

COSCO®

5890500PCOM

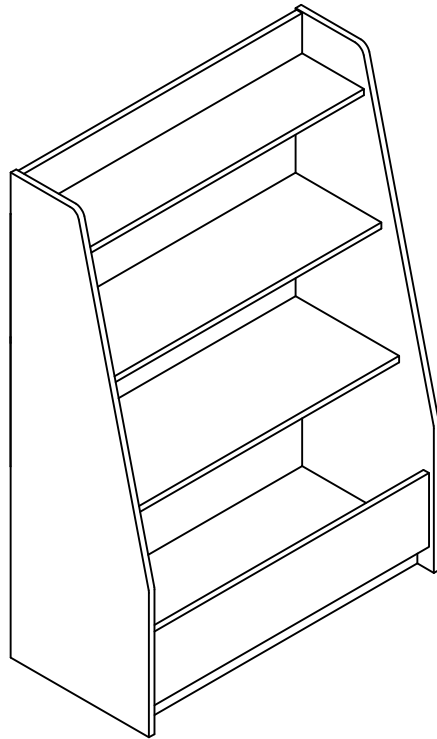

DO NOT RETURN PRODUCT TO THE STORE
Individual stores do not stock parts.

NO REGRESAS ESTA PRODUCTO A LA TIENDA
Las tiendas no tiene partes.

NE RETOURNEZ PAS LE PRODUIT AU MAGASIN
Les magasins individuels ne gardent pas de pièces.

If a part is missing or damaged, please visit our website or call our toll-free customer service line. We will gladly ship your replacement parts FREE of charge.

Si las partes están perdidas o dañadas Por favor visite nuestra página de Internet o llame a nuestra línea de teléfono gratis de Servicio al Cliente. Nosotros le enviaremos sus repuestos sin cargo adicional, serán totalmente gratis.

Si une pièce est manquante ou endommagée, veuillez visiter notre site web ou appelez sans frais notre Service à la clientèle. Nous expédierons avec plaisir vos pièces de rechange GRATUITEMENT.

Need Parts or Assistance?

Nesacitas partes o Asistencia?

Besoin de Pièces ou d'assistance?

WWW.AMERIWOOD.COM/PARTS

or call toll free:
o llame a nuestra línea gratis: **1-800-489-3351**
ou appelez sans frais:

For prompt, reliable service; please have your assembly manual ready.

Para servicio mas rapido y reliable por favor tenga esta manual listo.

Pour un service rapide et fiable, s'il vous plait ayez votre livret d'assemblage en main.

-KEEP FOR REFERENCE-

-GUARDAR PARA REFERENCIA-

-GARDEZ POUR RÉFÉRENCE-

⚠ WARNING



Unit can tip over causing severe injury or death.

- Anchor unit to stud or wall.
- **DO NOT** allow children to climb on unit.
- Put heavy items on lower shelves or drawers.
- Read and follow all assembly instructions.

⚠ ADVERTENCIA

Este mueble puede caerse por encima causando daño serio o la muerte

- Anolar el mueble a un espárrago muro.
- **NO** dejar que los niños suben por encima del mueble.
- Poner los articulos mas pesados en los tableros o cajones inferiores.
- Leer y seguir todos de los instuccionnes para el montaje.

⚠ AVERTISSEMENT

L'unité peut basculer et causer des blessures graves ou la mort.

- Fixez l'unité au mur ou à un montant.
- Ne laissez **PAS** les enfants grimper sur le meuble
- Déposez les pièces lourdes sur les tablettes ou tiroirs du bas.
- Lire et suivre toutes les instructions d'assemblage.

B345890500PCOM0



Thank you for purchasing from AMERIWOOD.
Visit www.ameriwood.com to view the limited warranty valid in the U.S. and Canada.

Gracias por haber comprado en AMERIWOOD.
Visite www.ameriwood.com para ver la garantía limitada válida solamente en Estados Unidos y Canadá.

AMERIWOOD vous remercie de votre achat.
Visitez www.ameriwood.com pour voir la garantie limitée valide au Canada et aux États-Unis.

AMERIWOOD CONSUMER SERVICES

SERVICIO A LA CLIENTELA EN AMERIWOOD

SERVICE À LA CLIENTÈLE D'AMERIWOOD

Before starting – Antes de empezar – Avant de débiter.



- Read each step carefully before starting. It is very important that each step is performed in the correct order. If these steps are not followed in sequence, assembly difficulties will occur.

Lea con cuidado cada paso antes de empezar. Es muy importante que cada paso se ejecute en el orden correcto, de lo contrario, tendrá dificultades en el ensamblaje.

Lisez chaque étape soigneusement avant de commencer. Il est très important que chaque étape de l'assemblage soit exécutée dans le bon ordre. Si ces étapes ne sont pas suivies dans l'ordre, vous aurez de la difficulté à assembler le meuble.

- Make sure all parts are included. Most board parts are labeled or stamped on the raw edge. *Asegúrese de tener todas las piezas. Cada pieza está marcada con una etiqueta o con un sello en el lado sin acabado.*

Assurez-vous que toutes les pièces sont incluses. La plupart des pièces en bois sont étiquetées ou estampées sur le bord non fini.

- Work in spacious area, preferably on a carpet, near the place the unit will be used. *Ejecute el ensamblaje en un área espaciosa, de preferencia sobre una alfombra y cerca del lugar donde se usará el mueble.*

Travaillez dans un endroit spacieux, préférentiellement sur un tapis, près de l'endroit où le meuble sera utilisé.

- Have the following tools. *Tenga las siguientes herramientas a mano.*
Ayez les outils suivants à la portée de la main.

- Do not use power tools to assemble your furniture. Power tools may strip or damage the parts. *No use herramientas eléctricas para ensamblar el mueble. Las herramientas eléctricas pueden raspar o dañar las piezas.*

N'utilisez pas d'outils électriques pour assembler le meuble, car ceux-ci peuvent endommager les pièces.

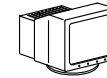
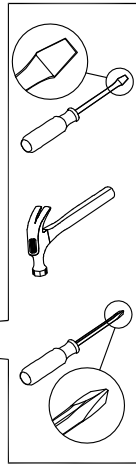

Visit our website:
Visite nuestra página de internet:
Visitez notre site Web:

WWW.AMERIWOOD.COM/PARTS



Call us at:
Llame al:
Téléphone:

1-800-489-3351



Fax:
Facsimil:
Télécopieur:

1-888-315-8745



Write to:
Escriba a:
Adresse:

AMERIWOOD INDUSTRIES
410 East First Street South
Wright City, MO 63390 USA
Attention: Consumer Services

Monday – Friday
9:00 am – 5:00 pm
Central Time

Lunes – Viernes
9:00 am – 5:00 pm
Horario Central

Lundi-Vendredi
9:00 am – 5:00 pm
Heure normale du Centre

HELPFUL HINTS

- Visit our website for basic assembly tips and to order replacement parts.
- Identify, sort and count the parts before attempting assembly.
- Call our toll free number if you need assistance identifying parts.
- Compression dowels are tapped in with a hammer.
- Slides have lips only on the right side.
- Cam locks that are properly fastened on a horizontal board will face toward the center of the unit, on a vertical board the point on the lock will face the bottom.
- Back panels provide stability and support. Use all the nails provided.
- When nailing back panels to the unit, be sure there is equal distance on all sides to square the unit.
- Units without the back panel installed may collapse.
- Clean the product with your favorite furniture polish and a soft cloth. DO NOT USE harsh chemicals or abrasive cleaners.
- Move your new furniture carefully, with two people lift and carry the unit to a new location.
- Never push, pull or drag your furniture (especially on carpet).
- Additional parts are available for a nominal fee.

NOTITAS UTILES

- Visite nuestra página de internet para que siga los pasos básicos del samblaje del mueble y ordene las piezas que necesitan ser reemplazadas.
- Identifique, clasifique y cuente todas las piezas antes de empezar el ensamblaje.
- Llame gratis al número de servicio al cliente si necesita ayuda con el identificación de las piezas.
- Las clavijas de compresión se golpean con un martillo.
- Las correderas solo tienen un borde en el lado derecho.
- Las cerraduras de leva que están correctamente sujetadas a una tabla horizontal estarán orientadas hacia el centro de la unidad; en una tabla vertical, la cerradura apuntará hacia el lado inferior.
- Los paneles traseros dan estabilidad al mueble. Use todos los clavos incluidos.
- Cuando clava paneles traseros a la unidad, procure que haya una distancia igual en todos los lados para cuadrar la unidad.
- Los muebles que no tienen el panel trasero pueden colapsar.
- Limpie el producto con su abrillantador para muebles favorito y un paño suave. NO USE químicos fuertes ni limpiadores abrasivos.
- Mueva su mueble nuevo con mucho cuidado y con la ayuda de otra persona levante y mueva el mueble a su lugar.
- Nunca empuje, jale o arrastre un mueble (especialmente sobre una alfombra).
- Por un pago nominal puede ordenar piezas adicionales.

NOTES UTILES

- Visitez notre site Web pour obtenir des conseils de montage de base et pour commander des pièces de rechange.
- Identifiez, séparez et comptez les pièces avant d'entreprendre l'assemblage.
- Appelez à notre numéro sans frais si vous avez besoin d'aide pour identifier les pièces.
- On insère les goujons au moyen d'un marteau.
- Les glissières ont des rebords seulement sur le côté droit.
- Les cames installées correctement sont orientées vers le centre pour ce qui est des planches horizontales, et vers le bas pour ce qui est des planches verticales.
- Les panneaux arrière stabilisent et soutiennent le meuble. Utilisez tous les clous fournis.
- En enfonçant les clous dans une planche, assurez-vous que toutes les distances entre les coins sont égales pour que le meuble soit à l'équerre.
- Certaines parties du meuble peuvent s'écrouler si elles ne sont pas fixées au panneau arrière.
- Nettoyez le meuble avec votre poli à meubles préféré et un linge doux. NE PAS UTILISER de produits chimiques ou de nettoyants abrasifs.
- Déplacez votre nouveau meuble avec soin, avec l'aide d'une autre personne et portez-le jusqu'à son nouvel emplacement.
- Ne jamais pousser ou traîner votre meuble (surtout sur un tapis).
- Il est possible d'obtenir des pièces supplémentaires à peu de frais.

PARTS - PIEZAS - PIECES

Parts shown are the base cabinet of your model. Please note, some parts are labeled with a sticker and some parts have a letter stamped on a raw edge.

Piezas mostradas son la base del gabinete de su modelo. Tenga en cuenta las mismas partes se etiquetan con una etiqueta engomada y algunas partes tienen una carta impresa en un borde crudo.

Pièces indiquées sont le placard de votre modèle. Veuillez noter que les mêmes pièces sont pourvus d'une étiquette et certaines régions ont une lettre estampillée sur le bord brut.

This piece is paperboard construction. It is not made from wood but is required for the assembly of your unit.

Esto pedazo son la construcción del cartón. Ello no son hecho de madera, pero se requiere para la asamblea de su unidad.

Cette pièce est de construction en carton. Elle n'est pas fabriquée de bois, mais nécessaire pour l'assemblage de votre meuble.

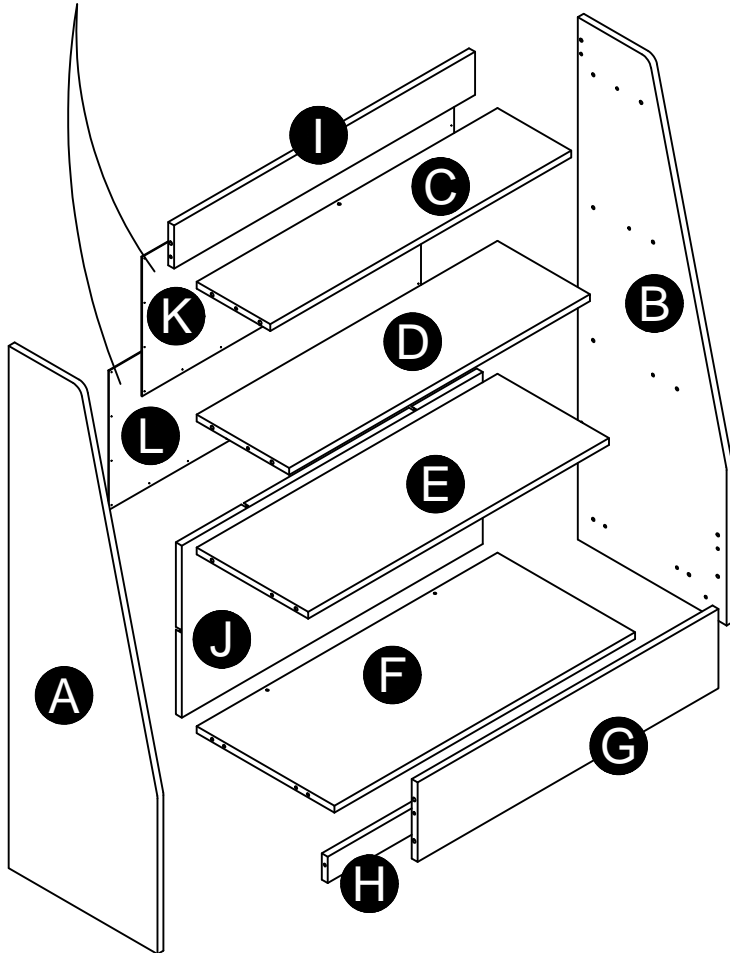

Spanish & French parts list on page 4.

Lista en la página 4 de piezas español y francés.

Liste à la page 4 de pièces Espagnol & Français.

| Parts List | | | |
|------------|-----|-------------|-------------------|
| ITEM | QTY | PART NUMBER | DESCRIPTION |
| A | 1 | 35890015010 | LEFT PANEL |
| B | 1 | 35890015020 | RIGHT PANEL |
| C | 1 | 35890015030 | TOP SHELF |
| D | 1 | 35890015040 | MIDDLE SHELF |
| E | 1 | 35890015050 | LOWER SHELF |
| F | 1 | 35890015060 | BOTTOM |
| G | 1 | 35890407070 | FRONT |
| H | 1 | 35890015080 | KICK |
| I | 1 | 35890317090 | TOP BACK |
| J | 1 | 35890103100 | BOTTOM BACK |
| K | 1 | K589032100 | TOP BACK PANEL |
| L | 1 | K589001900 | BOTTOM BACK PANEL |

| Parts List | | | |
|------------|-----|-------------|----------------------------------------------------|
| ITEM | QTY | PART NUMBER | DESCRIPTION |
| A | 1 | 35890015010 | PANEL IZQUIERDO / PANNEAU GAUCHE |
| B | 1 | 35890015020 | PANEL DERECHO / PANNEAU DROIT |
| C | 1 | 35890015030 | ESTANTE SUPERIOR / ÉTAGÈRE DU HAUT |
| D | 1 | 35890015040 | ESTANTE INTERMEDIO / PLATEAU DU MILIEU |
| E | 1 | 35890015050 | ESTANTE INFERIOR / TABLETTE INFÉRIEURE |
| F | 1 | 35890015060 | FONDO / FOND |
| G | 1 | 35890407070 | DELANTERA / AVANT |
| H | 1 | 35890015080 | RETROCESO / PLAQUE |
| I | 1 | 35890317090 | TOP NUEVO / HAUT RETOUR |
| J | 1 | 35890103100 | INFERIOR HACIA ATRÁS/ BAS DE DOS |
| K | 1 | K589032100 | PANEL TRASERO SUPERIOR / PANNEAU ARRIÈRE SUPÉRIEUR |
| L | 1 | K589001900 | PANEL TRASERO INFERIOR / PANNEAU DE BAS ARRIÈRE |

PARTS - PIEZAS - PIECES

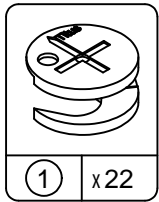

① x22
#A22570
cam lock
cerradura de leva
serrure de came

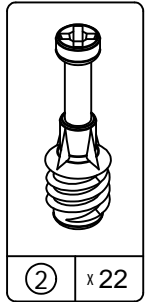

② x22
#A22510
cam bolt
perno de leva
boulon de came

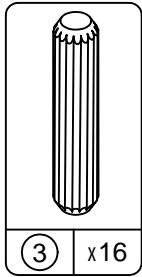

③ x16
#A21660
wood dowel
clavija de madera
goujon de bois

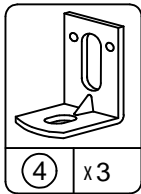

④ x3
#A53600
angle bracket
anaquel del ángulo
support de l'angle

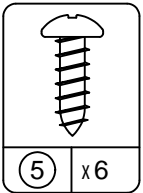

⑤ x6
#A12210
1/2" pan head
cabeza redondo 1/2"
tête ronde 1/2"

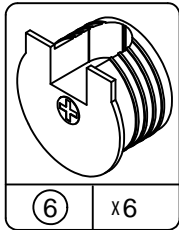

⑥ x6
#A22900
connector
conector
raccord

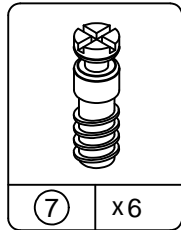

⑦ x6
#A22910
connector bolt
perno del conector
boulon de raccordement

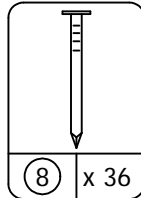

⑧ x 36
#A21110
nail
clavo
clou

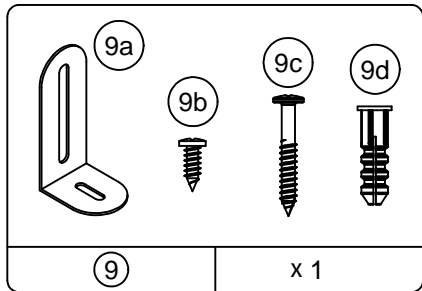

⑨ x 1
#A84050
safety bracket kit
juego del soporte de seguridad
ensemble de courroie sécurite

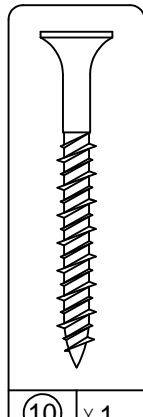

⑩ x1
#A13410
1-3/4" flat head
cabeza plano 1-3/4"
tête plate 1-3/4"

This illustration shows how the CAM fastening system works.
Esta ilustración muestra el sistema de fijación de leva y como funciona.
Cette illustration montre le système de fixation CAME et son fonctionnement.

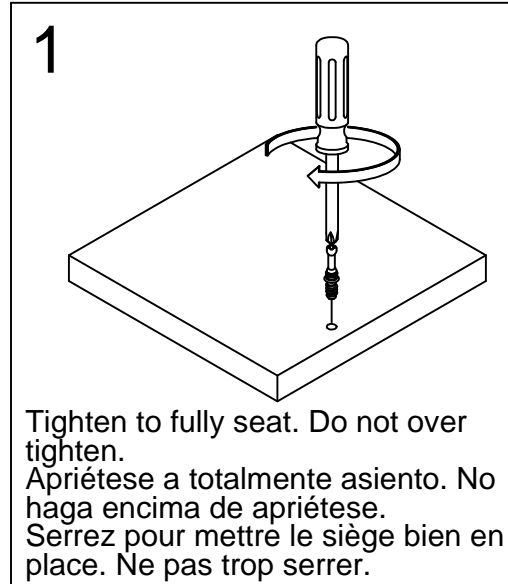

1
Tighten to fully seat. Do not over tighten.
Apriétese a totalmente asiento. No haga encima de apriétese.
Serrez pour mettre le siège bien en place. Ne pas trop serrer.

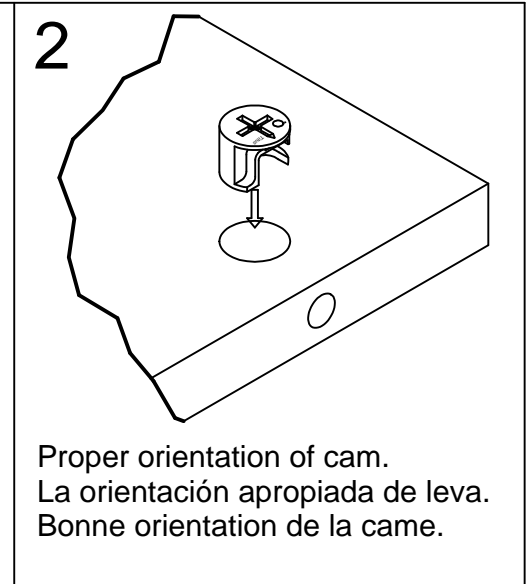

2
Proper orientation of cam.
La orientación apropiada de leva.
Bonne orientation de la came.

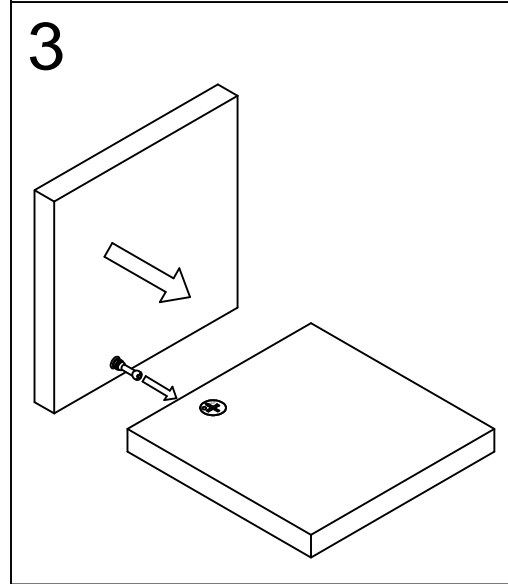

3
Lock
Apretar
Serrer

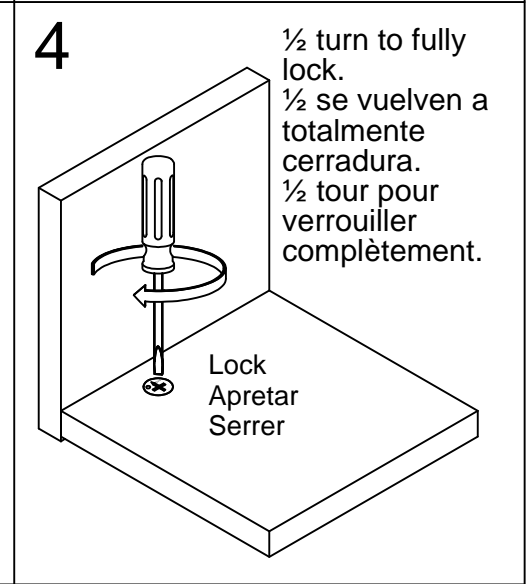

4
1/2 turn to fully lock.
1/2 se vuelven a totalmente cerradura.
1/2 tour pour verrouiller complètement.

1

Important: When using a power drill or power screwdriver for screwing, please be aware to slow down and stop when screw is tight. Failure to do so may result in stripping the screw.

Importante: Cuando se utiliza un taladro eléctrico o corriente desarmador para atornillar, tenga en cuenta a despacio y se detendrá cuando el tornillo está apretado. No hacerlo puede resultar en despojar el tornillo.

Important : Lorsque vous utilisez une perceuse électrique ou un tournevis électrique pour le vissage, sachez pour ralentir et arrêter lorsque la vis est serrée. Faute de quoi vous risquez dans la vis se déshabillant.

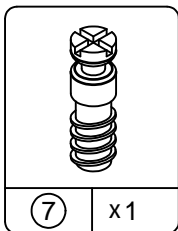
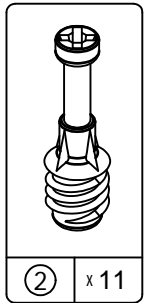
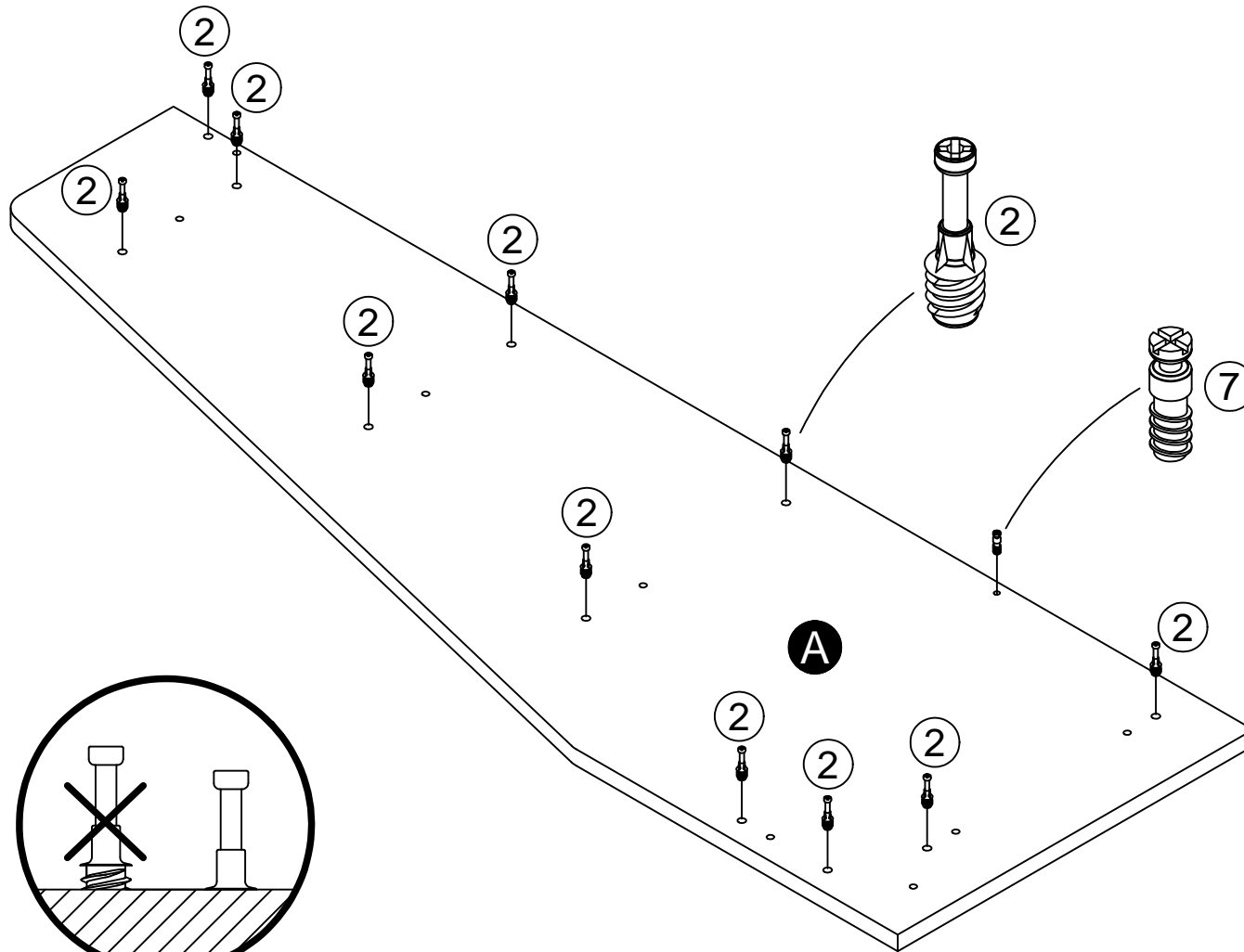

2

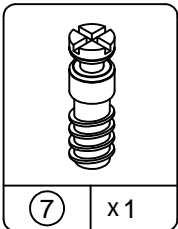
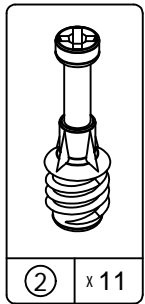
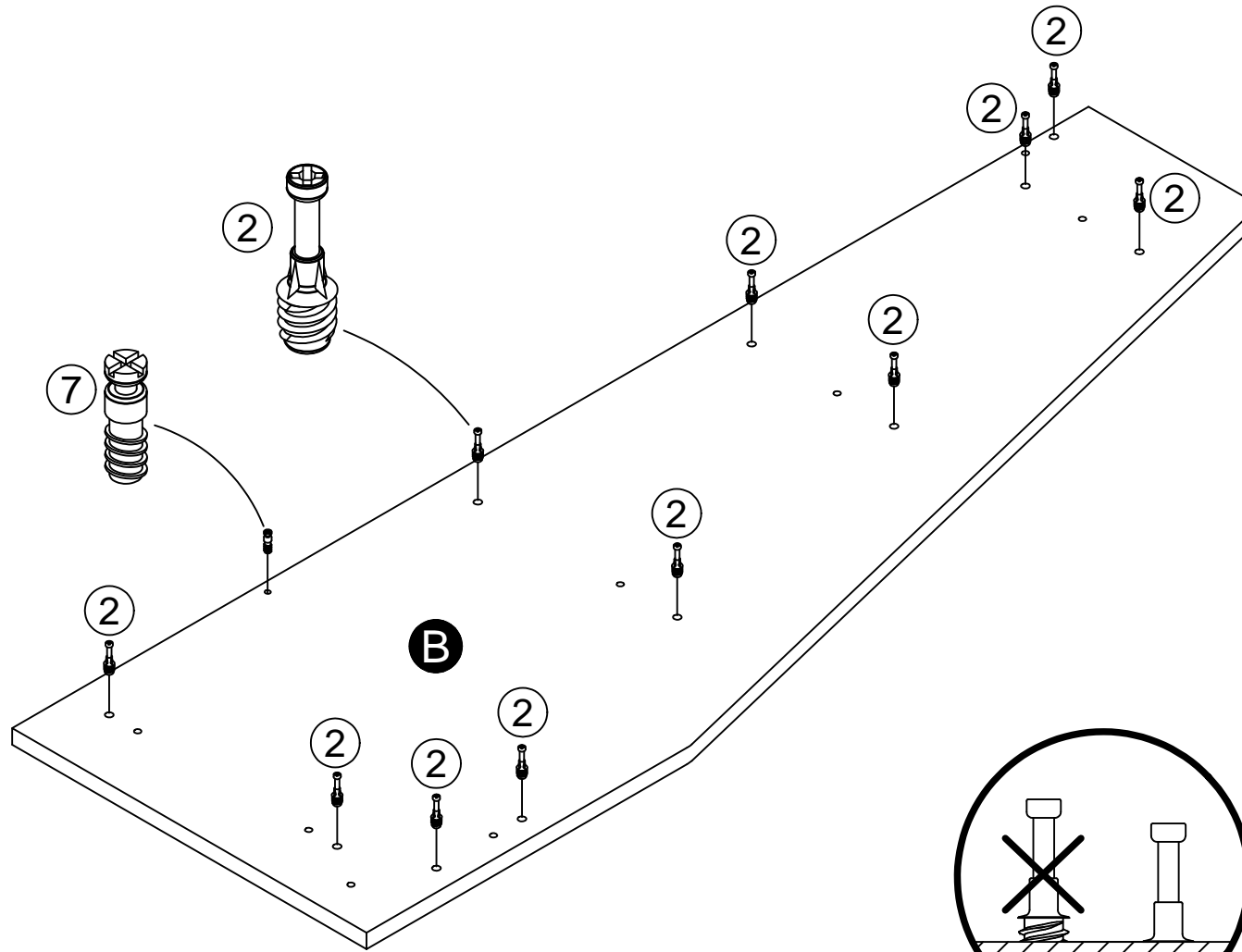

3

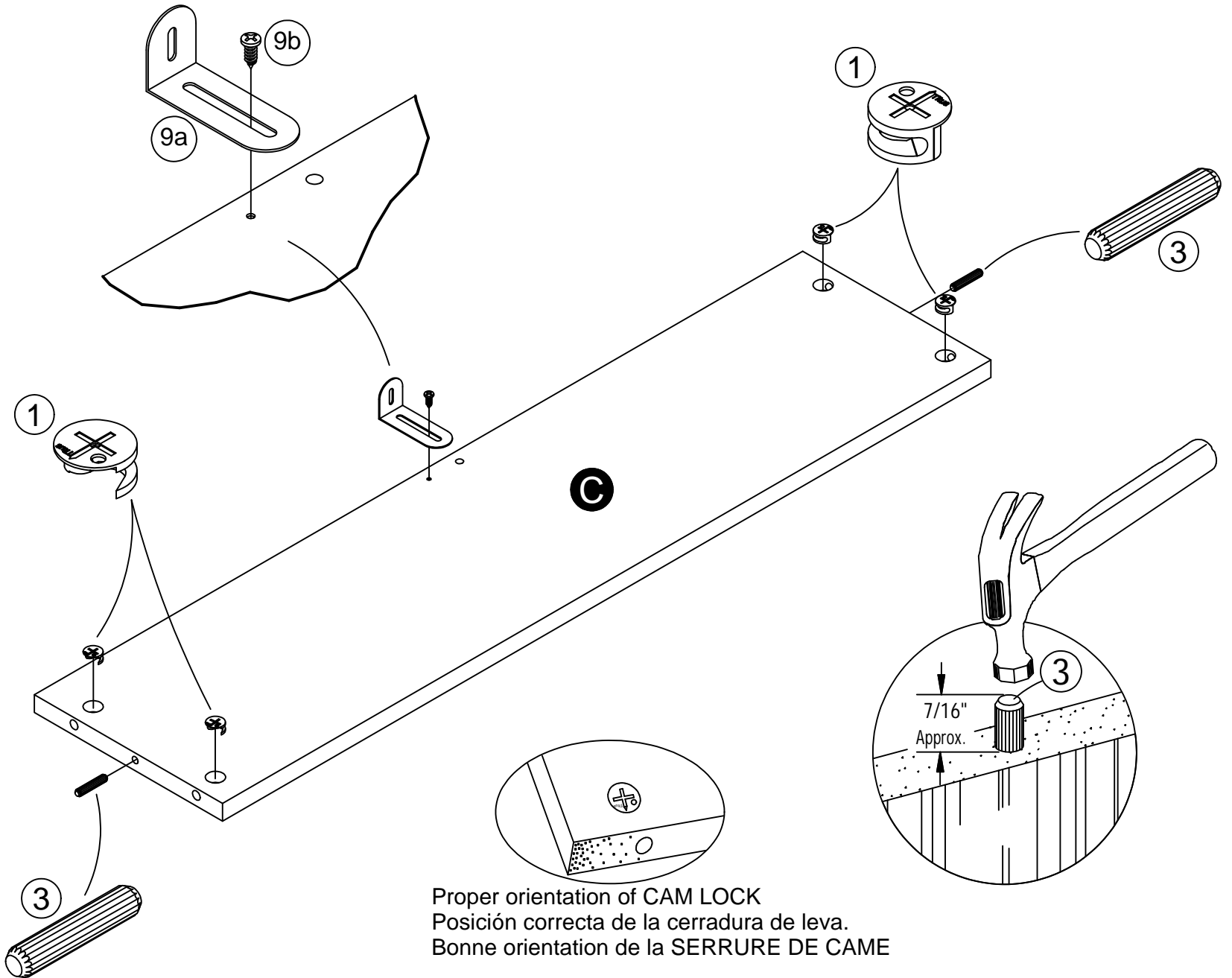
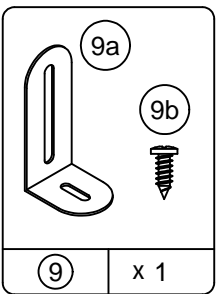
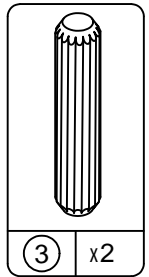
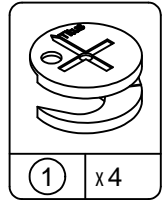

Proper orientation of CAM LOCK
Posición correcta de la cerradura de leva.
Bonne orientation de la SERRURE DE CAME

4

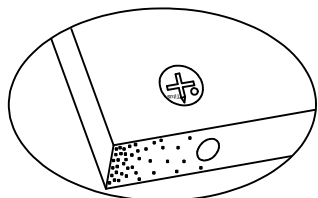

Proper orientation of CAM LOCK
Posición correcta de la cerradura de leva.
Bonne orientation de la SERRURE DE CAME

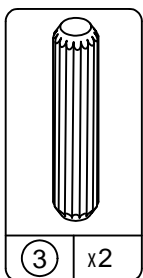
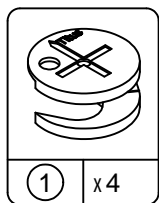
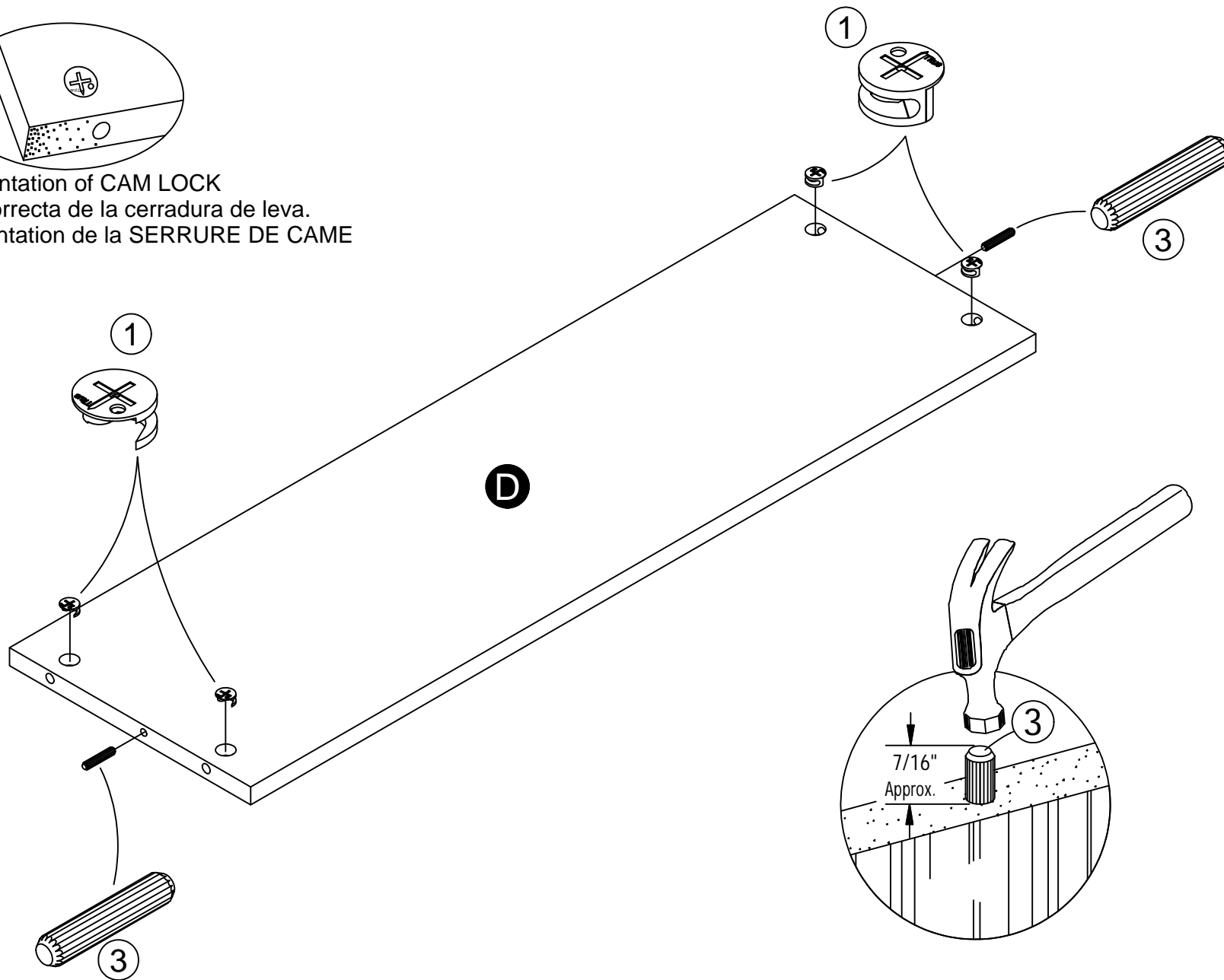

5

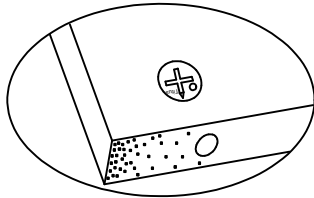

Proper orientation of CAM LOCK
Posición correcta de la cerradura de leva.
Bonne orientation de la SERRURE DE CAME

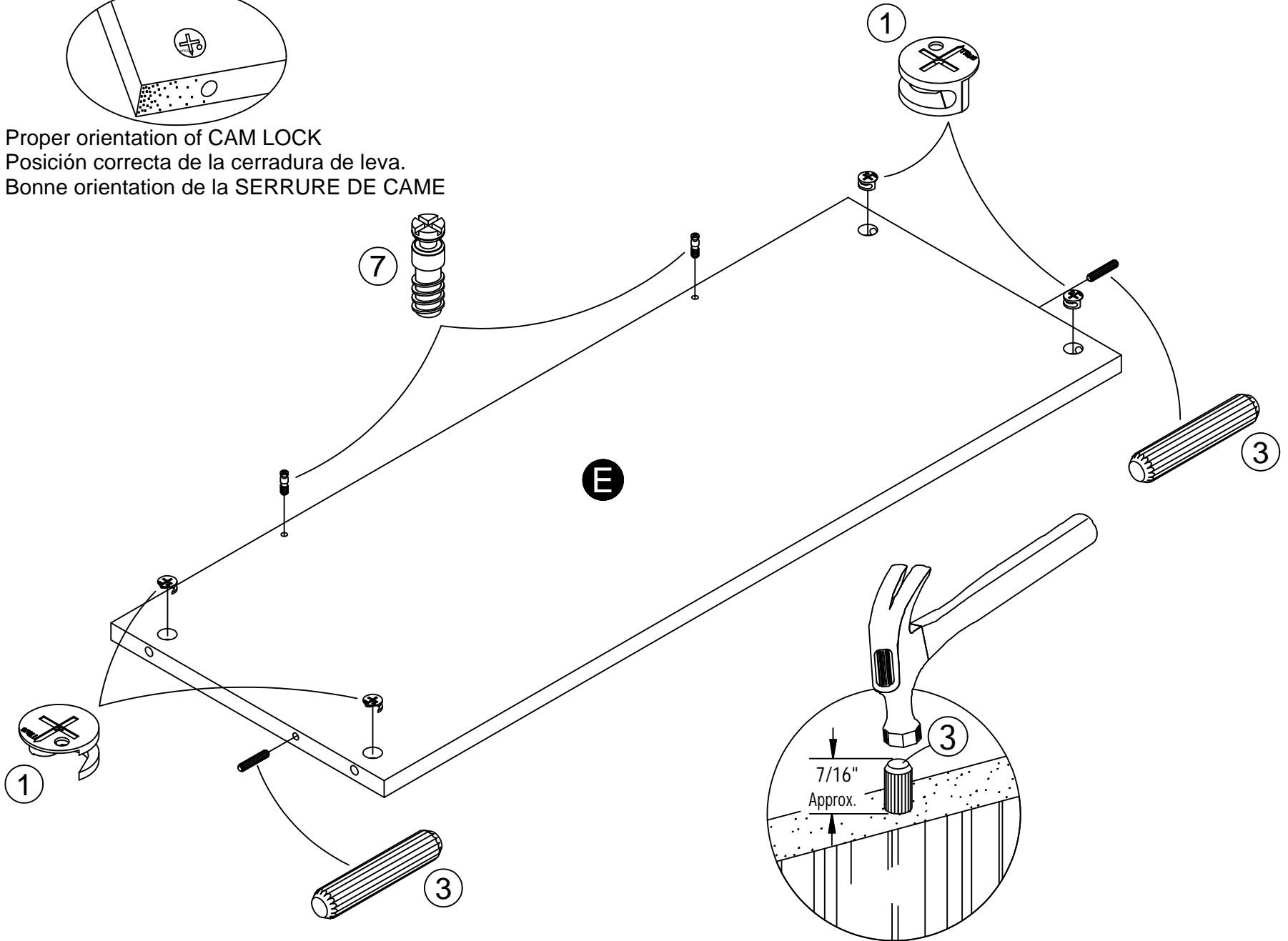
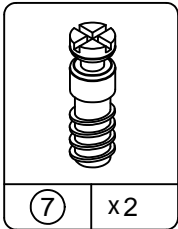
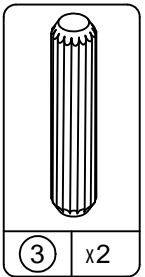
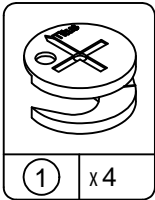

6

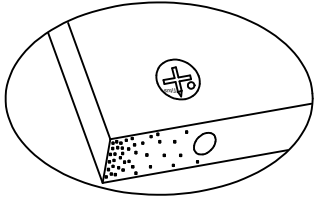

Proper orientation of CAM LOCK
Posición correcta de la cerradura de leva.
Bonne orientation de la SERRURE DE CAME

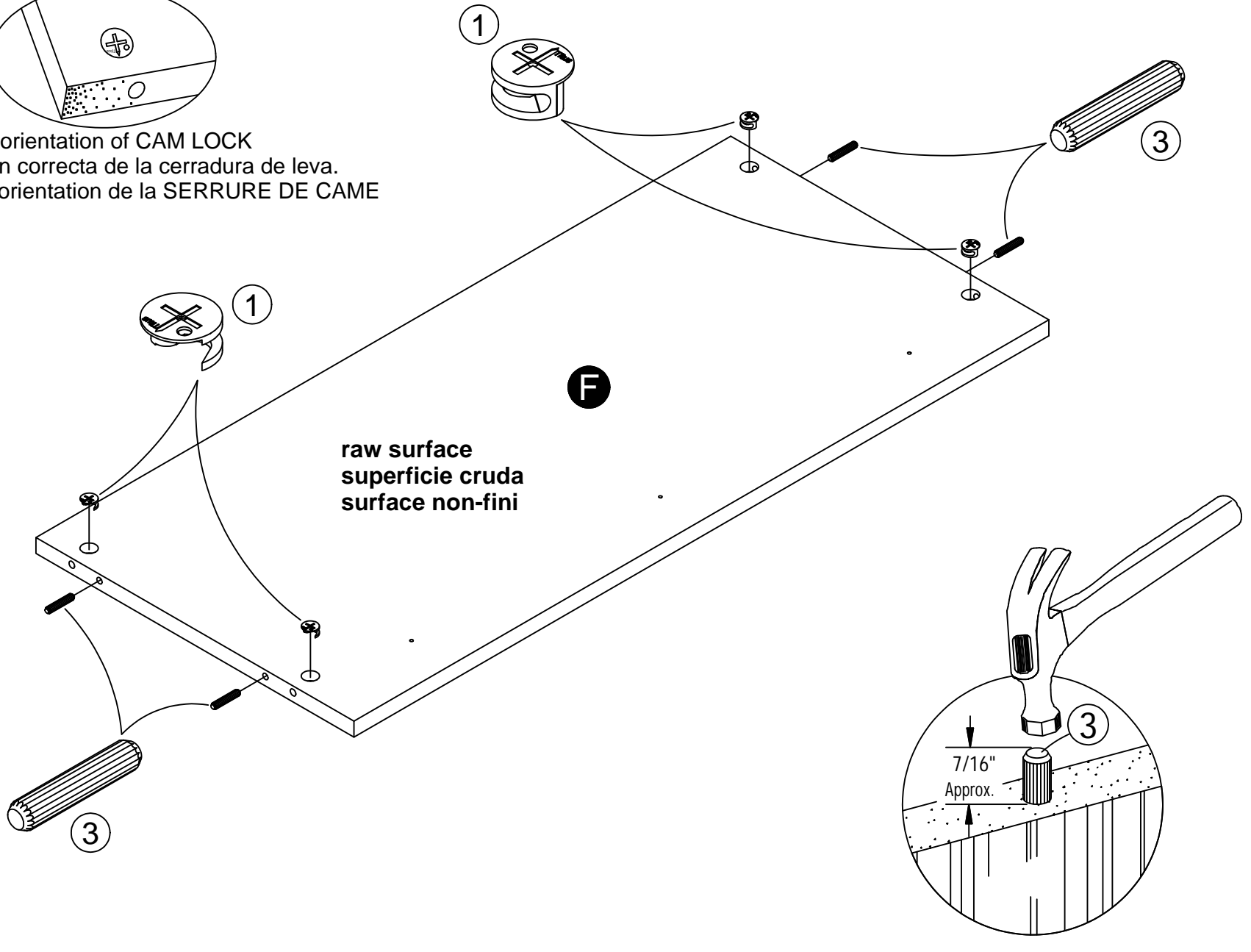

7

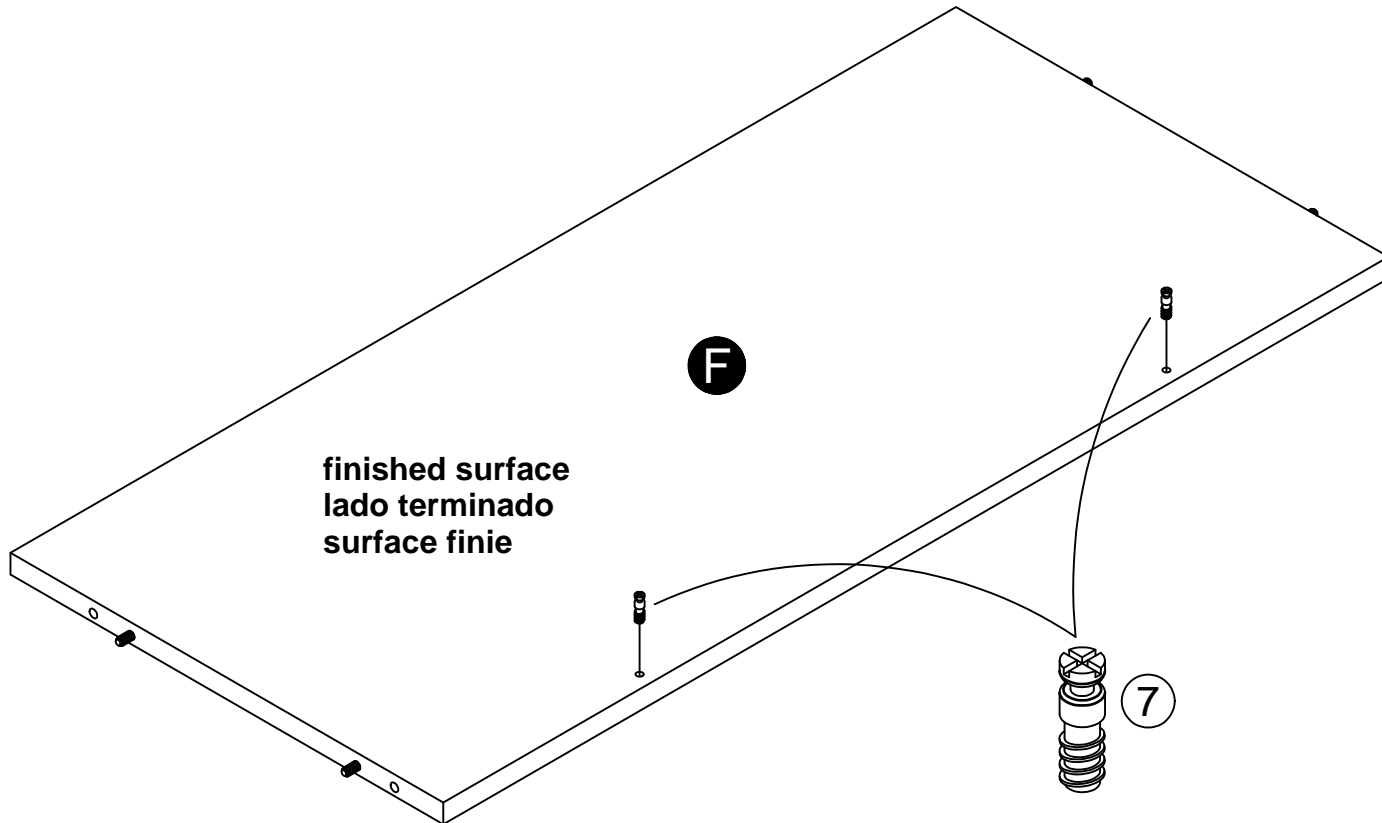
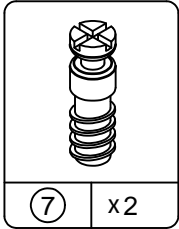

8

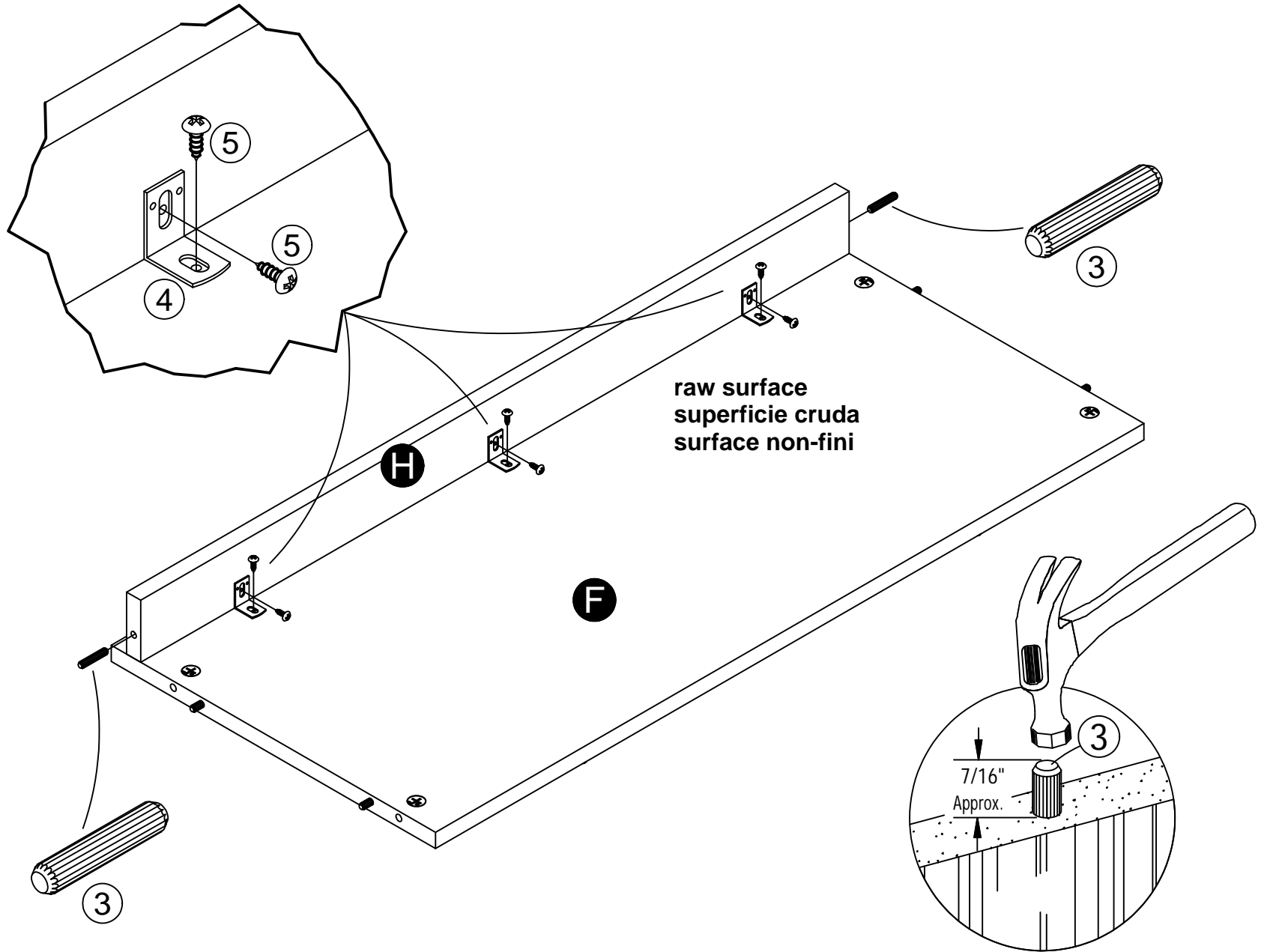
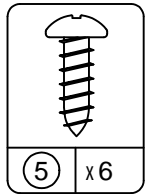
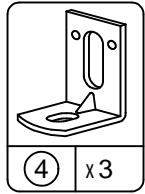
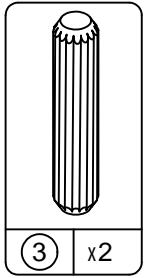

9

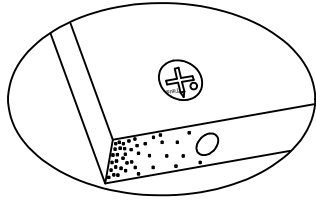

Proper orientation of CAM LOCK
Posición correcta de la cerradura de leva.
Bonne orientation de la SERRURE DE CAME

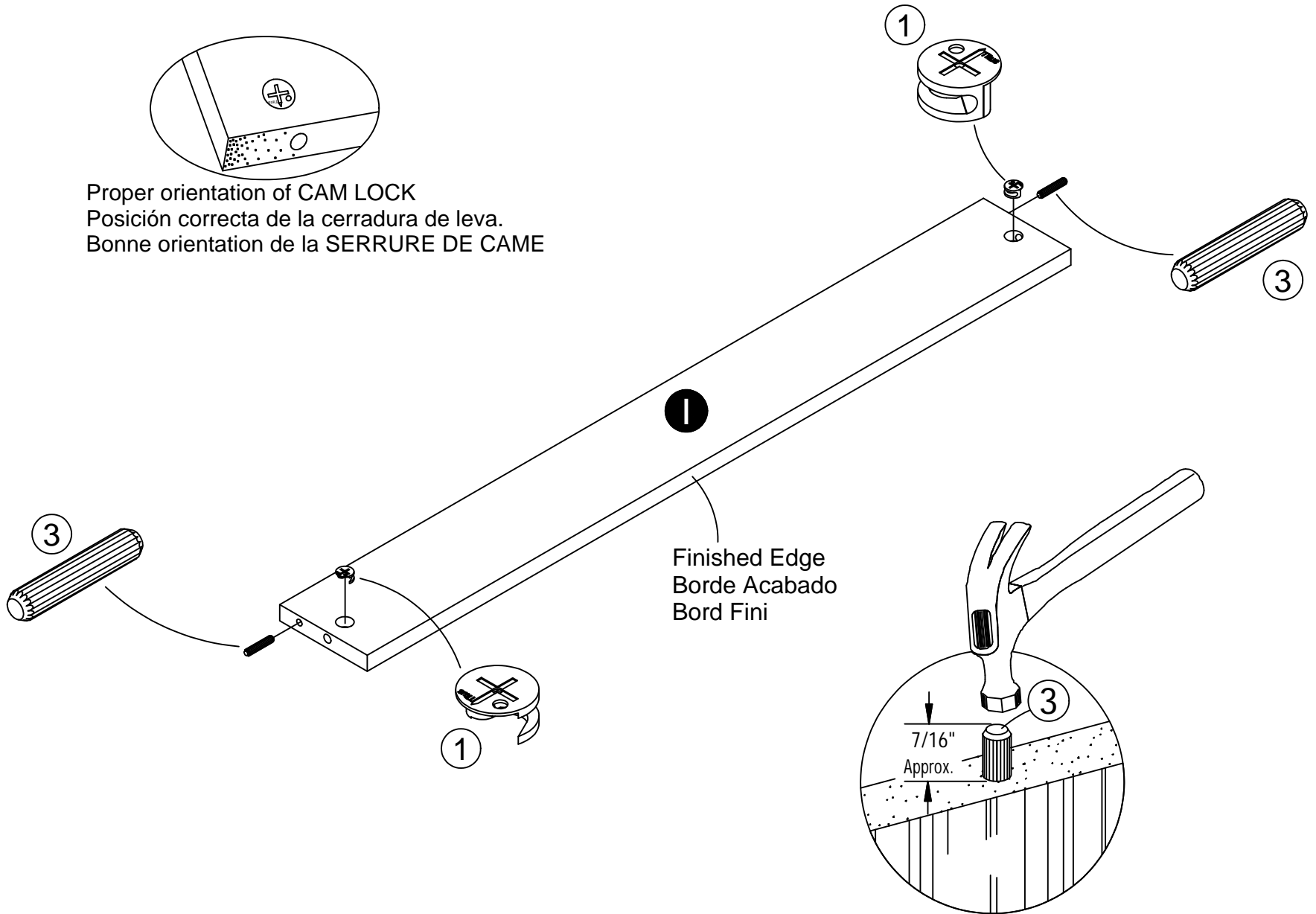
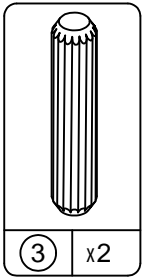
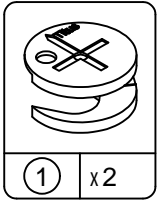

10

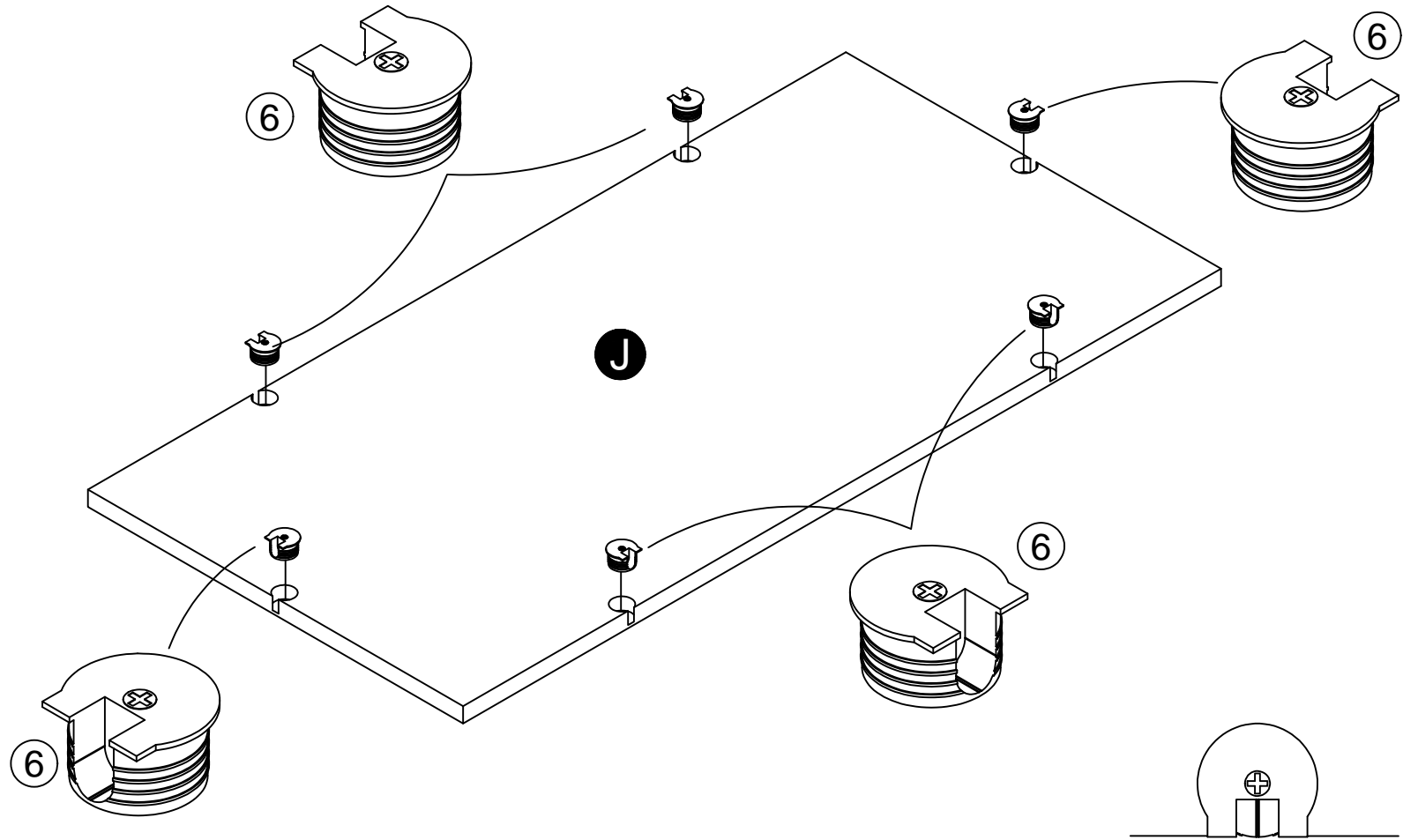

You will need to tap the connector (6) with a hammer to fully insert. Be sure the connector is positioned as shown before tapping into holes.

Quizá necesites golpear el conector (6) suavemente con un martillo para insertar completamente. Esté seguro que conector está colocado como se muestra antes de empujar en los agujeros.

Vous devrez taper légèrement sur le raccord (6) avec un marteau pour l'insérer complètement. Assurez-vous que le raccord est placé tel que montré avant de le pousser dans les trous.

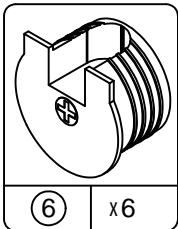

11

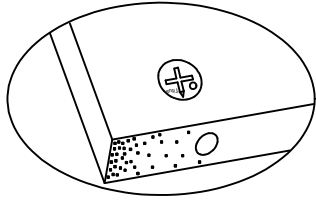

Proper orientation of CAM LOCK
Posición correcta de la cerradura de leva.
Bonne orientation de la SERRURE DE CAME

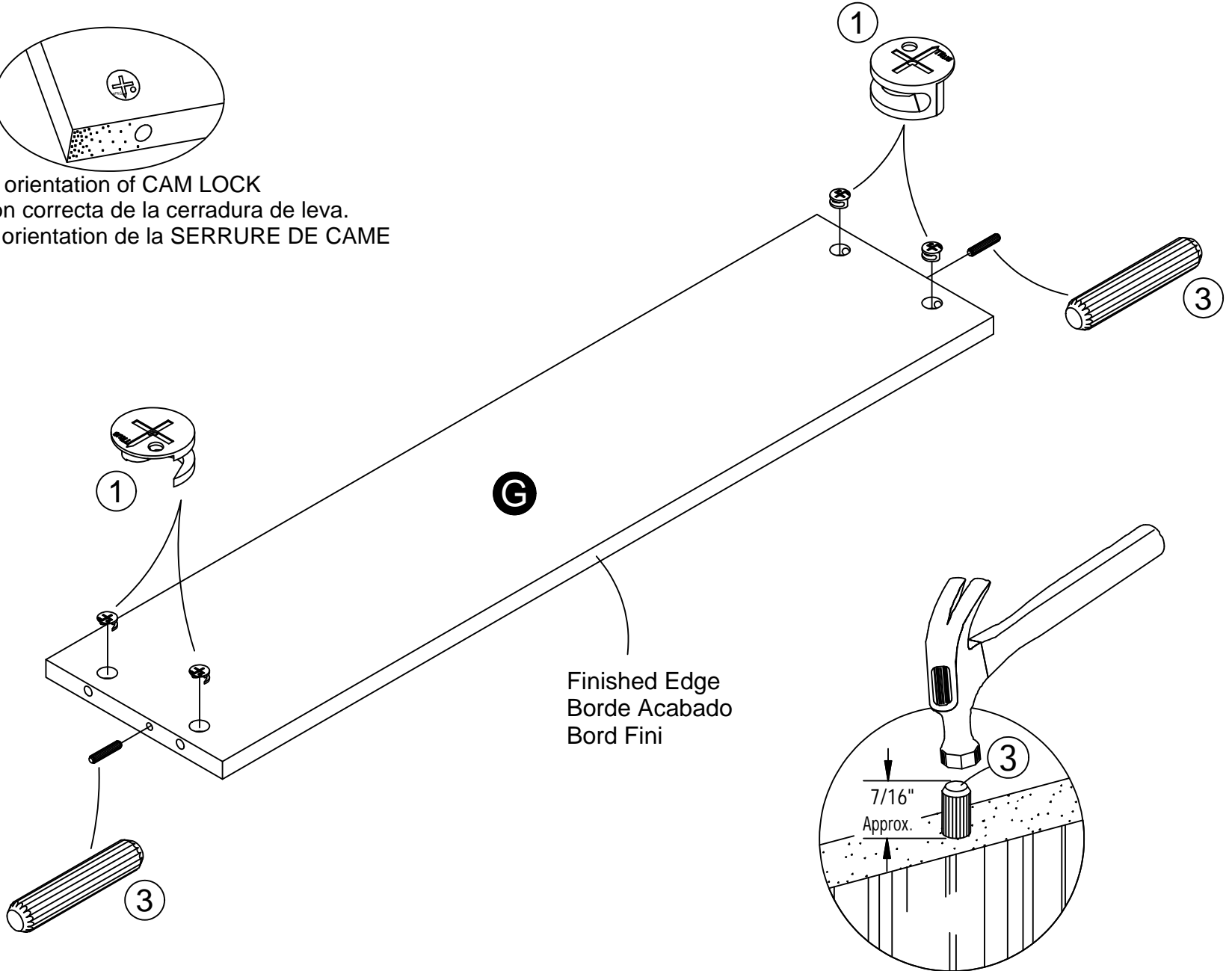
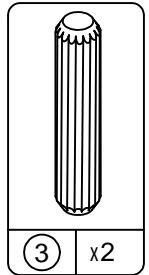
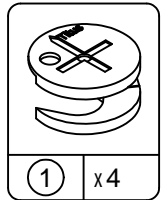

12

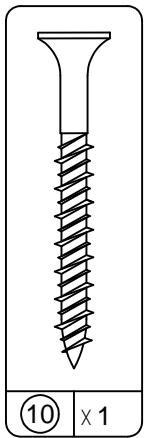
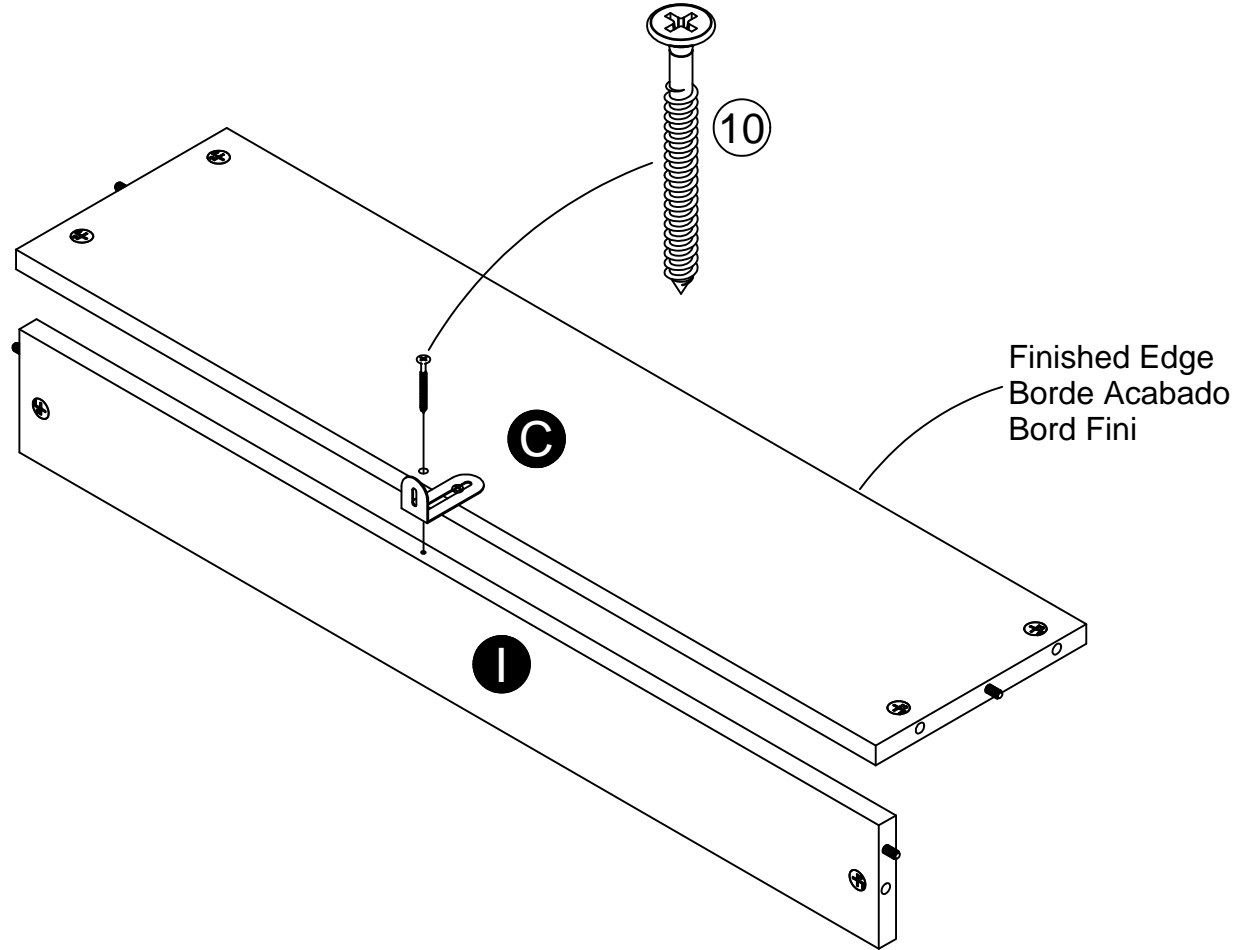

13

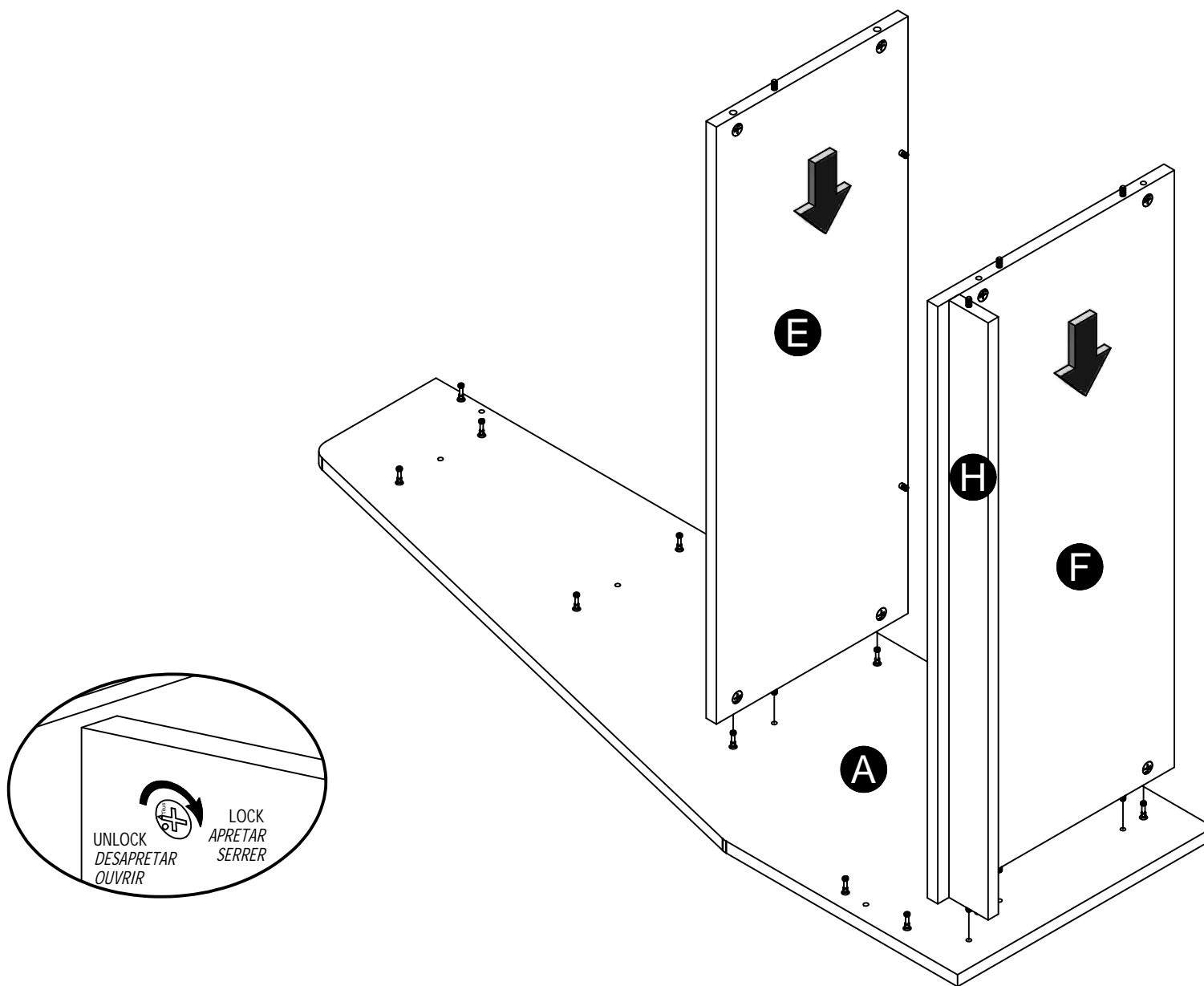

14

Position the Bottom Back (J) as shown and push in from front until the connectors (6) engage the connector bolts (7). Then turn the center screw clockwise to lock in place.

Posición de la parte inferior hacia atrás (J) como se muestra y empuje desde frente hasta el conector de los conectores (6) pernos (7). Luego gire el tornillo central para bloquear en lugar.

Position du fond arrière (J) comme indiqué et pousser de l'avant jusqu'à ce que les connecteurs (6) s'engagent le connecteur vis (7). Puis tournez la vis centrale pour verrouiller en place.

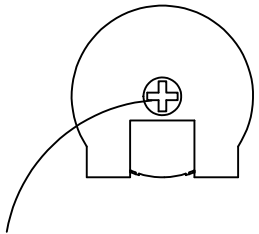

Turn screw clockwise to lock in place.
Gire hacia la derecha el tornillo para bloquear en su lugar.
Tournez vers la droite pour verrouiller la vis en place.

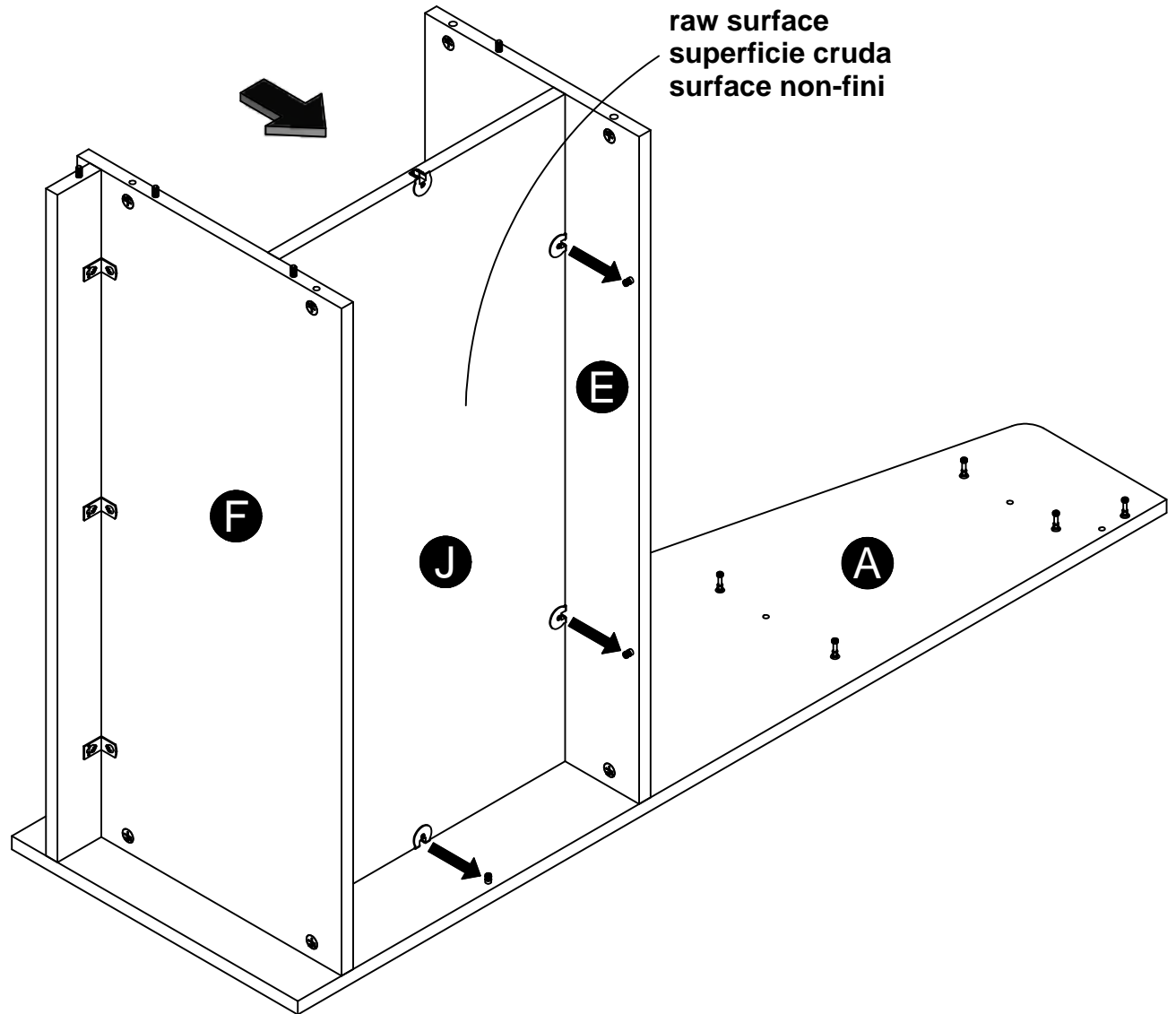

15

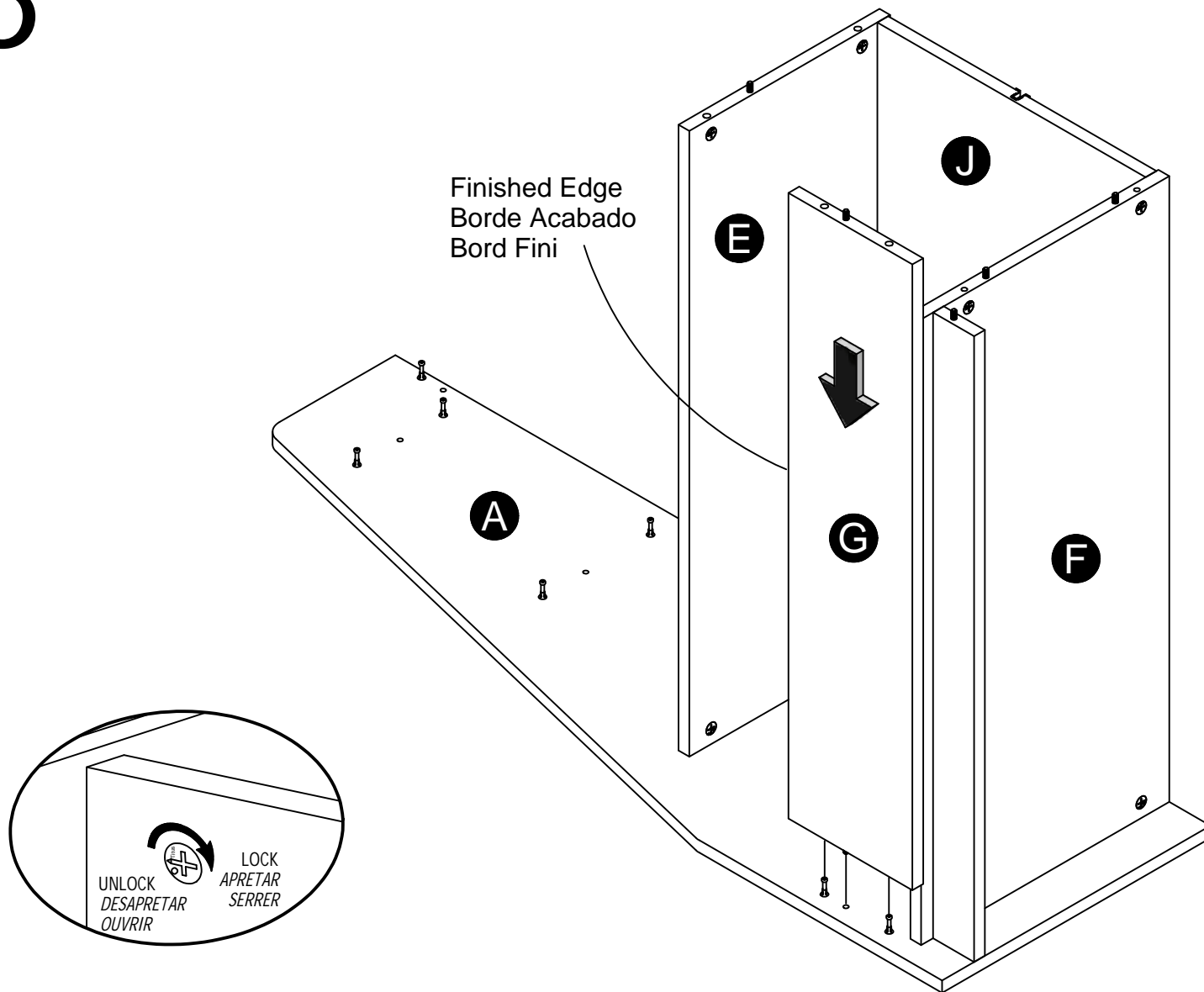

16

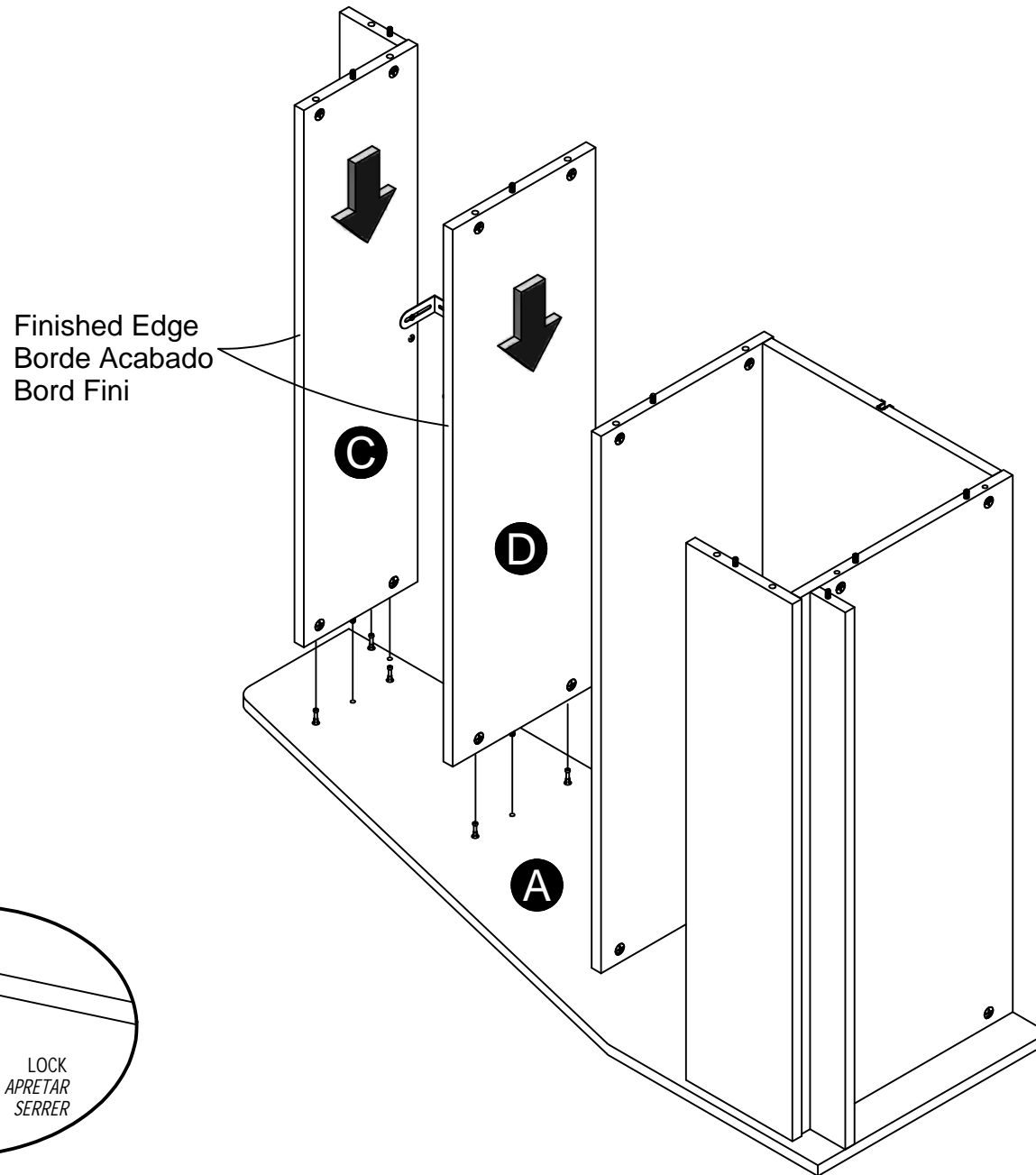

17

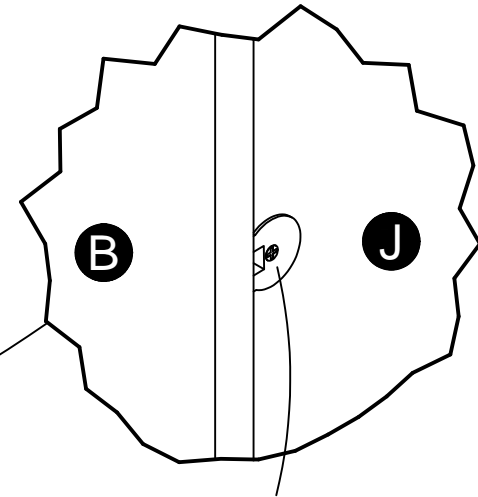
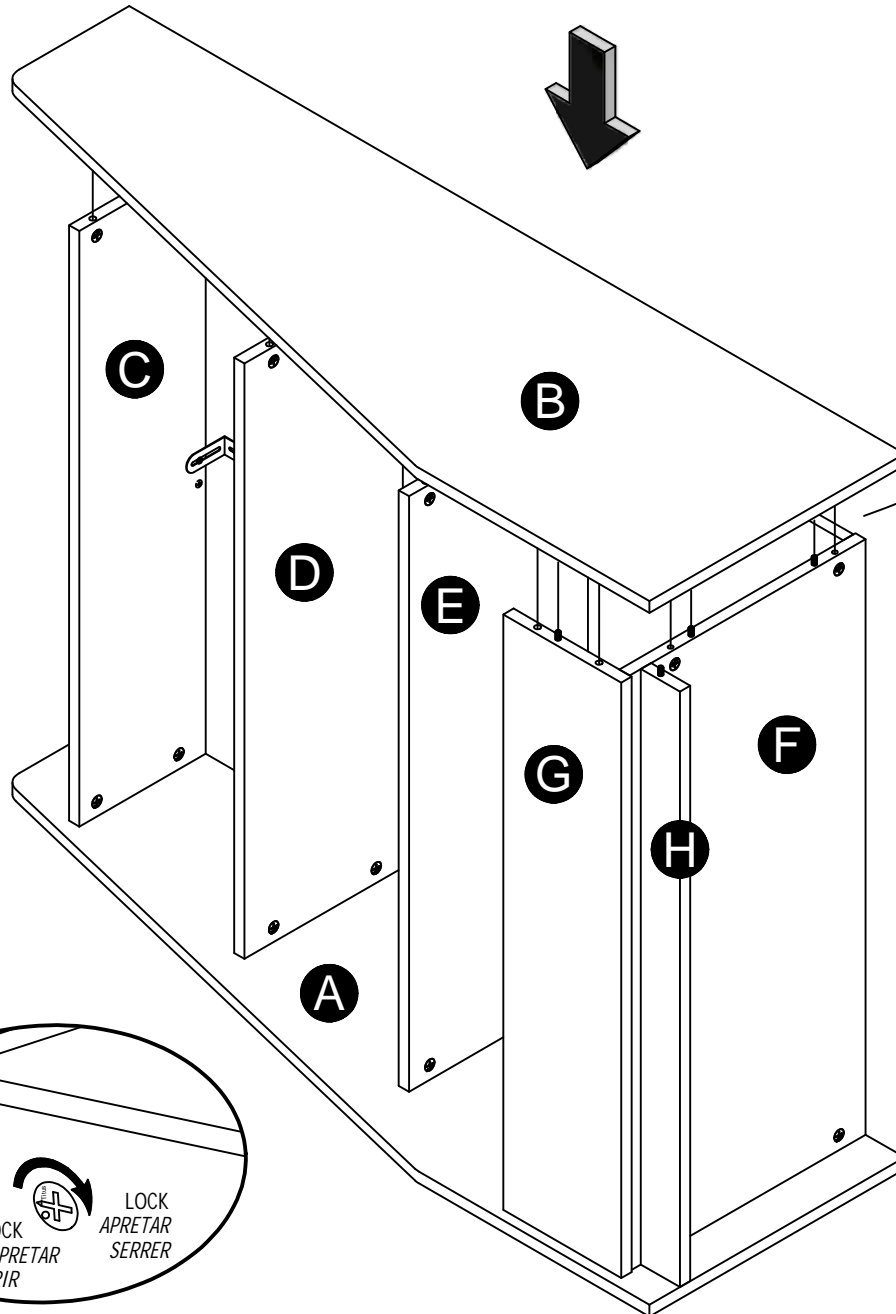

Be sure to lock connector ((6)) after Right Panel (B) is in place.

Asegúrese de bloquear el conector ((6)) después de derecho Panel (B) en el lugar.

N'oubliez pas de verrouiller le connecteur ((6)) après que le panneau de droite (B) est en place.

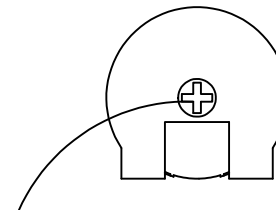
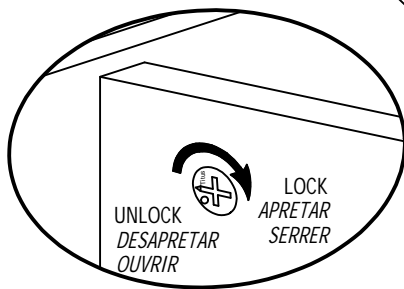

Turn screw clockwise to lock in place.
Gire hacia la derecha el tornillo para bloquear en su lugar.
Tournez vers la droite pour verrouiller la vis en place .

18

Carefully turn the unit over onto its front side as shown.
 Cuidadosamente vire la unidad sobre la parte delantera como se muestra.
 Tournez soigneusement l'unité sur le devant comme montré.

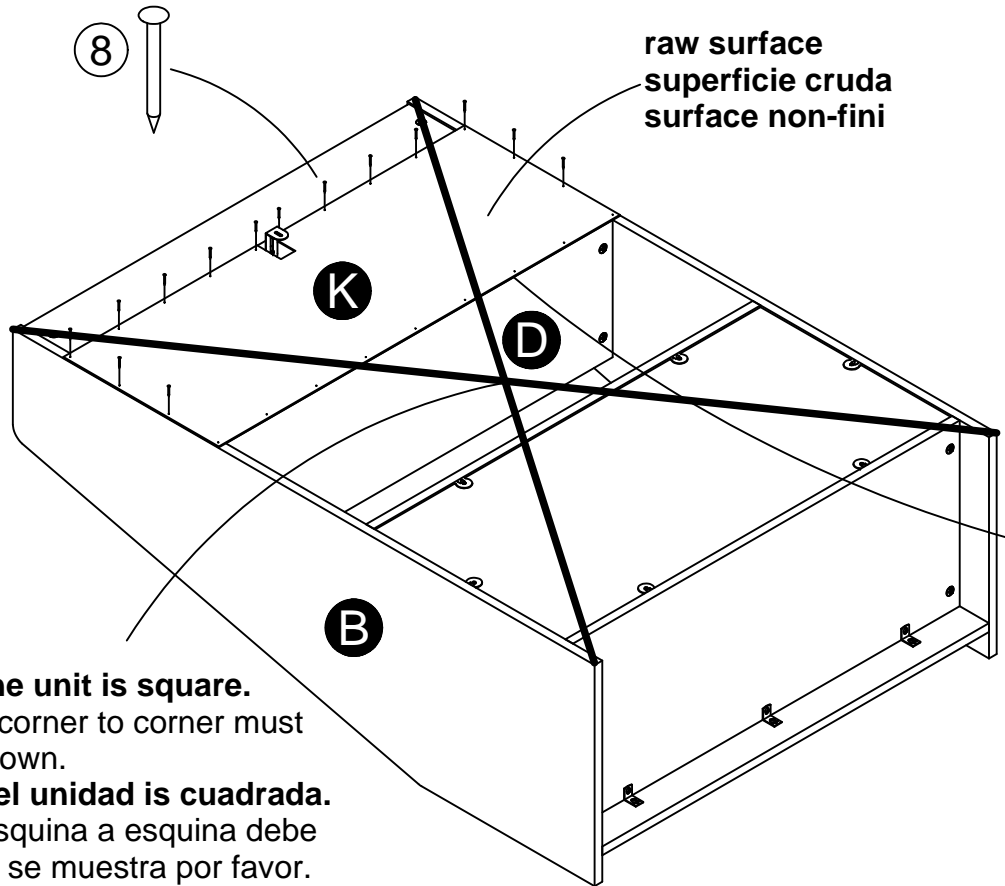
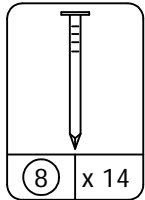

Assure that the unit is square.

Distance from corner to corner must be equal as shown.

Asegura que el unidad is cuadrada.

Distancia de esquina a esquina debe ser igual como se muestra por favor.

Assurez-vous que le meuble est à égalité.

La distance de coin en coin doit être égale comme montré.

⚠ WARNING

Please make sure that the Backs are attached securely. All nails must be driven into the parts straight and tightened firmly. Failure to do so could cause instability, product collapse, and/or serious injury.

⚠ AVERTISSEMENT

S'il-vous-plaît assurez-vous que les PANNEAUX ARRIÈRES sont attachés solidement. Tous les clous doivent être enfoncés perpendiculairement et solidement dans les parties. Sinon le meuble peut devenir instable, s'effondrer subitement et/ou causer des blessures graves.

⚠ ADVERTENCIA

Por favor asegúrese que las Parte de atrás se atan firmemente. Todos los clavos deben manejarse en las partes recto y deben apretarse firmemente. El fracaso para hacer para que podría causar inestabilidad, derrumbamiento del producto, y/o la lesión seria.

Flush the bottom edge of the top back panel (K) with the bottom edge of the middle shelf (D). Align squarely and nail straight through into back edges.

Al ras del borde inferior del panel superior posterior (K) con el borde inferior del estante intermedio (D). Alinee escuadra y clavarlas directamente a través de los cantos posteriores.

Rincer le bord inférieur du panneau arrière supérieur (K) avec le bord inférieur du plateau du milieu (D). Alignez carrément et clouer directement par bords dos.

IMPORTANT! THE BACK PANEL IS A STRUCTURAL PART OF THIS UNIT AND MUST BE INSTALLED PROPERLY.

IMPORTANTE! EL PANEL TRASERO ES UNA PARTE ESTRUCTURAL DE ESTA UNIDAD Y DEBE SER INSTALADO CORRECTAMENTE.

IMPORTANT! LE PANNEAU ARRIÈRE EST UNE PIÈCE STRUCTURELLE DU MEUBLE ET DOIT ÊTRE INSTALLÉ CORRECTEMENT.

B345890500PCOM0

19

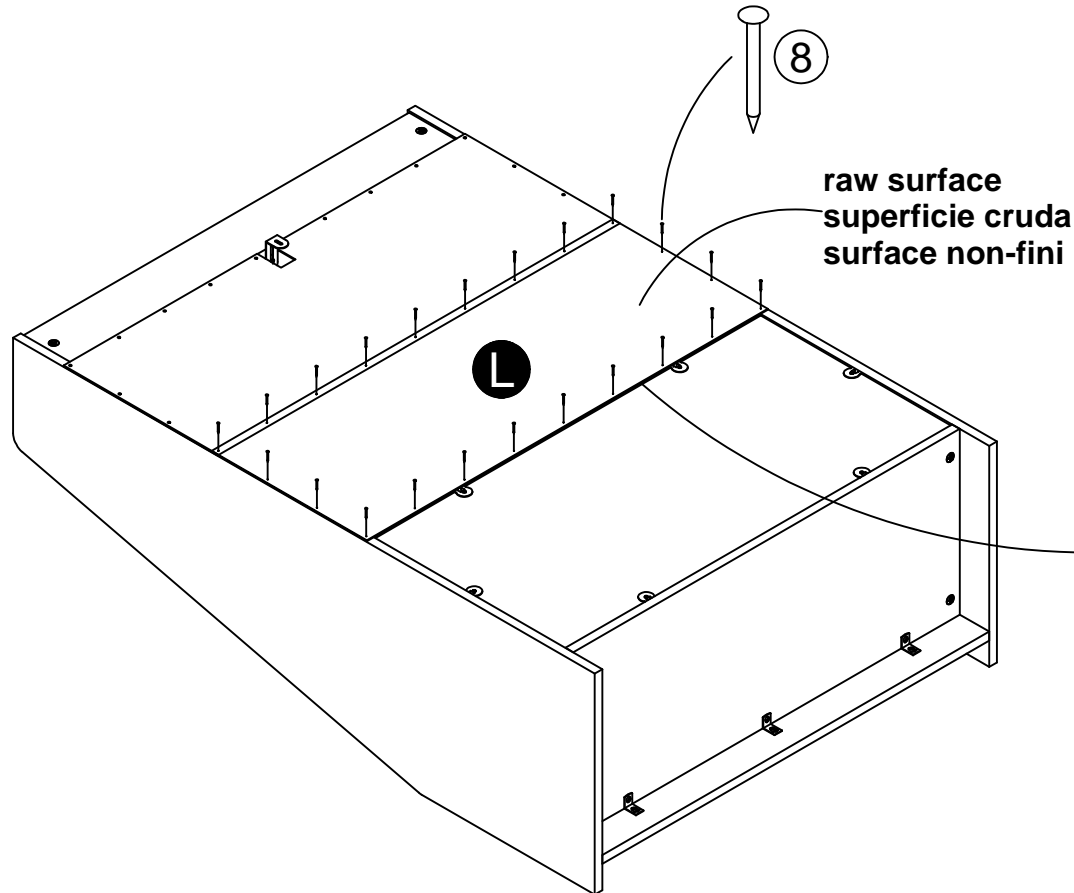
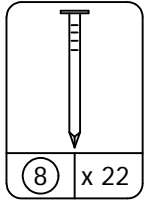

⚠ WARNING

Please make sure that the Backs are attached securely. All nails must be driven into the parts straight and tightened firmly. Failure to do so could cause instability, product collapse, and/or serious injury.

⚠ AVERTISSEMENT

S'il-vous-plaît assurez-vous que les PANNEAUX ARRIÈRES sont attachés solidement. Tous les clous doivent être enfoncés perpendiculairement et solidement dans les parties. Sinon le meuble peut devenir instable, s'effondrer subitement et/ou causer des blessures graves.

⚠ ADVERTENCIA

Por favor asegúrese que las Parte de atrás se atan firmemente. Todos los clavos deben manejarse en las partes recto y deben apretarse firmemente. El fracaso para hacer para que podría causar inestabilidad, derrumbamiento del producto, y/o la lesión seria.

Flush the bottom edge of the bottom back panel (L) with the bottom edge of the bottom shelf (E). Align squarely and nail straight through into back edges.

Al ras del borde inferior de la parte inferior trasera (L) con el borde inferior del estante inferior (E). Alinee escuadra y clavarlas directamente a través de los cantos posteriores.

Rincer le bord inférieur de la face arrière du bas (L) avec le bord inférieur du plateau inférieur (E). Alignez carrément et clouer directement par bords dos.

IMPORTANT! THE BACK PANEL IS A STRUCTURAL PART OF THIS UNIT AND MUST BE INSTALLED PROPERLY.
IMPORTANT! EL PANEL TRASERO ES UNA PARTE ESTRUCTURAL DE ESTA UNIDAD Y DEBE SER INSTALADO CORRECTAMENTE.
IMPORTANT! LE PANNEAU ARRIÈRE EST UNE PIÈCE STRUCTURELLE DU MEUBLE ET DOIT ÊTRE INSTALLÉ CORRECTEMENT.

20

Please Notice:

The top of the unit is not shown for visibility of the safety bracket attachment. DO NOT remove the top of the unit.

Observe por favor:

La unidad de encima no demuestra la visibilidad del accesorio del soporte de seguridad. No quite la parte de encima de la unidad.

Veuillez noter:

Le dessus de l'unité n'est pas illustré pour voir correctement l'attache du support de sûreté. NE PAS enlever le dessus de l'unité.

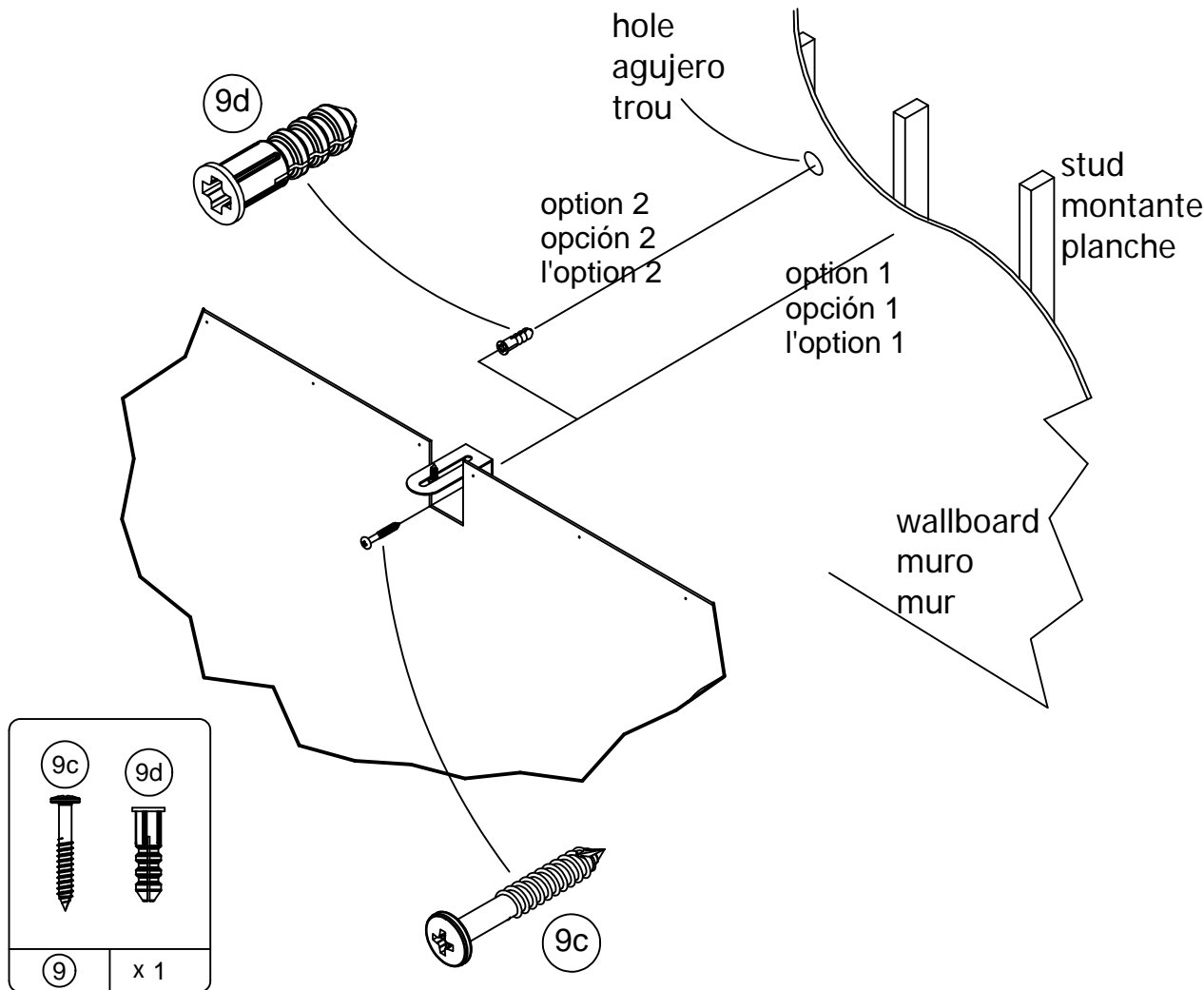

Option 1;

Securely screw (9c) into solid area of the wall as shown.

Opción 1;

Firmemente el tornillo (9c) en el área sólida de la pared como mostrado.

L'option 1;

Solidement vis (9c) dans région solide du mur comme montré.

Option 2:

Drill a 3/16" diameter hole (5mm) in the wallboard. Tap the wall anchor(9d) into the hole until it is flush. Fasten the wall bracket (9a) to the wall anchor (9d) with the screw (9c).

Opción 2:

Taladre un agujero de 3/16" de diámetro (5mm) en la pared. Golpea la ancla de pared (9d) en el agujero hasta que sea parejo. Abroche la escuadra de pared (9a) al la ancla de la pared (9d) con el tornillo (9c).

Option 2:

Percez un trou de 3/16" de diamètre (5 mm) dans le mur. Enfoncez l'ancrage mural (9d) dans le trou jusqu'à ce qu'il soit à égalité avec le mur. Fixez le support mural (9a) à l'ancrage mural (9d) avec la vis (9c).

MAXIMUM LOADS – CARGA MAXIMA - CHARGES MAXIMALES

This unit has been designed to support the maximum loads shown. Exceeding these load limits could cause sagging, instability, product collapse, and/or serious injury.

Esta unidad ha sido diseñada para soportar la carga máxima anotada. El exceder estos límites puede causar inestabilidad, colapsarse y/o causar serias lesiones.

Ce meuble a été conçu pour supporter les charges maximales indiquées. En excédant ces limites de charge, le meuble pourrait devenir instable, s'effondrer, et/ou causer des blessures graves.

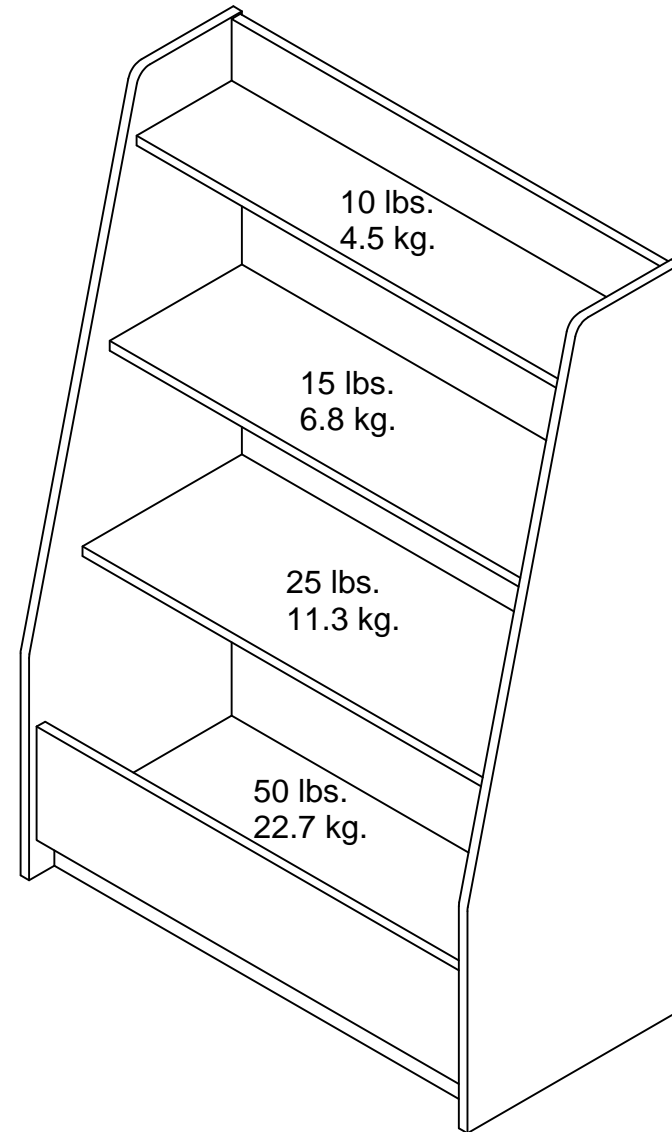

Certificate of Conformity

1. This certificate applies to the Ameriwood Industries Inc. product identified by this instruction manual.
2. This certificate applies to compliance of this product with the CPSC Ban on Lead-Containing Paint (16 CFR 1303).
3. This product is distributed by: Ameriwood Industries Inc.
410 East First Street South
Wright City, MO 63390
636-745-3351
4. Site of Manufacture:
 Tiffin OH
5. See front page of instruction manual for date of manufacture.