

GROHE BLUE®
DESIGN + ENGINEERING
GROHE GERMANY

99.0195.131/ÄM 233843/07.15

www.grohe.com

Pure Freude an Wasser



40 549

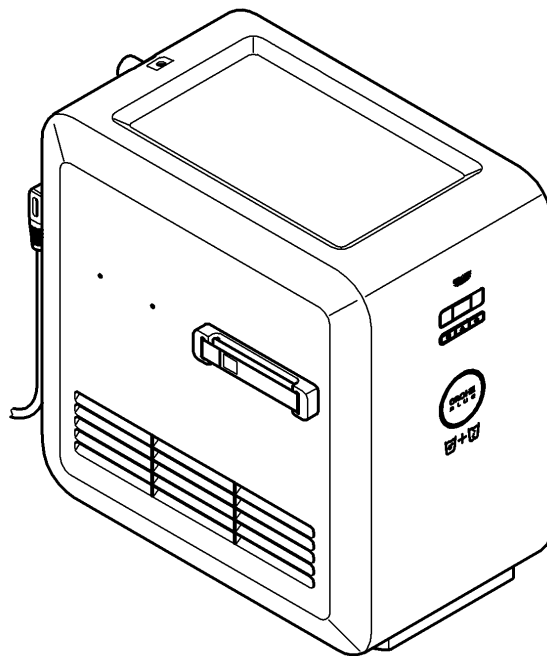

English1
Français4
Español7

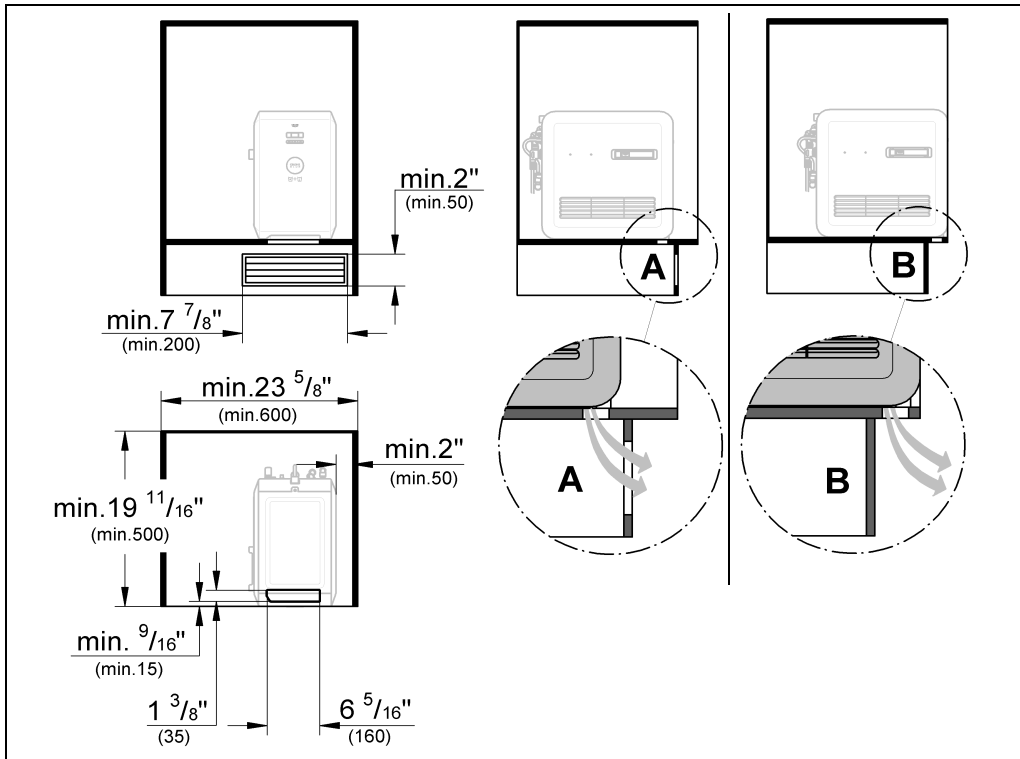
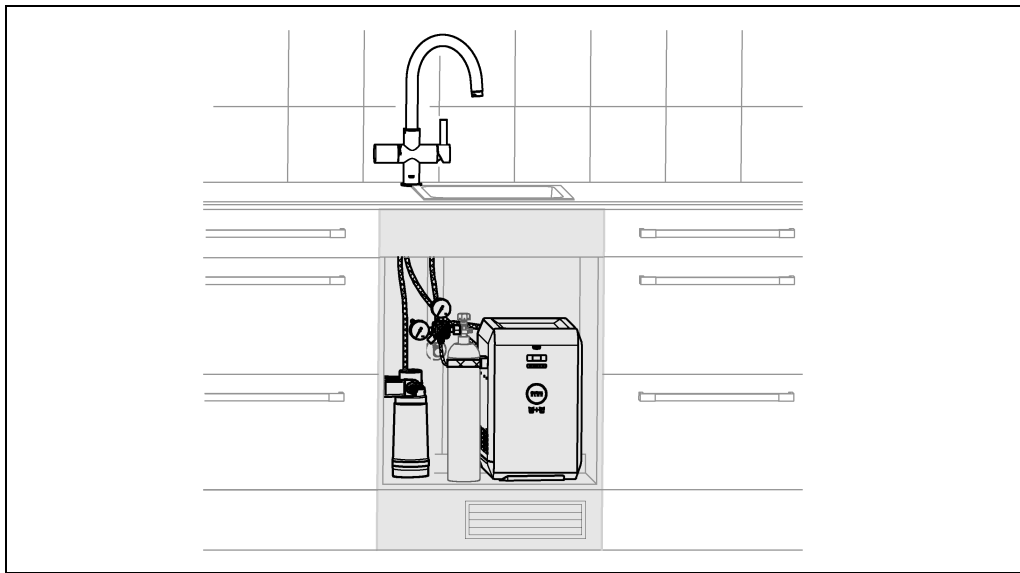

Please pass these instructions on to the end user of the fitting.
 S.v.p remettre cette instruction à l'utilisateur de la robinetterie!
 Entregue estas instrucciones al usuario final de la grifería!

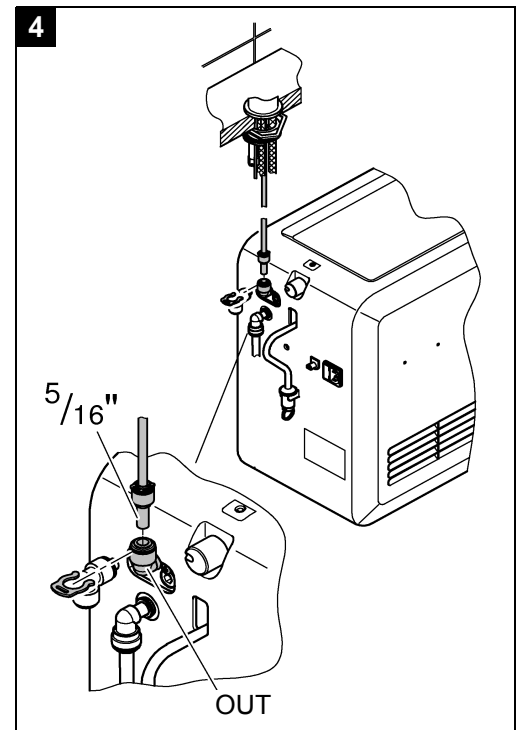
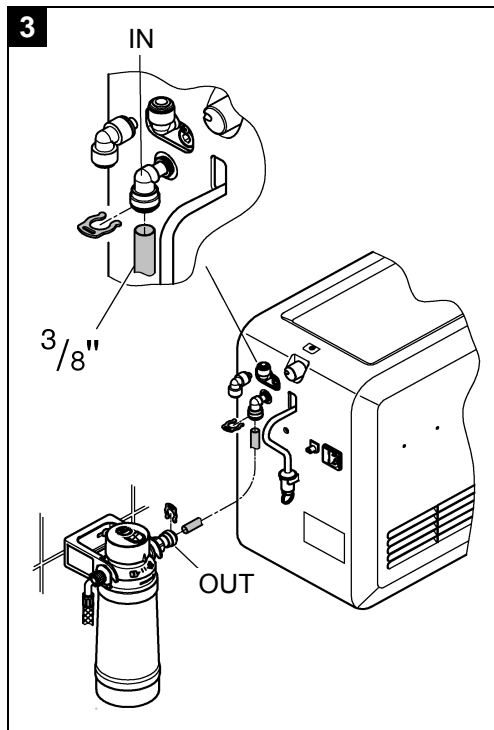
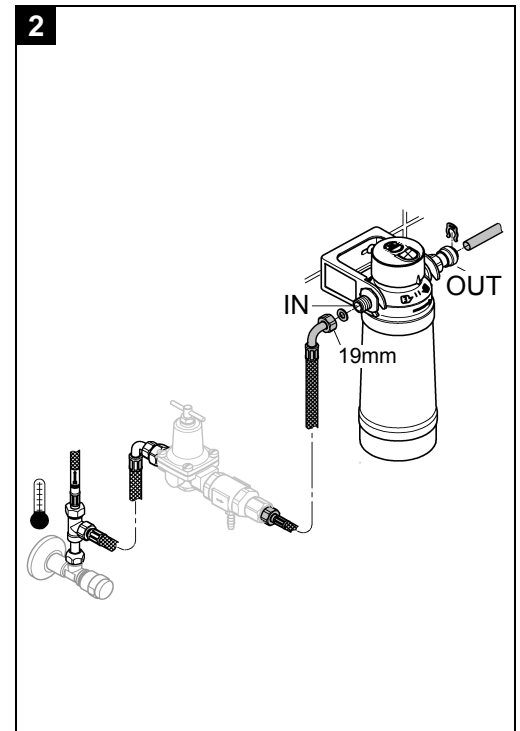
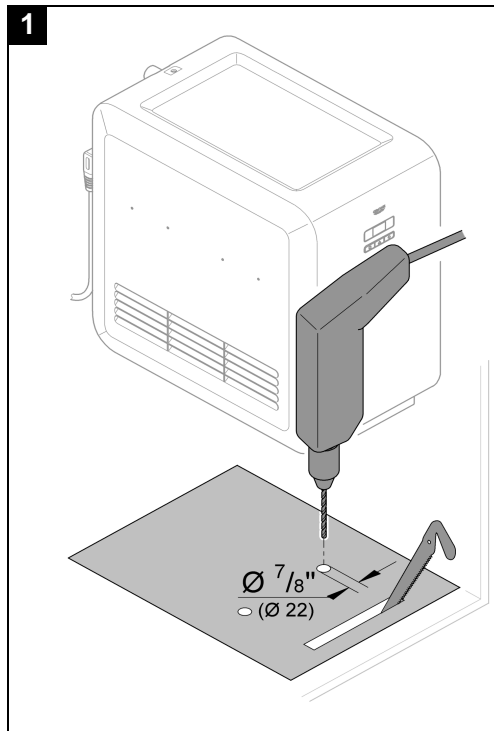

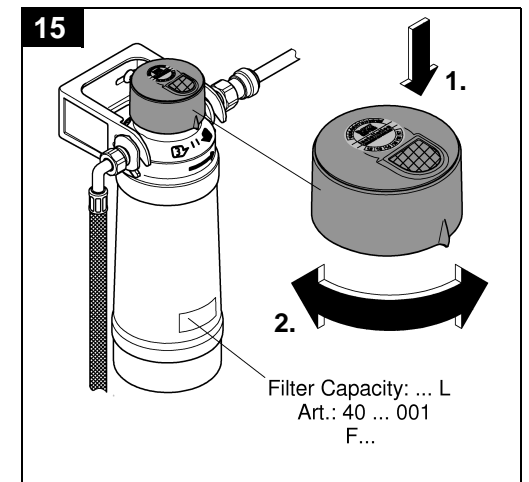
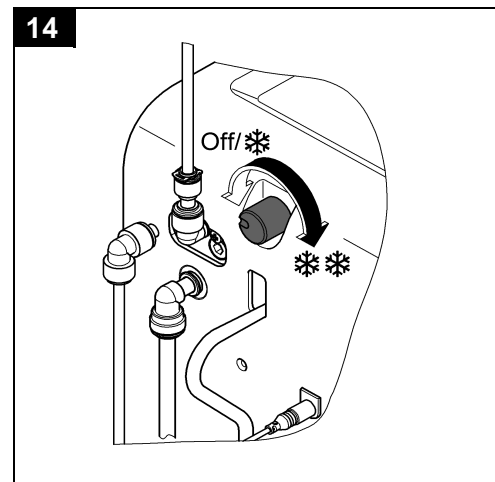
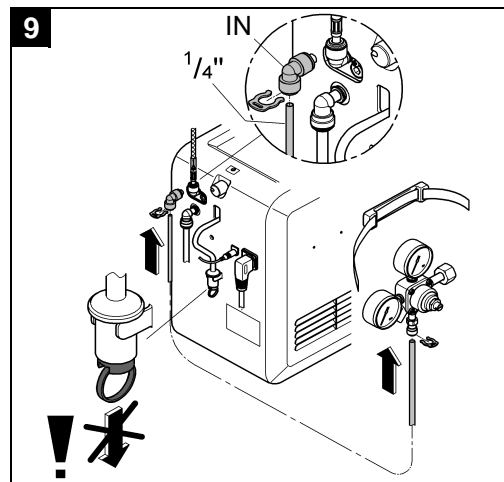
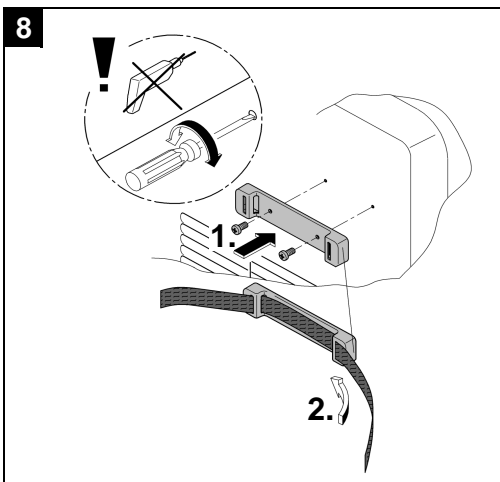
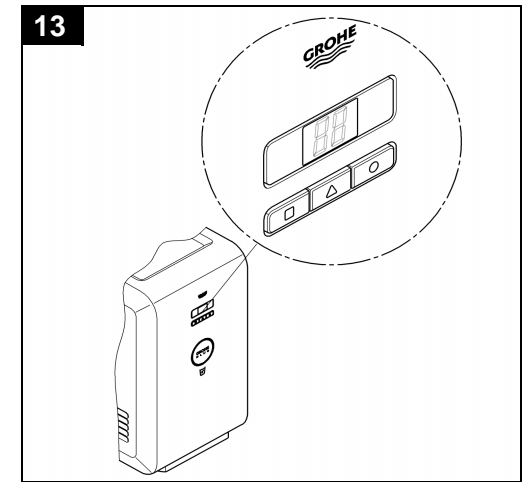
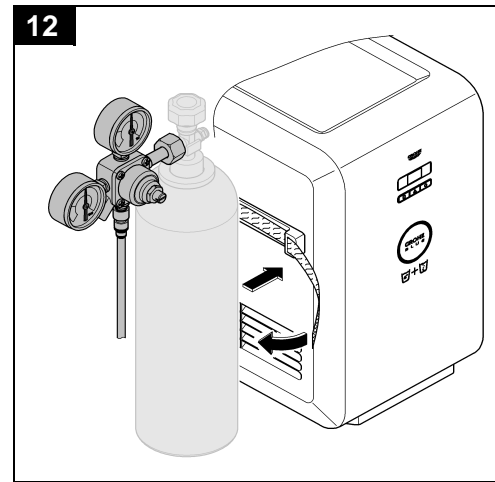
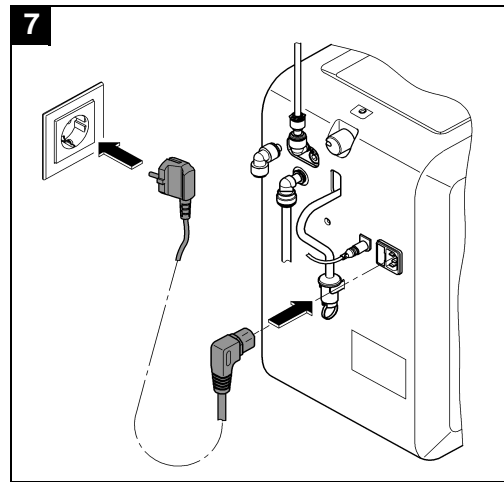
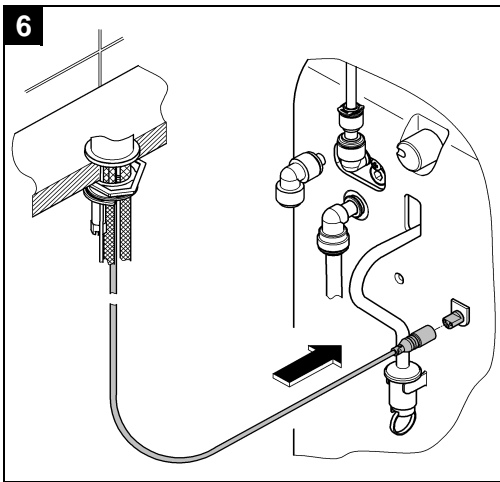
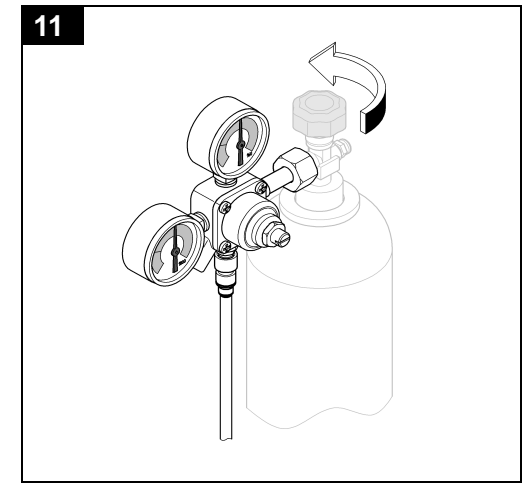
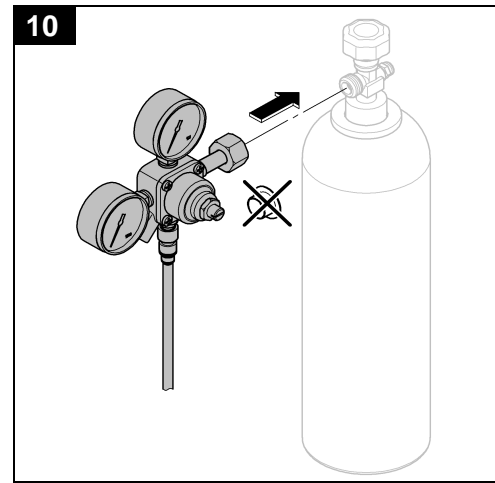
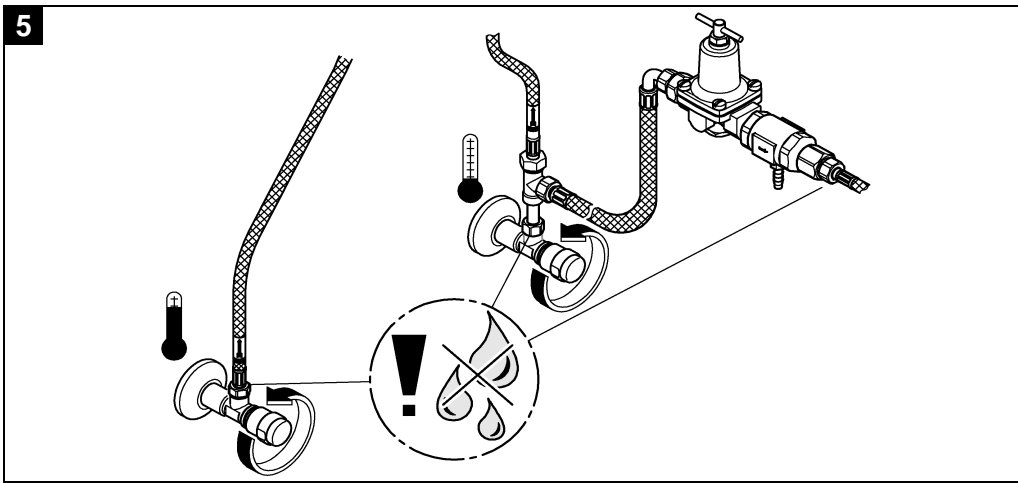

English

Application

The GROHE Blue® cooler/carbonator is designed for use in the private, non-commercial sector.

The cooler/carbonator works with environmentally-friendly refrigerant.

Safety notes



This device **is not** intended for use by persons (including children) with physical, sensory or mental impairments or a lack of experience or knowledge in using devices of this type.

Children must be supervised to ensure that they do not play with the device.



Prevent danger resulting from damaged power supply cables. In the case of damage, the mains cable **must** be replaced by the manufacturer or his customer service department, or an equally qualified person.



CO₂ (carbon dioxide) is a gas and **must not** be inhaled due to danger of suffocation. **Only** CO₂ cylinders up to max. 2 kg **may be used**. When using these, the floor space **must** be at least 140 ft².

- During cleaning, do **not** spray the cooler/carbonator or the plug directly or indirectly with water.
- The cooler/carbonator **must** be connected to a permanent power supply.
- At the installation location, the cooler/carbonator, CO₂ cylinder and filter system **must** be protected from mechanical damage, heat and direct sunlight.
Do **not** install near heat sources or an open fire.
- The cooler/carbonator **must** be placed in an upright position.
- The cooler/carbonator **must not** be opened.
- Installation of the faucet and cooler/carbonator with filter cartridge **is only permitted** in frost-free rooms.
- The cooler/carbonator is **only** suitable for indoor use.
- Adequate ventilation must be ensured. If necessary, provide ventilation grilles in the cover of the lower cabinet.
- Use **only genuine replacement parts and accessories**.
The use of other parts will result in voiding of the warranty and could lead to injuries.

Technical data

Cooler/carbonator electrical data:

- Connection: Wall socket with earth wire, protected via a 10 A fuse
- Voltage supply: 115 V AC / 60 Hz
- Max. power consumption: 270 W
- Type of protection: IP21
- Relative air humidity: max. 75%
- Refrigerant: 0.065 kg - R134a
- Safety shut-off of pump: approx. 4:30 min

Sanitary data:

- Cooler/carbonator cooled water capacity: 0.4 gallons
- System operating pressure: max. 0.6 MPa
- Flow rate at 0.3 MPa flow pressure: approx. 0.5 gpm
- Ambient temperature: 39 – 90 °F
- Temperature
 - Cooler/carbonator water inlet: max. 68 °F
 - Cooled water temperature: approx. 41 – 50 °F
- Sound pressure level L_{pA} (freestanding): 50 ± 4 dB
- Filter capacity: max. 793 gallons
corresponds to max. 12 months
- Water connection
 - Cooler/carbonator: cold - blue

Electrical test data

- Software class: A
- Contamination class: 2
- Rated surge voltage: 2 500 V

The test for electromagnetic compatibility (interference emission test) was performed at the rated voltage and rated current.

Electrical installation



Electrical installation work must only be performed by a qualified electrician and in accordance with National Electric Code and/or local requirements!

Installation

Refer to the installation dimensions on fold-out page I.

Install cooler/carbonator, see fold-out page I, Fig. [1].

When transporting or installing the cooler/carbonator, cooling fluid may have run into the lines. In order to ensure that the cooling fluid has run back, the cooler/carbonator may only be switched on following a pause of 24 hours.

Connect cooler/carbonator and filter cartridge, see fold-out page I, Figs. [2] to [4].

Open hot and cold water supply and check connections for leakage, see fold-out page II, Fig. [5].

Connect plug-in connection between faucet and cooler/carbonator, see Fig. [6].

Establish voltage supply via mains plug, see Fig. [7].

The display illuminates and the remaining filter capacity is displayed in percent.

Connect CO₂ cylinder, see Figs. [8] to [12].

Do not operate the valve on the back of the cooler/carbonator as otherwise CO₂ will escape, see Fig. [9].

- The valve is only needed when cleaning the cooler/carbonator.

English

The faucet has a system-related run-on time of approx. 1 second each time carbonated water is drawn. The display in the handle illuminates blue.

If the Blue® handle is flashing red and E4 or E6 appears in the display, the faucet and cooler/carbonator must be synchronised as follows, see Fig. [13]:

- Press and hold the □ and ○ buttons simultaneously until SE flashes in the display.
- Press the □ button until SE stops flashing.
- Release the □ button, C- flashes in the display.
- Keep pressing the △ or ○ button until H- flashes in the display.
- Press the □ button until H- stops flashing.
- Blue® handle synchronisation starts; HC appears in the display and the Blue® handle lights up red.
- As soon as the Blue® handle lights up green, open the faucet fully by turning the Blue® handle.
- As soon as the Blue® handle briefly flashes green, close the faucet by turning the Blue® handle, HC flashes in the display.
- Confirm the setting by pressing the □ button longer, HC appears.
- Release the □ button.

The remaining filter capacity is displayed.

Commissioning

Control, see fold-out page II, Fig. [13].

The buttons have the following functions:

- Filter replacement reset
- △ Filter size selection
- Carbonate hardness adjustment

Display, see Fig. [13].

In the inactive state, the remaining filter capacity is displayed in percent.

Set the temperature of the cooled, carbonated water on the cooler/carbonator, see Fig. [14].

The cooler/carbonator of the GROHE Blue® faucet is set for operation with the 159 gallons filter cartridge (Prod no.: 40 404 001) at the factory.

For operation with the activ carbon cartridge (40 457 001) the cooler/carbonator must be set out.

Set the filter size, see Fig. [13] and [15].

△ button for filter size selection:

- Press and hold △ button once until the currently setted value (e. g. F1) flashes in the display
- Press the △ button and select the required value appears
 - F1: 40 404 000
 - F2: 40 430 000
 - F3: 40 412 000
 - F4: 40 404 001
 - F5: 40 430 001
 - F6: 40 412 001
 - F7:
 - **F8: 40 547 001 (Activ carbon)**
- Press and hold the △ button until the required value stops flashing
- Release the △ button:
The remaining filter capacity is displayed.

The faucet with cooler/carbonator is now fully installed and ready for operation.

A filter system with water softener must be used in regions with a carbonate hardness exceeding 10 grain/gal, see Replacement parts, fold-out page I, Prod. no.: 40 404 001, 40 412 001 or 40 430 001.

For operation with the filter cartridges the carbonate hardness must be set to the filter head and cooler/carbonator:

Set carbonate hardness at filter head, see Fig. [15].

The relevant water supplier can provide information on the carbonate hardness.

Set carbonate hardness at bypass setting of filter head to local conditions, see table column A on fold-out page III.

Display and setting of carbonate hardness on cooler/carbonator, see table column B on fold-out page III and Fig. [13].

○ button for carbonate hardness adjustment:

- Press and hold the ○ button once until the currently setted value (e. g. C3) flashes in the display
- Press the ○ button and select the required value:
 - C4: carbonate hardness ≤ 9 (bypass 3)
- **Factory setting:**
 - C3: carbonate hardness 10 - 25 (bypass 2)**
 - C2: carbonate hardness 26 - 30 (bypass 1)
 - C1: carbonate hardness ≥ 31 (bypass 0)
- Press and hold the ○ button until the setted value stops flashing
- Release the ○ button.
The remaining filter capacity is displayed.

The gallon capacity of the cartridge varies according to the water hardness set and the size of the filter cartridge, see table on fold-out page III.

Note: The various filter cartridges can be ordered at www.grohe.com.

Maintenance

Resetting filter capacity after changing filter cartridge, see fold-out page II, Fig. [13].

□ button for filter replacement reset:

- Press and hold □ button until rF flashes in the display.
- Release the □ button and press again until rF stops flashing.
- Release the □ button.
The remaining filter capacity is reset and then displayed again.

Restore factory settings, see Fig. [13].

Reset □ △○ buttons to factory settings:

- Press and hold the □ △○ buttons simultaneously until PA starts flashing in the display.
- Release the □ △○ buttons.
The remaining filter capacity is displayed.

Important:

Risk of damage!

- **Always disconnect the power supply and interrupt the CO₂ supply before carrying out maintenance work on the system. The plug-in connector can then be disconnected**, see fold-out page II, Figs. [6] and [7].

Inspect and clean all components and replace if necessary. Assemble in reverse order.

Cleaning cooler/carbonator

For hygienic and healthy reasons, the cooler/carbonator must be cleaned once a year. Cleaning must be performed before changing the filter cartridge, in order to prevent contamination of the replacement filter cartridge.

Note: The cleaning kit (Prod. no.: 40 434 001) and the accompanying adapter (Prod. no.: 40 694 000) could be ordered at www.grohe.com.

English

Service

Note the **Fault/ Cause/ Remedy** table for information on eliminating problems.

If EE flashes or the problem cannot be rectified, interrupt the power supply to the cooler/carbonator. Note down the serial number of the cooler/carbonator on the rear of the device and consult a specialist installer or contact the GROHE Service Hotline via email under **TechnicalSupport-HQ@grohe.com**.

The GROHE Blue® *Chilled* cooler/carbonator may only be repaired by GROHE Service.

Environment and recycling

Used filter cartridges can be disposed of hazard-free in domestic waste.

The cooler/carbonator is an electrical device, to which return and take-back obligations apply in many countries. GROHE participates in such take-back systems in all relevant countries.



This category of device does **not** belong in the domestic waste, but **must** be disposed of separately in accordance with the relevant local national regulations.

Fault	Cause	Remedy
Water not flowing	<ul style="list-style-type: none"> Water supply interrupted 	<ul style="list-style-type: none"> Open shut-off valves
No filtered water, Blue® handle flashes red, E1 in the display	<ul style="list-style-type: none"> Safety shut-off of pump 	<ul style="list-style-type: none"> Open shut-off valves Disconnect mains supply, wait 30 seconds and reconnect
No filtered water, E2 in the display	<ul style="list-style-type: none"> Exceeding the drawing time 	<ul style="list-style-type: none"> Close Blue® handle
No filtered water, E3 in the display	<ul style="list-style-type: none"> No connection between faucet and cooler/carbonator Cable or connector faulty 	<ul style="list-style-type: none"> Connect plug-in connector Contact GROHE Service
No filtered water, Blue® handle flashes red, E4 in the display	<ul style="list-style-type: none"> Faucet and cooler/carbonator not synchronized 	<ul style="list-style-type: none"> Synchronise with one another, see section Installation
No filtered water, Blue® handle flashes red, E5 in the display	<ul style="list-style-type: none"> Fault function of cooler/carbonator 	<ul style="list-style-type: none"> Connect mains supply, wait 30 seconds and reconnect
No filtered water, Blue® handle flashes red, E6 in the display	<ul style="list-style-type: none"> Values range does not concur 	<ul style="list-style-type: none"> Synchronise with one another, see section Installation
No filtered water, E7 in the display	<ul style="list-style-type: none"> Fault function of cooler/carbonator 	<ul style="list-style-type: none"> Connect mains supply, wait 30 seconds and reconnect
Blue® handle flashes orange, E8 in the display	<ul style="list-style-type: none"> Filter capacity exceeded 	<ul style="list-style-type: none"> Change filter cartridge immediately
E9 flashes alternately with HI in the display	<ul style="list-style-type: none"> Cooler/carbonator overheated 	<ul style="list-style-type: none"> Close Blue® handle, ensure ventilation and reduce ambient temperature to max. 50 °F Disconnect mains supply, wait 30 seconds and reconnect
No carbon dioxide in positions <i>Medium</i> and <i>Sparkling</i>	<ul style="list-style-type: none"> CO₂ cylinder not opened or empty 	<ul style="list-style-type: none"> Fully open valve of CO₂ cylinder or replace cylinder

Français

Domaine d'application

Le GROHE Blue® refroidisseur/appareil à eau gazeuse est conçue pour une utilisation par des particuliers et non pour un usage commercial.

Le refroidisseur/appareil à eau gazeuse fonctionne avec un fluide frigorigène respectueux de l'environnement.

Consignes de sécurité



Cet appareil **n'est pas** destiné à une utilisation par des personnes (notamment des enfants) dont les capacités physiques, sensorielles ou mentales sont limitées ou dont l'expérience et les connaissances sont insuffisantes.

Les enfants doivent être surveillés afin de garantir qu'ils ne jouent pas avec l'appareil.



Éviter les dangers dus par un câble d'alimentation endommagé. En cas d'endommagement du câble d'alimentation, le faire **impérativement** remplacer par le fabricant, son service après-vente ou une personne disposant des mêmes qualifications afin d'éviter tout risque de blessure.



Le CO₂ (dioxyde de carbone) est un gaz qui **ne doit pas** être respiré en raison d'un risque d'asphyxie. Utiliser exclusivement des bouteilles de CO₂ de 2 kg maximum. Pour l'utilisation de celles-ci, la pièce **doit** présenter une superficie d'au moins 13 m².

- Lors du nettoyage, le refroidisseur/appareil à eau gazeuse et la prise **ne doivent pas** être exposés aux éclaboussures d'eau directes ou indirectes.
- Le refroidisseur/appareil à eau gazeuse **doit** être branché à une alimentation électrique permanente.
- Le refroidisseur/appareil à eau gazeuse et la bouteille de CO₂, ainsi que le système de filtre, **doivent** être protégés de tout dommage mécanique, de la chaleur et des rayons directs du soleil à leur emplacement de montage. **Ne pas** le monter à proximité de sources de chaleur ou de flammes nues.
- Le refroidisseur/appareil à eau gazeuse **doit** être positionné à la verticale.
- Le refroidisseur/appareil à eau gazeuse **ne doit pas** être ouvert.
- Procéder à l'installation de la robinetterie et du refroidisseur/appareil à eau gazeuse avec cartouche de filtre **uniquement** dans un endroit à l'abri du gel.
- Le refroidisseur/appareil à eau gazeuse doit être utilisé **exclusivement** dans un endroit fermé.
- Une ventilation suffisante doit être garantie, si nécessaire placer la grille d'aération dans le cache de l'élément sous évier.
- N'utiliser **que des pièces de rechange et des accessoires d'origine**. L'utilisation d'autres pièces entraîne automatiquement l'annulation de la garantie ainsi qu'un risque de blessures.

Caractéristiques techniques

Caractéristiques électriques du refroidisseur/appareil à eau gazeuse

- Raccordement : prise murale avec connexion à la terre protégée par un fusible 10A
- Tension d'alimentation : 115 V CA / 60 Hz
- Pression Puissance consommée : 270 W
- Degré de protection : IP21
- Humidité relative de l'air : max. 75%
- Fluide frigorigène : 0,065 kg – R134a
- Arrêt automatique de la pompe : env. 4 min 30 s

Caractéristiques techniques sanitaires :

- Quantité d'eau refroidie dans le refroidisseur : 1,4 l
- Pression de service : max. 0,6 MPa
- Débit à une pression dynamique de 0,3 MPa : env. 2 l/min
- Température ambiante : 4 à 32 °C
- Température
 - Arrivée d'eau chaude du refroidisseur : max. 20 °C
 - Température de l'eau refroidie : env. 5 à 10 °C
- Niveau de pression acoustique L_{pA} : 50 ± 4 dB
- Capacité du filtre : max. 3 000 litres correspond à 12 mois maxi.
- Raccordement d'eau
 - Refroidisseur : froide – bleu

Données d'essai électriques

- Classe de logiciel : A
 - Degré de salissure : 2
 - Tension nominale de choc : 2 500 V
- Le contrôle de la compatibilité électromagnétique (contrôle des émissions de parasites) a été effectué avec la tension nominale et le courant nominal.

Montage électrique



Les travaux d'installation électrique doivent être effectués par un électricien qualifié et conformément au Code national de l'électricité et/ou les exigences locales!

Installation

Tenir compte des dimensions de montage sur le volet I.

Poser le refroidisseur/appareil à eau gazeuse, voir fig. [1].

Il est possible que du fluide frigorigène se soit écoulé dans le refroidisseur/appareil à eau gazeuse lors du transport ou de la pose. Afin de garantir le reflux du fluide frigorigène, le refroidisseur/appareil à eau gazeuse ne doit être activé qu'après un temps de repos de 24 heures.

Raccorder le refroidisseur/appareil à eau gazeuse et cartouches de filtre, voir volet I, fig. [2] à [4].

Ouvrir l'arrivée d'eau froide et d'eau chaude et vérifier l'étanchéité des raccords, voir volet II, fig. [5].

Brancher la fiche de raccordement entre la robinetterie et le refroidisseur/appareil à eau gazeuse, voir fig. [6].

Branchement de l'alimentation électrique via la prise secteur, voir fig. [7].

Le témoin apparaît à l'écran et la capacité restante de la cartouche de filtre s'affiche en pourcentage.

Raccorder la bouteille de CO₂, voir fig. [8] à [12].

Ne pas actionner la vanne au dos du refroidisseur/appareil à eau gazeuse, sous peine d'évacuer du CO₂, voir fig. [9].

- La vanne sert uniquement lors du nettoyage du refroidisseur/appareil à eau gazeuse.

Français

La robinetterie continue de fonctionner pendant 1 seconde env. à chaque fois que de l'eau gazeuse a été tirée, et ce, en raison de la conception du système. Le témoin est allumé en bleu sur le croisillon.

Si le croisillon Blue® clignote en rouge et que la mention E4 ou E6 s'affiche à l'écran, la robinetterie et le refroidisseur/appareil à eau gazeuse doivent être synchronisés comme suit, voir fig. [13] :

- Appuyer simultanément sur les touches □ et ○, et les maintenir enfoncées jusqu'à ce que SE clignote à l'écran.
 - Appuyer sur la touche □ jusqu'à ce que SE cesse de clignoter.
 - Relâcher la touche □, C- clignote à l'écran.
 - Appuyer sur la touche △ ou ○ jusqu'à ce que H- clignote à l'écran
 - Appuyer sur la touche □ jusqu'à ce que H- s'arrête de clignoter
 - La synchronisation du croisillon Blue® démarre, HC s'affiche à l'écran et le croisillon Blue® s'allume en rouge.
 - Dès que le croisillon Blue® s'allume en vert, ouvrir la robinetterie entièrement en tournant le croisillon Blue®.
 - Dès que le croisillon Blue® clignote brièvement en vert, fermer la robinetterie en tournant le croisillon Blue®, HC clignote à l'écran.
 - Valider le réglage en appuyant longuement sur la touche □, HC s'affiche.
 - Relâcher la touche □.
- La capacité restante du filtre s'affiche.

Mise en service

Commande, voir volet II, fig. [13].

Les touches correspondent aux fonctions suivantes :

- Réinitialisation – remplacement du filtre
- △ Sélection de la taille du filtre
- Réglage de la dureté carbonatée

Affichages à l'écran, voir fig. [13].

En mode inactif, la capacité restante de la cartouche de filtre s'affiche en pourcentage.

Régler la température de l'eau refroidie et gazeuse au niveau du refroidisseur/appareil à eau gazeuse, voir fig. [14].

Le refroidisseur/appareil à eau gazeuse est réglé en usine pour un fonctionnement avec la cartouche de filtre de 600 litres (réf. : 40 404 001).

En cas de fonctionnement avec une autre cartouche de activ carbon (réf. : 40 457 001), il convient d'adapter le réglage du refroidisseur/appareil à eau gazeuse.

Régler la dureté carbonatée sur la tête de filtre, voir fig. [13] et [15].

Touche △ de sélection de la taille du filtre :

- Appuyer sur la touche △ et la maintenir enfoncée jusqu'à ce que la valeur prédéfinie (p. ex. F1) clignote à l'écran.
 - Appuyer sur la touche △ jusqu'à ce que la taille de filtre souhaitée s'affiche :
- | | |
|-------|----------------------------|
| - F1: | 40 404 000 |
| - F2: | 40 430 000 |
| - F3: | 40 412 000 |
| - F4: | 40 404 001 |
| - F5: | 40 430 001 |
| - F6: | 40 412 001 |
| - F7: | |
| - F8: | 40 547 001 (charbon actif) |

- Appuyer sur la touche △ et la maintenir enfoncée jusqu'à ce que la valeur sélectionnée ne clignote plus.
- Relâcher la touche △.

La capacité résiduelle du filtre est ensuite de nouveau affichée. La robinetterie avec refroidisseur/appareil à eau gazeuse est maintenant installée et prête à fonctionner.

Dans les régions où la dureté carbonatée est supérieure à 10 grain/gal, un filtre doté d'un adoucisseur de l'eau doit être utilisé, voir Pièces de rechange, volet I, réf. 40 404 001, 40 412 001 ou 40 430 001.

En cas de fonctionnement avec une autre cartouche de filtre, il convient sur la tête de filtre en refroidisseur:

Régler la dureté carbonatée sur la tête de filtre, voir fig. [15].

Vous pouvez vous renseigner sur la dureté carbonatée auprès de la compagnie des eaux compétente.

Régler la dureté carbonatée au niveau du réglage de dérivation de la tête de filtre en fonction des conditions locales, voir la colonne A du tableau, volet III.

Régler la dureté carbonatée au niveau de refroidisseur, voir colonne B du tableau, volet III et fig. [13].

Touche ○ de réglage de la dureté carbonatée :

- Appuyer sur la touche ○ et la maintenir enfoncée jusqu'à ce que la valeur prédéfinie (p. ex. C3) clignote à l'écran
- Appuyer sur la touche ○ et sélectionner la valeur nécessaire :
 - C4 : Dureté carbonatée ≤ 9 (dérivation 3)
 - Réglage par défaut :
 - C3 : Dureté carbonatée 10 à 25 (dérivation 2)
 - C2 : Dureté carbonatée 26 à 30 (dérivation 1)
 - C1 : Dureté carbonatée ≥ 31 (dérivation 0)
- Appuyer sur la touche ○ et la maintenir enfoncée jusqu'à ce que la valeur sélectionnée ne clignote plus.
- Relâcher la touche ○.

La capacité résiduelle du filtre est ensuite de nouveau affichée.

La capacité de la cartouche de filtre varie en fonction de la dureté de l'eau réglée et de la taille de la cartouche de filtre, voir tableau sur le volet III.

Remarque : Vous pouvez commander les différentes cartouches de filtre sur le site www.grohe.com.

Maintenance

Réinitialiser la capacité restante du filtre après le remplacement de la cartouche de filtre, voir volet II, fig. [13].

Touche □ Réinitialisation – remplacement du filtre :

- Appuyer sur la touche □ et la maintenir enfoncée jusqu'à ce que rF clignote à l'écran.
 - Relâcher la touche □ jusqu'à ce que rF ne clignote plus.
 - Relâcher la touche □.
- La capacité résiduelle du filtre est réinitialisée et s'affiche de nouveau.

Rétablissement des réglages par défaut, voir fig. [13].

Touche □ △ ○ Rétablissement des réglages par défaut :

- Appuyer simultanément sur les touches □ △ ○ et les maintenir enfoncées jusqu'à ce que PA commence à clignoter à l'écran.
 - Relâcher les touches □ △ ○.
- La capacité restante du filtre s'affiche.

Attention !

Risque de détérioration !

- Lors des travaux de maintenance sur le système, l'alimentation électrique et l'alimentation en CO₂ doivent généralement être coupées en premier! Il est possible ensuite de débrancher la fiche de raccordement, voir volet II, fig. [6] et [7].

Contrôler et nettoyer toutes les pièces, les remplacer le cas échéant.

Nettoyer le refroidisseur/appareil à eau gazeuse

- Pour des raisons sanitaires, le refroidisseur/appareil à eau gazeuse doit être nettoyé une fois par an.
- Effectuer impérativement le nettoyage avant de remplacer la cartouche de filtre afin de ne pas salir la cartouche de filtre de rechange.

Remarque : Le kit de nettoyage (réf. : 40 434 001) et l'adaptateur correspondant (réf. : 40 694 000) peuvent être commandés sur le site www.grohe.com.

Français

Service

Consulter le tableau **Pannes / Causes / Remèdes** pour résoudre les problèmes.

Si EE clignote ou s'il n'est pas possible de résoudre le problème, couper la tension d'alimentation du refroidisseur/appareil à eau gazeuse. Noter le numéro de série du refroidisseur/appareil à eau gazeuse inscrit au dos de l'appareil et s'adresser à un installateur spécialisé ou bien envoyer un e-mail à l'assistance technique GROHE à l'adresse **TechnicalSupport-HQ@grohe.com**.

Les travaux de réparation au niveau du refroidisseur/appareil à eau gazeuse GROHE BlueBlue® *Chilled & Sparkling* doivent être confiés exclusivement au service après-vente GROHE.

Respect de l'environnement et recyclage

Les cartouches de filtre usagées peuvent être jetées avec les ordures ménagères sans que cela présente de risque.

Le refroidisseur/appareil à eau gazeuse est un appareil électrique soumis dans de nombreux pays à une obligation de retour et de reprise. GROHE participe aux différents systèmes de reprise dans tous les pays concernés.



Les appareils portant ce repère **ne doivent pas** être jetés avec les déchets ménagers. Ils **doivent** être mis au rebut séparément conformément aux directives locales.

Pannes	Causes	Remèdes
Pas d'écoulement d'eau	<ul style="list-style-type: none"> Alimentation en eau interrompue 	<ul style="list-style-type: none"> Ouvrir les robinets d'arrêt
Pas d'eau filtrée, le croisillon Blue® clignote en rouge, E1 s'affiche à l'écran	<ul style="list-style-type: none"> Arrêt automatique de la pompe 	<ul style="list-style-type: none"> Ouvrir les robinets d'arrêt Couper l'alimentation électrique, patienter 30 secondes, puis rebrancher
Pas d'eau filtrée, E2 s'affiche à l'écran	<ul style="list-style-type: none"> Dépassement de la durée de l'écoulement de l'eau 	<ul style="list-style-type: none"> Fermer le croisillon Blue®
Pas d'eau filtrée, E3 s'affiche à l'écran	<ul style="list-style-type: none"> Aucune connexion entre la robinetterie et le refroidisseur/appareil à eau gazeuse Fiche de raccordement défectueuse 	<ul style="list-style-type: none"> Brancher la fiche de raccordement S'adresser au service après-vente GROHE
Pas d'eau filtrée, le croisillon Blue® clignote en rouge, E4 s'affiche à l'écran	<ul style="list-style-type: none"> Robinetterie et refroidisseur/appareil à eau gazeuse non synchronisés 	<ul style="list-style-type: none"> Les synchroniser, voir chapitre Installation
Pas d'eau filtrée, le croisillon Blue® clignote en rouge, E5 s'affiche à l'écran	<ul style="list-style-type: none"> Dysfonctionnement du refroidisseur/appareil à eau gazeuse 	<ul style="list-style-type: none"> Couper l'alimentation électrique, patienter 30 secondes, puis rebrancher
Pas d'eau filtrée, le croisillon Blue® clignote en rouge, E6 s'affiche à l'écran	<ul style="list-style-type: none"> La plage des valeurs ne concorde pas 	<ul style="list-style-type: none"> Les synchroniser, voir chapitre Installation
Le croisillon Blue® clignote en rouge, E7 s'affiche à l'écran	<ul style="list-style-type: none"> Dysfonctionnement du refroidisseur/appareil à eau gazeuse 	<ul style="list-style-type: none"> Couper l'alimentation électrique, patienter 30 secondes, puis rebrancher
Le croisillon Blue® clignote en orange, E8 s'affiche à l'écran	<ul style="list-style-type: none"> Dépassement de la capacité du filtre 	<ul style="list-style-type: none"> Remplacer immédiatement la cartouche de filtre
E9 clignote à l'écran, en alternance avec HI	<ul style="list-style-type: none"> Surchauffe du refroidisseur/appareil à eau gazeuse 	<ul style="list-style-type: none"> Fermer le croisillon Blue®, assurer une ventilation suffisante et baisser la température ambiante à 32 °C max. Couper l'alimentation électrique, patienter 30 secondes, puis rebrancher
L'eau n'est pas gazeuse en position <i>Medium</i> et <i>Sparkling</i>	<ul style="list-style-type: none"> La bouteille de CO₂ n'est pas ouverte ou est vide 	<ul style="list-style-type: none"> Ouvrir complètement la vanne de la bouteille de CO₂ ou remplacer la bouteille

Español

Campo de aplicación

El GROHE Blue® enfriador-carbonatador está concebida para ser utilizada en el ámbito privado no comercial.

El enfriador-carbonatador funciona con un fluido refrigerante respetuoso con el medio ambiente.

Informaciones relativas a la seguridad



Este equipo **no está** concebido para ser utilizado por personas (incluidos niños) cuyas capacidades físicas, sensoriales o mentales estén limitadas o que no cuenten con la suficiente experiencia y conocimientos para ello.

Es imprescindible mantener a los niños bajo supervisión con el fin de asegurarse de que no jueguen con el equipo.



Evitar peligros debidos a un cable de alimentación de tensión dañado. En caso de daños, el cable de red **debe** ser sustituido por el fabricante, su servicio de postventa o una persona cualificada correspondientemente.



El CO₂ (dióxido de carbono) es un gas y **no debe** ser respirado, existe peligro de asfixia. **Únicamente pueden** utilizarse botellas de CO₂ de hasta como máx. 2 kg. Para su utilización, la superficie libre **debe** ser de como mín. 140 ft².

- **No** mojar el enfriador-carbonatador ni los conectores de enchufe directa ni indirectamente al proceder a la limpieza.
- El enfriador-carbonatador **debe** estar conectado a una fuente de alimentación de tensión permanente.
- El enfriador-carbonatador, la botella de CO₂ y el sistema de filtro **deben** estar protegidos en el lugar de montaje contra daños mecánicos y del calor y la radiación solar directa. **No** montarlo cerca de fuentes de calor ni llamas.
- El enfriador-carbonatador **debe** posicionarse verticalmente.
- El enfriador-carbonatador **no debe** abrirse.
- La instalación de la grifería y el enfriador-carbonatador con cartucho del filtro **solo puede** llevarse a cabo en recintos protegidos contra las heladas.
- El enfriador-carbonatador está diseñado para su uso **exclusivo** en recintos cerrados.
- Debe garantizarse una ventilación suficiente; en caso necesario colocar una rejilla de ventilación en el mueble.
- Utilizar **solamente repuestos y accesorios originales**. La utilización de otros componentes conlleva la nulidad de la garantía y puede causar lesiones personales.

Datos técnicos

Datos eléctricos del enfriador-carbonatador:

- Conexión: Toma de corriente de pared con conductor protector, protegido con un fusible de 10 A
- Alimentación de tensión: 115 V CA/60 Hz
- Máx. Consumo de potencia: 270 W
- Tipo de protección: IP21
- Humedad relativa del aire: máx. 75 %
- Refrigerante: 0,065 kg – R134a
- Desconexión de seguridad de la bomba: aprox. 4:30 min.

Datos técnicos sanitarios:

- Contenido de agua enfriada en el enfriador: 0.4 gallons
- Presión de utilización del sistema: máx. 0,6 MPa
- Caudal para una presión de trabajo de 0,3 MPa: aprox. 0.5 gpm
- Temperatura ambiental: 39 – 90 °F
- Temperatura
 - Entrada de agua del enfriador: máx. 68 °F
 - Temperatura del agua enfriada: aprox. 41 – 50 °F
- Nivel de intensidad acústica LpA: 50 ± 4 dB
- Capacidad del filtro: máx. 793 gallons
corresponde a máx. 12 meses
- Acometida del agua
 - Enfriador: fría – azul

Datos de comprobación eléctrica

- Clase de software: A
 - Clase de contaminación: 2
 - Sobretensión transitoria: 2 500 V
- La comprobación de la compatibilidad electromagnética (comprobación de emisión de interferencias) se ha llevado a cabo con la tensión nominal y la corriente nominal.

Instalación eléctrica



¡Los trabajos de instalación eléctrica sólo debe ser realizados por un electricista calificado e instalados de acuerdo con el Código Eléctrico Nacional y/o los requisitos locales!

Instalación

Observar las cotas de montaje de la página desplegable I. Colocar el enfriador-carbonatador, véase la fig. [1].



Al transportar/colocar el enfriador-carbonatador puede haber entrado fluido refrigerante en las conducciones. Para asegurarse de que el refrigerante haya fluido de vuelta, no debe conectarse el enfriador-carbonatador hasta que haya transcurrido un tiempo de inactividad de 24 horas.

Conectar el enfriador-carbonatador y cartucho del filtro, véase la página desplegable I, las figs. [2] a [4].

Abrir las llaves de paso del agua fría y del agua caliente y comprobar la estanqueidad de las conexiones, véase la página desplegable II, la fig. [5].

Establecer la conexión de enchufe entre la grifería y el enfriador-carbonatador, véase la fig. [6].

Establecer la alimentación de tensión a través del conector de red, véase la fig. [7].

La indicación del display se ilumina y se visualiza la capacidad restante del filtro en porcentaje.

Conectar la botella de CO₂, véase la fig. [8] a [12].

No accionar la válvula de la parte posterior del enfriador-carbonatador, ya que en caso contrario sale CO₂, véase la fig. [9].

- La válvula solo es necesaria para la limpieza del enfriador-carbonatador.

Español

El sistema hace que la grifería funcione en inercia aprox. 1 segundo cada vez que se saca agua carbonatada, el indicador de la empuñadura se ilumina con luz azul.

Cuando la empuñadura Blue® parpadea en color rojo y se muestra la indicación E4 o E6 en el display, deben sincronizarse la grifería y el enfriador-carbonatador como sigue, véase la fig. [13]:

- Pulsar las teclas □ y ○ mantenerlas pulsadas al mismo tiempo hasta que SE parpadee en el display.
- Pulsar la tecla □ hasta que SE deje de parpadear.
- Dejar de pulsar la tecla □, C- parpadea en el display.
- Pulsar las teclas △ o ○ repetidas veces hasta que H- parpadee en el display.
- Pulsar la tecla □ hasta que H- deje de parpadear.
- Se iniciará la sincronización de la empuñadura Blue®, se mostrará HC en el display y la empuñadura Blue® se iluminará en color rojo.
- En cuanto la empuñadura Blue® se ilumine en color verde, abrir completamente la grifería girando la empuñadura Blue®.
- En cuanto la empuñadura Blue® parpadee brevemente en color verde, cerrar completamente la grifería girando la empuñadura Blue®, HC parpadea en el display.
- Confirmar el ajuste pulsando de forma prolongada la tecla □, HC aparece.
- Soltar la tecla □.

Se visualiza la capacidad restante del filtro.

Puesta en servicio

Mando, véase la página desplegable II, la fig. [13].

Las teclas tienen las siguientes funciones:

- Reset por sustitución de filtro
- △ Selección del tamaño del filtro
- Ajuste de la dureza de carbonatos

Indicaciones del display, véase la fig. [13].

En estado de reposo se visualiza la capacidad restante del filtro en porcentaje.

Ajustar la temperatura del agua enfriada y carbonatada en el enfriador-carbonatador, véase la fig. [14].

El enfriador-carbonatador está ajustado de fábrica para el funcionamiento con el cartucho del filtro de 159 galones (n.º de pedido: 40 404 001).

Para su funcionamiento con cartucho del carbón activo (n.º de pedido: 40 457 001), el enfriador-carbonatador debe ajustarse correspondientemente.

Ajustar el tamaño del filtro, véase fig. [13] y [15].

Tecla △ Selección del tamaño del filtro

- Pulsar la tecla △ y mantenerla pulsada hasta el valor ajustado previamente (por ejemplo, F1) parpadea en el Display
- Pulsar la tecla △ hasta que aparezca el tamaño del filtro deseado:

- F1:	40 404 000
- F2:	40 430 000
- F3:	40 412 000
- F4:	40 404 001
- F5:	40 430 001
- F6:	40 412 001
- F7:	
- F8:	40 547 001 (carbón activo)

- Pulsar la tecla △ y mantenerla pulsada hasta que el valor seleccionado deje de parpadear.
- Soltar la tecla △:

Se visualiza de nuevo la capacidad restante del filtro.

La grifería con enfriador-carbonatador está ahora instalada y lista para su funcionamiento.

En regiones con una dureza de carbonatos superior a 10 grain/gal debe utilizarse un sistema de filtro con ablandador de agua, véase Piezas de recambio, página desplegable I, núm. de pedido: 40 404 001, 40 412 001 o 40 430 001.

Para su funcionamiento con cartucho del filtro, el cabezal del filtro y en el enfriador-carbonatador debe ajustarse correspondientemente:

Ajustar la dureza de carbonatos en el cabezal del filtro, véase fig. [15].

La dureza de carbonatos puede consultarse al proveedor de agua responsable.

Regular la dureza de carbonatos en el ajuste del bypass del cabezal del filtro según las condiciones locales, véase la columna de la tabla A de la página desplegable III.

Ajustar la temperatura del agua enfriada y carbonatada en el enfriador-carbonatador, véase la columna de la tabla B de la página desplegable III y la fig. [13].

Tecla ○ Ajuste de la dureza de carbonatos:

- Pulsar la tecla y mantenerla pulsada hasta el valor ajustado previamente (por ejemplo, C3) parpadea en el Display
- Pulsar la tecla ○ y seleccionar el valor requerido:

- C4: Dureza de carbonatos ≤ 9 (Bypass 3)

- **Ajuste de fábrica:**

- C3: Dureza de carbonatos 10 – 25 (Bypass 2)

- C2: Dureza de carbonatos 26 – 30 (Bypass 1)

- C1: Dureza de carbonatos ≥ 31 (Bypass 0)

- Pulsar la tecla y mantenerla pulsada hasta que el valor seleccionado deje de parpadear.

- Soltar la tecla ○.

Se visualiza de nuevo la capacidad restante del filtro.

La capacidad en litros del cartucho del filtro varía según la dureza del agua ajustada y el tamaño del cartucho del filtro, véase la tabla de la página desplegable III.

Nota: Los distintos cartuchos del filtro pueden pedirse en www.grohe.com.

Mantenimiento

Resetea la capacidad restante del filtro tras sustituir el cartucho del filtro, véase la página desplegable II, la fig. [13].

Tecla □ Reset por sustitución de filtro:

- Pulsar la tecla □ y mantenerla pulsada hasta que rF parpadee en el display.
 - Dejar de pulsar la tecla □ y volver a pulsarla hasta que rF deje de parpadear.
 - Soltar la tecla □.
- Se resetea y se visualiza la capacidad restante del filtro.

Restablecer los ajustes de fábrica, véase la fig. [13].

Tecla □ △ ○ Restablecer los ajustes de fábrica:

- Pulsar las teclas □ △ ○ y mantenerlas pulsadas al mismo tiempo hasta que PA empiece a parpadear en el display.
- Soltar las teclas □ △ ○.

Se visualiza la capacidad restante del filtro.

¡Atención!

¡Peligro de daños!

Antes de realizar trabajos de mantenimiento en la instalación debe interrumpirse siempre la alimentación de tensión y el suministro de CO₂. Posteriormente puede separarse el conector de enchufe, véase la página desplegable II, la fig. [6] y [7].

Comprobar, limpiar y, en caso necesario, sustituir todas las piezas. El montaje se efectúa en el orden inverso.

Limpiar el enfriador-carbonatador

Por razones de higiene, el enfriador-carbonatador debe limpiarse una vez al año. La limpieza debe realizarse antes de sustituir el cartucho del filtro para no ensuciar el cartucho del filtro de repuesto.

Nota: El juego de limpieza (n.º de pedido: 40 434 001) y el adaptador correspondiente (n.º de pedido: 40 694 000) se pueden comprar en www.grohe.com.

Español

Servicio

Para solucionar problemas, tener en cuenta la tabla **Fallo / Causa / Remedio**.

Si parpadea EE o el problema no puede solucionarse, interrumpir la alimentación de tensión del enfriador. Anotar el número de serie del enfriador-carbonatador indicado en la parte posterior del equipo y consultar a un instalador especializado o enviar un correo electrónico a la línea de atención de servicio técnico GROHE a la dirección **TechnicalSupport-HQ@grohe.com**.

El enfriador-carbonatador GROHE Blue® *Chilled & Sparkling* solo puede ser reparado por el servicio de postventa GROHE.

Medio ambiente y reciclaje

Los cartuchos del filtro usados pueden desecharse sin peligro con la basura residual.

El enfriador-carbonatador es un equipo eléctrico sometido a obligaciones de devolución y recogida en muchos países. GROHE utiliza en todos los países relevantes los sistemas de recogida correspondientes.



Los equipos con este marcado **no deben** desecharse con la basura doméstica, sino que **deben** eliminarse por separado de acuerdo con las normas de cada país.

Fallo	Causa	Remedio
El agua no sale	<ul style="list-style-type: none"> Alimentación de agua interrumpida 	<ul style="list-style-type: none"> Abrir las válvulas de cierre
No hay agua filtrada, la empuñadura Blue® parpadea en rojo, E1 en el display	<ul style="list-style-type: none"> Desconexión de seguridad de la bomba 	<ul style="list-style-type: none"> Abrir las válvulas de cierre Interrumpir la alimentación de tensión, esperar 30 segundos y volver a establecerla
No hay agua filtrada, E2 en el display	<ul style="list-style-type: none"> Se ha excedido el tiempo de toma 	<ul style="list-style-type: none"> Cerrar la empuñadura Blue®
No hay agua filtrada, E3 en el display	<ul style="list-style-type: none"> La grifería y el enfriador-carbonatador no están conectados Avería en la conexión de enchufe 	<ul style="list-style-type: none"> Establecer la conexión de enchufe Ponerse en contacto con el servicio de postventa GROHE
No hay agua filtrada, la empuñadura Blue® parpadea en rojo, E4 en el display	<ul style="list-style-type: none"> La grifería y el enfriador-carbonatador no están sincronizados 	<ul style="list-style-type: none"> Sincronizarlos, véase el capítulo Instalación
No hay agua filtrada, la empuñadura Blue® parpadea en rojo, E5 en el display	<ul style="list-style-type: none"> Mal funcionamiento del enfriador-carbonatador 	<ul style="list-style-type: none"> Interrumpir la alimentación de tensión, esperar 30 segundos y volver a establecerla
No hay agua filtrada, la empuñadura Blue® parpadea en rojo, E6 en el display	<ul style="list-style-type: none"> El margen no coincide 	<ul style="list-style-type: none"> Sincronizar, véase el capítulo Instalación
No hay agua filtrada, la empuñadura Blue® parpadea en rojo, E7 en el display	<ul style="list-style-type: none"> Mal funcionamiento del enfriador-carbonatador 	<ul style="list-style-type: none"> Interrumpir la alimentación de tensión, esperar 30 segundos y volver a establecerla
La empuñadura Blue® parpadea en naranja, E8 en el display	<ul style="list-style-type: none"> Capacidad del filtro excedida 	<ul style="list-style-type: none"> Sustituir el cartucho del filtro inmediatamente
E9 parpadea en el display alternando con HI	<ul style="list-style-type: none"> Enfriador-carbonatador sobrecalentado 	<ul style="list-style-type: none"> Cerrar la empuñadura Blue®, asegurar la ventilación y reducir la temperatura ambiental a un máx. de 50 °F Interrumpir la alimentación de tensión, esperar 30 segundos y volver a establecerla
Sin dióxido de carbono en la posición <i>Medium</i> y <i>Sparkling</i>	<ul style="list-style-type: none"> Botella de CO₂ cerrada o vacía 	<ul style="list-style-type: none"> Abrir la válvula de la botella de CO₂ completamente o sustituir la botella

Pure Freude an Wasser

GROHE
WAVE

D

☎ +49 571 3989 333
impressum@grohe.de

A

☎ +43 1 68060
info-at@grohe.com

AUS

Argent Sydney
☎ +(02) 8394 5800
Argent Melbourne
☎ +(03) 9682 1231

B

☎ +32 16 230660
info.be@grohe.com

BG

☎ +359 2 9719959
grohe-bulgaria@grohe.com

CAU

☎ +99 412 497 09 74
info-az@grohe.com

CAN

☎ +1 888 6447643
info@grohe.ca

CH

☎ +41 448777300
info@grohe.ch

CN

☎ +86 21 63758878

CY

☎ +357 22 465200
info@grome.com

CZ

☎ +420 277 004 190
grohe-cz@grohe.com

DK

☎ +45 44 656800
grohe@grohe.dk

E

☎ +34 93 3368850
grohe@grohe.es

EST

☎ +372 6616354
grohe@grohe.ee

F

☎ +33 1 49972900
marketing-fr@grohe.com

FIN

☎ +358 10 8201100
teknocalor@teknocalor.fi

GB

☎ +44 871 200 3414
info-uk@grohe.com

GR

☎ +30 210 2712908
nsapountzis@ath.forthnet.gr

H

☎ +36 1 2388045
info-hu@grohe.com

HK

☎ +852 2969 7067
info@grohe.hk

I

☎ +39 2 959401
info-it@grohe.com

IND

☎ +91 124 4933000
customercare.in@grohe.com

IS

☎ +354 515 4000
jonst@byko.is

J

☎ +81 3 32989730
info@grohe.co.jp

KZ

☎ +7 727 311 07 39
info-cac@grohe.com

LT

☎ +372 6616354
grohe@grohe.ee

LV

☎ +372 6616354
grohe@grohe.ee

MAL

☎ +1 800 80 6570
info-singapore@grohe.com

N

☎ +47 22 072070
grohe@grohe.no

NL

☎ +31 79 3680133
vragen-nl@grohe.com

NZ

☎ +09/373 4324

P

☎ +351 234 529620
commercial-pt@grohe.com

PL

☎ +48 22 5432640
biuro@grohe.com.pl

RI

☎ +62 21 2358 4751
info-singapore@grohe.com

RO

☎ +40 21 2125050
info-ro@grohe.com

ROK

☎ +82 2 559 0790
info-singapore@grohe.com

RP

☎ +63 2 8041617

RUS

☎ +7 495 9819510
info@grohe.ru

S

☎ +46 771 141314
grohe@grohe.se

SGP

☎ +65 6 7385585
info-singapore@grohe.com

SK

☎ +420 277 004 190
grohe-cz@grohe.com

T

☎ +66 2610 3685
info-singapore@grohe.com

TR

☎ +90 216 441 23 70
GroheTurkey@grome.com

UA

☎ +38 44 5375273
info-ua@grohe.com

USA

☎ +1 800 4447643
us-customerservice@grohe.com

VN

☎ +84 8 5413 6840
info-singapore@grohe.com

AL BIH HR KS

ME MK SLO SRB

☎ +385 1 2911470
adria-hr@grohe.com

**Eastern Mediterranean,
Middle East - Africa**

Area Sales Office:

☎ +357 22 465200
info@grome.com

IR OM UAE YEM

☎ +971 4 3318070
grohedubai@grome.com

Far East Area Sales Office:

☎ +65 6311 3600
info@grohe.com.sg

www.grohe.com

2014/03/21