



®/MC

EASTPOINT®/MC

NET SYSTEM SYSTÈME DE FILET

US PATENT #/BREVET AMÉRICAIN N° 13/098431

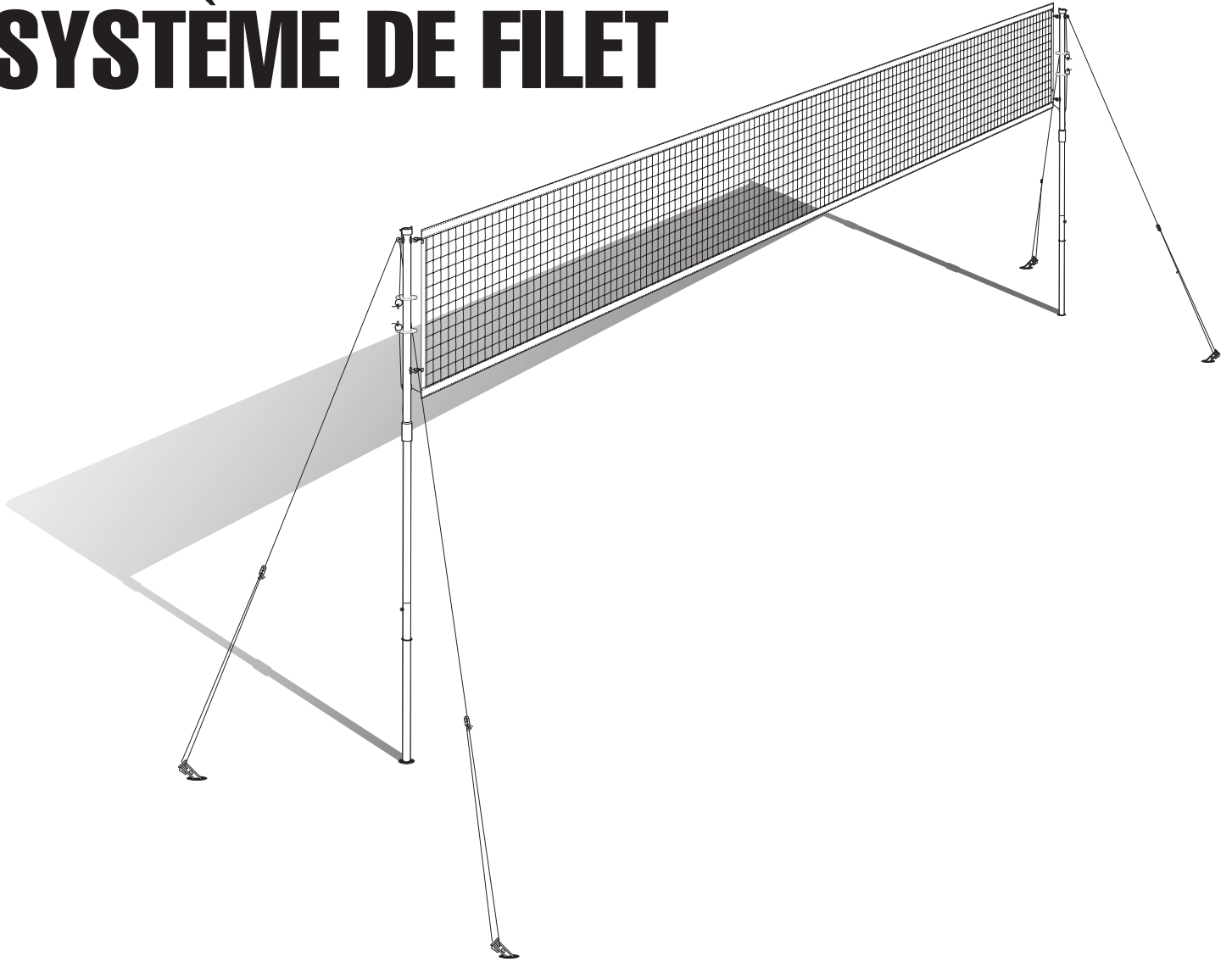

Assembly Instructions Instructions d'assemblage Net System / Système de filet NS019-F

CONTACT INFO / POUR NOUS JOINDRE

Hours / Heures d'ouverture

Monday to Friday / du lundi au vendredi
(9am to 5pm EST) / (de 9 h à 17 h HNE)

Technical Support / Assistance technique

Email us at / Envoyez-nous un courriel à : consumerservice@eastpointports.com
Visit us at / Visitez-nous au : www.eastpointports.com
Call / Appelez-nous au : 973-585-4747

www.eastpointports.com

TOOLS Required

- 1 - Rubber Mallet (for Ground Stakes)
- Not Included

OUTILS Requis

- 1 - Maillet en caoutchouc pour planter les piquets
- non compris

How to use the PARTS IDENTIFIER

Before you begin assembly, please make sure that you have all the parts listed and in the correct quantities. This will ensure the quickest and most organized assembly.

Comment décoder L'IDENTIFICATION DES PIÈCES

Pour faciliter l'assemblage, assurez-vous que vous avez toutes les pièces dans les quantités indiquées avant de procéder.

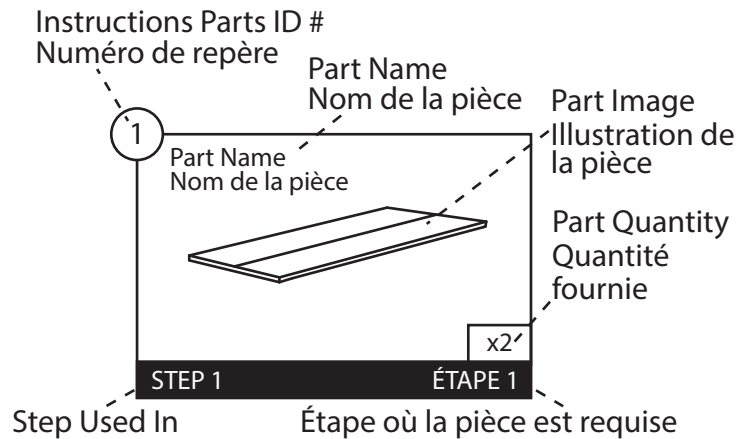

PARTS IDENTIFIER / IDENTIFICATION DES PIÈCES

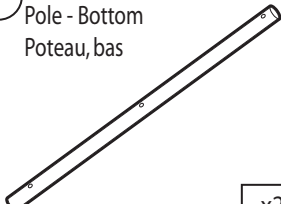
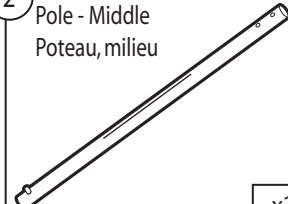
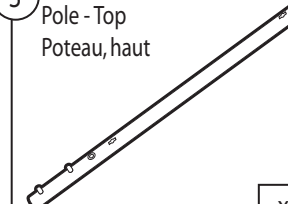
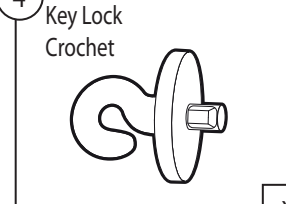
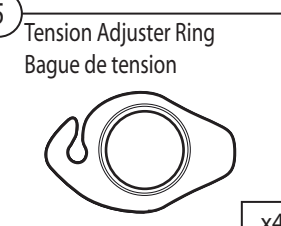
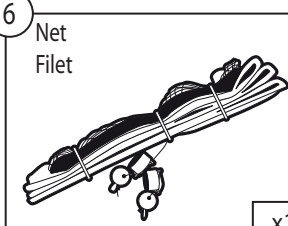
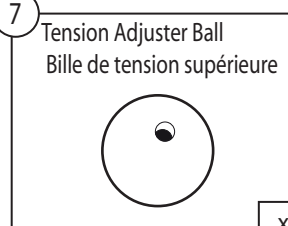
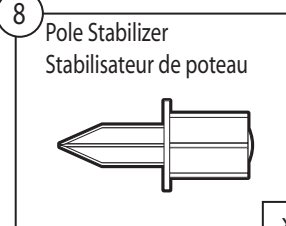
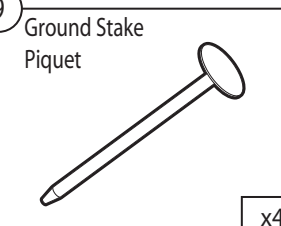
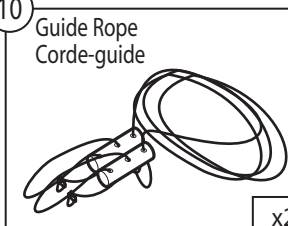
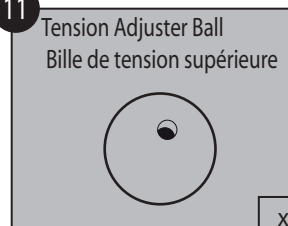
<p>1 Pole - Bottom Poteau, bas</p>  <p>x2</p> <p>STEP 1 ÉTAPE 1</p>	<p>2 Pole - Middle Poteau, milieu</p>  <p>x2</p> <p>STEP 1 ÉTAPE 1</p>	<p>3 Pole - Top Poteau, haut</p>  <p>x2</p> <p>STEP 2 ÉTAPE 2</p>	<p>4 Key Lock Crochet</p>  <p>x6</p> <p>STEP 3,4 ÉTAPE 3,4</p>
<p>5 Tension Adjuster Ring Bague de tension</p>  <p>x4</p> <p>STEP 3 ÉTAPE 3</p>	<p>6 Net Filet</p>  <p>x1</p> <p>STEP 5 ÉTAPE 5</p>	<p>7 Tension Adjuster Ball Bille de tension supérieure</p>  <p>x2</p> <p>STEP 7 ÉTAPE 7</p>	<p>8 Pole Stabilizer Stabilisateur de poteau</p>  <p>x2</p> <p>STEP 9 ÉTAPE 9</p>
<p>9 Ground Stake Piquet</p>  <p>x4</p> <p>STEP 10 ÉTAPE 10</p>	<p>10 Guide Rope Corde-guide</p>  <p>x2</p> <p>STEP 10 ÉTAPE 10</p>	<p>11 Tension Adjuster Ball Bille de tension supérieure</p>  <p>x2</p> <p>PRE-INSTALLED PRÉINSTALLÉE</p>	

ASSEMBLY INSTRUCTIONS INSTRUCTIONS D'ASSEMBLAGE

Net Assembly for Competitive Volleyball (96in / 2.44 m) Ensemble de filet pour volleyball de compétition (2,44 m / 96 po)

START / DÉBUT

BEFORE BUILDING - Please inspect and lay out all your PARTS / AVANT D'ASSEMBLER, étalez et inspectez les pièces.

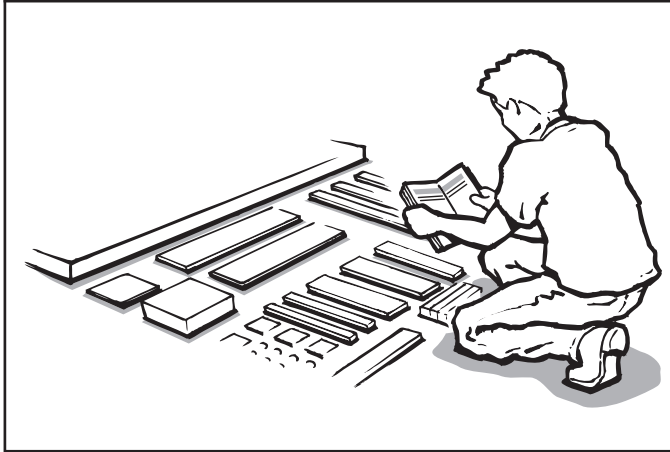

All parts and accessories are listed in the Parts Identifier.

Toutes les pièces et tous les accessoires énumérés.

Please review the Parts Identifier and make sure that you have all parts before beginning assembly.

Avant de procéder à l'assemblage, servez-vous du tableau pour vous assurer que vous avez toutes les pièces.

STEP 1 / ÉTAPE 1

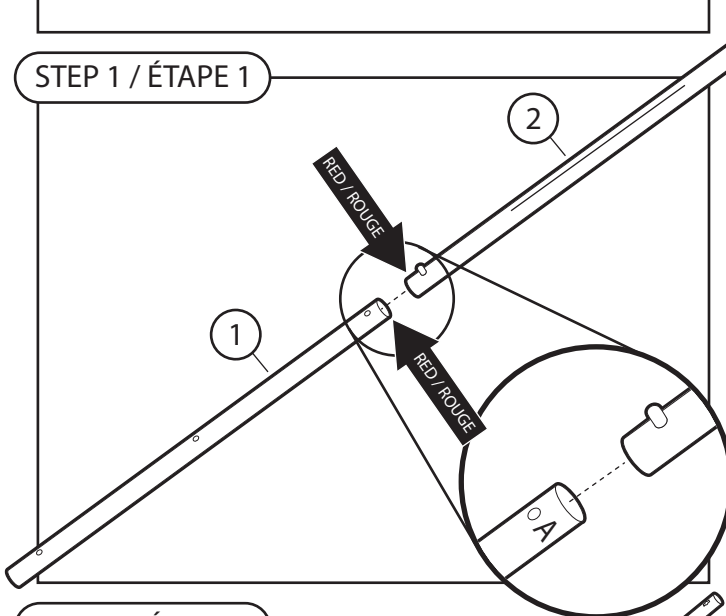

COMPONENTS QTY.

① Pole - Bottom	x2
② Pole - Middle	x2

NOTE:

Assemble Poles. Match the RED MARKINGS on both Poles.
Repeat for both Sets of Poles.

COMPOSANTS QUANTITÉ

① Poteau, bas	x2
② Poteau, milieu	x2

REMARQUE :

Assembler les poteaux. Faire correspondre les REPÈRES ROUGES sur les deux poteaux. Répéter pour les deux jeux de poteaux.

STEP 2 / ÉTAPE 2

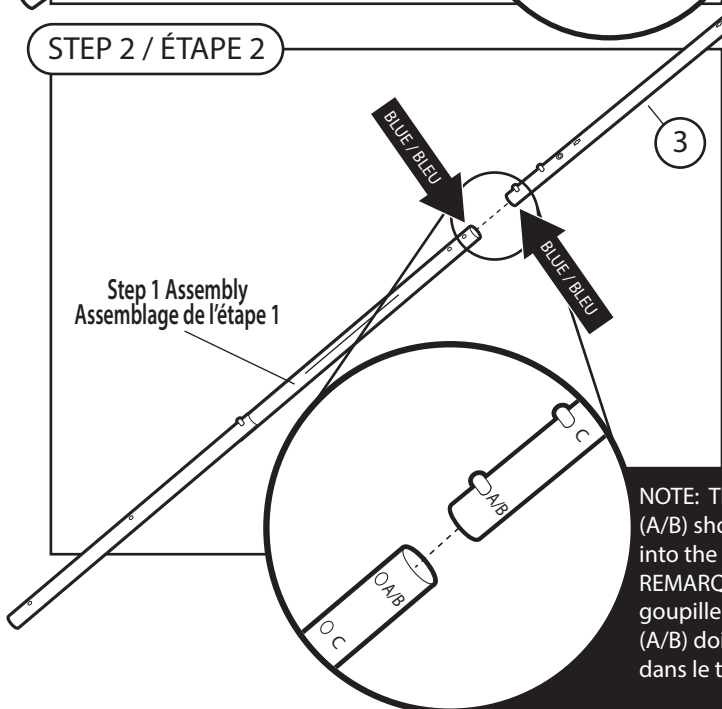

COMPONENTS QTY.

Step 1 Assembly	x2
③ Pole - Top	x2

NOTE:

Assemble Poles. Match the BLUE MARKINGS on both Poles.
Repeat for both Sets of Poles.

COMPOSANTS QUANTITÉ

Assemblage de l'étape 1	x2
③ Poteau, haut	x2

REMARQUE :

Assembler les poteaux. Faire correspondre les REPÈRES BLEUS sur les deux poteaux. Répéter pour les deux jeux de poteaux.

NOTE: The Lock Pin (A/B) should be inserted into the hole (A/B).
REMARQUE : La goupille de blocage (A/B) doit être insérée dans le trou (A/B).

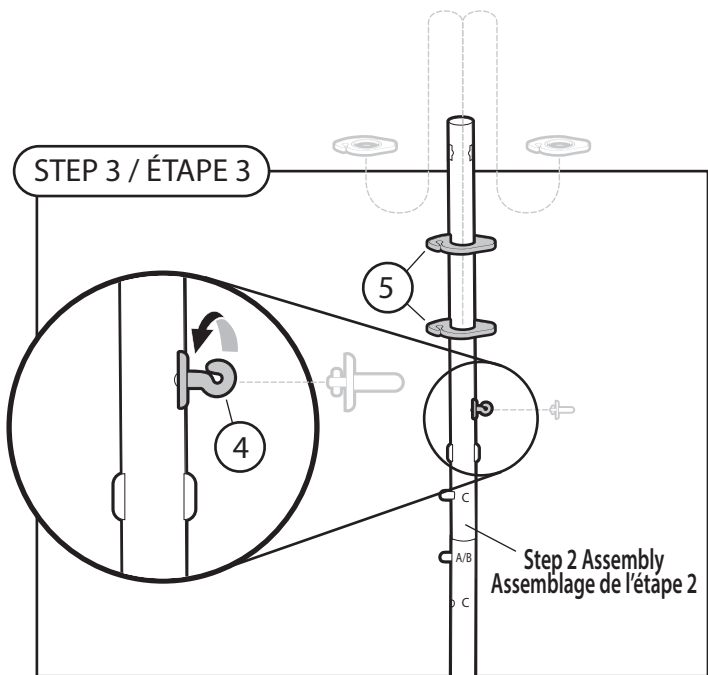

COMPONENTS	QTY.
Step 2 Assembly	x2
④ Key Lock	x2
⑤ Tension Adjuster Ring	x4

NOTE:
Twist the Key Lock into place.
Then slide the Tension Adjuster Ring down the Poles.
Repeat for second Pole Set.

COMPOSANTS	QUANTITÉ
Assemblage de l'étape 2	x2
④ Crochet	x2
⑤ Bague de tension	x4

REMARQUE :
Tourner l'attache bloquante en place. Puis, glisser la bague de réglage de la tension sur les poteaux. Répéter pour le deuxième jeu de poteaux.

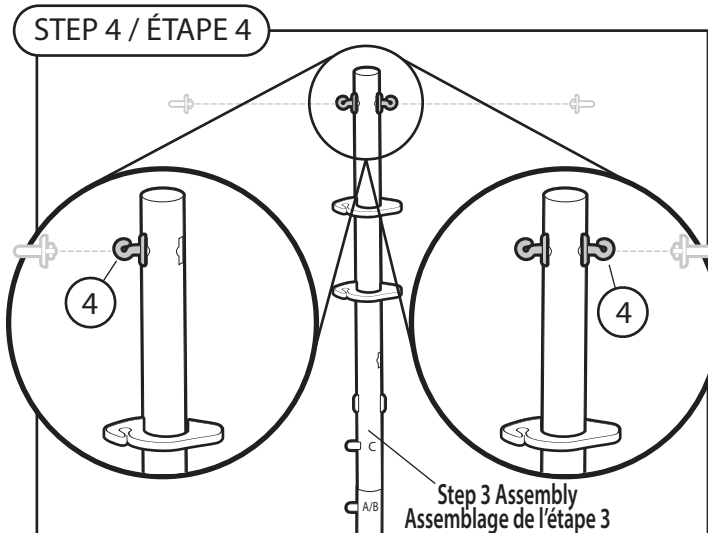

COMPONENTS	QTY.
Step 3 Assembly	x2
④ Key Lock	x4

NOTE:
Twist the Key Locks into place.
Repeat for second Pole Set.

COMPOSANTS	QUANTITÉ
Assemblage de l'étape 3	x2
④ Crochet	x4

REMARQUE :
Tourner l'attache bloquante en place.
Répéter pour le deuxième jeu de poteaux.

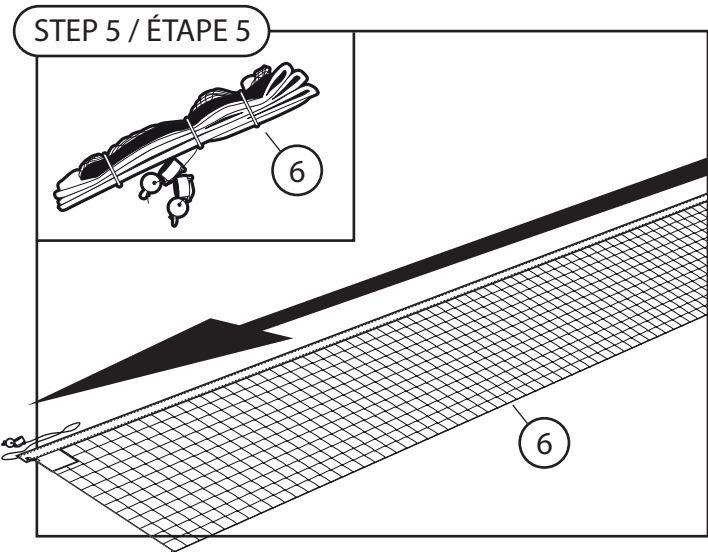

COMPONENTS	QTY.
⑥ Net	x1

NOTE:
Lay out Net.

COMPOSANTS	QUANTITÉ
⑥ Filet	x1

REMARQUE :
Étendez le filet.

STEP 6 / ÉTAPE 6

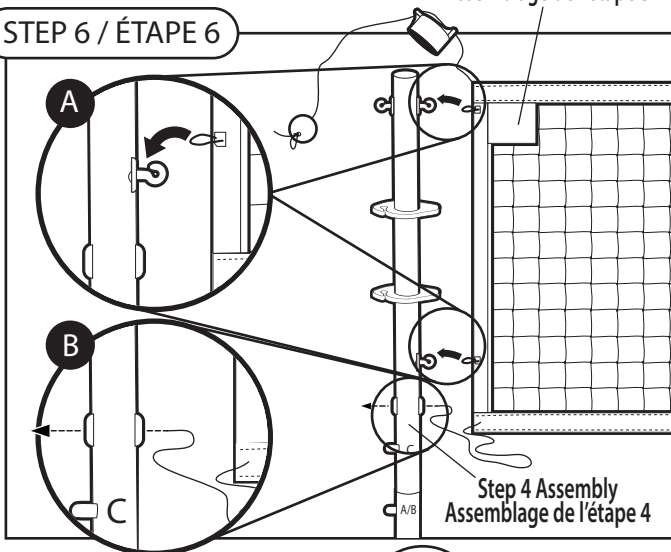

COMPONENTS	QTY.
Step 4 Assembly	x2
Step 5 Assembly	x1

NOTE:
Attach Step 5 Assembly to Step 4 Assembly with the elastic loop.

Repeat for both sides.

COMPOSANTS	QUANTITÉ
Assemblage de l'étape 4	x2
Assemblage de l'étape 5	x1

REMARQUE :
Fixer l'ensemble de l'étape 5 à celui de l'étape 4 avec la boucle élastique.

Répéter pour les deux côtés.

STEP 7 / ÉTAPE 7

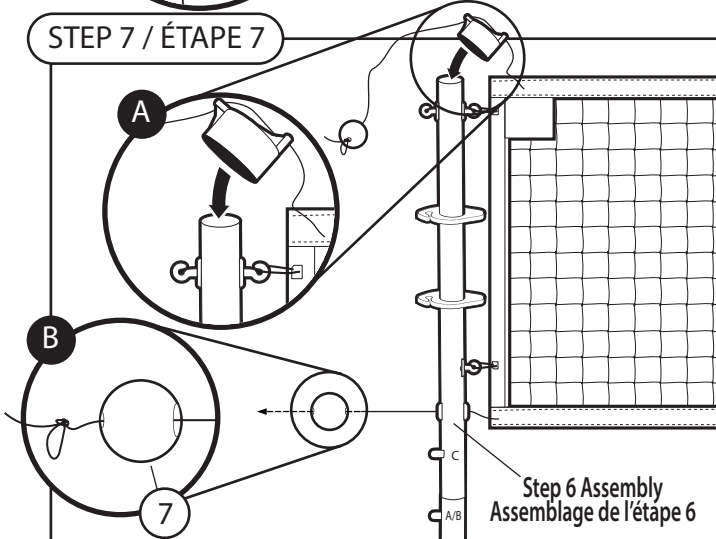

COMPONENTS	QTY.
Step 6 Assembly	x1
⑦ Tension Adjuster Ball	x2

NOTE:
A Attach the Pole Cap.
B Tie on Tension Adjuster Ball to the string on the bottom of the Net.

COMPOSANTS	QUANTITÉ
Assemblage de l'étape 6	x1
⑦ Bille de tension supérieure	x2

REMARQUE :
A Fixer le chapeau du poteau.
B Attacher la bille de réglage de la tension à la ficelle au bas du filet.

STEP 8 / ÉTAPE 8

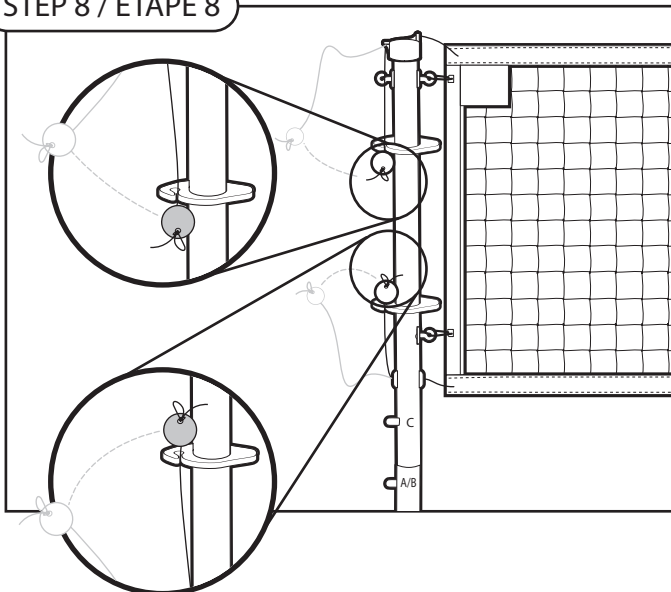

COMPONENTS	QTY.
Step 7 Assembly	x1

NOTE:
Connect the Tension Adjuster Balls to the Tension Adjuster Rings.

Repeat for Both Sides.

COMPOSANTS	QUANTITÉ
Assemblage de l'étape 7	x1

REMARQUE :
Raccorder les billes de réglage de la tension aux bagues de réglage de la tension.

Répéter pour les deux côtés.

STEP 9 / ÉTAPE 9

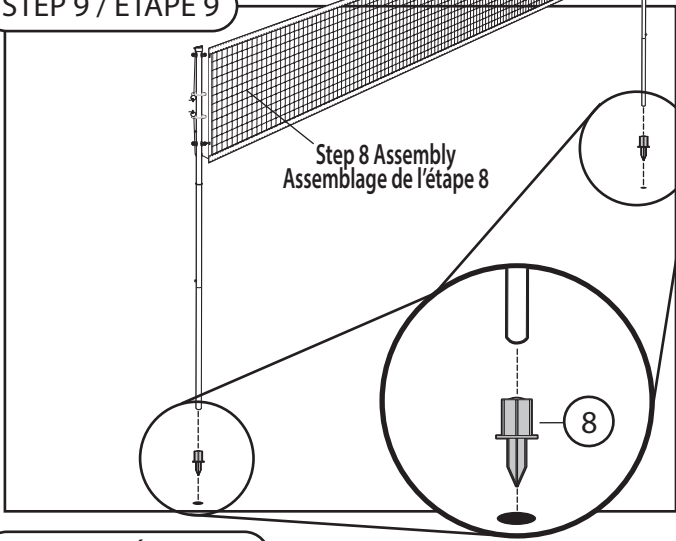

COMPONENTS	QTY.
Step 8 Assembly	x1
⑧ Pole Stabilizer	x2

NOTE:
With 2 Adults place Step 8 Assembly into the ground using the Pole Stabilizers.

COMPOSANTS	QUANTITÉ
Assemblage de l'étape 8	x1
⑧ Stabilisateur de poteau	x2

REMARQUE :
Avec l'aide d'un autre adulte, placer l'ensemble de l'étape 8 dans le sol avec les stabilisateurs de poteau.

STEP 10 / ÉTAPE 10

NOTE: Rubber Mallet is needed for this Step.
REMARQUE : Il est nécessaire d'utiliser un maillet de caoutchouc pour cette étape.

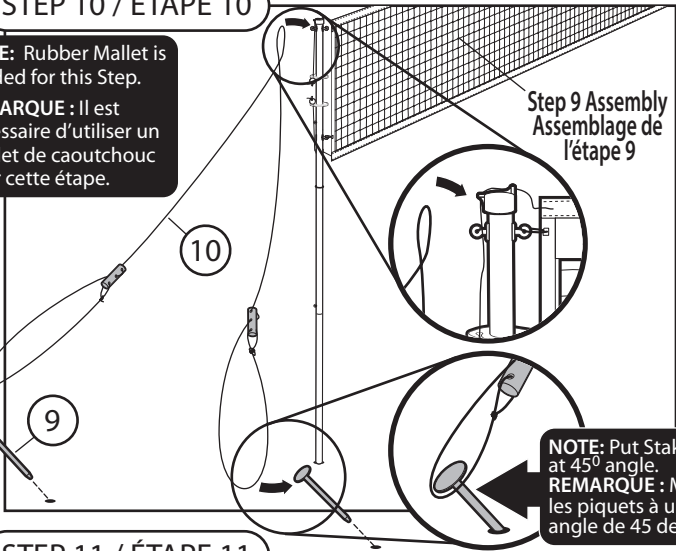

COMPONENTS	QTY.
Step 9 Assembly	x1
⑨ Ground Stake	x4
⑩ Guide Rope	x2

NOTE:
Attach the centre of the Guide Ropes to the top Key Locks.

Repeat for both ends of the Net.

COMPOSANTS	QUANTITÉ
Assemblage de l'étape 9	x1
⑨ Piquet	x4
⑩ Corde-guide	x2

REMARQUE :
Fixer le centre des cordes-guides aux attaches bloquantes supérieures.
Répéter l'opération pour les deux extrémités du filet.

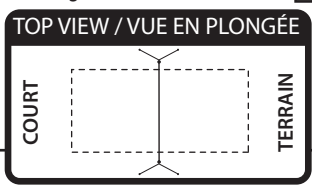

STEP 11 / ÉTAPE 11

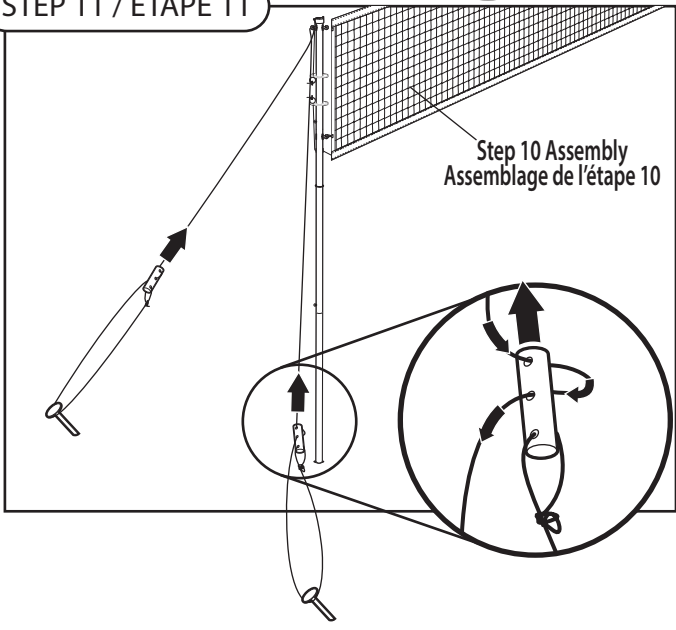

COMPONENTS	QTY.
Step 10 Assembly	x1

NOTE:
Adjust Guide Ropes as needed.

Repeat for both ends of the Net.

COMPOSANTS	QUANTITÉ
Assemblage de l'étape 10	x1

REMARQUE :
Ajuster les cordes-guides au besoin.

Répéter pour les deux extrémités du filet.

STEP 12 / ÉTAPE 12

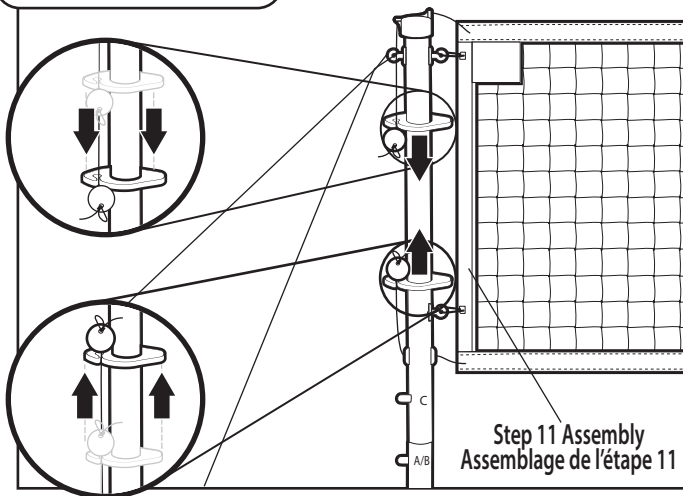

COMPONENTS

Step 11 Assembly

QTY.

x1

NOTE:

Adjust Guide Ropes and Tension Adjuster Balls as needed.

Push down to tighten top of Net. Push up to tighten bottom of Net.

COMPOSANTS

Assemblage de l'étape 11

QUANTITÉ

x1

REMARQUE :

Ajuster les cordes-guides et les billes de réglage de la tension au besoin. Pousser vers le bas pour serrer le dessus du filet. Pousser vers le haut pour serrer le bas du filet.

STEP 13 / ÉTAPE 13

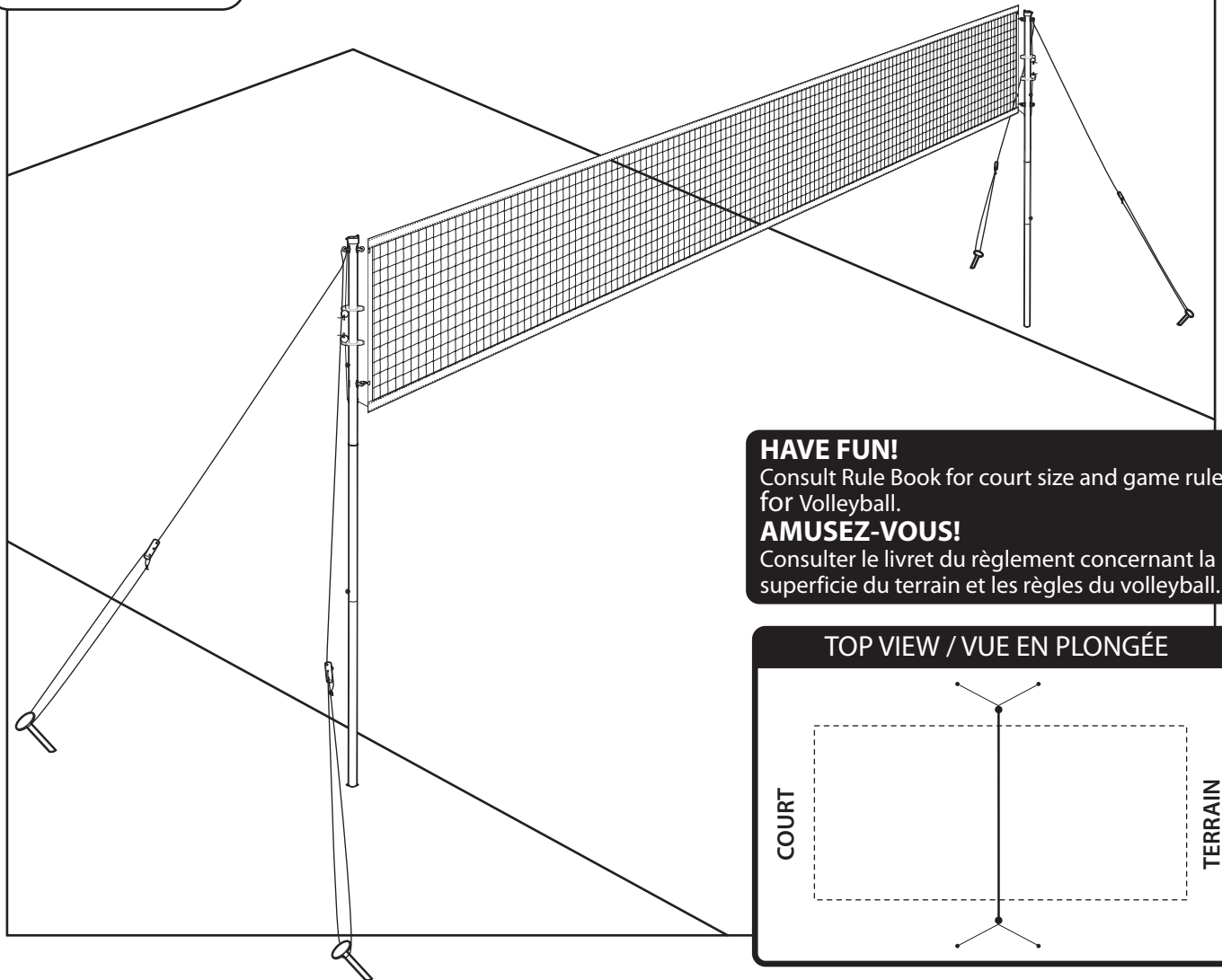

HAVE FUN!

Consult Rule Book for court size and game rules for Volleyball.

AMUSEZ-VOUS!

Consulter le livret du règlement concernant la superficie du terrain et les règles du volleyball.

TOP VIEW / VUE EN PLONGÉE

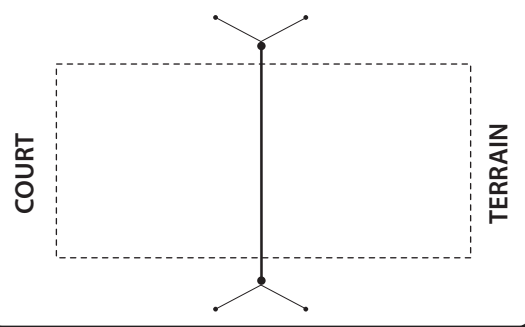

ASSEMBLY INSTRUCTIONS INSTRUCTIONS D'ASSEMBLAGE

Net Assembly for Recreational Volleyball (84in / 2.13 m) Ensemble de filet pour volleyball récréatif (2,13 m / 84 po)

STEP 1 / ÉTAPE 1

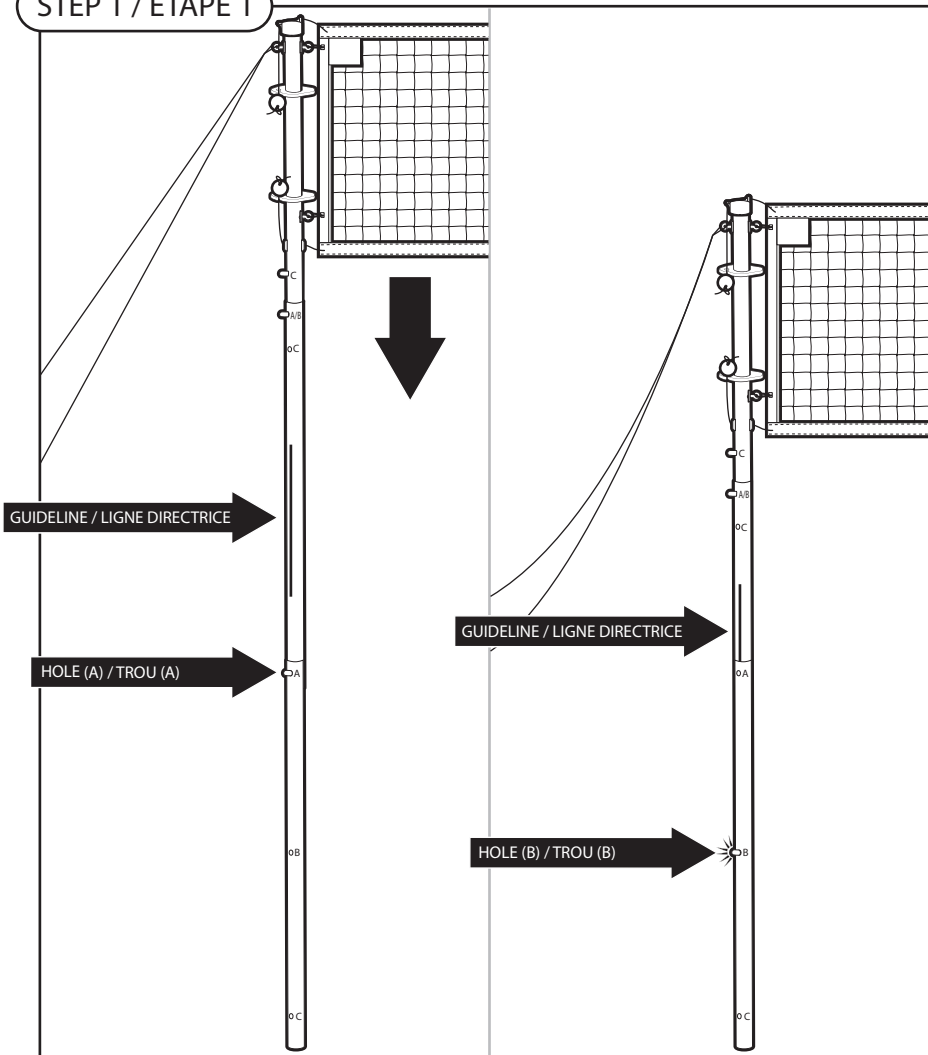

NOTE:

With two Adults (one at each end of the Net), push in the Pin Lock from Hole (A).

Lower the Poles down until the Pin Lock clips into Hole (B).

IMPORTANT: Use the White Line as a guide line.

REMARQUE :

Avec l'aide d'un autre adulte (un à chaque extrémité du filet), pousser la goupille de blocage dans le trou (A).

Abaisser les poteaux jusqu'à ce que la goupille de blocage s'enclenche dans le trou (B).

IMPORTANT : Se servir de la ligne blanche comme guide.

STEP 2 / ÉTAPE 2

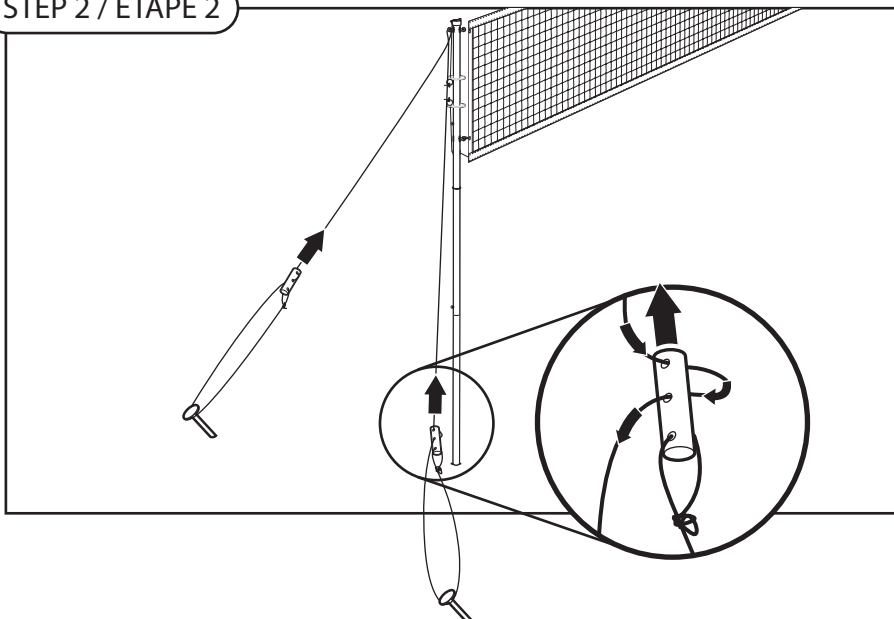

NOTE:

Adjust Guide Ropes as needed.

Repeat for both ends of the Net.

REMARQUE :

Ajuster les cordes-guides au besoin.

Répéter pour les deux extrémités du filet.

STEP 3 / ÉTAPE 3

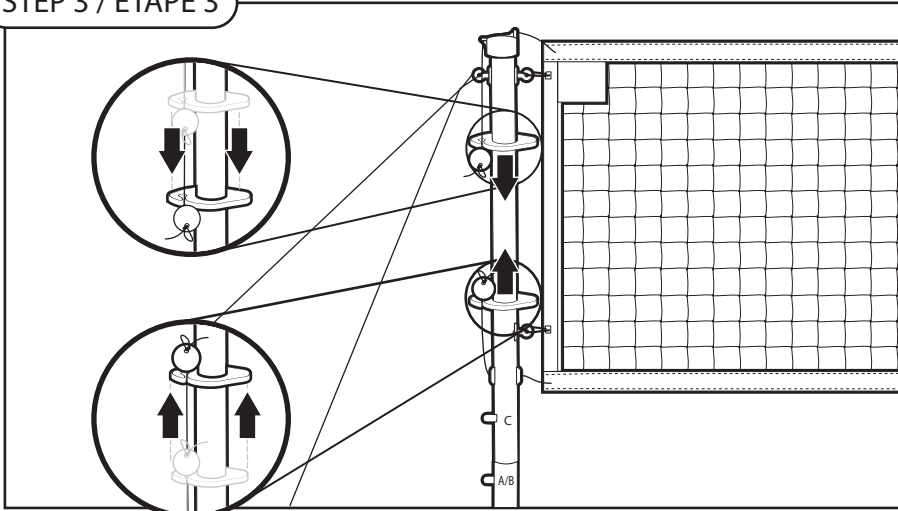

NOTE:

Adjust Guide Ropes and Tension Adjuster Balls as needed.

Push down to tighten top of Net. Push up to tighten bottom of Net.

REMARQUE :

Ajuster les cordes-guides et les billes de réglage de la tension au besoin.

Pousser vers le bas pour serrer le dessus du filet. Pousser vers le haut pour serrer le bas du filet.

STEP 4 / ÉTAPE 4

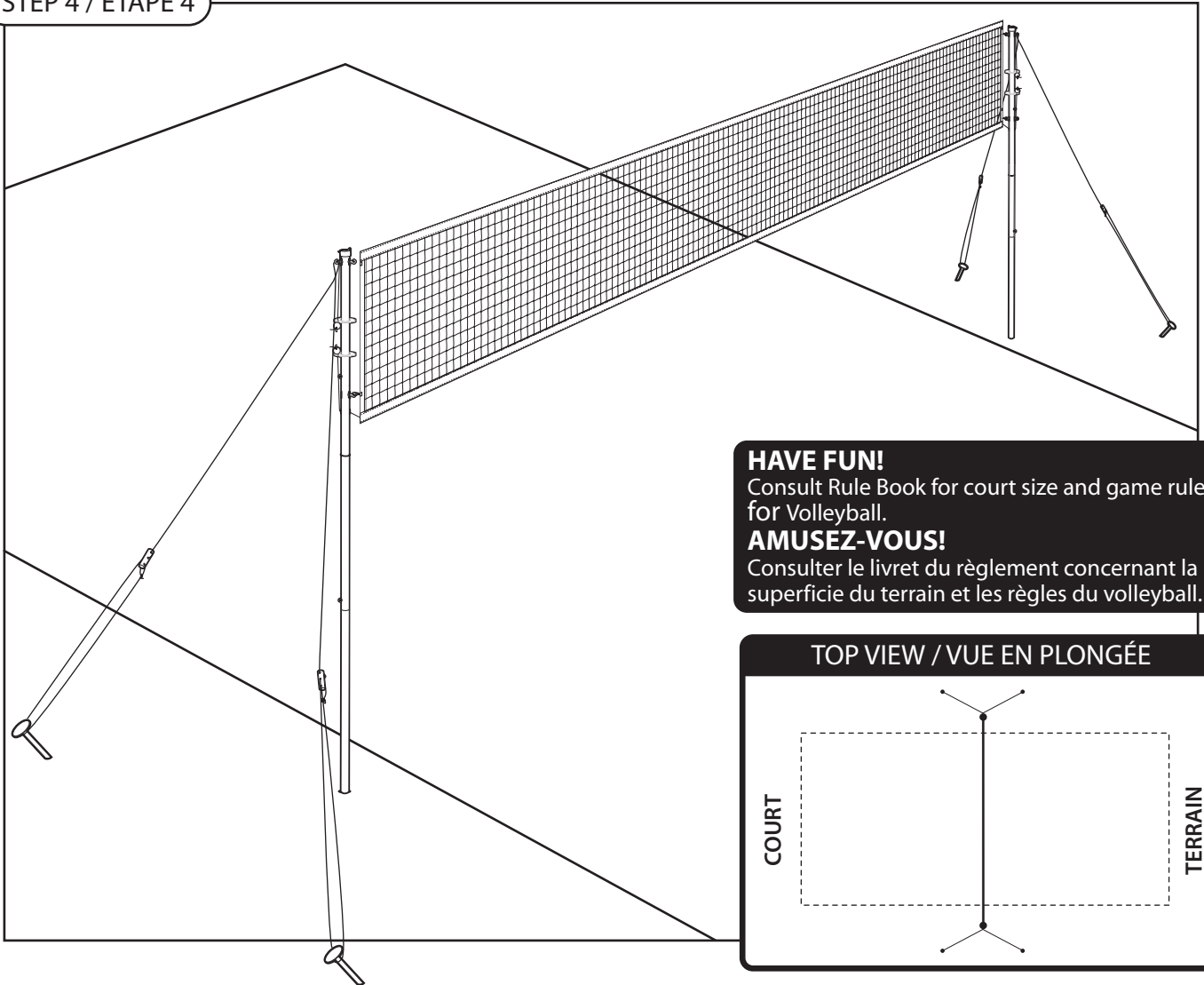

HAVE FUN!

Consult Rule Book for court size and game rules for Volleyball.

AMUSEZ-VOUS!

Consulter le livret du règlement concernant la superficie du terrain et les règles du volleyball.

TOP VIEW / VUE EN PLONGÉE

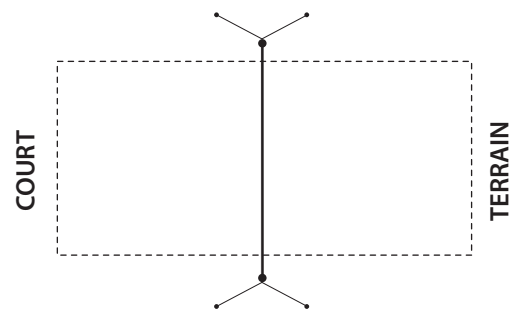

ASSEMBLY INSTRUCTIONS INSTRUCTIONS D'ASSEMBLAGE

Net Assembly for Badminton (61in / 1.55 m) Ensemble de filet de badminton (1,55 m / 61 po)

STEP 1 / ÉTAPE 1

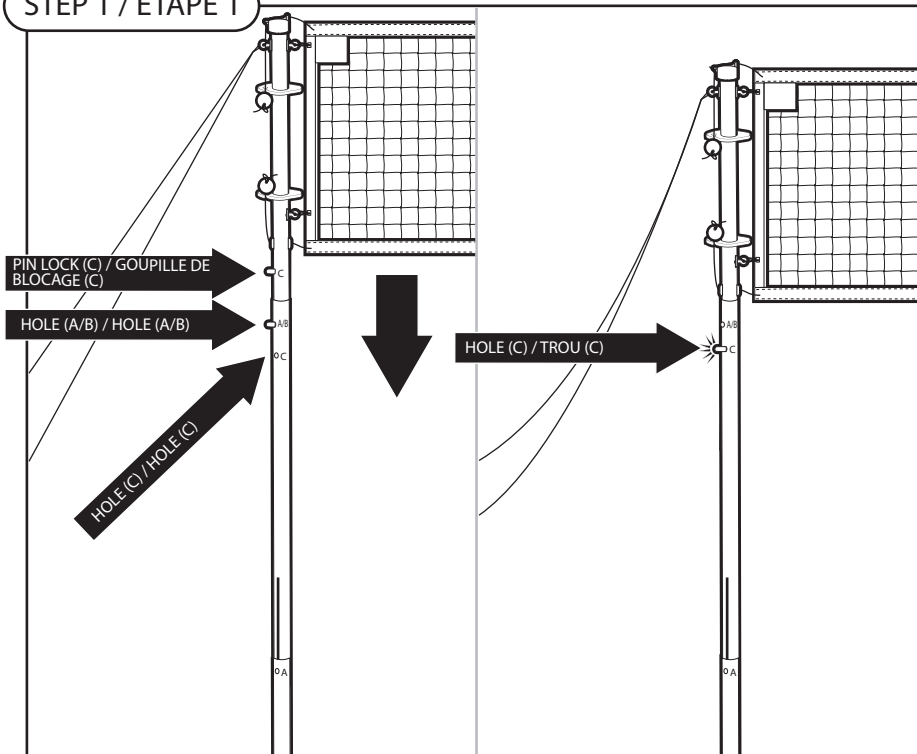

NOTE:

With two Adults (one at each end of the Net), push in Both the Pin Lock from Hole (A/B) and Pin (C).

Lower the Top Poles down until the Pin Lock (C) clips into Hole (A/C).

REMARQUE :

Avec l'aide d'un autre adulte (un à chaque extrémité du filet), pousser la goupille de blocage dans le trou (A/C) et la goupille (C).

Abaisser les poteaux jusqu'à ce que la goupille de blocage (C) s'enclenche dans le trou (A/C).

STEP 2 / ÉTAPE 2

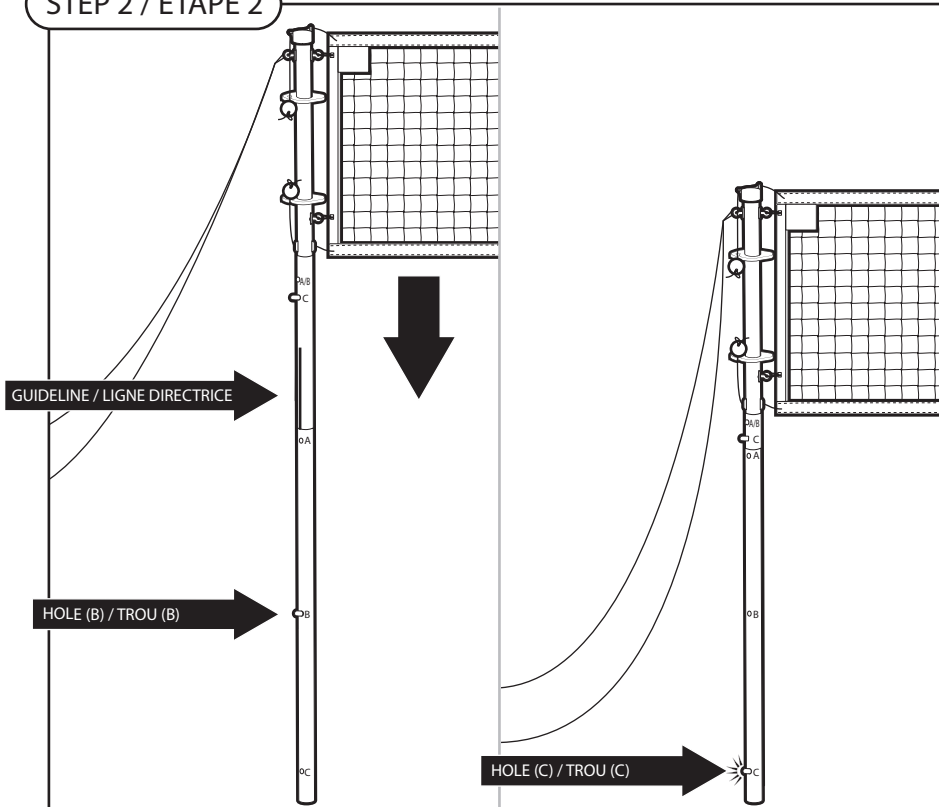

NOTE:

With two Adults (one at each end of the Net), push in the Pin Lock from Hole (B).

Lower the Poles down until the Pin Lock in Hole (B) clips into Hole (C).

IMPORTANT: Use the White Line as a guide line.

REMARQUE :

Avec l'aide d'un autre adulte (un à chaque extrémité du filet), pousser la goupille de blocage dans le trou (B).

Abaisser les poteaux jusqu'à ce que la goupille de blocage dans le trou (B) s'enclenche dans le trou (C).

IMPORTANT : Se servir de la ligne blanche comme guide.

STEP 3 / ÉTAPE 3

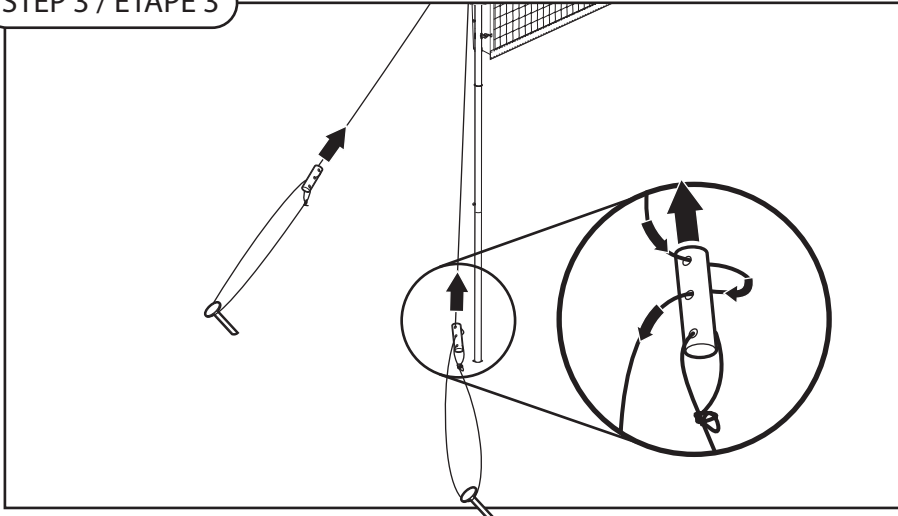

NOTE:

Adjust Guide Ropes as needed.
Repeat for both ends of the Net.

REMARQUE :

Ajuster les cordes-guides au besoin.
Répéter pour les deux extrémités du filet.

STEP 4 / ÉTAPE 4

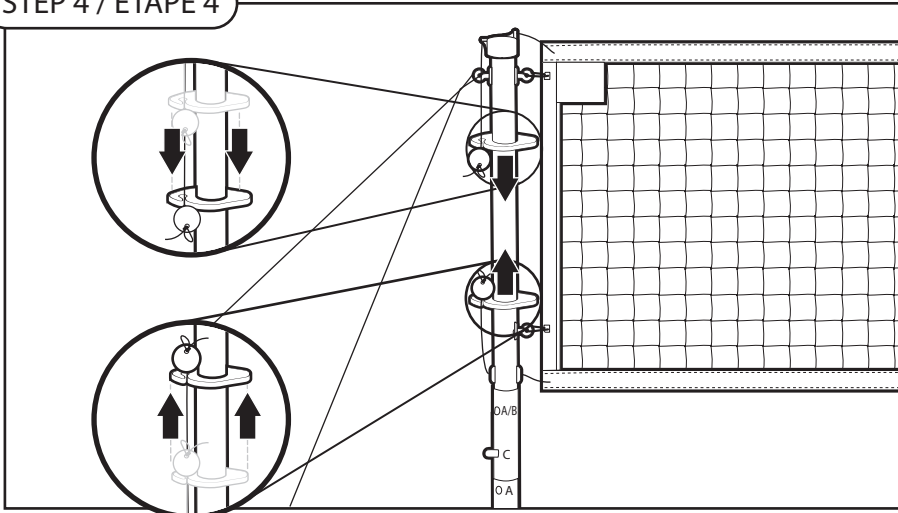

NOTE:

Adjust Guide Ropes and Tension Adjuster Balls as needed.

Push down to tighten top of Net. Push up to tighten bottom of Net.

REMARQUE :

Ajuster les cordes-guides et les billes de réglage de la tension au besoin.

Pousser vers le bas pour serrer le dessus du filet. Pousser vers le haut pour serrer le bas du filet.

STEP 5 / ÉTAPE 5

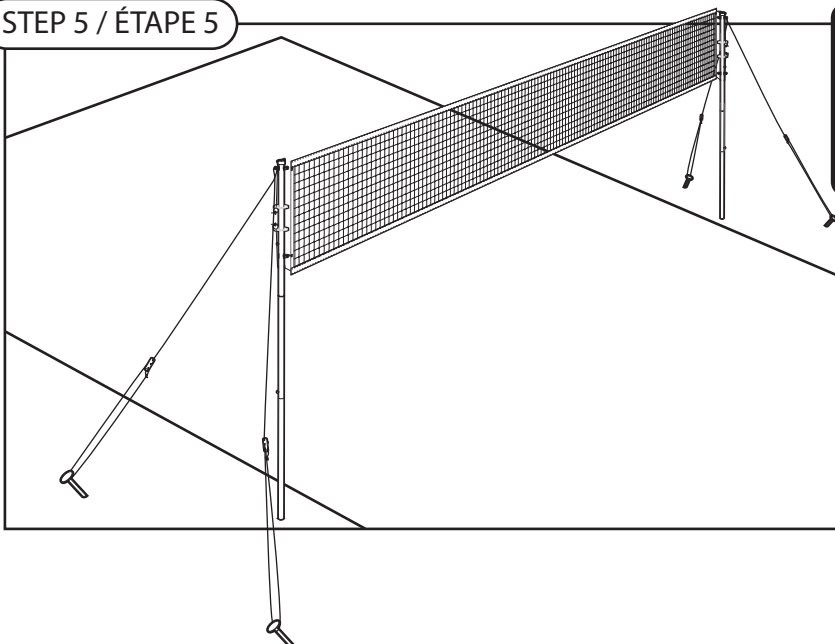

HAVE FUN!

Consult Rule Book for court size and game rules for Badminton.

AMUSEZ-VOUS!

Consulter le livret du règlement concernant la superficie du terrain et les règles du badminton.

TOP VIEW / VUE EN PLONGÉE

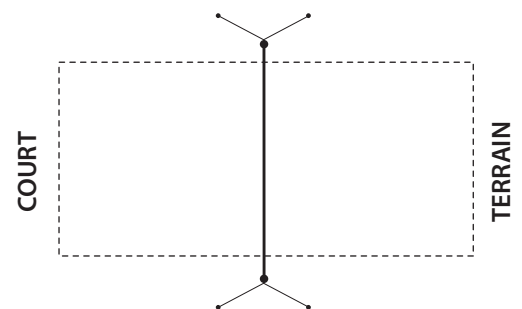

Limited Warranty

As described in and as limited by this Limited Warranty, EastPoint Sports, Ltd. (the "Company") warrants this Game (the "Product") to be free from defects in workmanship and materials for a period of 90 days from the date of original purchase. The term defects shall mean any imperfections that impair the use of the product. The Company reserves the right to request confirmation of Proof of Purchase when requesting parts or service in order to confirm that the game is within its warranty period.

What is Covered: Except as provided herein, this Limited Warranty covers all defects in materials and workmanship. This Limited Warranty is void if the Product is:

- Damaged through improper usage or storage, negligence, misuse, abuse, transportation damage, acts of nature, or accident (including failure to follow the instructions supplied with the product)
- Used in commercial applications, rentals or a commercial environment
- Modified or repaired by anyone not authorized by the Company

What is Not Covered:

The Limited Warranty does not cover:

- Expendable items such as cosmetic parts, game playing accessories, and any other items that may show signs of wear due to normal usage
- Any transportation/delivery/installation costs incurred by the Consumer (either home from the original place of purchase or back to the original place of purchase)

What the Company Will Pay For:

- If any part or component of the Product which is covered by this Limited Warranty is found by the Company to be defective, the Company will provide replacement parts without charge. The Company's obligation to repair or replace the Product or any portion thereof, shall be limited to the original purchase price of the product.
- If during the Limited Warranty period, the product is found to be defective, the Company will, at the Company's option, repair, replace, or make remuneration for the Product (either the same or equivalent value) without charge.

How to Obtain Warranty Service: In order to enforce your rights under this Limited Warranty, you must follow these procedures:

- You must return the ORIGINAL COPY OF YOUR SALES RECEIPT to the Company.
- You must call the Company's Consumer Service Department at 1-973-585-4747 on Monday through Friday between the hours of 9:00 A.M. and 5:00 P.M. (EST) to notify the Company of the nature of the problem. At the Company's option, replacement parts or a new Product (either the same or equivalent value) will be sent to you at no charge.
- If you are instructed to return the Product to the Company for servicing, you are responsible for shipping the Product, at your expense, to the address designated by the Company in packaging that will protect against further damage.
- You must also include your name, address, daytime telephone number, Product model number, and a description of the problem.
- The Company will pay for any shipping charges to return the repaired or replaced Product to you.

THIS LIMITED WARRANTY IS AVAILABLE ONLY TO THE ORIGINAL PURCHASER OF THE PRODUCT AND IS VALID ONLY IN THE UNITED STATES. THE COMPANY'S LIABILITY IS LIMITED TO THE REPAIR, REPLACEMENT, OR REMUNERATION, AT ITS OPTION, OF ANY DEFECTIVE PRODUCT AND SHALL NOT INCLUDE ANY LIABILITY FOR INDIRECT, INCIDENTAL, OR CONSEQUENTIAL DAMAGES OF ANY KIND. THIS WARRANTY IS EXPRESSLY MADE IN LIEU OF ALL OTHER WARRANTIES, EXPRESSED OR IMPLIED, INCLUDING BUT NOT LIMITED TO THE IMPLIED WARRANTY OF MERCHANTABILITY AND THE IMPLIED WARRANTY OF FITNESS FOR A PARTICULAR PURPOSE. SOME STATES DO NOT ALLOW LIMITATIONS ON HOW LONG AN IMPLIED WARRANTY LASTS OR DO NOT ALLOW FOR EXCLUSION OF INCIDENTAL OR CONSEQUENTIAL DAMAGES. TO THAT EXTENT, THE ABOVE LIMITATIONS MAY NOT APPLY TO YOU.

This Limited Warranty gives you specific legal rights, but you may also have other rights that vary from state to state.

If you have any questions regarding this Limited Warranty or the operation of the Product, you may call or write us.

ALL WARRANTY CLAIMS MUST BE ACCOMPANIED BY A COPY OF THE SALES RECEIPT/PROOF OF PURCHASE. REPORT ANY DEFECTS TO:



20 Commerce Boulevard Succasunna, NJ 07876 • 1-973-585-4747
PRINTED IN CHINA

GARANTIE LIMITÉE

Aux termes de la présente garantie limitée, EastPoint Sports Ltd., L.L.C. (la « société ») garantit ce jeu (« l'article ») contre tout défaut de fabrication et de matériau pendant 90 jours à partir de la date d'achat. Le terme défaut signifie toute imperfection qui nuit à l'utilisation du produit. Pour toute réclamation sous garantie (pièce et main-d'œuvre), la Société se réserve le droit d'exiger une preuve d'achat pour confirmer que la garantie est toujours en vigueur.

Ce qui est couvert : La garantie limitée couvre tous les défauts de matériau et de fabrication, mais ne couvre pas les dommages :

- dus à un usage abusif, incorrect ou négligent, à une catastrophe naturelle, à un accident ou au transport (ni les dommages causés par le non-respect des instructions fournies avec l'article).
- Si le jeu est loué ou utilisé à des fins commerciales.
- Si le jeu est modifié ou réparé par une personne non autorisée par la société.

Ce qui n'est pas couvert :

Cette garantie limitée ne couvre pas :

- Les biens non durables comme les éléments esthétiques, les accessoires de jeu, tout autre composant qui sont sujets à l'usure normale.
- Les frais engagés par le consommateur pour la livraison, l'installation ou le transport de l'article (soit du magasin à la résidence du consommateur, ou vice-versa).

Frais assumés par la société :

- Si la société juge qu'une pièce ou un composant de l'article sous garantie est défectueux, elle fournira des pièces de rechange sans aucun frais au consommateur. L'obligation de la société consiste au remplacement ou à la réparation de l'article ou de toute pièce défectueuse, et ne peut dépasser le prix d'achat original de l'article.
- Si le produit est jugé défectueux au cours de la période de garantie, la société réparera l'article ou le remplacera (à sa discrétion) par un article identique ou un autre article de valeur équivalente.

Réclamation sous garantie : voici comment vous devez procéder pour avoir droit aux privilèges de la présente garantie:

- Vous devez envoyer LE REÇU DE CAISSE D'ORIGINE à la société.
- Vous devez communiquer avec le Service à la clientèle en composant le 1-973-585-4747, du lundi au vendredi entre les heures d'ouverture de 9 h à 17 h (HE) pour aviser la société de la nature du problème. La société vous expédiera, à sa discrétion, des pièces de rechange ou un nouvel article (un article identique ou un autre article de valeur équivalente)
- Si la société vous demande de retourner l'article pour le faire réparer, vous êtes responsable d'expédier l'article à vos frais, à l'adresse indiquée par la société. Vous devez emballer le produit de sorte qu'il ne subisse pas de dommages durant le transport.
- Vous devez également donner votre nom, votre adresse, votre numéro de téléphone (durant le jour), le numéro de modèle de l'article et une description du problème.
- La société paiera les frais d'expédition pour vous retourner l'article réparé ou un article de rechange.

CETTE GARANTIE LIMITÉE N'EST OFFERTE QU'À L'ACHETEUR INITIAL ET N'EST VALIDE QU'AUX ÉTATS-UNIS ET AU CANADA. LA RESPONSABILITÉ DE LA SOCIÉTÉ SE LIMITE À LA RÉPARATION OU AU REMPLACEMENT OU À LA RÉMUNÉRATION (À SA DISCRÉTION) DE TOUT ARTICLE DÉFECTUEUX. LA SOCIÉTÉ NE PEUT ÊTRE TENUE RESPONSABLE D'AUCUN DOMMAGE INDIRECT OU ACCESSOIRE. CETTE GARANTIE REMPLACE EXPRESSÉMENT TOUTE AUTRE GARANTIE, FORMELLE OU IMPLICITE, NOTAMMENT, MAIS NON EXCLUSIVEMENT, LA GARANTIE IMPLICITE DE VALEUR MARCHANDE ET LA GARANTIE IMPLICITE DE CONVENANCE POUR UN BUT PARTICULIER. COMME CERTAINS ÉTATS NE PERMETTENT PAS DE LIMITER LA DURÉE DES GARANTIES IMPLICITES NI L'EXCLUSION DES DOMMAGES INDIRECTS OU ACCESSOIRES, IL SE PEUT QUE LES RESTRICTIONS SUSMENTIONNÉES NE S'APPLIQUENT PAS À VOUS.

La présente garantie limitée vous donne des droits spécifiques, et il se peut aussi que vous ayez d'autres droits selon la province ou l'état où vous demeurez.

Si vous avez des questions concernant la garantie limitée ou le fonctionnement de l'article, vous pouvez nous appeler ou nous écrire.

TOUTE RÉCLAMATION DE GARANTIE DOIT ÊTRE ACCOMPAGNÉE D'UNE COPIE DE LA PREUVE D'ACHAT. SIGNALÉZ TOUT DÉFAUT AU :



20 Commerce Boulevard Succasunna, NJ 07876 • 1-973-585-4747
IMPRIMÉ EN CHINE