

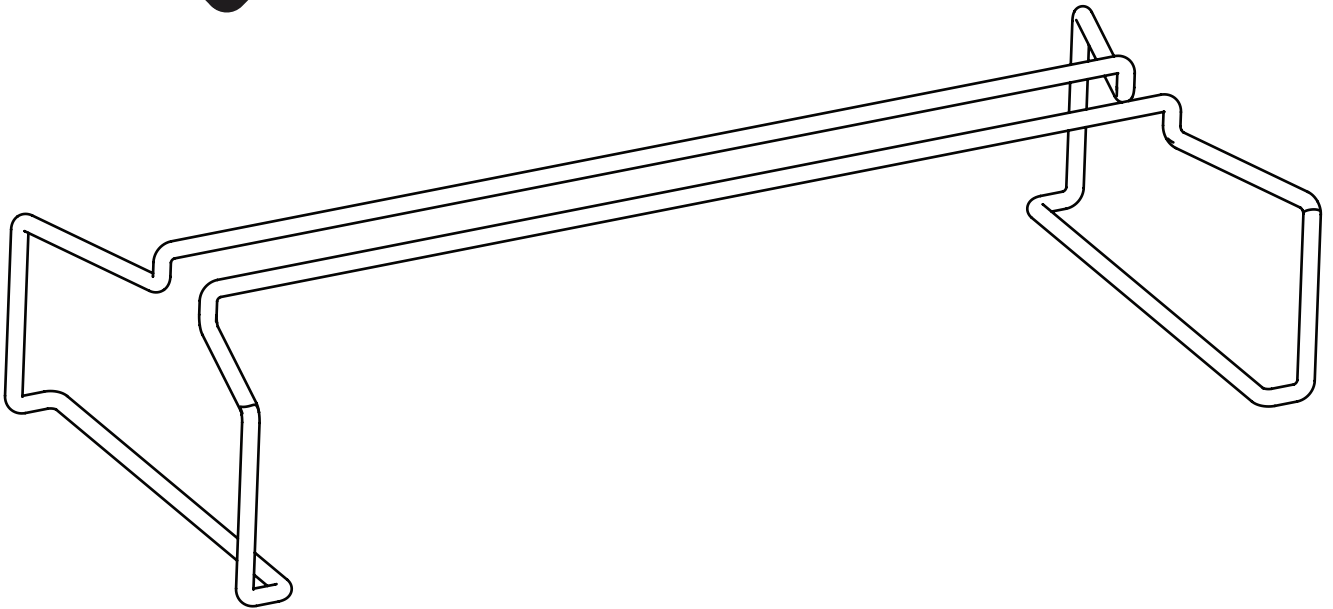

CART SYSTEM Wine Glass Rack

Item #: 23308046



THIS INSTRUCTION BOOKLET CONTAINS **IMPORTANT** SAFETY INFORMATION. PLEASE READ AND KEEP FOR FUTURE REFERENCE.

ESTE FOLLETO DE INSTRUCCIONES CONTIENE INFORMACIÓN **IMPORTANTE** DE SEGURIDAD. POR FAVOR LÉALO Y GUÁRDELO PARA REFERENCIA FUTURA.

CE LIVRET D'INSTRUCTIONS CONTIENT DES INFORMATIONS DE SÉCURITÉ **IMPORTANTES**. VEUILLEZ LE LIRE ET LE CONSERVER POUR VOUS Y RÉFÉRER ULTÉRIEUREMENT.

Congratulations on your latest ürB SPACE purchase. Follow these simple instructions and you'll have this new product assembled in no time. If you have any questions and/or wish to order parts, please call us toll free at **1-800-747-2660**, or email customer_relations@atlantic-inc.com

Felicitaciones por su reciente compra del ürB SPACE. Siga estas instrucciones, y usted tendrá este nuevo producto ensamblado en poco tiempo. Si faltan piezas no devuelva a la tienda. Para piezas que faltan o sustitución de piezas o asistencia en como armar por favor llame al **1-800-747-2660** o enviar un correo electrónico para al customer_relations@atlantic-inc.com.

Félicitations sur votre dernier achat ürB SPACE. Suivez ces instructions et vous aurez ce produit assemblé en un rien de temps. Si vous avez besoin de n'importe quelle aide, ou pour commander le remplacement / pièces absentes, appelez svp **1-800-747-2660** ou email customer_relations@atlantic-inc.com

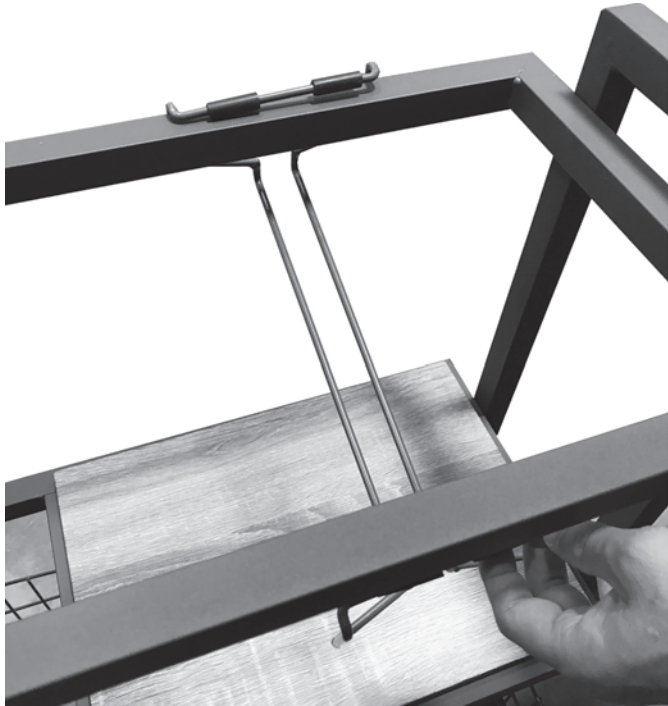

1. Hook one end of the rack onto the cart

Enganche un extremo de soporte de copas sobre el carrito.

Accorchez une extrémité d'étagère sur le chariot.

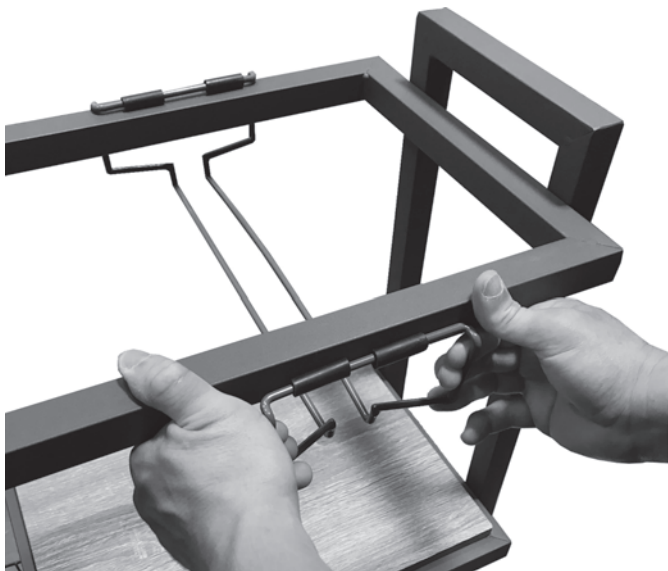

2. Take the other end and pull towards you.

Tome el otro extremo y tire de él hacia usted.

Prende l'autre extrémité et tirez vers vous.

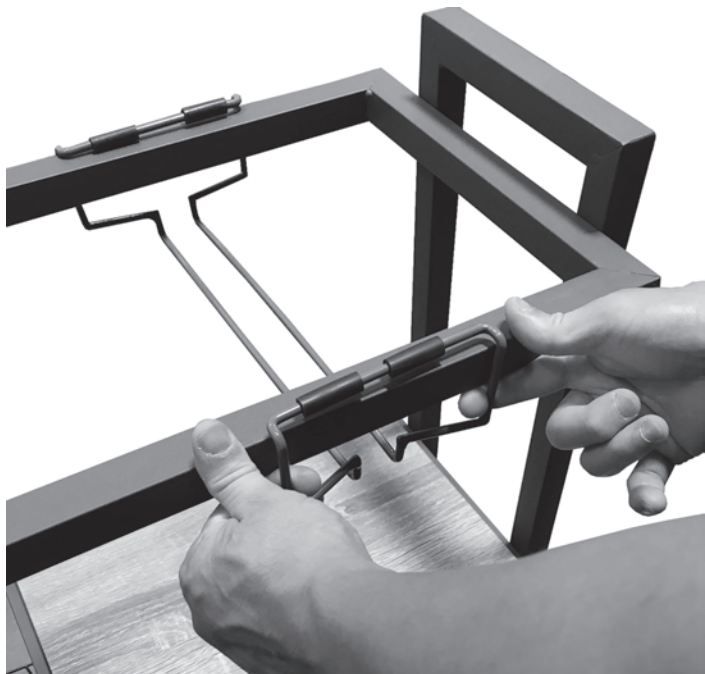

3. Push up and hook onto cart

Empujar hacia arriba y enganchar de el carreta.

Pousser vers le haut et accrocher sur le chariot

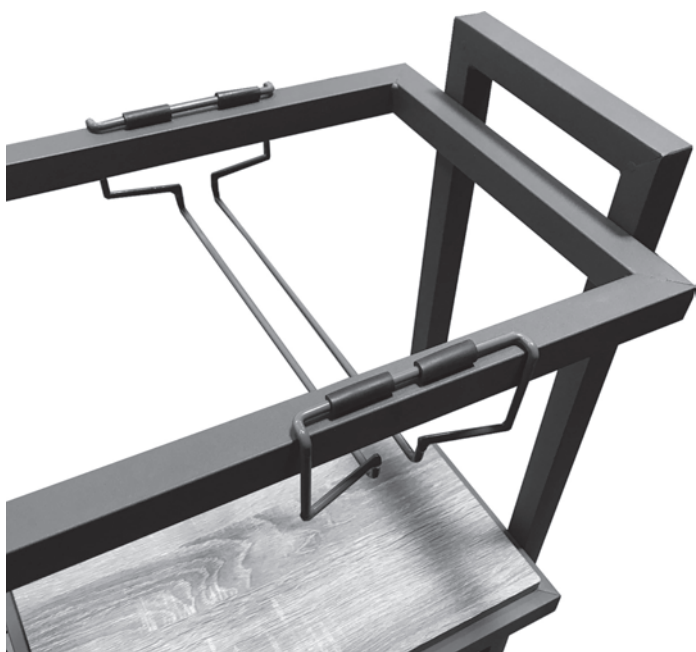

4. Finished.

Completo

Fini

Product Warranty

Thank you for your urb SPACE purchase.

This Limited Warranty covers any defects in material or workmanship for purchases made in the U.S.A. and Canada, and excludes claims from conditions, malfunctions or damage not resulting from defects in material or workmanship. The warranty duration is one year.

Keep your original proof of purchase (store receipt). If after inspection you find the product is defective, damaged or missing parts, DO NOT return to the store. Please contact customer service at (800) 747-2660 M-Th, 8am-5pm; Fri, 8am-12pm (Pacific Time). Or email customer_relations@atlantic-inc.com.

Please keep this Instruction Manual for future reference.

Garantía de Producto

Gracias por su compra de urb SPACE.

Esta Garantía Limitada cubre cualquier defecto en material o fabricación para compras en EE.UU. y Canadá, y excluye reclamaciones de condiciones, mal funcionamiento o daños no resultantes de defectos en material o fabricación. La duración de la garantía es de un año.

Guarde su prueba de compra original (recibo de la tienda). Si después de la inspección usted encuentra que el producto es defectuoso, está dañado o le faltan partes, NO lo devuelva a la tienda. Por favor póngase en contacto con el servicio al cliente al (800) 747-2660 de lunes a jueves, de 8am a 5pm; viernes, de 8am a 12pm (Hora del Pacífico). O envíe correo electrónico a customer_relations@atlantic-inc.com.

Por favor guarde este Manual de Instrucciones para futura referencia.

Garantie du produit

Nous vous remercions de votre achat d'un produit urb SPACE.

Cette garantie limitée couvre tout vice de matériau ou de main d'œuvre concernant les achats effectués aux É.-U. et au Canada et exclut toute revendication au titre de la garantie suite à des conditions, fonctionnement défectueux ou dommages ne résultant pas de vices de matériau ou de main d'œuvre. La durée de la garantie est d'un an.

Conservez la preuve d'achat d'origine (bon de caisse). Si, après inspection, le produit se révèle défectueux, endommagé ou si des pièces manquent, ne le ramenez PAS au magasin. Veuillez contacter le service à la clientèle au (800) 747-2660, du lundi au jeudi et de 8 h 00 (AM) à midi (heure du Pacifique). Ou envoyez un courriel à customer_relations@atlantic-inc.com.

Veuillez conserver ce Mode d'emploi pour référence ultérieure.



©2017 urb SPACE is a brand of Atlantic Inc.
Santa Fe Springs, CA. U.S.A

U.S. and other foreign patents pending /
Patentes de los EUA y países extranjeros en trámite /
Brevets en cours pour les États-Unis et autres pays /
U.S. und andere ausländische Patente sind hängig

All rights reserved / Derechos Reservados /
Tous droits réservés

Made in China / Hecho en China /
Fabriqué en Chine

www.urb-space.com

R2.0 06/27/17