

Instructions: Lawn Mower Cover

WARNING!

Do not operate the lawn mower with the cover on.

CAUTION!

Let your lawn mower cool before you put the cover on.

CAUTION

If your lawn mower is new, use of this product is not recommended within the first four weeks of ownership of the lawn mower. Some compounds used in new machines can release gases that will cause the dyes in lawn mower covers to transfer to the machine, potentially staining the lawn mower or its components. Lawn mower covers can be used safely after this introductory period.

Fitting

Your Lawn Mower Cover fits most gas, electric and push reel mowers.

Installation

Check your lawn mower to make sure that there are no sharp objects or corners that could stress your cover as you pull it on. Slip your cover over the top of your lawn mower, then pull the cover down on all four corners. When you have the cover into place, connect the click-it buckle located behind the handlebar.

If you are covering your lawn mower with the handle down or partially down you can fold up any additional fabric and place it behind the click-it strap in the back. You can leave rear-discharge grass catchers on or place them on top of your mower (This cover will not fit over side discharge catchers).



Use and Storage

Your Lawn Mower Cover has an integrated storage bag. To fit your cover in the bag fold and roll it tightly rather than stuffing it. Never store a wet cover in the storage bag or confined area as the cover can be damaged by mildew.

Cleaning and Care

Clean your cover with a soft brush and luke-warm water. **DO NOT USE SOAP** as it may remove the protective coatings added by the factory. Air dry.

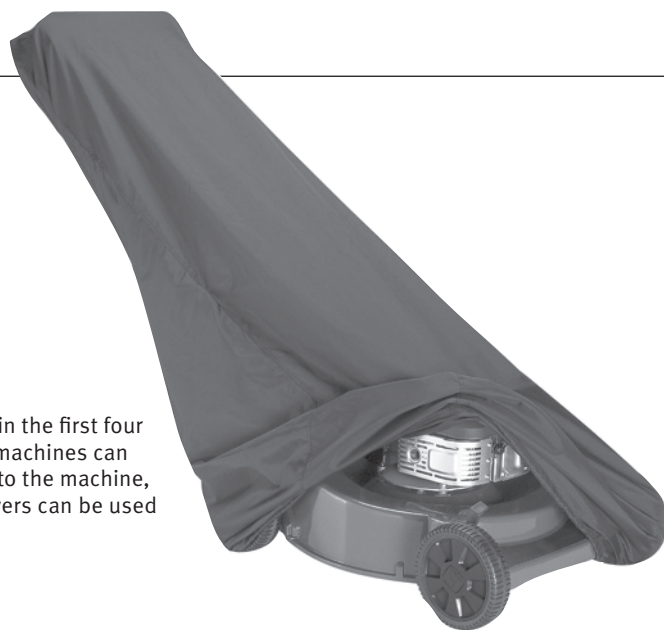

Mode d'emploi: Housse de tondeuse à gazon

Instrucciones: Cubierta para cortadora de césped

⚠ AVERTISSEMENT! Ne jamais utiliser la tondeuse avec la housse installée.

⚠ ATTENTION! Laissez la tondeuse refroidir avant d'installer la housse.

ATTENTION

Si votre tondeuse à gazon est neuve, il est déconseillé d'utiliser cet article pendant les quatre premières semaines après avoir pris possession de la tondeuse. Certains matériaux utilisés sur les tondeuses neuves risquent de libérer des vapeurs et peuvent transférer les colorants de la housse de la tondeuse et par conséquent tacher la tondeuse et ses éléments. Les housses peuvent être utilisées sans danger après cette période initiale.

Dimensions

Votre housse de tondeuse à gazon couvrira la majorité des tondeuses à pousser à essence, électriques ou manuelles.

Installation

Vérifiez votre tondeuse afin de vous assurer qu'il n'y a pas de bords ou de coins pointus risquant d'étirer la housse lorsque vous tirez sur cette dernière pour l'installer. Enfilez la housse sur le dessus de la tondeuse puis faites-la descendre en la tirant vers le bas au niveau des quatre coins. Une fois la housse en place, fixez les deux parties de la boucle à décrochage rapide située derrière le guidon.

Si vous comptez couvrir la tondeuse avec le guidon rabattu ou partiellement rabattu, il vous est possible de ramener vers le haut la toile en trop et la placer derrière la sangle qui comporte la boucle à décrochage rapide. Vous pouvez laisser en place les récupérateurs d'herbe sur les tondeuses à évacuation arrière ou les placer sur le dessus de la tondeuse (cette housse n'est pas assez grande pour recouvrir les récupérateurs d'herbe sur les tondeuses à évacuation latérale).

Utilisation et remisage

Votre housse de tondeuse à gazon est fournie avec un sac de rangement intégré. Pour ranger la housse dans le sac, pliez-la puis enroulez-la fermement au lieu de la fourrer dans le sac. Ne gardez jamais une housse mouillée dans un espace clos et confiné car de la moisissure risque de se former et d'endommager la housse.

Nettoyage et entretien

Nettoyez votre housse avec une brosse à soies douces et de l'eau tiède. N'UTILISEZ PAS DE SAVON car vous risquez d'endommager le revêtement protecteur qui a été ajouté en usine. Laissez la housse sécher à l'air libre.

⚠ ¡ADVERTENCIA! Nunca opere la cortadora de césped con la cubierta puesta.

⚠ ¡PRECAUCIÓN! No instale la cubierta antes de que la cortadora de césped se haya enfriado.

PRECAUCIÓN

Si su cortadora de césped es nueva, no se recomienda usar este producto durante las primeras cuatro semanas que usted tiene en su poder la cortadora de césped. Algunos compuestos usados en las máquinas nuevas pueden liberar gases que causarán que los tintes de las cubiertas se transfieran a la máquina, con lo cual pueden teñir la cortadora de césped o sus componentes. Después de este período introductorio, es seguro usar las cubiertas.

Tamaño

Su cubierta para cortadora de césped se ajusta a la mayoría de las cortadoras de césped de empujar eléctricas, a gasolina o manuales.

Instalación

Verifique que la cortadora de césped no tenga esquinas o bordes agudos que pudieran maltratar la cubierta cuando usted la extiende sobre la máquina. Deslice la cubierta sobre la parte superior de la cortadora de césped, luego jale la cubierta hacia abajo sobre las cuatro esquinas. Cuando la cubierta esté en su lugar, conecte la hebilla de cierre con chasquido ubicada detrás del manillar.

Si va a cubrir la cortadora de césped con el manubrio hacia abajo o parcialmente hacia abajo, puede doblar el exceso de material y colocarlo detrás de la correa de cierre con chasquido en la parte trasera. Los recogedores de césped acoplados en las cortadoras de césped de descarga trasera pueden quedarse puestos o usted puede colocarlos en la parte superior de la cortadora de césped (esta cubierta no se ajusta a los recogedores de césped acoplados en las cortadoras de césped de descarga lateral).

Uso y almacenamiento

Su cubierta para cortadora de césped tiene una bolsa de almacenamiento integrada. Para guardar la cubierta en la bolsa, dóblela y enróllela ceñidamente en lugar de meterla de manera desordenada. Nunca guarde una cubierta húmeda en la bolsa de almacenamiento ni en un área confinada ya que puede sufrir daño por moho.

Limpieza y cuidado

Limpie la cubierta con un cepillo suave y agua tibia. NO USE JABÓN, pues puede remover las capas de protección que se aplican en la fábrica. Déjela secar al aire.

