

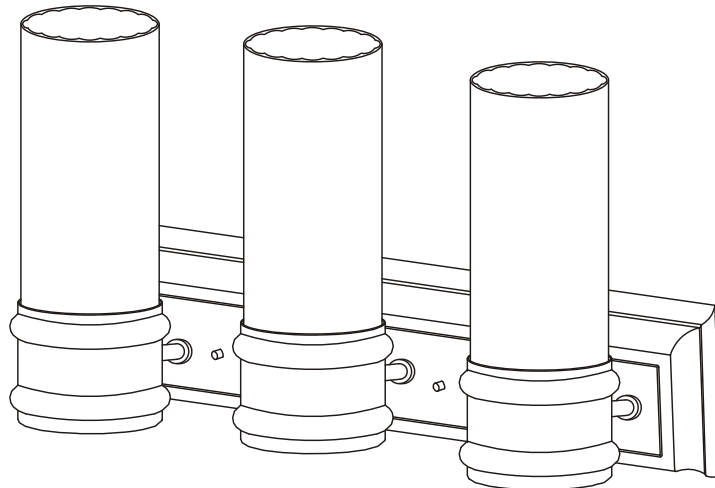

Item #1000037500
Model #V433NK03

USE AND CARE GUIDE

3-LIGHT FLUTED GLASS VANITY LIGHT



Questions, problems, missing parts? Before returning to the store,
call Hampton Bay Customer Service
8 a.m. - 6 p.m., EST, Monday-Friday

1-855-HD-HAMPTON

HAMPTONBAY.COM

THANK YOU

We appreciate the trust and confidence you have placed in Hampton Bay through the purchase of this vanity light. We strive to continually create quality products designed to enhance your home. Visit us online to see our full line of products available for your home improvement needs. Thank you for choosing Hampton Bay!

Table of Contents

Table of Contents.....	2	Assembly.....	5
Safety Information.....	2	Installation.....	6
Warranty.....	2	Care and Cleaning.....	7
Pre-installation.....	3	Troubleshooting.....	7
Planning Installation.....	3		
Tools Required.....	3		
Hardware Included.....	3		
Package Contents.....	4		

Safety Information

- Consult a qualified electrician with any electrical questions you may have.

 **IMPORTANT:** Inspect the wire insulation for any cuts, abrasions, or exposed copper that may have occurred during shipping. If there is a defect in the wire, do not continue the assembly process. Please call our Customer Service Team at 1-855-HD-DAMPTON.

Warranty

ONE-YEAR LIMITED WARRANTY

WHAT IS COVERED

The manufacturer warrants this lighting fixture to be free from defects in the materials and workmanship for a period of one (1) year from date of purchase. This warranty applies only to the original consumer purchaser and only to products used in normal use. If this product is found to be defective, the manufacturer's only obligation, and your exclusive remedy, is the repair or replacement of the product at the manufacturer's discretion, provided that the product has not been damaged through misuse, abuse, accident, modifications, alterations, neglect, or mishandling.

WHAT IS NOT COVERED

This warranty shall not apply to any product that is found to have been improperly installed, assembled, or used in any way not in accordance with the instructions supplied with the product. This warranty shall not apply to a failure of the product as a result of an accident, misuse, abuse, negligence, alteration, faulty installation, or any other failure not relating to faulty material or workmanship. This warranty shall not apply to the finish on any portion of the product due to weathering, as this is considered normal wear. The manufacturer does not warrant and specifically disclaims any warranty, whether expressed or implied, other than the warranty contained herein. The manufacturer specifically disclaims any liability and shall not be liable for any consequential or incidental loss or damage, including but not limited to, any labor or expense costs involved in the replacement or repair of the product.

Contact the Customer Service Team at 1-855-HD-DAMPTON or visit www.Hamptonbay.com

Pre-installation

PLANNING INSTALLATION

Read all instructions before assembly and installation.

To avoid damaging this product, assemble it on a soft, non-abrasive surface, such as carpet or cardboard. Inspect each part for defects that may have occurred during shipping. Keep your receipt and these instructions for proof of purchase.



NOTE: This light fixture requires the use of three 60- Watt max., type T10 or type A bulbs (not included). Do not exceed the recommended wattage.

TOOLS REQUIRED



Safety goggles



Phillips screwdriver

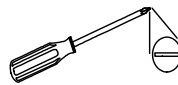

Flathead screwdriver



Pliers

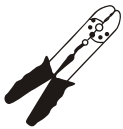

Wire strippers



Wire cutters



Step ladder



Electrical tape

HARDWARE INCLUDED



NOTE: Hardware not shown to actual size.



AA



BB



CC



DD

Part	Description	Quantity
AA	Wire nut	2
BB	Anchor	2
CC	Wood screw	2
DD	Outlet box screw	2

Pre-installation (continued)

PACKAGE CONTENTS

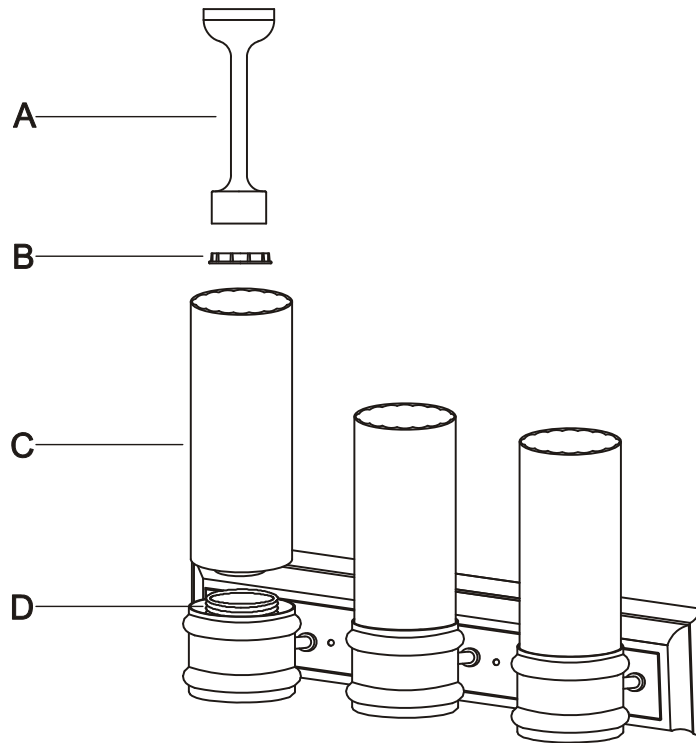

Part	Description	Quantity
A	Wrench	1
B	Socket ring	3
C	Glass shade	3
D	Socket	3

Assembly

1 Assembling the light fixture

- Place the glass (C) over the socket (D).
- Install the socket ring (B) and secure with the wrench (A) using end 1.
- Install a 60-Watt max, (Type T10 or A19) (not provided). Use end 2 of the wrench (A) when installing the A19 bulb. (Do not exceed the maximum wattage capacity recommended on the socket.)

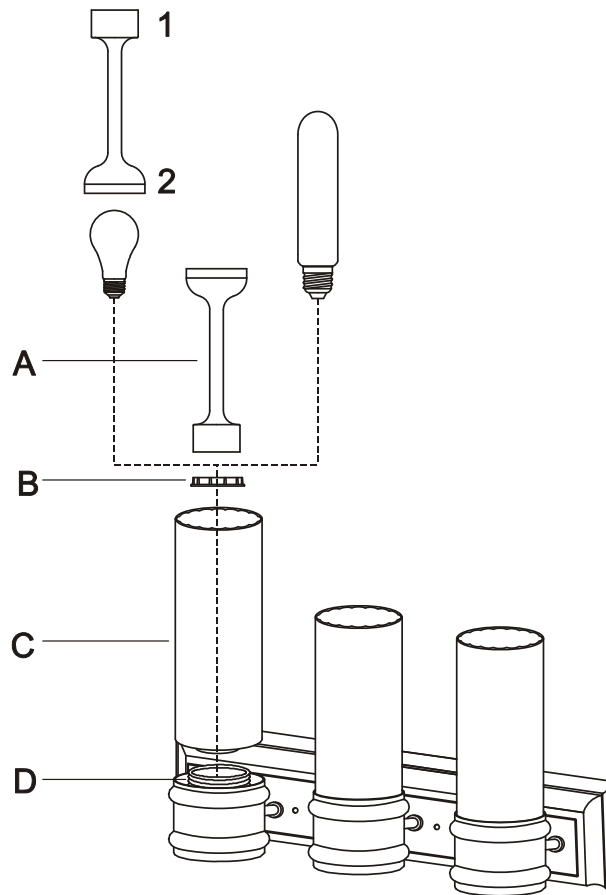

Installation

1 Installing the back plate



CAUTION: Ensure the power is shut off at the main fuse box prior to beginning installation.

- Position the back plate (E) on the wall so that slotted holes in the back plate (E) align with threaded holes in the outlet box. Mark the wall in the appropriate location for the anchor (BB) holes. Remove back plate (E), drill anchor holes and insert anchors (BB).
- Re-position the back plate (E) on the wall, threading supply wiring through the center hole on the back plate (E). Insert wood screws (CC) and outlet box screws (DD).

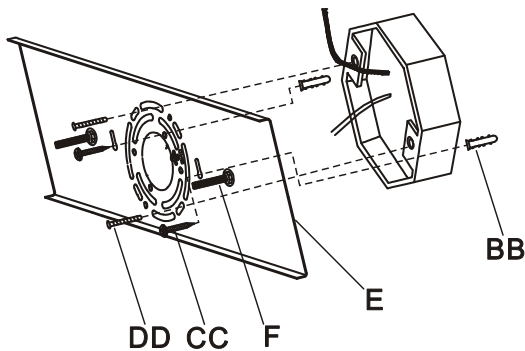

2 Making the electrical connections

- Connect the white wire (3) from the fixture to the white wire (4) from the outlet box and the black wire (5) from the fixture to the black wire (6) from the outlet box. Cover the two wire connections using the two provided wire nuts (AA). Wrap the two wire connections with electrical tape for a more secure connection.
- Attach the grounding wire connections with electrical tape for a more secure connection. Connect the copper ground wires from the fixture and from the outlet box (1 and 2) to the ground screw (G) on the back plate (E).



NOTE: If you have electrical questions, consult your local electrical code for approved grounding methods.

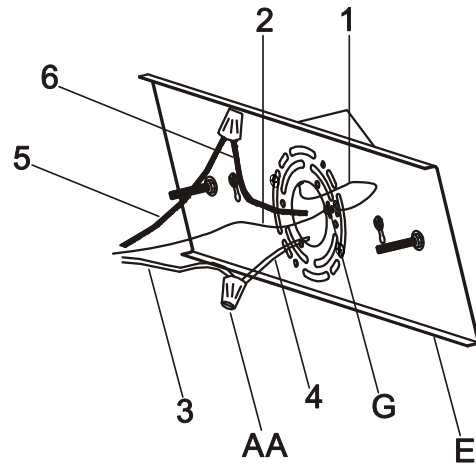

Installation (continued)

3 Installing the light fixture

- After wires are connected, tuck them carefully inside the outlet box.
- Raise the front plate (H) allowing for the mounting screws (F) to protrude through the hole on front plate (H), and secure with the metal finial (I).

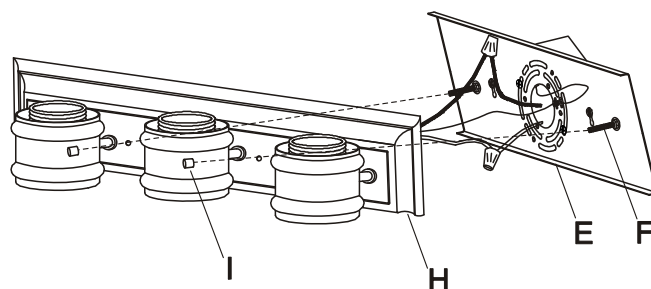

Care and Cleaning

- Clean the light fixture with a soft, dry cloth. Do not use any cleaners with chemicals, solvents, or harsh abrasives.

Troubleshooting

Problem	Possible Cause	Solution
The bulb will not light.	□ The bulb is burned out.	□ Replace the light bulb.
	□ The power is off.	□ Ensure that the power supply is turned on.
	□ There is a faulty wire connection.	□ Check the wiring.
	□ The circuit breaker is off.	□ Ensure that the circuit breaker is set in the On position.
The fuse blows or a circuit breaker trips when the light is turned on.		<ul style="list-style-type: none">□ Discontinue use of the light fixture.□ Contact a qualified electrician or call the Customer Service Team at 1-855-HD-DAMPTON.□ Unplug other items on the circuit.



Questions, problems, missing parts? Before returning to the store,
call Hampton Bay Customer Service
8 a.m. - 6 p.m., EST, Monday-Friday

1-855-HD-DAMPTON

HAMPTONBAY.COM

Retain this manual for future use.



Artículo núm. 1000037500
Modelo núm. V433NK03

GUÍA DE USO Y MANTENIMIENTO

LÁMPARA DE TOCADOR DE 3 LUCES CON VIDRIO ACANALADO

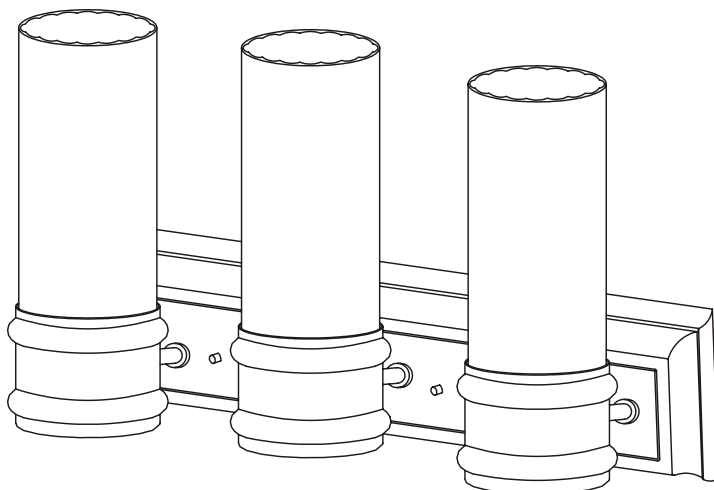

¿Preguntas, problemas o piezas faltantes? Antes de regresar a la tienda,
llama al servicio al cliente de Hampton Bay
de lunes a viernes, de 8:00 a.m. a 6:00 p.m. (hora estándar del Este)

1-855-HD-HAMPTON

HAMPTONBAY.COM

GRACIAS POR TU COMPRA

Apreciamos la confianza que has depositado en Hampton Bay al comprar esta lámpara de tocador. Nos esforzamos continuamente para crear productos de calidad diseñados para mejorar tu hogar. Visítanos por Internet para ver nuestra línea completa de productos disponibles para las necesidades de mejoras de tu hogar. ¡Gracias por elegir Hampton Bay!

Tabla de contenido

Tabla de contenido	10	Ensamblaje	13
Información de seguridad	10	Instalación	14
Garantía.....	10	Mantenimiento y limpieza	15
Preinstalación.....	11	Solución de problemas	15
Cómo planificar la instalación	11		
Herramientas requeridas.....	11		
Herrajes incluidos.....	11		
Contenido del paquete	12		

Información de seguridad

- Si tienes alguna pregunta al respecto, consulta a un electricista calificado.



IMPORTANTE: Revisa que el aislamiento de los cables no haya sufrido ningún corte, abrasión ni tenga filamentos de cobre expuestos debidos al envío. Si hay un defecto en el cable, suspende el ensamblaje. Llama a nuestro equipo de servicio al cliente al 1-855-HD-HAMPTON.

Garantía

GARANTÍA LIMITADA DE UN AÑO

QUÉ CUBRE LA GARANTÍA

El fabricante garantiza que esta lámpara no presentará defectos materiales o de fabricación por un período de (1) año a partir de la fecha de compra. Esta garantía es válida sólo para el comprador original y sólo cubre productos en uso normal. Si se descubre algún defecto en este producto, la única obligación y solución exclusiva del fabricante, a criterio del mismo, será reparar o reemplazar el producto siempre y cuando el defecto no sea resultado de un mal uso, abuso, accidente, modificaciones, alteraciones, negligencia o manejo indebido.

QUÉ NO CUBRE LA GARANTÍA

Esta garantía no cubre ningún producto instalado, ensamblado o usado incorrectamente sin seguir las instrucciones adjuntas al producto. Esta garantía no cubre fallas del producto a consecuencia de un accidente, mal uso, abuso, negligencia, modificaciones o instalaciones defectuosas, o cualquier otra falla no relacionada con defectos materiales o de fabricación. Esta garantía no se aplica al acabado de ninguna parte de los productos a causa del deterioro por condiciones ambientales, ya que eso se considera un desgaste normal. El fabricante no garantiza y se exime especialmente de cualquier garantía, explícita o implícita, distinta de la indicada en la garantía incluida en la presente. El fabricante se exime específicamente de cualquier obligación y no es responsable por daños o pérdidas directas o indirectas, lo que incluye cualquier costo de mano de obra o gastos relacionados con el reemplazo o reparación del producto.

Comuníquese con el equipo de servicio al cliente al 1-855-HD-HAMPTON o visite www.Hamptonbay.com

Preinstalación

CÓMO PLANIFICAR LA INSTALACIÓN

Lee todas las instrucciones antes de ensamblar e instalar.

Para evitar daños al producto, ensámblalo sobre una superficie suave, no abrasiva, como una alfombra o cartón. Verifica que ninguna de las piezas haya sufrido daños durante el envío. Conserva el recibo y estas instrucciones como comprobante de compra.



NOTA: Esta lámpara requiere tres bombillas de 60 W tipo T10 o tipo A (no se incluyen) No excedas el vataje recomendado.

HERRAMIENTAS NECESARIAS



Gafas de seguridad

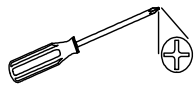

Destornillador Phillips



Destornillador de cabeza plana

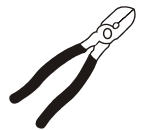

Alicates



Pelacables



Cortacables



Escalera de tijera



Cinta de electricista

HERRAJES INCLUIDOS



NOTA: No se muestra el tamaño real de los herrajes.



AA



BB

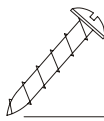

CC

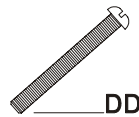

DD

Pieza	Descripción	Cantidad
AA	Tuerca para cable	2
BB	Anclaje	2
CC	Tornillo para madera	2
DD	Tornillo de la caja eléctrica	2

Pre-instalación (continuación)

CONTENIDO DEL PAQUETE

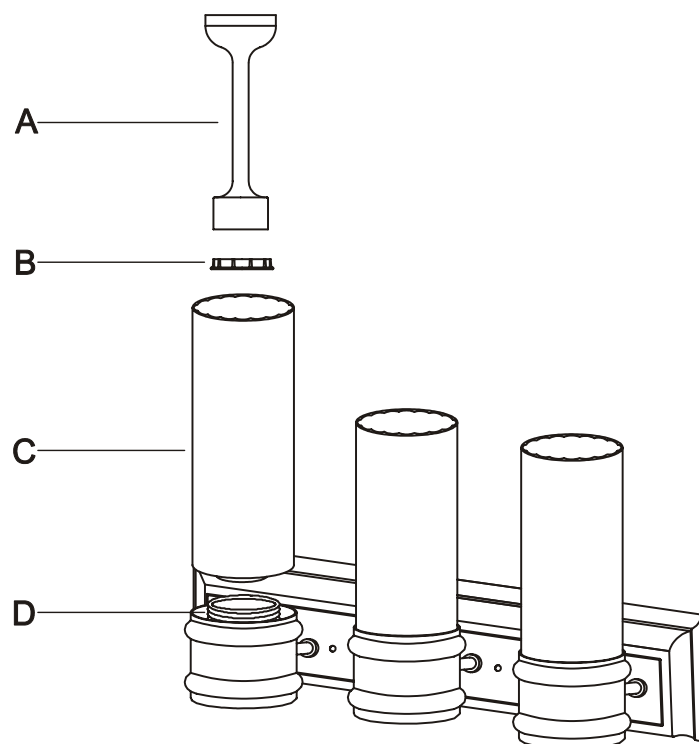

Pieza	Descripción	Cantidad
A	Llave	1
B	Aro del portabombilla	3
C	Pantalla de vidrio	3
D	Portabombilla	3

Ensamblaje

1 Cómo ensamblar la lámpara

- Coloca el vidrio (C) sobre el portabombilla (D).
- Instala el aro del portabombilla (B) y asegura con una llave (A) usando el extremo 1.
- Instala una bombilla de un máximo de 60 watts, (tipo T10 o A19) (no incluida). Usa el extremo 2 de la llave (A) al instalar la bombilla A19. (No sobrepases la capacidad del vataje máximo recomendado en el portabombilla.)

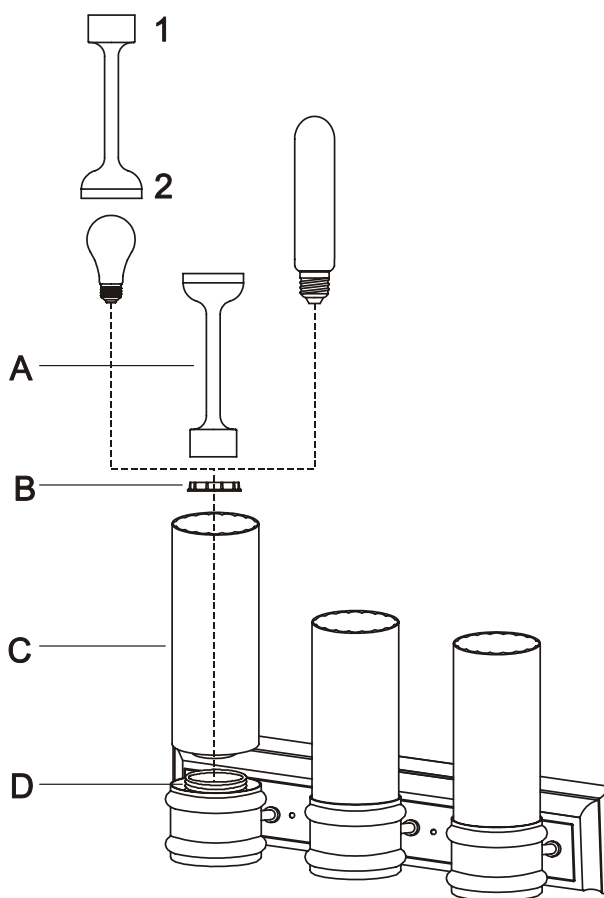

Instalación

1 Instalación de la placa posterior



PRECAUCIÓN: Asegúrate de que la electricidad esté apagada en la caja principal de fusibles antes de comenzar la instalación.

- Coloca la placa posterior (E) en la pared de manera que las ranuras en la placa posterior (E) queden alineadas con los orificios roscados de la caja eléctrica. Marca en la pared los orificios para los anclajes (BB) en los puntos correspondientes. Quita la placa posterior (E), taladra los orificios e inserta los anclajes (BB).
- Vuelve a colocar la placa posterior (E) en la pared y pasa los cables eléctricos por el orificio central de la placa posterior (E). Inserta los tornillos para madera (CC) y los tornillos de la caja eléctrica (DD).

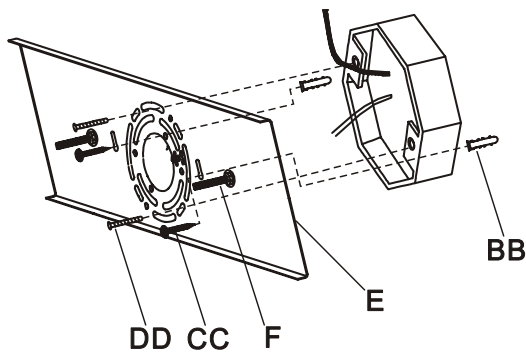

2 Cómo hacer las conexiones eléctricas

- Conecta el cable blanco (3) de la lámpara al cable blanco (4) de la caja eléctrica y el cable negro (5) de la lámpara al cable negro (6) desde la misma caja. Cubre las dos conexiones de cable con las dos tuercas para cable (AA) provistas. Envuelve con cinta aislante las dos conexiones de cable para lograr una conexión más segura.
- Sujeta las conexiones del cable de conexión con cinta de electricista para lograr una conexión más segura. Conecta los cables de conexión a tierra de cobre desde la lámpara y desde la caja eléctrica (1 y 2) al tornillo de tierra (G) en la placa posterior (E).



NOTA: Si tienes preguntas sobre la materia, consulta en tu código de electricidad local para encontrar métodos aprobados de conexión a tierra.

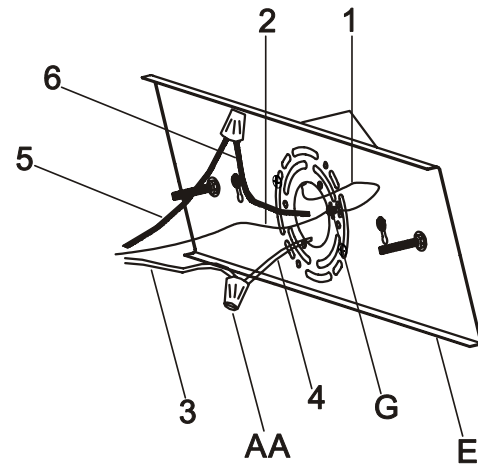

Instalación (continuación)

3 Cómo instalar la lámpara

- Después de terminar con las conexiones, empújalas con cuidado dentro de la caja eléctrica.
- Levanta la placa frontal (H) permitiendo que los tornillos de montaje (F) sobresalgan del orificio de la placa frontal (H), y asegúrala con el remate de metal (I).

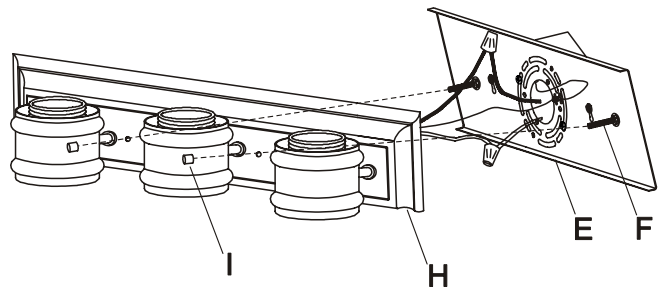

Mantenimiento y limpieza

- Limpia la lámpara con un paño suave y seco. No uses limpiadores con químicos, solventes o productos abrasivos.

Solución de problemas

Problema	Causa posible	Solución
La bombilla no enciende.	□ La bombilla está fundida.	□ Reemplaza la bombilla.
	□ La electricidad está apagada.	□ Asegúrate de que el suministro de electricidad esté encendido.
	□ Hay una conexión defectuosa del cable.	□ Revisa el cableado.
	□ El cortacircuitos está apagado.	□ Verifica que el cortacircuitos está en la posición de "ON" (encendido).
El fusible se funde o el cortacircuitos se activa cuando se enciende la luz.		<ul style="list-style-type: none">□ Deja de usar la lámpara.□ Contacta a un electricista calificado o llama al equipo de servicio al cliente al 1-855-HD-HAMPTON.□ Desconecta otros artículos del circuito.



¿Preguntas, problemas o piezas faltantes? Antes de regresar a la tienda,
llama al servicio al cliente de Hampton Bay
de lunes a viernes, de 8:00 a.m. a 6:00 p.m. (hora estándar del Este)

1-855-HD-HAMPTON

HAMPTONBAY.COM

Conserva este manual para uso futuro.