

POWERWORKS®

XB20V

EN	DRILL DRIVER	OPERATOR MANUAL
FR	PERCEUSE À PERCUSSION À BALAIS	MANUEL D'OPÉRATEUR
ES	TALADRO DE IMPACTO CON ESCOBILLAS	MANUAL DEL OPERADOR



DDG303

1	Description.....	4	6.2	Install the battery pack.....	6
1.1	Purpose.....	4	6.3	Remove the battery pack.....	6
1.2	Overview.....	4	6.4	Install the bit.....	7
2	General power tool safety warnings.....	4	6.5	Remove the bit.....	7
2.1	Work area safety.....	4	7	Operation.....	7
2.2	Electrical safety.....	4	7.1	Start the machine.....	7
2.3	Personal safety.....	4	7.2	Stop the machine.....	7
2.4	Power tool use and care.....	5	7.3	Adjust the variable speed.....	7
2.5	Battery tool use and care.....	5	7.4	Adjust the reversing button.....	8
2.6	Service.....	5	7.5	Drill materials.....	8
3	Drill safety warnings.....	5	8	Maintenance.....	9
4	Symbols on the product.....	5	8.1	Remove the chuck.....	9
5	Risk levels.....	6	8.2	Retighten a loose chuck.....	9
6	Installation.....	6	8.3	Clean the machine.....	9
6.1	Unpack the machine.....	6	9	Technical data.....	9
			10	Limited warranty.....	9

1 DESCRIPTION

1.1 PURPOSE

The machine is intended for driving in and loosening screws and bolts as well as for tightening and loosening nuts within the respective range of dimension.

1.2 OVERVIEW

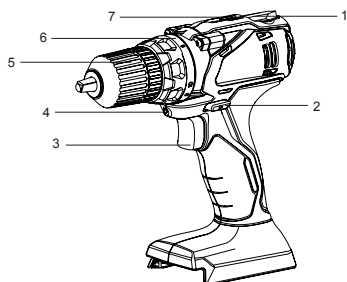

- | | |
|----------------------------|----------------------|
| 1 Bit Storage | 4 LED Light |
| 2 Forward / Reverse Switch | 5 Keyless Chuck |
| 3 ON / OFF | 6 11 Position Clutch |
| | 7 One Sided Bit |

2 GENERAL POWER TOOL SAFETY WARNINGS

▲ WARNING

Read all safety warnings and all instructions. Failure to follow the warnings and instructions may result in electric shock, fire and/or serious injury.

Save all warnings and instructions for future reference.

The term "power tool" in the warnings refers to your battery-operated (cordless) power tool.

2.1 WORK AREA SAFETY

- **Keep work area clean and well lit.** *Cluttered or dark areas invite accidents.*
- **Do not operate power tools in explosive atmospheres, such as in the presence of flammable liquids, gases or dust.** *Power tools create sparks which may ignite the dust or fumes.*
- **Keep children and bystanders away while operating a power tool.** *Distractions can cause you to lose control.*

2.2 ELECTRICAL SAFETY

- **Power tool plugs must match the outlet. Never modify the plug in any way. Do not use any adapter plugs with earthed (grounded) power tools.**

Unmodified plugs and matching outlets will reduce risk of electric shock.

- **Avoid body contact with earthed or grounded surfaces, such as pipes, radiators, ranges and refrigerators.** *There is an increased risk of electric shock if your body is earthed or grounded.*
- **Do not expose power tools to rain or wet conditions.** *Water entering a power tool will increase the risk of electric shock.*
- **Do not abuse the cord. Never use the cord for carrying, pulling or unplugging the power tool. Keep cord away from heat, oil, sharp edges and moving parts.** *Damaged or entangled cords increase the risk of electric shock.*
- **When operating a power tool outdoors, use an extension cord suitable for outdoor use.** *Use of a cord suitable for outdoor use reduces the risk of electric shock.*
- **If operating a power tool in a damp location is unavoidable, use a residual current device (RCD) protected supply.** *Use of an RCD reduces the risk of electric shock.*

2.3 PERSONAL SAFETY

- **Stay alert, watch what you are doing and use common sense when operating a power tool. Do not use a power tool while you are tired or under the influence of drugs, alcohol or medication.** *A lapse of attention while operating power tools may result in serious personal injury.*
- **Use personal protection. Always wear eye protection.** *Protective products such as dust mask, non-skid safety shoes, hard hat or hearing protection used appropriately will reduce personal injuries.*
- **Prevent unintentional starting. Ensure the switch is in the off position before connecting to power source and/or battery pack and when picking up or carrying the tool.** *Carrying power tools with your finger on the switch or energizing power tools that have the switch on invites accidents.*
- **Remove any adjusting key or wrench before turning the power tool on.** *A wrench or a key left attached to a rotating part of the power tool may result in personal injury.*
- **Do not over-reach. Keep proper footing and balance at all times.** *This enables better control of the power tool in unexpected situations.*
- **Dress properly. Do not wear loose clothing or jewellery. Keep your hair, clothing and gloves away from moving parts. Loose clothes, jewellery or long hair can be caught in moving parts.**
- **If devices are provided for the connection of dust extraction and collection facilities, ensure these are connected and properly used.** *Use of dust collection can reduce dust related hazards.*

2.4 POWER TOOL USE AND CARE

- **Do not force the power tool.** Use the correct power tool for your application. *The correct power tool will do the job better and safer at the rate for which it was designed.*
- **Do not use the power tool if the switch does not turn it on and off.** *Any power tool that cannot be controlled with the switch is dangerous and must be repaired.*
- **Disconnect the plug from the power source and/or the battery pack from the power tool before making any adjustments, changing accessories, or storing power tools.** *Such preventive safety measures reduce the risk of starting the power tool accidentally.*
- **Store idle power tools out of the reach of children and do not allow persons unfamiliar with the power tool or these instructions to operate the power tool.** *Power tools are dangerous in the hands of untrained users.*
- **Maintain power tools.** Check for misalignment or binding of moving parts, breakage of parts and any other condition that may affect the power tool's operation. If damaged, have the power tool repaired before use. *Many accidents are caused by poorly maintained power tools.*
- **Keep cutting tools sharp and clean.** *Properly maintained cutting tools with sharp cutting edges are less likely to bind and are easier to control.*
- **Use the power tool, accessories and tool bits etc. in accordance with these instructions, taking into account the working conditions and the work to be performed.** *Use of the power tool for operations different from those intended could result in a hazardous situation.*

2.5 BATTERY TOOL USE AND CARE

- **Recharge only with the charger specified by the manufacturer.** *A charger that is suitable for one type of battery pack may create a risk of fire when used with another battery pack.*
- **Use power tools only with specifically designated battery packs.** *Use of any other battery packs may create a risk of injury and fire.*
- **When battery pack is not in use, keep it away from other metal objects like paper clips, coins, keys, nails, screws, or other small metal objects that can make a connection from one terminal to another.** *Shorting the battery terminals together may cause burns or fire.*
- **Under abusive conditions, liquid may be ejected from the battery; avoid contact. If contact accidentally occurs, flush with plenty of soap and water. If liquid contacts eyes, immediately seek medical help.** *Liquid ejected from the battery may cause irritation or burns.*

2.6 SERVICE

- **Have your power tool serviced by a qualified repair person using only identical replacement parts.** *This will ensure that the safety of the power tool is maintained.*

3 DRILL SAFETY WARNINGS



Hold the power tool by insulated gripping surfaces only, because the saw chain may contact hidden wiring.





Saw chains contacting a "live" wire may make exposed metal parts of the power tool "live" and could give the operator an electric shock.

- Before any work on the machine (e.g., maintenance, tool change, etc.) as well as during transport and storage, set the rotational direction switch to the centre position. Unintentional actuation of the On/Off switch can lead to injuries.
- The battery is supplied partially charged. To ensure full battery capacity, completely charge the battery in the battery charger before using for the first time.
- Read the operating instructions of the battery charger.
- Apply the power tool to the screw/nut only when it is switched off. Rotating tool inserts can slip off.
- When working with an application tool, pay attention that the application tool is firmly seated on the tool holder. When the application tool is not firmly connected with the tool holder, it can come loose again and not be controlled.
- The torque depends on the impact duration. The maximum achieved torque results from the sum of all individual torques achieved through impact.
- Check the actually reached torque with a torque wrench.
- To save energy, only switch the power tool on when using it.

4 SYMBOLS ON THE PRODUCT



Some of the following symbols may be used on this tool. Please study them and learn their meaning. Proper interpretation of these symbols will allow you to operate the tool better and safer.

Symbol	Explanation
	Read all safety warnings and all instructions
	Wear ear protection
	Low speed

Symbol	Explanation
	High speed
	Switching On
	Switching Off
	Unlock
	Do not touch rotating part

5 RISK LEVELS

The following signal words and meanings are intended to explain the levels of risk associated with this product.

SYMBOL	SIGNAL	MEANING
	DANGER	Indicates an imminently hazardous situation, which, if not avoided, will result in death or serious injury.
	WARNING	Indicates a potentially hazardous situation, which, if not avoided, could result in death or serious injury.
	CAUTION	Indicates a potentially hazardous situation, which, if not avoided, may result in minor or moderate injury.
	CAUTION	(Without Safety Alert Symbol) Indicates a situation that may result in property damage.

6 INSTALLATION

6.1 UNPACK THE MACHINE

▲ WARNING

Make sure that you correctly assemble the machine before use.

▲ WARNING

- If the parts have damage, do not use the machine.
- If you do not have all the parts, do not operate the machine.
- If the parts are damaged or missing, speak to the service center.

1. Open the package.
2. Read the documentation in the box.
3. Remove all the unassembled parts from the box.
4. Remove the machine from the box.
5. Discard the box and package in compliance with local regulations.

6.2 INSTALL THE BATTERY PACK

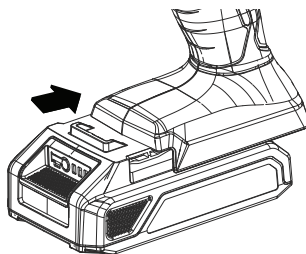

▲ WARNING

- If the battery pack or charger is damaged, replace the battery pack or the charger.
- Stop the machine and wait until the motor stops before you install or remove the battery pack.
- Read, know, and do the instructions in the battery and charger manual.

1. Align the lift ribs on the battery pack with the grooves in the battery compartment.
2. Push the battery pack into the battery compartment until the battery pack locks into place.
3. When you hear a click, the battery pack is installed.

6.3 REMOVE THE BATTERY PACK

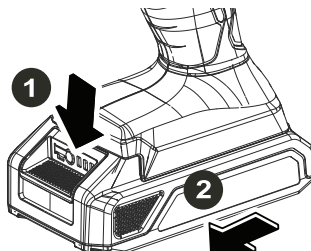

1. Push and hold the battery release button.
2. Remove the battery pack from the machine.

6.4 INSTALL THE BIT

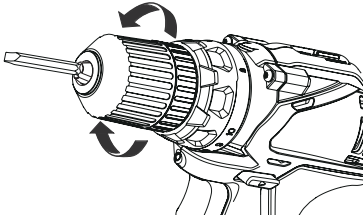

1. Push reversing button in the center position to lock the switch trigger.
2. Open or close the chuck jaws to a point.
3. Lift the front of the machine to keep the bit from falling out of the chuck jaws.
4. Put the bit into the point.
5. Tighten the chuck jaws.

i NOTE

Turn the chuck body to close the chuck jaws. Do not use a wrench to tighten or loosen the chuck jaws.

▲ WARNING

Put the bit straight into the chuck jaws. Do not put the bit into the chuck jaws at an angle then tighten.

6.5 REMOVE THE BIT

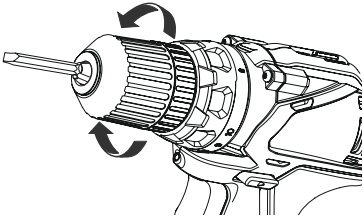

1. Push reversing button in the center position to lock the switch trigger.
2. Open the chuck jaws.
3. Remove the drill bit.

▲ WARNING

Be prepared for binding at bit breakthrough. When these situations occur, drill has a tendency to grab and kick opposite to the direction of rotation and could cause loss of control when breaking through material. If not prepared, this loss of control can result in possible serious injury.

7 OPERATION

▲ WARNING

Always wear eye protection.

▲ WARNING

Do not use any attachments or accessories not recommended by the manufacturer of this product.

7.1 START THE MACHINE

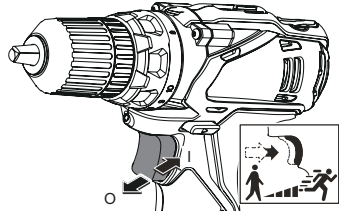

i NOTE

The machine can not work until the reversing button is pushed fully to the left or right. Do not operate the machine at low speeds for extended periods of time.

1. Push the switch trigger to turn the machine ON (I).

7.2 STOP THE MACHINE

1. Release the switch trigger to turn the machine OFF (O).

▲ WARNING

Release the switch trigger and let the coupler to come to a complete stop.

7.3 ADJUST THE VARIABLE SPEED

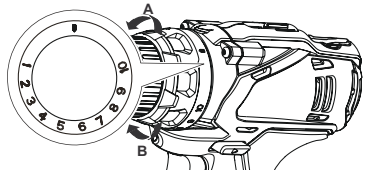

1. Increase the trigger pressure to make a higher speed.
2. Decrease the trigger pressure to make a lower speed.

7.4 ADJUST THE REVERSING BUTTON

The machine has the reversing button (forward/reverse lock) above the switch trigger to change the direction of the bit.

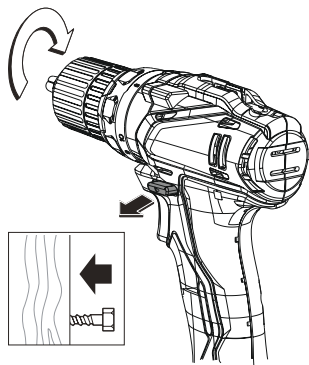
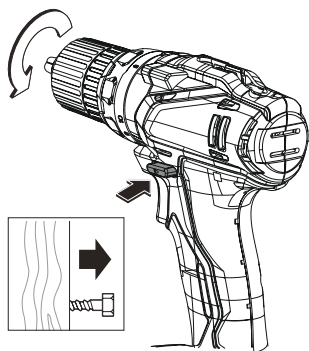

1. When the reversing button is on the left side of the switch trigger, the bit direction is forward.
2. When the reversing button is on the right side of the switch trigger, the bit direction is reversible.
3. Put the direction button in the OFF (center lock) position to help decrease the possibility of accidental start when not operate.

▲ WARNING

Release the switch trigger and let the chuck to come to a complete stop to stop the machine.

▲ WARNING

Let the chuck to come to a complete stop before changing the direction of rotation.

i NOTE

The machine does not operate until the direction button is pushed fully to the left or right.

7.5 DRILL MATERIALS

- When drilling hard, smooth surfaces, use a center punch to mark the desired hole location. This can prevent the drill bit from slipping off-center as the hole is started.
- When drilling metals, use a light oil on the drill bit to keep it from overheating. The oil can prolong the life of the bit and increase the drilling action.
- If the bit jams in the workpiece or if the drill falls, stop to use the machine immediately. Remove the bit from the workpiece and analysis the cause of the jam.

i NOTE

This drill has an electric brake. When the switch trigger is released, the chuck stops turning. When the brake is functioning properly, sparks can be visible through the vent slots on the housing. This is normal and is the action of the brake.

WOOD DRILLING

For maximum performance, use high speed steel bits for wood drilling.

1. Operate the machine at a very low speed to prevent the bit from slipping off the starting point. Increase the speed as the drill bit bites into the material.
2. When drilling through holes, put a piece of wood behind the workpiece to prevent ragged or splintered edges on the back side of the hole.

METAL DRILLING

For maximum performance, use high speed steel bits for metal or steel drilling.

1. Operate the machine at a very low speed to prevent the bit from slipping off the starting point.
2. Hold a speed and pressure which let cut without overheating the bit. Apply too much pressure can: Overheat the drill; Wear the bearings; Bend or burn bits; and Produce off-center or irregular-shaped holes.
3. When drilling large holes in metal, start with a small bit, then finish with a large bit. Also, lubricate the bit with oil to improve drilling action and increase bit life.

8 MAINTENANCE

▲ CAUTION

Do not let brake fluids, gasoline, petroleum-based materials touch the plastic parts. Chemicals can cause damage to the plastic, and make the plastic unserviceable.

▲ CAUTION

Do not use strong solvents or detergents on the plastic housing or components.

▲ WARNING

Remove the battery pack from the machine before maintenance.

8.1 REMOVE THE CHUCK

The chuck may be removed and replaced by a new one.

i NOTE

Note: before remove the chuck, lock the switch trigger by placing the direction of rotation selector in center position and remove the battery pack.

- Loosen the chuck jaws securely and insert a cross screwdriver into the chuck of the drill to remove the screw in a clockwise direction.
- The chuck body can now be unscrewed by hand in a counterclockwise direction.

8.2 RETIGHTEN A LOOSE CHUCK

- Align the chuck hole to the drill spindle and tighten the chuck in a clockwise direction until the chuck engages completely with a continuous click. At this time, the chuck jaw is closed.
- Use a dexterous strength to loosen the chuck jaw counterclockwise. Align the screw with the hole of spindle and insert a screwdriver into the chuck to tighten the crew counterclockwise.

8.3 CLEAN THE MACHINE

▲ CAUTION

The machine must be dry. Humidity can cause risks of electrical shocks.

- Clear the unwanted material out of the air vent with a vacuum cleaner.
- Do not spray the air vent or put the air vent in solvents.
- Clean the housing and the plastic components with a moist and soft cloth.

9 TECHNICAL DATA

Voltage	20 V
No Load Speed	0-650 RPM
Clutch	10 Positions + Drill
Torque	150 in.lb./17 N.m
Weight without battery	0.81 kg/1.79 lb
Battery model	BAP series
Charger model	CAP series

10 LIMITED WARRANTY



Powerworks hereby warranties this product, to the original purchaser with proof of purchase, for a period of two (2) years against defects in materials, parts or workmanship. Powerworks, at its own discretion will repair or replace any and all parts found to be defective, through normal use, free of charge to the customer. This warranty is valid only for units which have been used for personal use that have not been hired or rented for industrial/commercial use, and that have been maintained in accordance with the instructions in the owners' manual supplied with the product from new.

ITEMS NOT COVERED BY WARRANTY:

1. Any part that has become inoperative due to misuse, commercial use, abuse, neglect, accident, improper maintenance, or alteration; or
2. The unit, if it has not been operated and/or maintained in accordance with the owner's manual; or
3. Normal wear, except as noted below;
4. Routine maintenance items such as lubricants, blade sharpening;
5. Normal deterioration of the exterior finish due to use or exposure.

HELPLINE:

Warranty service is available by calling our toll-free helpline, at 1-855-470-2181.

TRANSPORTATION CHARGES:

Transportation charges for the movement of any power equipment unit or attachment are the responsibility of the purchaser. It is the purchaser's responsibility to pay transportation charges for any part submitted for replacement under this warranty unless such return is requested in writing by Powerworks.

1	Description.....	12		6.1	Déballez la machine.....	14
1.1	But.....	12	6.2	Installez le bloc-batterie.....	15	
1.2	Aperçu.....	12	6.3	Retirez le bloc-batterie.....	15	
2	Avertissements généraux de		6.4	Installez la mèche.....	15	
	sécurité des outils électriques.....	12	6.5	Retirez la mèche.....	15	
2.1	Sécurité de la zone de travail.....	12	7	Utilisation.....	16	
2.2	Sécurité électrique.....	12	7.1	Démarrez la machine.....	16	
2.3	Sécurités des personnes.....	12	7.2	Arrêtez la machine.....	16	
2.4	Utilisation et entretien des outils		7.3	Réglez la vitesse variable.....	16	
	électriques.....	13	7.4	Réglez le bouton marche arrière.....	16	
2.5	Utilisation et entretien de l'outil sur		7.5	Matériaux de perçage.....	17	
	batterie.....	13	8	Entretien.....	17	
2.6	Service.....	13	8.1	Retrait de mandrin.....	17	
3	Avertissements de sécurité de		8.2	Resserrez un mandrin lâche.....	17	
	la perceuse-visseuse.....	13	8.3	Nettoyez la machine.....	17	
4	Symboles sur le produit.....	14	9	Données techniques.....	18	
5	Niveaux de risques.....	14	10	Garantie limitée.....	18	
6	Installation.....	14				

1 DESCRIPTION

1.1 BUT

Cet appareil est conçu pour visser et dévisser des vis et des boulons ainsi que pour serrer et desserrer des écrous dans leur gamme de dimension respective.

1.2 APERÇU

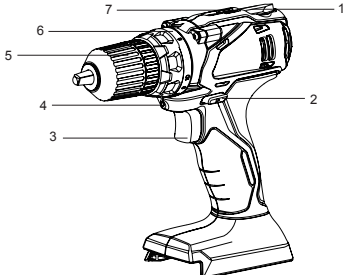

- | | |
|--------------------------------|----------------------------|
| 1 Rangement des mèches | 5 Mandrin sans clé |
| 2 Interrupteur avant / arrière | 6 Embrayage à 11 positions |
| 3 MARCHÉ / ARRÊT | 7 Mèche unilatérale |
| 4 Lumière LED | |

2 AVERTISSEMENTS GÉNÉRAUX DE SÉCURITÉ DES OUTILS ÉLECTRIQUES

▲ AVERTISSEMENT

Lisez tous les avertissements de sécurité et toutes les instructions. Le non-respect de ces avertissements et de ces instructions peut entraîner un choc électrique, un incendie et/ou des blessures graves.

Conservez tous les avertissements et instructions pour référence ultérieure.

Le terme « outil électrique » dans les avertissements fait référence à votre outil électrique (sans fil) fonctionnant sur batterie.

2.1 SÉCURITÉ DE LA ZONE DE TRAVAIL

- **Gardez la zone de travail propre et bien éclairée.** *Les endroits encombrés ou sombres favorisent les accidents.*
- **N'utilisez pas les outils électriques dans des environnements explosifs, par exemple en présence de liquides, gaz ou poussières inflammables.** *La mise en marche des outils électriques crée des*

étincelles qui peuvent enflammer la poussière ou les vapeurs.

- **Tenez les enfants et les curieux à l'écart lorsque vous utilisez un outil électrique.** *Les distractions peuvent vous faire perdre le contrôle.*

2.2 SÉCURITÉ ÉLECTRIQUE

- **Les prises de l'outil électrique doivent être compatibles avec la prise de courant. Ne modifiez jamais la prise d'aucune façon. N'utilisez pas d'adaptateur de prise avec des outils à prise de terre.** *Des prises non modifiées et leurs prises de courant respectives réduisent les risques de choc électrique.*
- **Évitez que le corps n'entre en contact avec des surfaces mises à la terre comme les tuyaux, les radiateurs, les cuisinières et les réfrigérateurs.** *Il y a un risque accru de choc électrique si votre corps est en contact avec la terre.*
- **N'exposez pas les outils électriques à des conditions humides ou mouillées.** *L'eau qui pénètre dans un outil électrique augmente le risque de choc électrique.*
- **N'abusez pas du cordon. N'utilisez jamais le câble pour porter, tirer ou débrancher l'outil. Éloignez le cordon de la chaleur, de l'huile et des bords tranchants ou des pièces mobiles.** *Les cordons endommagés augmentent le risque d'un choc électrique.*
- **Lorsque vous utilisez un outil électrique en extérieur, utilisez une rallonge de câble adaptée à l'usage en extérieur. Utiliser un câble adapté à un usage en extérieur réduit le risque de choc électrique.**
- **Si vous ne pouvez éviter d'utiliser l'outil dans un environnement humide, utilisez une alimentation protégée à courant différentiel.** *Le respect de cette règle réduira le risque de chocs électriques.*

2.3 SÉCURITÉS DES PERSONNES

- **Restez vigilant, soyez attentif à ce que vous faites et faites preuve de bon sens lorsque vous utilisez un outil électrique. N'utilisez pas l'appareil lorsque vous êtes fatigué, sous l'emprise de l'alcool ou de drogues ou après avoir pris des médicaments.** *Un simple moment d'inattention lors de l'utilisation d'un outil électrique peut provoquer des blessures corporelles graves.*
- **Utilisez des équipements de protection individuelle. Portez toujours des lunettes de protection.** *L'utilisation d'équipements de protection adaptés aux conditions de travail (masque anti-poussières, chaussures de sécurité antidérapantes, casque et protections auditives etc.) permet de réduire les risques de blessures corporelles.*
- **Évitez tout démarrage accidentel. Assurez-vous que l'interrupteur est en position d'arrêt avant de**

- brancher à la source d'alimentation et/ou le bloc-batterie et quand vous soulevez ou transportez l'appareil. Transporter un outil électrique avec un doigt sur l'interrupteur ou le brancher sur une alimentation électrique alors que son interrupteur est en position marche favorise les accidents.
- Retirez les clefs de réglage et de serrage avant de mettre l'outil en marche. Une clef de réglage ou de serrage restée sur une pièce en rotation de l'outil électrique peut entraîner des blessures corporelles.
- Ne vous penchez pas trop en avant. Gardez un bon équilibre en tout temps. Ceci permet un meilleur contrôle de l'outil électrique dans des situations inattendues.
- Habilitez-vous correctement. Ne portez pas de vêtements amples ou de bijoux. Veillez à ne pas approcher vos cheveux, vos vêtements et vos gants des pièces en mouvement. Les vêtements amples, les bijoux et les cheveux longs peuvent se prendre dans les pièces en mouvement.
- Si un appareil est conçu pour être utilisé avec des dispositifs d'extraction et de récupération des poussières, veillez à ce que ces dispositifs soient bien raccordés et correctement utilisés. L'utilisation de dispositifs de récupération des poussières permet de réduire les risques liés aux poussières.

2.4 UTILISATION ET ENTRETIEN DES OUTILS ÉLECTRIQUES

- Ne forcez pas l'outil électrique. Utilisez l'outil électrique adapté à votre application. L'outil électrique approprié fera mieux le travail et sera plus sécuritaire au rythme pour lequel il a été conçu.
- N'utilisez pas l'outil électrique si l'interrupteur ne le met pas en marche ou à l'arrêt. Tout outil électrique qui ne peut pas être contrôlé avec l'interrupteur est dangereux et doit être réparé.
- Débranchez la prise de la source d'alimentation et/ou du bloc-batterie avant d'effectuer des réglages, de changer des accessoires ou de ranger l'outil électrique. De telles mesures de sécurité préventives réduisent le risque de démarrage accidentel de l'outil électrique.
- Rangez les outils électriques inutilisés hors de portée des enfants et ne laissez pas des personnes qui se sont familiarisées avec l'outil électrique ou ces instructions l'utiliser. Les outils électriques sont dangereux entre les mains des utilisateurs non formés.
- Entretien des outils électriques. Vérifiez le désalignement des pièces mobiles ou la fixation des pièces mobiles, la cassure des pièces et toute autre condition qui pourrait affecter le fonctionnement de l'outil électrique. Si il est endommagé, faites réparer l'outil électrique avant de l'utiliser. De nombreux accidents sont causés par des outils électriques mal entretenus.

- Garder les outils de coupe propres et tranchants. Les outils de coupe bien entretenus avec des bords tranchants sont moins susceptibles de se coincer et sont plus faciles à contrôler.
- Utilisez l'outil électrique, les accessoires, les mèches, etc. conformément à ces instructions, en tenant compte des conditions de travail et des travaux à effectuer. L'utilisation de l'outil motorisé pour des opérations différentes de celles prévues pourrait entraîner une situation dangereuse.

2.5 UTILISATION ET ENTRETIEN DE L'OUTIL SUR BATTERIE

- Rechargez uniquement avec le chargeur spécifié par le fabricant. Un chargeur adapté à un type de bloc-batterie peut créer un risque d'incendie lorsqu'il est utilisé avec un autre bloc-batterie.
- Utilisez les outils électriques uniquement avec des batteries spécialement conçues à cet effet. L'utilisation de tout autre bloc-batterie peut créer un risque de blessure et d'incendie.
- Lorsque le bloc batterie n'est pas utilisé, éloignez-le des autres objets métalliques tels qu'attaches trombones, pièces de monnaie, clés, clous, vis ou autres petits objets métalliques qui peuvent établir une connexion d'une borne à une autre. Le court-circuitage des bornes de la batterie peut provoquer des brûlures ou un incendie.
- Dans des conditions abusives, du liquide peut être éjecté de la batterie ; évitez tout contact. En cas de contact accidentel, rincez abondamment avec du savon et de l'eau. En cas de contact du liquide avec les yeux, consultez immédiatement un médecin. Le liquide s'échappant des batteries peut causer des irritations ou des brûlures.

2.6 SERVICE

- Faites effectuer l'entretien de votre outil électrique par un réparateur qualifié en n'utilisant que des pièces de rechange identiques. Cela garantira le maintien de la sécurité de l'outil électrique.

3 AVERTISSEMENTS DE SÉCURITÉ DE LA PERCEUSE-VISSEUSE

Tenez toujours l'appareil par ses poignées isolantes : La lame peut à tout moment entrer en contact avec un fil électrique caché. Si une tronçonneuse entre en contact avec un fil électrique sous tension, les parties métalliques non carénées de l'outil peuvent se retrouver sous tension et l'opérateur risque d'être électrocuté.

- Avant toute manipulation de l'appareil (par ex. la réparation, le changement d'outil, etc.) et aussi pour le transport et le rangement, placez le bouton directionnel sur la position centrale. Une activation

non-intentionnelle du bouton marche/arrêt peut provoquer des blessures.

- La batterie fournie est partiellement chargée. Pour vous assurer de la pleine capacité de la batterie, chargez la complètement avec le chargeur avant la première utilisation.
- Lisez les instructions pour charger la batterie.
- Placez la mèche sur la vis/l'écrou uniquement lorsque l'appareil est éteint. Des mèches en rotation peuvent glisser de la vis.
- Lorsque vous travaillez avec un outil d'application, assurez-vous que l'outil d'application est fermement placé dans le porte-outil. Lorsque l'outil d'application n'est pas fermement relié au porte-outil, celui-ci peut se desserrer et échapper à notre contrôle.
- La force de serrage dépend de la durée de l'impact. La force maximum de serrage obtenue est le résultat de la somme de tous les serrages obtenus par l'impact.
- Vérifiez le serrage à l'aide d'une clé.
- Pour économiser de l'énergie, n'allumez l'outil que lorsque vous allez vous en servir.



4 SYMBOLES SUR LE PRODUIT

Certains des symboles suivants peuvent être utilisés sur cet outil. Étudiez-les et apprenez leur signification. Une interprétation appropriée de ces symboles vous aide à utiliser l'outil de manière plus optimale et sûre.

Symbole	Explication
	Lisez tous les avertissements de sécurité et les instructions
	Portez une protection auditive
	Vitesse lente
	Vitesse rapide
	Mise sous tension
	Mise hors tension
	Déverrouillage
	Ne touchez pas la pièce rotative

5 NIVEAUX DE RISQUES

Les termes de mise en garde suivants et leur signification ont pour but d'expliquer les niveaux de risques associés à l'utilisation de ce produit.

SYMBOLE	SIGNAL	SIGNIFICATION
	DANGER	Indique une situation dangereuse imminente qui, si elle n'est pas évitée, peut entraîner la mort ou des blessures graves.
	AVERTISSEMENT	Indique une situation potentiellement dangereuse qui, si elle n'est pas évitée, peut entraîner la mort ou des blessures graves.
	MISE EN GARDE	Indique une situation potentiellement dangereuse qui, si elle n'est pas évitée, pourrait causer des blessures mineures ou modérées.
	MISE EN GARDE	(Sans symbole d'alerte de sécurité) Indique une situation pouvant entraîner des dommages matériels.

6 INSTALLATION

6.1 DÉBALLEZ LA MACHINE

▲ AVERTISSEMENT

Assurez-vous d'assembler correctement la machine avant de l'utiliser.

▲ AVERTISSEMENT

- Si les pièces sont endommagées, n'utilisez pas la machine.
- Si vous n'avez pas toutes les pièces, n'utilisez pas la machine.
- Si les pièces sont endommagées ou manquantes, communiquez avec le centre de service.

1. Ouvrez l'emballage.
2. Lisez la documentation contenue dans la boîte.
3. Retirez toutes les pièces non assemblées de la boîte.
4. Retirez la machine de sa boîte.
5. Jetez la boîte et l'emballage en respectant les règlements locaux.

6.2 INSTALLEZ LE BLOC-BATTERIE

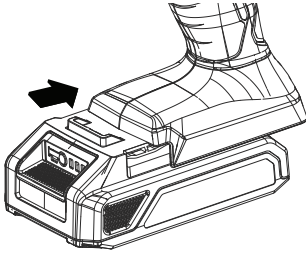

▲ AVERTISSEMENT

- Si le bloc-batterie ou le chargeur est endommagé, remplacez-le, au besoin.
- Arrêtez la machine et attendez que le moteur s'arrête avant d'installer ou de retirer le bloc-batterie.
- Lisez, comprenez et suivez les instructions du manuel de la batterie et du chargeur.

1. Alignez les languettes du bloc-batterie avec les rainures du compartiment à batterie.
2. Poussez le bloc-batterie dans le compartiment jusqu'à ce qu'il soit bien encliqueté.
3. Vous devriez entendre un clic lorsque le bloc-batterie sera inséré correctement.

6.3 RETIREZ LE BLOC-BATTERIE

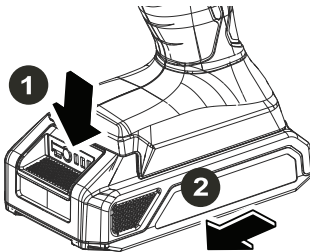

1. Poussez et maintenez enfoncé le bouton de déblocage de la batterie.
2. Retirez le bloc-batterie de la machine.

6.4 INSTALLEZ LA MÈCHE

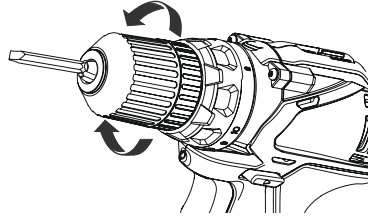

1. Poussez le bouton marche arrière vers la position centrale pour verrouiller le bouton marche/arrêt.
2. Ouvrez ou fermez le mandrin en un point donné.
3. Tenez l'avant de l'appareil vers le haut pour que la mèche ne tombe pas du mandrin.
4. Placez la mèche.
5. Serrez les pinces du mandrin.

i REMARQUE

Tournez le mandrin pour en serrer les pinces. N'utilisez pas de clé pour serrer ou desserrer le mandrin.

▲ AVERTISSEMENT

Placez la mèche bien droite dans le mandrin. Ne mettez pas la mèche en position inclinée dans le mandrin avant de serrer.

6.5 RETIREZ LA MÈCHE

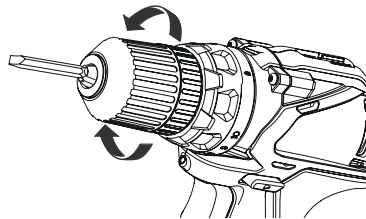

1. Poussez le bouton marche arrière vers la position centrale pour verrouiller le bouton marche/arrêt.
2. Ouvrez les pinces du mandrin.
3. Retirez la mèche de la perceuse.

▲ AVERTISSEMENT

Préparez-vous à la butée lors de la perforation. Lorsque cela se produit, la perceuse a tendance à accrocher et cogner dans le sens inverse de la rotation ce qui peut provoquer une perte de contrôle lors de la perforation d'un matériau. Si vous n'y êtes pas préparé, cette perte de contrôle peut provoquer de graves blessures.

7 UTILISATION

▲ AVERTISSEMENT

Portez toujours des lunettes de protection.

▲ AVERTISSEMENT

N'utilisez pas d'autres pièces ou d'accessoires non recommandés par le fabricant de ce produit.

7.1 DÉMARREZ LA MACHINE

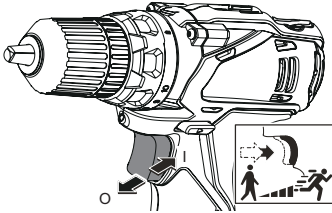

i REMARQUE

L'appareil ne peut fonctionner qu'une fois que le bouton marche arrière est entièrement poussé vers la gauche ou la droite. Ne faites pas fonctionner l'appareil à vitesse lente durant de longues périodes de temps.

1. Appuyez sur le bouton marche/arrêt pour allumer l'appareil ON (I).

7.2 ARRÊTEZ LA MACHINE

1. Relâchez le bouton marche/arrêt pour éteindre l'appareil OFF (O).

▲ AVERTISSEMENT

Relâchez le bouton marche/arrêt et attendez que l'appareil s'arrête complètement.

7.3 RÉGLEZ LA VITESSE VARIABLE

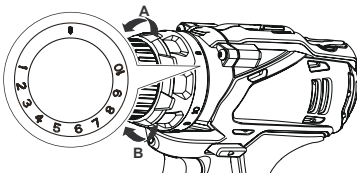

1. Augmentez la pression sur la gâchette pour augmenter la vitesse.
2. Relâchez la pression sur la gâchette pour réduire la vitesse.

7.4 RÉGLEZ LE BOUTON MARCHÉ ARRIÈRE

L'appareil a le bouton marche arrière (verrouillage avant/arrière) au-dessus de la gâchette marche/arrêt pour changer la direction de la mèche.

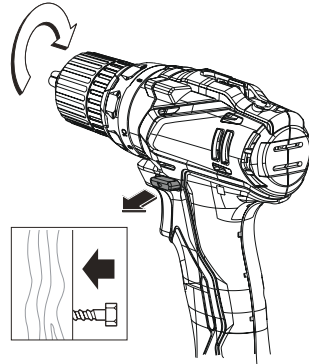
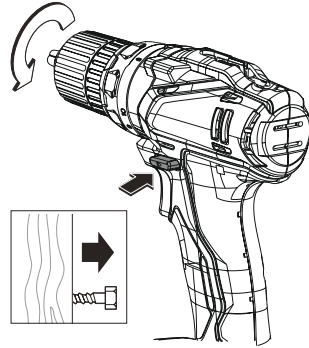

1. Lorsque le bouton marche arrière est sur le côté gauche du bouton marche/arrêt, la direction de la mèche est vers l'avant.
2. Lorsque le bouton marche arrière est sur le côté droit du bouton marche/arrêt, la direction de la mèche est réversible.
3. Mettez le bouton directionnel sur position OFF (centrale) pour permettre de réduire les risques de démarrage accidentel lorsque vous n'utilisez pas l'appareil.

▲ AVERTISSEMENT

Relâchez le bouton marche/arrêt et attendez que le mandrin s'arrête complètement pour arrêter l'appareil.

▲ AVERTISSEMENT

Attendez que le mandrin s'arrête complètement avant de changer le sens de rotation.

i REMARQUE

L'appareil ne peut fonctionner qu'une fois que le bouton marche arrière est entièrement poussé vers la gauche ou la droite.

7.5 MATÉRIAUX DE PERÇAGE

- Lorsque vous percez des surfaces dures, molles, utilisez un poinçon pour marquer l'endroit où vous souhaitez faire le trou. Cela permet d'éviter que la perceuse-visseuse ne glisse du centre alors que le trou est déjà à moitié percé.
- Lorsque vous percez du métal, mettez une huile légère sur la mèche de la perceuse pour éviter que celle-ci chauffe. L'huile peut prolonger la vie de la mèche et augmenter la capacité de perçage.
- Si la mèche se coince dans la pièce à percer ou si la perceuse tombe, stoppez immédiatement l'utilisation de l'appareil. Retirez la mèche de la pièce et analysez les causes du blocage.

i REMARQUE

Cette perceuse est munie d'un frein électrique. Lorsque la gâchette est relâchée, le mandrin arrête de tourner. Lorsque le frein fonctionne correctement, des étincelles peuvent apparaître à travers les fentes d'aération du boîtier. Ce phénomène est normal et correspond à l'action du frein.

PERÇAGE DU BOIS

Pour un rendement maximum, utilisez des mèches en acier spéciales bois et grande vitesse.

1. Utilisez l'appareil à une vitesse très faible pour éviter que la mèche ne glisse du point de départ. Augmentez la vitesse au fur et à mesure que la perceuse perce le matériau.
2. Lorsque vous percez des trous, placez un morceau de bois derrière la pièce de perçage pour éviter des bords déchiquetés ou fissurés derrière le trou.

PERÇAGE DU MÉTAL

Pour un rendement maximum, utilisez des mèches spéciales bois, en acier et pour grande vitesse.

1. Utilisez l'appareil à une vitesse très faible pour éviter que la mèche ne glisse du point de départ.
2. Maintenez une vitesse et une pression permettant la coupe sans surchauffer la mèche. Une pression trop forte peut : Surchauffer la perceuse; abîmer les roulements, tordre ou faire fondre les mèches et faire des trous excentrés ou de formes irrégulières.
3. Lorsque vous faites de grands trous dans le métal, commencez avec une petite mèche puis finissez avec une grande. De plus, lubrifiez la mèche avec de l'huile pour améliorer son action et augmenter la durée de vie de la mèche.

8 ENTRETIEN

▲ ATTENTION

Évitez que les liquides de freins, l'essence et les matériaux à base de pétrole ne viennent en contact avec les pièces en plastique. Les produits chimiques peuvent endommager le plastique et le rendre inutilisable.

▲ ATTENTION

N'utilisez pas de solvants ou de détergents puissants sur le boîtier ou les composants en plastique.

▲ AVERTISSEMENT

Retirez le bloc-batterie de la machine avant l'entretien.

8.1 RETRAIT DE MANDRIN

Le mandrin peut être retiré et remplacé par un neuf.

i REMARQUE

Note : avant de retirer le mandrin, verrouillez la gâchette de commutation en plaçant le sélecteur de sens de rotation sur la position centrale et retirez la pack-batterie.

- Desserrez les mâchoires de mandrin en toute sécurité et insérez un tournevis cruciforme dans le mandrin de la perceuse afin de retirer la vis dans le sens horaire.
- Le bloc de mandrin peut alors être dévissé à la main dans le sens antihoraire.

8.2 RESSERREZ UN MANDRIN LÂCHE

- Alignez le trou du mandrin sur l'arbre de la perceuse et serrez le mandrin dans le sens des aiguilles d'une montre jusqu'à ce que le mandrin soit complètement enclenché avec un clic continu. À ce moment-là, les pinces du mandrin sont fermées.
- Utilisez force et dextérité pour desserrer les pinces du mandrin dans le sens inverse des aiguilles d'une montre. Alignez le trou du mandrin sur l'arbre et insérez un tournevis dans le mandrin pour serrer la vis dans le sens inverse des aiguilles d'une montre.

8.3 NETTOYEZ LA MACHINE

▲ ATTENTION

La machine doit être sèche. L'humidité peut provoquer des risques de chocs électriques.

- Enlevez les matières indésirables de l'évent d'air à l'aide d'un aspirateur.
- Ne vaporisez pas l'évent d'air et ne le plongez pas dans des solvants.
- Nettoyez le boîtier et les composants en plastique avec un chiffon doux et humide.

9 DONNÉES TECHNIQUES

Voltage	20 V
Vitesse à vide	0-650 RPM
Couplage	10 Positions + Perceuse
Clé de serrage	150 in.lb./17 N.m
Poids sans batterie	0.81 kg/1.79 lb
Batterie (modèle)	Séries BAP
Chargeur (modèle)	Séries CAP

FRAIS DE TRANSPORT :

Les frais de transport pour le déplacement de tout équipement motorisé ou accessoire sont à la charge de l'acheteur. Il incombe à l'acheteur de payer les frais de transport pour toute pièce retournée pour remplacement en vertu de la présente garantie, à moins qu'un tel retour soit demandé par écrit par Powerworks.

10 GARANTIE LIMITÉE



Powerworks garantit par la présente ce produit, à l'acheteur original avec preuve d'achat, pour une période de trois (2) ans contre tout défaut de matériaux, de pièces ou de main-d'œuvre. Powerworks, à sa propre discrétion, réparera ou remplacera toutes les pièces défectueuses, dans des conditions normales d'utilisation, sans frais pour le client. Cette garantie n'est valable que pour les appareils qui ont été utilisés à des fins personnelles, qui n'ont pas été loués à des fins industrielles ou commerciales et qui ont été entretenus conformément aux instructions du manuel du propriétaire fourni avec le produit neuf.

ARTICLES NON COUVERTS PAR LA GARANTIE :

1. Toute pièce qui est devenue inopérante en raison d'une mauvaise utilisation, d'une utilisation commerciale, d'un abus, d'une négligence, d'un accident, d'un entretien inapproprié ou d'une modification ; ou
2. L'appareil, s'il n'a pas été utilisé et/ou entretenu conformément au manuel du propriétaire ; ou
3. Usure normale, sauf comme indiqué ci-dessous ;
4. Articles d'entretien courant tels que lubrifiants, affûtage des lames ;
5. Détérioration normale du fini extérieur due à l'utilisation ou à l'exposition.

ASSISTANCE TÉLÉPHONIQUE :

Le service de garantie est disponible en appelant notre ligne d'assistance téléphonique sans frais, au 1-855-470-2181.

1	Descripción.....	20	6.1	Desembalaje de la máquina.....	22
1.1	Finalidad.....	20	6.2	Instalación de la batería.....	23
1.2	Perspectiva general.....	20	6.3	Retirada de la batería.....	23
2	Advertencias generales de seguridad para herramientas eléctricas.....	20	6.4	Instalación de la broca.....	23
2.1	Seguridad de la zona de trabajo.....	20	6.5	Retirada de la broca.....	23
2.2	Seguridad eléctrica.....	20	7	Funcionamiento.....	23
2.3	Seguridad personal.....	20	7.1	Puesta en marcha de la máquina.....	24
2.4	Utilización y cuidado de herramientas eléctricas.....	21	7.2	Detención de la máquina.....	24
2.5	Utilización y cuidado de herramientas a batería.....	21	7.3	Ajuste de la velocidad variable.....	24
2.6	Servicio.....	21	7.4	Ajuste del botón de inversión.....	24
3	Advertencias de seguridad para taladros.....	21	7.5	Perforación de materiales.....	25
4	Símbolos en el producto.....	22	8	Mantenimiento.....	25
5	Niveles de riesgo.....	22	8.1	Retirada del portabrocas.....	25
6	Instalación.....	22	8.2	Reapriete de un portabrocas suelto.....	25
			8.3	Limpieza de la máquina.....	25
			9	Datos técnicos.....	25
			10	Garantía limitada.....	26

1 DESCRIPCIÓN

1.1 FINALIDAD

La máquina se ha diseñado para atornillar y aflojar tornillos y pernos, así como para apretar y aflojar tuercas dentro del intervalo correspondiente de dimensiones.

1.2 PERSPECTIVA GENERAL

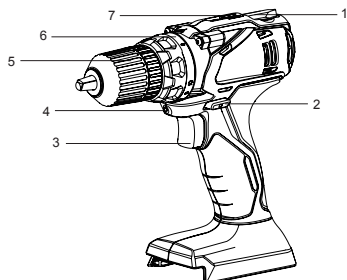

- | | | | |
|---|-------------------------------|---|---------------------------|
| 1 | Compartimento para las puntas | 4 | Luz led |
| 2 | Selector de avance/retroceso | 5 | Portapuntas sin llave |
| 3 | ENCENDIDO / APAGADO | 6 | Embrague de 11 posiciones |
| | | 7 | Punta de un solo lado |

2 ADVERTENCIAS GENERALES DE SEGURIDAD PARA HERRAMIENTAS ELÉCTRICAS

▲ AVISO

Lea todas las advertencias de seguridad y todas las instrucciones. El incumplimiento de las advertencias e instrucciones puede provocar descargas eléctricas, incendios o lesiones graves.

Guarde todas las advertencias e instrucciones para su consulta posterior.

El término "herramienta eléctrica" empleado en las advertencias se refiere a su herramienta eléctrica con funcionamiento a batería (inalámbrica).

2.1 SEGURIDAD DE LA ZONA DE TRABAJO

- **Mantenga limpia y bien iluminada la zona de trabajo.** *Las zonas desordenadas u oscuras fomentan los accidentes.*
- **No utilice herramientas eléctricas en atmósferas explosivas, como en la presencia de líquidos, gases o polvo que puedan inflamarse.** *Las herramientas eléctricas generan chispas que pueden encender el polvo o los gases.*

- **Mantenga alejados a los niños y los transeúntes mientras utilice una herramienta eléctrica.** *Las distracciones pueden hacer que pierda el control.*

2.2 SEGURIDAD ELÉCTRICA

- **Los enchufes de las herramientas eléctricas deben corresponder con la toma de corriente. Nunca modifique el enchufe en modo alguno. No utilice enchufes adaptadores con herramientas eléctricas conectadas a tierra.** *La utilización de enchufes no modificados y de tomas de corriente adecuadas reducirá el riesgo de descarga eléctrica.*
- **Evite el contacto del cuerpo con superficies conectadas a tierra, como tuberías, radiadores, estufas y refrigeradores.** *Existe un riesgo aumentado de descarga eléctrica si su cuerpo está conectado a tierra.*
- **No exponga las herramientas eléctricas a la lluvia o a condiciones de humedad.** *Si penetra agua en una herramienta eléctrica, aumentará el riesgo de descarga eléctrica.*
- **No abuse del cable. Nunca utilice el cable para transportar, tirar o desenchufar la herramienta eléctrica. Mantenga el cable alejado del calor, el aceite, los bordes afilados y las piezas móviles.** *Los cables dañados o enredados aumentan el riesgo de descarga eléctrica.*
- **Cuando utilice una herramienta eléctrica en exteriores, use un cable alargador adecuado para uso en exterior.** *La utilización de un cable adecuado para uso en exterior reduce el riesgo de descarga eléctrica.*
- **Si no es inevitable el uso de una herramienta eléctrica en un lugar húmedo, utilice un suministro protegido por un dispositivo de corriente residual (RCD).** *La utilización de un RCD reduce el riesgo de descarga eléctrica.*

2.3 SEGURIDAD PERSONAL

- **Manténgase alerta, observe lo que está haciendo y emplee el sentido común cuando utilice una herramienta eléctrica. No utilice una herramienta eléctrica mientras esté cansado o bajo la influencia de drogas, alcohol o medicamentos.** *Una falta de atención durante el uso de herramientas eléctricas puede provocar lesiones personales graves.*
- **Utilice protección personal. Lleve siempre protección ocular.** *Si se utilizan correctamente productos de protección como máscaras antipolvo, zapatos de seguridad antideslizantes, cascos o protecciones auditivas, se reducirán las lesiones personales.*
- **Evite el arranque accidental. Asegúrese de que el interruptor esté en la posición de apagado antes de conectar a la fuente de alimentación o a la batería y al coger o transportar la herramienta.** *El transporte de herramientas eléctricas con el dedo en el*

interruptor o la conexión de herramientas eléctricas que tienen el interruptor activado fomenta los accidentes.

- **Retire cualquier llave de ajuste antes de encender la herramienta eléctrica.** *Una llave que se quede fijada a una pieza giratoria de la herramienta eléctrica puede provocar lesiones personales.*
- **No se estire.** *Mantenga en todo momento una postura adecuada y el equilibrio. Esto permite un mejor control de la herramienta eléctrica en situaciones inesperadas.*
- **Lleve indumentaria adecuada. No lleve ropa o joyas sueltas.** *Mantenga el cabello, la ropa y los guantes lejos de las piezas móviles. La ropa suelta, las joyas o el cabello largo pueden quedar atrapados en las piezas móviles.*
- **Si se utilizan dispositivos para la conexión de sistemas de extracción y recogida de polvo, asegúrese de que estén conectados y se utilicen correctamente.** *La utilización de sistemas de recogida de polvo puede reducir los riesgos relacionados con el polvo.*

2.4 UTILIZACIÓN Y CUIDADO DE HERRAMIENTAS ELÉCTRICAS

- **No fuerce la herramienta eléctrica. Utilice la herramienta eléctrica correcta para su aplicación.** *La herramienta eléctrica correcta hará el trabajo mejor y con mayor seguridad a la velocidad para la que se diseñó.*
- **No utilice la herramienta eléctrica si el interruptor no la enciende y la apaga.** *Cualquier herramienta eléctrica que no pueda controlarse con el interruptor es peligrosa y debe repararse.*
- **Desconecte el enchufe de la fuente de alimentación o la batería de la herramienta eléctrica antes de realizar ajustes, cambiar accesorios o almacenar herramientas eléctricas.** *Estas medidas de seguridad preventivas reducen el riesgo de que la herramienta eléctrica se arranque accidentalmente.*
- **Almacene las herramientas eléctricas inactivas fuera del alcance de los niños y no permita que personas que no estén familiarizadas con la herramienta eléctrica o estas instrucciones puedan utilizarla.** *Las herramientas eléctricas son peligrosas en manos de usuarios inexpertos.*
- **Realice el mantenimiento de las herramientas eléctricas.** *Compruebe si hay desalineación o unión de las piezas móviles, rotura de piezas y cualquier otra condición que pueda afectar al funcionamiento de la herramienta eléctrica. Si ha sufrido daños, lleve a reparar la herramienta eléctrica antes del uso. Numerosos accidentes se deben a herramientas eléctricas mal mantenidas.*
- **Mantenga limpias y afiladas las herramientas de corte.** *Las herramientas de corte mantenidas correctamente con filos cortantes tienen menos*

probabilidades de atascarse y son más fáciles de controlar.

- **Utilice la herramienta eléctrica, los accesorios, las brocas, etc. de acuerdo con estas instrucciones, teniendo en cuenta las condiciones de trabajo y el trabajo a realizar.** *El uso de la herramienta eléctrica para operaciones distintas de las previstas podría dar lugar a una situación peligrosa.*

2.5 UTILIZACIÓN Y CUIDADO DE HERRAMIENTAS A BATERÍA

- **Recargue solo con el cargador especificado por el fabricante.** *Un cargador adecuado para un tipo de batería puede dar lugar a un riesgo de incendio cuando se usa con otra batería.*
- **Utilice las herramientas eléctricas únicamente con las baterías designadas específicamente.** *El uso de cualquier otra batería puede dar lugar a un riesgo de lesiones e incendio.*
- **Cuando la batería no esté en uso, manténgala alejada de otros objetos metálicos como clips, monedas, llaves, clavos, tornillos u otros objetos metálicos pequeños que puedan hacer una conexión entre los terminales.** *El cortocircuito de los terminales de la batería puede provocar quemaduras o incendios.*
- **Bajo condiciones abusivas, es posible que salga líquido despedido de la batería; evite el contacto.** *Si se produce un contacto accidental, aclare con abundante agua y jabón. Si el líquido entra en contacto con los ojos, acuda al médico inmediatamente.* *El líquido despedido de la batería puede provocar irritación o quemaduras.*

2.6 SERVICIO

- **Solicite a un técnico de reparación cualificado que realice las tareas de servicio de su herramienta eléctrica utilizando únicamente piezas de repuesto idénticas.** *Esto garantizará el mantenimiento de la seguridad de la herramienta eléctrica.*

3 ADVERTENCIAS DE SEGURIDAD PARA TALADROS

Sujete la herramienta eléctrica solo por las superficies de agarre aisladas, ya que la cadena de la sierra puede entrar en contacto con cableado oculto. *Si la cadena de la sierra entra en contacto con un cable "con corriente", esto puede hacer que las piezas metálicas expuestas de la herramienta eléctrica "tengan corriente" y podrían producir una descarga eléctrica al operario.*





- **Antes de realizar cualquier trabajo en la máquina (p. ej. mantenimiento, cambio de herramienta, etc.), así como durante el transporte y el almacenamiento, coloque el interruptor de dirección de rotación en la posición central.** *La activación involuntaria del*

interruptor de encendido/apagado puede provocar lesiones.

- La batería se suministra parcialmente cargada. Para garantizar la máxima capacidad de la batería, cargue totalmente la batería en el cargador de batería antes de utilizarla por primera vez.
- Lea las instrucciones de funcionamiento del cargador de la batería.
- Aplique la herramienta eléctrica al tornillo / la tuerca únicamente cuando esté apagada. Los insertos giratorios de la herramienta pueden deslizarse.
- Cuando trabaje con una herramienta de aplicación, preste atención a que esta esté firmemente asentada en el soporte de la herramienta. Cuando la herramienta de aplicación no está firmemente conectada con el soporte de la herramienta, puede volver a soltarse y perderse el control sobre ella.
- El par depende de la duración del impacto. El par máximo alcanzado resulta de la suma de todos los pares individuales logrados a través del impacto.
- Compruebe el par alcanzado con una llave dinamométrica.
- Para ahorrar energía, encienda la herramienta eléctrica únicamente cuando la esté utilizando.



4 SÍMBOLOS EN EL PRODUCTO

En esta herramienta pueden utilizarse algunos de los siguientes símbolos. Le rogamos que los estudie y aprenda su significado. La interpretación correcta de estos símbolos le permitirá manejar la herramienta mejor y de manera más segura.

Símbolo	Explicación
	Lea todas las advertencias de seguridad y todas las instrucciones
	Lleve protección auditiva
	Velocidad baja
	Velocidad alta
	Encendido
	Apagado
	Desbloqueo
	No toque la pieza giratoria

5 NIVELES DE RIESGO

Las siguientes indicaciones y significados tienen como fin explicar los niveles de riesgo asociados a este producto.

SÍMBOLO	INDICACIÓN	SIGNIFICADO
	PELIGRO	Indica una situación de peligro inminente que, de no evitarse, provocará lesiones graves o incluso la muerte.
	ADVERTENCIA	Indica una situación de peligro potencial que, de no evitarse, podría provocar lesiones graves o incluso la muerte.
	PRECAUCIÓN	Indica una situación de peligro potencial que, de no evitarse, puede provocar lesiones leves o moderadas.
	PRECAUCIÓN	(Sin símbolo de alerta sobre seguridad) Indica una situación que puede provocar daños materiales.

6 INSTALACIÓN

6.1 DESEMBALAJE DE LA MÁQUINA

▲ AVISO

Asegúrese de montar correctamente la máquina antes del uso.

▲ AVISO

- Si las piezas presentan daños, no utilice la máquina.
- Si no tiene todas las piezas, no utilice la máquina.
- Si faltan piezas o hay piezas dañadas, hable con el centro de servicio.

1. Abra el embalaje.
2. Lea la documentación que se encuentra en la caja.
3. Retire todas las piezas sin montar de la caja.
4. Retire la máquina de la caja.
5. Deseche la caja y el embalaje de conformidad con los reglamentos locales.

6.2 INSTALACIÓN DE LA BATERÍA

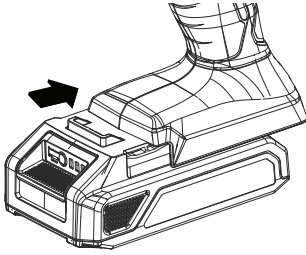

▲ AVISO

- Si la batería o el cargador ha sufrido daños, sustituya la batería o el cargador.
- Detenga la máquina y espere hasta que el motor se pare antes de instalar o retirar la batería.
- Debe leer, conocer y seguir las instrucciones del manual de la batería y el cargador.

1. Alinee las nervaduras de elevación de la batería con las ranuras del compartimento de la batería.
2. Introduzca la batería en el compartimento de la batería hasta que encaje en su posición.
3. Cuando escuche un clic, la batería está instalada.

6.3 RETIRADA DE LA BATERÍA

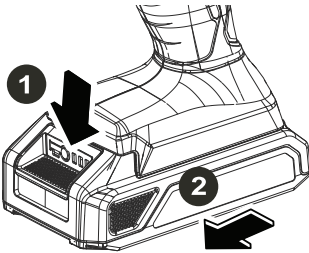

1. Pulse y mantenga pulsado el botón de desbloqueo de la batería.
2. Retire la batería de la máquina.

6.4 INSTALACIÓN DE LA BROCA

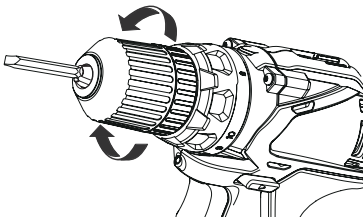

1. Empuje el botón de inversión hacia la posición central para bloquear el gatillo interruptor.
2. Abra o cierre las mordazas del portabrocas a un punto.
3. Levante la parte delantera de la máquina para evitar que la broca se caiga de las mordazas del portabrocas.
4. Introduzca la broca en el punto.
5. Apriete las mordazas del portabrocas.

i NOTA

Gire el cuerpo del portabrocas para cerrar las mordazas. No utilice una llave para apretar o aflojar las mordazas del portabrocas.

▲ AVISO

Ponga la broca directamente en las mordazas del portabrocas. No ponga la broca en las mordazas del portabrocas en ángulo, a continuación apriete.

6.5 RETIRADA DE LA BROCA

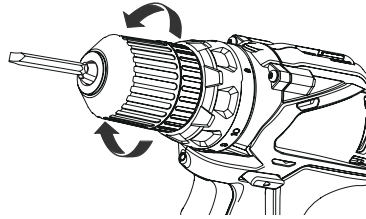

1. Empuje el botón de inversión hacia la posición central para bloquear el gatillo interruptor.
2. Abra las mordazas del portabrocas.
3. Retire la broca.

▲ AVISO

Esté preparado para posibles atascos a medida que avanza la broca. Cuando se producen estas situaciones, el taladro tiene una tendencia a atascarse y retroceder en dirección contraria a la dirección de rotación y podría provocar la pérdida de control al romper el material. Si no está preparado, esta pérdida de control puede producir posibles lesiones graves.

7 FUNCIONAMIENTO

▲ AVISO

Lleve siempre protección ocular.

▲ AVISO

No utilice ningún accesorio no recomendado por el fabricante de este producto.

7.1 PUESTA EN MARCHA DE LA MÁQUINA

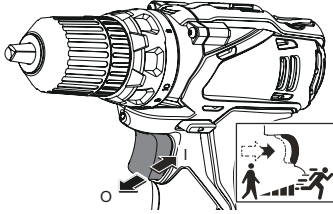

¡ NOTA

La máquina no puede funcionar hasta que el botón de inversión se empuja totalmente hacia la izquierda o la derecha. No utilice la máquina a bajas velocidades durante periodos prolongados de tiempo.

1. Pulse el gatillo interruptor para encender la máquina (I).

7.2 DETENCIÓN DE LA MÁQUINA

1. Suelte el gatillo interruptor para apagar la máquina (I).

▲ AVISO

Suelte el gatillo interruptor y deje que el acoplamiento se detenga por completo.

7.3 AJUSTE DE LA VELOCIDAD VARIABLE

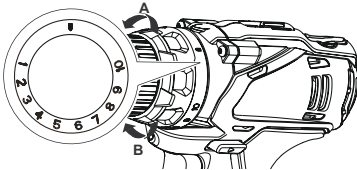

1. Aumente la presión del gatillo para conseguir una velocidad más alta.
2. Disminuya la presión del gatillo para conseguir una velocidad más baja.

7.4 AJUSTE DEL BOTÓN DE INVERSIÓN

La máquina tiene el botón de inversión (bloqueo de avance/retroceso) encima del gatillo interruptor para cambiar la dirección de la broca.

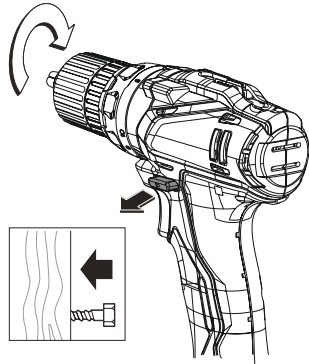
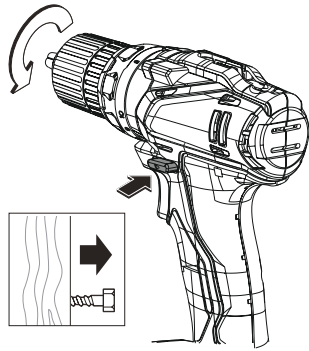

1. Cuando el botón de inversión está en el lado izquierdo del gatillo interruptor, la dirección de la broca es hacia delante.
2. Cuando el botón de inversión está en el lado derecho del gatillo interruptor, la dirección de la broca es reversible.
3. Sitúe el botón de dirección en la posición de APAGADO (bloqueo central) para ayudar a disminuir la posibilidad de una puesta en marcha accidental cuando no esté en funcionamiento.

▲ AVISO

Suelte el interruptor y deje que el portabrocas se detenga por completo para detener la máquina.

▲ AVISO

Deje que el portabrocas se pare por completo antes de cambiar la dirección de rotación.

¡ NOTA

La máquina no funciona hasta que el botón de dirección se empuja totalmente hacia la izquierda o la derecha.

7.5 PERFORACIÓN DE MATERIALES

- Cuando taladre sobre superficies duras o lisas, utilice un punzón para marcar el lugar donde desea taladrar el orificio. Esto puede evitar que la broca se salga del centro cuando se inicia el orificio.
- Al taladrar metales, utilice un aceite ligero en la broca para evitar que se sobrecaliente. El aceite puede prolongar la vida útil de la broca y aumentar la acción de perforación.
- Si la broca se atasca en la pieza de trabajo o si el taladro se cae, deje de utilizar la máquina inmediatamente. Retire la broca de la pieza de trabajo y analice la causa del atasco.

¡ NOTA

Este taladro tiene un freno eléctrico. Cuando se suelta el gatillo interruptor, el portabrocas deja de girar. Cuando el freno funciona correctamente, pueden verse chispas a través de las ranuras de ventilación en la carcasa. Esto es normal y es la acción del freno.

PERFORACIÓN EN MADERA

Para obtener el máximo rendimiento, utilice brocas de acero de alta velocidad para taladrar madera.

1. Utilice la máquina a una velocidad muy baja para evitar que la broca se deslice del punto de inicio. Aumente la velocidad a medida que la broca penetra en el material.
2. Cuando taladre orificios, coloque un trozo de madera detrás de la pieza de trabajo para evitar los bordes rasgados o astillados en la parte posterior del orificio.

PERFORACIÓN EN METAL

Para obtener el máximo rendimiento, utilice brocas de acero de alta velocidad para taladrar en metal o acero.

1. Utilice la máquina a una velocidad muy baja para evitar que la broca se deslice del punto de inicio.
2. Mantenga una velocidad y una presión que permita cortar sin sobrecalentar la broca. Aplicar demasiada presión puede: Sobrecalentar el taladro, desgastar los rodamientos, doblar o quemar las brocas y producir orificios descentrados o de forma irregular.
3. Cuando taladre orificios grandes en metal, comience con una broca pequeña, posteriormente termine con una broca grande. Asimismo, lubrique la broca con aceite para mejorar la acción de perforación y aumentar la vida útil de la broca.

8 MANTENIMIENTO

▲ PRECAUCIÓN

No permita que líquidos de frenos, gasolina y otros derivados del petróleo toquen las piezas de plástico. Las sustancias químicas pueden dañar el plástico y hacer que quede inservible.

▲ PRECAUCIÓN

No utilice disolventes o detergentes fuertes en la carcasa o los componentes de plástico.

▲ AVISO

Retire la batería de la máquina antes de realizar tareas de mantenimiento.

ES

8.1 RETIRADA DEL PORTABROCAS

El portabrocas puede retirarse y sustituirse por uno nuevo.

¡ NOTA

Nota: antes de retirar el portabrocas, bloquee el gatillo interruptor situando el selector de dirección de rotación en la posición central y retire la batería.

- Afloje firmemente las mordazas del portabrocas e inserte un destornillador de estrella en el portabrocas del taladro para retirar el tornillo en sentido horario.
- El cuerpo del portabrocas ahora puede desenroscarse a mano en sentido antihorario.

8.2 REAPRIETE DE UN PORTABROCAS SUELTO

- Alinee el orificio del portabrocas con el eje del taladro y apriete el portabrocas en sentido horario hasta que encaje por completo con un clic continuo. En este momento, la mordaza del portabrocas está cerrada.
- Utilice fuerza y destreza para aflojar la mordaza del portabrocas en sentido antihorario. Alinee el tornillo con el orificio del eje e inserte un destornillador en el portabrocas para apretar el tornillo en sentido antihorario.

8.3 LIMPIEZA DE LA MÁQUINA

▲ PRECAUCIÓN

La máquina debe estar seca. La humedad supone un riesgo de descargas eléctricas.

- Quite el material no deseado del respiradero con un aspirador.
- No pulverice el respiradero ni lo introduzca en disolventes.
- Limpie la carcasa y los componentes de plástico con un paño húmedo y suave.

9 DATOS TÉCNICOS

Tensión	20 V
Velocidad sin carga	0-650 RPM

Embrague	10 posiciones + taladro
Par	150 in.lb./17 N.m
Peso sin batería	0.81 kg/1.79 lb
Modelo de batería	Serie BAP
Modelo de cargador	Serie CAP

COSTES DE TRANSPORTE:

Los costes de transporte por el desplazamiento de cualquier unidad o accesorio de equipos eléctricos son responsabilidad del comprador. Es responsabilidad del comprador pagar los costes de transporte de cualquier pieza enviada para su sustitución bajo esta garantía, a menos que dicha devolución sea solicitada por escrito por Powerworks.

10 GARANTÍA LIMITADA

Por la presente Powerworks garantiza este producto, al comprador original con el comprobante de compra, durante un periodo de dos (2) años frente a defectos en materiales, piezas o mano de obra. A su entera discreción Powerworks reparará o sustituirá cualquiera y todas las piezas que resulten ser defectuosas, con un uso normal, sin coste alguno para el cliente. Esta garantía es válida únicamente para unidades que se hayan utilizado para uso personal que no han sido arrendadas o alquiladas para uso industrial/comercial y cuyo mantenimiento se ha realizado de acuerdo con las instrucciones del manual del propietario suministrado con el producto nuevo.

ARTÍCULOS NO CUBIERTOS POR LA GARANTÍA:

1. Cualquier pieza que no funcione debido a mal uso, uso comercial, abuso, negligencia, accidente, mantenimiento inadecuado o alteración; o
2. La unidad, si no ha sido utilizada o mantenida de acuerdo con el manual del propietario; o
3. Desgaste normal, excepto en lo indicado a continuación;
4. Artículos de mantenimiento de rutina tales como lubricantes, afilado de cuchillas;
5. Deterioro normal del acabado exterior debido al uso o la exposición.

LÍNEA DE ASISTENCIA TELEFÓNICA:

Puede contactar con el servicio de garantía llamando a nuestra línea de asistencia telefónica gratuita, a 1-855-470-2181.

Powerworks Tools

PO Box 1238

Mooresville, NC 28115