

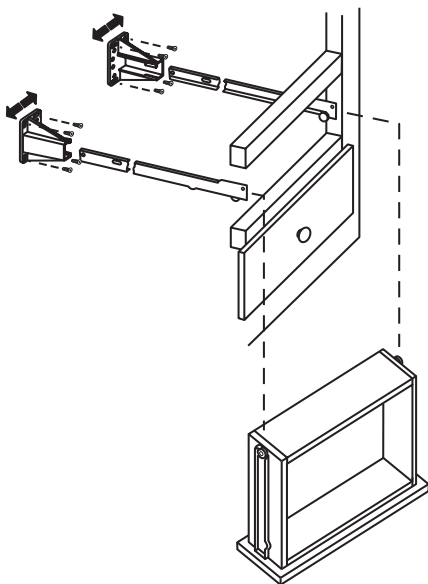

Remove drawer. Remove screws or staples holding old backplate and slide out from behind track. Place new backplate over end of track and slide into correct position. Install new screws.

Quite la gaveta. Quite los tornillos o las engrapas que detienen la lámina trasera vieja y sáquela de atrás del carril. Ponga la lámina trasera nueva sobre el extremo del carril y córrala hasta la posición correcta. Instale los tornillos.

Retirer tiroir. Retirer les vis ou d'agrafes détenant vieille plaque arrière et sortez par derrière piste. Placez la nouvelle plaque arrière sur l'extrémité de la piste et de glisser dans la position correcte. Installez les nouvelles vis.



1 Left hand / 1 right hand
1 mano izquierda / 1 mano derecha
1 côté gauche / 1 côté droit

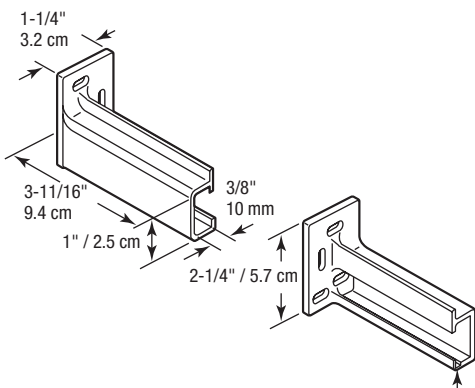

Note: Slot in RH bracket only
Nota: Cruz en oporte de mano derecho
Note: Fente à support du main droite