



# 34" HUDSON STEEL FIRE PIT

MODEL #OFW191S/#OFW191S-1

Espanol p.8

Francais p.15

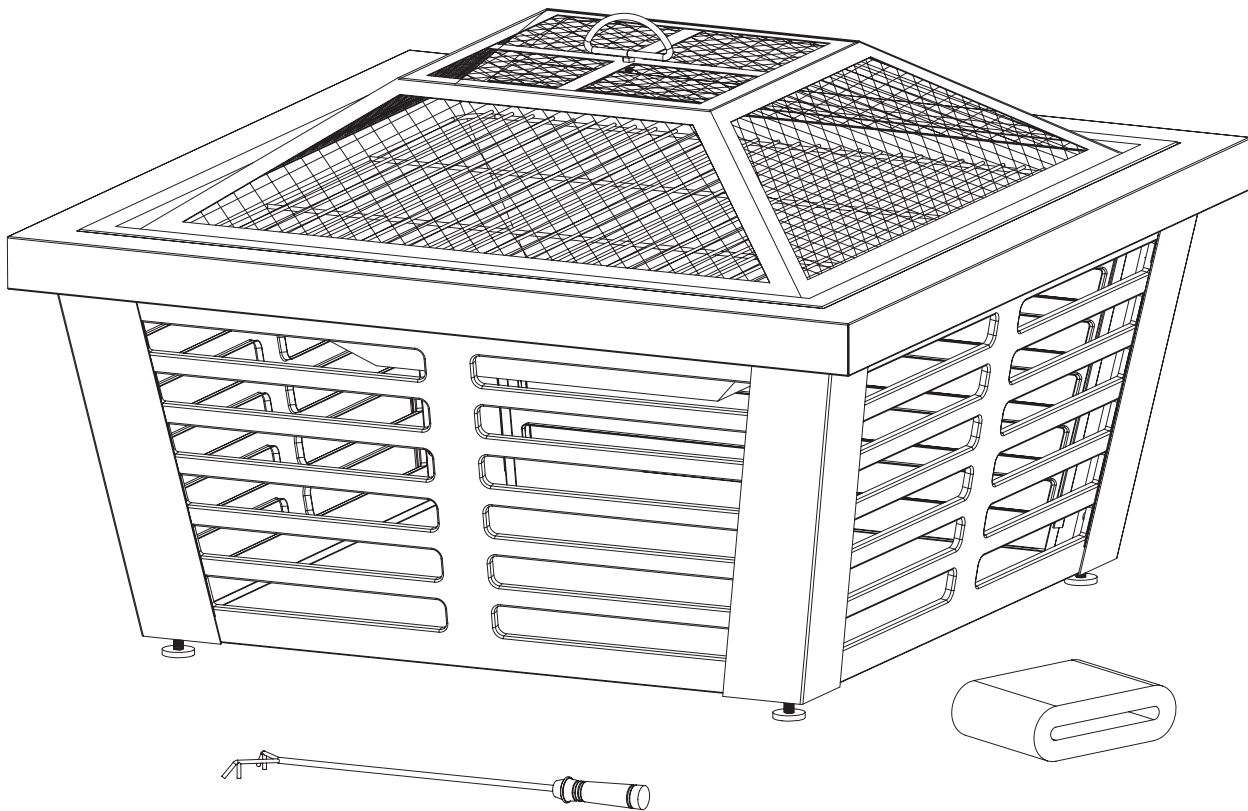

**ATTACH YOUR RECEIPT HERE**

Serial Number \_\_\_\_\_ Purchase Date \_\_\_\_\_



### Questions, problems, missing parts?

Before returning to your retailer, call our customer service department at 1-877-447-4768, 8:30AM-4:30PM CST, Monday-Friday or email us at [customerservice@ghpgroupinc.com](mailto:customerservice@ghpgroupinc.com)

# PACKAGE CONTENTS

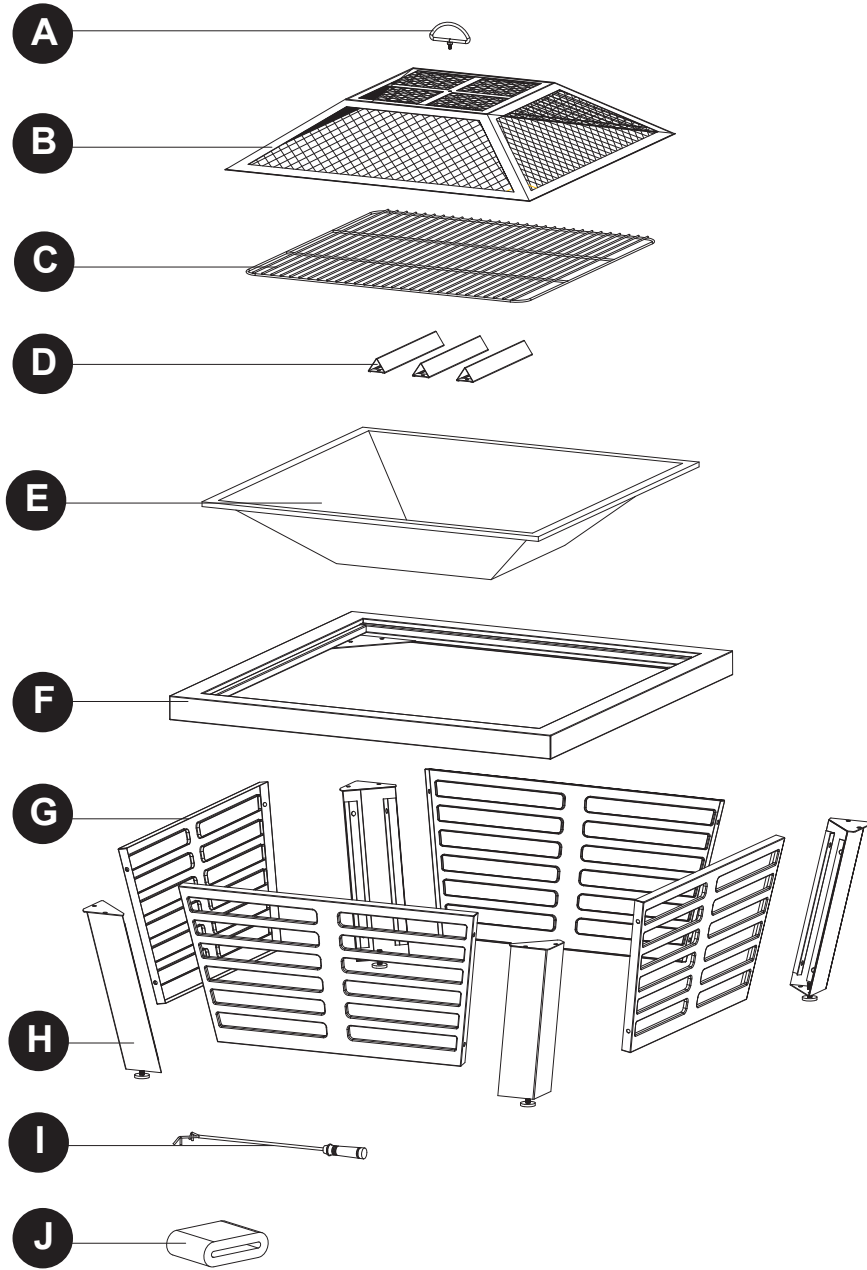

PART	DESCRIPTION	QUANTITY
A	Handle	1
B	Mesh Cover	1
C	Cooking Grid	1
D	Air Vents	3
E	Fire Bowl	1
F	Table	1
G	Side Panels	4
H	Leg	4
I	Poker	1
J	Weather Resistant Cover	1

## HARDWARE LIST

---

AA



M6x10mm  
Bolt  
Qty. 30

BB



M6 Nut  
Qty. 1

CC

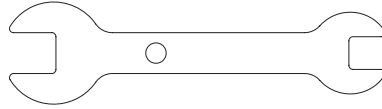

Wrench  
Qty. 1

### SAFETY INFORMATION

---

Please read and understand this entire manual before attempting to assemble, operate or install the product. If you have any questions regarding the product, please call customer service at 1-877-447-4768, 8:30 a.m. – 4:30 p.m. CST, Monday – Friday.

### WARNINGS:

- **DO NOT** allow children or pets near the fire pit without supervision.
- **DO NOT** touch surface of fire pit while in use.
- **FOR OUTDOOR USE ONLY!** Burning wood and charcoal indoors can kill you. It gives off carbon monoxide, which has no odor.
- **NEVER** burn in vehicles, tents, garages, other enclosed areas or indoors. **CARBON MONOXIDE HAZARD.**
- **NEVER LEAVE FIRE UNATTENDED!**
- **NEVER** place a storage cover on fire pit when in use. Ensure the fire pit and mesh cover have cooled before placing a storage cover over the fire pit.
- When the fire pit is in use, the poker bracket on the mesh cover can reach extreme temperatures that can cause serious injury to an unprotected hand. Use a poker when handling.
- **DO NOT** use under overhead cables or power lines.

### CAUTIONS:

- Adequate fire extinguishing material should be readily available.
- Always ensure that the mesh cover is secured over fire bowl while in use.
- Burn only seasoned hard wood or fire logs in the fire pit.
- **DO NOT** attempt to move the fire pit while it is hot or in use.
- **DO NOT** use gasoline or kerosene to start the fire in your fire pit.
- **DO NOT** use this outdoor fire pit under any overhead or near any unprotected combustible constructions. Avoid using near or under overhanging trees and shrubs. **DO NOT** use this unit on long or dry grass and/or leaves.
- Always use this outdoor fire pit on a hard, level, non-combustible surface such as concrete, rock or stone. An asphalt or blacktop surface may not be acceptable for this purpose. **DO NOT** use on wooden decks.
- Place the fire pit no closer than 10 feet / 3.05 meters from walls or combustibles during use.
- Poker handle may become hot during and after use.
- Use heat-resistant gloves to handle hot tools.

**CALIFORNIA PROPOSITION 65 WARNING:** Fuels used in wood or charcoal burning appliances, and the products of combustion of such fuels, can expose you to chemicals including carbon black, which is known to the state of California to cause cancer, and carbon monoxide, which is known to the state of California to cause birth defects or other reproductive harm.

For more information go to: [www.P65Warnings.ca.gov](http://www.P65Warnings.ca.gov).

## PREPARATION

---

Before beginning assembly of product, make sure all parts are present. Compare parts with package contents list and hardware contents above. If any part is missing or damaged, do not attempt to assemble the product. Contact customer service for replacement parts.

**Estimated Assembly Time: 25 minutes**

**Tools Required for Assembly:** Phillips Screwdriver (Not Included) and Wrench (Included)

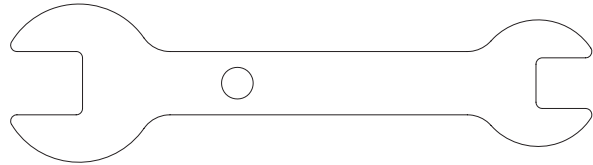
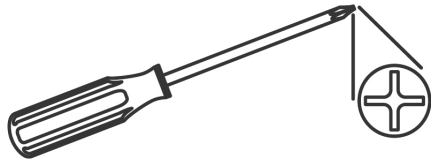

## ASSEMBLY INSTRUCTIONS

---

1. Insert the handle (A) into the hole in mesh cover (B) and secure with one M6 nut (BB). Tighten with Wrench (CC).

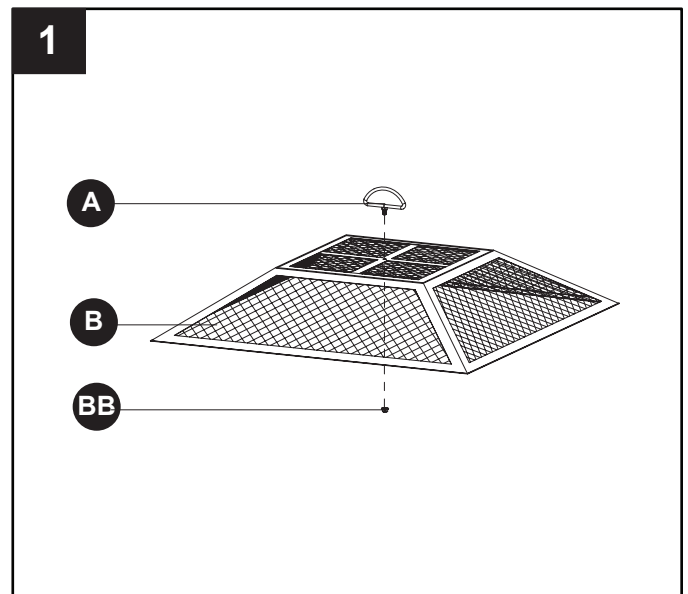

### Hardware Used

---

**BB** M6 Nut  x 1

**CC** Wrench 

## ASSEMBLY INSTRUCTIONS

2. Attach air vents (D) to the inside bottom of the fire bowl (E) using six M6 bolts (AA) as illustrated.

### Hardware Used

**AA** M6x10mm Bolt  x 6

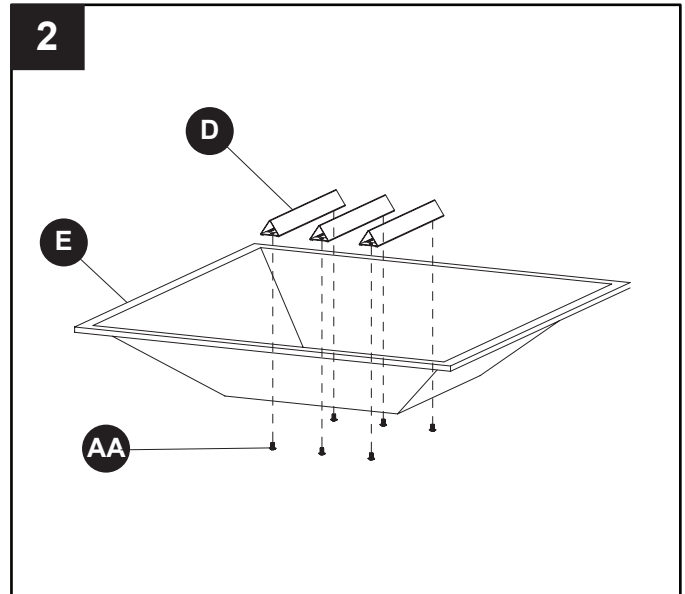

3. Place table (F) upside down on a smooth, clean surface. Attach one leg ASM (H) to the table (F) using M6 bolts (AA). Repeat with remaining legs. *DO NOT tighten until Step 4 is completed.*

### Hardware Used

**AA** M6x10mm Bolt  x 8

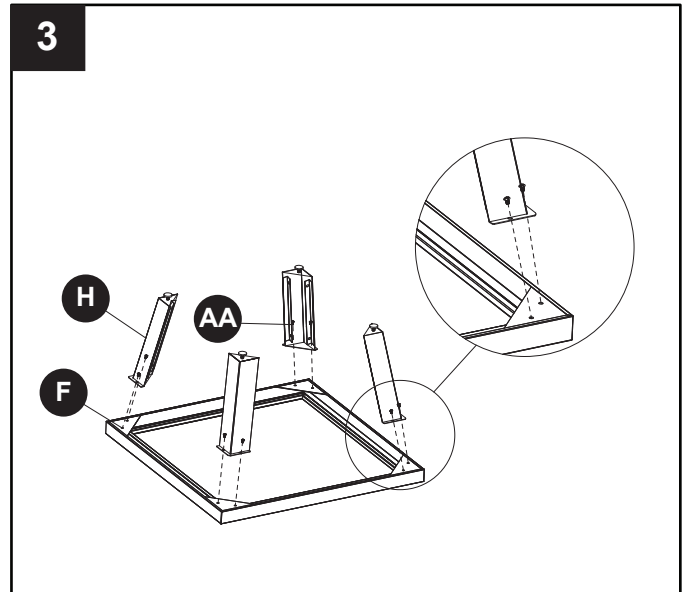

4. Attach side panels (G) to legs (H) by inserting M6 bolts (AA) through predrilled holes in side panels (G) and legs (H) as illustrated. Tighten all bolts (including parts from step 3) with a screwdriver.

### Hardware Used

**AA** M6x10mm Bolt  x 16

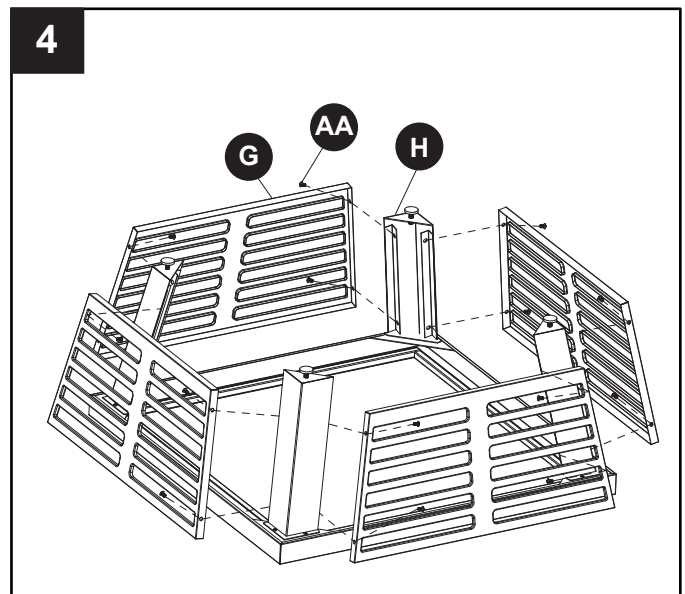

## ASSEMBLY INSTRUCTIONS

5. For fire pit use, place parts in this order: put fire bowl (E) into the table assembly, put cooking grid (C) over fire bowl (E), and top with mesh cover (B). Place poker (I) beside Fire Pit for use as needed.

If the ground is uneven, adjust the floor levelers on the bottom of each leg (H). Rotate each screw by hand till the fire pit is level.

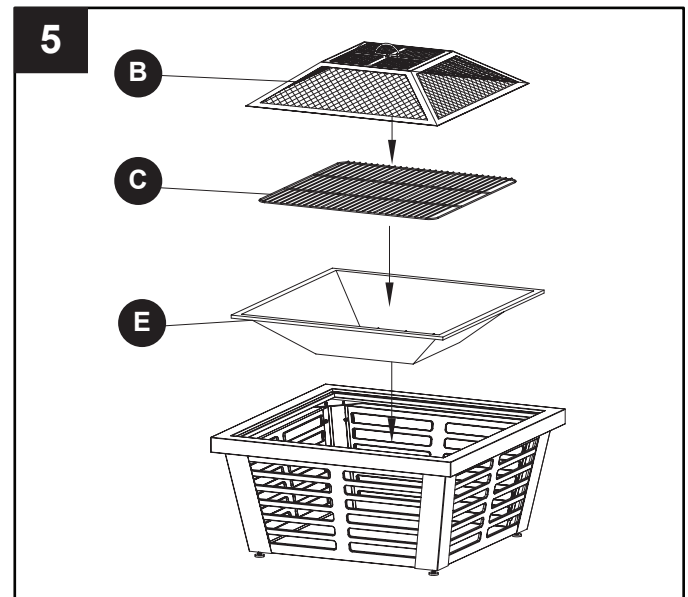
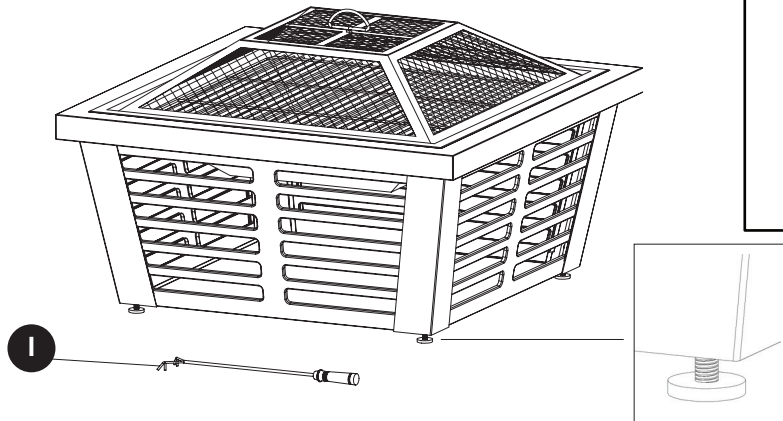

## CARE AND MAINTENANCE

- To extend the life of your fire pit, clean it after each use and use weather-resistant cover (J) to protect the unit from the elements.
- To protect fire pit finish, use a soft cloth in lieu of bare hands while handling.
- Use a soft cloth to wipe fire pit and poker.
- Do not attempt to clean while hot.
- Store in a cool, clean, dry place.

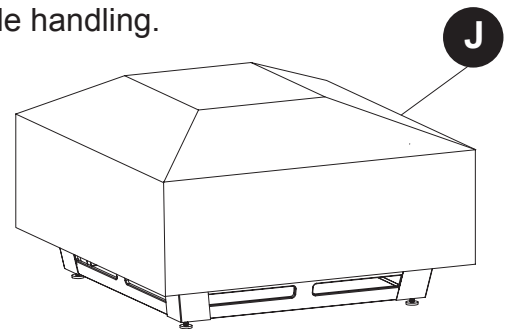

## ONE YEAR LIMITED FRAME WARRANTY

If within one year from the date of original purchase, this item fails due to a defect in material or workmanship, we will replace or repair at our option, free of charge. To order parts or to obtain warranty service, call 1-877-447-4768, Monday – Friday, 8:30 a.m. – 4:30 p.m. CST. This warranty does not cover defects resulting from improper or abnormal use, misuse, accident, or alteration. Failure to follow all instructions in the owner's manual will also void this warranty. The manufacturer will not be liable for incidental or consequential damages, or common erosion of outdoor products. Some provinces do not allow the exclusion or limitation of incidental or consequential damages, so the above limitation may not apply to you. This warranty gives you specific legal rights, and you may also have other rights which vary from province to province.



**GHP Group, Inc.**  
6440 W. Howard St.  
Niles, IL 60714-3302  
877-447-4768

## REPLACEMENT PARTS LIST

For replacement parts, call our customer service department at 1-877-447-4768, 8:30 a.m. – 4:30 p.m., CST, Monday – Friday.

PART	DESCRIPTION	PART #
A	Handle	40-07-453
B	Mesh Cover	30-06-148
C	Cooking Grid	30-06-149
D	Air Vents	30-06-150
E	Fire Bowl	30-06-151
F	Table	30-06-152
G	Side Panels	30-06-153
H	Leg	30-06-154
H1	Leveler	30-06-294
I	Poker	40-04-409
J	Weather Resistant Cover	30-06-156
AA-CC	Hardware Pack	30-09-092
N/A	Instruction Manual	30-10-027

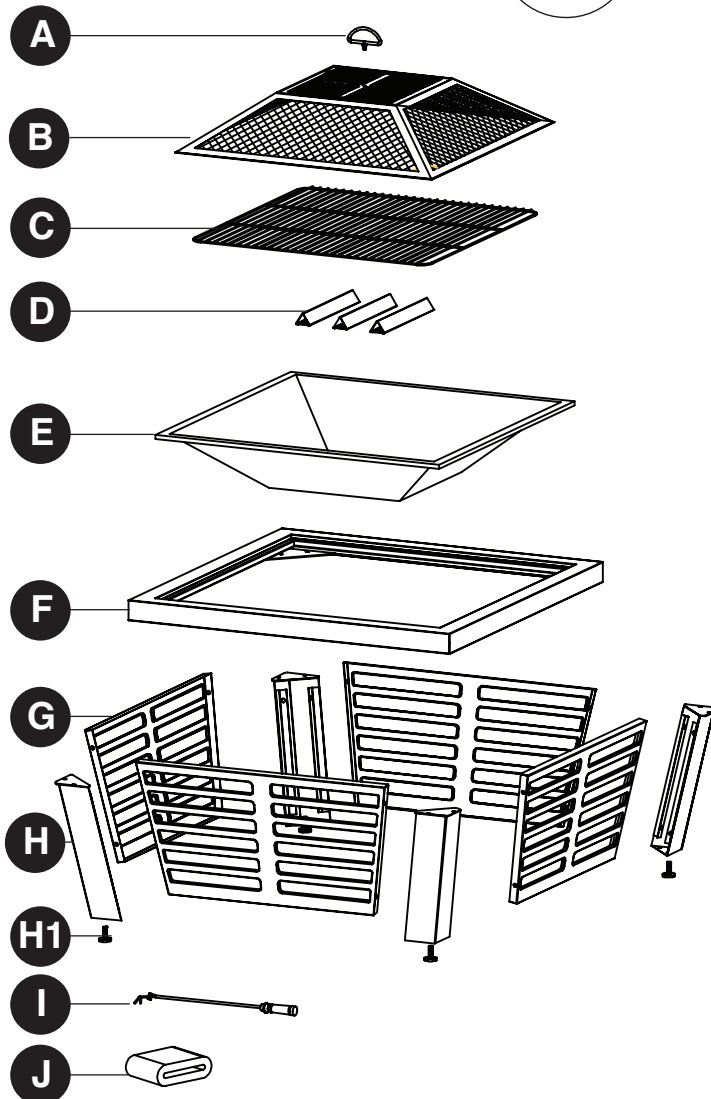
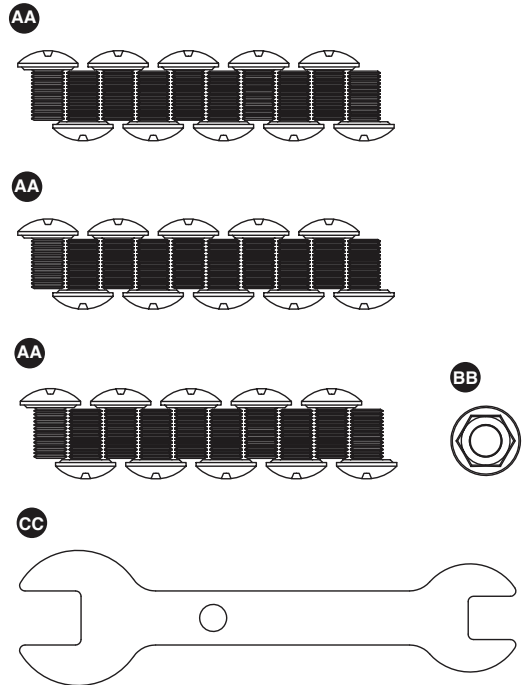



# BRASERO DE ACERO DE 34 IN. HUDSON

MODELO #OFW191S/#OFW191S-1

English p. 1

Français p. 15

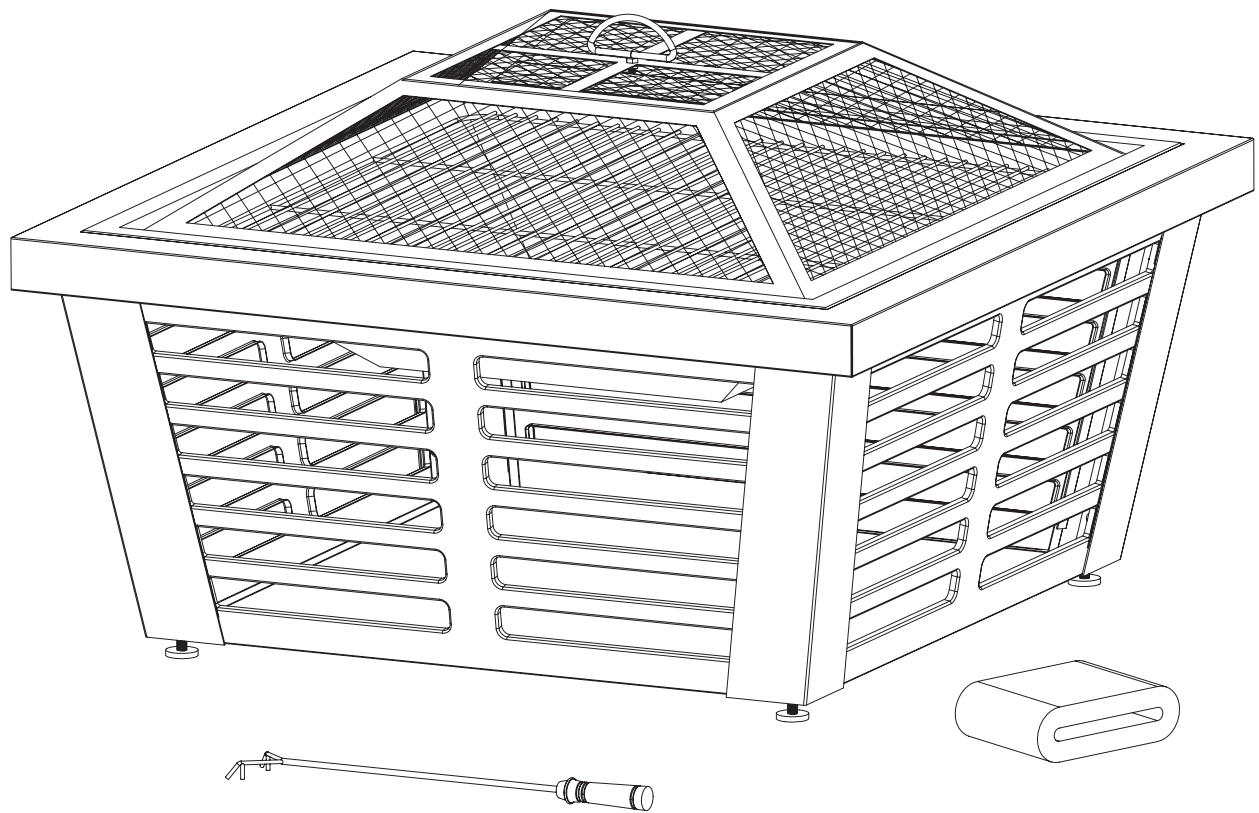

ADJUNTE SU RECIBO AQUÍ

Número de serie \_\_\_\_\_ Fecha de compra \_\_\_\_\_



### ¿Preguntas, problemas, piezas faltantes?

Antes de volver a la tienda, llame a nuestro departamento de servicio al cliente al 1-877-447-4768, de lunes a viernes de 8:30 a.m. a 4:30 p.m., hora central estándar o envíenos un correo electrónico a [customerservice@ghpgroupinc.com](mailto:customerservice@ghpgroupinc.com)

30-10-027

Rev. 09/05/17



## CONTENIDO DEL PAQUETE

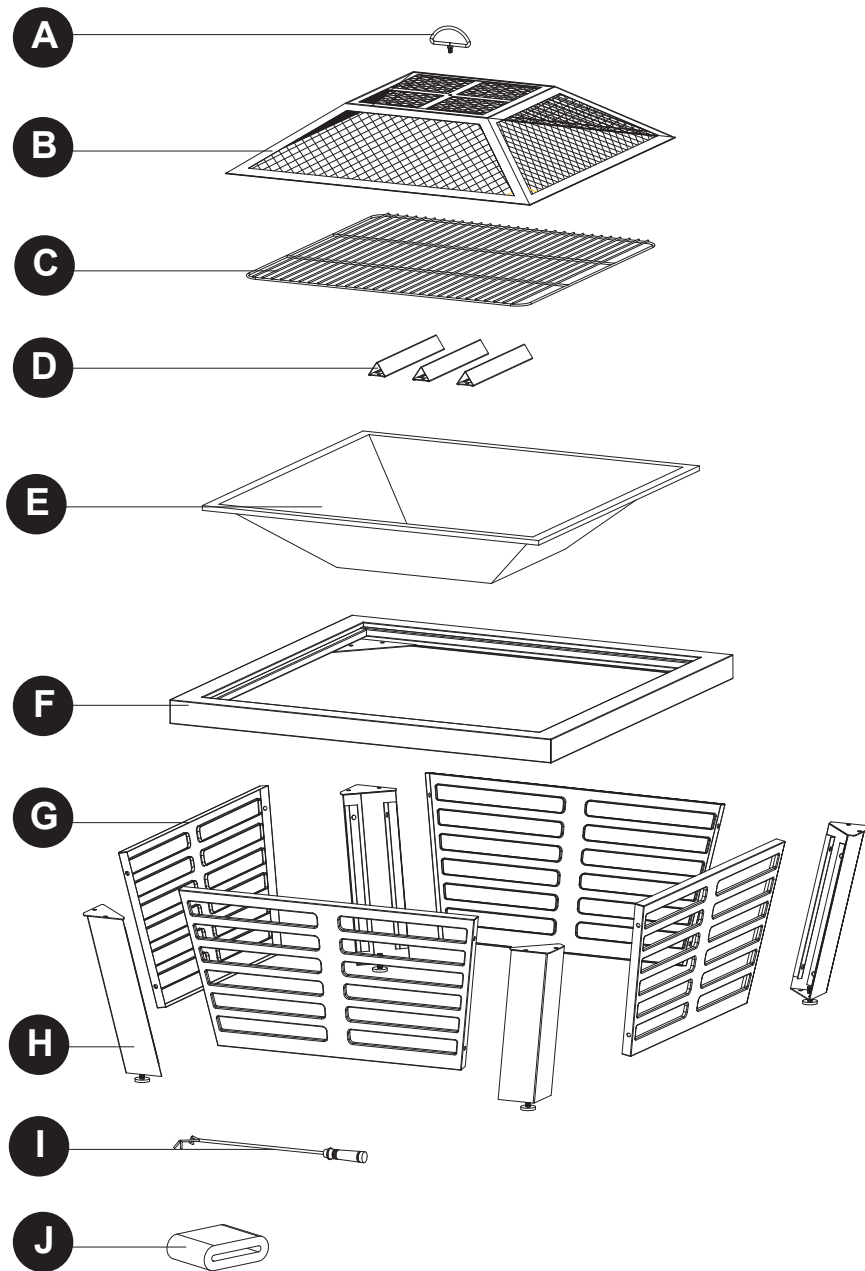

PIEZA	DESCRIPCIÓN	CANT.
A	Mango	1
B	Funda de malla metálica	1
C	Hornalla	1
D	Respiradero	3
E	Caldero	1
F	Mesa	1
G	Paneles laterales	4
H	Pata	4
I	Atizador	1
J	Tapa del PVC	1

## LISTA DE HARDWARE

---

AA



M6x10mm  
Perno  
Cant. 30

BB



M6 Tuerca  
Cant. 1

CC

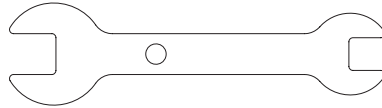

Llave Inglesa  
Cant. 1

### INFORMACIÓN DE SEGURIDAD

Lea y comprenda completamente este manual antes de intentar ensamblar, usar o instalar el producto. Si tiene alguna pregunta con respecto al producto, llame a nuestro Departamento de Servicio al Cliente al 1-877-447-4768, de lunes a viernes de 8:30 a.m. a 4:30 p.m., hora central estándar.

### ADVERTENCIAS:

- **NO** deje que los niños o las mascotas se acerquen al brasero sin supervisión.
- **NO** toque la superficie del brasero durante su uso.
- **PARA UTILIZAR SÓLO AL AIRE LIBRE.** Quemar madera y carbón en un espacio cerrado puede provocar la muerte. Produce monóxido de carbono, que es un gas inodoro.
- **NUNCA** encienda este unidad en vehículos, carpas, garajes ni áreas cerradas, o lugar cerrado. **PELIGRO DE EMISIÓN DE MONÓXIDO DE CARBONO.**
- **¡NUNCA DEJE EL FUEGO DESATENDIDO!**
- **NUNCA** coloque una cubierta sobre el brasero encendido. Asegúrese de que el brasero y la cubierta de malla se hayan enfriado antes de colocar la funda.
- Cuando el brasero esté en uso, el soporte para el atizador de la cubierta de malla puede alcanzar altas temperaturas, que podrían ocasionar lesiones graves si las manos no están protegidas. Utilice un atizador al manipular la unidad.
- **NO** utilice el brasero debajo de líneas de energía o cables aéreos.

### PRECAUCIONES:

- Debe tener a mano materiales adecuados para extinguir incendios.
- Asegúrese siempre de que la cubierta de malla esté bien sujeta sobre el contenedor de brasas mientras el unidad esté en uso.
- Queme en el brasero solo madera dura estacionada o leña.
- **NO** intente mover el brasero cuando esté caliente o en uso.
- **NO** utilice gasolina ni kerosene para encender el fuego en el brasero.
- **NO** utilice este brasero de exterior debajo de techos ni cerca de estructuras combustibles que no tengan protección. No lo use cerca o debajo de árboles o arbustos con ramas colgantes. **NO** use la unidad en lugares donde haya hojas o césped alto que estén secos.
- Siempre utilice este brasero de exterior sobre una superficie dura, nivelada y no combustible, como cemento, roca o piedra. Algunas superficies asfaltadas o pavimentadas no son aceptables para tal fin. **NO** utilice el brasero sobre pisos de madera.
- Ubique el brasero a una distancia mínima de 10 pies (3,05 metros) respecto de las paredes o elementos combustibles durante su uso.
- El mango del atizador puede calentarse durante y después del uso.
- Utilice guantes resistentes al calor para manipular herramientas calientes.

**ADVERTENCIA SOBRE LA PROPOSICIÓN 65 DE CALIFORNIA:** Los combustibles utilizados en electrodomésticos que queman madera o carbón, así como los productos de la combustión de tales combustibles, pueden exponerlo a sustancias químicas como el negro de carbón, que según el estado de California, puede provocar cáncer, y el monóxido de carbono, que según el estado de California, puede provocar anomalías congénitas u otros daños reproductivos.

Para obtener más información, visite: [www.P65Warnings.ca.gov](http://www.P65Warnings.ca.gov)

## PREPARACIÓN

---

Antes de comenzar a ensamblar el producto, asegúrese de tener todas las piezas. Compare las piezas con la lista del contenido del paquete y la lista de aditamentos anteriores. No intente ensamblar el producto si falta alguna pieza o si éstas están dañadas. Póngase en contacto con el Departamento de Servicio al Cliente para obtener piezas de repuesto.

**Tiempo estimado de ensamblaje: 25 minutos**

**Herramientas necesarias para el ensamblaje:** Destornillador Phillips (no incluido) y llave inglesa (viene incluida)

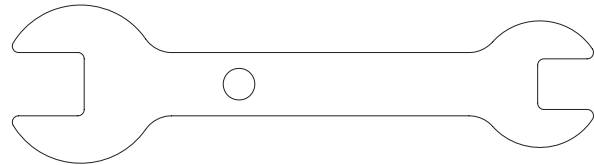
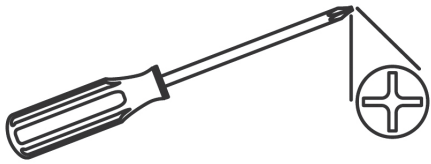

## INSTRUCCIONES DE ENSAMBLAJE

---

1. Inserte el mango (A) por el agujero de la cubierta de malla metálica (B). Use la llave inglesa (CC) para asegurar M6 uno tuerca (BB) a la malla metálica inferior (B).

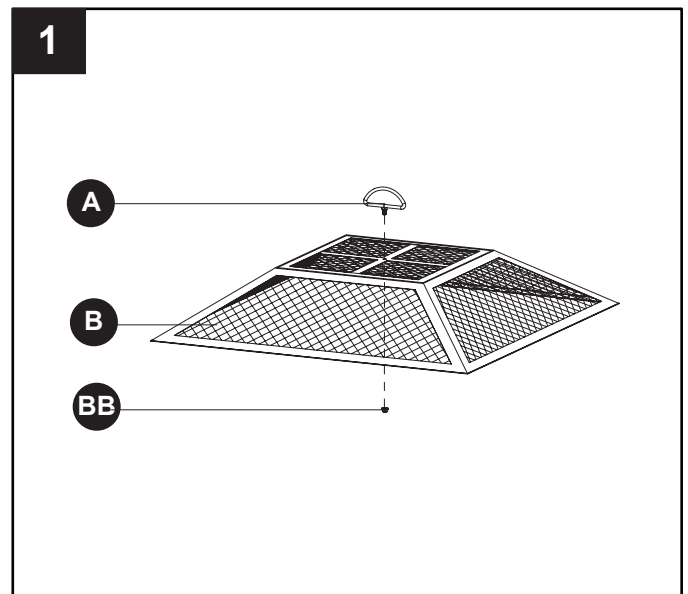

### Aditamentos utilizados

---

**BB** M6 Tuerca  x 1

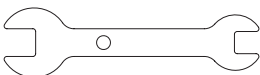
**CC** Llave Inglesa 

## INSTRUCCIONES DE ENSAMBLAJE

2. Aplique seis M6X10 pernos (AA) para atornillar 3PCS respiradero (D) arriba del caldero (E).

### Aditamentos utilizados

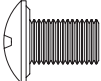
**AA** M6x10mm Perno  x 6

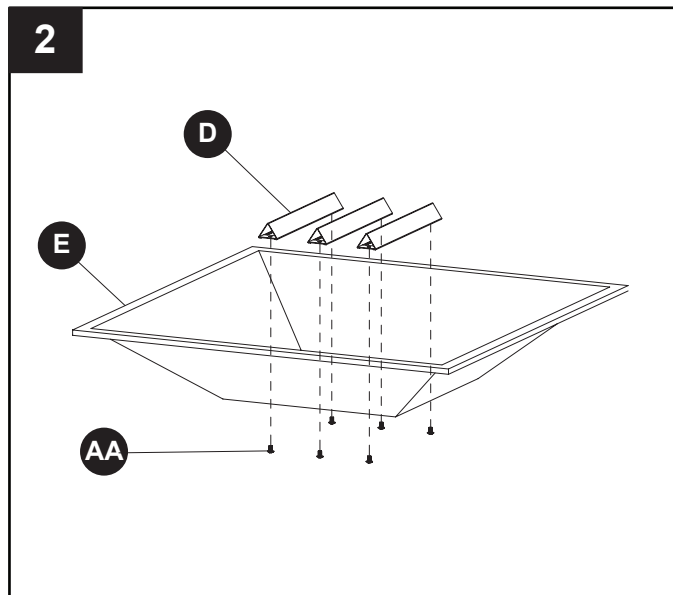

3. Coloque las patas (H) a la mesa (F), usando un perno M6 (AA).

*NO LO ajuste hasta completar el paso 4.*

### Aditamentos utilizados

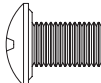
**AA** M6x10mm Perno  x 8

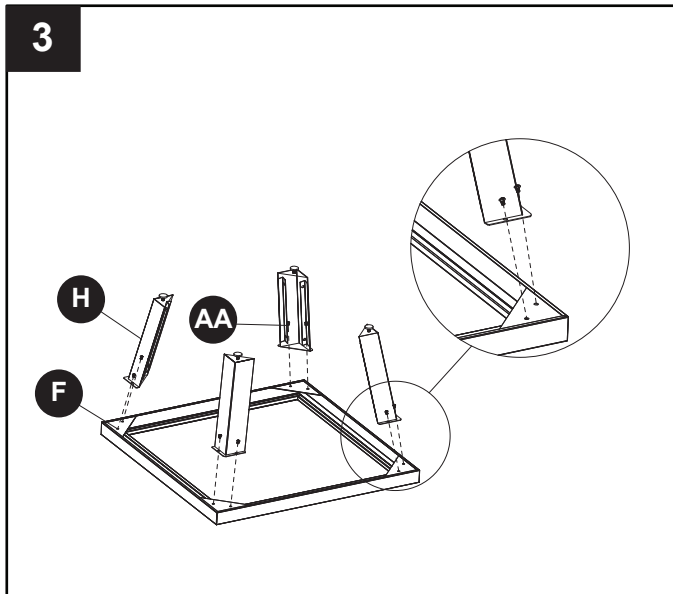

4. Coloque la pata (H) y los Paneles Laterales (G) a usando M6 pernos (AA). Ajuste todos los pernos (Incluyendo las partes del paso 3 con un destornillador).

### Aditamentos utilizados

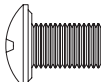
**AA** M6x10mm Perno  x 16

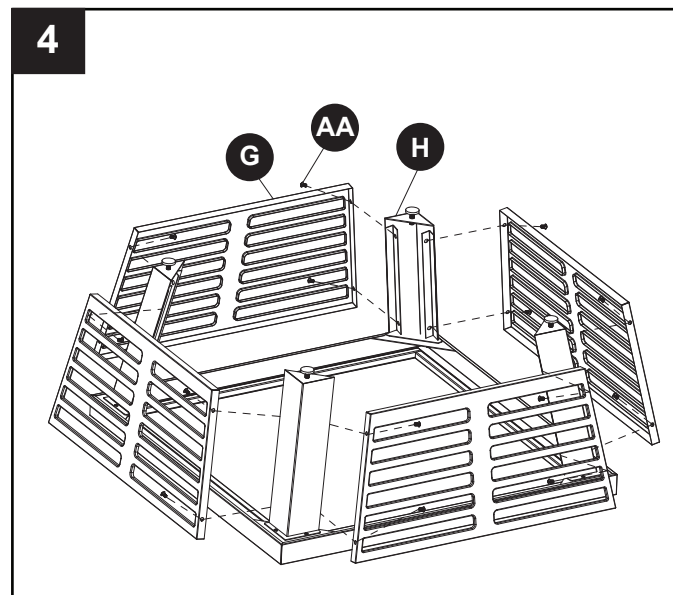

## INSTRUCCIONES DE ENSAMBLAJE

5. Para el brasero ponga las partes en orden : Ponga el caldero (E) sobre la Mesa de armado. Coloque la hornalla (C) dentro del caldero (E); y luego ponga la malla metálica de cobertura (B) sobre el caldero (E), finalmente coloque el atizador (I) al lado de la base del armazon.

Si el suelo está desnivelado, ajuste los niveladores de piso en la parte inferior de cada pata (H). Gire cada tornillo con la mano hasta que el pozo de fuego está nivelada.

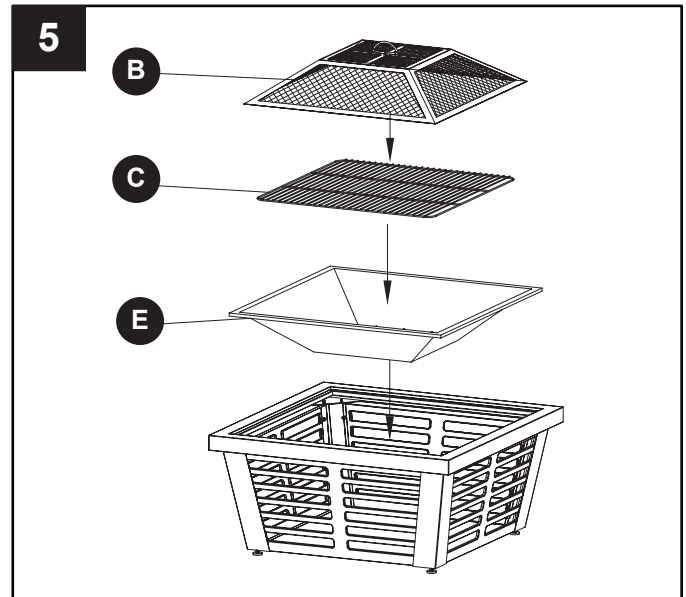
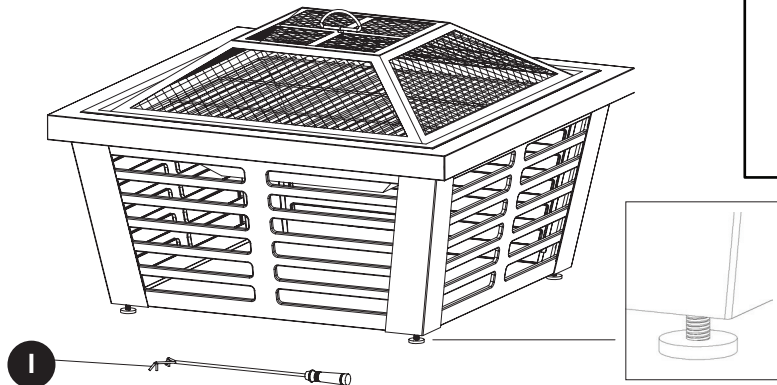

## CUIDADO Y MANTENIMIENTO

- Para extender la vida útil del fogón, límpielo después de cada uso y cubra (J) la unidad para protegerla del clima.
- Para proteger el acabado del fogón, use un paño suave cuando lo manipule.
- Use un paño suave para limpiar el fogón y el atizador.
- No intente limpiar el fogón cuando esté caliente.
- Almacénelo en un lugar fresco, limpio y seco.

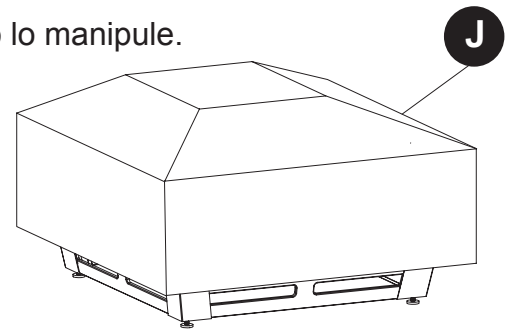

## GARANTÍA LIMITADA DE UN AÑO PARA LA ESTRUCTURA

Si en el lapso de un año a partir de la fecha de compra original este artículo falla debido a un defecto en el material o la mano de obra, lo reemplazaremos o repararemos sin cargos a nuestra discreción. Para hacer un pedido de las piezas o para obtener el servicio de garantía, llame al 1-877-447-4768, de lunes a viernes, de 8:30 a.m. a 4:30 p.m., hora central estándar. Esta garantía no cubre defectos que sean producto de un uso incorrecto o anormal, uso indebido, accidente o alteración. No seguir todas las instrucciones del manual del propietario también anulará esta garantía. El fabricante no es responsable por daños indirectos, accidentales o fortuitos o por la erosión común del medio ambiente. Algunos estados no permiten la exclusión o limitación de los daños accidentales o resultantes, de modo que las limitaciones anteriores pueden no aplicarse en su caso. Esta garantía le otorga derechos legales específicos, pero podría tener también otros derechos que varían según el estado.



**GHP Group, Inc.**  
6440 W. Howard St.  
Niles, IL 60714-3302  
877-447-4768

## LISTA DE PIEZAS DE REPUESTO

Para obtener piezas de repuesto, llame a nuestro departamento de servicio al cliente al 1-877-447-4768, de lunes a viernes de 8:30 a.m. a 4:30 p.m., hora central estándar.

PART	DESCRIPTION	PART #
A	Manejar	40-07-453
B	Malla de la cubierta	30-06-148
C	Parrilla de cocción	30-06-149
D	Salidas de aire	30-06-150
E	Caldero	30-06-151
F	Tabla	30-06-152
G	Paneles laterales	30-06-153
H	Pierna	30-06-154
H1	Nivelador	30-06-294
I	Póker	40-04-409
J	Weather Cover Resistente	30-06-156
AA-CC	Paquete de hardware	30-09-092
N/A	Manual de instrucciones	30-10-027

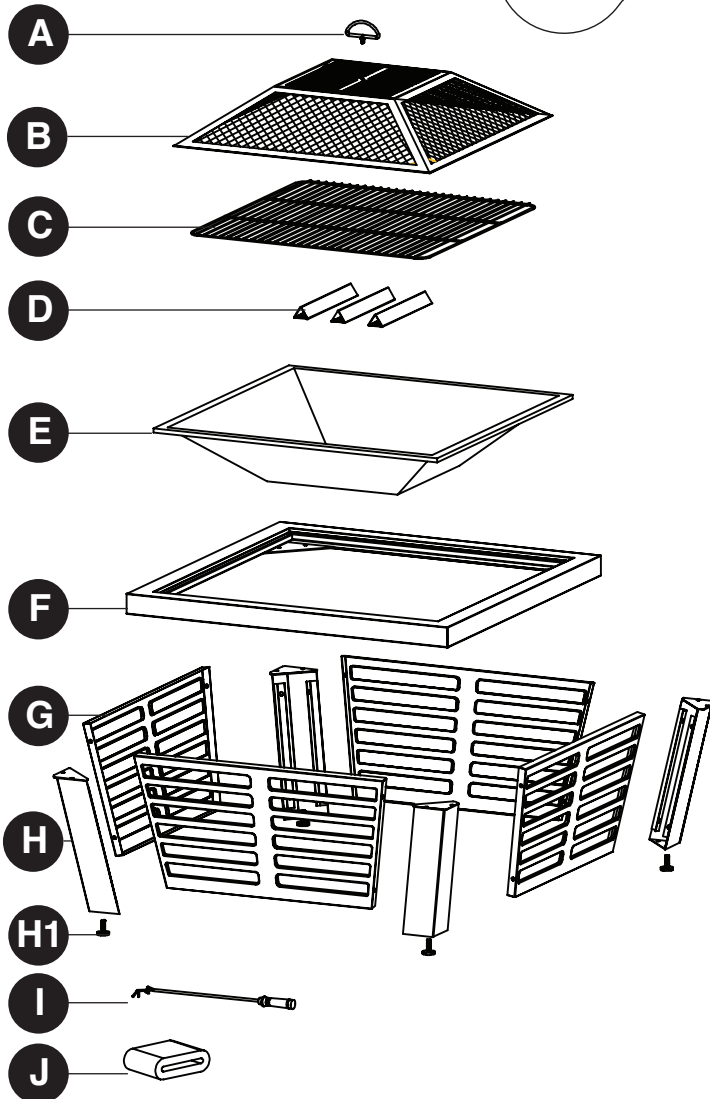
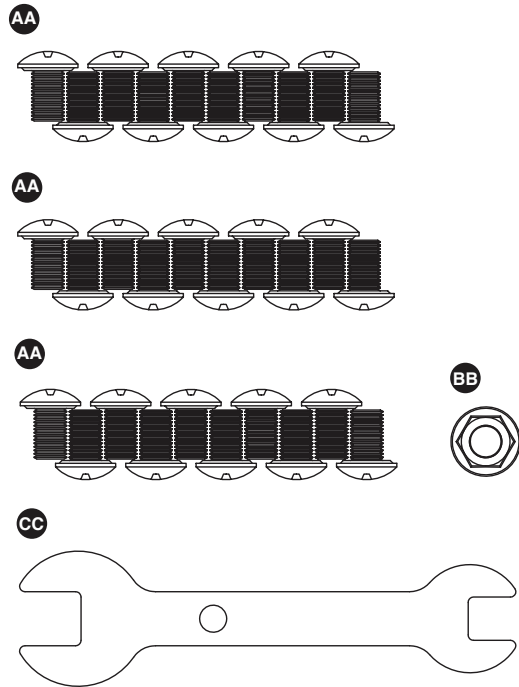

Pleasant Hearth®

# HUDSON FOYER EXTÉRIEUR EN FER DE 86,4 CM

MODÈLE #OFW191S/#OFW191S-1

English p. 1

Espanol p. 8

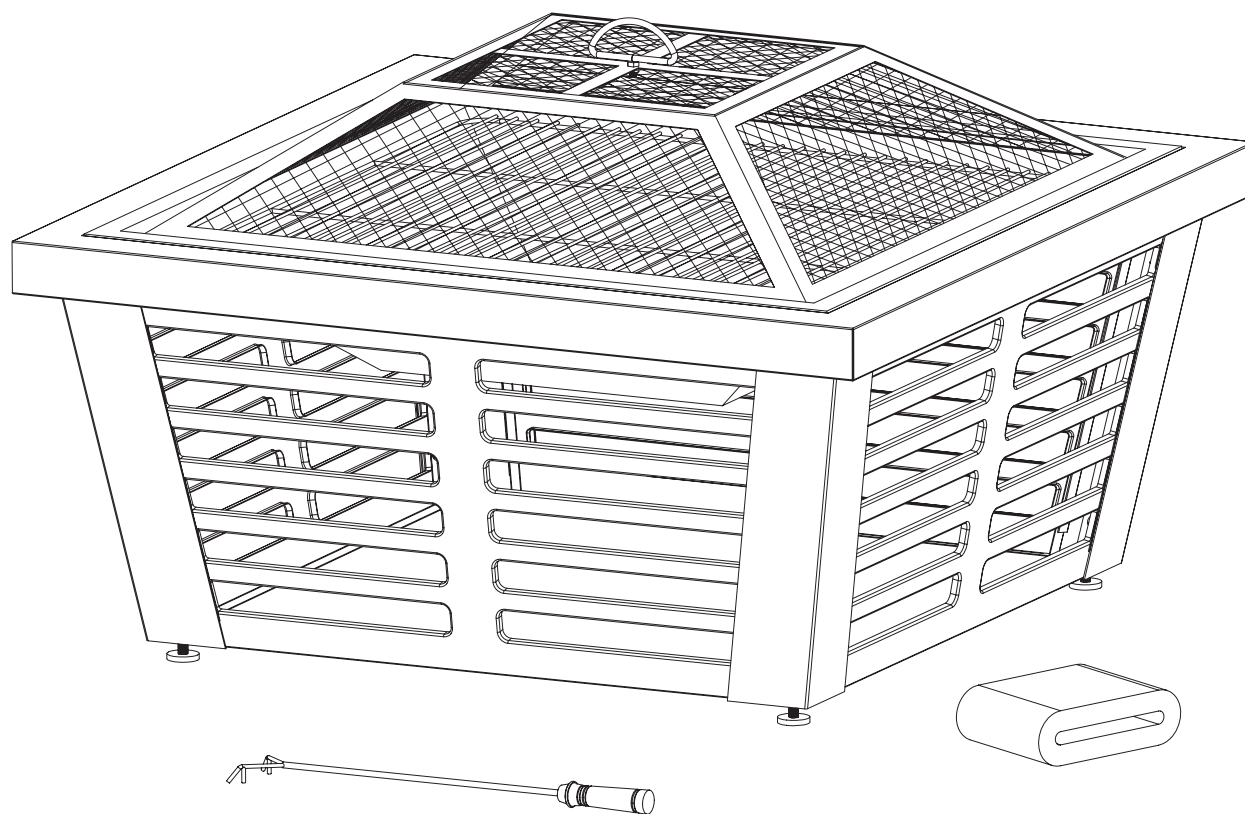

JOIGNEZ VOTRE REÇU ICI

Numéro de série \_\_\_\_\_ Date d'achat \_\_\_\_\_



## Des questions, des problèmes, des pièces manquantes?

Avant de communiquer avec votre détaillant, adressez-vous au service à la clientèle au 877 447-4768, du lundi au vendredi de 8 h 30 à 16 h 30 (HNC) ou par courriel à [customerservice@ghpgroupinc.com](mailto:customerservice@ghpgroupinc.com).

## CONTENU DE L'EMBALLAGE

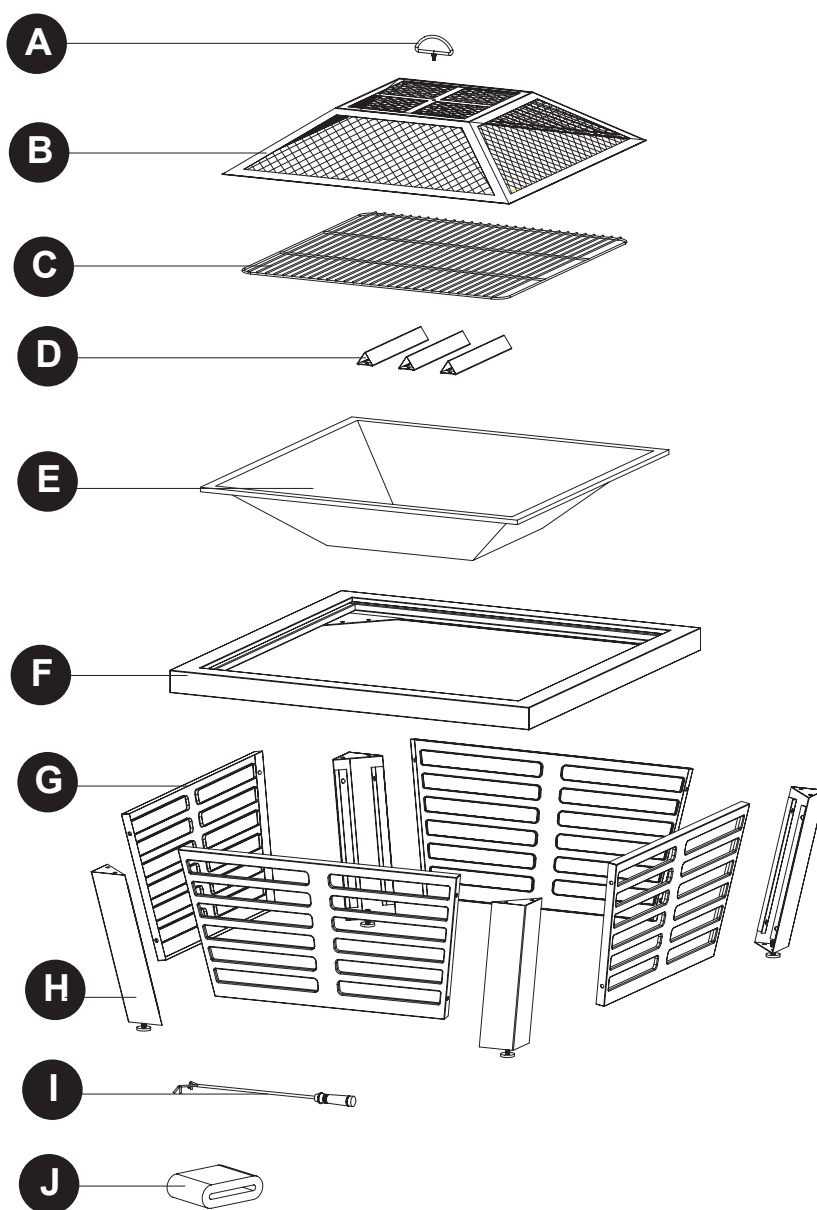

PIÈCE	DESCRIPTION	N° DE PIÈCE
A	Poignée	1
B	Pare-étincelles en mailles	1
C	Grille de cuisson	1
D	Air des événements	3
E	Foyer	1
F	Table	1
G	Panneau latéral	4
H	Patte ASM	4
I	Tisonnier	1
J	Housse en PVC	1



## QUINCAILLERIE INCLUSE

---

AA



M6x10mm  
Boulon  
Qté. 30

BB



M6 Ecrou  
Qté. 1

CC

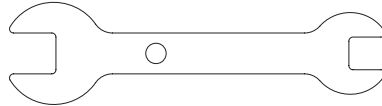

Cle  
Qté. 1

### **CONSIGNES DE SÉCURITÉ**

---

Assurez-vous de lire et de comprendre l'intégralité de ce manuel avant de tenter d'assembler, d'installer ou d'utiliser le produit. Pour des questions, communiquez avec notre service à la clientèle au 1 877- 447-4768, entre 8 h 30 et 16 h 30 (HNC), du lundi au vendredi.

### **AVERTISSEMENTS :**

- **NE** laissez **PAS** les enfants ou les animaux domestiques s'approcher du foyer sans surveillance.
- **NE** touchez **PAS** la surface du foyer extérieur lorsqu'il est allumé.
- **POUR UTILISATION EXTÉRIEURE UNIQUEMENT!** Brûler du bois ou du charbon à l'intérieur peut être mortel. La combustion dégage du monoxyde de carbone, qui n'a pas d'odeur.
- N'utilisez **JAMAIS** le produit à l'intérieur, soit dans un véhicule, une tente, un garage ou tout autre espace fermé. **RISQUE D'INTOXICATION AU MONOXYDE DE CARBONE.**
- **NE LAISSEZ JAMAIS UN FEU SANS SURVEILLANCE!**
- **NE** placez **JAMAIS** la housse sur le foyer extérieur lorsqu'il est allumé. Laissez refroidir le foyer extérieur et le pare-étincelles avant de les recouvrir avec la housse.
- Lorsque le foyer extérieur est allumé, l'anneau de soulèvement situé sur le pare-étincelles peut atteindre de très hautes températures et causer des blessures graves aux usagers dont les mains ne sont pas protégées. Utilisez un tisonnier pour le manipuler.
- Ne placez **PAS** l'anneau sous des lignes aériennes ou des lignes électriques.

### **MISES EN GARDE**

- Du matériel d'extinction d'incendie adéquat doit être facilement accessible.
- Assurez-vous toujours que le pare-étincelles est bien installé au-dessus de la vasque de feu lorsque le foyer est allumé.
- Ne faites brûler que du bois ou des bûches régulières dans le foyer extérieur.
- N'essayez **PAS** de déplacer le foyer extérieur pendant qu'il est chaud ou allumé.
- N'utilisez **PAS** d'essence ni de kérosène pour allumer un feu dans le foyer extérieur.
- N'utilisez **PAS** le foyer extérieur sous une construction combustible non protégée ou près d'une telle construction. Évitez de l'utiliser sous des arbres et arbustes ou près de tels végétaux. N'utilisez **PAS** l'appareil sur de l'herbe sèche ou longue ou sur des feuilles.
- Utilisez toujours le foyer extérieur sur une surface dure, nivelée et non combustible faite, par exemple, de béton, de roche ou de pierre. Le foyer extérieur ne peut être utilisé sur une surface asphaltée ou un revêtement hydrocarburé. N'utilisez **PAS** l'appareil sur une terrasse en bois.
- Placez le foyer extérieur à 3,05 m (10 pi) et plus des murs et des matériaux combustibles lorsqu'il est allumé.
- La poignée du tisonnier peut devenir brûlante pendant l'utilisation et le demeurer après l'utilisation.
- Utilisez des gants résistants à la chaleur pour manipuler les outils brûlants.

### **AVERTISSEMENT DE LA PROPOSITION 65 DE L'ÉTAT DE LA CALIFORNIE :**

Les combustibles utilisés dans les appareils fonctionnant au bois ou au charbon et les produits de leur combustion peuvent vous exposer à des substances chimiques comme le noir de carbone, reconnu dans l'État de la Californie comme causant le cancer, ou le monoxyde de carbone, reconnu dans l'État de la Californie comme causant des anomalies congénitales ou d'autres problèmes de reproduction.

*Pour plus de renseignements, visitez le [www.P65Warnings.ca.gov](http://www.P65Warnings.ca.gov)*

## PRÉPARATION

---

Avant de commencer l'assemblage du produit, assurez-vous d'avoir toutes les pièces. Comparez les pièces avec la liste du contenu de l'emballage et celle de la quincaillerie ci-dessus. S'il y a des pièces manquantes ou endommagées, ne tentez pas d'assembler le produit. Communiquez avec le service à la clientèle pour obtenir des pièces de rechange.

**Temps d'assemblage approximatif : 25 minutes**

**Outils requis pour l'assemblage:** tournevis cruciforme (non inclus) et une clé (incluse)

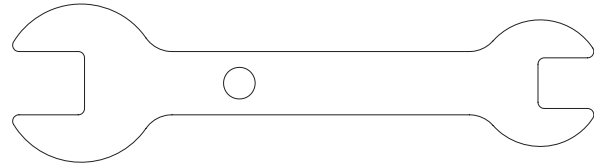
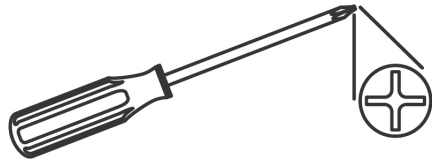

## INSTRUCTIONS POUR L'ASSEMBLAGE

---

1. Insérez la poignée (A) dans le trou du couvercle en mailles (B). Utilisez la clé (CC) pour fixer l'écrou un M6 (BB) en dessous du couvercle en mailles (B).

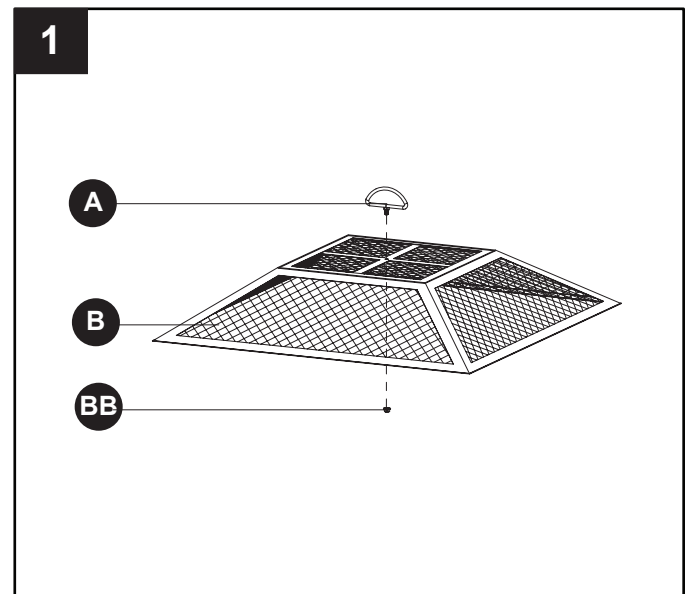

### Quincaillerie utilisée

---

**BB** M6 Ecrou  x 1

**CC** Cle 

## INSTRUCTIONS POUR L'ASSEMBLAGE

2. insérer la six M6X10 boulon (AA) à la de 3 Air des événements (D) dans le foyer (E).

### Quincaillerie utilisée

**AA** Boulon M6x10mm  x 6

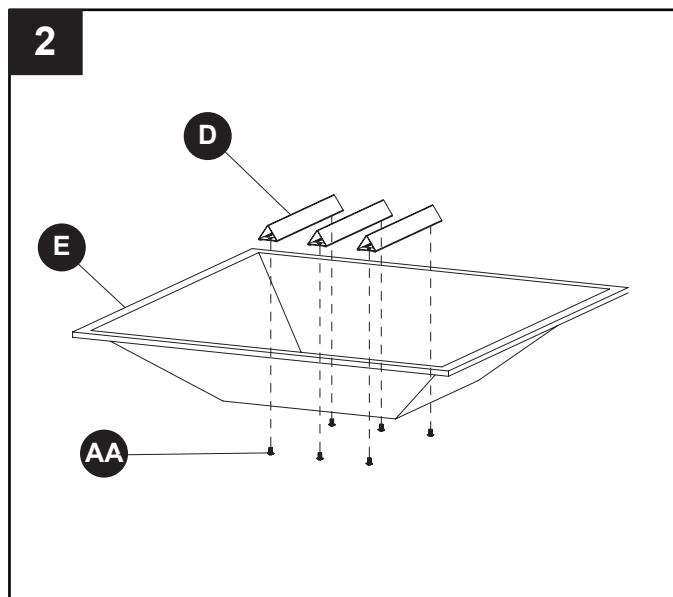

3. Fixez la patte (H) à la table (F) avec le boulon M6 (AA). *NE LES VISSEZ pas complètement avant d'avoir fini l'étape 4.*

### Quincaillerie utilisée

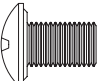
**AA** Boulon M6x10mm  x 8

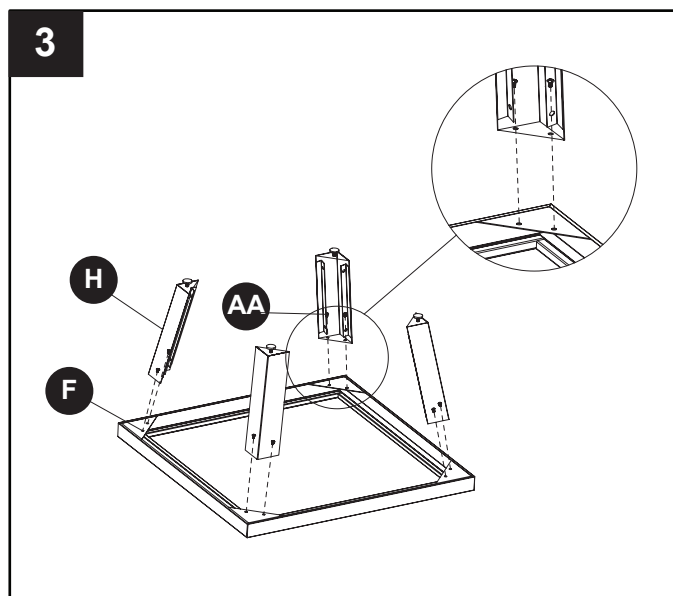

4. Fixez la patte (H) et les panneaux latéraux (G) avec les boulons M6 (AA). Serrez tous les boulons, y compris les pièces de l'étape 3) avec le tournevis.

### Quincaillerie utilisée

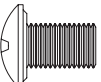
**AA** Boulon M6x10mm  x 16

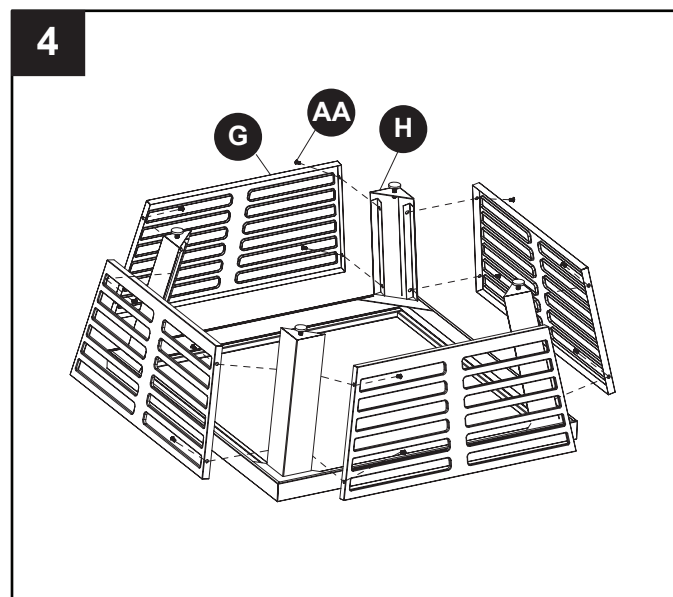

## INSTRUCTIONS POUR L'ASSEMBLAGE

5. Placez les pièces en ordre pour bien utiliser le foyer : Placez le foyer (E) sur l'assemblage, placez la grille de cuisson (C) sur le foyer (E) et placez le couvercle en mailles (B) sur le foyer (E). Placez le tisonnier (I) à côté de l'assemblage.

Si le sol est inégal, régler les niveleurs de plancher sur la base de chaque patte (H). Tournez chaque vis à la main jusqu'à ce que le foyer est de niveau.

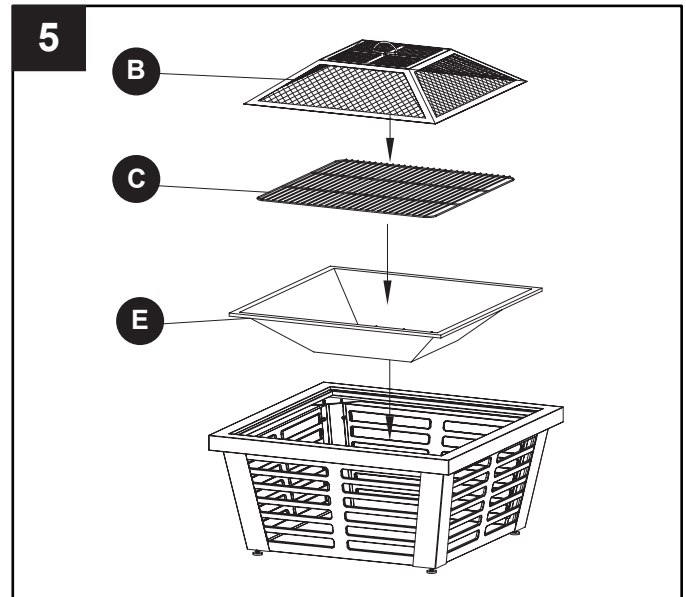
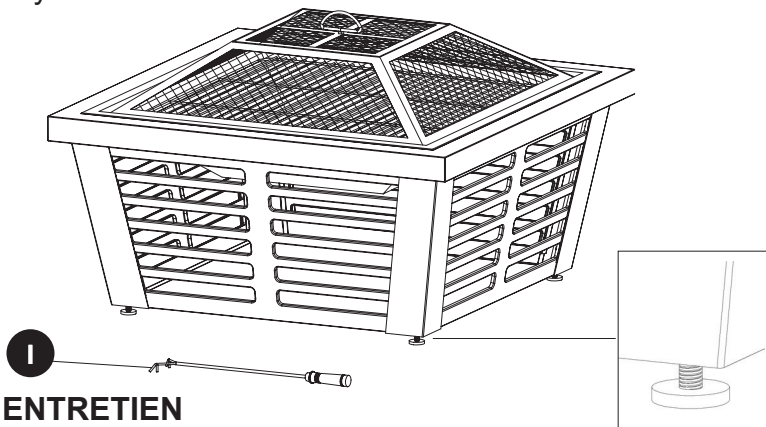

### ENTRETIEN

- Afin de prolonger la durée de vie de votre foyer, nettoyez-le après chaque utilisation et couvrez-le avec housse (J) pour le mettre à l'abri des intempéries.
- Afin de protéger le fini du foyer, couvrez vos mains d'un linge doux lorsque vous le manipulez.
- Utilisez un linge doux pour essuyer le foyer et le tisonnier.
- Ne tentez pas de nettoyer l'article lorsqu'il est chaud.
- Rangez l'article dans un endroit frais, propre et sec.

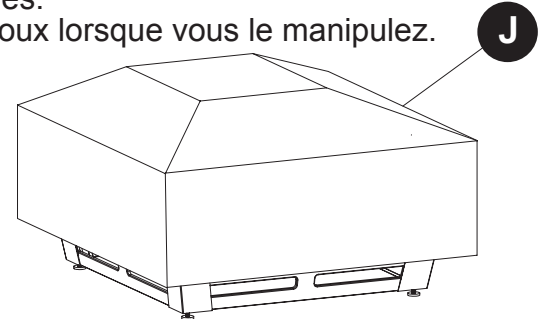

### GARANTIE

Si cet article présente des défauts de matériaux ou de fabrication au cours de la première année suivant la date d'achat initiale, retournez-le au magasin et nous le réparerons ou le remplacerons à notre discrétion, sans frais. Pour commander des pièces ou effectuer une réclamation au titre de la garantie, composez le 1 877 447-4768, du lundi au vendredi de 8 h 30 à 16 h 30 (HNC), du lundi au vendredi. Cette garantie ne couvre pas les défauts résultant d'un usage inadéquat, anormal ou inapproprié, d'un accident ou d'une modification. Si vous n'observez pas toutes les instructions contenues dans le guide d'utilisation, cette garantie sera invalide. Le fabricant n'est pas responsable des dommages accessoires ou consécutifs. Certains États ou certaines provinces ne permettent pas l'exclusion ou la limitation des dommages accessoires ou consécutifs, de sorte que la limitation ou l'exclusion des dommages accessoires ou consécutifs mentionnées ci-dessus peuvent ne pas s'appliquer à vous. Cette garantie vous confère des droits précis. Il est possible que vous disposiez également d'autres droits, qui varient d'un État ou d'une province à l'autre.



**GHP Group, Inc.**  
6440 W. Howard St.  
Niles, IL 60714-3302  
877-447-4768

## LISTE DES PIÈCES DE RECHANGE

Pour obtenir des pièces de rechange, communiquez avec notre service à la clientèle au 877 447-4768, du lundi au vendredi de 8 h 30 à 16 h 30 (HNC).

PART	DESCRIPTION	PART #
A	Traiter	40-07-453
B	La couverture de maille	30-06-148
C	Grille de cussion	30-06-149
D	Events	30-06-150
E	Caldero	30-06-151
F	Table	30-06-152
G	Panneaux latéraux	30-06-153
H	Jambe	30-06-154
H1	Niveleur	30-06-294
I	Poker	40-04-409
J	Couvercle résistant aux intempéries	30-06-156
AA-CC	Trousse de matériel	30-09-092
N/A	Guide d'instruction	30-10-027

