

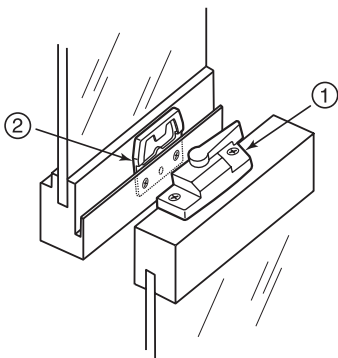

3/32" - 2 mm



Check new latch and keeper for proper alignment and hole spacings on window frame. Mount latch (1) in existing holes or mark new location and pre-drill 3/32" new holes. Install and set to locked position. Align keeper (2) with cam, pre-drill holes (if needed) and install.

Compruebe nueva pestillo y retén de alineación y los orificios espaciados adecuados en marco de la ventana. Monte el cerrojo (1) en los orificios existentes o marque la nueva ubicación y taladre orificios nuevos de 3/32". Instale nueva el cerrojo a la posición de cerrado. Alinee la sujetador (2) con leva, taladre los orificios (si es necesario) e instale.

Vérifiez nouvelle loquet et verrou de l'alignement et de trous espacements appropriés sur châssis de fenêtre. Installez le loquet (1) dans les orifices existant ou marquez la nouvelle position et percez des orifices de 3/32". Installez et réglez à la position verrouillée. Alignez le cliquet (2) sous la came, percez les orifices et installez.

