



INSTRUCTIONS MANUAL

3-LIGHT KITCHEN ISLAND PENDANT

ADDISON COLLECTION

HOME DEPOT SKU# 102 545 257 (UPC# 802513147896)



Thank you for purchasing this Hampton Bay interior Kitchen Island Pendant. This product has been manufactured with the highest standards of safety and quality.

FEATURES:

1. Easy to install.
2. Three light kitchen island pendant with Oil Rubbed Bronze finish and Tiffany Shade.
3. For energy savings this fixture has been engineered to safely use a Self Ballasted Compact Fluorescent Bulb in place of an incandescent bulb.

QUESTIONS, PROBLEMS, MISSING PARTS:

Before returning to your local Home Depot, please call our Customer Service Team at 1-855-HD-HAMPTON or visit HAMPTONBAY.COM. Please reference your SKU 102 545 257 or UPC (802513147896).

CAUTION:

1. Before starting installation of this fixture or removal of a previous fixture, disconnect the power by turning off the circuit breaker or by removing the fuse at the fuse box.
2. CONSULT A QUALIFIED ELECTRICIAN IF YOU HAVE ANY ELECTRICAL QUESTIONS. If you have any non-electrical questions about this fixture, please call our Customer Service Team at 1-855-HD-HAMPTON or visit HAMPTONBAY.COM. Please reference your SKU (102 545 257) or UPC (802513147896).
3. KEEP your receipt and these Instructions for Proof of Purchase.

TOOLS REQUIRED FOR INSTALLATION AND ASSEMBLY (not included):

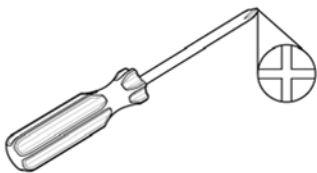

Phillips
screwdriver

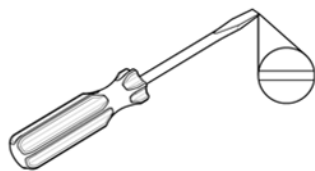

Flathead
screwdriver



Wire
cutters

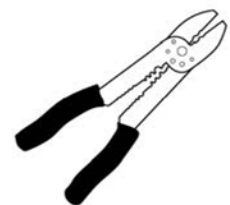

Wire
strippers



Light Bulb
(Maximum 60 watt Medium
Base Incandescent Bulb
or CFL equivalent)













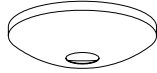

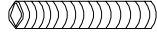
Safety
goggles

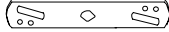
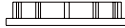

Electrical
tape

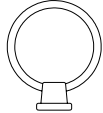
PARTS INCLUDED FOR ASSEMBLY AND INSTALLATION

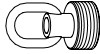
(parts are not to scale):

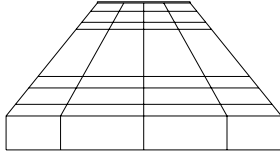
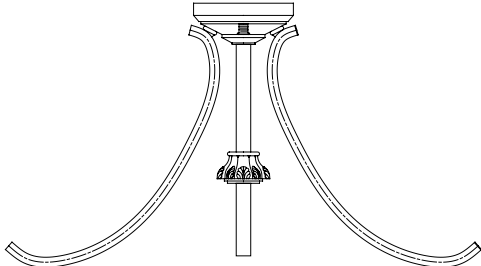
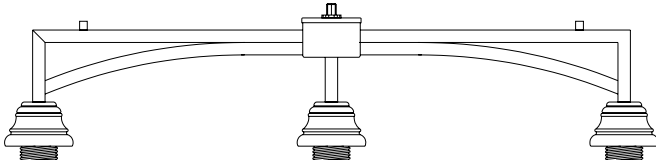
Parts	Qty	
Canopy	1	
Locker washer	1	
Threaded Tube	1	
Wire Connector	3	
Hex Nut	1	
Outlet Box Screw	2	
Green Ground Screw	1	
Mounting Strip	1	
Socket Ring	3	
Chain	1	
Loop	1	
Ring	1	
Screw Collar Loop	1	
Set Screw	2	
Quick link	2	
Tiffany Shade	3	
Arm Assembly	1	
Fixture Body	1	

ASSEMBLY AND INSTALLATION:

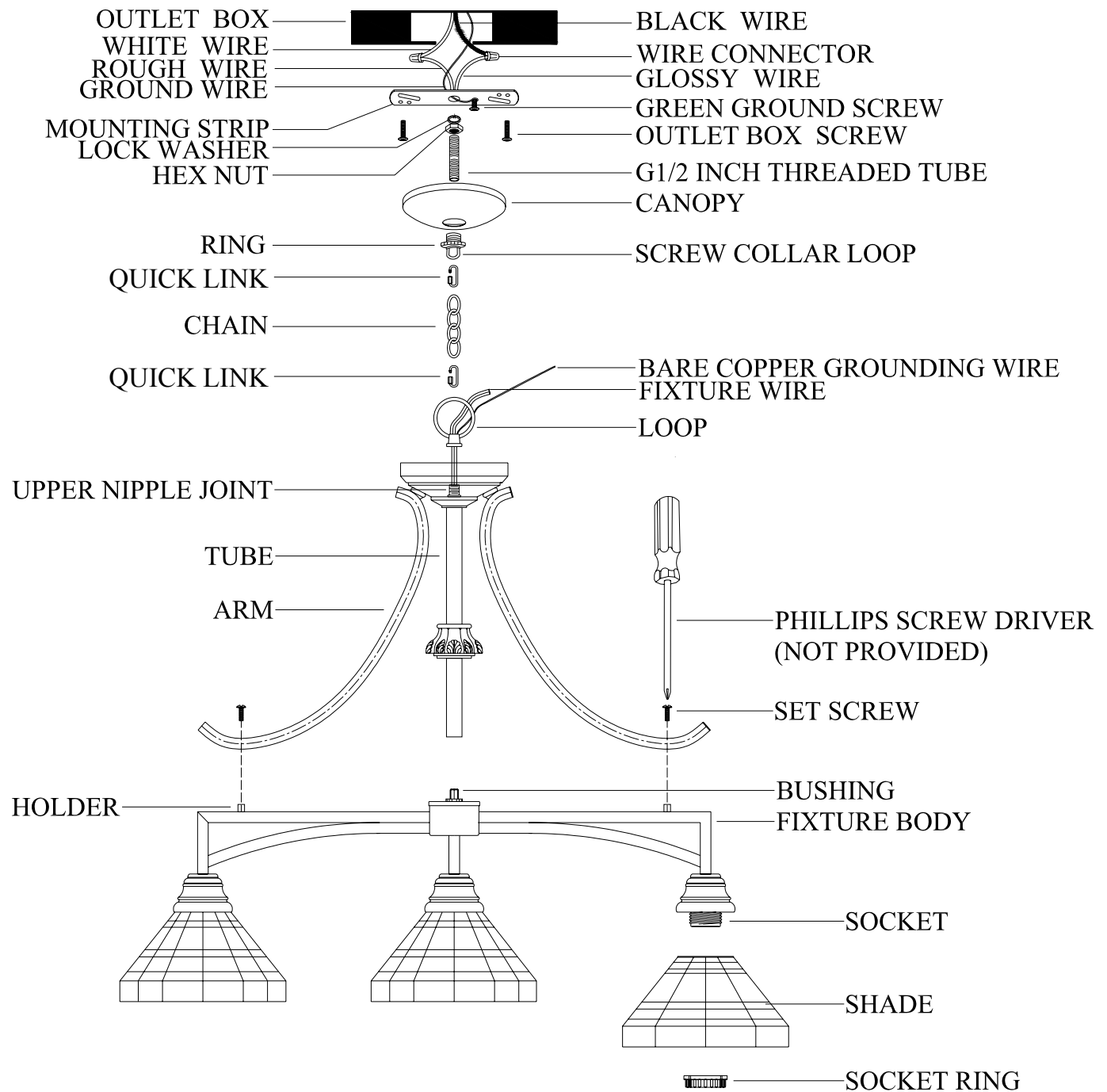

ASSEMBLY AND INSTALLATION INSTRUCTIONS:

1. Shut down the main electrical supply from the fuse box or circuit breaker in your house or building.
2. Fasten the mounting strip onto the outlet box using 2 outlet box screws.
3. Thread the threaded tube into center hole of mounting strip about 4 complete turns. Lock in place with lock washer and hex nut. This threaded tube should extend long enough to protrude through the canopy when it is mounted. (Adjust as needed)
4. Guide fixture wire and bare copper grounding wire through the tube. Make sure the tube cover the bushing of the fixture body, then use two set screws to secure the arms onto each holder of the fixture body by Phillips screw driver (not provided). (See diagram illustration)
5. Guide fixture wire and bare copper grounding through the loop and tighten the loop onto upper nipple joint.
6. To adjust the chain to the desired length, spread the end link of the chain and remove unnecessary links. Two people are suggested for this step. One to hold the chain, and one to separate the links. Use a pair of pliers and a screwdriver. Wrap a soft cloth around pliers to protect the finish of the chain.
7. Tighten the screw collar loop to the threaded tube on the mounting strip. Open one quick link, hook the end of chain to the loop of the fixture body and close the quick link. Open other quick link, hook it to the other end of the chain. Place the ring and canopy over the chain on the fixture, then hook the whole fixture to the screw collar loop on the ceiling and close the quick link.
8. Weave the fixture wires and bare copper ground wire up through the chain links, ring, canopy, screw collar loop and the threaded tube in the mounting strip and then into outlet box. Position both the supply wires and the fixture wires outside of the outlet box to facilitate connection.
9. Connect the wire from the fixture to the power supply wire from outlet box. Cover with wire connectors.
 - A. Twist together glossy / live wire from the fixture with black wire from outlet box. Cover with wire connector.
 - B. Twist together rough / neutral wire from the fixture with white wire from outlet box. Cover with wire connector.
 - C. The bare copper grounding wire from the fixture must loop one turn under the head of green screw on mounting strip before it is connected to the grounding conductor of the supply circuit.

Note: The Glossy/Live wire has the text printed on it; the Rough/Neutral wire has the ridge on it.

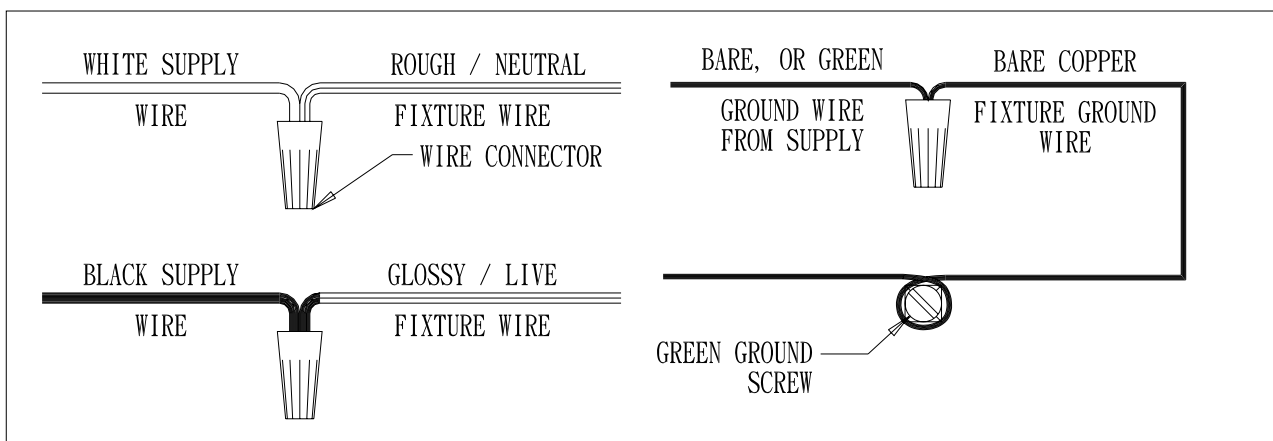

10. Carefully position all wiring inside outlet box.
11. Place the canopy all the way to the ceiling and tighten the ring onto the screw collar loop until the canopy is firmly held against the ceiling.
12. Unscrew the socket rings from sockets. Set shades onto each socket and secure with socket rings.
13. Install the bulbs (not included). Use **60-watt Maximum** standard type **A** bulbs or **MAX 13W UL LISTED CFL** bulb.
14. Turn on the electrical power in your house or building to activate the kitchen island pendant.

TROUBLESHOOTING:

	Possible Cause	Corrective Action
Lights will not turn on.	1. Power is off.	1. Make sure power supply is on.
	2. Faulty switch.	2. Test or replace switch.
	3. Faulty wire connection.	3. Check wiring.
Fuse blows or circuit breaker trips when light is turned on.	1. Crossed wires or power wire is grounding out.	1. Check wire connections.

PRODUCT MAINTENANCE:

1. To clean the outside of the fixture, use a dry or slightly dampened clean cloth (use clean water, never a solvent) to wipe the surface of the fixture.
2. To clean the inside of the fixture, first disconnect power to the fixture by turning off the circuit breaker or by removing the fuse at the fuse box. Next, use a dry or slightly dampened clean cloth (use clean water, never a solvent) to wipe the interior surface of the fixture.
3. Do not use any cleaners with chemicals, solvents or harsh abrasives. Use only a dry soft cloth to dust or wipe carefully.

LIMITED WARRANTY

The manufacturer warrants this lighting fixture to be free from defects in materials and workmanship for a period of five (5) years from date of purchase. This warranty applies only to the original consumer purchaser and only to products used in normal use and service. If this product is found to be defective, the manufacturer's only obligation, and your exclusive remedy, is the repair or replacement of the product at the manufacturer's discretion, provided that the product has not been damaged through misuse, abuse, accident, modifications, alterations, neglect or mishandling. This warranty shall not apply to any product that is found to have been improperly installed, set-up, or used in any way not in accordance with the instructions supplied with the product. This warranty shall not apply to a failure of the product as a result of an accident, misuse, abuse, negligence, alteration, or faulty installation, or any other failure not relating to faulty material or workmanship. This warranty shall not apply to the finish on any portion of the product, such as surface and/or weathering, as this is considered normal wear and tear. **The manufacturer does not warrant and specially disclaims any warranty, whether expressed or implied, of fitness for a particular purpose, other than the warranty contained herein. The manufacturer specifically disclaims any liability and shall not be liable for any consequential or incidental loss or damage, including but not limited to any labor/expense costs involved in the replacement or repair of said product.**



MANUAL DE INSTRUCCIONES

LÁMPARA DE 3-LUCES COLGANTE
SOBRE LA ISLA DE LA COCINA.
COLECCIÓN ADDISON

HOME DEPOT SKU# 102 545 257 (UPC# 802513147896)



Gracias por comprar esta Lámpara Colgante Sobre la Isla de Cocina para interiores de *Hampton Bay*. Este producto ha sido manufacturado teniendo en cuenta los estándares más altos de calidad y de seguridad.

CARACTERÍSTICAS:

1. Fácil de instalar.
2. Lámpara de 3-luces colgante sobre la Isla de la cocina con acabado de bronce aceitado y pantalla Tiffany.
3. Para ahorrar energía este artefacto ha sido diseñado para usar una bombilla compacta fluorescente con su propio balastro en lugar de una bombilla incandescente.

PREGUNTAS, PROBLEMAS, PIEZAS QUE FALTAN:

Antes de devolver este producto a su Home Depot más cercano, sírvase llamar a nuestro equipo de Servicio al Cliente al teléfono 1-855-HD-HAMPTON o diríjase al sitio web HAMPTONBAY.COM. Por favor, refiérase a su número de unidad de guardado de inventario, SKU 102 545 257 o código universal de productos, UPC (802513147896).

PRECAUCIÓN:

1. Antes de comenzar la instalación de este artefacto o de desmontar un artefacto, desconecte la fuente de electricidad apagando el interruptor de electricidad o sacando el fusible de la caja de fusibles.
2. CONSULTE A UN ELECTRICISTA CALIFICADO SI USTED TIENE CUALQUIER PREGUNTA RELACIONADA CON LA ELECTRICIDAD. Si usted tiene cualquier otra pregunta que no esté relacionada con la electricidad, sírvase llamar a nuestro equipo de Servicio al Cliente al teléfono 1-855-HD-HAMPTON o diríjase al sitio web HAMPTONBAY.COM. Por favor, refiérase a su número de unidad de guardado de inventario, SKU 102 545 257 o código universal de productos, UPC (802513147896).
3. GUARDE su recibo y estas Instrucciones como Prueba de Compra.

HERRAMIENTAS NECESARIAS PARA LA INSTALACIÓN Y EL ENSAMBLAJE (no están incluidas):

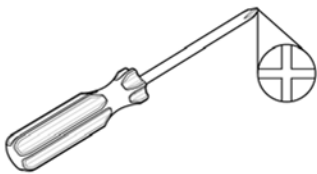

Destornillador
Phillips

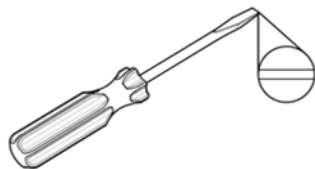

Destornillador
de cabeza plana



Alicate de corte

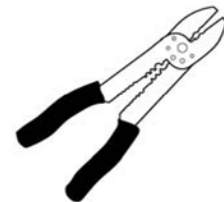

Alicate
pelacable



Bombilla de Luz
(60 vatios máx. Bombilla
Incandescente con base
mediana o equivalente a CFL)











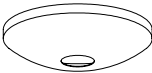

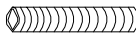

Espejuelos de
seguridad

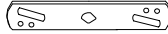
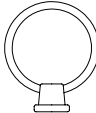

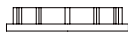
Tape eléctrico

PIEZAS INCLUIDAS PARA EL ENSAMBLAJE Y LA INSTALACIÓN (dibujos de piezas no en escala):

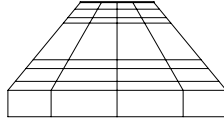
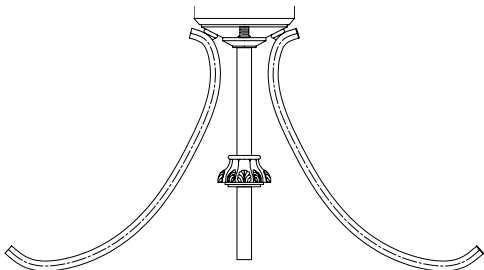
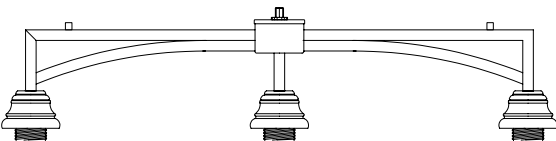
Piezas	Cantidad	
Dosel	1	
Arandela de Cierre	1	
Niple de Montaje	1	
Conector de Alambre	3	
Tuerca Hexagonal	1	
Tornillo de Caja de embutir	2	
Tornillo Verde a Tierra	1	
Barra de Montaje	1	
Ojal	1	
Anillo	1	
Anillo de collar roscado	1	
Anillo de Portalámparas	3	
Cadena	1	
Tornillos del Set	2	
Maillon rapide	2	
Pantalla Tiffany	3	
Brazo de ensamble	1	
Cuerpo del Artefacto	1	

ENSAMBLAJE E INSTALACIÓN:

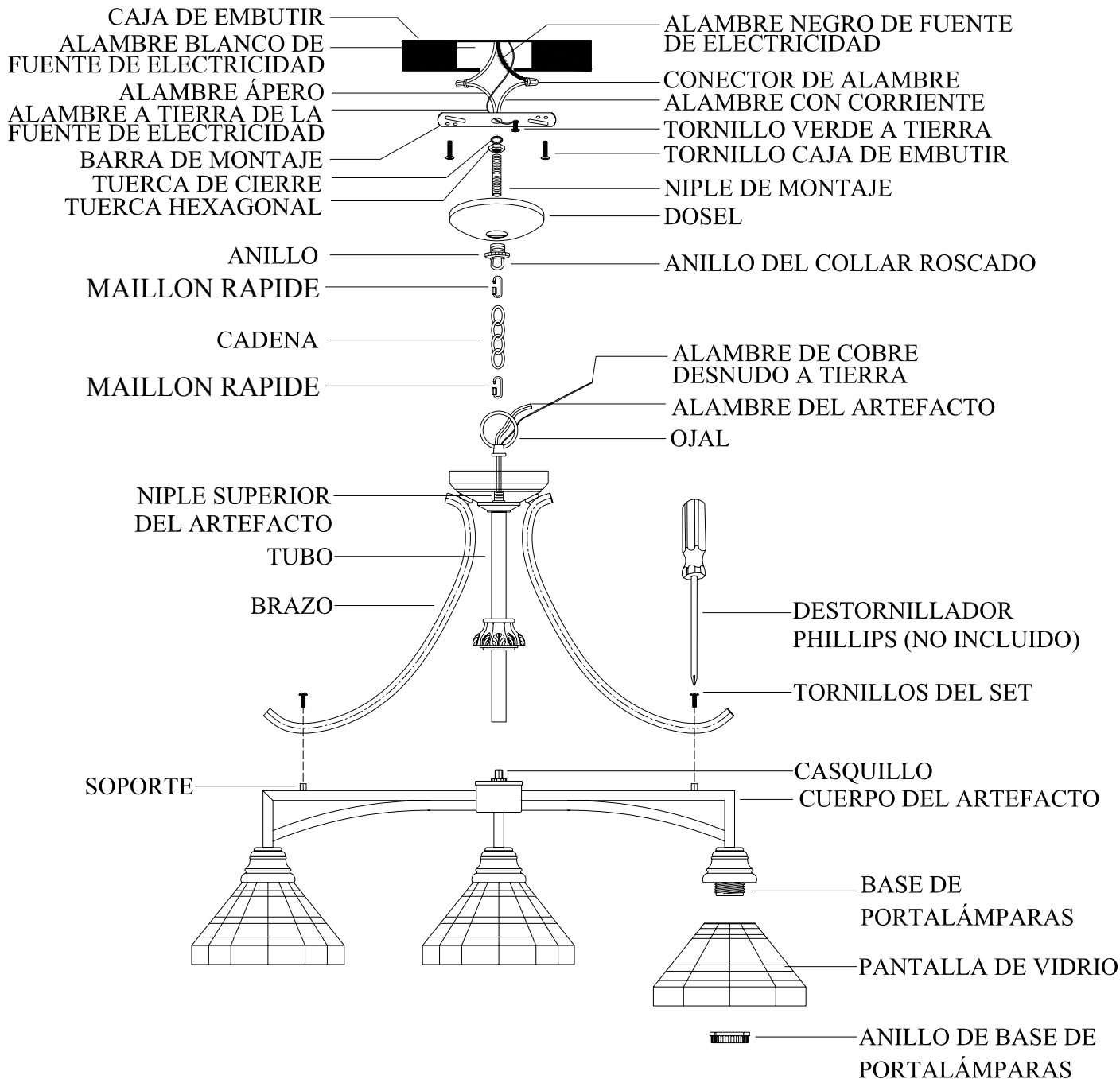

INSTRUCCIONES DE ENSAMBLAJE E INSTALACIÓN:

1. Desconecte el suministro eléctrico principal de su casa o edificio desde la caja de embutir o disyuntor de circuito.
2. Fije la barra de montaje sobre la caja de embutir usando dos tornillos para caja de embutir (cortos).
3. Pase el niple de montaje por el orificio central de la barra de montaje dándole 4 vueltas completas. Asegure con la arandela de freno y tuerca hexagonal. Este niple de montaje se puede alargar lo suficiente como para que sobresalga a través del dosel al ser montado. (Ajústelo como sea necesario).
4. Guíe el alambre del artefacto y el alambre a tierra de cobre desnudo, a través del tubo. Asegúrese que el tubo cubra el casquillo del cuerpo del artefacto, luego use dos (2) de los tornillos del set para asegurar los brazos en cada uno de los soportes del cuerpo del artefacto con un destornillador Phillips, o de estrella (no incluido) (Ver ilustración gráfica)
5. Guíe el cable del artefacto y el alambre a tierra de cobre desnudo a través del ojal y apriete el ojal hacia el empalme del niple superior.
6. Pour régler la chaîne à la longueur désirée, étendre le maillon à l'extrémité de la chaîne et retirer les maillons inutiles. Il est conseillé d'effectuer cette étape avec deux personnes. L'une tient la chaîne pendant que l'autre sépare les maillons. Utiliser une pince et un tournevis. Enrouler un chiffon doux autour de la pince afin de protéger la finition de la chaîne.
7. Serrer la vis à anneau sur le tube fileté de la bande de montage. Ouvrir un maillon rapide, accrocher l'extrémité de la chaîne à la boucle du corps du luminaire et fermer le maillon rapide. Ouvrir un autre maillon rapide, et l'accrocher à l'autre extrémité de la chaîne. Placer la bague et la coupelle sur la chaîne du luminaire, puis accrocher l'ensemble de luminaire à la vis à anneau au plafond et fermer le maillon rapide.
8. Entreteja los alambres del artefacto hacia arriba entre los eslabones de la cadena, a través del anillo de collar roscado y páselos a través del niple de montaje en la barra de montaje. Coloque los alambres de la caja de embutir y los alambres del artefacto fuera de la caja de embutir para facilitar la conexión.
9. Conecte el alambre del artefacto al alambre de corriente eléctrica de la caja de embutir. Cúbralos con los conectores de alambres.
 - A. Una el alambre brillante/con corriente del artefacto retorciéndolo con el alambre negro de la caja de embutir. Cúbralos con los conectores de alambres.
 - B. Una el alambre áspero/neutral del artefacto retorciéndolo con el alambre blanco de la caja de embutir. Cúbralos con los conectores de alambres.
 - C. El alambre de cobre a tierra del artefacto debe ser enrollado, dándosele una vuelta, debajo de la cabeza del tornillo verde en la barra de montaje, antes de ser conectado al conductor de tierra de la caja de embutir

Nota: El alambre con corriente del artefacto es el que tiene el texto impreso; el alambre áspero/neutral es el que tiene reborde.

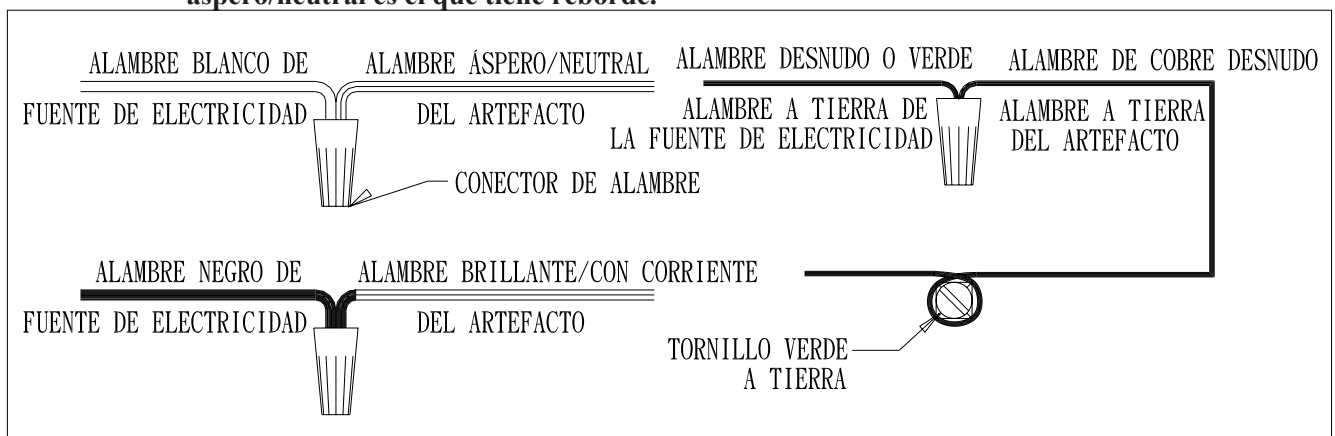

10. Introduzca con cuidado todos los alambres dentro de la caja de embutir.
11. Levante el dosel hacia el techo y asegure el anillo del collar roscado al collar roscado hasta que el dosel quede firmemente fijado del techo.
12. Desentornille los anillos de base de portalámparas de las bases. Coloque las pantallas en cada base y asegúrelas usando los anillos de base de portalámparas.
13. Instale las bombillas (no están incluidas). Use bombillas estándar tipo A con un máximo de 60 vatios o una bombilla con un máximo de 13 vatios aprobada por UL, certificada como bombilla de luz fluorescente CFL.
14. Conecte el suministro eléctrico en la caja de fusibles de su casa o edificio para prender la lámpara-colgante sobre la isla de cocina.

LOCALIZACIÓN Y CORRECCIÓN DE FALLOS:

	Causa Posible del Problema	Acción para Corregir el Problema
Luces no prenden.	1. La fuente de electricidad está apagada.	1. Asegúrese de prender la fuente de electricidad.
	2. El “switch” o enchufe está malogrado.	2. Pruebe o reemplace el enchufe.
	3. Falla en la conexión de los cables.	3. Revisar los cables.
Se explota un fusible o el interruptor del circuito falla cuando se prende la luz.	1. Cables cruzados o la electricidad que llega al cable se disminuye.	1. Revisar las conexiones de los cables.

MANTENIMIENTO DEL PRODUCTO:

1. Para limpiar la superficie del artefacto, use un paño limpio seco o ligeramente húmedo (use agua limpia, nunca use líquidos solventes) para limpiar la superficie del artefacto.
2. Para limpiar el interior del artefacto, primero desconecte la electricidad al artefacto, apagando el interruptor de electricidad o sacando el fusible de la caja de fusible. A continuación, use un paño limpio seco o ligeramente húmedo (use agua limpia, nunca use líquidos solventes) para limpiar la superficie interior del artefacto.
3. Nunca use detergentes con químicos, solventes o productos abrasivos. Use solo un paño suave para despolvar y limpiar con cuidado.

GARANTÍA LIMITADA

El fabricante garantiza que por 5 años a partir de la fecha de su compra que este artefacto de luz está libre de defectos de mano de obra y materiales. Esta garantía aplica solo al consumidor/comprador original y solo a productos usados, mantenidos bajo condiciones normales. Si se comprueba que hay algún defecto en este producto, la única obligación del fabricante y su remedio exclusivo es el reparo o reemplazo del producto a la discreción del fabricante siempre y cuando el producto no se haya sido maltratado debido al mal uso, abuso, accidente, modificaciones, alteraciones, negligencia o uso anormal. Esta garantía no será aplicada a ningún producto que haya sido instalado, ensamblado erróneamente o utilizado en cualquier forma que no esté de acuerdo a las instrucciones provistas con el producto. Esta garantía no será aplicada a un fallo del producto como resultado de un accidente, mal uso, abuso, negligencia alteración, o instalación incorrecta, o cualquier otro fallo no relacionado con material defectuoso o mano de obra. Esta garantía no será aplicada al acabado o cualquier parte del producto, tales como la superficie o el desgaste ya que esto es considerado desgaste por uso normal. **El fabricante no garantiza y especialmente se descarga de responsabilidad en cuanto a cualquier garantía, ya sea expresa o implícita, o dedicada para un propósito específico que no sea el de la garantía aquí contenida. El fabricante no será responsable por cualquier pérdida o daño consecuente o adicional, que incluye pero no se limita a cualquier gasto por mano de obra o gastos relacionados con el reemplazo o reparación de dicho producto.**



**DIRECTIVES D'ASSEMBLAGE
ET D'INSTALLATION**
SUSPENSION À 3-LUMIÈRES POUR ILOT DE CUISINE
COLLECTION FAIRVIEW

HOME DEPOT SKU# 102 545 257 (UPC# 802513147896)



Merci d'avoir acheté ce lustre de la collection Hampton Bay. Ce produit a été fabriqué en respectant les plus hautes normes de qualité et de sécurité.

PARTICULARITÉS :

1. Facile à installer.
2. Suspension à trois lumières pour îlot de cuisine au fini bronze brossé huilé avec abat-jour de style Tiffany.
3. Ce luminaire suspendu économise l'énergie grâce à une conception qui permet l'utilisation en toute sécurité d'une ampoule fluocompacte à ballast électronique intégré au lieu d'une ampoule incandescente.

QUESTIONS, PROBLÈMES, PIÈCES MANQUANTES :

Avant de retourner ce produit à votre succursale Home Dépôt, veuillez téléphoner un de nos conseillers en service à la clientèle au numéro 1-855-HD-HAMPTON ou visitez le site HAMPTONBAY.COM. Veuillez avoir en main la référence suivante: SKU 102 545 257 ou UPC (802513147896).

MISE EN GARDE :

1. Avant de procéder à l'installation de ce luminaire ou d'enlever l'ancien luminaire, débrancher l'alimentation électrique en fermant le disjoncteur de circuit ou en retirant le fusible de la boîte de fusibles.
2. POUR TOUTE QUESTION EN MATIÈRE D'ÉLECTRICITÉ, CONSULTER UN PROFESSIONNEL EN ÉLECTRICITÉ. Si vous avez des questions à propos de ce luminaire et qui ne touchent pas l'électricité, veuillez téléphoner un de nos conseillers en service à la clientèle au numéro 1-855-HD-HAMPTON ou visitez le site HAMPTONBAY.COM. Veuillez avoir en main la référence suivante : SKU 102 545 257 ou UPC (802513147896).
3. GARDER votre reçu et ces directives d'assemblage et d'installation comme preuve d'achat.

OUTILS REQUIS POUR L'ASSEMBLAGE ET L'INSTALLATION (non compris) :

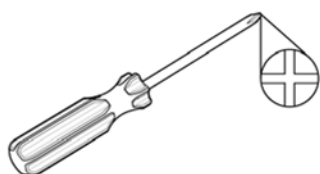

Tournevis
cruciforme

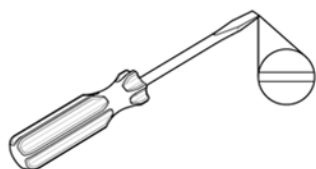

Tournevis
à tête
plate



Coupe
fil

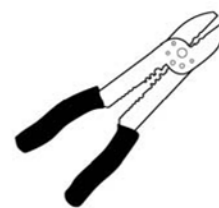

Outil à
dénuder



Ampoule
(incandescente à culot moyen
maximum de 60W ou
l'équivalent CFL)



Lunettes
de
sécurité



Ruban
isolant

PIÈCES COMPRISES POUR L'ASSEMBLAGE ET L'INSTALLATION DU LUMINAIRE (les pièces ne sont pas à échelle) :

Pièces Qté

Couvercle

1



Rondelle frein

1



Tige filetée

1

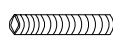

Capuchon de connexion

3



Écrou hexagonal

1



Vis de boîte de sortie

2



Vis verte de mise à la terre

1



Plaque de fixation

1

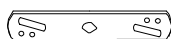

Boucle

1



Anneau

1



Collier de la boucle

1



Anneau de douille

3



Chaîne

1



Vis de pression

2



Eslabón de enganche rápido

2



Abat-jour de style Tiffany

3

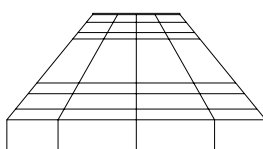

Assemblage de bras

1

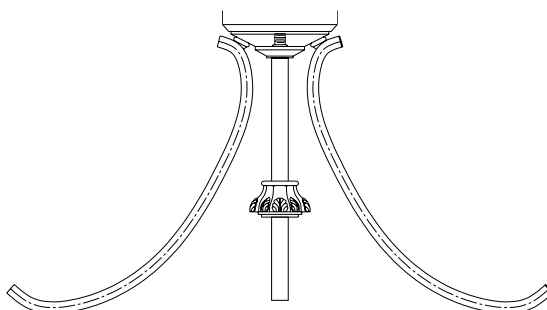

Corps du luminaire

1

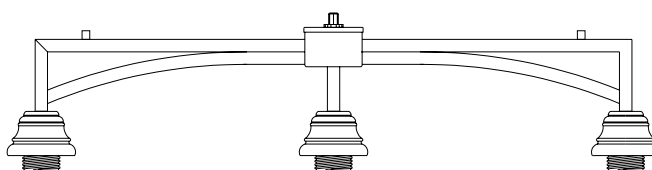

ASSEMBLAGE ET INSTALLATION :

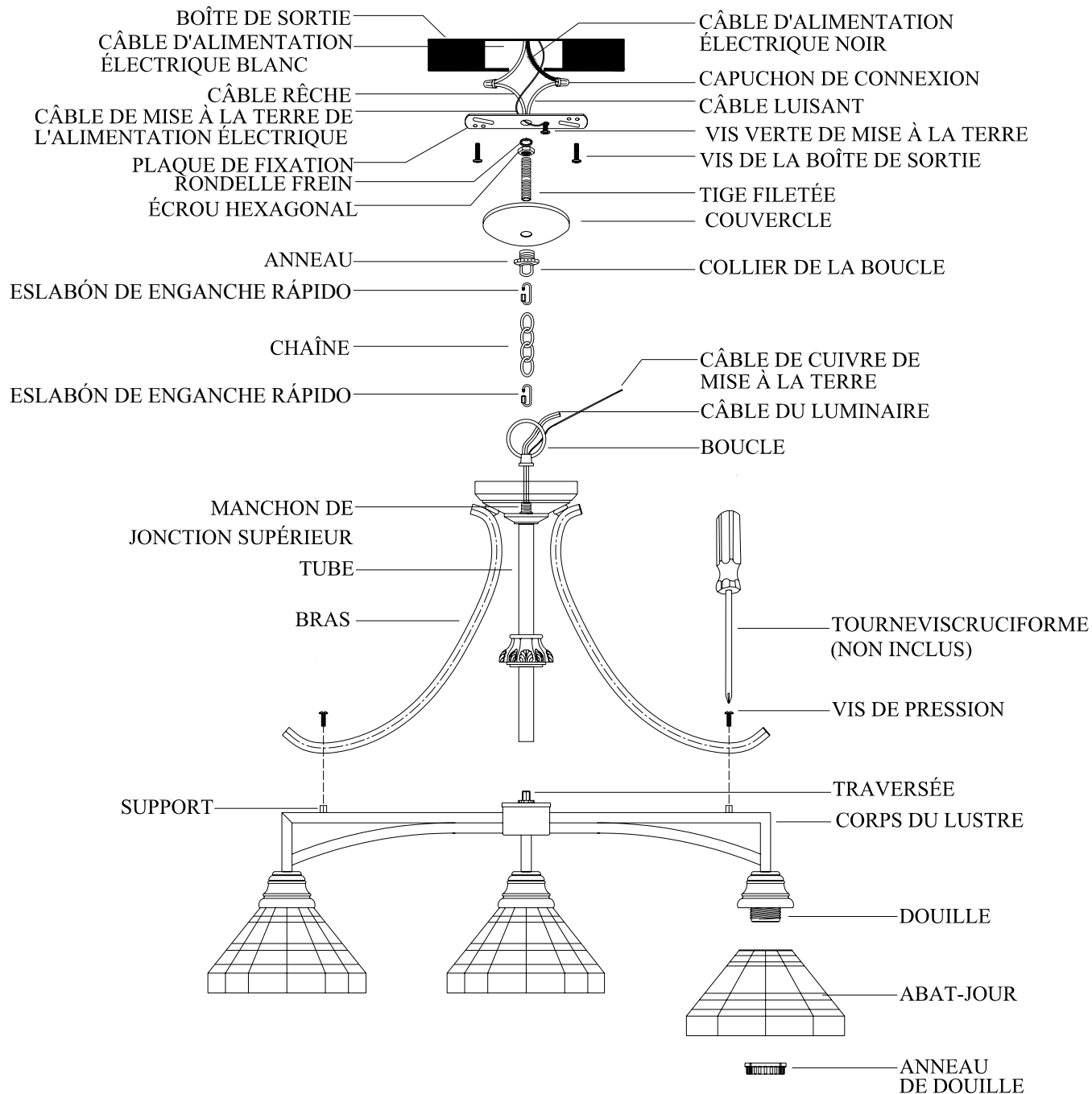

DIRECTIVES D'ASSEMBLAGE ET D'INSTALLATION :

1. Fermer l'alimentation électrique principale à partir de la boîte à fusibles ou du disjoncteur de circuit de votre domicile ou de votre édifice.
2. Fixer la plaque de fixation à la boîte de sortie avec les deux (2) vis de boîte de sortie.
3. Visser la tige filetée dans le trou au centre de la plaque de fixation, effectuer environ 4 tours complets. Fixer avec une rondelle frein et un écrou hexagonal. La tige filetée devrait dépasser du couvercle lorsqu'il est monté. (Ajuster au besoin)
4. Passer le câble du luminaire et le câble de cuivre de mise à la terre par le tube. Vous assurer que le tube est recouvert bien la traversée du corps du lustre, insérer les deux vis de pression à l'aide d'un tournevis à pointe (non inclus) cruciforme pour fixer les bras à chaque support du corps du lustre. (Voir le diagramme du lustre)
5. Passer ensuite le câble du luminaire et le câble de cuivre de mise à la terre par la boucle et resserrer la boucle au manchon de jonction supérieur.
6. Para ajustar la cadena a la longitud deseada, tire del último eslabón de la cadena y retire los eslabones que no necesite. Se recomienda que este paso lo realicen dos personas. Uno, para sujetar la cadena y el otro, para separar los eslabones. Utilice unos alicates y un destornillador. Enrolle un trapo suave alrededor de los alicates para proteger el acabado de la cadena.
7. Ajuste la argolla roscada con anillo al tubo roscado en la regleta de montaje. Abra el eslabón de enganche rápido, enganche el extremo de la cadena en la argolla del cuerpo de la lámpara y cierre el eslabón de enganche rápido. Abra el otro eslabón de enganche rápido y engánchelo al otro extremo de la cadena. Coloque la anilla y la base sobre la cadena en la lámpara; luego, enganche toda la lámpara a la argolla roscada con anillo en el techo y cierre el eslabón de enganche rápido.
8. Passer les câbles du luminaire et le câble de cuivre de mise à la terre par les maillons de la chaîne, l'anneau, le couvercle, le collier de la boucle et la tige filetée fixée à la plaque de fixation et ensuite dans la boîte de sortie. Positionner les câbles de la boîte de sortie et ceux du luminaire à l'extérieur de la boîte de sortie pour faciliter le branchement.
9. Connecter le câble du luminaire au câble d'alimentation électrique de la boîte de sortie. Recouvrir avec des capuchons de connexion.
 - A. Torsader le câble luisant / sous tension du luminaire avec le câble noir de la boîte de sortie. Recouvrir d'un capuchon de connexion.
 - B. Torsader le câble rêche / neutre provenant du luminaire avec le câble blanc de la boîte de sortie. Recouvrir d'un capuchon de connexion.
 - C. Le câble de cuivre de mise à la terre en cuivre du luminaire doit faire faire une boucle sous la tête de la vis verte située sur la plaque de fixation avant de le raccorder au conducteur de terre du circuit d'alimentation.

Note : Le câble luisant (sous tension) se distingue par du texte imprimé; le câble rêche/neutre est strié.

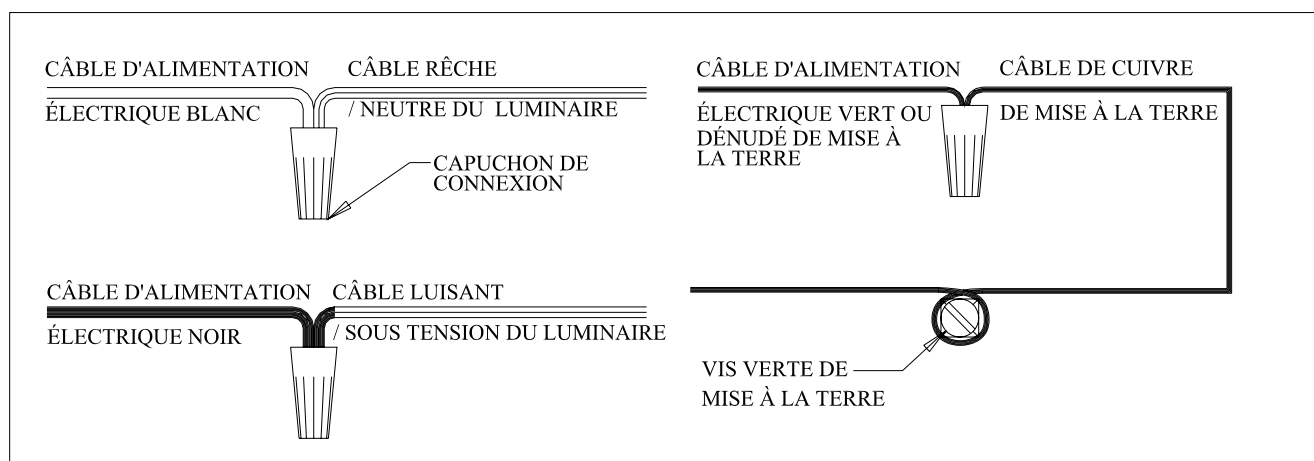

10. Placer soigneusement tous les câbles à l'intérieur de la boîte de sortie.
11. Pousser le couvercle jusqu'au plafond et serrer l'anneau au collier de la boucle jusqu'à ce que le couvercle soit solidement appuyé au plafond.
12. Dévisser les anneaux de douille des douilles. Poser les abat-jour sur chaque douille et fixer avec les anneaux de douille.
13. Installer les ampoules (non incluses). Requiert des ampoules conformes de Type A, **maximum de 60 W** ou des ampoules fluocompactes classées **UL**, **maximum de 13 W**.
14. Rétablir l'alimentation électrique du domicile ou de l'édifice pour allumer votre luminaire.

DÉPANNAGE :

	Causes possibles	Action corrective
Les lumières ne s'allument pas.	1. L'alimentation électrique est fermée.	1. Vérifier que l'alimentation électrique soit en marche
	2. L'interrupteur est défectueux.	2. Vérifier ou remplacer l'interrupteur.
	3. Branchement incorrect ou défectueux.	3. Vérifier le câblage.
Le fusible saute ou le disjoncteur est déclencher lorsque la lumière s'allume	1. Croisement des connexions ou le câble de mise à la terre n'est pas bien brancher.	1. Vérifier la connexion des câbles.

ENTRETIEN :

1. Utiliser un chiffon propre et sec ou humide pour nettoyer la surface du luminaire (utiliser de l'eau propre seulement, jamais de solvant).
2. Pour nettoyer l'intérieur du luminaire, débrancher l'alimentation électrique en premier soit en fermant le disjoncteur de circuit ou en retirant le fusible de la boîte de fusibles. Ensuite, utiliser un chiffon propre soit sec ou humide pour nettoyer l'intérieur du luminaire (utiliser de l'eau propre seulement, jamais de solvant).
3. Ne pas utiliser produits nettoyants à base de solvant, de produits chimiques ou abrasifs. Pour épousseter ou nettoyer utiliser un chiffon doux sec.

GARANTIE LIMITÉE

Le fabricant garanti ce luminaire contre les défauts de matériel et de main-d'œuvre pour une période de cinq (5) ans de la date d'achat originale. Cette garantie s'applique seulement au consommateur et acheteur initial et seulement aux produits utilisés selon un emploi normal. Si on a déterminé une défectuosité du produit, la seule obligation du fabricant, et votre option exclusive d'y remédier, est de réparer ou remplacer ledit produit, et ce, à la discrétion du fabricant, pourvu que le dommage au produit n'a pas été causé par un usage inapproprié ou abusif, un dommage accidentel, une modification, une transformation, de la négligence ou une mauvaise manipulation. Cette garantie ne s'applique pas à un produit dont l'installation, la mise en opération ou l'utilisation est jugée ne pas respecter directives fournies avec le produit. Cette garantie ne s'applique pas si le produit ne fonctionne pas à cause d'un accident, un usage incorrect ou abusif, négligence, transformation ou une mauvaise installation, ou toute autre difficulté non associée à un défaut du matériel ou de la main-d'œuvre. Cette garantie ne s'applique pas au fini du produit, peu importe la partie affectée dudit produit, tel que sa surface et/ou son vieillissement naturel, puisque ces changements font partie d'une usure normale. **Le fabricant n'offre aucune garantie et se dégage spécifiquement de toute responsabilité quant à toute autre garantie, explicite ou implicite, de la capacité du produit pour un usage particulier, autre que la garantie comprise dans la présente. Le fabricant se dégage nettement de toute responsabilité et ne sera pas tenu responsable de tous dommages ou pertes, indirects ou accessoires, incluant mais sans se limiter aux frais de main-d'œuvre ou de dépenses reliés au remplacement ou à la réparation dudit produit.**