

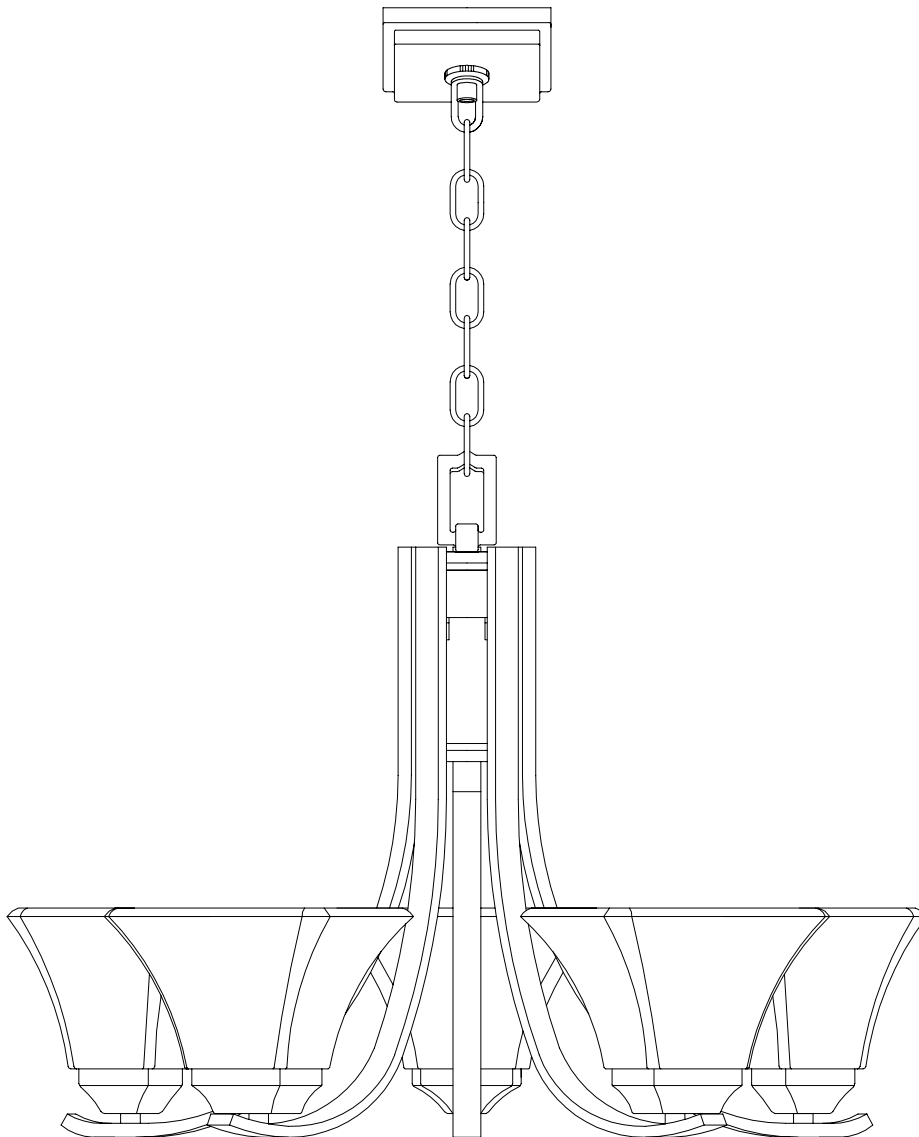

INSTRUCTION MANUAL

5 Light Chandelier in Brushed Nickel Finish

Home Depot SKU 113 325 (UPC 718212171653) (Brushed Nickel)



Thank you for purchasing this Hampton Bay interior light fixture. This product has been manufactured with the highest standards of safety and quality.

FEATURES:

1. Nové Design 5 Light Chandelier in Brushed Nickel Finish
2. Timeless Elegant Design
3. Includes Quick Link to Easily Adjust Length of Chain

QUESTIONS, PROBLEMS, MISSING PARTS:

Before returning to your local Home Depot, please call our Customer Service Team at 1-877-527-0313 or visit www.homedepot.com. Please reference your SKU 113 325 Brushed Nickel Fixture, UPC 718212171653 Brushed Nickel Fixture.

CAUTION:

1. Before starting installation of this fixture or removal of a previous fixture, disconnect the power by turning off the circuit breaker or by removing the fuse at the fuse box.
2. CONSULT A QUALIFIED ELECTRICIAN IF YOU HAVE ANY ELECTRICAL QUESTIONS.
3. If you have any non-electrical questions about this fixture, please contact our Customer Service Team at 1-877-527-0313 or visit www.homedepot.com. Please reference your SKU 113 325 Brushed Nickel Fixture or UPC 718212171653 Brushed Nickel Fixture.
4. Keep your receipt and these instructions for Proof of Purchase.

TOOLS REQUIRED FOR ASSEMBLY & INSTALLATION (not included):



Light Bulb
(100watt maximum)



Safety goggles



Step Ladder



Wire strippers

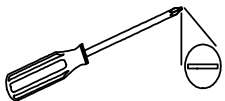

Flathead
screwdriver

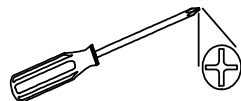

Phillips
screwdriver



Electrical
tape



Wire cutters

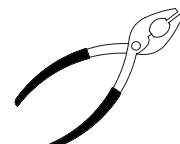

Chain pliers

PARTS INCLUDED FOR ASSEMBLY (parts are not to scale):



Hex Nut(#1)

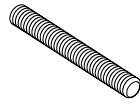

Nipple(#2)

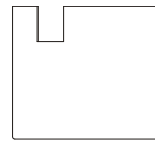

Tube(#3)

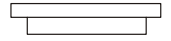

Cap(#4)

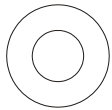

Washer(#5)

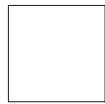

Finial(#6)

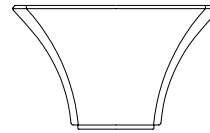

Glass Shade (#12)



Ring (#13)

ASSEMBLY INSTRUCTIONS:

1. Shut off power at the fuse box or circuit breaker box, if necessary remove old fixture and all mounting hardware from outlet box.
2. Carefully unpack your new fixture and lay out all the parts on a clear area, take care not to lose any small parts necessary for installation.
3. Thread the loop (#7) onto the nipple (#8). tighten the loop (#7).
4. Spread the arms (#10) so they are at equal distance from each other.
5. Thread the hex nut (#1) onto the nipple (#2), then thread the nipple (#2) into the coupling (#9) and tighten with the hex nut (#1).
6. Slide the tube (#3), cap (#4) and washer (#5) over the nipple (#2) and secure with the finial (#6). *Note: To avoid scratching the tube (#3), spread the arms (#10) outward to The correct position. See FIG.A on page 5.*
7. Place the glass shade (#12) over the socket (#11), and secure in place with retaining ring (#13).

ASSEMBLY:

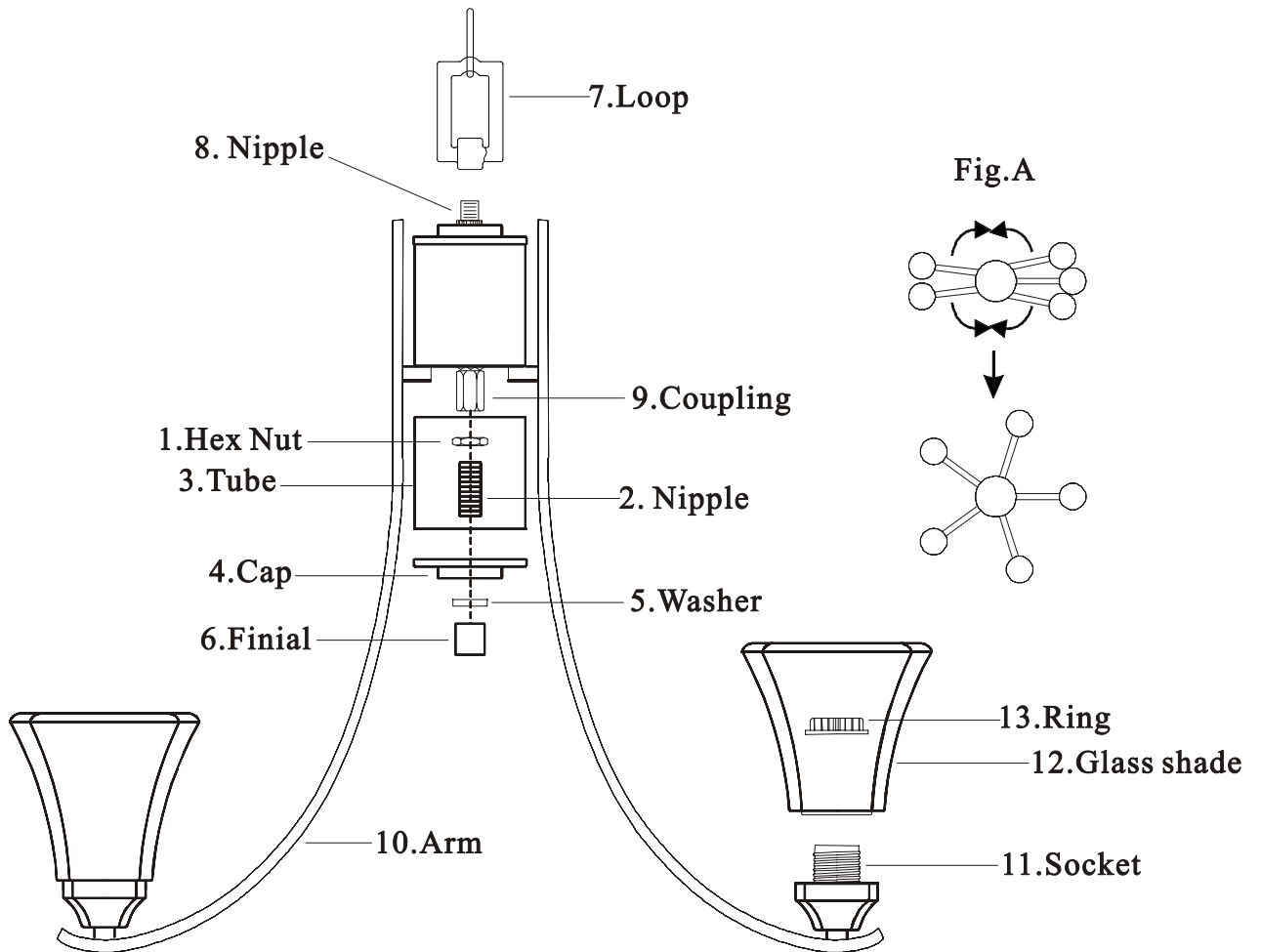

PARTS INCLUDED FOR INSTALLATION (parts are not to scale):



Wire Connectors (#14)



Mounting Bar(#15)



Ground Screw (#16)



Outlet Box Screws(#17)



Lock Washer(#18)



Hex Nut(#19)



Nipple(#20)

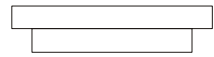

Canopy(#21)



Collar Loop(#22)



Chain(#23)

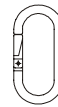

Quick Link(#24)

INSTALLATION INSTRUCTIONS:

1. Mount the mounting bar (#15) to the outlet box (#25) using the two provided outlet box screws (#17).
2. Secure hex nut (#19) on the nipple (#20) while placing the lock washer (#18) on the nipple (#20).
3. Thread nipple (#20) on the mounting bar (#15) until tighten by hex nut (#19).
4. By measuring determine correct number of links needed for proper hanging height. use a pair of pliers to open one end link of the chain and discard un- wanted chain (DO NOT DISREGARD THE QUICK LINK AT THE END OF CHAIN!)
5. Connect collar loop with chain (#22) into nipple (#20).
6. Slide canopy (#21) and collar ring (#26) on to the chain and connect quick link (#24) to end of chain. then connect quick link (#24) to fixture loop (#7).
7. Lace the fixture's wires through the chain (#23), collar ring (#26), canopy (#21) and nipple (#20) and pull until taut.
8. Connect the neutral wire (ribbed) from the fixture to the white wire from the outlet box (#25) and the lead wire (smooth) from the fixture to the black wire from the outlet box (#25).cover the two wire connections using the two provided wire connectors (#14).wrap the two wire connections with electrical tape for a more secure connection. connect the copper ground wires from the fixture and from the outlet box (#25) to the ground screw (#16) on the mounting bar (#15). *Note: If you have electrical questions, consult your local electrical code for approved grounding methods.*
9. After wires are connected tuck them carefully inside outlet box (#25) place the canopy (#21) on the ceiling and secure collar ring (#26).
10. Install Light bulbs (not include) in accordance with the fixture's specifications. (DO NOT EXCEED THE MAXIMUM WATTAGE RATING).Installation is complete. Turn on the power at the circuit breaker or fuse box. Turn the light switch on to activate the fixture.

INSTALLATION:

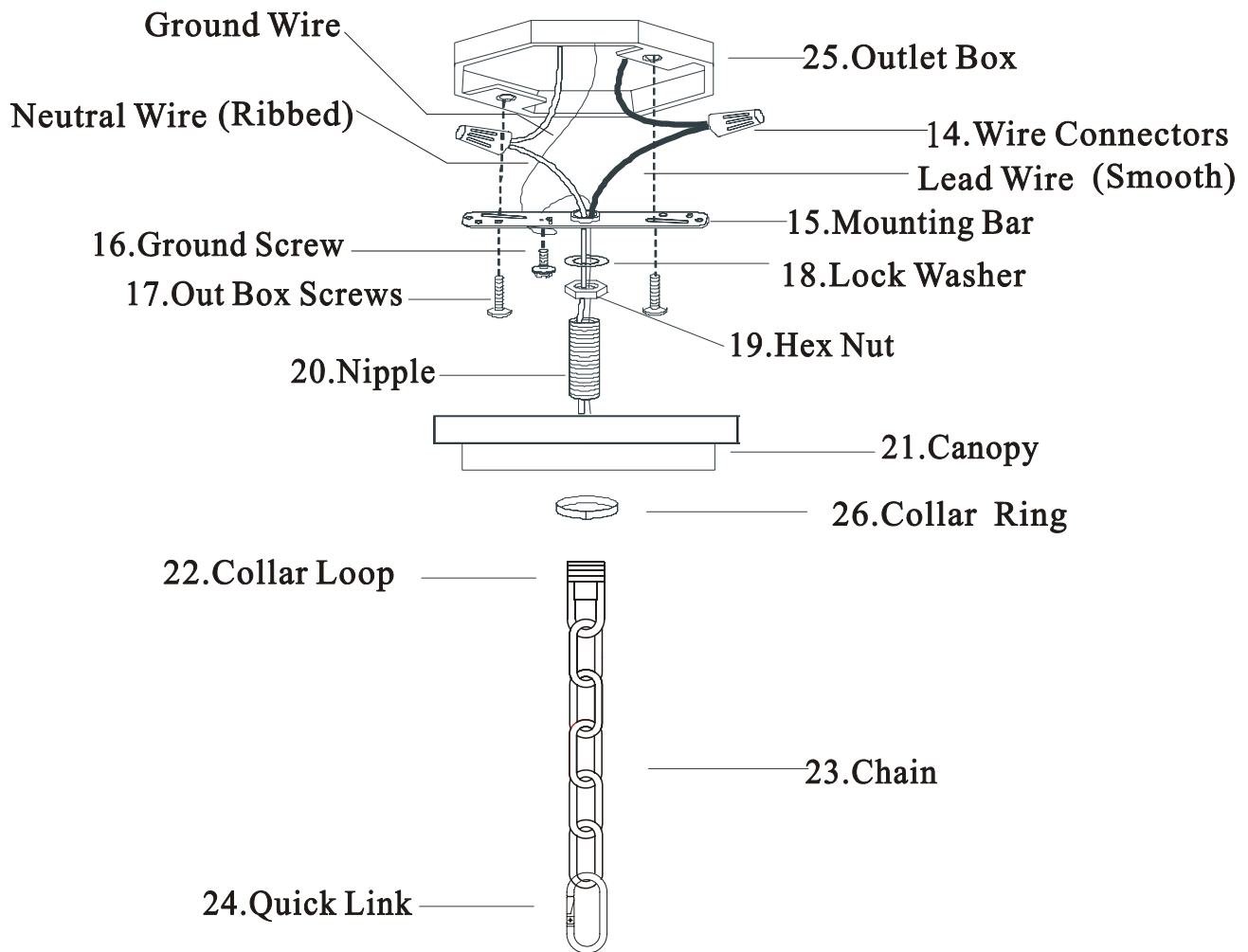

TROUBLESHOOTING:

	Possible Cause	Corrective Action
Bulb will not light.	1. Bulb is burned out.	1. Replace light bulb.
	2. Power is off.	2. Make sure power supply is on.
	3. Faulty wire connection.	3. Check wiring.
	4. Faulty switch.	4. Test or replace switch.
Fuse blows or circuit breaker trips when light is turned on.	Crossed wires or power wire is grounding out.	Check wire connections.

PRODUCT MAINTENANCE:

1. To clean the outside of the fixture, use a dry or slightly dampened clean cloth (use clean water, never a solvent) to wipe the glass and surface of the fixture.
2. To clean the inside of the fixture, first disconnect power to the fixture by turning off the circuit breaker or by removing the fuse at the fuse box. Next, use a dry or slightly dampened clean cloth (use clean water, never a solvent) to wipe the inside glass and interior surface of the fixture.
3. Do not use any cleaners with chemicals, solvents or harsh abrasives. Use only a dry soft cloth to dust or wipe carefully.

LIMITED WARRANTY

The manufacturer warrants this lighting fixture to be free from defects in materials and workmanship for a period of five (5) years from date of purchase. This warranty applies only to the original consumer purchaser and only to products used in normal use and service. If this product is found to be defective, the manufacturer's only obligation, and your exclusive remedy, is the repair or replacement of the product at the manufacturer's discretion, provided that the product has not been damaged through misuse, abuse, accident, modifications, alterations, neglect or mishandling. This warranty shall not apply to any product that is found to have been improperly installed, set-up, or used in any way not in accordance with the instructions supplied with the product. This warranty shall not apply to a failure of the product as a result of an accident, misuse, abuse, negligence, alteration, or faulty installation, or any other failure not relating to faulty material or workmanship. This warranty shall not apply to the finish on any portion of the product, such as surface and/or weathering, as this is considered normal wear and tear.

The manufacturer does not warrant and specially disclaims any warranty, whether express or implied, of fitness for a particular purpose, other than the warranty contained herein. The manufacturer specifically disclaims any liability and shall not be liable for any consequential or incidental loss or damage, including but not limited to any labor / expense costs involved in the replacement or repair of said product.



MANUAL DE INSTRUCCIONES

Candelero de 5 luces en acabado níquel cepillado

Home Depot SKU 113 325 (UPC 718212171653) (lámpara de níquel cepillado)

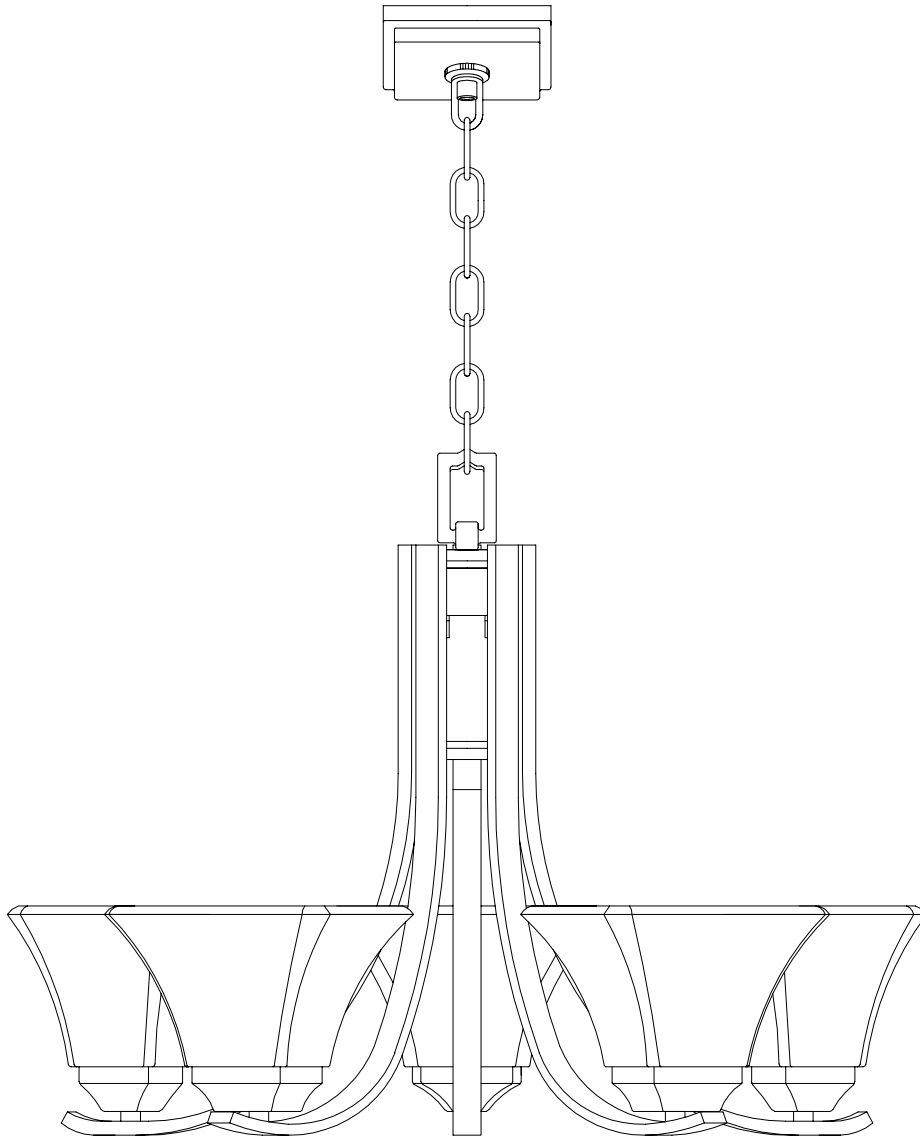

Gracias por la compra de este accesorio Hampton Bay luz interior. Este producto ha sido fabricado con los más altos niveles de seguridad y calidad.

CARACTERÍSTICAS:

1. Nové Diseño en Candelero de 5 luces en acabado níquel cepillado
2. Atemporal Elegante diseño
3. Incluye Enlace rápido para fácilmente ajustar la cadena

Preguntas, problemas, piezas faltantes:

Antes de regresar a su oficina local de Home Depot, llame a nuestro Servicio de Atención al 1-877-527-0313 o visite www.homedepot.com. Por favor, referir a SKU 113 325 níquel cepillado, UPC 718212171653 níquel cepillado accesorio.

PRECAUCIÓN:

1. Antes de comenzar la instalación de esta lámpara o eliminación de una luz anterior, desconecte la alimentación apagando el interruptor o quitando el fusible en la caja de fusibles.
2. CONSULTE CON UN ELECTRICISTA SI TIENE ALGUNA PREGUNTAS ELÉCTRICAS.
5. Si usted tiene cualquier pregunta no eléctrica de esta luz por favor, póngase en contacto con nuestro Servicio de Atención al 1-877-527-0313 o visite www.homedepot.com. Por favor, referir a SKU 113 325 níquel cepillado UPC 718212171653 níquel cepillado accesorio.
6. Guarde su recibo y las instrucciones para la prueba de compra.

HERRAMIENTAS necesarias para el montaje y la instalación (no incluidos):

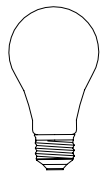

Bombilla
(Máximo 100watt)



Gafas De Seguridad



Escalera



Pelacable

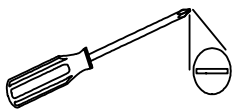

Destornillador De Cabeza Plana

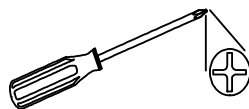

Destornillador De Cabeza Phillips



Cinta Aislante

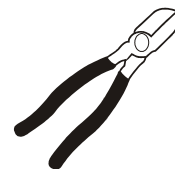

Pelacables

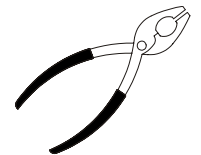

Alicates De Cadena

PIEZAS INCLUIDAS PARA LA ASAMBLEA (partes no están a escala):

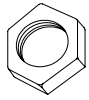

La tuerca hexagonal (#1)

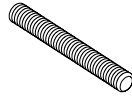

Pezón (#2)

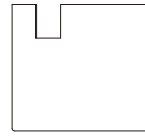

Tubo(#3)

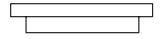

Tapa(#4)

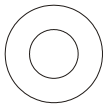

Arandela (#5)



Remate (#6)

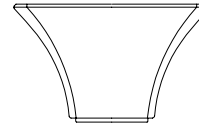

Vidrio (#12)



Anillo (#13)

INSTRUCCIONES DE MONTAJE:

1. Corte la corriente en la caja de fusibles o en el circuito principal. Si fuera necesario, saque la lampara vieja y todo el montaje de la caja de union de la pared.
2. Desempaque cuidadosamente su nueva lampara y coloque todas las partes en una superficie despejada. Tenga cuidado de no perder las partes pequeñas que son necesarias para la instalacion.
3. Atornille la bucle(#7) en el pezón (#8). apriete la bucle (#7).
4. Separar brazos (# 10) hasta que estén a igual distancia unos de otros.
5. Atornille la tuerca (# 1) en el pezón (# 2), entonces atornille el pezón (# 2) al acoplamiento (# 9),y apriete con la tuerca (# 1).
6. Deslice el tubo (# 3), tapa (# 4) y la arandela (# 5) sobre el pezón (# 2) y asegúrelo con el remate (# 6). *Nota: Para evitar rayones al tubo (# 3), extendió los brazos (# 10) hacia fuera, hacia la posición correcta. Vea FIG.A en la página 5.*
7. Coloque el vidrio (# 12) sobre el zócalo (# 11), y seguro en su lugar con el anillo de retención (# 13).

ASAMBLEA:

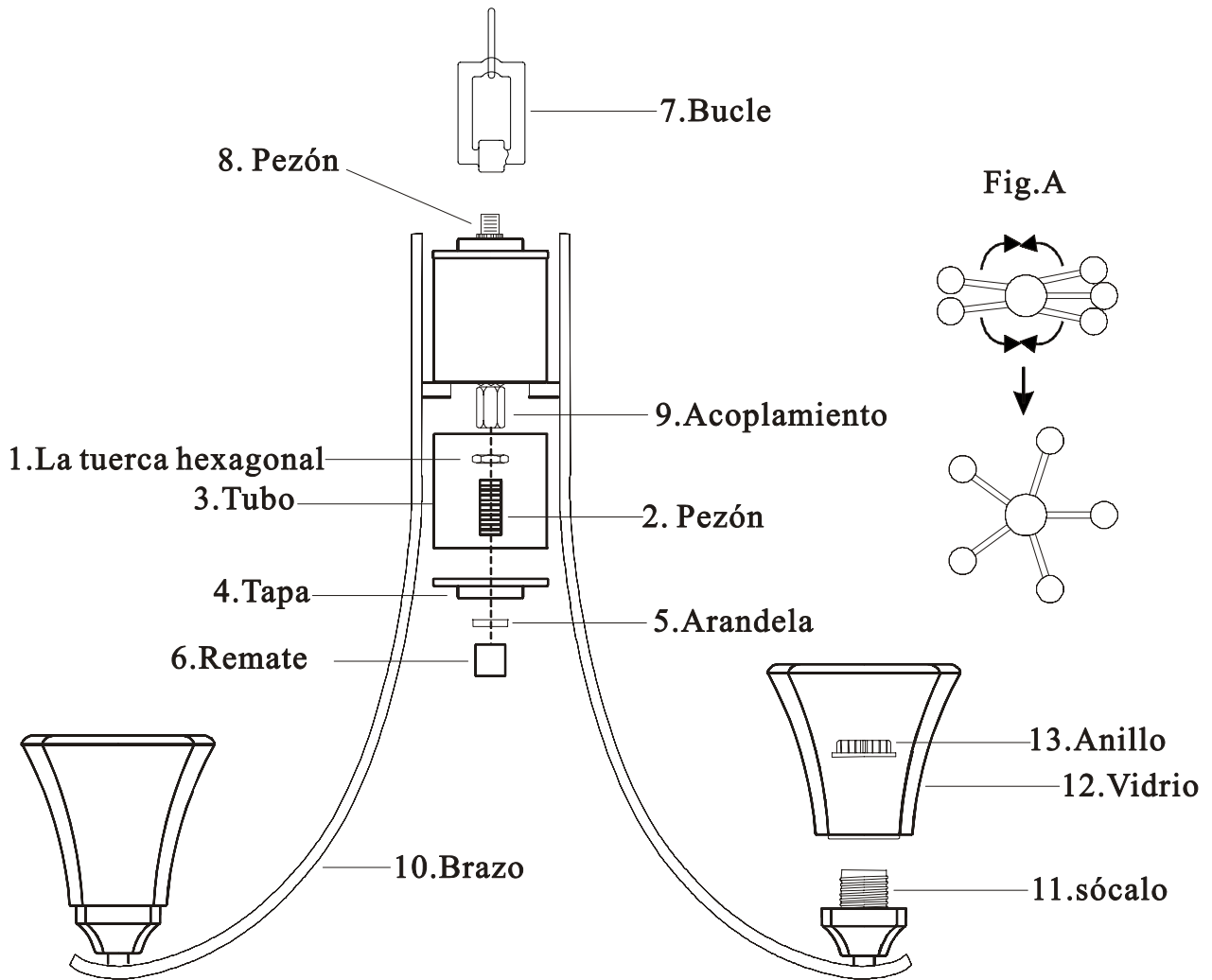

PIEZAS INCLUIDAS para la instalación (las partes no están a escala):



Conectores de cable de (#14)



Barra de montaje (#15)



Tornillos de rosca de tierra (#16)



A cabo tornillos cuadro (#17)



Arandela de seguridad (#18)



La tuerca hexagonal (#19)



Pezón (#20)

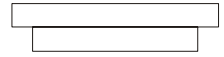

Dosel(#21)



Bucle de cuello (#22)



Cadena (#23)



Rápida cable link (#24)

Instrucciones de instalación:

1. Monte la barra de montaje (# 15) a la caja de salida (# 25) con los dos previstos tornillos de la caja de salida (# 17).
2. Asegura la tuerca hexagonal (# 19) en el pezón (# 20), mientras que la coloque la arandela de bloqueo (# 18) en el pezón (# 20).
3. Atornille el pezón (# 20) en la barra de montaje (# 15) hasta el ajuste de la tuerca hexagonal (# 19).
4. Tome medidas para determinar el número correcto de enlaces necesarios para colgar a la altura adecuada. Use unas pinzas para abrir un enlace al final de la cadena y desechar los enlaces de cadena que sobran (No deseche EL Enlace rápido de la cadena!)
5. Conectar el bucle con la cadena (# 22) en el pezón (# 20).
6. Deslice el Dosel (# 21) y el anillo de cuello (# 26) a la cadena y conecte el enlace rápido (# 24) al final de la cadena. A continuación, conecte el enlace rápido (# 24) para recorrer accesorio (# 7).
7. Encaje el soporte de cables a través de la cadena (# 23), anillo de cuello (# 26), dosel (# 21) y el pezón (# 20) y tire hasta que quede tirante.
8. Conecte el cable neutral (nervios) de la lámpara al cable blanco de la caja de salida (# 25) y el cable (liso) de la lámpara al cable negro de la caja de salida (# 25). Cubrir las dos conexiones de cable utilizando los dos siempre conectores de cable (# 13). Envuelva las dos conexiones de los cables con cinta aislante para una conexión más segura. Conecte los cables de cobre de tierra del aparato y de la caja de salida (# 25) al tornillo de tierra (# 16) en la barra de montaje (# 15). *Nota: Si usted tiene preguntas eléctricas, consulte a su código de electricidad local por los métodos aprobados de puesta a tierra.*
9. Después de los cables están conectados de abdomen cuidadosamente dentro de la caja de salida (# 25) colocar la cubierta (# 21) en el techo y el anillo de cuello de seguro (# 26).
10. Instalar bombillas de luz (no incluido), de conformidad con las especificaciones del aparato de. (No sobrepasar la potencia nominal máxima). La instalación está completa. Encienda la energía en el disyuntor o caja de fusibles. Gire el interruptor de la luz para activar el aparato.

INSTALACIÓN:

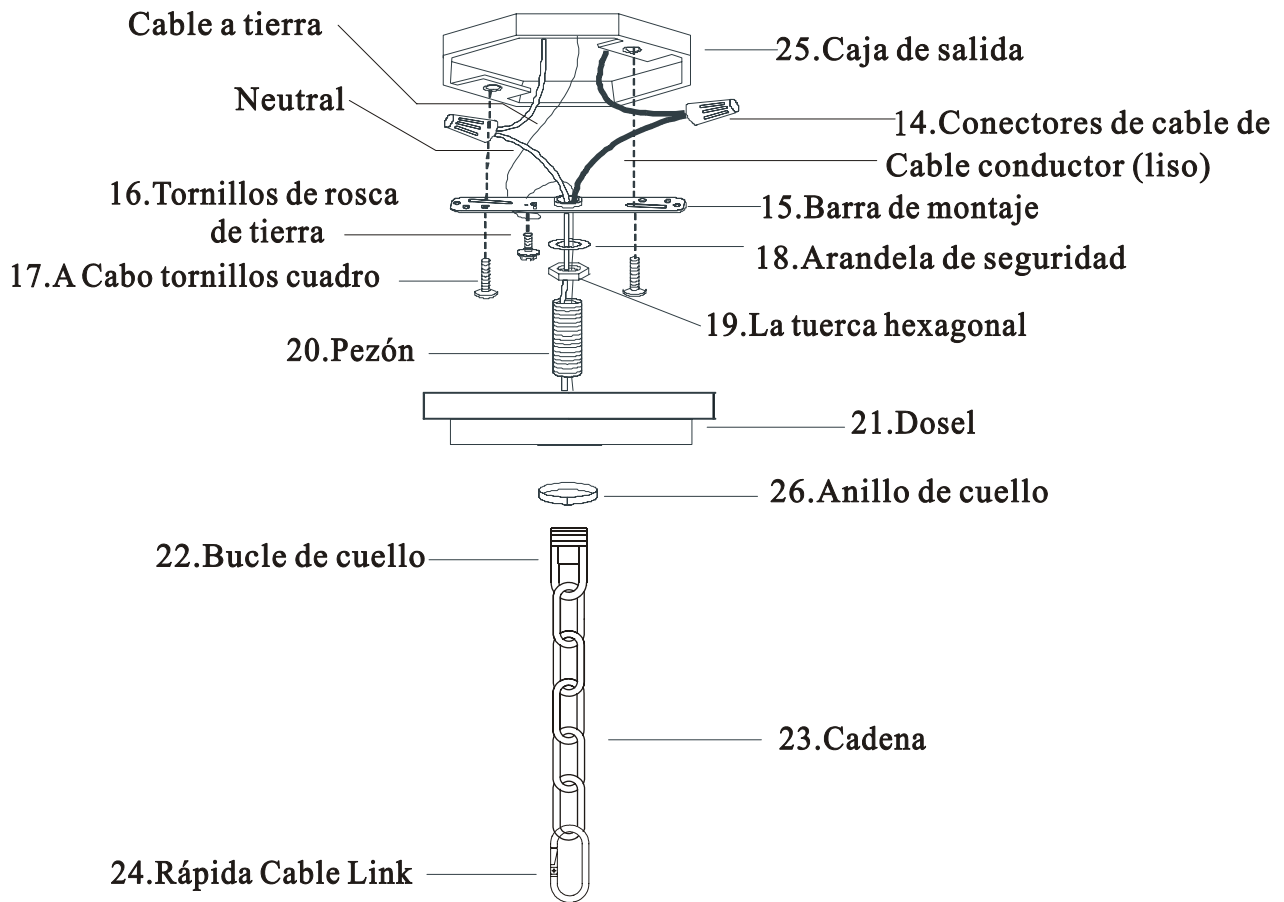

SOLUCIÓN DE PROBLEMAS:

	Posible causa de Acción Correctiva	Bombilla no se encenderá.
la oferta está encendido.	1. Bombilla está quemada.	1. Reemplace la bombilla.
	2. Está apagada.	2. Asegúrese de que el poder
	3. Conexión del cable defectuoso.	3. Verifique el cableado.
	4. Interruptor defectuoso.	4. Pruebe o cambiar el interruptor.
Funde un fusible o circuito viajes interruptor cuando la luz	está encendida. Cables cruzados o cables de alimentación	es tierra hacia fuera. Compruebe las conexiones de cables.

Mantenimiento de productos:

1. Para limpiar el exterior del aparato, utilice un seca o ligeramente húmeda tela (use agua limpia, nunca un disolvente) para limpiar el vidrio y la superficie de la lámpara.
2. Para limpiar el interior del aparato, primero desconecte la alimentación de la lámpara de apagar el interruptor de circuito o quitando el fusible de la caja de fusibles. A continuación, utilice una tela seca o ligeramente húmeda (use agua limpia, nunca un disolvente) para limpiar el cristal en el interior y la superficie interior de la lámpara
3. No utilice limpiadores con productos químicos, solventes o abrasivos severos. Utilice sólo un paño suave y seco para el polvo o limpiar con cuidado..

GARANTÍA LIMITADA

El fabricante garantiza que este accesorio de iluminación a estar libre de defectos en materiales y mano de obra durante un período de cinco (5) años a partir de la fecha de compra. Esta garantía se aplica sólo al comprador original y sólo a los productos utilizados en condiciones normales de uso y servicio. Si se encuentra que este producto está defectuoso, la única obligación del fabricante, y su solución exclusiva, es la reparación o sustitución del producto, a discreción del fabricante, siempre que el producto no ha sido dañado por el mal uso, abuso, accidentes, modificaciones, alteraciones, negligencia o mal manejo. Esta garantía no se aplicará a cualquier producto que se demuestre que ha sido instalado incorrectamente, puesta a punto, o utilizado en cualquier manera no conforme con las instrucciones suministradas con el producto. Esta garantía no se aplicará a una falla del producto como consecuencia de un accidente, mal uso, abuso, negligencia, alteración o instalación defectuosa, o cualquier otro fallo que no se refieran a los materiales o ejecución defectuosa. Esta garantía no se aplicará a la meta en cualquier parte del producto, tales como la superficie y / o la intemperie, ya que se considera uso y desgaste normal.

El fabricante no garantiza y especialmente niega cualquier garantía, expresa o implícita, de aptitud para un propósito particular, excepto la garantía contenida en este documento. El fabricante rechaza específicamente cualquier responsabilidad y no será responsable por cualquier pérdida consecuente o incidental o daños, incluyendo pero no limitado a cualquier mano de obra Gastos de gastos que implica la sustitución o reparación de dicho producto.



MANUEL D'INSTRUCTIONS

5-lustre de la lumière avec une finition nickel brossé

Home Depot SKU 113 325 (UPC 718212171653) (lampe en nickel brossé)

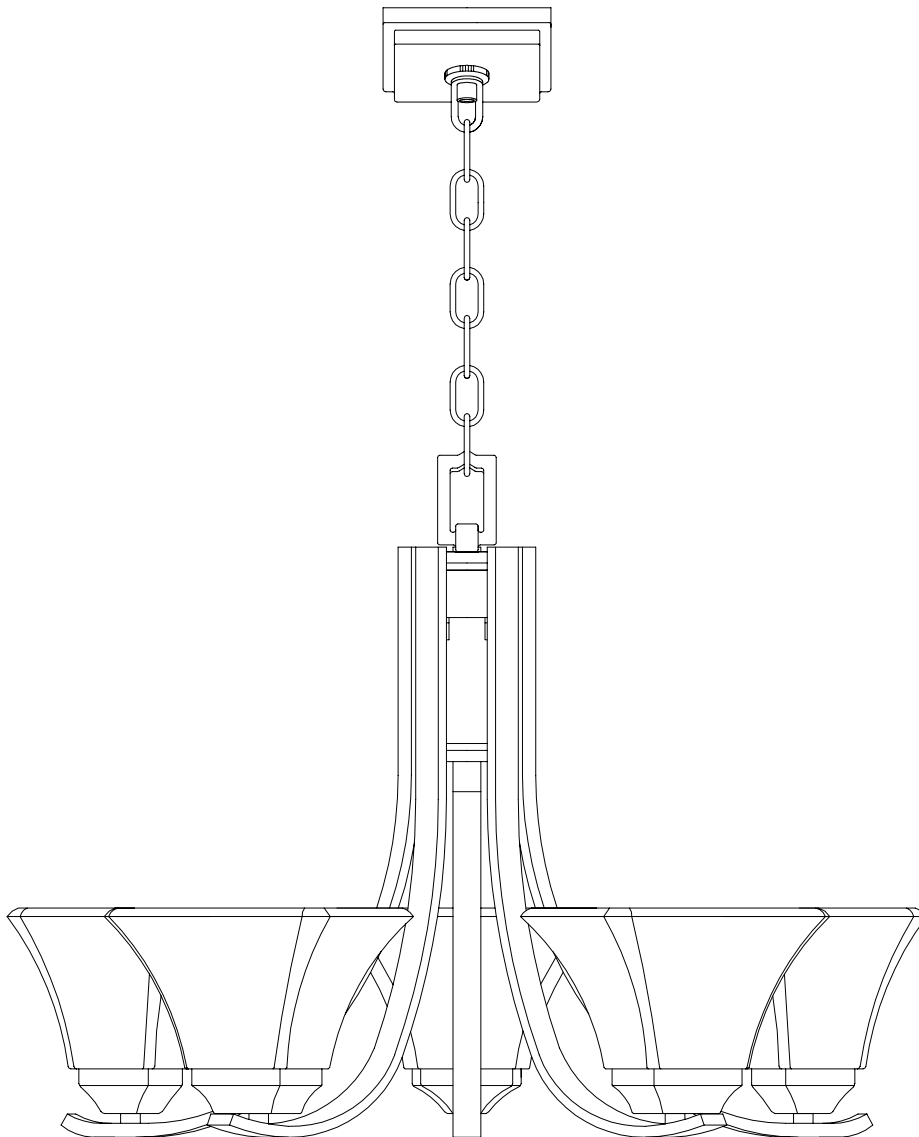

Nous vous remercions d'avoir acheté ce Hampton Bay appareil d'éclairage à l'intérieur. Ce produit a été fabriqué avec des niveaux plus élevés de sécurité et de qualité.

CARACTÉRISTIQUES:

1. Nové Design 5-lustre de la lumière avec une finition nickel brossé
2. Design élégant et intemporel
3. Comprend Lien raccourci pour ajuster facilement Longueur de la chaîne

QUESTIONS, DES PROBLÈMES, DES PIÈCES MANQUANTES:

Avant de retourner à votre Home Depot local, appelez notre Service Center au 1-877-527-0313 ou visitez www.homedepot.com. S'il vous plaît se référer à SKU 113 325 nickel brossé, nickel brossé accessoires UPC 718212171653.

ATTENTION:

1. Avant d'installer cette lampe ou la suppression d'un jour précédent, Mettez l'interrupteur ou en enlevant les fusibles dans la boîte à fusibles.
2. Consultez un électricien qualifié **SI VOUS AVEZ DES ELECTRIQUE QUESTIONS.**
7. Si vous avez des questions, ce pouvoir, de la lumière s'il vous plaît contacter notre Service Center au 1-877-527-0313 ou visitez www.homedepot.com. S'il vous plaît se référer à SKU 113 325 CUP 718212171653 nickel brossé brossé Mobilier nickel.
8. Conservez votre reçu et des instructions pour preuve d'achat.

Outils nécessaires pour l'assemblage et l'installation (non inclus):

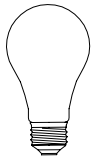

Bulb (100watt max)



Lunettes De Sécurité



Ladder



Strippers



Tourenvis À Tête Plate

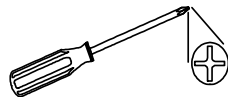

Tourenvis À Tête Cruciforme



Ruban isolant



Strippers

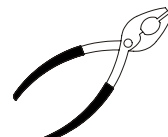

Pinces chaîne

PIÈCES FOURNIES pour l'assemblage (pièces ne sont pas à l'échelle):

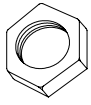

Hex (#1)

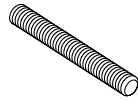

Mamelon(#2)

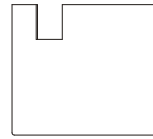

Tube(#3)



Couverture(#4)

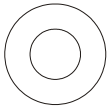

Washer(#5)



Enchères(#6)

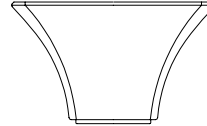

Verre (#12)



Ring (#13)

INSTRUCTIONS D'ASSEMBLAGE:

1. Couper le courant en enlevant le fusible ou en coupant le circuit du disjoncteur. Si nécessaire, retirer le vieux luminaire ainsi que toutes les pièces de montage de la boîte de dérivation.
2. Déballez attentivement votre nouveau support et disposez toutes les pièces dans un endroit dégagé. Faites attention de ne pas perdre toutes les petites pièces nécessaires pour l'installation.
3. Enfiler les boucles (#7) dans le mamelon (#8). Serrer les boucles (#7).
4. Passez les bras (#10) de sorte qu'ils soient à égale distance les uns des autres.
5. Vissez l'écrou (1) sur le mamelon (#2), puis vissez l'écrou (#2) pour lier (#9), et serrez l'écrou (#1).
6. Faites glisser le tube (#3), la couverture (#4) et la rondelle (#5) sur le mamelon (#2), et sécurisez avec fleuron (#6). Remarque: Pour éviter de rayer le tube (#3), étendez les bras (#10) vers l'extérieur pour un poste adéquat. Figure ci-dessous.
7. Placez le verre Shade (#12) sur la prise (#11), et fixez-le avec la bague de blocage (#13).

MONTAGE:

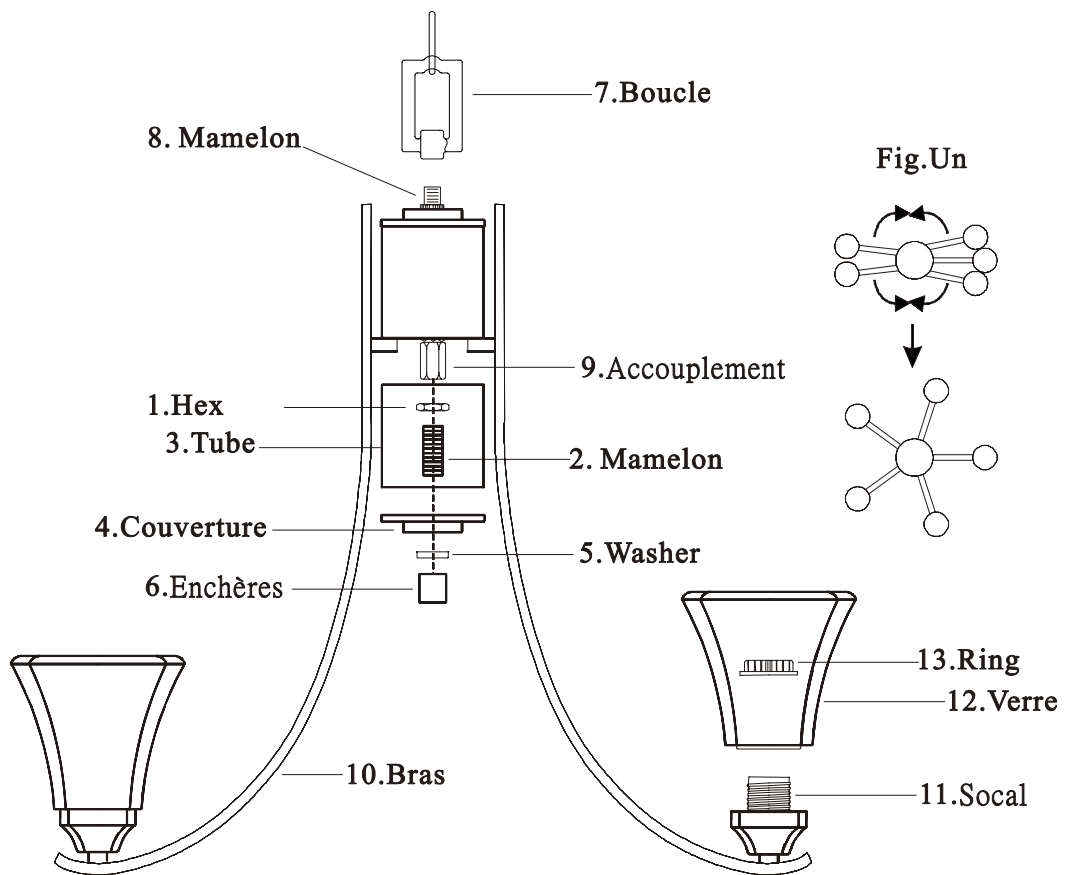

PIÈCES FOURNIES pour l'installation (pas les parties à l'échelle):



Connecteurs de câble(#14)



Montage bar (#15)



Filetage rectifié vis (#16)



Les vis de la case (#17)



Lock washer (#18)



Hex(#19)



Mamelon(#20)

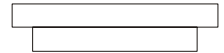

Canopy(#21)



Boucle du cou (#22)



Chaîne(#23)



Quick link cable(#24)

INSTRUCTIONS D'INSTALLATION:

1. Montez la barre de montage (# 15) à la boîte de sortie (# 25) avec les deux vis sous la zone de sortie (# 17).
2. Assure Hex (#19) sur le mamelon (# 20), tandis que la place la rondelle de blocage (# 18) sur le mamelon (# 20).
3. Vissez le mamelon (#20) sur la barre de montage (# 15) pour régler l'écrou hex (# 19).
4. En mesurant déterminer le nombre exact de liens nécessaires à la bonne hauteur pendaison. Utilisez une paire de pinces pour ouvrir un lien en bout de chaîne et jetez non-désirées chaîne (NE PAS ABSTRACTION DU LIEN RAPIDE A LA FIN DE CHAINE!).
5. Connecter la boucle de collier avec des chaînes (#22) dans la cheminée (# 20).
6. Chute canopée (#21) et la bague Collier (#26) sur la chaîne et connectez lien rapide (# 24) à la fin de chaîne. Ensuite, connecter un maillon rapide (# 24) pour boucler Mobilier (# 7).
7. Dentelle sur le support de câbles à travers la chaîne (# 23), anneau collier (# 26), verrière (# 21) et l'embout (# 20) et tirez jusqu'à ce que tendue.
8. Les connexions les deux fils Branchez le fil neutre (nervures) du luminaire au fil blanc de la boîte de sortie (# 25) et le fil de plomb (lisse) du luminaire au fil noir de la boîte de sortie (# 25). Couvrir en utilisant les deux fournis Connecteurs de fils (# 13). Enveloppez les deux connexions de fils avec du ruban électrique pour une connexion plus sûre. Connectez les câbles de la terre en cuivre provenant des calendriers et de la boîte de sortie (# 25) à la vis de terre (# 16) sur la barre de montage (# 15). *Note: Si vous avez des questions électriques, consultez votre code électrique local pour approbation à la terre méthodes.*
9. Après les fils sont connectés rempli-les soigneusement l'intérieur de boîte de sortie (#25) place la canopée (#21) sur le plafond et la bague Collier sécurisée (#26).
10. Installer des ampoules de lumière (non incluses) en conformité avec les spécifications de la fixation. (NE PAS dépasser la puissance maximale). L'installation est terminée. Tournez sur la puissance au niveau du disjoncteur ou la boîte à fusibles. Tournez l'interrupteur pour activer le luminaire.

INSTALLATION:

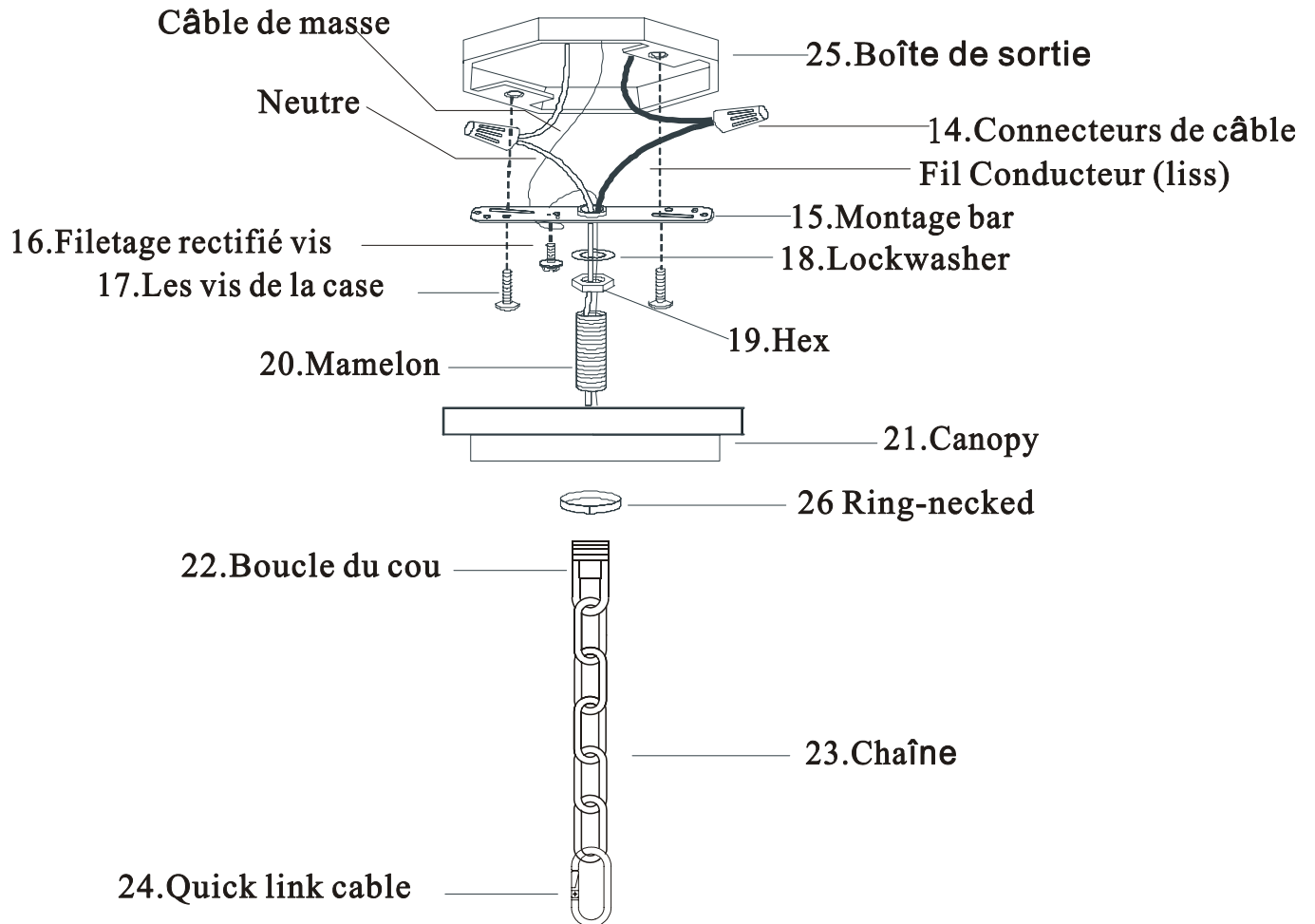

DÉPANNAGE:

	Ampoule s'allume pas	Corrective Action
Cause possible Mesure corrective	1. Ampoule est grillée.	1. Remplacer l'ampoule.
	2. Est éteint.	2. Assurez-vous que la puissance
	3. Câble de raccordement défectueux.	3. Vérifiez le câblage.
	4. Défaut du commutateur.	4. Test ou remplacer interrupteur.
Fuse coups ou circuit voyages disjoncteur lorsque la lumière	est allumé. Crossover des câbles ou des cordons d'alimentation	est coincées. Vérifiez les connexions du câble.

Produits d'entretien:

1. Pour nettoyer l'extérieur de l'appareil, utilisez un chiffon sec ou légèrement humide (utilisation propre, jamais un solvant) pour nettoyer le verre et la surface de la lampe.
2. Pour nettoyer l'intérieur de l'appareil, d'abord couper l'alimentation de la lampe à éteindre le disjoncteur ou en enlevant les fusibles de la boîte à fusibles. Ensuite, utilisez un chiffon sec ou légèrement humide (utilisation de l'eau propre, jamais un solvant) pour nettoyer le verre à l'intérieur et la surface intérieure de la lampe.
3. N'utilisez pas de produits chimiques, solvants ou des abrasifs rudes. Utilisez un doux chiffon sec et à la poussière ou nettoyer avec soin.

GARANTIE LIMITÉE

Les garanties constructeur, ce montage doit être exempt de vices de matériaux et de fabrication pour une période de cinq (5) ans à compter de la date d'achat. Cette garantie s'applique uniquement à l'acheteur initial et uniquement aux produits utilisés dans les conditions normales d'utilisation et de service. Si vous trouvez que ce produit est défectueux, la seule obligation du fabricant et votre recours exclusif, est la réparation ou le remplacement, à la discrétion du fabricant, à condition que le produit a été endommagé par un mauvais usage, d'abus, les accidents, modifications, altérations, d'une négligence ou une mauvaise manipulation. Cette garantie ne s'applique pas à un produit se trouve avoir été mal installés, set-up, ou utilisé d'une manière non conforme aux instructions livrées avec le produit. Cette garantie ne s'applique pas à une défaillance du produit résultant d'un accident, une mauvaise utilisation, abus, négligence, altération ou une mauvaise installation, ou tout autre manquement qui se rapportent à des matériaux ou d'exécution défectueuse. Cette garantie ne s'applique pas à l'objectif dans une partie quelconque du produit, tels que la surface et / ou des intempéries, telles que cela est considéré comme une usure normale.

Le fabricant ne garantit pas et décline notamment toute garantie, expresse ou implicite, d'adéquation à un usage particulier, sauf la garantie qui figure dans ce document. Le fabricant décline expressément toute responsabilité et ne saurait être tenue responsable pour tout dommage indirect ou accessoire ou des dommages, incluant mais non limité aux frais de main-d'oeuvre tous les coûts associés au remplacement ou la réparation du produit.