

Price Pfister

19701 DaVinci
Lake Forest, CA 92610
www.pricepfister.com

■47-PP■

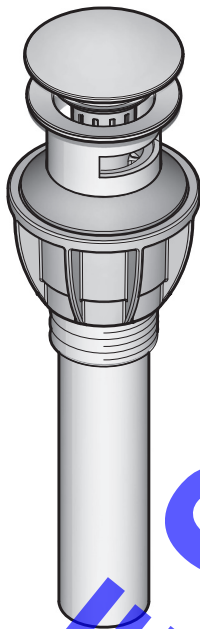

PUSH & SEAL™ DRAIN **Cuerpo De Drenaje PUSH & SEAL™** **Le Corps De Drainage PUSH & SEAL™**

For warranty information go to www.Pricepfister.Com
Para la información de la garantía vaya a www.Pricepfister.Com
Pour l'information de garantie allez à www.Pricepfister.Com



Price Pfister
Lifetime Limited Mechanical & Pfinish
Warranty Covers Pfinish and Pfunction
for as Long as You Own Your Home



Price Pfister
Garantía Mecánica y sobre el Acabado
Limitada de por Vida
Cubre las funciones y el acabado por el
tiempo en que usted sea propietario de
su casa



Price Pfister
Une garantie limitée à vie pour ce qui est
de l'aspect mécanique et de la finition,
tant et aussi longtemps que vous serez
propriétaire de votre domicile.

07-26-10 EO7566L

36617-0300

Copyright © 2010, Price Pfister, Inc.

A  **BLACK & DECKER** COMPANY

■47-PP■

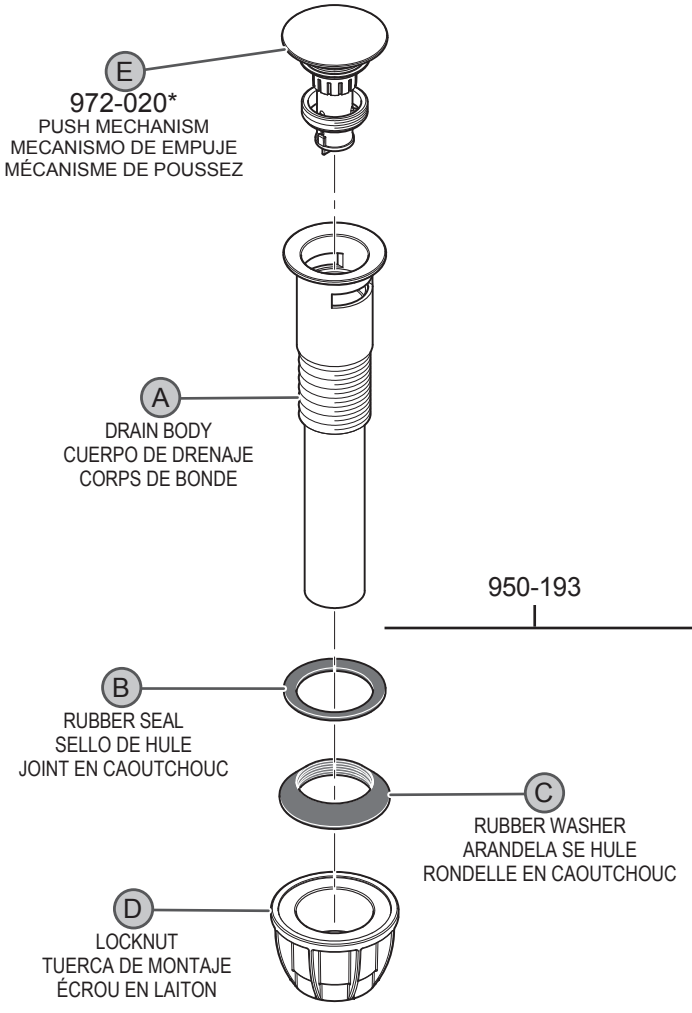

	English	Español	Français
*	Letter Designates Finish	La Letra Indica el Terminado	La Lettre Designe La Fini
A	Polished Chrome	Cromo Pulido	Chrome Poli
E	Rustic Pewter	Peltre Rústico	Étain Rustique
G	Velvet Aged Bronze	Bronce Envejecido Con Apariencia a Terciopelo	Âgé Le Bronze Avec Le Apparence De Velours
J	PVD Brushed Nickel	PVD Niquel Cepillado	PVD Nickel Brosse
U	Rustic Bronze	Bronce Rústico	Bronze Rustique
Y	Tuscan Bronze	Bronce Toscano	Bronze Le Toscan
MC	Midnight Chrome	Cromo de Medianoche	Chrome de Minuit

If you are replacing an existing unit, remove the old unit and clean the mounting surface thoroughly.

Si se trata del reemplazo de una unidad existente, quite la unidad existente y limpie completamente la superficie de montaje.

En cas de remplacement d'une garniture existante, la déposer et nettoyer soigneusement la surface de montage.

1

TOOLS RECOMENDED
HERRAMIENTAS RECOMENDADAS
OUTILLAGE RECOMMANDÉ

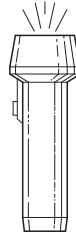

Flashlight
Linterna
Lampe-torche



Cloth
Paño de limpieza
Chiffon

2

PREPARATION
PREPARACIÓN
PRÉPARATION

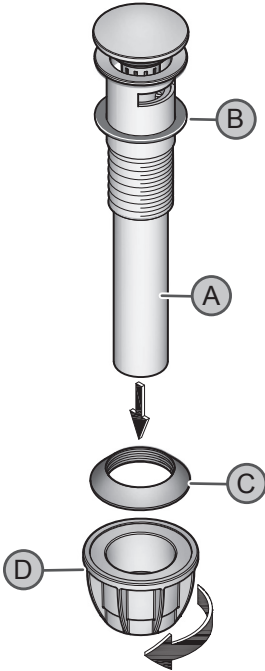

3

INSTALLATION
INSTALACIÓN
INSTALLATION

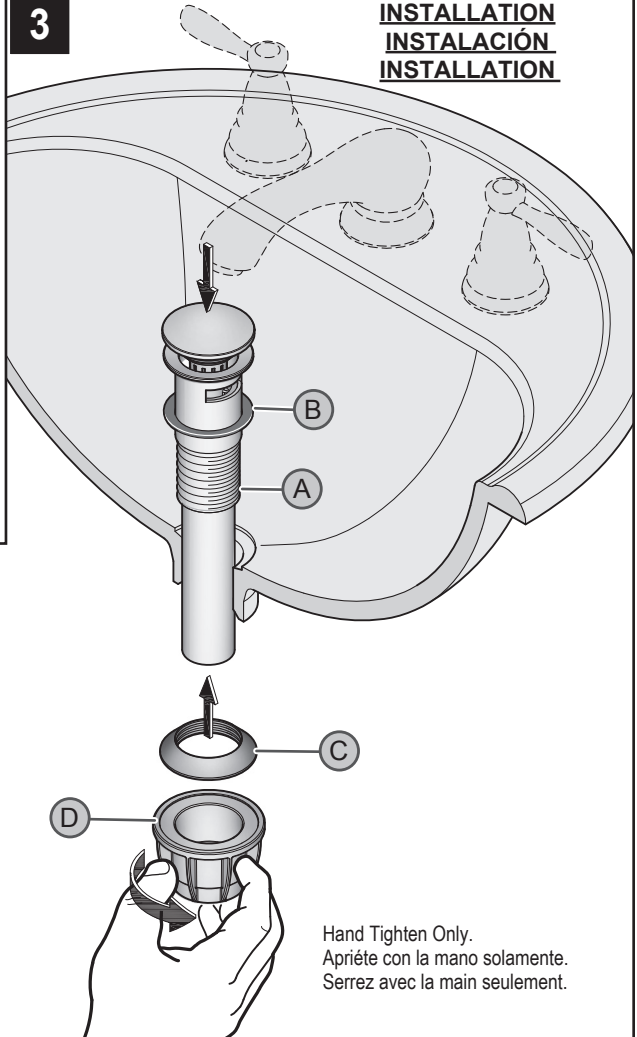

Hand Tighten Only.
Apriete con la mano solamente.
Serrez avec la main seulement.

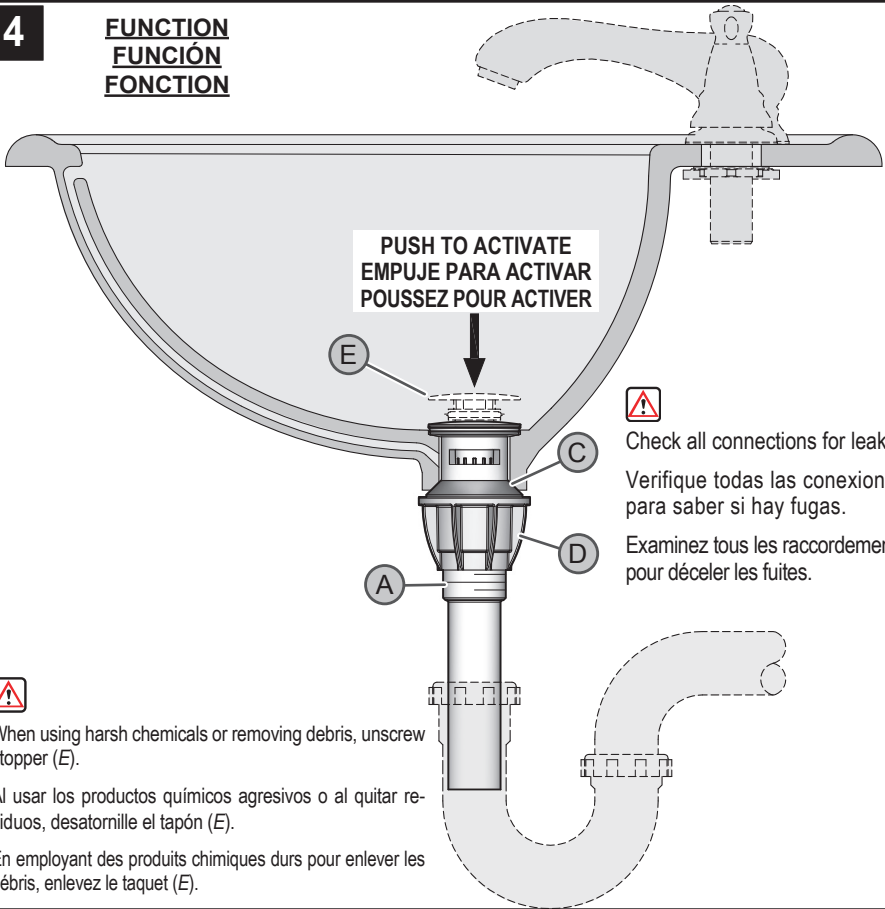
4**FUNCTION
FUNCIÓN
FONCTION**

Check all connections for leaks.
Verifique todas las conexiones para saber si hay fugas.
Examinez tous les raccords pour déceler les fuites.



When using harsh chemicals or removing debris, unscrew stopper (E).
Al usar los productos químicos agresivos o al quitar residuos, desatornille el tapón (E).
En employant des produits chimiques durs pour enlever les débris, enlevez le taquet (E).

**MAINTENANCE AND CARE****Cleaning Instructions:**

For all handles and decorative finishes, use only a soft damp cloth to clean and shine. Use of polish, detergents, abrasive cleaners, organic solvents, or acid may cause damage. Use of other than a soft damp cloth will nullify our warranty!

**MANTENIMIENTO Y CUIDADO****Instrucciones Para Limpieza:**

Para limpiar y hacer brillar las manijas y el acabado decorativo use solamente un paño suave y húmedo. El uso de pulidores, detergentes, limpiadores abrasivos, solventes orgánicos o ácidos puede provocar daños. ¡El uso de algo más que un paño suave y húmedo invalida nuestra garantía!

**ENTRETIEN ET SOINS****Instructions De Nettoyage :**

N'utiliser qu'un chiffon humide pour nettoyer et polir toutes les manettes et ornements décoratives. L'utilisation de pâte à polir, de détergents, de produits nettoyants abrasifs, de solvants organiques ou d'acide peut endommager ces pièces. L'utilisation d'autre chose qu'un chiffon humide annulera la garantie !

**(1-800-732-8238)**

For Toll-Free Pfaucet information call 1-800-732-8238 or visit www.pricepister.com

- Installation Support
- Care and Warranty Information

Para obtener información mediante llamadas gratis, llame al 1-800-732-8238 o visite www.pricepister.com

- Apoyo a instaladores
- Información sobre cuidado y garantías

Pour les renseignements concernant le service sans frais de Pfaucet, appelez 1-800-732 8238 appel ou visite www.pricepister.com.

- Assistance à l'installation
- Informations sur l'entretien et la garantie