



LAZY SUSAN INSTRUCTIONS

INSTRUCTIONS POUR LE PLATEAU TOURNANT

INSTRUCCIONES PARA LA BANDEJA CIRCULAR GIRATORIA

U180117

SHELF ADJUSTMENT

1. Lift the shelf (A) up, and remove the pin (B).
2. Insert the pin (B) into the desired hole (C), through to the hole on the opposite side.
3. Lower the shelf down to rest upon the pin.

RÉGLAGE DES ÉTAGÈRES:

1. Soulevez l'étagère (A) vers le haut et retirez le taquet (B).
2. Insérez le taquet (B) dans l'orifice souhaité (C) complètement à travers jusqu'à l'orifice du côté opposé.
3. Abaissez l'étagère vers le bas pour la reposer sur le taquet.

AJUSTE DEL ESTANTE:

1. Levanta el estante (A) y retira el pasador (B).
2. Inserta el pasador (B) en el orificio deseado (C) a través del orificio del lado opuesto.
3. Baja el estante hasta que descansa sobre el pasador.

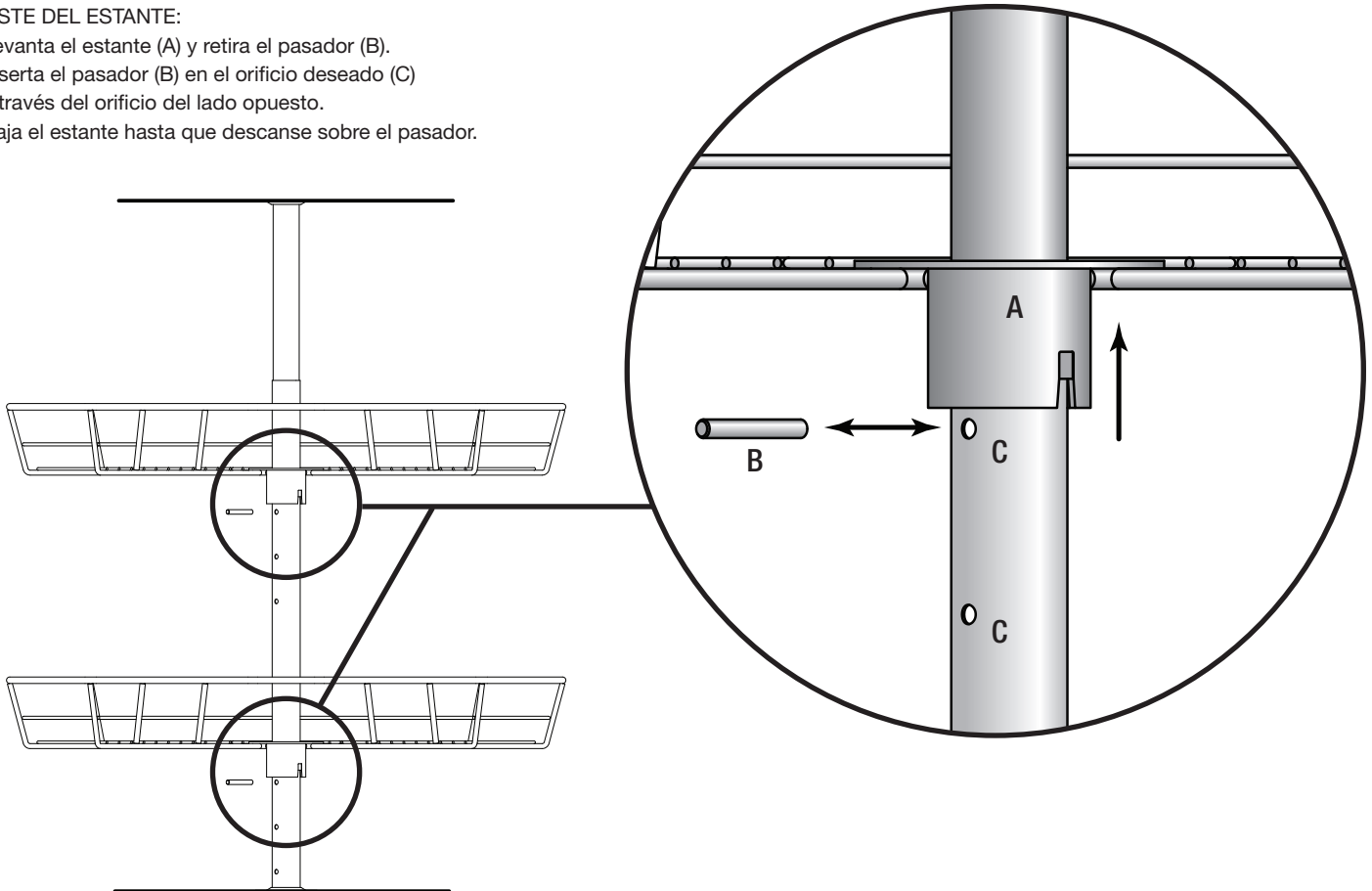

DECORATIVE DOOR HARDWARE

When installing decorative door hardware, countersink the screw on the backside of the door to prevent damage to adjacent cabinets.

QUINCAILLERIE DÉCORATIVE POUR PORTES

Lorsque vous installez une quincaillerie décorative pour portes, fraisez la vis au dos de la porte pour empêcher d'endommager les armoires voisines.

HERRAJES DECORATIVOS PARA PUERTAS

Al instalar los herrajes decorativos para puertas, instala los tornillos al ras en el lado posterior de la puerta para evitar daños a los gabinetes adyacentes.

