

## Quick Start Guide/Guía De Inicio Rápido

Portable/Transfer Utility Pump  
Bomba Portátil De Trasiego/Usos General;

Model/Modelo# 61041/62051

Read your manual for installation, operation, and safety information.  
This guide neither supplements nor replaces the Owner's Manual.  
Lea su manual para instalación, operaciones e información sobre seguridad.  
Esta guía no complementa ni reemplaza el Manual del Usuario.

1. Connect the foot valve with the suction hose (reinforced hose or rigid pipe) and connect the suction pipe to the pump inlet.
1. Conecte la válvula de pie con la manguera de succión. (manguera reforzada o tubería rígida) y conectar el tubo de aspiración a la entrada de la bomba.

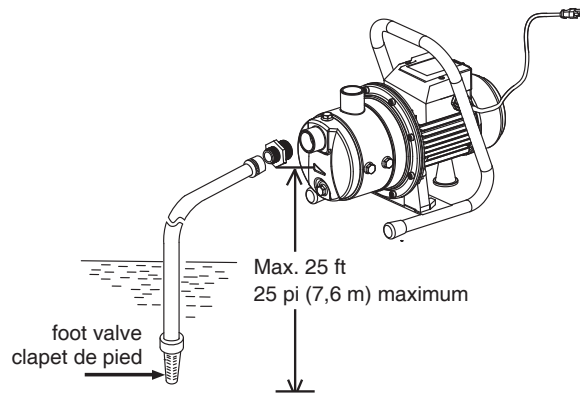

2. Priming the pump.
2. Cebado de la bomba.

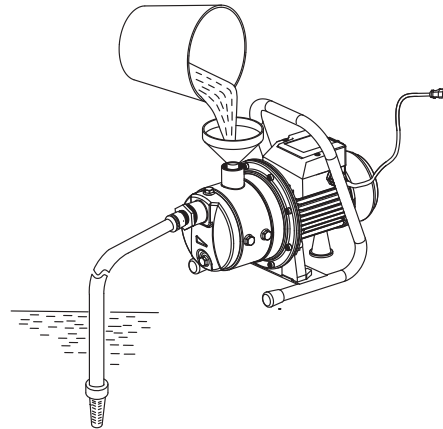

3. Connect the garden hose to the pump outlet for lawn sprinkling application. Plug the pump into 115V GFCI outlet. Press the button to start the pump.
3. Conecte la manguera de jardín a la salida de la bomba para la aplicación de aspersión césped. Conecte la salida GFCI 115v a la bomba. Pulse el botón para iniciar la bomba.

