

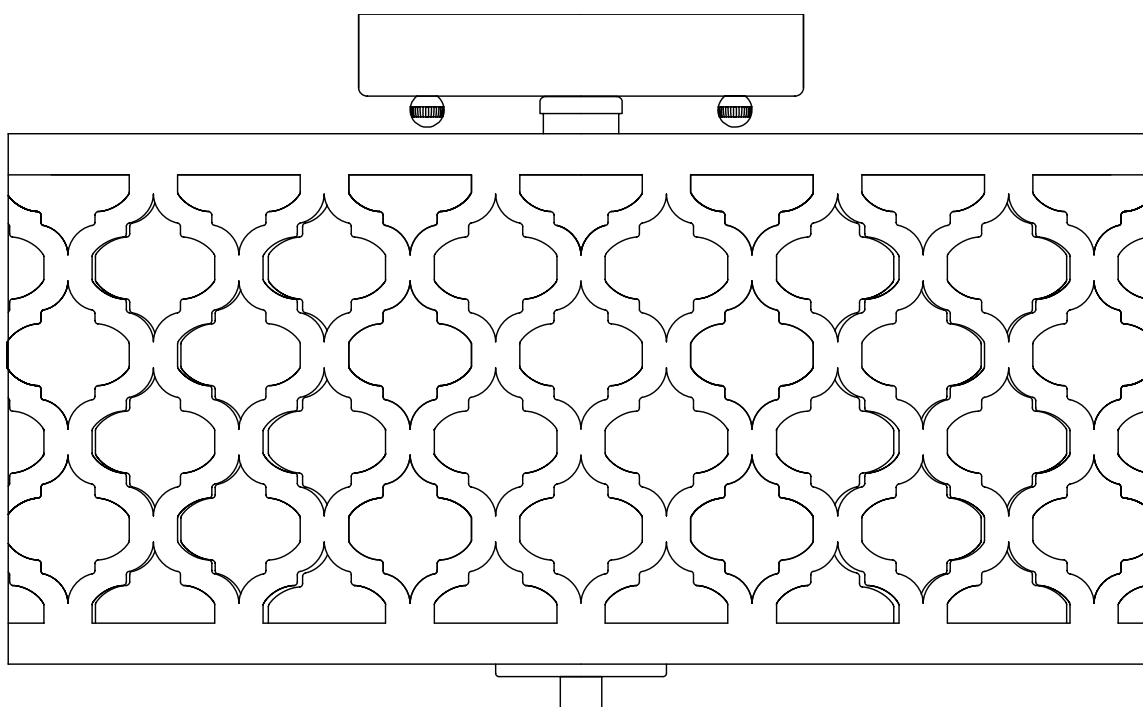

Item # 000-000
Model # 15155

USE AND CARE GUIDE

EDGEMOOR 2 LIGHT SEMI FLUSH MOUNT



Questions, problems, missing parts? Before returning to the store call
Hampton Bay Customer Service
8 a.m. - 6 p.m., EST, Monday-Friday

1-877-527-0313

HAMPTONBAY.COM

THANK YOU

We appreciate the trust and confidence you have placed in Hampton Bay through the purchase of this semi flush. We strive to continually create quality products designed to enhance your home. Visit us online to see our full line of products available for your home improvement needs. Thank you for choosing Hampton Bay!

Table of Contents

Table of Contents.....	2	Hardware included.....	4
Features	2	Package contents	5
Warranty.....	2	Installation	6
Pre-Installation	3	Care and Cleaning	8
Planning for Successful Assembly.....	3	Troubleshooting.....	8
Tool required.....	4		

Features:

Thank you for purchasing this Hampton Bay interior flush mount. This product has been manufactured with the highest standards of safety and quality.

1. Easy to install.
2. Two light semi-flush light with oil rubbed bronze finish and white fabric hardback shade with decorative metal design.
3. For energy savings this fixture has been engineered to safely use a Self-Ballasted Compact Fluorescent Bulb in place of an incandescent bulb.

Warranty

The manufacturer warrants this fixture to be free from defects in materials and workmanship for a period of five (5) years from date of purchase. This warranty applies only to the original consumer purchaser and only to products used in normal use and service. If this product is found to be defective, the manufacturer's only obligation, and your exclusive remedy, is the repair or replacement of the product at the manufacturer's discretion, provided that the product has not been damaged through misuse, abuse, accident, modifications, alteration, neglect or mishandling. This warranty shall not apply to any product that is found to have been improperly installed, set-up, or used in any way not in accordance with the instructions supplied with the product. This warranty shall not apply to a failure of the product as a result of an accident, misuse, abuse, negligence, alteration, or faulty installation, or any other failure not relating to faulty material or workmanship. This warranty shall not apply to the finish on any portion of the product, such as surface and/or weathering, as this is consider normal wear and tear.

The manufacturer does not warrant and specifically disclaims any warranty, whether expressed or implied, of fitness for a particular purpose, other than the warranty contained herein. The manufacturer specifically disclaims any liability and shall not be liable for any consequential or incidental loss or damage, including but not limited to any labor/expense costs involved in the replacement or repair of said product.

Contact the Customer Service Team at 1-877-527-0313 or visit www.hamptonbay.com.



Pre-Installation

PLANNING FOR SUCCESSFUL INSTALLATION

Read all instructions before installing.

To avoid damaging this product, place it on a soft, non-abrasive surface such as carpet or cardboard.



IMPORTANT: Inspect the wire insulation for any cuts, abrasions, or exposed copper that may have occurred during shipping. If there is a defect in the wire, do not continue the assembly process. Please call the Customer Service Team at 1-877-527-0313.



NOTE: You may use two 60W type A bulbs or CFL equivalent (sold separately).



DANGER: Before starting installation of this fixture or removal of a previous fixture, disconnect the power by turning off the circuit breaker or by removing the fuse at the fuse box.



WARNING: CONSULT A QUALIFIED ELECTRICIAN IF YOU HAVE ANY ELECTRICAL QUESTIONS. If you have any non-electrical questions about this fixture, please call our Customer Service Team at 1-877-527-0313 or visit www.homedepot.com. Please reference your SKU (000-000) or UPC (802513151558).



IMPORTANT: KEEP your receipt and these Instructions for Proof of Purchase.

Pre-Installation (continued)

TOOLS REQUIRED (NOT SUPPLIED)

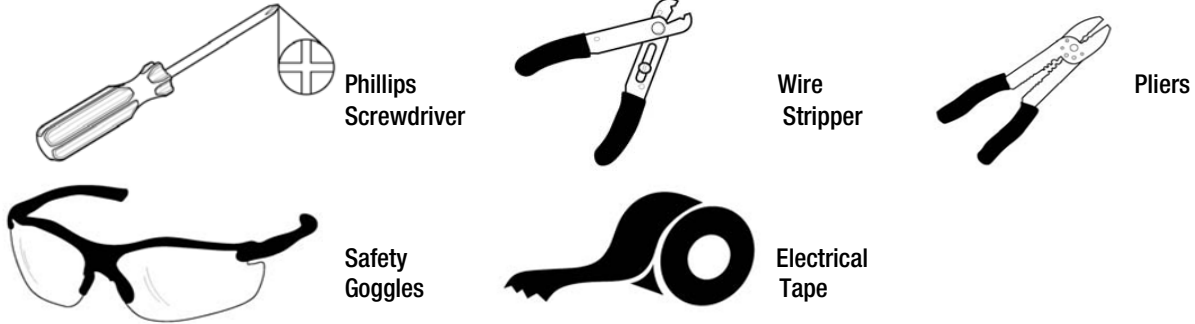

HARDWARE INCLUDED



NOTE: Hardware is not to scale.

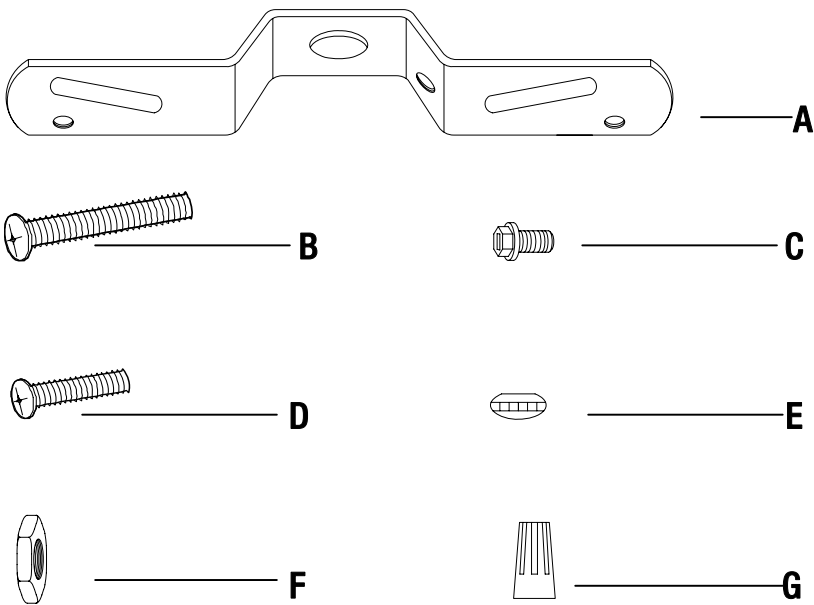

Part	Description	Quantity
A	Mount strip	1
B	Support screw	2
C	Green ground screw	1
D	Outlet box screw	2
E	Cap nut	2
F	G5/32" Hex nut	2
G	Wire connector	3



Pre-Installation (continued)

PACKAGE CONTENTS

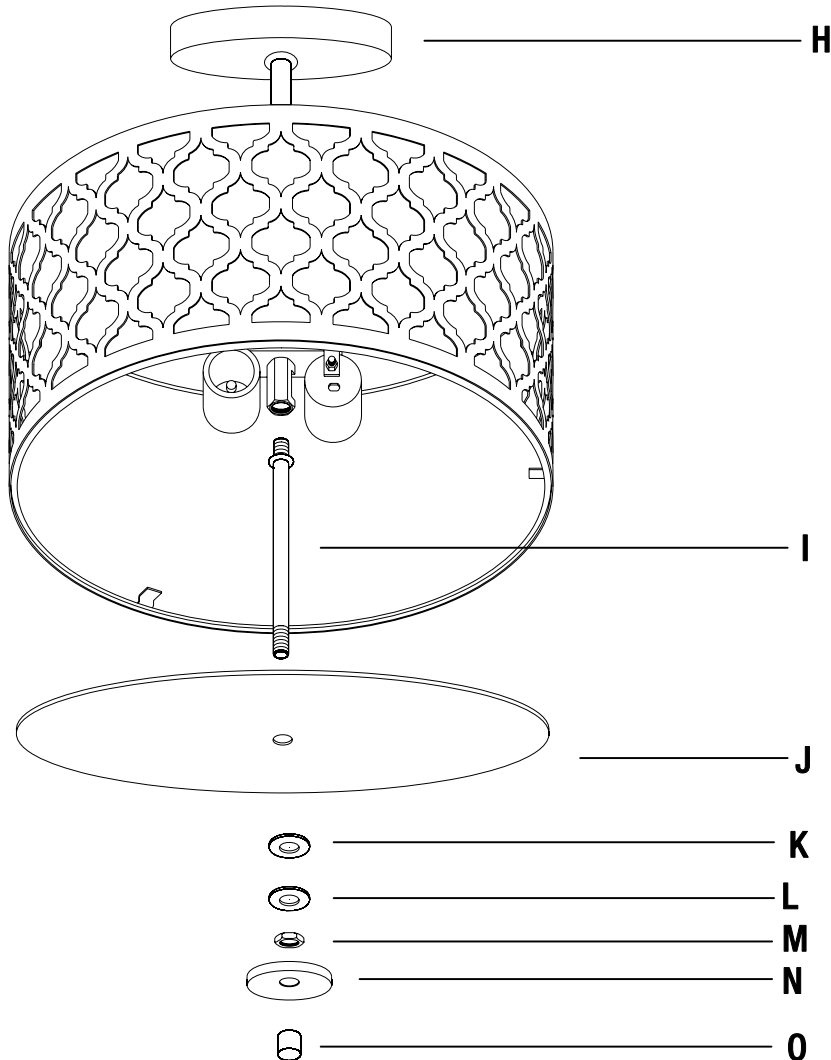

Part	Description	Quantity
H	Canopy assembly with shade	1
I	Threaded pipe	1
J	Glass Plate	1
K	Plastic washer	1
L	Metal washer	1
M	G3/8" Hex nut	1
N	Cap	1
O	Finial	1

Installation

1 Preparation for mounting

- Tighten the support screws (B) full turns into the inside mounting hole of mounting strip (A) (to be fully tightened later), secure by G5/32" hex nut (F).



NOTE: The support screws (B) should extend long enough to protrude through the canopy (H) when it is mounted. (Adjust as needed)

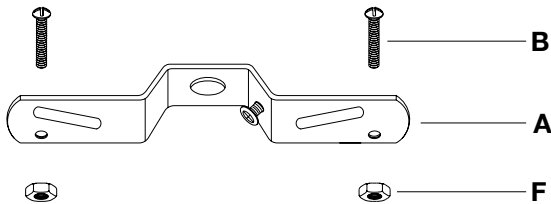

2 Preparation for mounting

- Fasten the mounting strip (A) onto outlet box using two outlet box screws (D).

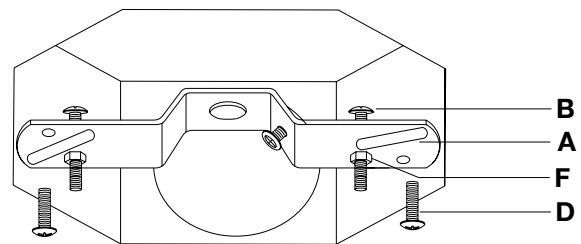

3 Connect the wire

- Strip 3/4" of insulation from the wire ends. Twist the stripped ends together with pliers. The black wire from the fixture to black wire from outlet box, white wire from the fixture to white wire from outlet box. The bare copper grounding wire from the fixture must loop one turn under the head of green ground screw (C) on the mounting strip (A) before it is connected to the grounding conductor of the supply circuit.

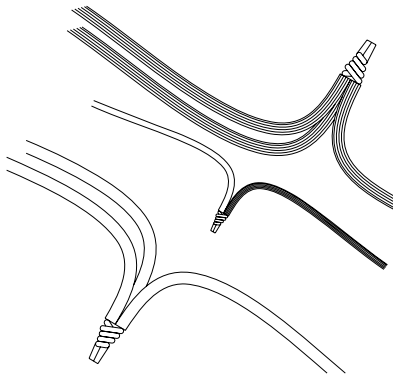

4 Cover the wire with wire connector

- Cover the wire with wire connectors (G). Tape the wire connector (G) and wire together. Carefully position all wirings inside outlet box.

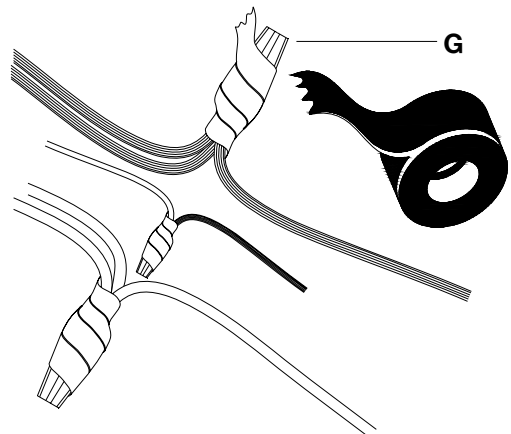

Installation

5 Installing the canopy to outlet box

- Place the canopy assembly (H) over the outlet box, let the heads of support screws (B) come through the holes of the canopy assembly (H), then tighten the cap nuts (E) to the protruding support screws (H) on mounting strip (A) until the fixture body is held firmly against the ceiling.

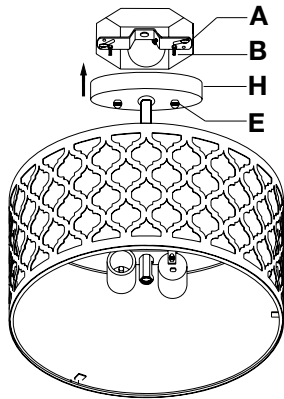

7 Installing the light bulb

- Install the light bulbs (not included) into the socket. Use two 60-watt medium base bulbs or less.



NOTE: You can also use two 13w maximum UL listed CFL bulbs (sold separately). Do not exceed the recommended wattage.

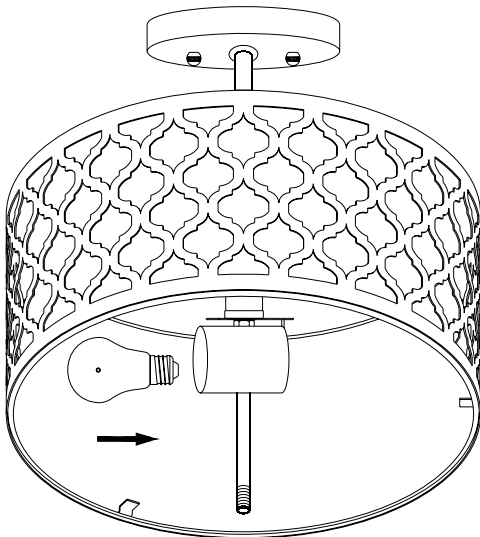

6 Installing the threaded pipe

- Thread the threaded pipe (I) into the bushing near the sockets located on the canopy assembly (H).

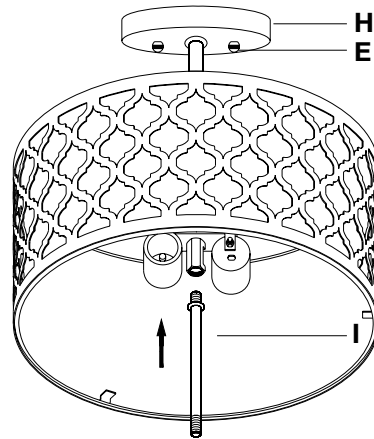

8 Installing the glass plate on the lamp

- Slide the glass plate (J), plastic washer (K), metal washer (L), metal washer (M) over the threaded pipe (I) and secure by G3/8" hex nut (N) as show in diagram (Do not tighten excessively). Then place the cap (O) over the threaded pipe (I) and secure by the finial (O).

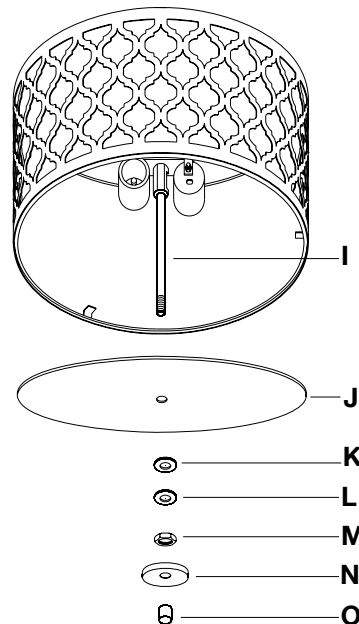

Care and Cleaning

- To clean the outside of the fixture, use a dry or slightly dampened clean cloth (use clean water, never a solvent) to wipe the surface of the fixture.
- To clean the inside of the fixture, first disconnect power to the fixture by turning off the circuit breaker or by removing the fuse at the fuse box. Next, use a dry or slightly dampened clean cloth (use clean water, never a solvent) to wipe the interior surface of the fixture.
- Do not use any cleaners with chemicals, solvents or harsh abrasives. Use only a dry soft cloth to dust or wipe carefully.

Troubleshooting

Problem	Possible Cause	Solution
Lights will not turn on	The bulb is burned out.	□ Replace the light bulb.
	The power is off.	□ Ensure the power supply is turned on.
	Faulty switch.	□ Test or replace switch.
	Faulty wire connection.	□ Check wiring.
Fuse blows or circuit breaker trips when light is turned on.	Crossed wires or power wire is grounding out.	<ul style="list-style-type: none"> □ Discontinue use of the lamp. □ Check wire connections. □ Contact a qualified electrician or call the Customer Care Service Team at 1-877-527-0313.



This page intentionally left blank

This page intentionally left blank



This page intentionally left blank



Questions, problems, missing parts? Before returning to the store call
Hampton Bay Customer Service
8 a.m. - 6 p.m., EST, Monday-Friday

1-877-527-0313

HAMPTONBAY.COM

Retain this manual for future use.



Artículo Núm. 000-000
Modelo Núm. 15155

GUÍA DE USO Y MANTENIMIENTO

LÁMPARA EDGEMOOR DE 2 LUCES, DE INSTALACIÓN SEMI AL RAS

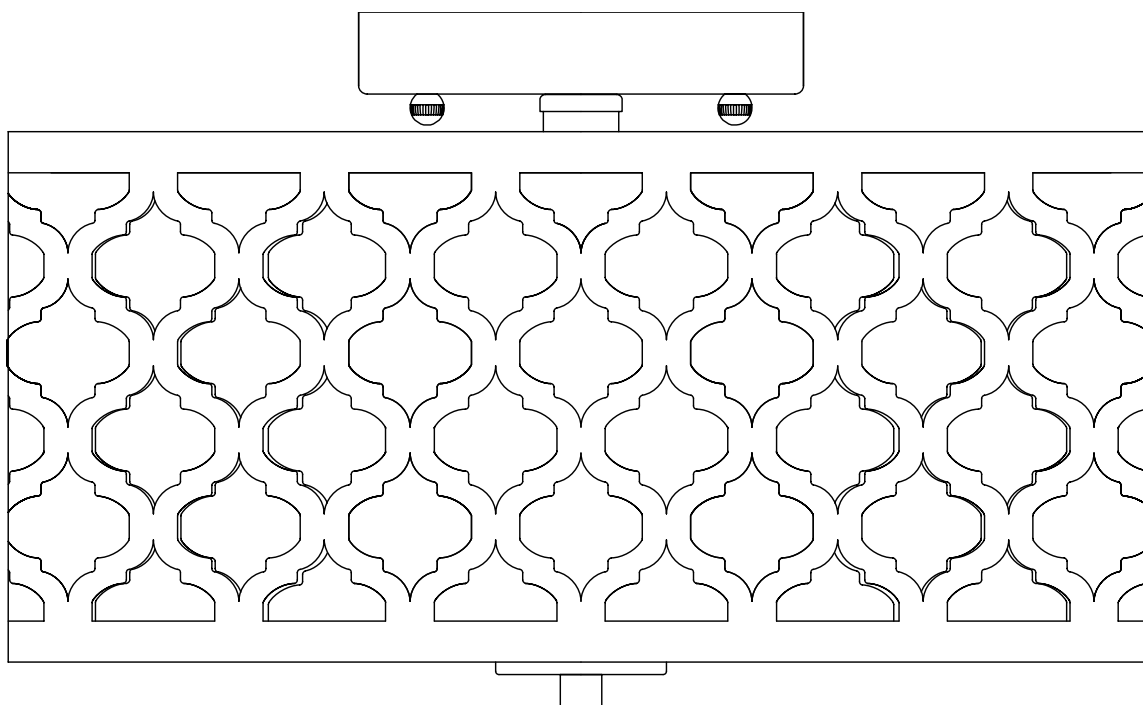

¿Preguntas, problemas o piezas faltantes? Antes de regresar a la tienda,
llama al Servicio al Cliente de Hampton Bay,
de 8 a.m. a 6 p.m., hora estándar del Este, de Lunes a Viernes

1-877-527-0313

HAMPTONBAY.COM

GRACIAS POR TU COMPRA.

Apreciamos la confianza que has depositado en Hampton Bay al comprar esta instalación semi al ras. Nos esforzamos para continuamente crear productos de calidad diseñados para mejorar tu hogar. Visítanos por Internet para ver nuestra línea completa de productos disponibles para las necesidades de mejoras de tu hogar. ¡Gracias por elegir Hampton Bay!

Índice

Índice	2	Quincaillerie fournie	4
Características	2	Contenido del Paquete	5
Garantía	2	Instalación	6
Pre-Instalación	3	mantenimiento y Limpieza	8
Planificar una instalación exitosa.....	3	Solución de problemas	8
Outils requis	4		

Características:

Gracias por comprar esta instalación al ras para interiores de Hampton Bay. Este producto se ha fabricado de acuerdo con las normas de seguridad y calidad más altas.

1. Fácil de instalar.
2. Lámpara de instalación de dos luces, semi al ras, con acabado en bronce lustrado con aceite y pantalla dura de tela blanca con diseño metálico decorativo.
3. Para ahorrar energía, esta lámpara ha sido diseñada para usarse de manera segura con una lámpara fluorescente compacta autobalastada en lugar de una lámpara incandescente.

Garantía

El fabricante garantiza que esta lámpara no presentará defectos materiales o de fabricación por un período de cinco (5) años a partir de la fecha de compra. Esta garantía es válida sólo para el comprador original y sólo cubre productos en uso y funciones normales. Si se descubre algún defecto en este producto, la única obligación y solución exclusiva del fabricante, a criterio del mismo, será reparar o reemplazar el producto siempre y cuando el defecto no sea resultado de un mal uso, abuso, accidente, modificaciones, alteraciones, negligencia o manejo indebido. Esta garantía no cubre ningún producto instalado, configurado o usado incorrectamente sin seguir las instrucciones adjuntas al producto. Esta garantía no cubre fallas del producto a consecuencia de un accidente, mal uso, abuso, negligencia, modificaciones o instalaciones defectuosas, o cualquier otra falla no relacionada con defectos materiales o de fabricación. Esta garantía no se aplica al acabado de ninguna parte del producto, como el de la superficie, ni al deterioro por condiciones ambientales, ya que eso se considera un desgaste normal.

El fabricante no garantiza y se exime especialmente de cualquier garantía, explícita o implícita, de la capacidad del producto de asumir una función específica, distinta de la indicada en la garantía incluida en la presente. El fabricante se exime específicamente de cualquier obligación y no es responsable de daños o pérdida directa o indirecta, incluidos cualquier costo de mano de obra o gastos relacionados con el reemplazo o reparación de dicho producto.

Comunícate con el Equipo de Servicio al Cliente al 1-877-527-0313 o visita www.hamptonbay.com.



Pre-Instalación:

PLANIFICAR UNA INSTALACIÓN EXITOSA

Lee todas las instrucciones antes de comenzar la instalación.

Para evitar dañar el producto, colócalo sobre una superficie suave, no abrasiva, como por ejemplo una alfombra o cartón.



IMPORTANTE: Revisa que el aislamiento de los cables no haya sufrido ningún corte, abrasión ni tenga filamentos de cobre expuestos debidos al envío. Si hay un defecto en el cable suspende el ensamblaje. Por favor llama a nuestro Equipo de Servicio al Cliente al 1-877-527-0313.



NOTA: Puedes usar dos bombillas Tipo A de 60 Watts o CFL equivalentes (vendidas por separado).



PELIGRO: Antes de comenzar a instalar esta lámpara o quitar la anterior, corta la electricidad apagando el cortacircuitos o retirando el fusible correspondiente en la caja de fusibles.



ADVERTENCIA: SI TIENES ALGUNA PREGUNTA AL RESPECTO, CONSULTA A UN ELECTRICISTA CALIFICADO. Si tienes alguna pregunta sobre esta lámpara, que no esté relacionada con la instalación eléctrica, por favor llama a nuestro Equipo de Servicio al Cliente al 1-877-527-0313 o visita www.homedepot.com. Por favor usa como referencia el Núm. de SKU (000-000) o UPC (802513151558).



IMPORTANTE: CONSERVA el recibo y estas Instrucciones como Comprobante de Compra.

Pre-Instalación (continuación)

SE NECESITAN HERRAMIENTAS (NO INCLUIDAS)



HERRAJES INCLUIDOS

 **NOTA:** Los herrajes no se muestran a escala.

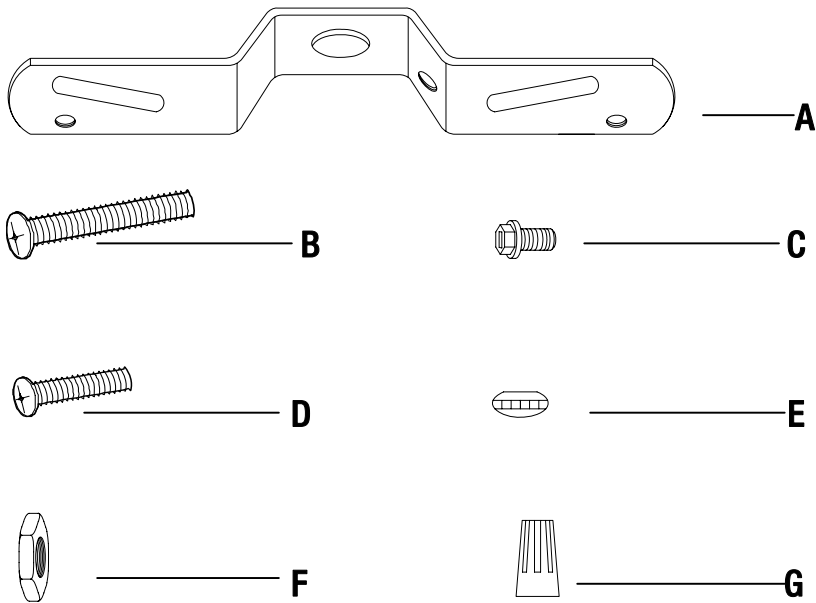

Pieza	Descripción	Cantidad
A	Soporte de Montaje	1
B	Tornillo de Soporte	2
C	Tornillo verde a tierra	1
D	Tornillo de la caja eléctrica	2
E	Tuerca de tapa	2
F	Tuerca hexagonal G5/32"	2
G	Conector de cable	3



Pre-Instalación (continuación)

CONTENIDO DEL PAQUETE

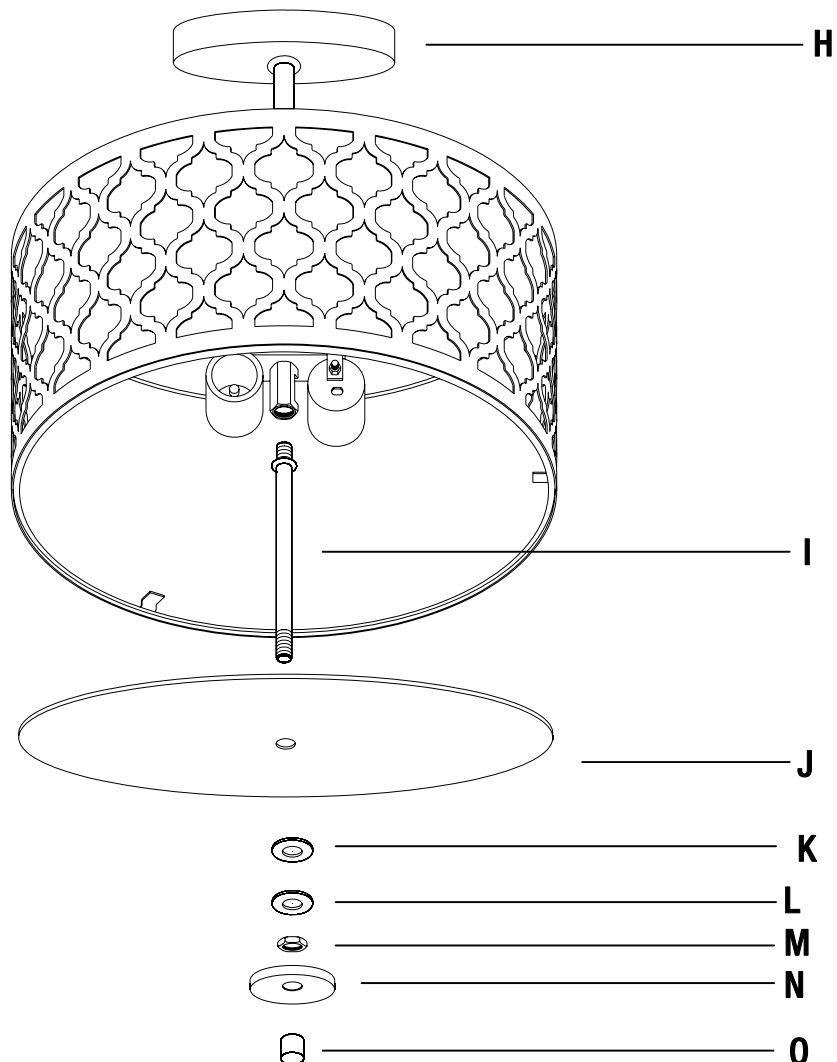

Pieza	Descripción	Cantidad
H	Ensamblaje de la cubierta con pantalla	1
I	Tubo roscado	1
J	Placa de Vidrio	1
K	Arandela plástica	1
L	Arandela de metal	1
M	Tuerca hexagonal G3/8"	1
N	Tapa	1
O	Remate	1

Instalación

1 Preparar el montaje

- Aprieta los tornillos de soporte (B) en el orificio lateral de montaje del soporte de montaje (A) (para luego apretarlos completamente), asegura con la tuerca hexagonal G5/32" (F).



NOTA: Cuando se monten, los tornillos de soporte (B) deberían extenderse lo suficiente para sobresalir a través de la cubierta (H). (Ajusta según sea necesario)

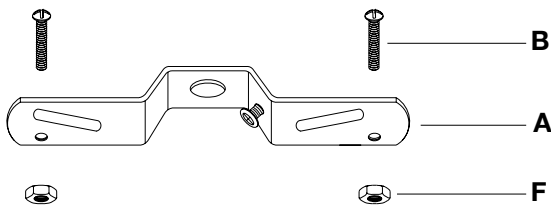

2 Preparar el montaje

- Ajusta el soporte de montaje (A) en la caja eléctrica usando dos tornillos de la caja eléctrica (D).

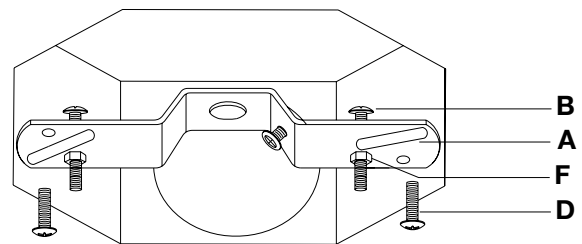

3 Cómo conectar el cable

- Quita 1,90 cm de aislamiento de los extremos de los cables. Usando las pinzas, gira y une los extremos pelados. El cable negro de la lámpara al cable negro de la caja eléctrica, el cable blanco de la lámpara al cable blanco de la caja eléctrica. El cable a tierra de cobre pelado de la lámpara debe dar una vuelta por debajo de la cabeza del tornillo verde a tierra (C) en el soporte de montaje (A) antes de ser conectado al conductor a tierra del circuito de suministro.

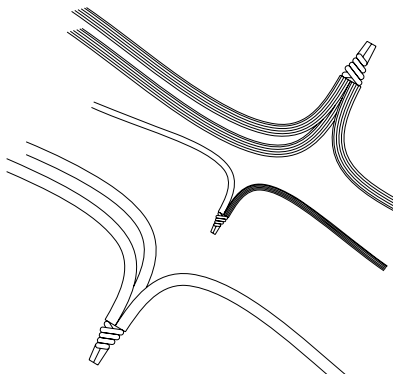

4 Cubre el cable con los conectores de cable

- Cubre el cable con los conectores de cable (G). Une con cinta el cable con el conector de cable (G). Coloca con cuidado todos los cables dentro de la caja eléctrica.

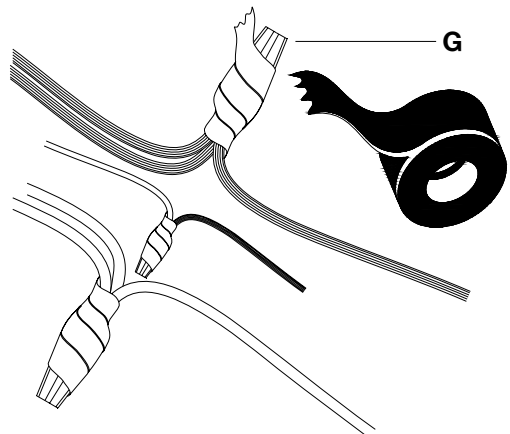

Instalación

5 Cómo instalar la cubierta a la caja eléctrica

- Coloca el ensamblaje de la cubierta (H) sobre la caja eléctrica, deja que las cabezas de los tornillos de soporte (B) atraviesen los orificios del ensamblado de la cubierta (H), después aprieta las tuercas de la cubierta (E) a los tornillos de soporte que sobresalen (H) en el soporte de montaje (A) hasta que el cuerpo de la lámpara se mantenga firme contra el techo.

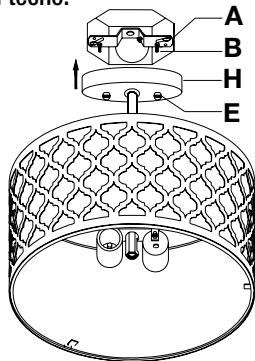

7 Instalar la bombilla

- Instala las bombillas (no incluidas) en el portabombilla. Usa dos bombillas de 60 vatios, de base media o menos.



NOTA: Puedes usar también dos bombillas CFL equivalentes de 13 Watts máximo (vendidas por separado). No excedas el vataje recomendado.

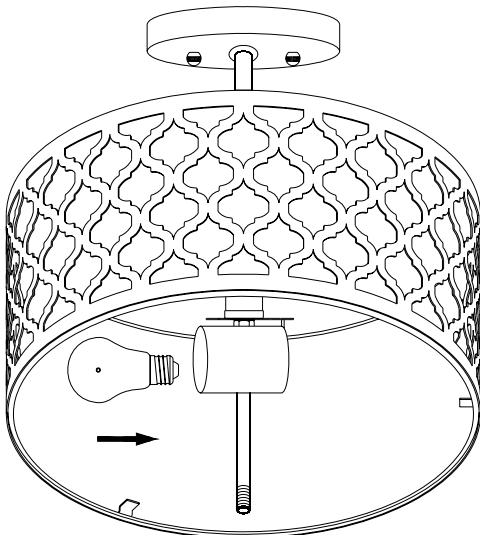

6 Cómo instalar el tubo roscado

- Enrosca el tubo roscado (I) en el casquillo cerca de los portabombillas que se encuentra en ensamblaje de la cubierta (H).

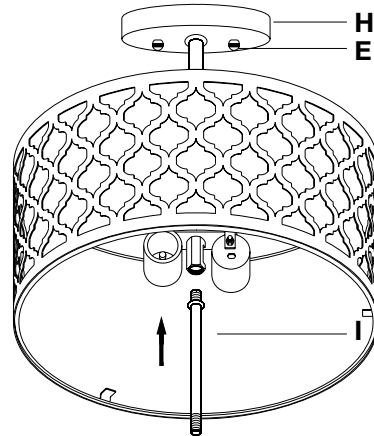

8 Instalar la placa de vidrio en la lámpara

- Desliza la placa de vidrio (J), la arandela plástica (K), la arandela de metal (L) sobre el tubo roscado (I) y asegura con la tuerca hexagonal G3/8" (M) como se muestra en el diagrama (no aprietes demasiado). Después coloca la tapa (N) sobre el tubo roscado (I) y asegura por el remate (O).

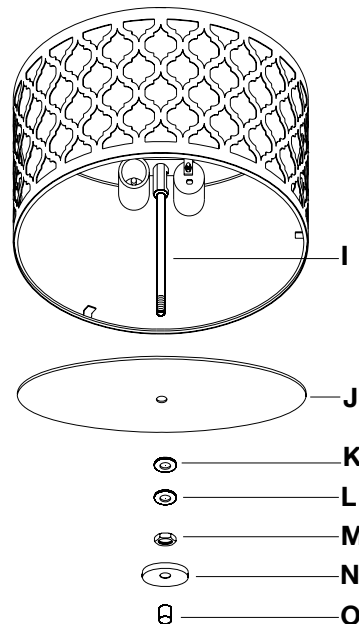

Mantenimiento y Limpieza

- Para limpiar el exterior de la lámpara, usa un paño seco o ligeramente humedecido (usa agua limpia, nunca un solvente) para limpiar la superficie de la lámpara.
- Para limpiar el interior de la lámpara, primero corta el suministro de electricidad, apagando el cortacircuitos o retirando el fusible correspondiente en la caja de fusibles. Seguidamente, usa un paño limpio, seco o ligeramente húmedo (usa sólo agua limpia, nunca un solvente) para limpiar el interior de la lámpara.
- No uses limpiadores con químicos, solventes ni productos abrasivos. Usa sólo un paño suave y seco para desempolvar o limpiar con cuidado.

Solución de problemas

Problema	Causa Posible	Solución
La lámpara no enciende	La bombilla está fundida.	<input type="checkbox"/> Reemplaza la bombilla.
	La electricidad está apagada.	<input type="checkbox"/> Asegúrate de que el suministro de electricidad esté encendido.
	Interruptor defectuoso.	<input type="checkbox"/> Prueba o reemplaza el interruptor.
	Conexión defectuosa del cable.	<input type="checkbox"/> Revisa el cableado.
El fusible se funde o el cortacircuitos se activa cuando se enciende la luz.	Los cables están cruzados o el cable de alimentación está haciendo tierra.	<input type="checkbox"/> Deja de usar la lámpara. <input type="checkbox"/> Revisa las conexiones de cable. <input type="checkbox"/> Contacta a un electricista calificado o llama al equipo de Servicio al Cliente al 1-877-527-0313.



Esta página se ha dejado en blanco a propósito.

Esta página se ha dejado en blanco a propósito.



Esta página se ha dejado en blanco a propósito.



¿Preguntas, problemas o piezas faltantes? Antes de regresar a la tienda,
llama al Servicio al Cliente de Hampton Bay,
de 8 a.m. a 6 p.m., hora estándar del Este, de Lunes a Viernes

1-877-527-0313

HAMPTONBAY.COM

Conserva este manual para referencias futuras.



Article n° 000-000
Modèle n° 15155

GUIDE D'UTILISATION ET D'ENTRETIEN

SEMI-PLAFONNIER À 2 AMPOULES EDGEMOOR

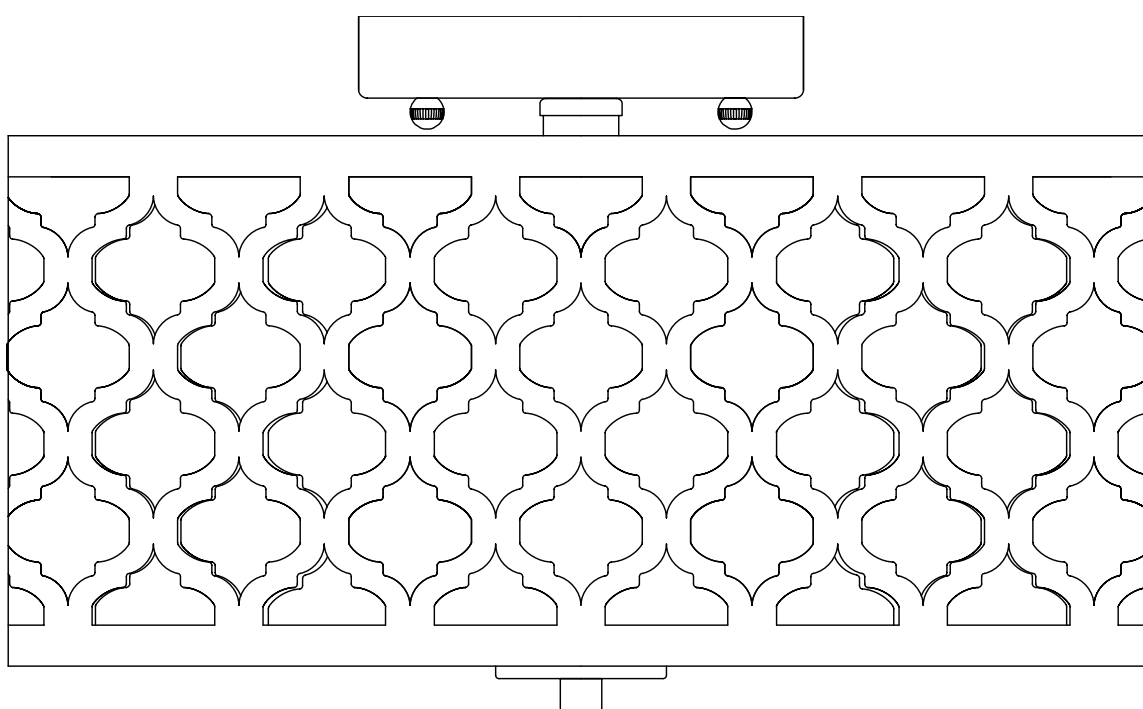

Questions, problèmes, pièces manquantes? Avant de retourner au magasin, appelez
le service à la clientèle Hampton Bay
entre 8 h et 18 h (HNE) du lundi au vendredi au

1 877 527-0313

HAMPTONBAY.COM

MERCI

Nous vous remercions d'avoir fait confiance à Hampton Bay en achetant ce semi-plafonnier. Nous nous efforçons en permanence de créer des produits de qualité conçus pour perfectionner votre maison. Vous pouvez visiter notre site en ligne pour consulter notre gamme complète de produits pour vos besoins de rénovation résidentielle. Merci d'avoir choisi Hampton Bay!

Table des matières

Table de matières.....	2	Quincaillerie fournie.....	4
Caractéristiques.....	2	Contenu de l'emballage.....	5
Garantie.....	2	Installation.....	6
Pré-Installation.....	3	Entretien et nettoyage.....	8
Préparation pour un installation réussi.....	3	Dépannage.....	8
Outils requis.....	4		

CARACTÉRISTIQUES :

Nous vous remercions d'avoir acheté ce semi-plafonnier d'intérieur Hampton Bay. Cet article a été fabriqué selon les normes de sécurité et de qualité les plus rigoureuses.

1. Facile à installer.
2. Semi-plafonnier à deux ampoules, fini bronze huilé, abat-jour rigide en tissu blanc avec motif décoratif en métal.
3. Afin d'économiser l'énergie, ce luminaire a été conçu pour alimenter de façon sécuritaire une ampoule fluocompacte à lumière mixte plutôt qu'une ampoule à incandescence.

Garantie

Le fabricant garantit que ce produit sera exempt de défaut de fabrication et de matériaux pendant une période de cinq (5) ans à compter de la date d'achat. Cette garantie ne vise que l'acheteur original et uniquement un usage et un entretien normaux des produits. Si ce produit est défectueux, la seule obligation du fabricant, et votre seul recours, est de remplacer ou de réparer le produit, au choix du fabricant, pourvu que le produit n'ait pas été endommagé par une utilisation inadéquate ou abusive, par un accident, une modification, une altération, la négligence ou une mauvaise manipulation. Cette garantie ne s'applique pas à un produit qui est déclaré avoir été mal installé, mal posé ou utilisé d'une façon non conforme aux instructions qui l'accompagnent. Cette garantie ne s'applique pas à un défaut du produit qui découle d'un accident, d'un mauvais usage, d'un usage abusif, d'une négligence, d'une modification ou d'une installation incorrecte, ou à tout défaut étranger à un défaut de matériaux ou de fabrication. Cette garantie ne s'applique pas au fini de toute partie du produit, comme la surface, ni à l'altération par le climat, puisqu'il s'agit d'une usure normale.

Le fabricant ne garantit aucunement, et réfute expressément toute garantie, explicite ou tacite, d'utilité quelconque, autre que la garantie exprimée aux présentes. Le fabricant réfute expressément toute responsabilité et ne peut être tenu responsable de toute perte ou de tout dommage indirect ou accessoire, y compris mais non de façon limitative, tous les frais de main-d'œuvre ou autres encourus pour le remplacement ou la réparation dudit produit.

Communiquez avec l'équipe du service à la clientèle au 1 877 527-0313 ou visitez le site www.hamptonbay.com.



Pré-Installation

PRÉPARATION POUR UNE INSTALLATION RÉUSSIE

Lisez toutes les instructions avant de procéder à l'installation.

Pour éviter d'endommager ce produit, placez-le sur une surface molle et non abrasive telle qu'un tapis ou un carton.



IMPORTANT : Inspectez la gaine isolante du câble à la recherche de tout dommage, coupure, usure ou fil dénudé, qui aurait pu se produire pendant l'expédition. Si le câble présente un défaut, ne procédez pas à l'assemblage. Veuillez communiquer avec l'équipe du service à la clientèle au 1 877 527-0313.



REMARQUE : Vous pouvez utiliser deux ampoules de type A de 60 W ou ampoules fluocompactes de puissance équivalente (vendues séparément).



DANGER : Avant d'entreprendre l'installation de ce luminaire ou le retrait d'un autre luminaire, coupez le courant en déclenchant le disjoncteur ou en retirant le fusible de la boîte à fusibles.



AVERTISSEMENT : POUR TOUTE QUESTION AYANT TRAIT À L'ÉLECTRICITÉ, CONSULTEZ UN ÉLECTRICIEN QUALIFIÉ. Pour toute autre question sur cet article, veuillez communiquer avec notre équipe du service à la clientèle au 1 877 527-0313 ou consulter le site www.homedepot.com. Veuillez mentionner votre numéro UGS (000-000) ou le CUP (802513151558).



IMPORTANT : CONSERVEZ votre reçu, ainsi que ces instructions, à titre de preuve d'achat.

Pré-installation (suite)

OUTILS REQUIS (NON COMPRIS) :

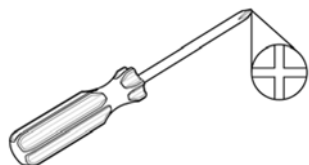

Tournevis
cruciforme



Outil à
dénuder

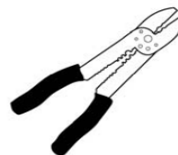

Pince



Lunettes de
protection



Ruban
isolant

QUINCAILLERIE FOURNIE



REMARQUE : La quincaillerie n'est pas illustrée à l'échelle.

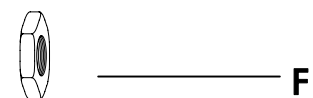
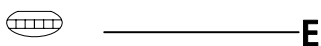
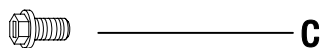
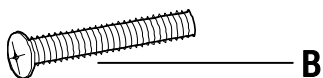
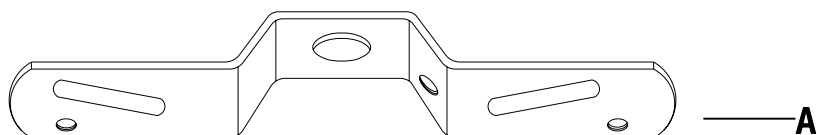

Pièce	Description	Quantité
A	Traverse	1
B	Vis de support	2
C	Vis verte de mise à la terre	1
D	Vis de boîte de sortie de courant	2
E	Écrou à chapeau	2
F	Écrou hexagonal G5/32 po	2
G	Capuchon de connexion	3



Pré-installation (suite)

CONTENU DE L'EMBALLAGE

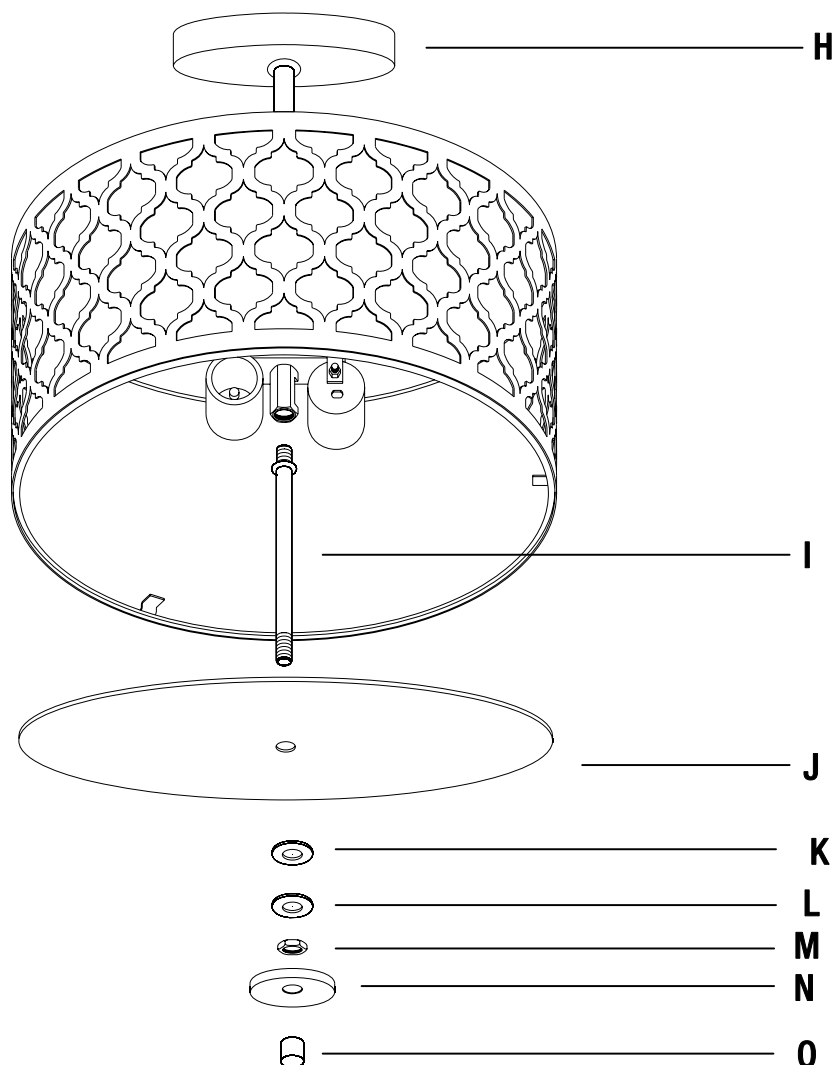

Pièce	Description	Quantité
H	Monture avec abat-jour	1
I	Tube fileté	1
J	Plaque de verre	1
K	Rondelle en plastique	1
L	Rondelle en métal	1
M	Écrou hexagonal G3/8 po	1
N	Capuchon	1
O	Faîteau	1

Installation

1 Préparation à l'installation

- Vissez avec des tours complets les vis de support (B) dans les trous intérieurs de montage de la traverse (A) (à serrer complètement plus tard) puis fixez solidement avec des écrous hexagonaux G5/81 cm (32 po) (F).



REMARQUE : Les vis de support (B) doivent être suffisamment longues pour ressortir de la monture (H) une fois montée. (Réglez selon les besoins)

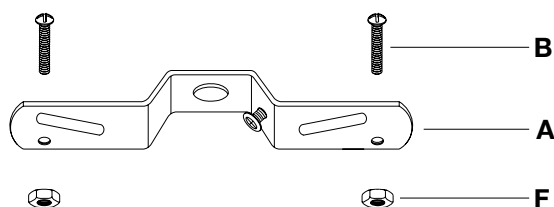

3 Raccordement des fils

- Dénudez les extrémités de fil en retirant la gaine isolante sur 1,90 cm (3/4 po). Torsadez les extrémités dénudées ensemble avec la pince. Raccordez le fil noir du luminaire au fil noir de la boîte de sortie de courant, le fil blanc du luminaire au fil blanc de la boîte de sortie de courant. Le fil nu en cuivre de mise à la terre du luminaire doit s'enrouler sur un seul tour sous la tête de la vis verte de mise à la terre (C) de la traverse (A) avant d'être raccordé au fil de mise à la terre du circuit d'alimentation.

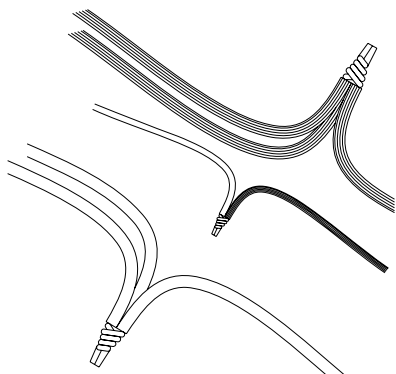

2 Préparation à l'installation

- Fixez la traverse (A) à la boîte de sortie de courant à l'aide de deux vis de boîte de sortie de courant (D).

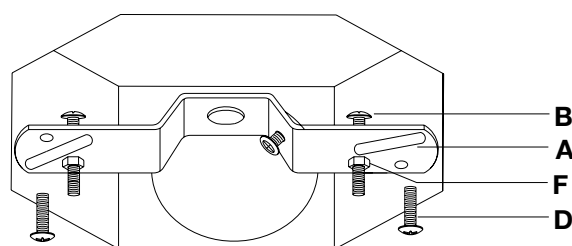

4 Couvrir les fils connectés de capuchons de connexion

- Couvrez les fils connectés à l'aide de capuchons de connexions (G). Enveloppez le capuchon de connexion (G) et les fils connectés de ruban isolant. Remplacez avec soin tous les fils et connexions dans la boîte de sortie de courant.

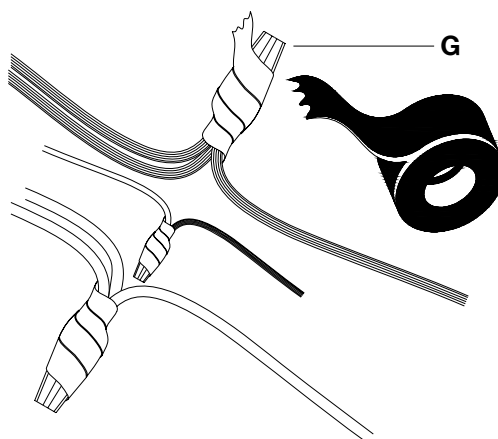

Installation

5 Installation de la monture sur la boîte de sortie de courant

- Placez la monture (H) par-dessus la boîte de sortie de courant, en laissant les têtes des vis de support (B) ressortir par les trous de la monture (H). Puis serrez les capuchons à chapeau (E) sur les extrémités saillantes des vis de support (H) sur la traverse (A) jusqu'à ce que le corps du luminaire soit maintenu bien serré contre le plafond.

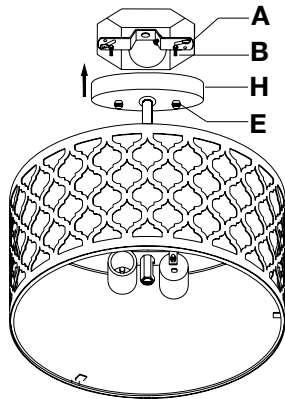

7 Installer l'ampoule

- Installez les ampoules électriques (non comprises) dans les douilles. Utilisez deux ampoules à culot moyen de 60 W ou moins.



REMARQUE :Vous pouvez également utiliser deux ampoules fluocompactes homologuées UL de 13 W maximum (vendues séparément). Ne dépassez pas la puissance recommandée.

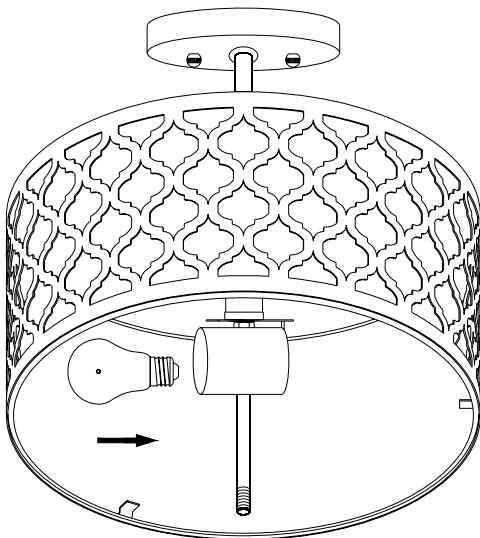

6 Installation du tube fileté

- Vissez le tube fileté (I) dans le raccordement conique situé près des douilles sur la monture (H).

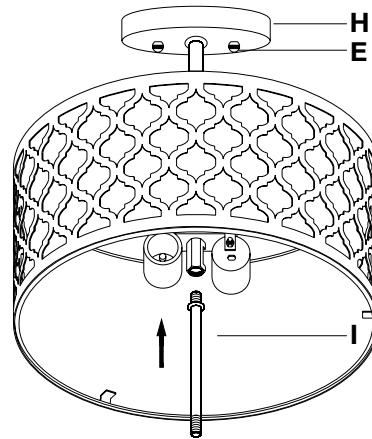

8 Installer la plaque de verre sur le luminaire

- Glissez la plaque de verre (J), la rondelle en plastique (K), la rondelle en métal (L) par-dessus le tube fileté (I) et fixez solidement avec un écrou hexagonal G3/20 cm (8 po) (M) comme illustré (Ne serrez pas trop). Puis placez le capuchon (N) par-dessus le tube fileté (I) et fixez solidement avec le faiteau (O).

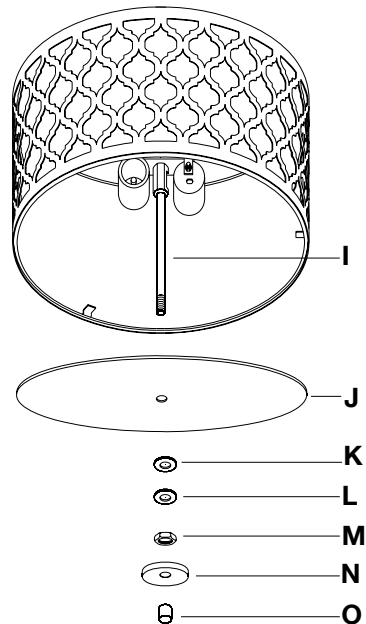

Entretien et nettoyage

- Pour nettoyer l'extérieur du luminaire, utilisez un linge propre, sec ou légèrement humide (avec de l'eau, jamais de solvant) pour essuyer la surface du luminaire.
- Pour nettoyer l'intérieur du luminaire, coupez d'abord l'alimentation électrique en déclenchant le disjoncteur ou en retirant le fusible de la boîte à fusibles. Puis, à l'aide d'un linge propre, sec ou légèrement humide (avec de l'eau propre, jamais de solvant), essuyez la surface intérieure du luminaire.
- N'utilisez jamais de nettoyant contenant des produits chimiques, des solvants ou des abrasifs corrosifs. N'utilisez qu'un linge doux et sec pour épousseter ou pour essuyer avec soin.

Dépannage

Problème	Cause possible	Solution
Le luminaire ne s'allume pas.	L'ampoule est grillée.	<input type="checkbox"/> Remplacez l'ampoule.
	Le courant est coupé.	<input type="checkbox"/> Assurez-vous que l'alimentation est sous tension.
	L'interrupteur est défectueux.	<input type="checkbox"/> Vérifiez ou remplacez l'interrupteur.
	Mauvais branchement.	<input type="checkbox"/> Vérifiez le câblage.
Le fusible grille ou le disjoncteur se déclenche lorsque la lumière est allumée.	Un circuit ou un fil d'alimentation n'est pas mis à la terre.	<input type="checkbox"/> Cessez d'utiliser le luminaire. <input type="checkbox"/> Vérifiez les branchements. <input type="checkbox"/> Contactez un électricien qualifié ou communiquez avec l'équipe du service à la clientèle au 1 877 527-0313.



Cette page a été intentionnellement laissée blanche

Cette page a été intentionnellement laissée blanche



Cette page a été intentionnellement laissée blanche



Questions, problèmes, pièces manquantes? Avant de retourner au magasin, appelez
le service à la clientèle Hampton Bay
entre 8 h et 18 h (HNE) du lundi au vendredi au

1 877 527-0313

HAMPTONBAY.COM

Conservez ce guide pour un usage ultérieur.