

USE AND CARE GUIDE

BRUNFIELD 61 IN. WALL HUNG VANITY

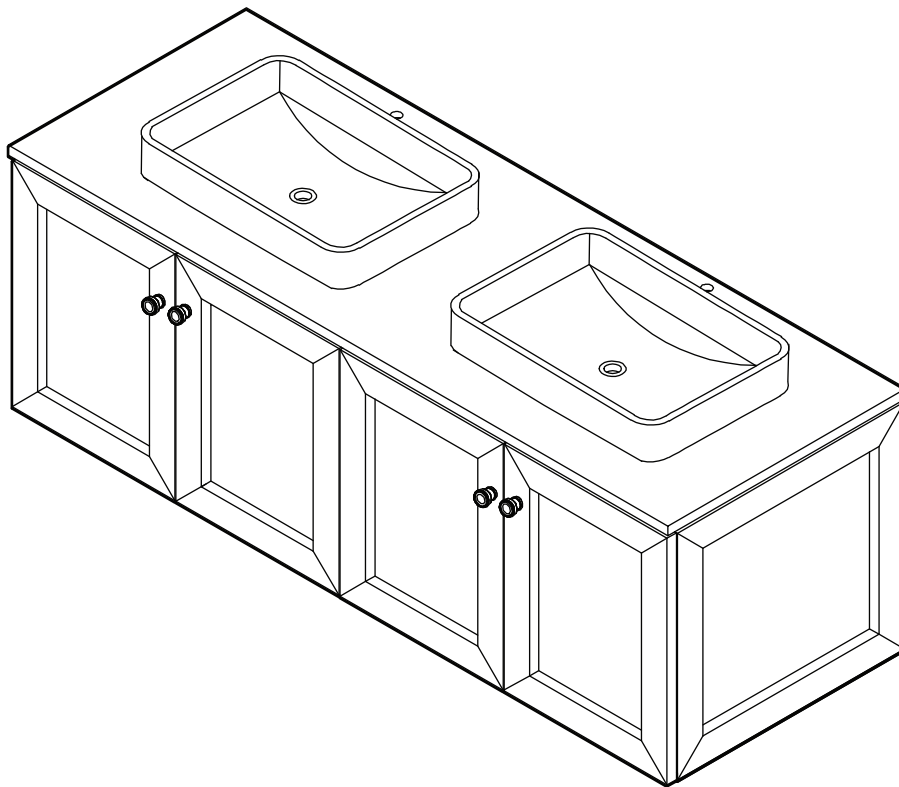

Questions, problems, missing parts? Before returning to the store,
call Home Decorators Collection Customer Service
8 a.m. - 7 p.m., EST, Monday-Friday, 9 a.m. - 6 p.m., EST, Saturday

1-800-986-3460

HOMEDEPOT.COM/HomeDecorators

THANK YOU

We appreciate the trust and confidence you have placed in Home Decorators Collection through the purchase of this vanity. We strive to continually create quality products designed to enhance your home. Visit us online to see our full line of products available for your home improvement needs. Thank you for choosing Home Decorators Collection!

Table of Contents

Table of Contents	2	Assembly.....	4
Safety Information.....	2	Maintenance.....	6
Lifetime Limited Warranty.....	2	Care and Cleaning.....	6
Important Health Notice.....	2		
Pre-Assembly.....	3		
Tools and Materials Required.....	3		
Hardware Included.....	3		
Package Contents.....	3		

Safety Information

 **WARNING:** Handle with care. Do not drop, handle roughly, or overtighten screws as this will cause damage.

NOTICE: Observe local plumbing and building codes.

Warranty

Home Decorators Collection products are manufactured with superior quality standards and workmanship and are backed by a 1-Year Manufacturer’s warranty. Home Decorators Collection products are warranted to the original consumer purchaser to be free of defects in materials or workmanship. We will replace **FREE OF CHARGE** any product or parts that proves defective. Simply, return the product / part to any of The Home Depot retail locations or call 1-800-986-3460 to receive the replacement item. Proof of purchase (original sales receipt) from the original consumer purchaser must be made available for all Home Decorators Collection warranty claims.

This warranty excludes incidental/inconsequential damages and failures due to misuse, abuse or normal wear and tear. This warranty excludes all industrial, commercial & business usage, whose purchasers are hereby, extended a five year limited warranty from the date of purchase, with all other terms of this warranty applying except the duration of warranty.

Some states and provinces do not allow the exclusion or limitation of incidental or consequential damages, so the above limitations may not apply to you. This warranty gives you specific legal rights and you may also have other rights that vary from state to state and province to province. Please see a store or contact 1-800-986-3460 for more details.

IMPORTANT HEALTH NOTICE

SOME OF THE BUILDING MATERIALS USED IN THIS HOME (OR THESE BUILDING MATERIALS) EMIT FORMALDEHYDE. EYE, NOSE, AND THROAT IRRITATION, HEADACHE, NAUSEA AND A VARIETY OF ASTHMA-LIKE SYMPTOMS, INCLUDING SHORTNESS OF BREATH, HAVE BEEN REPORTED AS A RESULT OF FORMALDEHYDE EXPOSURE. ELDERLY PERSONS AND YOUNG CHILDREN, AS WELL AS ANYONE WITH A HISTORY OF ASTHMA, ALLERGIES, OR LUNG PROBLEMS, MAY BE AT GREATER RISK. RESEARCH IS CONTINUING ON THE POSSIBLE LONG-TERM EFFECTS OF EXPOSURE TO FORMALDEHYDE.

REDUCED VENTILATION MAY ALLOW FORMALDEHYDE AND OTHER CONTAMINANTS TO ACCUMULATE IN THE INDOOR AIR. HIGH INDOOR TEMPERATURES AND HUMIDITY RAISE FORMALDEHYDE LEVELS. WHEN A HOME IS TO BE LOCATED IN AREAS SUBJECT TO EXTREME SUMMER TEMPERATURES, AN AIR-CONDITIONING SYSTEM CAN BE USED TO CONTROL INDOOR TEMPERATURE LEVELS. OTHER MEANS OF CONTROLLED MECHANICAL VENTILATION CAN BE USED TO REDUCE LEVELS OF FORMALDEHYDE AND OTHER INDOOR AIR CONTAMINANTS.

IF YOU HAVE ANY QUESTIONS REGARDING THE HEALTH EFFECTS OF FORMALDEHYDE, CONSULT YOUR DOCTOR OR LOCAL HEALTH DEPARTMENT.

Pre-Assembly

PLANNING INSTALLATION

The vanity is heavy. For a secure installation, **THREE** people are recommended. A plywood support board must be installed behind the vanity, spanning at least **THREE** vertical wall studs. To do so, it may be necessary to cut out the drywall so that the board can be attached to the studs. Each metal mounting bracket (AA) must be screwed into at least **TWO** 2 x 4 wall studs and secured within 4" of each end of the bracket. In the event 2 x 4 studs cannot be located within this area, additional bracing must be installed behind the finished wall as follows. Position the board between the studs so that the front surface of the bracket is flush with the front of the studs. The finished wall is then applied over the board. **Vanities installed without plywood support will void manufacturer warranty.**

TOOLS AND MATERIALS REQUIRED

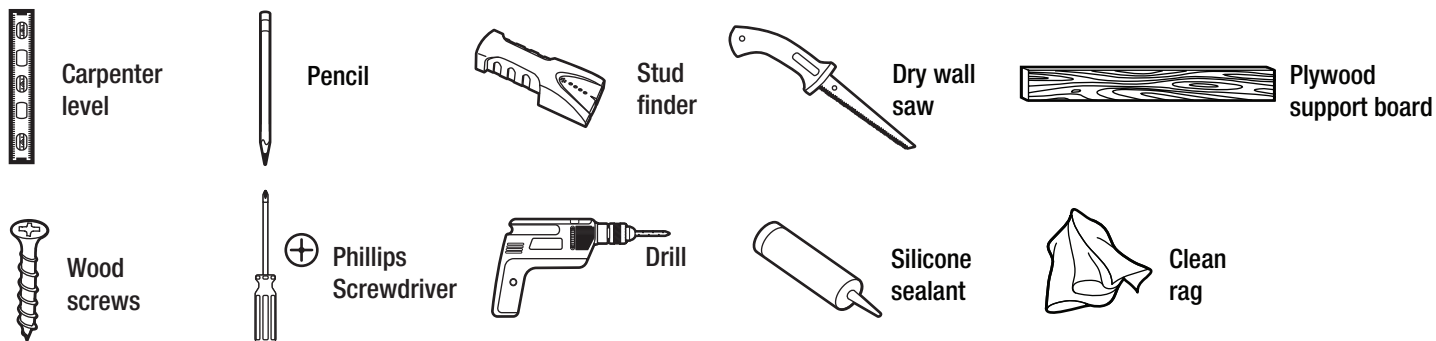

HARDWARE INCLUDED



NOTE: Hardware not shown to actual size.

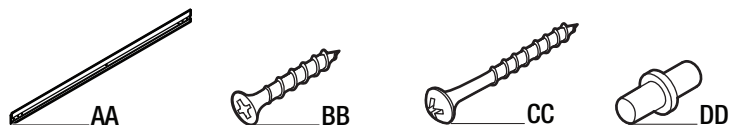

Part	Description	Quantity
AA	Mounting bracket	2
BB	Short screw	14

Part	Description	Quantity
CC	Long screw	8
DD	Shelf pin	8

PACKAGE CONTENTS

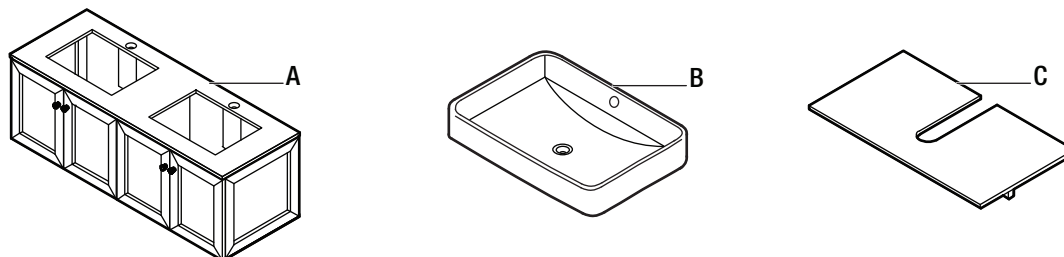

Part	Description	Quantity
A	Vanity	1
B	Basin	2
C	Shelf	2

Assembly

1 Preparing the wall

- Measure a vertical distance of 30-3/4" from the floor using a tape measure, and mark on the wall with a pencil. This will be the height of the wall brackets (AA).
- Place a long plywood support board along the wall where the vanity (A) will be installed. Trace out the position of the plywood board and cut out the drywall with the drywall saw, exposing the wall studs.
- Attach the plywood support board to the wall studs using long wood screws and a drill.

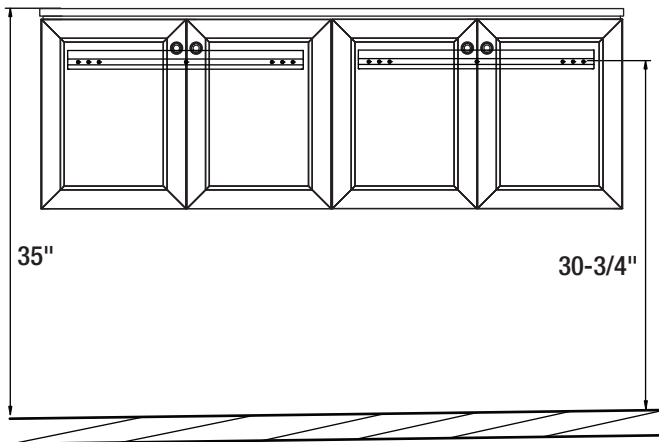

2 Installing the mounting brackets

- Place the mounting brackets (AA) against the support board and determine the desired hanging location. Using a pencil, mark 7 locations on the wall that match up with each brackets (A) holes.
- Ensure the marks are horizontally straight by using a level.
- Insert the short screws (BB) through the bracket (AA) holes and screw them into the support board.

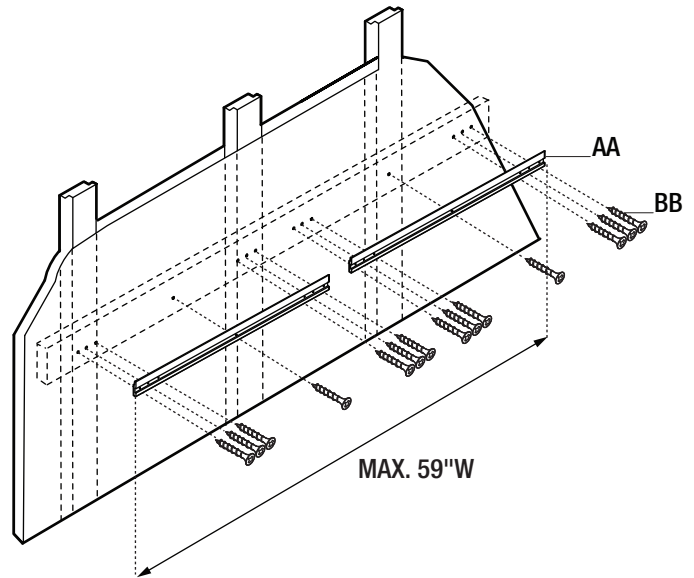

3 Hanging the vanity

- Lift the vanity (A) above the brackets (AA) and place it against the wall.
- Slide the vanity (A) to the left or right to the desired location.
- Slide the vanity (A) down the wall, hooking it onto the brackets (AA).

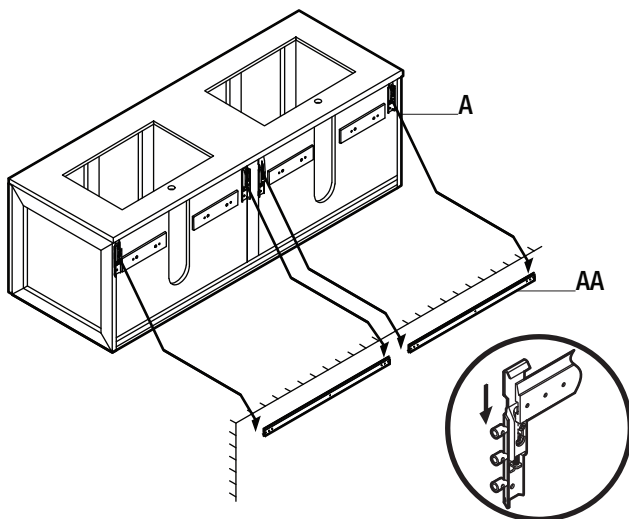

4 Adjusting the levels

- Adjust the top bolt (1) to tilt the vanity (A) from front to back.
- Adjust the bottom bolt (2) for leveling the vanity (A) left or right.
- After all adjustments are completed, replace the plastic cap.

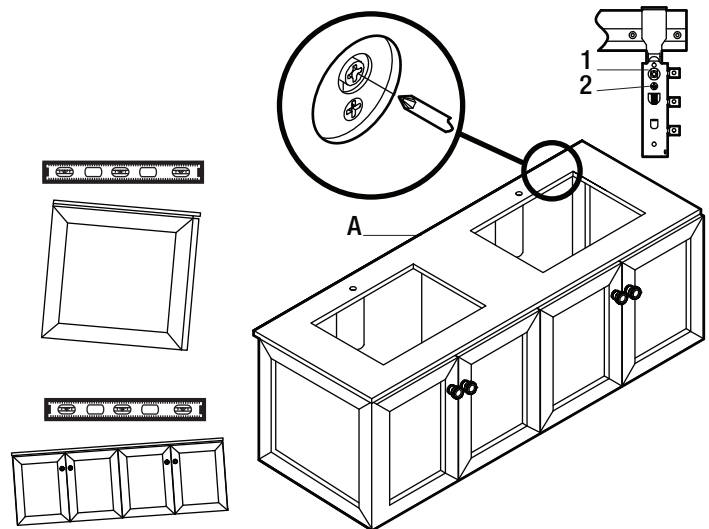

Assembly (continued)

5 Securing the vanity



CAUTION: Do not over tighten the screws as this could bend the wall bracket.

- Punch the 8 long screws (CC) through the back panel of the vanity (A) and screw them into the support board.

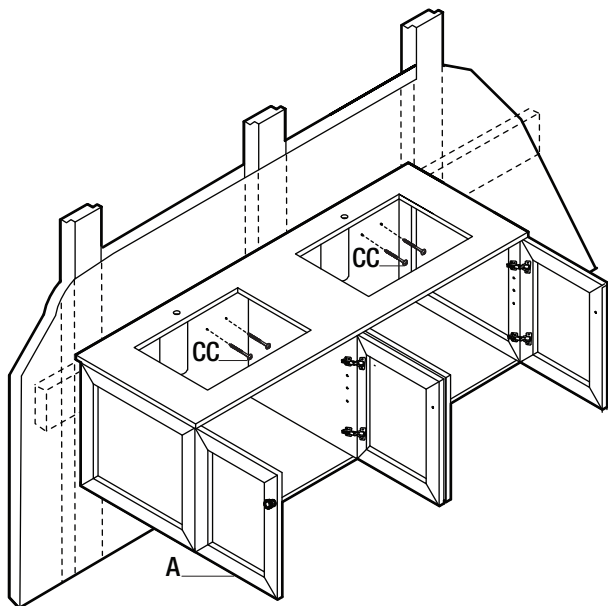

6 Installing the shelves

- Insert four shelf pins (DD) into the four pre-drilled holes at the desired height inside each vanity (A) compartment.
- Slide each shelf (C) into each compartment above the pins (DD).

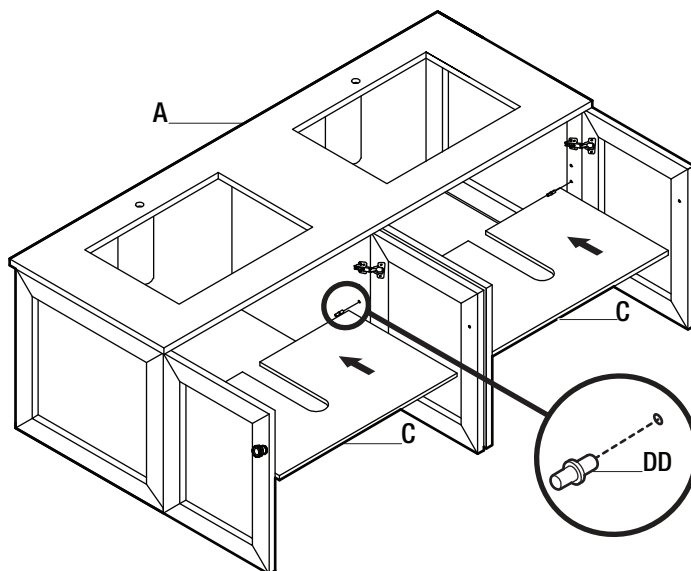

7 Adhering the basins

- Apply a layer of silicone on the underside of the vanity (A) top along each basin (B) cutout, where the basins (B) will be in contact.
- Lower each basin (B) onto the top, lining it up with the cutout.
- Wipe away any excess silicone.

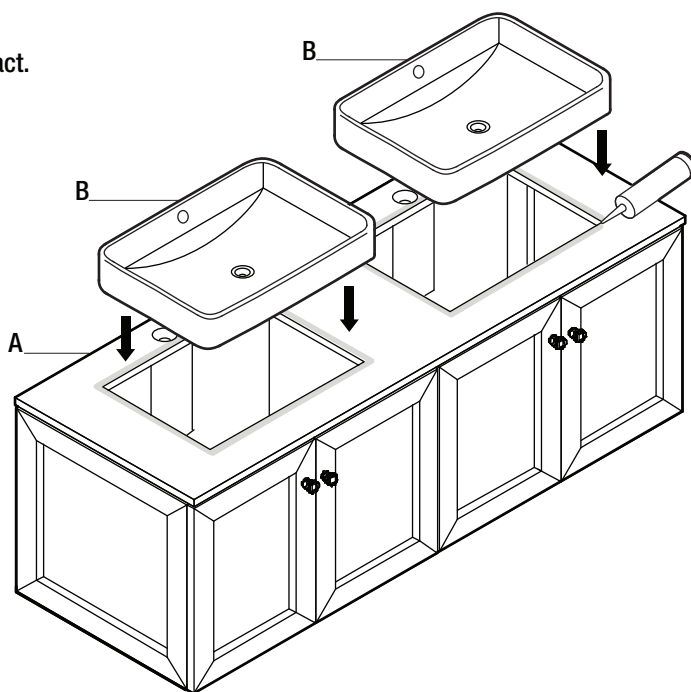

Maintenance

To protect your bath furniture, we suggest the following:

- Avoid placing your furniture in direct sunlight, as sunlight causes fading.
- Clean up spills immediately. Use a blotting rather than a wiping action. Water left over a long period of time will cause white spots in the finish.
- Alcohol, perfume, after-shave and medications can cause severe damage to the finish.

Care and Cleaning

For best results in cleaning and polishing your bath furniture, we recommend the following:

- Dust frequently with a clean, soft, dry, lint-free cloth. Clean the surface by rubbing in the direction of the grain.
- Polish your furniture approximately every six months with a product that contains detergents, emulsifiers and mineral oil. The detergents clean dirt from the furniture; the emulsifiers give it body to clean and last longer; the mineral oil is left behind as a barrier for dirt and moisture that can harm the finish. There is no grit to harm the finish, no wax build-up, and no silicone to raise the sheen and act as a barrier for touch-ups and refinishing.
- Clean up spills immediately. Use a blotting rather than a wiping action. Water left over a long period of time will cause white spots in the finish.
- Clean the outside surface with mild soap, warm water, and a soft cloth.
- On stubborn stains, use a powdered detergent and damp sponge or nylon scouring pad.
- Never use abrasive scouring powders, cleansers, or pads because they will scratch, damage, and dull the surface.
- Clean the sink surface with mild soap and warm water, then dry with a soft cloth.



Maintenance of Engineered Stone

Use a damp cloth and liquid detergent for regular cleaning to remove mineral deposits and soap scum.

Do not use abrasive cleaners, steel wool, scouring pads, scrapers, or sandpaper on any part of the surfaces.

To remove plaster or construction residue, scrape the surface slightly with a wooden edge and wash with liquid detergent. Never use wire brushes or metal tools on any part of the engineered stone surface.

If the stain is from hard water or mineral deposits, try using a cleaner for removing iron, calcium, or other such mineral deposits that are in your water supply. Most cleaning chemicals will not damage the top as long as label instructions are followed.

HOME DECORATORS COLLECTION

Questions, problems, missing parts? Before returning to the store,
call Home Decorators Collection Customer Service
8 a.m. - 7 p.m., EST, Monday-Friday, 9 a.m. - 6 p.m., EST, Saturday

1-800-986-3460

HOMEDEPOT.COM/HomeDecorators

Retain this manual for future use.

GUÍA DE USO Y MANTENIMIENTO

TOCADOR DE PARED BRUNFIELD DE 155cm

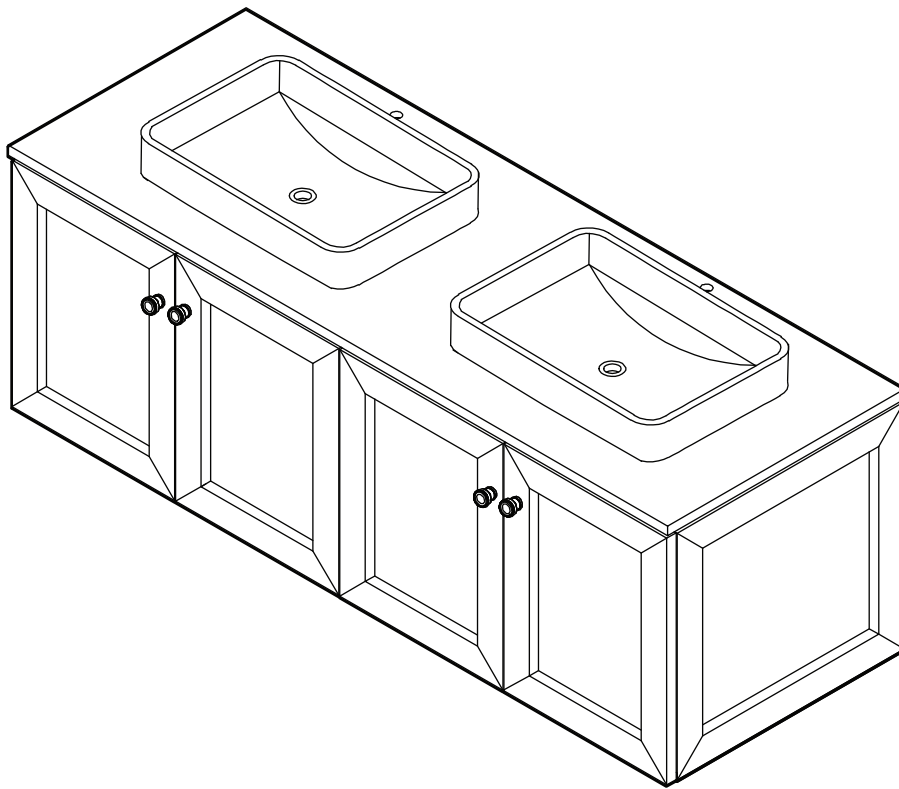

¿Preguntas, problemas o piezas faltantes? Antes de devolver a la tienda, comunícate con el servicio al cliente de Home Decorators Collection De lunes a viernes, entre 8:00 a.m. y 7:00 p.m. (hora estándar del Este), y los sábados de 9:00 a.m. a 6:00 p.m. (hora estándar del Este)

1-800-986-3460

HOMEDEPOT.COM/HomeDecorators

GRACIAS POR TU COMPRA

Apreciamos la confianza que has depositado en Home Decorators Collection al comprar este tocador. Nos esforzamos continuamente en crear productos de calidad diseñados para mejorar tu hogar. Visítanos por Internet para ver nuestra línea completa de productos disponibles con vistas a las necesidades de mejora de tu hogar. ¡Gracias por elegir Home Decorators Collection!

Tabla de contenido

Tabla de contenido.....	2	Ensamblaje.....	4
Información de seguridad.....	2	Mantenimiento.....	6
Garantía limitada de por vida.....	2	Mantenimiento y limpieza.....	6
Aviso importante para la salud.....	2		
Preensamblaje.....	3		
Herramientas y materiales necesarias.....	3		
Herrajes incluidos.....	3		
Contenido del paquete.....	3		

Información de seguridad



ADVERTENCIA: Manipular con cuidado. No lo dejes caer, no lo manipules bruscamente, ni aprietes demasiado los tornillos pues esto causará daños.

AVISO: Cumple con las normas locales de plomería y construcción.

Garantía

Los productos de Home Decorators Collection se fabrican con normas y mano de obra de calidad superior, y están respaldados por una garantía del fabricante durante un (1) año. Los productos de Home Decorators Collection están garantizados para el comprador original contra defectos materiales o de fabricación. Reemplazaremos GRATIS cualquier producto o pieza defectuosa. Simplemente retorne el producto / pieza a cualquier tienda de The Home Depot, o llame al 1-800-986-3460 para recibir el artículo de reemplazo. La prueba de compra (recibo original de ventas) del comprador original debe estar disponible para cualquier reclamación de garantía de Home Decorators Collection.

Esta garantía excluye fallas y daños directos/indirectos debido al uso incorrecto, abuso o uso y desgaste normales. Esta garantía excluye todo uso industrial, comercial y de negocios, a cuyos compradores se les extiende una garantía limitada de cinco años a partir de la fecha de compra, manteniendo todos los demás términos de la garantía, con excepción de la duración.

Algunos estados y provincias no permiten la exclusión o limitación de daños directos o indirectos, por ello las limitaciones previamente enunciadas pueden no aplicarse a su caso. Esta garantía le otorga derechos legales específicos y es posible que también goce de otros derechos que varían de un estado a otro y de una provincia a otra. Consulte a un asociado de la tienda o comuníquese al 1-800-986-3460 para obtener más detalles.

AVISO IMPORTANTE PARA LA SALUD:

ALGUNOS DE LOS MATERIALES DE CONSTRUCCIÓN USADOS EN ESTA VIVIENDA (O ESTOS MATERIALES DE CONSTRUCCIÓN) EMITEN FORMALDEHÍDO. SE HAN REPORTADO IRRITACIÓN DE LOS OJOS, NARIZ Y GARGANTA, DOLOR DE CABEZA, NÁUSEA Y UNA VARIEDAD DE SÍNTOMAS PARECIDOS AL ASMA, COMO RESULTADO DE LA EXPOSICIÓN AL FORMALDEHÍDO. LAS PERSONAS DE LA TERCERA EDAD Y LOS NIÑOS PEQUEÑOS, ASÍ COMO QUIENQUIERA QUE HAYA PADECIDO DE ASMA, ALERGIAS O PROBLEMAS PULMONARES, PUEDEN ENFRENTAR MAYOR RIESGO. ES CONTINUA LA INVESTIGACIÓN DE LAS POSIBLES CONSECUENCIAS A LARGO PLAZO POR EXPOSICIÓN AL FORMALDEHÍDO.

LA POCA VENTILACIÓN PUEDE CAUSAR QUE EL FORMALDEHÍDO U OTROS CONTAMINANTES SE ACUMULEN EN LA ATMÓSFERA INTERIOR. LAS ALTAS TEMPERATURA Y HUMEDAD EN INTERIORES INCREMENTAN LOS NIVELES DE FORMALDEHÍDO. PARA VIVIENDAS UBICADAS EN ZONAS DE TEMPERATURAS EXTREMAS DURANTE EL VERANO PUEDE USARSE UN SISTEMA DE AIRE ACONDICIONADO A FIN DE CONTROLAR LOS NIVELES DE TEMPERATURA EN INTERIORES. OTROS MEDIOS DE VENTILACIÓN MÉCANICA CONTROLADA PUEDEN USARSE PARA REDUCIR LOS NIVELES DE FORMALDEHÍDO Y OTROS CONTAMINANTES DEL AIRE EN INTERIORES.

SI TIENES ALGUNA PREGUNTA O DUDA CON RESPECTO A LOS EFECTOS DEL FORMALDEHÍDO EN LA SALUD, CONSULTA A TU MÉDICO O LLAMA AL DEPARTAMENTO DE SALUD LOCAL.

Preensamblaje

PLANIFICAR LA INSTALACIÓN

El tocador es pesado. Para instalación segura se recomiendan TRES personas. Una tabla de *plywood* como soporte tiene que instalarse detrás del tocador cubriendo al menos TRES vigas verticales. A tal efecto pudiera ser necesario cortar el drywall para que la tabla pueda fijarse a las vigas. Cada soporte metálico de montajes (AA) tiene que atornillarse en al menos DOS vigas de pared de 2 x 4 y asegurarse a 4" como máximo de cada extremo del soporte. En caso de no poderse localizar vigas de 2 x 4 en el área, tiene que instalarse soporte adicional detrás de la pared acabada como sigue. Colocar la tabla entre las vigas de modo que la superficie frontal del soporte quede al ras con el frente de las vigas. La pared terminada se aplica entonces sobre la tabla. La garantía del fabricante se anula si los tocadores se instalan sin soporte de *plywood*.

HERRAMIENTAS Y MATERIALES NECESARIAS

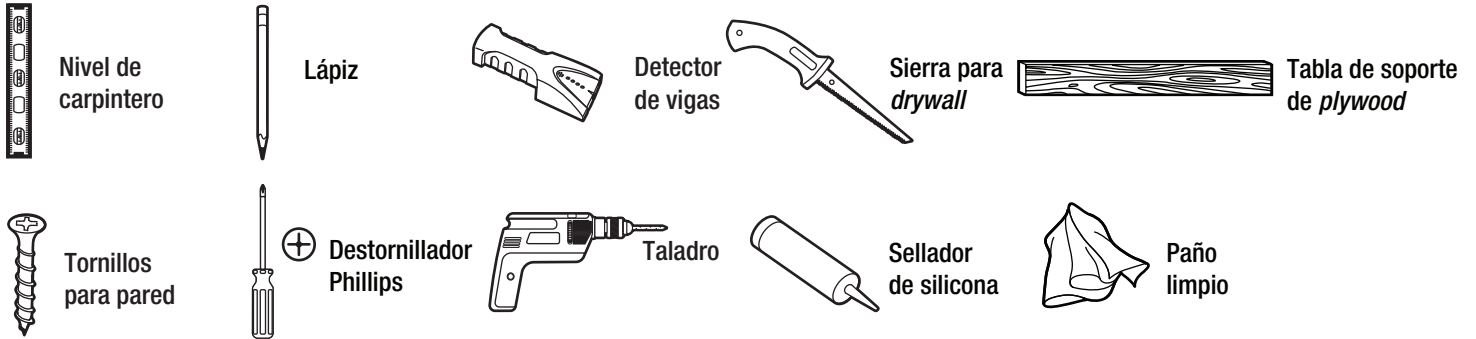

HERRAJES INCLUIDOS



NOTA: No se muestra el tamaño real de los herrajes.

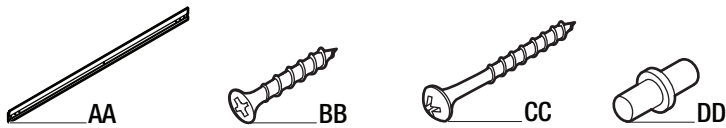

Pieza	Descripción	Cantidad
AA	Soporte de montaje	2
BB	Tornillo corto	14

Pieza	Descripción	Cantidad
CC	Tornillo largo	8
DD	Pasadores de estante	8

CONTENIDO DEL PAQUETE

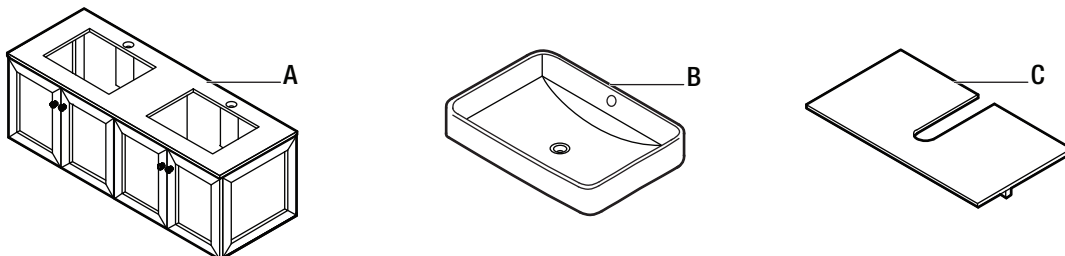

Pieza	Descripción	Cantidad
A	Tocador	1
B	Lavamanos	2
C	Estante	2

Ensamblaje

1 Cómo preparar la pared

- Medir una distancia vertical de 30-3/4" desde el suelo con cinta métrica y marcar con lápiz en la pared. Esa será la altura de los soportes de pared (AA).
- Colocar una tabla larga de plywood como soporte sobre el área de la pared donde se instalará el tocador (A). Ubicar bien la posición de la tabla de plywood y cortar el drywall con la sierra correspondiente para dejar expuestas las vigas de pared.
- Fijar la tabla de plywood como soporte a las vigas de la pared usando tornillos largos para madera y un taladro.

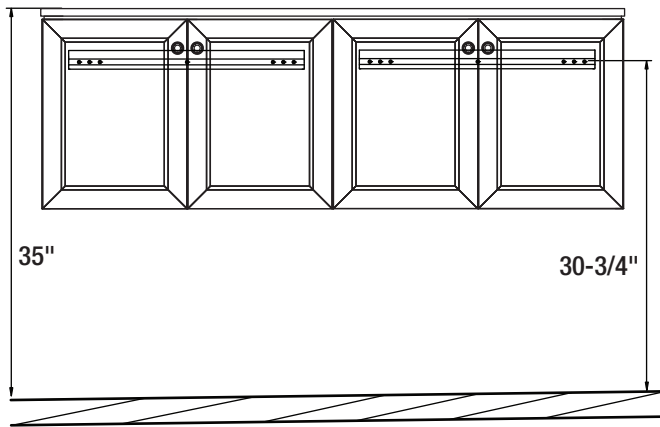

2 Cómo instalar los soportes de montaje

- Colocar los soportes de montaje (AA) contra la tabla de soporte y determinar el lugar deseado para colgar. Marcar con lápiz siete puntos en la pared que coincidan con cada orificio del soporte (A).
- Garantizar con un nivel que los puntos marcados queden alineados horizontalmente.
- Insertar los tornillos cortos (BB) a través de los orificios del soporte (AA) y atornillarlos en la tabla de soporte.

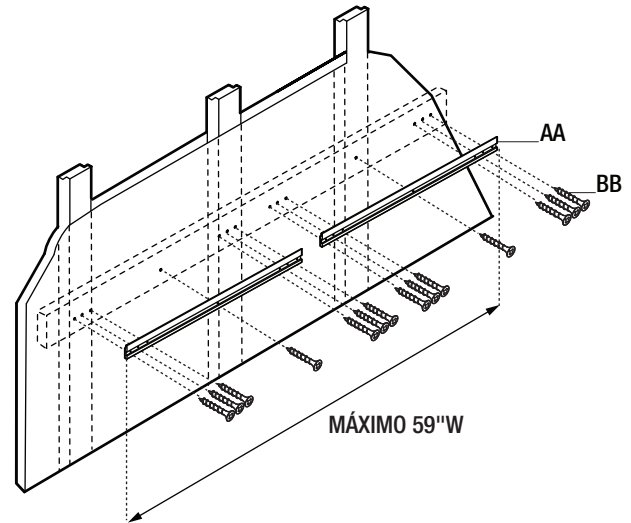

3 Cómo colgar el tocador

- Levanta el tocador (A) sobre el soporte (AA) y colócalo contra la pared.
- Desliza el tocador (A) hacia la izquierda o la derecha hasta la ubicación deseada.
- Desliza el tocador (A) hacia abajo por la pared hasta engancharlo en el soporte (AA).

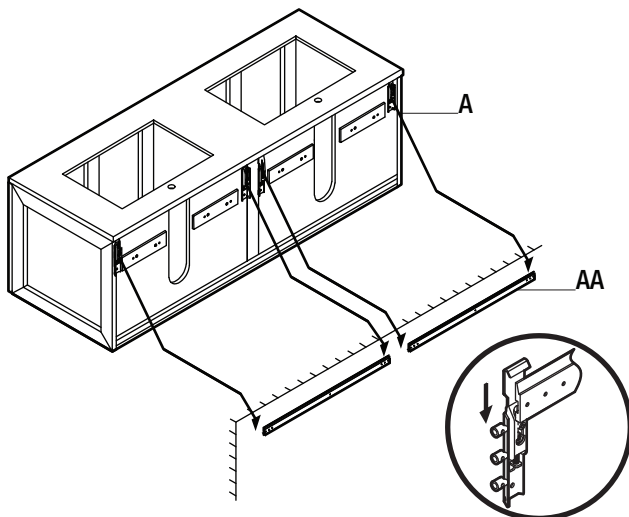

4 Cómo ajustar los niveles

- Ajusta el perno superior (1) para inclinar el tocador (A) desde el frente hacia atrás.
- Ajusta el perno inferior (2) para nivelar el tocador (A) hacia la izquierda o la derecha.
- Después de completar todos los ajustes, vuelve a colocar la tapa plástica.

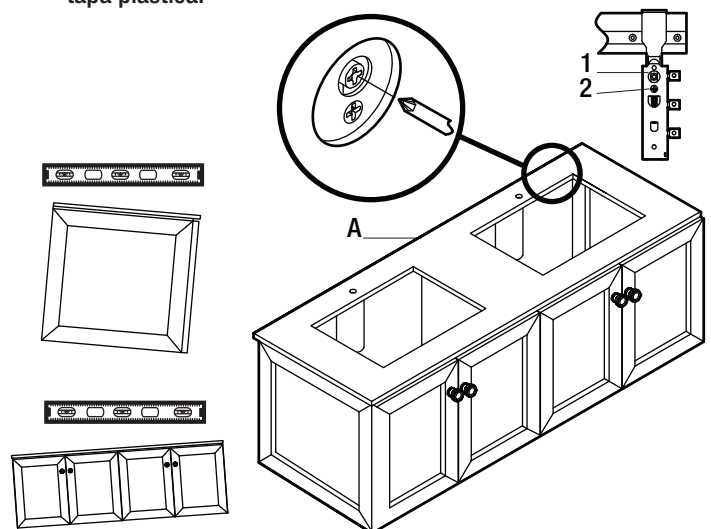

Ensamblaje (continuación)

5 Cómo asegurar el tocador



PRECAUCIÓN: No apretar demasiado los tornillos, ya que podrían curvar el soporte de pared.

- Introducir los 8 tornillos largos (CC) a través del panel posterior del tocador (A) y atornillarlos en la tabla de soporte.

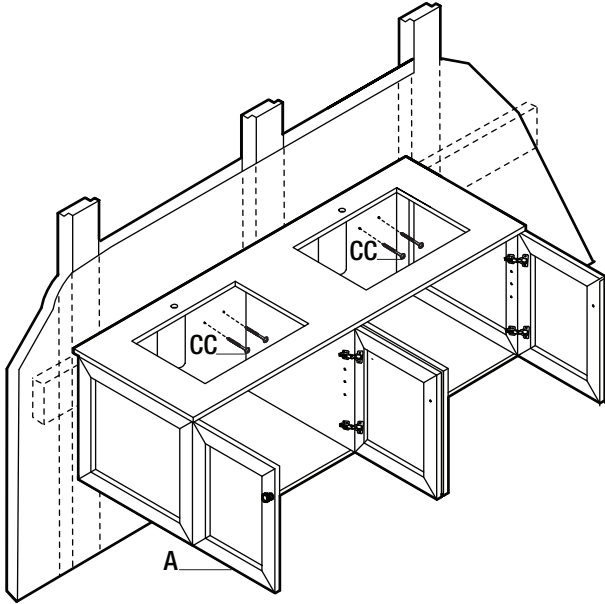

6 Cómo instalar los estantes

- Inserta cuatro pasadores de estante (DD) en los cuatro orificios pretaladrados a la altura deseada dentro de cada compartimiento del tocador (A).
- Desliza cada estante (C) dentro de cada compartimiento sobre los pasadores (DD).

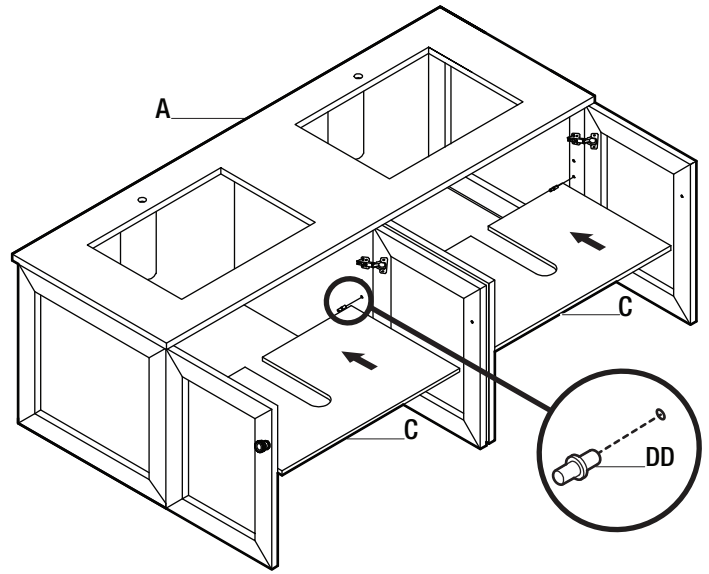

7 Cómo adherir los lavamanos

- Aplicar una capa de silicona sobre la parte de abajo de la cubierta del tocador (A) a lo largo de cada vano para lavamanos (B), donde estos (B) estarán en contacto.
- Poner cada lavamanos (B) en la cubierta de manera que encajen bien dentro del vano correspondiente.
- Elimina cualquier exceso de silicona.

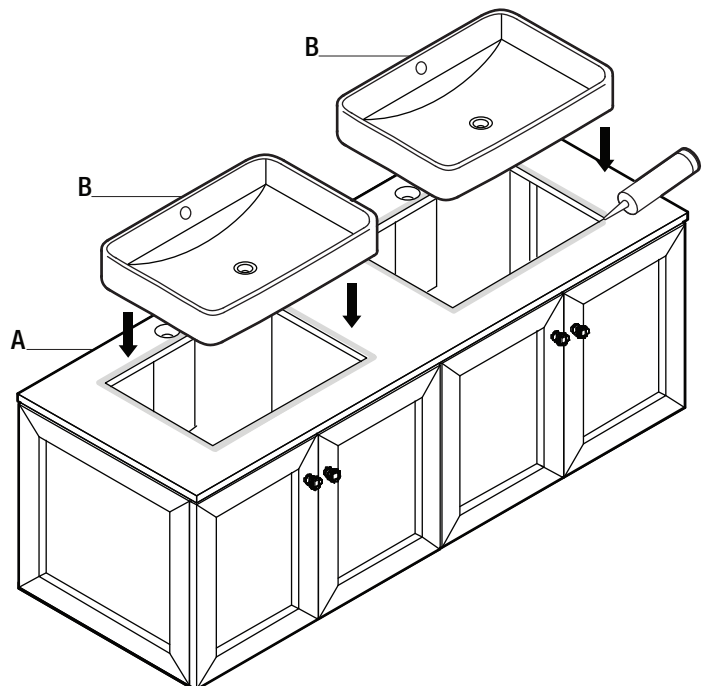

Mantenimiento

Para proteger tus muebles de baño, recomendamos lo siguiente:

- Evita poner tus muebles bajo la luz directa del sol pues esta ocasiona decoloración.
- Limpia los derrames al momento. Es mejor que absorbas los derrames con un paño seco y no que pases el paño. Si dejas agua por mucho tiempo, esto producirá manchas blancas en el acabado.
- El alcohol, los perfumes, las lociones para después de afeitarse y las medicinas líquidas pueden causar graves daños al acabado.

Mantenimiento y limpieza

Para lograr mejores resultados al limpiar y pulir tus muebles de baño, recomendamos lo siguiente:

- Quita el polvo frecuentemente con un paño sin pelusas, seco, suave y limpio. Limpia la superficie restregando en la dirección de la veta.
- Pule tus muebles cada seis meses aproximadamente con algún producto que contenga detergentes, emulsionantes y aceite mineral. Los detergentes limpian la suciedad del mueble; los emulsionantes le dan cuerpo para limpiar y durar más; el aceite mineral permanece como una barrera para la suciedad y la humedad que pueden dañar el acabado. No hay polvo para dañar el acabado, ni acumulación de cera, ni silicona para aumentar el brillo y actuar como una barrera para retoques y renovación del acabado.
- Limpia los derrames al momento. Es mejor que absorbas los derrames con un paño seco y no que pases el paño. Si dejas agua por mucho tiempo, esto producirá manchas blancas en el acabado.
- Limpia la superficie exterior con jabón suave, agua tibia y un paño suave.
- Para manchas difíciles, usa un detergente en polvo y una esponja húmeda o una esponjilla de nylon.
- Nunca uses polvos, limpiadores, o esponjillas abrasivas porque rayarán, dañarán y opacarán la superficie.
- Limpia la superficie del lavamanos con jabón suave, agua tibia y luego seca con un paño suave.



HOME
DECORATORS
COLLECTION

Mantenimiento a la Piedra Ingenieria

Utilice un paño húmedo y detergente líquido para limpiar regularmente y eliminar los depósitos minerales y los residuos de jabón.

No utilice limpiadores abrasivos, lana de acero, almo hadillas abrasivas, raspadores o papel de lija para limpiar la superficie.

Para eliminar los residuos de yeso o de otro material de construcción, raspe la superficie ligeramente con una punta de madera y lave con detergente líquido. Nunca utilice cepillos de alambre o herramientas de metal para limpiar la superficie de mármol cultivado.

Si hay manchas de agua dura o depósitos minerales, use un limpiador para eliminar hierro, calcio u otros depósitos minerales que estén presentes en su suministro de agua. La mayoría de los químicos de limpieza no dañan la parte superior mientras se sigan las instrucciones de la etiqueta.

HOME DECORATORS COLLECTION

¿Preguntas, problemas o piezas faltantes? Antes de devolver a la tienda, comunícate con el servicio al cliente de Home Decorators Collection De lunes a viernes, entre 8:00 a.m. y 7:00 p.m. (hora estándar del Este), y los sábados de 9:00 a.m. a 6:00 p.m. (hora estándar del Este)

1-800-986-3460

[HOMEDEPOT.COM/HomeDecorators](https://www.homedepot.com/HomeDecorators)

Conserva este manual para uso en el futuro.