

1. Adjust and install latches

Measure your door and prepare using template if needed.

Deadbolt

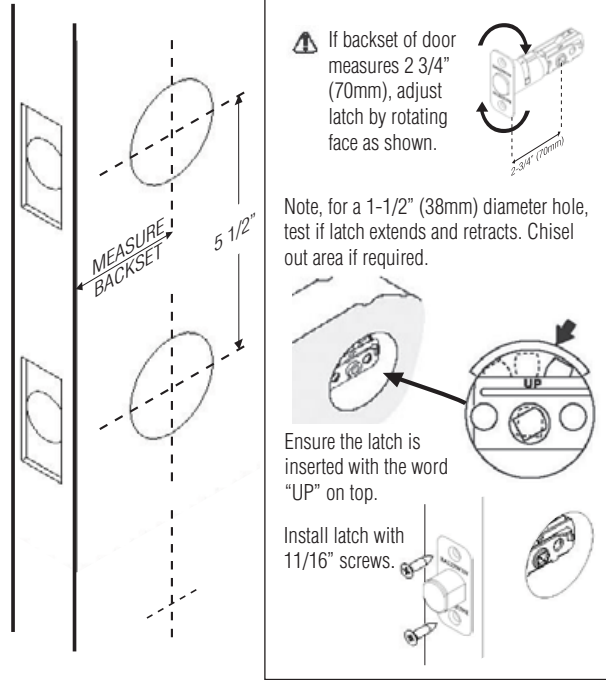

Latch

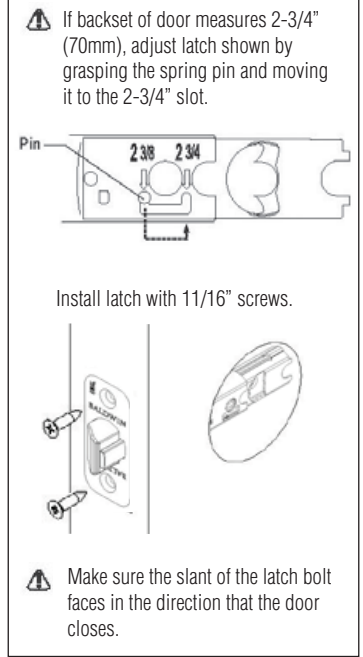

2. Install trim

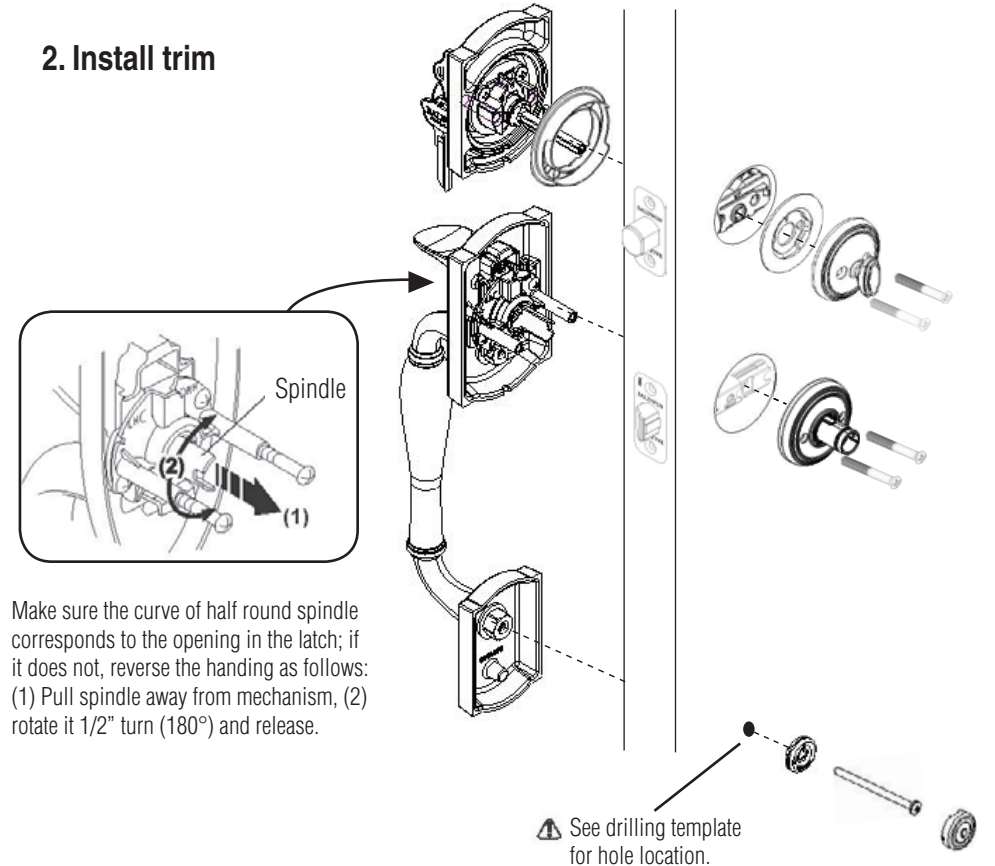

3. Install knob / lever

Place lever or knob onto assembly and tighten set screw to secure.

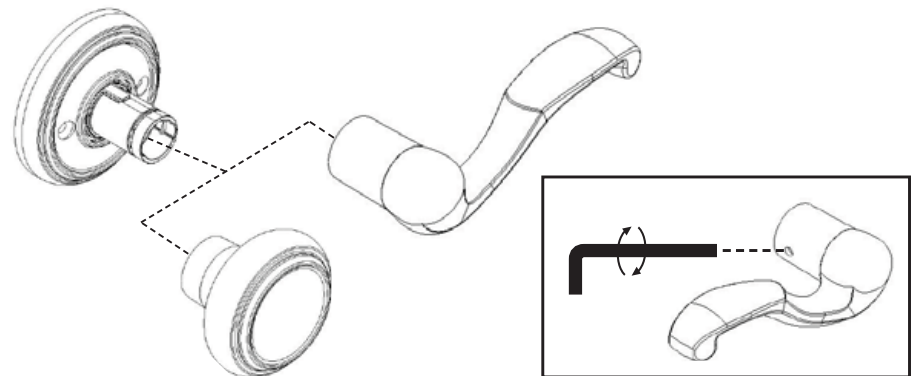

4. Install and adjust strike

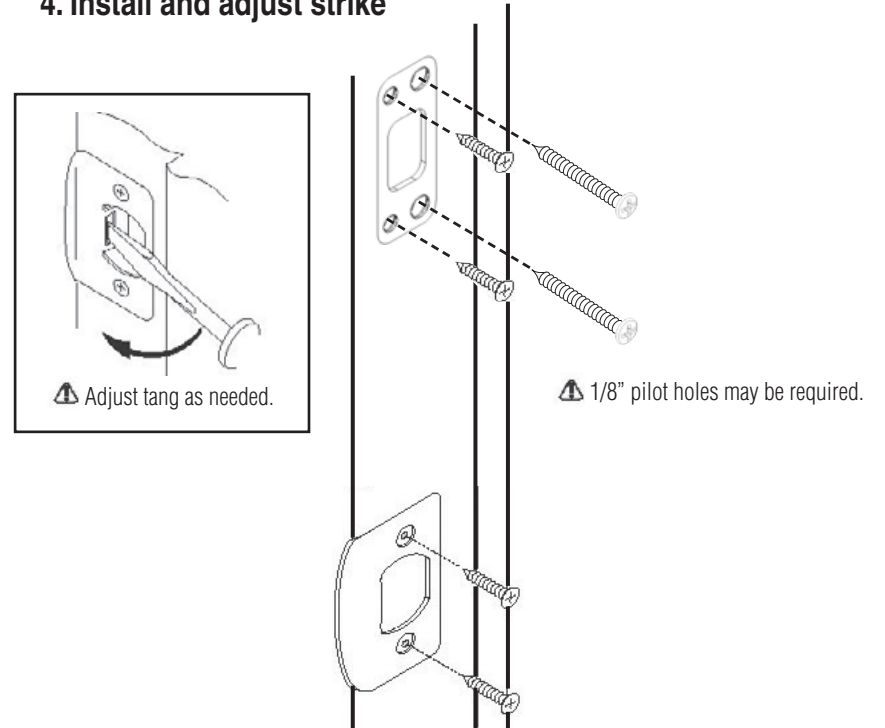

BALDWIN

Prestige Series

Instrucciones para instalación de Jaladeras

www.baldwinprestige.com

1. Regule e instale los picaportes

Mida su puerta y prepare utilizando la plantilla si fuese necesario.

Cerrojo

Si el backset de la puerta mide 2 3/4" (70mm), ajuste el picaporte rotando la cara, tal como se muestra.

Note, para un orificio de diámetro de 1-1/2" (38mm), pruebe si el picaporte se extiende y se retrae. Remueva área si fuese necesario.

Asegure que el picaporte sea insertado con la palabra "UP" hacia arriba.

Instale el recibidor con tornillos de 11/16".

Picaporte

Si el backset de la puerta mide 2 3/4" (70mm), ajuste el picaporte mostrado apretado y moviendo el conal al lugar de 2 3/4".

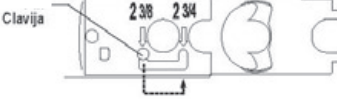

Instale el recibidor con tornillos de 11/16".

Asegure que el filo del picaporte se dirija en la dirección slant el que la puerta cierra.

2. Instale el Trim

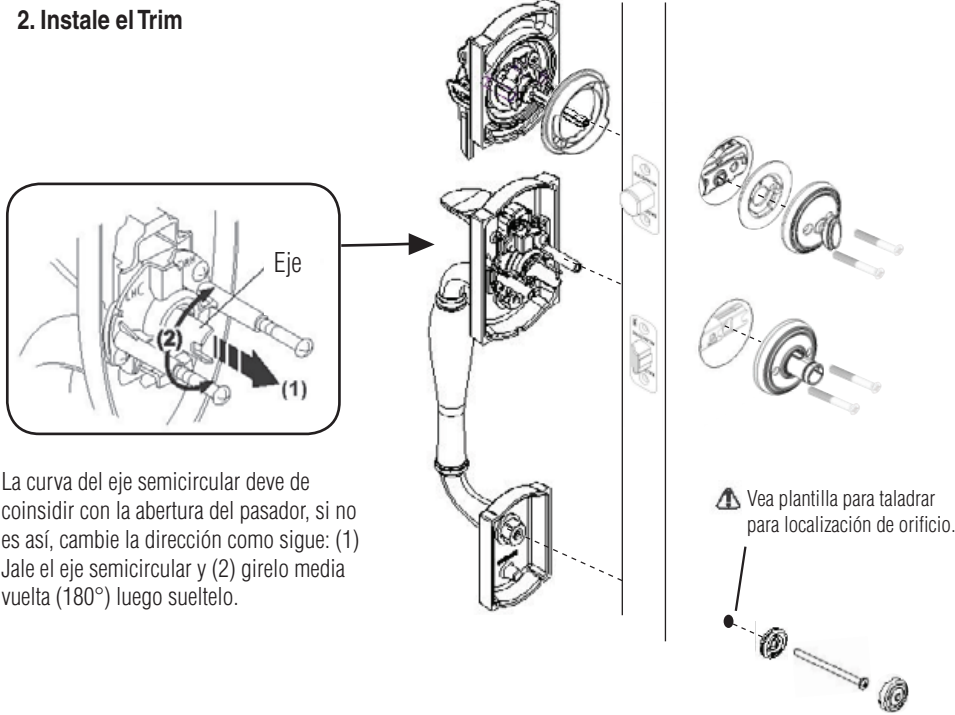

La curva del eje semicircular deve de coincidir con la abertura del pasador, si no es así, cambie la dirección como sigue: (1) Jale el eje semicircular y (2) girelo media vuelta (180°) luego sueltelo.

3. Instale pomos / manijas

Coloque la manija o pomo selore el ensamblaje. Ajuste el tornillo para asegurar.

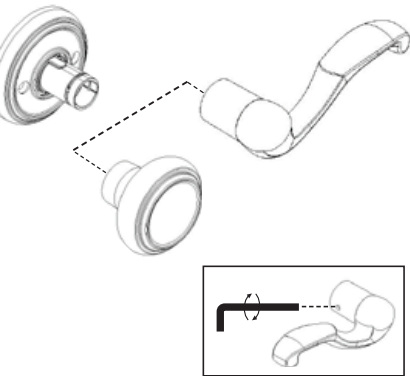

4. Ajuste e instale el recibidor

Orificios de 1/8" podrían ser regueridos.

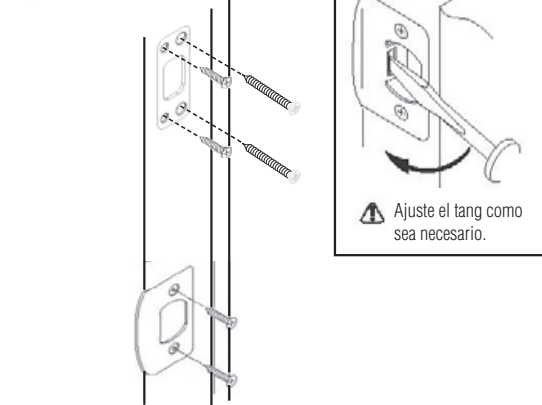

Lifetime Warranty

This product comes with a lifetime mechanical and finish warranty to the original residential user against defects in material and workmanship as long as the original user occupies the residential premises upon which the product was originally installed. This warranty DOES NOT COVER scratches; abrasions; deterioration due to the use of paints, solvents, or other chemicals; abuse; misuse; or product(s) used in commercial applications. Upon return of a defective product to Baldwin Hardware Corporation, Baldwin may repair or replace the product or refund the purchase price. Baldwin is not liable for incidental or consequential damages. Some states do not allow the exclusion or limitation of incidental or consequential damages, so the above exclusion may not apply to you. This warranty gives you specific legal rights and you may also have other rights that vary from state to state. If a mechanical or finish defect occurs, please call 1-877-315-7853 in the U.S. and Canada or return it to Baldwin Hardware Corporation, Consumer Services, 19701 Da Vinci, Lake Forest, California 92610. For customers outside of the U.S. and Canada, claims under this warranty must be made only to either the place of purchase or to the listed importer.

Garantía de por Vida

Este producto viene con una garantía de por vida sobre los componentes mecánicos y el acabado otorgada al usuario original, cubriendo defectos en materiales y mano de obra, por el tiempo en que este usuario original ocupe la residencia donde se hayan instalado los productos por primera vez. Esta garantía NO CUBRE rayones, abrasiones, deterioro debido al uso de pinturas, solventes u otras sustancias químicas; abuso, mal uso o uso del/de los producto/s en aplicaciones comerciales. Con la devolución de un producto defectuoso a Baldwin Hardware Corporation, Baldwin podrá reparar o reemplazar el producto o reembolsar el precio de compra. Baldwin no se hace responsable por daños consecuentes ó imprevistos. Algunos estados no permiten la exclusión ó limitación de daños consecuentes ó imprevistos, de modo que ésta exclusión puede no aplicarse a usted. Ésta garantía le otorga derechos legales y usted puede tambien tener otros derechos que varían de un estado a otro. Si ocurre un defecto mecánico o en el acabado, llame a 1-877-315-7853 en los ESTADOS UNIDOS Y CANADA ó devuelvalo a Baldwin Hardware Corporation, consumer services, 19701 Da Vinci, Lake Forest, California 92610. Para clientes fuera de los Estados Unidos y Canadá, los reclamos bajo esta garantía se deben realizar solamente a través del lugar en donde se compró el producto o del importador indicado.

TEMPLATE

PLANTILLA

