

READ AND SAVE THESE INSTRUCTIONS

WARNING



TO REDUCE THE RISK OF FIRE, ELECTRIC SHOCK, OR INJURY TO PERSONS, OBSERVE THE FOLLOWING:

1. Use this unit only in the manner intended by the manufacturer. If you have questions, contact the manufacturer.
2. Before servicing or cleaning unit, switch power off at service panel and lock the service disconnecting means to prevent power from being switched on accidentally. When the service disconnecting means cannot be locked, securely fasten a prominent warning device, such as a tag, to the service panel.
3. Installation work and electrical wiring (including switch location) must be done by a qualified person(s) in accordance with all applicable codes and standards.
4. Sufficient air is needed for proper combustion and exhausting of gases through the flue(chimney) of fuel burning equipment to prevent back drafting. Follow the heating equipment manufacturer's guideline and safety standards such as those published by the National Fire Protection Association (NFPA), and the American Society for Heating, Refrigeration and Air Conditioning Engineers (ASHRAE), and the local code authorities.
5. This product may have sharp edges. Be careful to avoid cuts and abrasions during installation and cleaning.
6. When cutting or drilling into wall or ceiling, do not damage electrical wiring and other hidden utilities.
7. Ducted fans must always be vented to the outdoors.
8. Not for use in kitchens.
9. If this unit is to be installed over a tub or shower, it must be marked as appropriate for the application and be connected to a GFCI (Ground Fault Circuit Interrupter) – protected branch circuit.
10. This unit must be grounded.
11. This unit must be installed into fan housings that are marked "D-Housing". Other fan housings cannot be substituted. For use only with NuTone fan models 695, 696N, Nautilus fan models N671, N688 and Broan fan models 670, 671, 688, 689.

CAUTION



1. For general ventilating use only. Do not use to exhaust hazardous or explosive materials and vapors.
2. Install fan at least five feet (1.52 m) above floor.
3. To avoid motor bearing damage and noisy, unbalanced impellers, keep drywall spray, construction dust, etc. off motor and impeller.
4. Read specifications on product for other information and requirements.

CLEANING & MAINTENANCE

- For quiet and efficient operation, long life, and attractive appearance – lower or remove grille and vacuum interior of fan with a dusting brush attachment.
- The motor is permanently lubricated and never needs oiling. If the motor bearings make excessive or unusual noise, replace the motor with the exact service motor. The impeller should also be replaced.
- To remove blower assembly - See step 5 on page 3.

OPERATION

Use an on/off switch or speed control to operate this ventilator.

TOOL REQUIRED



Flat Blade
Screwdriver

REMOVE OLD PARTS

1.  Disconnect the electrical power supply and lock out the service panel for the existing fan.

2. Pull grille away from ceiling.

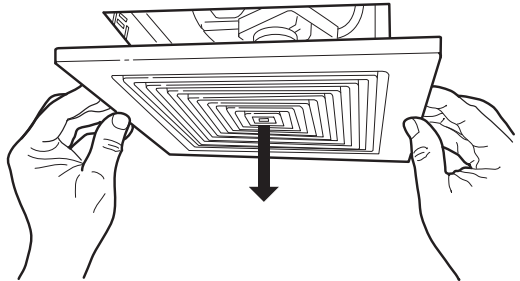

3. Squeeze two grille springs, then pull down to remove grille.

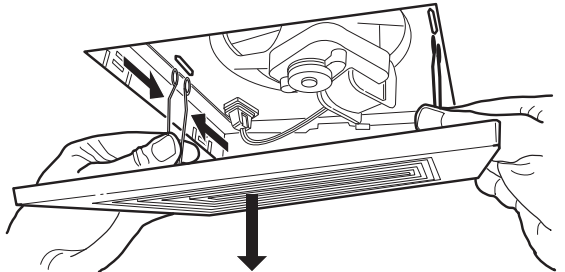

4. Unplug motor.

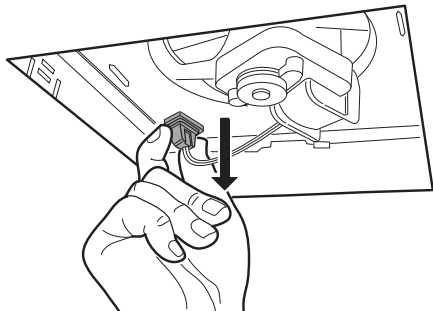

5. Insert flat blade screwdriver into slot in housing and twist screwdriver to release blower.

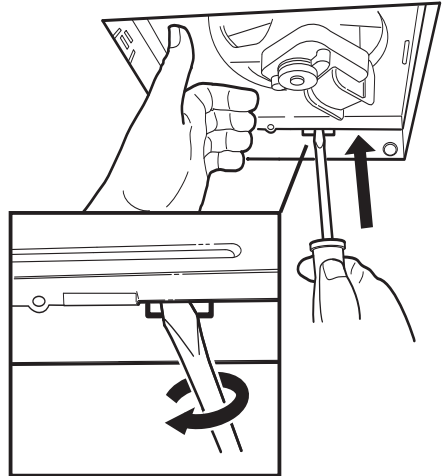

6. Pivot blower out of housing.
7. Vacuum the interior of the existing fan housing. Examine the housing and receptacle. If any damage is found, do not continue installation of this product. Contact a qualified person(s) for repair.

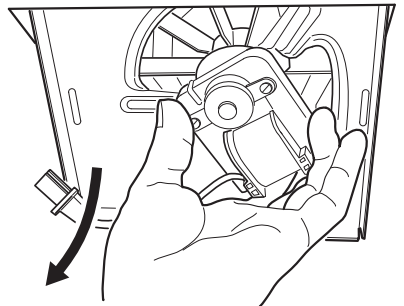

INSTALL NEW PARTS

8. Insert double tabs of blower into double slots of housing.

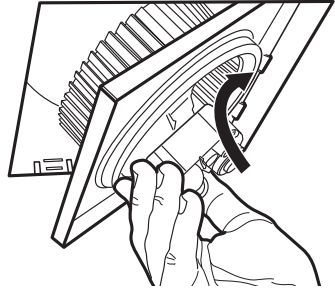

9. Pivot blower up into housing until single tab of blower snaps into single slot of housing.

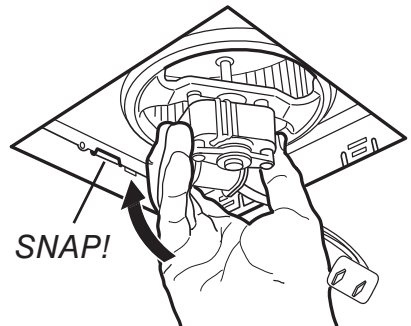

10. Plug in motor.

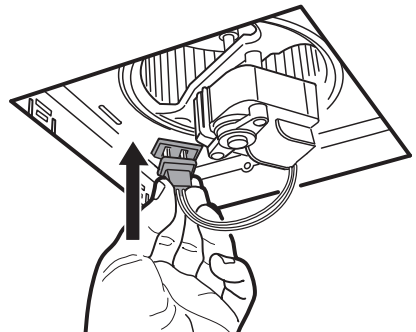

11. Squeeze two grille springs and insert them into the two slots in the blower.

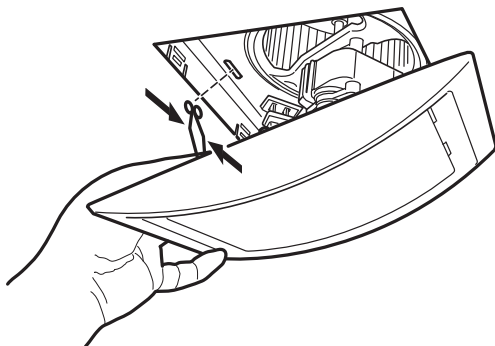

12. Push grille up to ceiling.

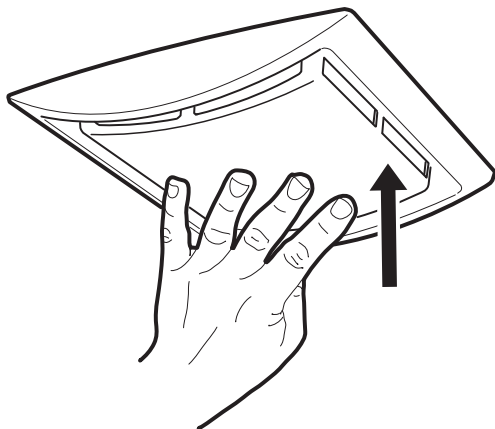

13. Reconnect electrical power supply.

SERVICE PARTS

Key No.	Part No.	Description
1	97019454	Grille Assembly
2	97019459	Blower Assembly

Order replacement parts by "Part No.," not by "Key No."

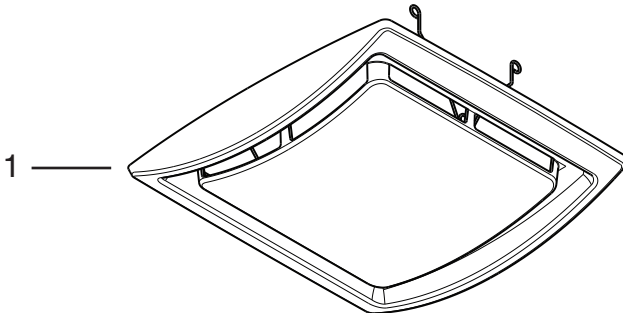
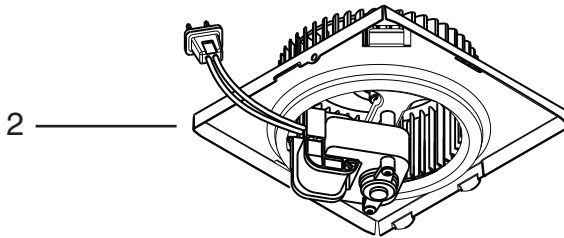

WARRANTY

Limited Warranty

Warranty Period and Exclusions: Broan-NuTone LLC (the "Company") warrants to the original consumer purchaser of its product ("you") that the product (the "Product") will be free from material defects in the Product or its workmanship for a period of one (1) year from the date of original purchase.

The limited warranty period for any replacement parts provided by the Company and for any Products repaired or replaced under this limited warranty shall be the remainder of the original warranty period.

This warranty does not cover speed controls, fluorescent lamp starters, tubes, halogen and incandescent bulbs, fuses, filters, ducts, roof caps, wall caps and other accessories for ducting that may be purchased separately and installed with the Product. This warranty also does not cover (a) normal maintenance and service, (b) normal wear and tear, (c) any Products or parts which have been subject to misuse, abuse, abnormal usage, negligence, accident, improper or insufficient maintenance, storage or repair (other than repair by the Company), (d) damage caused by faulty installation, or installation or use contrary to recommendations or instructions, (e) any Product that has been moved from its original point of installation, (f) damage caused by environmental or natural elements, (g) damage in transit, (h) natural wear of finish, (i) Products in commercial or nonresidential use, or (j) damage caused by fire, flood or other act of God. This warranty covers only Products sold to original consumers in the United States by the Company or U.S. distributors authorized by the Company.

This warranty supersedes all prior warranties and is not transferable from the original consumer purchaser.

No Other Warranties: This Limited Warranty contains the Company's sole obligation and your sole remedy for defective products. The foregoing warranties are exclusive and in lieu of any other warranties, express or implied. THE COMPANY DISCLAIMS AND EXCLUDES ALL OTHER EXPRESS WARRANTIES, AND DISCLAIMS AND EXCLUDES ALL WARRANTIES IMPLIED BY LAW, INCLUDING WITHOUT LIMITATION THOSE OF MERCHANTABILITY AND FITNESS FOR A PARTICULAR PURPOSE. To the extent that applicable law prohibits the exclusion of implied warranties, the duration of any applicable implied warranty is limited to the period specified for the express warranty above. Some states do not allow limitations on how long an implied warranty lasts, so the above limitation may not apply to you. Any oral or written description of the Product is for the sole purpose of identifying it and shall not be construed as an express warranty.

Whenever possible, each provision of this Limited Warranty shall be interpreted in such manner as to be effective and valid under applicable law, but if any provision is held to be prohibited or invalid, such provision shall be ineffective only to the extent of such prohibition or invalidity, without invalidating the remainder of such provision or the other remaining provisions of the Limited Warranty.

Remedy: During the applicable limited warranty period, the Company will, at its option, provide replacement parts for, or repair or replace, without charge, any Product or part thereof, to the extent the Company finds it to be covered by and in breach of this limited warranty under normal use and service. The Company will ship the repaired or replaced Product or replacement parts to you at no charge. You are responsible for all costs for removal, reinstallation and shipping, insurance or other freight charges incurred in the shipment of the Product or part to the Company. If you must send the Product or part to the Company, as instructed by the Company, you must properly pack the Product or part—the Company is not responsible for damage in transit. The Company reserves the right to utilize reconditioned, refurbished, repaired or remanufactured Products or parts in the warranty repair or replacement process. Such Products and parts will be comparable in function and performance to an original Product or part and warranted for the remainder of the original warranty period.

Exclusion of Damages: THE COMPANY'S OBLIGATION TO PROVIDE REPLACEMENT PARTS, OR REPAIR OR REPLACE, AT THE COMPANY'S OPTION, SHALL BE YOUR SOLE AND EXCLUSIVE REMEDY UNDER THIS LIMITED WARRANTY AND THE COMPANY'S SOLE AND EXCLUSIVE OBLIGATION. THE COMPANY SHALL NOT BE LIABLE FOR INCIDENTAL, INDIRECT, CONSEQUENTIAL OR SPECIAL DAMAGES ARISING OUT OF OR IN CONNECTION WITH THE PRODUCT, ITS USE OR PERFORMANCE.

Some states do not allow the exclusion or limitation of incidental or consequential damages, so the above limitation or exclusion may not apply to you. This warranty gives you specific legal rights, and you may also have other rights, which vary from state to state.

This warranty covers only replacement or repair of defective Products or parts thereof at the Company's main facility and does not include the cost of field service travel and living expenses.

Any assistance the Company provides to or procures for you outside the terms, limitations or exclusions of this limited warranty will not constitute a waiver of such terms, limitations or exclusions, nor will such assistance extend or revive the warranty.

The Company will not reimburse you for any expenses incurred by you in repairing or replacing any defective Product, except for those incurred with the Company's prior written permission.

How to Obtain Warranty Service: To qualify for warranty service, you must (a) notify the Company at the address or telephone number stated below within seven (7) days of discovering the covered defect, (b) give the model number and part identification and (c) describe the nature of any defect in the Product or part. At the time of requesting warranty service, you must present evidence of the original purchase date. If you cannot provide a copy of the original written limited warranty, then the terms of the Company's most current written limited warranty for your particular product will control. The most current limited written warranties for the Company's products can be found at www.nutone.com.

GARANTÍA

Garantía limitada

Período y exclusiones de la garantía: Broan-NuTone LLC (la "Compañía") garantiza al consumidor comprador original de su producto ("usted") que el producto ("Producto") estará libre de defectos en materiales en el producto o en la mano de obra, por un periodo de un (1) año a partir de la fecha de la compra original. El periodo de garantía limitada para las piezas de repuesto enviado por la Compañía y para cualquier Producto reemplazado o reemplazado bajo esta garantía limitada continuará durante el resto del periodo de garantía original.

Esta garantía no cubre componentes de vitalidad, arrancadores de lámparas fluorescentes, tubos, bombillas de halógeno e incandescentes, fusibles, filtros, conductos, tapas de techo, tapas de pared en otros accesorios para los conductos que se puedan comprar por separado e instalar con el Producto. Esta garantía tampoco cubre (a) mantenimiento original, (b) servicio normal, (c) uso y desgaste normal, (d) uso y desgaste normal, (e) Productos o piezas sujetos a mal uso, abuso, uso anormal, negligencia, tampeado o deterioro, (f) mantenimiento inadecuado o insuficiente, almacenamiento o reparación (que no sea reparado por parte de la Compañía), (g) daños causados por instalación deficiente, o bien instalación o usos contrario a las recomendaciones o instrucciones, (h) cualquier Producto que se haya movido de su punto de instalación original, (i) daños ocasionados por el medio ambiente o los elementos naturales, (j) daños en tránsito, (k) desgaste natural del acabado, (l) productos en uso comercial o no residencial, o (j) daños ocasionados por incendio, inundación u otro caso fortuito. Esta garantía cubre solamente Productos vendidos a clientes originales en los Estados Unidos por la Compañía a distribuidores de EE.UU. autorizados por la Compañía.

Esta garantía sobrevivirá a todas las garantías anteriores y no es transferible del comprador consumidor original.

Las garantías anteriores son exclusivas y están en lugar de cualquier otra garantía, expresa o implícita, LA COMPANHIA NIEGA Y EXCLUYE CUALQUIER OTRA GARANTÍA IMPLÍCITA O EXPLÍCITA TODAS LAS GARANTÍAS IMPLÍCITAS POR LEY, INCLUYENDO, ENTRE OTRAS, LAS DE COMERCIALIZACIÓN Y APERTURA PARA UN PROPOSITO EN PARTICULAR; Hasta el grado que la ley correspondiente prohíba la exclusión de garantías implícitas, la duración de cualquier garantía implícita aplicable está limitada al periodo especificado para la garantía expresa anterior. Algunos estados no permiten limitaciones en la duración de una garantía implícita, así que la limitación anterior tal vez no aplique en su caso. Cualquier descripción verbal o escrita del Producto es para el único propósito de identificarlo y no deberá considerarse como una garantía expresa.

Siempre que sea posible, cada disposición de esta Garantía Limitada deberá interpretarse de tal manera que sea vigente y válida según la ley aplicable pero, si alguna disposición fuera considerada prohibida o inválida, dicha disposición quedará sin efecto únicamente hasta el grado de dicha prohibición o invalidez, sin que ello afecte a las disposiciones de la Garantía Limitada.

Recursos: Durante el periodo de garantía limitada aplicable, la Compañía, a su opción, suministrará piezas de repuesto, o reparará o reemplazará, sin cargo alguna, cualquier Producto o pieza del mismo, hasta el grado en que la Compañía lo encuentre cubierto bajo esta garantía limitada y en cumplimiento de la misma en condiciones normales de uso y servicio. La Compañía le enviará el Producto reparado o reemplazado a las piezas de repuesto sin cargo. Usted es responsable de todos los costos de envío, reinstalación y envío, seguro u otros cargos de flete incurridos en el envío del Producto o piezas a la Compañía. La Compañía no se hace responsable de los daños en tránsito. La Compañía se reserva el derecho de utilizar Productos o piezas reacondicionados, renovados, reparados o reabridados en el proceso de reemplazo o reparación de la garantía. Dichos Productos y piezas serán comparables en función y desempeño a un Producto o una pieza original y tendrán garantía por el resto del periodo de la garantía original.

Exclusión de daños: LA OBLIGACION DE LA COMPANHIA DE SUMINISTRAR PIEZAS DE REPUESTO, O DE REPARAR O REEMPLAZAR, A OPCION DE LA COMPANHIA, SEHA SU UNICO Y EXCLUSIVO RECURSO PAGO ESTA GARANTIA LIMITADA, Y LA UNICA Y EXCLUSIVA OBLIGACION DE LA COMPANHIA. LA COMPANHIA NO SEHA RESPONSABLE POR DAÑOS INCIDENTALES, INDIRECTOS, RESULTANTES O ESPECIALES QUE SURJAN POR EL USO O DESEMPEÑO DEL PRODUCTO, O EN RELACION CON EL MISMO.

Algunos estados no otorgan derechos legales específicos, y usted podría tener otros derechos que varían de un estado a otro.

Esta garantía cubre únicamente el reemplazo o la reparación de Productos o piezas de los mismos con defectos en la planta principal de la Compañía, y no incluye el costo de viaje para el servicio o transporte de campo ni los viáticos.

Cualquier asistencia que proporcione o procure la Compañía para usted fuera de los términos, limitaciones o exclusiones de esta garantía limitada no constituirá una renuncia a dichos términos, limitaciones o exclusiones, ni dicha asistencia extenderá o renovará la garantía.

La Compañía no le reembolsará ningún gasto en el que usted haya incurrido al reparar o reemplazar cualquier Producto defectuoso, excepto los incurridos con el permiso previo por escrito de la Compañía.

Como obtiene el servicio cubierto por la garantía: Para tener derecho al servicio cubierto por la garantía, usted debe (a) notificar a la Compañía a la dirección o número de teléfono que aparece abajo en un plazo de siete (7) días después de descubrir el defecto cubierto, (b) proporcionar el número de modelo y la identificación de la pieza (y (c) describir la naturaleza de cualquier defecto en el Producto o la pieza. En el momento de solicitar el servicio cubierto por la garantía, debe presentar un comprobante de la fecha de compra original. Si no puede presentar una copia de la garantía limitada original por escrito, entonces regístalo en términos de la garantía limitada por escrito más actualizada de la Compañía para su producto en particular. Las garantías limitadas por escrito más actualizadas para los productos de la Compañía se pueden encontrar en www.nutone.com.

Broan-NuTone LLC, 926 West State Street, Hartford, WI 53027 www.nutone.com 888-336-6151

PIEZAS DE SERVICIO

Clave N.º	N.º de pieza	Descripción
1	97019454	Conjunto de la rejilla
2	97019459	Conjunto del ventilador

Al hacer el pedido de una pieza de servicio se debe especificar el número de la pieza (no el número de la clave).

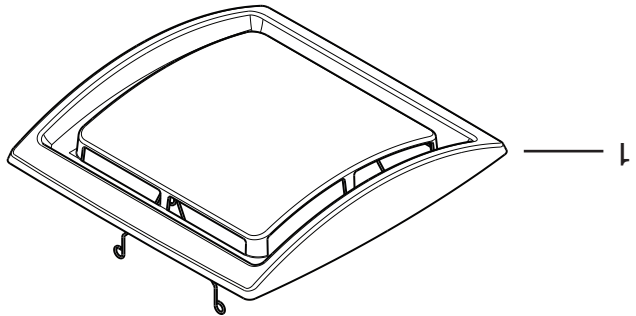
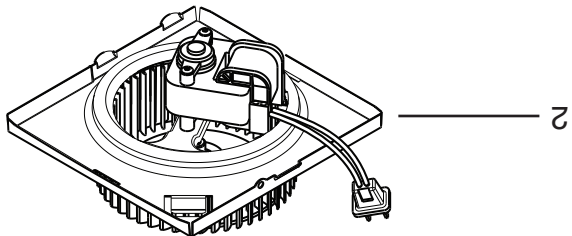

11. Comprima dos resortes de rejilla e insérteles en las dos ranuras en el ventilador.

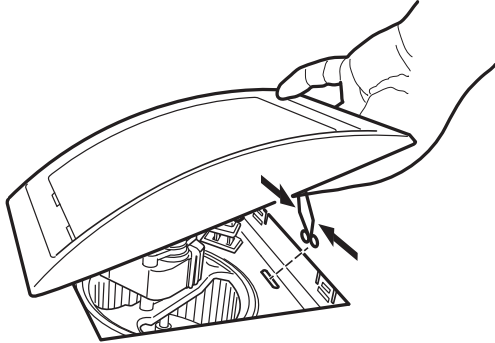

12. Empuje la rejilla hacia el cielo raso.

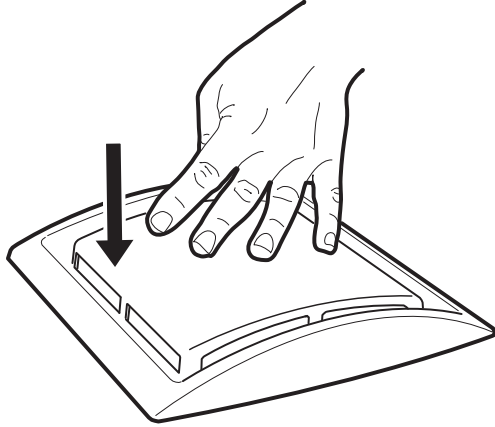

13. Vuelva a conectar el suministro eléctrico.

INSTALE LAS PIEZAS NUEVAS

8. Inserte las lengüetas dobles del ventilador en las ranuras dobles de la cubierta.

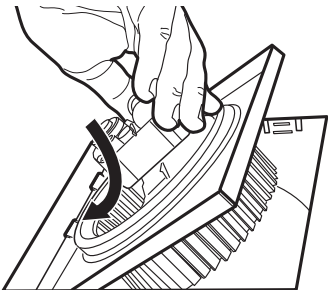

9. Coloque el ventilador en la cubierta hasta que la lengüeta del ventilador se fije a presión en su sitio en la ranura de la cubierta.

¡CHASQUIDO!

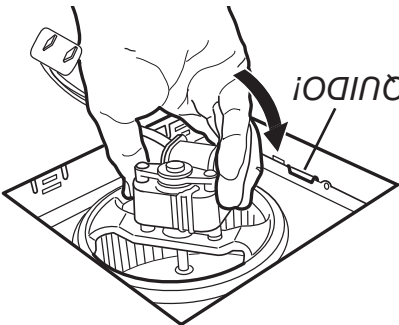

10. Conecte el motor.

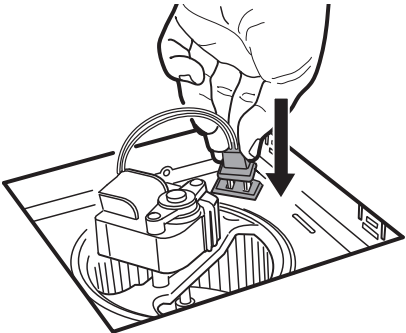

5. Inserte el destornillador plano en la ranura de la cubierta y gire el destornillador para liberar el ventilador.

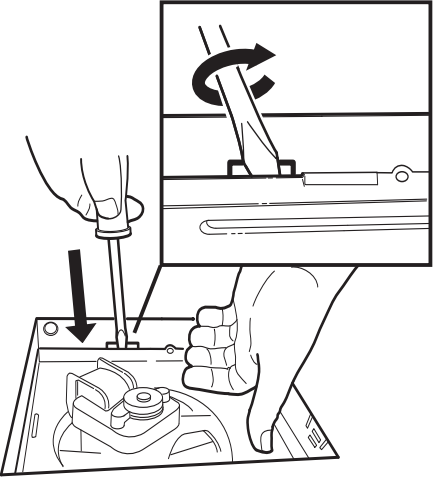

6. Saque el ventilador de la cubierta.

7. Aspire el interior de la cubierta del ventilador existente. Examine la cubierta y el receptor. Si presenta algún daño, no continúe instalando este producto. Encargue la reparación a personas debidamente capacitadas.

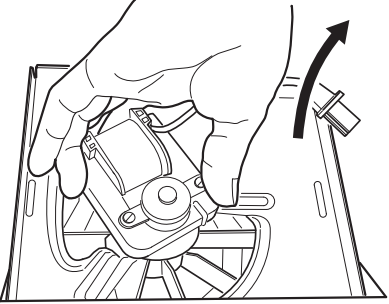

RETIRE LAS PIEZAS ANTIGUAS

1.  Desconecte el suministro eléctrico y bloquee el panel de servicio para el ventilador existente.

2. Aleje la rejilla del cielo raso.

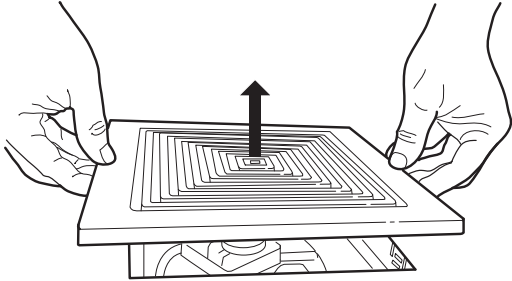

3. Apriete dos resortes de la rejilla y luego jále hacia abajo para quitar la rejilla.

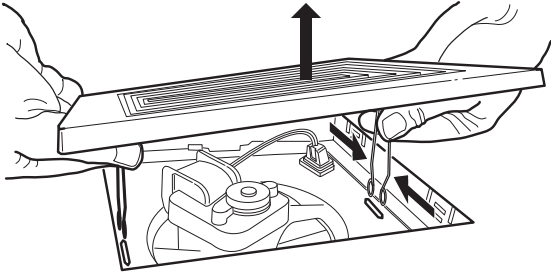

4. Desconecte el motor.

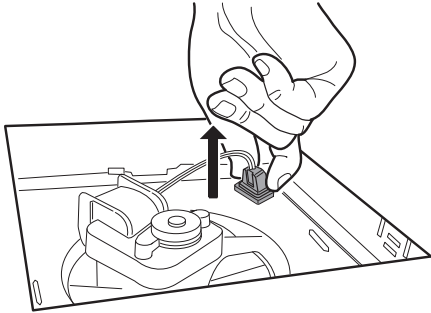

LEA Y CONSERVE ESTAS INSTRUCCIONES



PARA REDUCIR EL RIESGO DE INCENDIOS, DESCARGAS ELÉCTRICAS O LESIONES PERSONALES, SIGA LAS SIGUIENTES PRECAUCIONES:

1. Use la unidad solo de la manera indicada por el fabricante. Si tiene

preguntas, comuníquese con el fabricante.

2. Antes de dar servicio o limpiar la unidad, interrumpa el suministro

de energía en el panel de servicio y bloquee los dispositivos de

desconexión para evitar la reinstalación accidental de la energía.

Cuando no se pueda bloquear los dispositivos de desconexión,

tiene seguramente en el panel de servicio un medio de advertencia

que sea visible, como por ejemplo una etiqueta.

3. El trabajo de instalación y cableado eléctrico (incluida la ubicación

del interruptor) debe ser realizado por personal calificado y de

conformidad con los códigos y normas correspondientes.

4. Se necesita suficiente aire para que se realice la combustión

Y la descarga de gases adecuadas a través de la chimenea del

equipo para quemar combustible a fin de evitar las corrientes

de inversión. Observe los lineamientos del fabricante del equipo

de calefacción y las normas de seguridad, como por ejemplo

Incendios (National Fire Protection Association: NFPA), y la

Sociedad Americana de Ingenieros en Calefacción, Refrigeración

y Sistemas de Acondicionamiento de Aire (American Society for

Heating, Refrigeration and Air Conditioning Engineers: ASHRAE), y

los códigos locales.

5. Este producto puede tener bordes afilados. Trabaje con cuidado

para evitar cortes y abrasiones durante la instalación y la limpieza.

6. Al cortar o perforar a través de la pared o del cielo raso, tenga

cuidado de no dañar el cableado eléctrico ni otros servicios ocultos.

7. Los ventiladores con conductos siempre deben ventearse hacia el

exterior.

8. Esta unidad no está diseñada para utilizarse en cocinas.

9. Si se va a instalar esta unidad sobre una tira o ducha, debe

marcarse que es apropiada para esta aplicación y conectarse a un

GFCI (interruptor accionado por pérdida de conexión a tierra) en un

circuito de derivación protegido.

10. Esta unidad debe estar conectada a tierra.

11. NuTone modelos 695, 696N, ventiladores NuTulus modelos N671, N688 y ventiladores Broom modelos 670, 671, 688, 689.

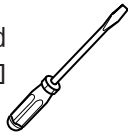

Destornillador plano

HERRAMIENTA REQUERIDA

Accione este ventilador mediante un interruptor de encendido/apagado o control de velocidad.

FUNCIONAMIENTO

- Para lograr un funcionamiento silencioso y eficiente, así como también larga vida y una apariencia atractiva, baje o retire la rejilla y aspire el interior del ventilador con un accesorio de cepillo para sacudir polvo.
- El motor está permanentemente lubricado y nunca necesitará ponerle aceite. Si los cojinetes del motor están haciendo ruido excesivo o inusual, reemplácelo con el motor de servicio exacto. También debe reemplazar el impulsor.
- Para desmontar el conjunto de soplador, vea el paso 5 de la página 3.

LIMPIEZA Y MANTENIMIENTO

1. Solo para usarse como medio de ventilación general. No debe usarse para la extracción de materiales o vapores peligrosos o expósitos.
2. Instale el ventilador a una altura mínima de 1.5 m (5 pies) del piso.
3. Para evitar daños a los cojinetes del motor y los impulsores ruidosos y no balanceados, mantenga el motor y el motor impulsor al resguardo de rocíos de yeso, polvos de construcción, etc.
4. Lea la información y los requisitos que aparecen en las especificaciones del producto.

PRECAUCIÓN

