

ROCKWELL®

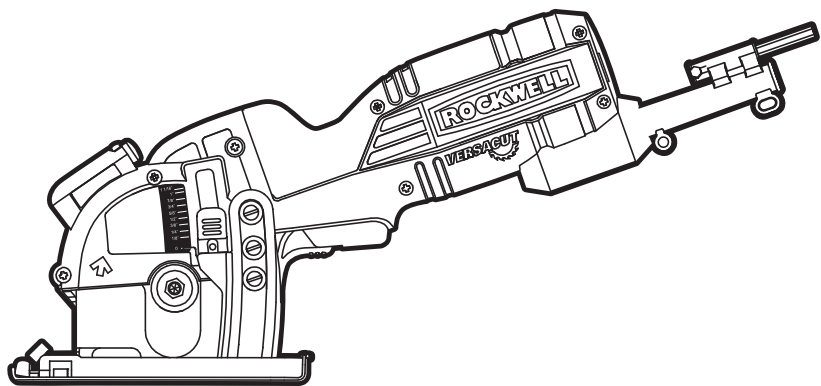

ErgoSum
design technology

MINI CIRCULAR SAW WITH LASER

PAGE 5 ENG

SIERRA CIRCULAR PEQUEÑA CON LÁSER

PAGE 15 ESP

MINI SCIE CIRCULAIRE AVEC LASER

PAGE 27 FRE

2Years
LIMITED WARRANTY

RK3440K

Thank you for purchasing a ROCKWELL® power tool. We are confident that you will appreciate the quality of the product and you will be entirely satisfied with your purchase. Please read carefully the user safety and operating instructions on how to operate this product correctly within safety norms and regulations.

Gracias por su compra de un producto ROCKWELL®. Estamos seguros de que apreciará la calidad del producto y de que estará completamente satisfecho con su compra. Lea cuidadosamente las instrucciones de seguridad y de operación para obtener mayor información acerca de cómo utilizar éste producto correctamente dentro de las normas y reglas de seguridad.

Merci d'avoir choisi un produit de marque ROCKWELL®. Nous sommes certains que vous apprécierez la qualité de ce produit et qu'il saura vous satisfaire. Pour être renseigné sur toutes les méthodes de travail correctes et sécuritaires répondant aux normes et règlements de sécurité, veuillez lire attentivement la notice de sécurité et de fonctionnement présentée.



Visit us on the web at www.rockwelltools.com



RK3440K

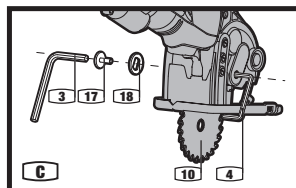
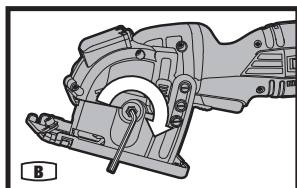
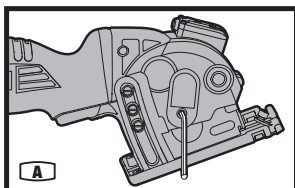
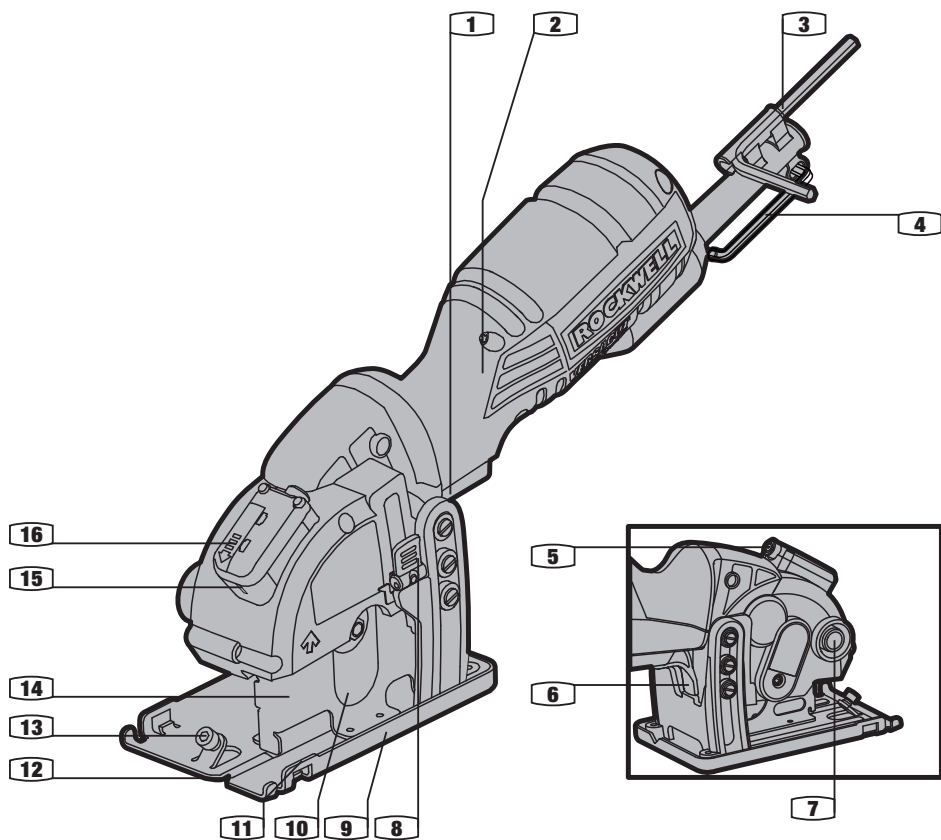

RK3440K

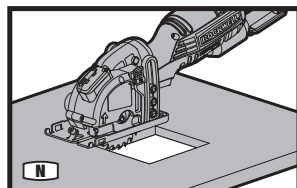
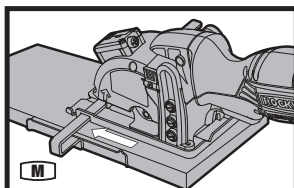
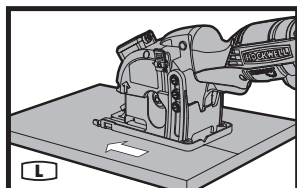
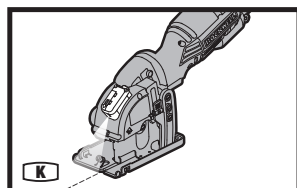
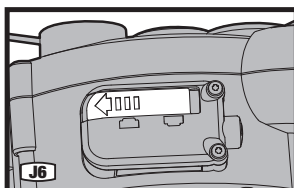
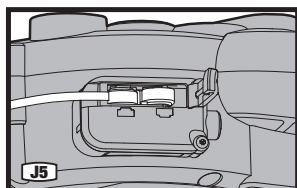
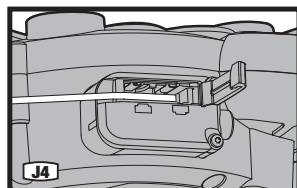
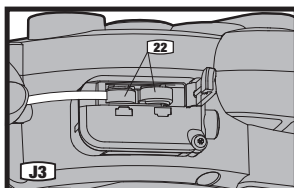
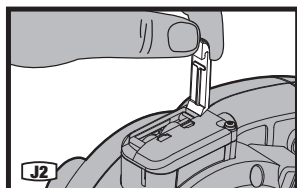
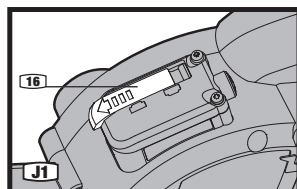
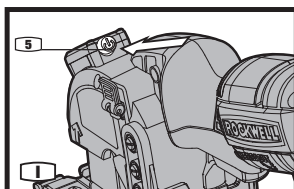
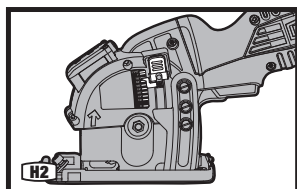
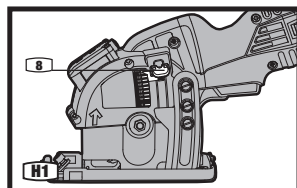
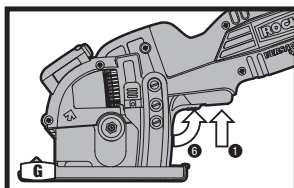
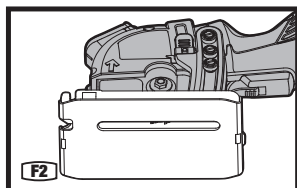
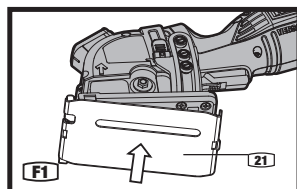
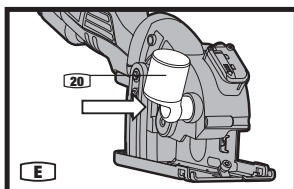
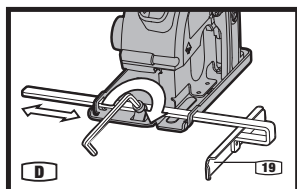

COMPONENT LIST

-
- 1 ON/OFF SWITCH

 - 2 SOFT GRIP HANDLE

 - 3 L SPANNER*

 - 4 U SPANNER*

 - 5 LASER ON-OFF SWITCH

 - 6 LOCK OFF SWITCH

 - 7 DUST EXTRACTION OUTLET

 - 8 DEPTH OF CUT ADJUSTMENT AND LOCK LEVER

 - 9 BASE PLATE

 - 10 SAW BLADE*

 - 11 PARALLEL GUIDE FIXTURE

 - 12 BLADE ALIGNMENT INDICATOR

 - 13 PARALLEL GUIDE CLAMPING SCREW

 - 14 PROTECTIVE BLADE GUARD

 - 15 LASER GUIDE

 - 16 BATTERY STORAGE COVER

 - 17 SPINDLE CLAMPING SCREW (SEE FIG. C)

 - 18 BLADE CLAMPING WASHER (SEE FIG. C)

 - 19 PARALLEL GUIDE (SEE FIG. D) *

 - 20 VACUUM ADAPTER (SEE FIG. E) *

 - 21 NON-SCRATCH BASE COVER (SEE FIG. F1) *

 - 22 LASER BATTERIES (TWO) (SEE FIG. J3)
-

ACCESSORIES

24T Carbide-tipped blade (RW9231)	1
Dry Diamond wheel (RW9228)	1
44T HSS blade (RW9229)	1
Non-scratch base cover	1
Parallel guide	1
Vacuum adaptor: 1-1/4" inner dia.	1
Spanner (L & U)	2
Carry bag	1

We recommend that you purchase your accessories from the same store that sold you the tool. Use good quality accessories marked with a well-known brand name. Choose the type according to the work you intend to undertake. Refer to the accessory packaging for further details. Store personnel can assist you and offer advice.

GENERAL POWER TOOL SAFETY WARNINGS

WARNING Read all safety warnings and instructions. Failure to follow the warnings and instructions may result in electric shock, fire and/or serious injury.

Save all warnings and instructions for future reference.

The term power tool in the warnings refers to your electric (corded) power tool or battery-operated (cordless) power tool.

1. WORK AREA SAFETY

- a) **Keep work area clean and well lit.** Cluttered or dark areas invite accidents.
- b) **Do not operate power tools in explosive atmospheres, such as in the presence of flammable liquids, gases or dust.** Power tools create sparks which may ignite the dust or fumes.
- c) **Keep children and bystanders away while operating a power tool.** Distractions can cause you to lose control.

2. ELECTRICAL SAFETY

- a) **Power tool plugs must match the outlet. Never modify the plug in any way. Do not use any**

adapter plugs with grounded power tools. Unmodified plugs and matching outlets will reduce risk of electric shock.

- b) **Avoid body contact with grounded surfaces such as pipes, radiators, ranges and refrigerators.** There is an increased risk of electric shock if your body is grounded.
- c) **Do not expose power tools to rain or wet conditions.** Water entering a power tool will increase the risk of electric shock.
- d) **Do not abuse the cord. Never use the cord for carrying, pulling or unplugging the power tool. Keep cord away from heat, oil, sharp edges or moving parts.** Damaged or entangled cords increase the risk of electric shock.
- e) **When operating a power tool outdoors, use an extension cord suitable for outdoor use or use marked "W-A" or "W".** Use of a cord suitable for outdoor use reduces the risk of electric shock.

USE PROPER EXTENSION CORD. Make sure your extension cord is in good condition. When using an extension cord, be sure to use one heavy enough to carry the current your product will draw. An undersized cord will cause a drop in line voltage resulting in loss of power and overheating. Table 1 shows the correct size to use depending on cord length and nameplate ampere rating. If in doubt, use the next heavier gage. The smaller the gage number, the heavier the cord.

Table 1 Minimum gage for cord

Ampere	Rating	Total length of cord in feet				
		120 V	25 ft.	50 ft.	100 ft. 150 ft.	
More Than	Not More Than	AWG				
0	6		18	16	16	14
6	10		18	16	14	12
10	12		16	16	14	12
12	16		14	12	Not Recommended	

- f) **If operating a power tool in a damp location is unavoidable, use a Ground Fault Circuit Interrupter (GFCI) protected supply.** Use of a GFCI reduces the risk of electric shock.

3. PERSONAL SAFETY

- a) **Stay alert, watch what you are doing and use**

common sense when operating a power tool. Do not use a power tool while you are tired or under the influence of drugs, alcohol or medication. A moment of inattention while operating power tools may result in serious personal injury.

- b) Use personal protective equipment. Always wear eye protection.** Protective equipment such as dust mask, non-skid safety shoes, hard hat, or hearing protection used for appropriate conditions will reduce personal injuries.
- c) Prevent unintentional starting. Ensure the switch is in the off-position before connecting to power source and/or battery pack, picking up or carrying the tool.** Carrying power tools with your finger on the switch or energizing power tools that have the switch on invites accidents.
- d) Remove any adjusting key or wrench before turning the power tool on.** A wrench or a key left attached to a rotating part of the power tool may result in personal injury.
- e) Do not overreach. Keep proper footing and balance at all times.** This enables better control of the power tool in unexpected situations.
- f) Dress properly. Do not wear loose clothing or jewelry. Keep your hair, clothing and gloves away from moving parts.** Loose clothes, jewelry or long hair can be caught in moving parts.
- g) If devices are provided for the connection of dust extraction and collection facilities, ensure these are connected and properly used.** Use of dust collection can reduce dust-related hazards.

4. POWER TOOL USE AND CARE

- a) Do not force the power tool. Use the correct power tool for your application.** The correct power tool will do the job better and safer at the rate for which it was designed.
- b) Do not use the power tool if the switch does not turn it on and off.** Any power tool that cannot be controlled with the switch is dangerous and must be repaired.
- c) Disconnect the plug from the power source and/or the battery pack from the power tool before making any adjustments, changing accessories, or storing power tools.** Such preventive safety measures reduce the risk of starting the power tool accidentally.

- d) Store idle power tools out of the reach of children and do not allow persons unfamiliar with the power tool or these instructions to operate the power tool.** Power tools are dangerous in the hands of untrained users.
- e) Maintain power tools. Check for misalignment or binding of moving parts, breakage of parts and any other condition that may affect the power tools operation. If damaged, have the power tool repaired before use.** Many accidents are caused by poorly maintained power tools.
- f) Keep cutting tools sharp and clean.** Properly maintained cutting tools with sharp cutting edges are less likely to bind and are easier to control.
- g) Use the power tool, accessories and tool bits etc., in accordance with these instructions and in the manner intended for the particular type of power tool, taking into account the working conditions and the work to be performed.** Use of the power tool for operations different from those intended could result in a hazardous situation.
- h) Use clamps or another practical way to secure and support the workpiece to a stable platform.**
- i) Holding the work by hand or against your body leaves it unstable and may lead to loss of control.**

5. SERVICE

- a) Have your power tool serviced by a qualified repair person using only identical replacement parts.** This will ensure that the safety of the power tool is maintained.
- b) If the replacement of the supply cord is necessary, this has to be done by the manufacturer or his agent in order to avoid a safety hazard.**



WARNING: Some dust created by power sanding, sawing, grinding, drilling and other construction activities contains chemicals known to the state of California to cause cancer, birth defects or other reproductive harm. Some examples of these chemicals are:

- **Lead from lead-based paints.**
- **Crystalline silica from bricks and cement and other masonry products and.**

- **Arsenic and chromium from chemically-treated lumber.**

Your risk from these exposures varies, depending on how often you do this type of work. To reduce your exposure to these chemicals: work in a well ventilated area, and work with approved safety equipment, such as those dust masks that are specially designed to filter out microscopic particles.

ADDITIONAL SAFETY RULES FOR YOUR VERSACUT™

1. Do not use any abrasive wheels.
 2. Always wear a dust mask, hearing protection and eye protection.
 3. Only use saw blades recommended in the specification.
 4. Always wear gloves when handling saw blades and rough material. Saw blades shall be carried in a holder whenever practicable.
 5. Fully unwind extension cord to avoid potential overheating.
 6. When an extension cord is required you must ensure it has the correct ampere rating for your power tool and is in a safe electrical condition.
 7. Ensure your electrical supply voltage is the same as indicated on the rating plate.
 8. Your Versacut™ is a hand held tool, do not clamp your Versacut™.
 9. Before cutting, check that the cutting line is free of nails, screws, etc.
 10. Small work must be securely clamped for cutting, do not cut work secured by hands alone.
 11. Never remove the guard system. Never use the saw if the guard system does not function correctly. Never lock the moving guard open. The guard must move freely.
 12. Always check walls, floors and ceilings to avoid hidden power cable and pipes.
 13. After long working periods external metal parts and accessories could be hot.
 14. Do not cut material containing asbestos.
 15. Do not use Versacut™ to cut tree limbs or logs.
- a) **Do not reach underneath the workpiece.** The guard cannot protect you from the blade below the workpiece.
 - c) **Adjust the cutting depth to the thickness of the workpiece.** Less than a full tooth of the blade teeth should be visible below the workpiece.
 - d) **Never hold piece being cut in your hands or across your leg. Secure the workpiece to a stable platform.** It is important to support the work properly to minimize body exposure, blade binding, or loss of control.
 - e) **Hold power tool by insulated gripping surfaces when performing an operation where the cutting tool may contact hidden wiring or its own cord.** Contact with a "live" wire will also make exposed metal parts of the power tool "live" and shock the operator.
 - f) **When ripping always use a rip fence or straight edge guide.** This improves the accuracy of cut and reduces the chance of blade binding.
 - g) **Always use blades with correct size and shape (diamond versus round) of arbor holes.** Blades that do not match the mounting hardware of the saw will run eccentrically, causing loss of control.
 - h) **Never use damaged or incorrect blade washers or bolt.** The blade washers and bolt were specially designed for your saw, for optimum performance and safety of operation.

Further safety instructions for all saws

Causes and operator prevention of kickback:

- Kickback is a sudden reaction to a pinched, bound or misaligned saw blade, causing an uncontrolled saw to lift up and out of the workpiece toward the operator.
- When the blade is pinched or bound tightly by the kerf closing down, the blade stalls and the motor reaction drives the unit rapidly back toward the operator.
- If the blade becomes twisted or misaligned in the cut, the teeth at the back edge of the blade can dig into the top surface of the wood causing the blade to climb out of the kerf and jump back toward the operator.

Kickback is the result of saw misuse and/or incorrect operating procedures or conditions and can be avoided by taking proper precautions as given below.

- a) **Maintain a firm grip on the saw and position**

Safety instructions for all saws

- a)  **DANGER: Keep hands away from cutting area and the blade.** Make sure the hand that is not holding the saw is well away from the blade and clear of any possible path of travel of the saw.

your arm to resist kickback forces. Position your body to either side of the blade, but not in line with the blade. Position the hand not holding the saw well away from the travel path of the saw. Kickback could cause the saw to jump backwards, but kickback forces can be controlled by the operator, if proper precautions are taken.

- b) When blade is binding, or when interrupting a cut for any reason, release the trigger and hold the saw motionless in the material until the blade comes to a complete stop. Never attempt to remove the saw from the work or pull the saw backward while the blade is in motion or kickback may occur.** Investigate and take corrective actions to eliminate the cause of blade binding.
- c) When restarting a saw in the workpiece, center the saw blade in the kerf and check that saw teeth are not engaged into the material.** If saw blade is binding, it may walk up or kickback from the workpiece as the saw is restarted.
- d) Support large panels to minimize the risk of blade pinching and kickback. Large panels tend to sag under their own weight.** Supports must be placed under the panel on both sides, near the line of cut and near the edge of the panel.
- e) Do not use dull or damaged blades.** Unsharpened or improperly set blades produce narrow kerf causing excessive friction, blade binding and kickback.
- f) Blade depth must be tight and secure before making cut.** If blade adjustment shifts while cutting, it may cause binding and kickback.
- g) Use extra caution when making a "plunge cut" into existing walls or other blind areas.** The protruding blade may cut objects that can cause kickback.

Safety instructions for Plunge type saw

- a) Check guard for proper closing before each use. Do not operate the saw if guard does not move freely and enclose the blade instantly. Never clamp or tie the guard with the blade exposed.** If saw is accidentally dropped, guard may be bent. Check to make sure that guard moves freely and does not touch the blade or any other part, in all angles and depths of cut.
- b) Check the operation and condition of the**

guard return spring. If the guard and the spring are not operating properly, they must be serviced before use. Guard may operate sluggishly due to damaged parts, gummy deposits, or a build-up of debris.

WARNING: Be sure to shake or vacuum dust and debris from the guard and base frequently.

- c) Always observe that the guard is covering the blade before placing saw down on bench or floor. An unprotected, coasting blade will cause the saw to walk backwards, cutting whatever is in its path.** Be aware of the time it takes for the blade to stop after switch is released.

SAFETY WARNING FOR YOUR LASER

Warning for class IIIa laser, accessible laser radiation with an irradiance less than or equal to $2.5 \times 10^{-3} \text{ W cm}^{-2}$

LASER RADIATION--DO NOT STARE INTO BEAM OR VIEW DIRECTLY WITH OPTICAL INSTRUMENTS

Additional safety warning

Do not stare directly at the laser beam. A hazard may exist if you deliberately stare into the beam. Please observe all safety rules as follows:

1. The laser shall be used and maintained in accordance with the manufacturer's instructions.
2. Never aim the beam at any person or an object other than the work piece.
3. Always ensure the laser beam is aimed at a sturdy work piece without reflective surfaces, e.g. wood or rough-coated surfaces are acceptable. Bright shiny reflective sheet steel or similar is not suitable for laser applications as the reflective surface may direct the laser beam back at the operator.
4. Do not change the laser device with a different type. The manufacturer or an authorized agent must carry out repairs.
5. **CAUTION:** Use of controls or adjustments other than those specified herein may result in hazardous radiation exposure.
6. **CAUTION:** The use of optical instruments with this product will increase eye hazard.

SAVE THESE INSTRUCTIONS

SYMBOLS



To reduce the risk of injury, user must read instruction manual



Warning



Double insulation



Wear ear protection



Wear eye protection



Wear dust mask



Laser radiation



Do not stare into beam

TECHNICAL DATA

Voltage	120 V~60 Hz
Amps	4 A
No load speed	3500 /min
Blade size	3-3/8"(85 mm) X 19/32"(15 mm)
Max cutting depth	1-1/16"(27 mm)
Laser battery model no.	LR44 1.5 V
Protection class	□/II
Machine weight	4 lbs(1.8 kg)

OPERATING INSTRUCTIONS



NOTE: Before using the tool, read the instruction book carefully.

INTENDED USE:

The machine is intended for ripping and cross-cutting wood and other materials in straight cutting lines, while resting firmly on the work piece.

Versacut™ is a multi-functional, safe and mini saw which can cut different materials such as wood, flooring, plastic, ceramic tiles, slate, aluminum sheet and even thin steel sheet. Its features include a compact & balanced design, light weight, quick depth adjustment, and laser guide.

Various accessories are available (sold separately) to assist in precise ripping, mitering and beveling operations.

ASSEMBLY

1. INSTALL /CHANGE THE BLADE



WARNING:

- **Before any work on the machine itself, unplug the saw.**
- **Wear protective gloves when mounting the saw blade. Danger of injury when touching the saw blade.**
- **Only use saw blades that correspond with the characteristic data given in the operating instructions.**
- **Do not use grinding discs on this cutting tool under any circumstances.**

- 1) Insert the "U" spanner(4) into the hole.(See Fig. A)
- 2) Place "L" spanner (3) into the blade spindle clamping screw (17) and the "U" spanner into the back of the spindle assembly. Turn "L" spanner clockwise while

holding the “U” spanner stationary. Remove the screw (17) and the blade clamping washer (18). (See Fig.B)

- 3) Clean the saw blade and all the clamping parts to be assembled. Place the saw blade onto the inner flange. Assemble the blade clamping washer (18) and the spindle clamping screw (17). Use the two spanner to tighten the spindle clamping screw thoroughly. (See Fig. C)

NOTE: Remove both allen keys when the saw blade is tightly attached.

WARNING: When mounting, ensure that the cutting direction of the teeth (direction of arrow on saw blade) and the direction-of-rotation arrow on the blade guard match.

NOTE: Never use a blade that is too thick to allow the blade clamping washer to engage with the flat side of the spindle.

The table below gives you advice on how to choose correct blade.

Blade type	Cutting material
TCT 24T	Wood and aluminum
HSS 44T	Thin sheet steel and aluminum, PVC pipe, plastic
Diamond	Concrete, marble, tile

Recommended maximum material thickness

Wood	1-1/16" (27 mm)
Aluminum	1/8" (3 mm)
PVC pipe (radius)	1/2" (13 mm)
Tile	5/16" (8 mm)
Sheet steel	1/32" (0.91 mm)(20 gauge)

2. PARALLEL GUIDE (SEE FIG. D)

The parallel guide is used for making cuts parallel to a work-piece edge at a chosen distance. Slide the parallel guide (19) arm through the fixture to achieve the required cutting distance and tighten the clamping screw to lock into position. Do not over tighten. It can be used from both sides of the base plate (9). The parallel guide enables exact cuts along a workpiece edge and can also be used for cutting parallel strips.

3. SAWDUST REMOVAL (SEE FIG. E)

Your saw includes a vacuum adapter (20) that attaches

to the dust extraction outlet (7) on the saw. This adapter port can be attached to a vacuum cleaner (sold separately). The use of the vacuum is strongly recommended as it keeps the work area clean, dramatically increases cut visibility and reduces airborne dust. It also keeps dust out of the working elements of the guard.

NOTE: If using the saw without a vacuum attached, in some circumstances after lengthy operation, dust can accumulate at the rear of the base and prevent it reaching full depth, occasionally shaking the dust out can prevent this.

4. NON-SCRATCH BASE COVER (SEE FIG. F1, F2)

Your saw includes a non-scratch base cover (21). Attach it to your saw's base when you are cutting work pieces that have delicate surfaces (finishes) such as vinyls, plastics, fiberglass, laminate flooring and tiles that could easily be scratched by the steel base.

OPERATION

1. TRIGGER SWITCH (SEE FIG. G)

Your switch is locked off to prevent accidental starting. Pull lock off switch (6) then on/off switch (1) and release lock off switch (6). Your switch is now on. To switch off, just release the on/off switch.

NOTE: When the machine is not used, the lock off switch is resting against guard to lock out the plunge function and prevent the blade from being exposed.

2. BLADE DEPTH

Correct cutting depth choice can improve ease of cutting and cut quality.

Always use the minimum cut depth which will just cut through the material plus a small allowance e.g. 1/8" (3 mm).

Excessive cutting depth increases splintering in wood, chipping in tile and causes severe chatter in sheet steel and aluminum (which can quickly blunt the blade).

Maximum depth can be used when cutting internal cut-outs in wood as this reduces the overcutting required.

3. SET THE BLADE DEPTH

- 1) Determine the desired depth of cut.
- 2) Unlock the depth of cut adjustment and lock lever (8). (See Fig. H1)
- 3) Slide the depth of cut indicator to the desired depth of cut. Lock down the depth of cut adjustment and lock lever (8). (See fig. H2)

When plunge or pocket cutting into the middle (or

interior) of the work piece, through the narrow slot, you can easily see the cutting mark you draw and the location where the blade will plunge into the work piece, based on the blade depth that was selected.

Always practice in a scrap work piece to become familiar with this cutting operation. The selected depth of cut is now set. When the saw's blade is manually lowered, the blade will be below the base at the selected depth.

4. USING THE LASER

Press down the laser on/off switch (5) to turn on the laser.

Press down the laser on/off switch again to turn off the laser. (See Fig. I)

NOTE: Clean the laser generator periodically.

 **WARNING:** Never stare directly into the laser beam and never point the beam at anybody. The laser beam energy is extremely harmful to human eyes.

 **WARNING:** When not in use, always turn the laser off to save the battery capacity.

To replace laser batteries (SEE FIG. J1-J6)

The saw comes with laser batteries well assembled. When battery capacity runs out, replace batteries as follows:

Use 1.5V batteries model LR44, typical to calculators, camera and similar small electronics.

Move the battery storage cover (16) in the direction the arrow (on the cover) points. Then lift the battery storage cover (See Fig. J1, J2).

You can see one end of a cord. To remove the batteries, just slowly pull the end of the cord. The two batteries will be taken out along with the cord (See Fig. J3).

To fit new batteries, adjust the position of the cord and insert two batteries in place. Make sure two batteries are pressed on the cord (See Fig. J4, J5).

Restore the cover (See Fig. J6).

NOTE: Pay attention that "+/-" of the batteries are the same as the illustration on the machine.

5. CUTTING GUIDE (SEE FIG. K)

The blade alignment indicator (12) in front of the base plate is used as cutting guide. Always guide it along the cutting mark made on the workpiece for accurate cutting.

NOTE: It is best to carry out a trial cut.

FUNCTION

1. MAKING CROSS CUTS AND RIP CUTS (SEE FIG. L, M)

 **WARNING:** To avoid sudden kick-back, never start with the stationary blade in contact with the work.

Always start the saw before commencing to plunge.

a) ALWAYS use your saw with your hands positioned correctly.

 **WARNING:** Always maintain proper control of the saw to make sawing safer and easier. Loss of control of the saw could cause an accident resulting in possible serious injury.

b) When making cross or rip cuts, align your line of cut with the center of the "V" notch located on the front of the saw's base (See Fig. L).

c) Since the thickness of blades varies, make a trial cut in scrap material along the guideline to determine how much, if any, you should offset the blade from the guideline to allow for the blade thickness to get an accurate cut.

MAKING RIP CUTS (SEE FIG. M)

Always use a guide when making long rip cuts with your saw. You can use any suitable straight edge clamped to the work or the parallel guide that is included with your saw.

2. POCKET CUTTING (SOFT MATERIALS ONLY) (SEE FIG. N)

This operation requires much skill with a saw and must only be carried out by a qualified person.

 **WARNING:** The blade teeth are exposed during this operation so proceed with extreme caution. Clearly mark the area to be cut. Set the depth of cut on the saw. Position the saw over the marked area with the front edge of the base plate resting on the work surface and cutting guide aligned with marked line on workpiece. Ensure the blade is not touching but is close to the work surface. Hold the saw firmly without any pressure on base plate. To avoid kickback, you should hold the tool firmly before switching on the saw. Then switch the saw on and gently guide the blade down into the material but maintain a pivoting force on the front edge of the base.

DO NOT bind the blade in the cut; push the saw blade forward at a rate where the blade is not laboring. When the cut is complete, release the trigger safety release and switch and let the blade come to a complete stop. **DO NOT REMOVE** the saw and blade from the workpiece while the blade is moving. This could damage your cut (kerf), cause kickback and loss of control, resulting in injury.

WORKING HINTS FOR YOUR TOOL

If your power tool becomes too hot, please run your Versacut™ no load for 2-3 minutes to cool the motor. Avoid prolonged usage under strenuous cutting loads. Protect saw blades against impact and shock. Excessive feed significantly reduces the performance capability of the machine and reduces the service life of the saw blade. Sawing performance and cutting quality depend essentially on the condition and the tooth count of the saw blade. Therefore, use only sharp saw blades that are suited for the material to be worked. Choice of blades: 24 teeth for general work, approx. 40 teeth for finer cuts, more than 40 teeth for very fine cuts into delicate surfaces, diamond for tile, cement board, etc.

MAINTAIN TOOLS WITH CARE

Remove the plug from the socket before carrying out any adjustment, servicing or maintenance.

Keep tools sharp and clean for better and safer performance. Follow instructions for lubricating and changing accessories. Inspect tool cords periodically and if damaged, have repaired by authorized service facility. Your power tool requires no additional lubrication or maintenance. There are no user serviceable parts in your power tool. Never use water or chemical cleaners to clean your power tool. Wipe clean with a dry cloth. Always store your power tool in a dry place. Keep the motor ventilation slots clean. Keep all working controls free of dust.

If the supply cord is damaged, it must be replaced by the manufacturer, its service agent or similarly qualified persons in order to avoid a hazard.

Periodically clear dust and chips from guard and base to ensure proper performance.

TROUBLESHOOTING

Symptom	Possible Causes	Possible Solution
Tool will not start when operating the on/off switch.	Power cord not plugged in. Power cord is broken. Carbon brush has worn down.	Check to make sure power cord is connected well into a working outlet. Unplug the power cord. Replace it by a qualified maintenance person. Replace the carbon brush by a qualified maintenance person.
Cutting depth is less than that is set.	Sawdust accumulated at the rear of the base.	Shake out sawdust. Consider connecting a vacuum for dust collection.
Blade spins or slips	Blade is not tightly engaged with the spindle.	Remove the blade, and reassembled it as described in INSTALL /CHANGE THE BLADE section.
Blade will not cut a straight line.	Blade is dull. Blade is not mounted properly. Saw is not being guided properly.	Mount a new, sharp blade on the saw. Check that blade is properly mounted. Use and edge guide.

2-YEAR WARRANTY STATEMENT

If your Rockwell tool becomes defective due to faulty materials or workmanship within a period of 2 years from the date of purchase, we guarantee to:

- Replace or repair all defective parts, free of charge, or,
- Repair products free of charge, or,
- Replace the unit with a new or re-conditioned unit, free of charge.

Your warranty is subject to the following conditions:

- Battery packs are guaranteed for a 12 month period only.
- The tool has not been misused, abused, neglected, altered, modified or repaired by anyone other than an authorized service center.
- Only genuine Rockwell accessories and parts have been used on or with the product
- The tool has been subjected to fair wear and tear.
- The tool has not been used for rental purposes.
- The tool has not sustained damage through foreign objects, substances or accidents.

Your warranty does not cover;

- Components that are subject to natural wear and tear caused by use in accordance with operating instructions.
- Unauthorized/improper maintenance/handling or overload are excluded from this warranty as are accessories such as bulbs, blades and bits, etc.

For guarantee claims, please contact the Rockwell Helpline and you will need to submit a proof of purchase in the form of a valid receipt that displays date and place of purchase.

We may require the tool be sent postage prepaid to an authorized service center, along with all original equipment.

Rockwell Helpline 866-514-ROCK(7625)

This guarantee statement does not replace but is in addition to your statutory rights.

This warranty does not apply to accessories supplied with the tool.

This warranty applies only to the original purchaser and may not be transferred.

All repairs and replacement tools will be covered by the limited warranty for the balance of the warranty period from the date of the original purchase.

Limited 30-Day exchange policy

During the first 30 days after date of purchase, you may exchange a tool which does not work properly due to defects in materials or workmanship by returning the power tool to the retailer where it was purchased. To receive a replacement power tool, you must present a dated proof of purchase and return all original equipment packaged with the original product. The replacement power tool will be covered by the limited warranty for the balance of the two year period from the date of the original purchase.

LISTA DE PARTES

-
- 1 INTERRUPTOR ENCENDIDO/APAGADO
-
- 2 ÁREA DE AGARRE
-
- 3 LLAVE (L)*
-
- 4 LLAVE (U)*
-
- 5 BOTÓN DE ENCENDIDO/APAGADO DEL LÁSER
-
- 6 INTERRUPTOR DE DESTRABADO
-
- 7 ORIFICIO PARA EXTRACCIÓN DEL ASERRÍN
-
- 8 PALANCA DE AJUSTE DE LA PROFUNDIDAD DE CORTE
-
- 9 BASE
-
- 10 HOJA DE SIERRA *
-
- 11 TORNILLO DE BLOQUEO DE LA GUÍA DE BORDE
-
- 12 LÍNEA DE VISUALIZACIÓN DE CORTE
-
- 13 TORNILLO DE BLOQUEO DE LA GUÍA DE CORTE AL HILO
-
- 14 PROTECCIÓN DE HOJA
-
- 15 CAJA DEL LÁSER
-
- 16 TAPA DE ALMACENAMIENTO DE LAS PILAS
-
- 17 TORNILLO DE APRIETE DEL EJE (VER FIG. C)
-
- 18 ARANDELA DE APRIETE DE LA HOJA (VER FIG. C)
-
- 19 GUÍA PARALELA (VER FIG. D) *
-
- 20 ADAPTADOR PARA ASPIRADORA (VER FIG. E) *
-
- 21 CUBIERTA DE LA BASE ANTIRAYAS (VER FIG. F1) *
-
- 22 BATERÍA DE LÁSER (DOS) (VER FIG. J3)
-

ACCESORIOS

Hoja con punta de carburo de corte rápido de 24 dientes (RW9231)	1
Hoja de grano de diamante (RW9228)	1
Hoja de corte de metal HSS de 44 dientes (RW9229)	1
Cubierta de la base antirrayas	1
Guía paralela	1
Adaptador para aspiradora: 1-1/4" dia. interior	1
Llave (L & U)	2
Bolsa de transporte	1

Le recomendamos que compre todos los accesorios en la tienda donde adquirió la herramienta. Use accesorios de buena calidad estampados con una marca bien conocida. Seleccione las brocas que más convengan al trabajo que intenta hacer. Consulte el empaque de los accesorios para obtener más detalles. El personal de la tienda también puede ayudarle y aconsejarle.

ADVERTENCIAS DE SEGURIDAD GENERALES PARA LA HERRAMIENTA MOTORIZADA

 **¡ADVERTENCIA! Lea y comprenda todas las instrucciones.** El no seguir todas las instrucciones a continuación puede ocasionar descargas eléctricas, incendios y/o heridas graves.

Conserve todas las advertencias e instrucciones para consulta futura.

El término "herramienta eléctrica" que figura en todas las advertencias que aparecen a continuación hace referencia a la herramienta que funciona con la red de suministro eléctrico (con cable) o a la herramienta eléctrica accionada a baterías (sin cable).

1. ÁREA DE TRABAJO

- Mantenga su lugar de trabajo limpio y bien iluminado.** Bancos de trabajo desordenados y lugares oscuros invitan a los accidentes.
- No utilice herramientas eléctricas en atmósferas explosivas, como por ejemplo en presencia de líquidos, inflamables, gases o polvo.** Las herramientas eléctricas crean chispas que pueden encender el polvo o los vapores.
- Mantenga a los espectadores, niños y visitantes a una distancia prudente cuando**

esté utilizando una herramienta eléctrica. Las distracciones pueden hacerle perder el control.

2. SEGURIDAD ELÉCTRICA

- Los enchufes de las herramientas eléctricas deben coincidir con el tomacorriente. No modifique de algún modo el enchufe. No utilice enchufes adaptadores con herramientas eléctricas conectadas a tierra.** Si no se modifican los enchufes y se utilizan los tomacorrientes adecuados, se reducirá el riesgo de una descarga eléctrica.
- Evite el contacto del cuerpo con las superficies conectadas a tierra tales como tuberías, radiadores, estufas de cocina y refrigeradores.** Existe mayor riesgo de que se produzcan descargas eléctricas si su cuerpo está conectado a tierra.
- No exponga las herramientas eléctricas a la lluvia ni a los ambientes húmedos.** La entrada de agua en una herramienta eléctrica aumenta el riesgo de que se produzcan descargas eléctricas.
- No abuse del cable.** Nunca use el cable para transportar las herramientas ni para sacar el enchufe de un tomacorriente. Mantenga el cable alejado del calor, el aceite, los bordes afilados o las piezas móviles. Los cables dañados aumentan el riesgo de que se produzcan descargas eléctricas.
- Cuando utilice una herramienta eléctrica en exteriores, utilice un cable de extensión apto para uso exterior.** La utilización de un cable de extensión reducirá el riesgo de una descarga eléctrica.

CABLES DE EXTENSIÓN. Utilice cables de extensión apropiados. Cerciórese de que su cable prolongador esté en buenas condiciones. Asegúrese de utilizar un prolongador lo suficientemente resistente como para soportar la corriente que requiere su producto. Un cable pequeño causará una caída de corriente en la línea de voltaje, dando por resultado recalentamiento y pérdida de potencia. La Tabla 1 muestra el calibre correcto a utilizar, dependiendo de la longitud del cable y del amperaje indicado en la placa de identificación. En caso de duda, utilice el tamaño mayor siguiente. Cuanto menor es el calibre, mayor es la capacidad del cable.

Tabla 1. Calibre mínimo para el cable

Amperios	Capacidad	Longitud total del cable en pies				
		Voltios				
		120 V	25 pies	50 pies	100 pies	150 pies
		240 V	50 pies	100 pies	200 pies	300 pies
Mayor de	No mayor de	Calibre AWG				
0	6		18	16	16	14
6	10		18	16	14	12
10	12		16	16	14	12
12	16		14	12	No se recomienda	

f) Si no se puede evitar la utilización de una herramienta motorizada en una ubicación húmeda, utilice un suministro de alimentación protegido por un interruptor de circuito accionado por corriente de pérdida a tierra (GFCI). El uso de un GFCI reduce el riesgo de descarga eléctrica.

3. SEGURIDAD PERSONAL

- Manténgase alerta, fíjese en lo que está haciendo y use el sentido común cuando utilice una herramienta eléctrica. No use la herramienta cuando esté cansado o se encuentre bajo la influencia de drogas, alcohol o medicamentos.** Un momento de distracción al utilizar herramientas eléctricas puede dar lugar a lesiones personales graves.
- Utilice equipo de seguridad. Use siempre protección ocular.** La utilización del equipo de seguridad como máscara antipolvo, zapatos de seguridad antideslizantes, casco o protección auditiva para condiciones adecuadas reducirá el riesgo de lesiones personales.
- Evite el arranque accidental. Asegúrese de que el interruptor esté en la posición de trabado o de apagado antes de instalar el paquete de baterías.** Transportar herramientas con el dedo en el interruptor o instalar el paquete de batería cuando el interruptor está encendido invitan a los accidentes.
- Retire las llaves o claves de ajuste antes de encender la herramienta.** Una llave o clave de ajuste dejada en una parte giratoria de la herramienta puede causar una lesión personal.
- No intente alcanzar demasiado lejos.**

Mantenga un apoyo de los pies y un equilibrio adecuados en todo momento. El apoyo de los pies y el equilibrio adecuados permiten un mejor control de la herramienta en situaciones inesperadas.

- Vístase apropiadamente. No se ponga ropa holgada ni joyas. Mantenga su cabello, ropa y guantes alejados de las piezas móviles.** La ropa holgada, las joyas o el pelo largo pueden quedar atrapados en las piezas móviles.
- Si se proporcionan dispositivos para la extracción y recolección de polvo, asegúrese que estos estén conectados y utilizados correctamente.** El uso de estos dispositivos puede reducir peligros relacionados con el polvo.

4. USO Y CUIDADO DE LA HERRAMIENTA

- No fuerce la herramienta. Emplee la herramienta correcta para la aplicación que desea.** La herramienta correcta hará el trabajo mejor y con más seguridad a la capacidad nominal para la que está diseñada.
- No utilice la herramienta si el interruptor no la enciende o apaga.** Toda herramienta que no se pueda controlar con el interruptor es peligrosa y debe ser reparada.
- Desconecte la batería de la herramienta o ponga el interruptor en la posición de trabado o de apagado antes de hacer cualquier ajuste, cambio de accesorios o guardar la herramienta.** Estas medidas de seguridad preventivas reducen el riesgo de encender la herramienta accidentalmente.
- Guarde las herramientas que no esté usando fuera del alcance de los niños y otras personas no capacitadas.** Las herramientas son peligrosas en las manos de los usuarios no capacitados.
- Mantenga las herramientas con cuidado. Compruebe la desalineación o el atasco de las piezas móviles, la ruptura de piezas y cualquier otra situación que pueda afectar el funcionamiento de las herramientas. Si la herramienta está dañada, hágala arreglar antes de usarla.** Muchos accidentes son causados por herramientas mantenidas deficientemente.
- Conserve las herramientas de corte afiladas y limpias.** Las herramientas mantenidas

adecuadamente, con bordes de corte afilados, tienen menos probabilidades de atascarse y son más fáciles de controlar.

- g) Utilice la herramienta eléctrica, accesorios, brocas de la herramienta, etc. de acuerdo con estas instrucciones y de la manera adecuada para el tipo de herramienta eléctrica, teniendo en cuenta las condiciones de trabajo y el trabajo que se realizará.** La utilización de la herramienta eléctrica para operaciones diferentes de aquellas para las que se encuentra diseñada podría dar lugar a una situación peligrosa.
- h) Fijar la pieza sobre la mesa estable con clip o medios alternativos.**
- i) Fijar la pieza de mano o la apoyar contra el cuerpo llevará a cabo la operación inestable, podrá estar fuera de control.**

5. REPARACIÓN

- a) La herramienta debe ser reparada por una persona calificada de servicio técnico y se deben utilizar partes de reemplazo idénticas.** Esto asegurará el mantenimiento de la seguridad de la herramienta eléctrica.
- b) Si es necesario reemplazar el cable de alimentación, el fabricante o su agente deberá ser el encargado de este reemplazo a fin de evitar peligros que atenten contra la seguridad.**

⚠ ADVERTENCIA: El polvo originado por la utilización de herramientas motorizadas contiene químicos que, según el Estado de California, causan cáncer, defectos congénitos y otros daños reproductivos. Algunos ejemplos de esos productos químicos son:

- El plomo de las pinturas a base de plomo
- La sílice cristalina de los ladrillos, del cemento y de otros productos de albañilería
- El arsénico y el cromo de la madera tratada químicamente

El riesgo que se corre a causa del contacto con esos productos varía según la frecuencia con que usted realice este tipo de trabajos. Con el fin de reducir su exposición a esas sustancias químicas: trabaje en un área bien ventilada; utilice un equipo de seguridad adecuado, tal como una máscara contra el polvo especialmente diseñada para filtrar partículas microscópicas.

REGLAS DE SEGURIDAD ADICIONALES - PARA VERSACUT™

1. No utilice ningún tipo de ruedas abrasivas.
2. Use siempre gafas de seguridad o protección ocular cuando utilice esta herramienta. Use una máscara antipolvo o un respirador para aplicaciones que generan polvo.
3. Utilice solamente las hojas de sierra recomendadas en las especificaciones.
4. Mantenga las manos alejadas del área de corte. No ponga la mano debajo del material que se está cortando. La proximidad de la hoja a la mano queda oculta a la vista.
5. Desenrolle completamente los cables prolongadores para evitar el sobrecalentamiento.
6. Si necesita un cable prolongador, asegúrese de que tiene el amperaje correcto para su herramienta, y se encuentra en buenas condiciones eléctricas.
7. Asegúrese de que el voltaje de suministro es igual al indicado en la placa nominal.
8. Su sierra circular es una herramienta de mano; no la asegure con abrazaderas.
9. Antes de cortar, compruebe que la línea del corte esté libre de clavos, tornillos, etc.
10. Se deberán sujetar las piezas de trabajo pequeñas para la realización de cortes. No corte estas piezas de trabajo sólo asegurando con las manos.
11. Nunca retire el sistema de guardas protectoras. Nunca utilice la sierra si el sistema de guardas protectoras no funciona correctamente. Nunca trabee las guardas en posición de abierto. Estas deben moverse libremente.
12. Verifique siempre las paredes y los techos para evitar caños y cables eléctricos ocultos.
13. Luego de períodos de trabajo extensos, es posible que las partes metálicas externas y los accesorios se recalienten.
14. No corte material que contenga asbestos.
15. No utilice la sierra circular para cortar troncos o ramas de árbol.

Instrucciones de seguridad para todas las sierras

- a) ⚠ ADVERTENCIA: Mantenga las manos alejadas del área de corte y la cuchilla.** Asegúrese de que la mano que no está sujetando la sierra se encuentre alejada de la hoja y de cualquier trayecto posible que recorrerá la sierra.

- b) No utilice la herramienta sobre la pieza de trabajo por la parte inferior.** La protección no le protegerá de la cuchilla bajo la pieza de trabajo.
- c) Ajuste la profundidad de corte al grosor de la pieza de trabajo.** Menos de un diente completo de la hoja debe ser visible por debajo de la pieza de trabajo.
- d) Nunca sostenga la pieza a cortar en sus manos o sobre su pierna. Asegure la pieza de trabajo sobre una plataforma estable.** Es importante apoyar correctamente la pieza de trabajo para reducir al mínimo la exposición del cuerpo, el atascamiento de la hoja o la pérdida de control.
- e) Sujete la herramienta por las superficies de agarre aisladas cuando realice una operación en la que la herramienta de corte pueda entrar en contacto con cables ocultos o con su propio cable.** El contacto con un cable que tenga corriente hará que ésta pase a las partes metálicas descubiertas de la herramienta y que el operador reciba descargas eléctricas.
- f) Cuando haga cortes longitudinales siempre use una guía de corte o guía de borde recto.** Esto mejora la exactitud del corte y reduce el riesgo de atascamiento de la hoja.
- g) Siempre utilice hojas con orificios de eje del tamaño y forma correctos (diamante contra redondo).** Las hojas que no se corresponden con los dispositivos de la caja, funcionarán de modo excéntrico, causando pérdida de control.
- h) Nunca emplee tornillos o arandelas de hoja incorrectos o dañados.** Las arandelas y los tornillos de la hoja fueron diseñados especialmente para su sierra, para funcionamiento y seguridad óptimos de la operación.

Más instrucciones de seguridad para todas las sierras

Causas y prevención del operador contra el contragolpe:

- El contragolpe es una reacción repentina a hojas de sierra pellizcadas, atascadas o mal alineadas, causando que una sierra sin control salte por encima de la pieza de trabajo hacia el operador.
 - Cuando la hoja es pellizcada o atascada firmemente por la muesca, se atora y la reacción del motor conduce la unidad rápidamente hacia el operador.
 - Si la hoja se tuerce o está mal alineada durante el corte, los dientes del extremo trasero pueden
- incrustarse en la superficie superior de la madera haciéndola saltar de la muesca y proyectarse hacia el operador.
- El contragolpe es el resultado del uso incorrecto de la sierra y/o de procedimientos o condiciones de funcionamiento incorrectos y puede ser evitado tomando precauciones apropiadas según se describe a continuación.
- a) Mantenga una empuñadura firme sobre la sierra y coloque sus brazos para resistir las fuerzas del contragolpe. Coloque su cuerpo a cualquier lado de la hoja, pero no alineado con la hoja. Coloque la mano que no está sujetando la sierra alejada del recorrido de la sierra.** El contragolpe podría hacer que la sierra salte al revés, pero las fuerzas del contragolpe pueden ser controladas por el operador si se toman las precauciones apropiadas.
- b) Cuando la hoja se atasca o cuando se interrumpe un corte por cualquier razón, suelte el gatillo y sostenga la sierra en el material sin moverla hasta que la hoja se haya detenido completamente. Nunca trate de sacar la sierra de la pieza de trabajo o tire de la sierra al revés mientras la hoja esté en movimiento, ya que podría ocurrir un contragolpe.** Investigue y tome acciones correctivas para eliminar la causa del atascamiento de la hoja.
- c) Al reiniciar el trabajo sobre la pieza correspondiente, centre la hoja de sierra en la muesca y compruebe que los dientes de la sierra no estén incrustados en el material.** Si la hoja de sierra está atascada, cuando se enciende nuevamente la sierra puede saltar o producir un contragolpe desde la pieza de trabajo.
- d) Fije paneles grandes para reducir al mínimo el riesgo de que la hoja pellizque o provoque un contragolpe.**
Los paneles grandes tienden a ceder bajo su propio peso. Los soportes deben ser colocados debajo del panel a ambos lados, cerca de la línea de corte y del borde del panel.
- e) No utilice hojas desafiladas o dañadas.** Las hojas con dientes desafilados o colocados incorrectamente producen una muesca estrecha causando fricción excesiva, atascamiento de la hoja y contragolpe.
- f) Las palancas de traba de profundidad deben**

estar ajustadas y aseguradas antes de efectuar un corte. Si el ajuste de la hoja cambia durante el corte, puede causar atascamiento y contragolpe.

- g) Tenga cuidado adicional al hacer cortes mediante descenso vertical en paredes y otros lugares ciegos.** La hoja que sobresale puede cortar objetos capaces de causar un contragolpe.

Instrucciones de seguridad para su sierra circular

- a) Verifique que la cubierta de seguridad cierre correctamente antes de cada uso. No accione la sierra si la cubierta de seguridad no se mueve libremente ni se cierra inmediatamente. Nunca ate o fije con abrazaderas la cubierta en la posición abierta. Si la sierra se cae accidentalmente, la cubierta puede doblarse.** Cerciórese de que se mueva libremente y que no toque la hoja u otras partes en todos los ángulos y profundidades de corte.
- b) Compruebe el funcionamiento del resorte de la cubierta. Si la cubierta y el resorte no están funcionando correctamente, deben ser reparados antes del uso.** La cubierta puede funcionar lentamente debido a piezas dañadas, depósitos gomosos o acumulación de desechos.
ADVERTENCIA: De forma periódica, asegúrese de sacudir o aspirar el polvo y residuos de la guarda y base.
- c) Siempre verifique que la cubierta esté cubriendo la hoja antes de colocar la sierra sobre el banco o el piso. Una hoja desprotegida o que resbala hará que la sierra vaya al revés, cortando lo que esté en su trayectoria.** Tome nota del tiempo que tarda la hoja en detenerse una vez que suelte el gatillo.

REGLAS DE SEGURIDAD ADICIONALES

No fije la mirada directamente sobre el rayo láser. Puede ser peligroso mirar fijamente el rayo láser. Le recomendamos observar las siguientes reglas de seguridad:

1. Siga las instrucciones del fabricante para el uso y mantenimiento correctos del láser.
2. Nunca apunte el rayo láser a una persona u objeto que no sean la pieza de trabajo.
3. Siempre asegúrese de dirigir el haz de luz hacia una pieza de trabajo resistente que no tenga una superficie reflectante; por ejemplo, pueden utilizarse superficies de madera o cubiertas de algún material áspero. La lámina de acero brillante y reluciente -o algún material similar- no es adecuada para aplicaciones de láser ya que su misma superficie reflectora puede dirigir el rayo de luz de vuelta al usuario.
4. No cambie el dispositivo láser por uno de otro tipo. Las reparaciones deben ser efectuadas únicamente por el fabricante o un agente autorizado.
5. **ATENCIÓN:** El uso de controles o ajustes que no sean los especificados expresamente aquí puede provocar una peligrosa exposición a la radiación.
6. **ATENCIÓN:** La utilización de instrumentos ópticos con este producto podría aumentar los peligros de lesiones oculares.

Conserve estas instrucciones

SEGURIDAD ESPECIAL PARA EL LÁSERE

Advertencia para el láser clase IIIa: radiación láser al abrir el producto con una irradiación inferior o igual a $2,5 \times 10^{-3} \text{W cm}^{-2}$

Radiación de Láser -- No mire fijamente hacia el haz ni visualice directamente con instrumentos ópticos.

SÍMBOLOS



Advertencia— Para reducir el riesgo de lesiones, el usuario deberá leer el manual de instrucciones



Advertencia



Doble aislamiento



Use protección auditiva



Use lentes de seguridad



Use máscara contra el polvo



Radiación de Láser



No mirar fijamente al rayo láser

DATOS TÉCNICOS

Voltios	120 V~60 Hz
Corriente nominal	4A
Velocidad sin carga	3500 /min
Diámetro de la hoja	3-3/8 pulg. (85 mm) x 19/32 pulg. (15 mm)
Profundidad de corte máx.	1-1/16 pulg. (27 mm)
Batería de láser	LR44 1.5V
Doble aislamiento	 /II
Peso	4 lbs (1.8 kg)

INSTRUCCIONES DE FUNCIONAMIENTO



NOTA: Antes de usar la herramienta, lea atentamente el manual de instrucciones.

UTILIZACIÓN PREVISTA:

Esta máquina se encuentra diseñada para el corte longitudinal y corte transversal de maderas y otros materiales en líneas de corte rectas, mientras se apoya firmemente en la pieza de trabajo.

La Versacut™ es una sierra pequeña, segura y de múltiples funciones que puede cortar diferentes materiales como maderas, pisos, plásticos, cerámicos, tejas, placas de aluminio e incluso placas de acero delgadas.

Entre sus características, se incluyen: diseño compacto y equilibrado, peso liviano, ajuste rápido de la profundidad y guía láser.

Se encuentran disponibles diferentes accesorios (se venden por separado) para ayudarlo en las operaciones precisas de corte longitudinal, corte de inglete y biselado.

ENSAMBLE

1. INSTALACIÓN/CAMBIO DE LA HOJA

**ADVERTENCIA:**

- Antes de realizar cualquier trabajo de mantenimiento de la herramienta, retire el enchufe del tomacorriente.
- Utilice guantes de protección cuando coloque la hoja de sierra. Al tocar la hoja de sierra, podría existir un riesgo de lesión.
- Sólo utilice hojas de sierra que coincidan con los datos sobre características proporcionados en las instrucciones de

funcionamiento.

- **De ninguna manera, utilice discos de esmerilado como herramienta de corte.**
- 1) Inserte la llave en "U" (4) en el orificio. (Ver Fig. A)
 - 2) Coloque la llave en "L" (3) en el tornillo de apriete del eje de la hoja (17) y la llave en "U" en la parte posterior del conjunto del eje. Gire la llave en "L" hacia la derecha mientras sujeta la llave en "U" en su lugar. Extraiga el tornillo (17) y la arandela de apriete de la hoja (18). (Ver Fig. B)
 - 3) Limpie la hoja de sierra y todas las partes de sujeción que serán instaladas. Coloque la hoja de sierra en el reborde interior. Vuelva a colocar la arandela de apriete de la hoja (18) y el tornillo de apriete del eje (17). Utilice las dos llaves hexagonales para apretar por completo el tornillo de apriete del eje. (Ver Fig. C)

NOTA: Extraiga ambas llaves Allen cuando la hoja de sierra se encuentre ajustada de forma firme.

ADVERTENCIA: Cuando se realiza la instalación, asegúrese de que coincidan la dirección de corte de los dientes (dirección de la flecha de la hoja de sierra) y la flecha de dirección de rotación de la protección de hoja.

NOTA: Nunca utilice una hoja demasiado gruesa a fin de permitir que la arandela de apriete de la hoja quede enganchada en el lado plano del eje.

La tabla que aparece a continuación otorga sugerencias sobre cómo elegir la hoja correcta.

Hoja de sierra	Corte de materiales
TCT 24T	Madera y aluminio
HSS 44T	Placa de acero y aluminio delgada, tubería de PVC, plástico
Diamante	Concreto, mármol, azulejos

Densidad máx del material recomendada

Madera	1-1/16 pulg. (27 mm)
Aluminio	1/8 pulg. (3 mm)
Tubería de PVC (radio)	1/2 pulg. (13 mm)
Azulejos	5/16 pulg. (8 mm)
Placa de acero	1/32 pulg. (0.91 mm) (calibre 20)

2. GUÍA PARALELA (VER FIG. D)

Deslice la guía paralela por los dos soportes. La guía está graduada para elegir la distancia de corte. Después

de haber ajustado esta distancia, atornille firmemente el dispositivo de cierre. Estos valores de distancia son bastante precisos para la mayoría de los casos, sin embargo, cuando la pieza exija una gran precisión, se recomienda hacer un corte de prueba.

3. EXTRACCIÓN DEL ASERRÍN (VER FIG. E)

Su sierra incluye un adaptador de aspiradora (20) que se coloca en la salida de extracción de polvo (7) de la sierra. Es posible conectar el puerto de este adaptador a una aspiradora (se vende por separado). Se recomienda la utilización de la aspiradora debido a que mantiene limpia el área de trabajo, aumenta ampliamente la visibilidad en los cortes y reduce el polvo suspendido en el aire. También evita que el polvo llegue a los elementos de funcionamiento de la guarda.

NOTA: Si se utiliza la sierra sin una aspiradora conectada, en algunas circunstancias luego de un funcionamiento extenso, el polvo podría acumularse en la parte posterior de la base y no permitir que se alcance la profundidad completa. Sacudir periódicamente para extraer el polvo puede evitar esta situación.

4. CUBIERTA DE LA BASE ANTIRAYAS (VER FIG. F1, F2)

La sierra incluye una cubierta de la base antirayas (21). Colóquela en la base de la sierra cuando desee cortar piezas de trabajo que poseen superficies (acabados) delicadas, como vinilos, plásticos, fibras de vidrio, pisos laminados y mosaicos que podrían rayarse fácilmente con la base de acero.

USO

1. INTERRUPTOR ENCENDIDO/APAGADO (VER FIG. G)

El gatillo está trabado para evitar el encendido accidental. Presione el botón para destrabarlo (6) luego el gatillo (1) y suelte el botón para destrabarlo (6). La sierra se encenderá. Para apagarla, suelte el gatillo.

NOTA: Cuando no se utilice la herramienta, el interruptor de bloqueo de apagado quedará apoyado contra la guarda para bloquear la función de incisión y evitar que la hoja quede expuesta.

2. LA PROFUNDIDAD DE CORTE

La elección correcta de la profundidad de corte puede mejorar la facilidad del corte y su calidad. Utilice siempre la profundidad de corte mínima que sólo cortará el material más una pequeña reserva de 1/8" (3 mm).

Una profundidad de corte excesiva aumenta el astillado en la madera, descascarado en los mosaicos y provoca

una vibración en las hojas de acero y aluminio (lo que podría desafilarse rápidamente la hoja).

Se puede utilizar la profundidad máxima al realizar cortes internos en maderas, debido a que esto reduce el sobrecorte necesario.

3. AJUSTE DE LA PROFUNDIDAD DE CORTE

- 1) Determine la profundidad de corte deseada.
- 2) Desbloquee la palanca de bloqueo y ajuste de la profundidad de corte (8). (Ver Fig. H1)
- 3) Deslice el indicador de profundidad de corte hasta la profundidad de corte deseada. Bloquee la palanca de bloqueo y ajuste de la profundidad de corte (8). (Ver Fig. H2)

Al realizar un corte de cavidad o émbolo en la parte media (o interior) de la pieza de trabajo, a través de la ranura estrecha, puede visualizar fácilmente la marca de corte dibujada y la ubicación en la que la hoja ingresará en la pieza de trabajo, en función de la profundidad de la hoja seleccionada.

Practique siempre con una pieza de trabajo de recorte para familiarizarse con esta operación de corte. La profundidad de corte seleccionada se encuentra establecida. Cuando se baja manualmente la hoja de la sierra, la hoja se encontrará por debajo de la base en la profundidad seleccionada.

4. GUÍA LÁSER

Presione el interruptor de encendido/apagado del láser (5) para encender el láser.

Presione nuevamente el interruptor de encendido/apagado del láser para apagar el láser. (Ver Fig. I)

NOTA: Limpie periódicamente el generador del láser.

 **ADVERTENCIA:** Nunca mire fijamente hacia el haz del láser y nunca apunte el haz hacia alguna persona. La energía del haz del láser es extremadamente perjudicial para los ojos humanos.

 **ADVERTENCIA:** Cuando no se lo utilice, apague siempre el láser para ahorrar energía de las pilas.

INSTALACIÓN DE LA BATERÍA DE LÁSER (VER FIG. J1-J6)

La sierra ya posee instaladas las pilas para el láser. Cuando las pilas se agoten, reemplácelas tal como se detalla a continuación:

Utilice pilas de 1,5 V (modelo LR44), que se emplean generalmente en calculadoras, cámaras y otros dispositivos electrónicos pequeños similares.

Mueva la tapa de almacenamiento de las pilas (16) en la dirección de la flecha (en la tapa). A continuación, levante la tapa de almacenamiento de las pilas (Ver Fig. J1, J2).

Podrá visualizar un extremo de una cuerda. Para extraer las pilas, simplemente tire suavemente del extremo de la cuerda. Se extraerán las dos pilas junto con la cuerda (Ver Fig. J3).

Para colocar las pilas nuevas, ajuste la posición de la cuerda e inserte las dos pilas en su lugar. Asegúrese de que las dos pilas queden apretadas contra la cuerda (Ver Fig. J4, J5).

Vuelva a colocar la tapa (Ver Fig. J6).

NOTA: Preste atención que la polaridad “+/-” de las pilas sea la misma que la que de la ilustración que aparece en la herramienta.

5. GUÍA DE CORTE (VER FIG. K)

Se utiliza como guía de corte a la línea de visualización de corte (12) ubicada en el frente de la base. Guíela siempre a través de la marca de corte realizada en la pieza de trabajo con el fin de lograr un corte preciso.

NOTA: Se recomienda realizar un corte de prueba.

FUNCIÓN

1. CORTES CRUZADOS Y CORTES AL HILO FIJOS (VER FIG. L, M)

 **ADVERTENCIA:** Para evitar un contragolpe repentino, nunca inicie los cortes con la hoja fija en contacto con la pieza de trabajo.

Arranque siempre la sierra antes de comenzar con el corte.

- a) Utilice SIEMPRE la sierra con las manos colocadas de forma correcta.

 **ADVERTENCIA:** Mantenga siempre un control adecuado de la sierra para lograr que el aserrado sea más seguro y sencillo. La pérdida de control de la sierra podría causar un accidente que derive en una posible lesión grave.

- b) Al realizar cortes longitudinales y o cortes transversales, alinee la línea de corte con el centro de la muesca en “V” ubicada en la parte frontal de la base de la sierra (Ver Fig. L).
- c) Debido a que el espesor de las hojas es diferente, realice un corte de prueba en un material de recorte a lo largo de la línea de guía para determinar cuánto, si éste es el caso, debe desplazar la hoja de la línea de guía para permitir que el espesor de la hoja logre un corte preciso.

Cortes al hilo fijos (Ver Fig. M)

Utilice siempre una guía al realizar cortes longitudinales con la sierra. Puede utilizar cualquier borde recto sujetado a la pieza de trabajo o la guía paralela incluida con la sierra.

2. CORTE DE CAVIDAD (SÓLO PARA MATERIALES BLANDOS) (VER FIG. N)

Este procedimiento requiere de mucha habilidad con una sierra y sólo deberá ser realizado por una persona competente.

⚠ ADVERTENCIA: Los dientes de la hoja quedan expuestos durante esta operación, por lo tanto debe tener mucho cuidado.

Marque claramente el área a cortar. Ajuste la profundidad de corte en la sierra. Coloque la sierra sobre el área marcada con el borde delantero de la base apoyado en la superficie de trabajo y con la guía de corte alineada con la línea marcada en la pieza de trabajo. Verifique que la hoja no esté tocando, pero que esté cerca de la pieza de trabajo. Sostenga firmemente la sierra sin ejercer presión en la base. A fin de evitar contragolpes, deberá sujetar firmemente la herramienta antes de encender la sierra. Encienda la sierra y mueva lentamente la hoja hacia el material manteniendo un pivote en el borde frontal de la base.

NO fuerce la hoja hacia el corte. Empuje la hoja de la sierra hacia delante a una velocidad en la que la hoja no realice un esfuerzo excesivo.

Cuando se complete el corte, suelte el interruptor y la liberación de la seguridad del gatillo y espere a que la hoja se detenga por completo. **NO EXTRAIGA** la sierra ni la hoja de la pieza de trabajo cuando la hoja se esté moviendo. Esto podría dañar el corte que realiza la sierra en la madera y causar contragolpes y una pérdida de control, lo que podría provocar lesiones.

hojas de sierra de más de 40 dientes para cortes muy finos en superficies frágiles.

MANTENGA LAS HERRAMIENTAS CON CUIDADO

Extraiga el enchufe de la toma eléctrica antes de llevar a cabo cualquier reparación o ajuste.

Conserve las herramientas afiladas y limpias para que funcionen mejor y con más seguridad. Siga las instrucciones para lubricar y cambiar los accesorios. Inspeccione periódicamente los cables de las herramientas y si están dañados hágalos reparar por un centro de servicio autorizado. Su herramienta no requiere lubricación ni mantenimiento adicional. No posee piezas en su interior que puedan ser reparadas por el usuario. Nunca emplee agua o productos químicos para limpiar su herramienta. Use simplemente un paño seco. Guarde siempre su herramienta en un lugar seco. Mantenga limpias las ranuras de ventilación del motor.

Si el cable de alimentación se encuentra dañado deberá ser reemplazado por el fabricante, su agente de servicio o algún otro profesional igualmente cualificado para llevar a cabo dichas operaciones, con el fin de evitar riesgos.

De forma periódica, limpie el polvo y astillas de la guarda y base para garantizar un rendimiento correcto.

SUGERENCIAS DE TRABAJO PARA SU HERRAMIENTA

Si su herramienta eléctrica se calienta demasiado, hágala funcionar sin carga durante 2-3 minutos para enfriar el motor. Evite el uso prolongado a velocidades muy bajas.

Proteja las hojas de sierra contra los impactos o golpes. La alimentación excesiva de material reduce en forma significativa el rendimiento de la herramienta y la vida útil de la hoja de sierra. El rendimiento de aserrado y la calidad de corte dependen principalmente de la condición y forma de los dientes de la hoja de sierra. Por lo tanto, utilice sólo hojas de sierra afiladas que sean adecuadas para el material con el que se trabajará.

Elección de las hojas de sierra: Hojas de sierra de 24 dientes para cortes normales, hojas de sierra de aproximadamente 40 dientes para cortes más finos y

SOLUCIÓN DE PROBLEMAS

Problema	Causa posible	Solución posible
La herramienta no arranca al utilizar el interruptor de encendido/apagado.	Cable de alimentación no enchufado. Cable de alimentación dañado. El cepillo de carbono se encuentra desgastado.	Asegúrese de que el cable de alimentación se encuentre conectado de forma correcta a un tomacorriente en funcionamiento. Desenchufe el cable de alimentación. Solicite el reemplazo a una persona de mantenimiento calificada. Solicite el reemplazo del cepillo de carbono a una persona de mantenimiento calificada.
La profundidad de corte es inferior a la establecida.	Aserrín acumulado en la parte posterior de la base.	Extraiga el aserrín. Considere conectar una aspiradora para realizar la recolección del polvo.
La hoja da vueltas o se resbala.	La hoja no se encuentra acoplada de forma estrecha en el eje.	Extraiga la hoja y vuelva a ensamblarla tal como se describe en la sección INSTALACIÓN/ CAMBIO DE LA HOJA .
La hoja no corta en línea recta.	La hoja se encuentra desafilada. La hoja no se encuentra colocada de forma correcta. No se está guiando correctamente a la sierra.	Coloque una nueva hoja afilada en la sierra. Compruebe que la hoja se encuentre colocada de forma correcta. Utilice una guía de borde.

DECLARACIÓN DE GARANTÍA DE 2 AÑOS

Si su herramienta Rockwell presenta algún problema derivado de un defecto de materiales o mano de obra durante un periodo de 2 años a partir de la fecha de compra, se garantiza:

- La sustitución o reparación sin cargo de todas las piezas defectuosas,
- La reparación de todos los productos sin cargo, o
- La sustitución de la unidad sin cargo por una nueva o reacondicionada.

La garantía se encuentra sujeta a las siguientes condiciones:

- Las baterías poseen una garantía de sólo 12 meses.
- El producto no debe haber sido sometido a mal uso, abuso, negligencia, alteración, modificación o reparación por parte de cualquier entidad ajena a la red de centros de asistencia autorizados.
- Deben haberse utilizado únicamente piezas y accesorios originales de Rockwell Shop Series en el producto o en conjunto con el mismo.
- El problema no debe ser producto del desgaste y deterioro naturales.
- No se utilizó la herramienta para fines de alquiler.
- El producto no debe haber recibido daños provocados por objetos extraños, sustancias de cualquier tipo o accidentes.

Su garantía no cubre:

- Aquellos componentes sometidos al desgaste y deterioro naturales derivados de su funcionamiento de acuerdo con las instrucciones de uso.
- Se excluyen de esta garantía la manipulación o mantenimiento no autorizado o incorrecto de

la herramienta, así como los accesorios como bombillas, hojas, brocas, etc.

Si desea realizar una reclamación, póngase en contacto con la línea de asistencia de Rockwell. Deberá enviar una prueba de compra en forma de recibo válido de venta en el que figure la fecha y el lugar de compra. Es posible que solicitemos que se envíe la herramienta con un franqueo prepago al centro de asistencia autorizado, junto con todos los accesorios originales.

Línea de asistencia de Rockwell 866-514-ROCK (7625)

Esta declaración de garantía no sustituye sus derechos legales, sino que los complementa.

Esta garantía no es aplicable a los accesorios suministrados con la herramienta.

Esta garantía solo es aplicable al comprador original y no puede ser transferida.

Todas las reparaciones y sustituciones de productos quedarán cubiertas un periodo de garantía limitada equivalente al periodo de garantía restante desde la fecha de compra original.

Garantía limitada de reemplazo por 30 Días

Durante los primeros 30 días luego de la fecha de compra, podrá reemplazar una herramienta que no funcione correctamente debido a defectos de material o fabricación devolviéndola a la tienda donde la haya comprado. Para recibir una herramienta de reemplazo, deberá presentar un comprobante de compra fechado y devolver todo el material de empaque original junto con el producto.

La herramienta reemplazada seguirá cubierta por una garantía limitada basada en el balance de el periodo de dos años desde la fecha original de la compra.

LISTE DES ÉLÉMENTS

-
- 1 INTERRUPTEUR MARCHE/ARRÊT
-
- 2 POIGNÉE SOUPLE
-
- 3 CLÉ (L) *
-
- 4 CLÉ (U) *
-
- 5 INTERRUPTEUR MARCHE / ARRÊT DU LASER
-
- 6 BOUTON DE VERROUILLAGE
-
- 7 SORTIE D'ÉJECTION DE BRAN DE SCIE
-
- 8 LEVIER DE RÉGLAGE DE PROFONDEUR DE COUPE
-
- 9 SOCLE
-
- 10 LAME DE SCIE *
-
- 11 ACCESSOIRE DE REFENTE
-
- 12 COCHE-GUIDE DE COUPE
-
- 13 FIXATION DU GUIDE PARALLÈLE
-
- 14 PROTECTEUR DE LAME
-
- 15 BOÎTIER DU LASER
-
- 16 HOUSSE DE RANGEMENT DE LA BATTERIE
-
- 17 VIS DE FIXATION DU FUSEAU (VOIR FIG. C)
-
- 18 RONDELLE DE FIXATION DE LA LAME (VOIR FIG. C)
-
- 19 GUIDE PARALLÈLE (VOIR FIG. D) *
-
- 20 ADAPTATEUR POUR ASPIRATEUR DE POUSSIÈRE (VOIR FIG. E) *
-
- 21 PROTECTION DE SEMELLE ANTI-RAYURES (VOIR FIG. F1) *
-
- 22 BATTERIES DE LASER (DEUX) (VOIR FIG. J3)
-

ACCESSOIRES

Lame 24T à pointes de carbure pour coupe rapide (RW9231)	1
Lame à poudre de diamant (RW9228)	1
Lame de coupe métallique 44T HSS (RW9229)	1
Protection de semelle anti-rayures	1
Guide parallèle	1
Adaptateur pour aspirateur de poussière: 1-1/4" dia. intérieur	1
Clé (L & U)	2
Sac de transport	1

Nous vous recommandons d'acheter tous vos accessoires au même magasin où vous avez acheté l'outil. N'utilisez que des accessoires de bonne qualité et de marque renommée. Choisissez le type d'outil approprié au travail que vous désirez entreprendre. Pour de plus amples renseignements, consultez l'emballage de l'accessoire. Le personnel du magasin peut également vous conseiller.

AVERTISSEMENTS GENERAUX CONCERNANT LA SECURITE DES OUTILS ELECTRIQUES

 **AVERTISSEMENT! Lisez et assimilez toutes les instructions.** Le non-respect des instructions ci-après peut entraîner un risque de choc électrique, d'incendie et/ou de blessures graves.

Conservez tous les avertissements et instructions pour pouvoir les consulter ultérieurement.

L'expression « outil électrique » dans tous les avertissements énumérés ci-dessous se réfère à votre outil électrique fonctionnant sur secteur (branché) ou à batterie (sans-fil).

1. AIRE DE TRAVAIL

- a) **Veillez à ce que l'aire de travail soit propre et bien éclairée.** Le désordre et le manque de lumière favorisent les accidents.
- b) **N'utilisez pas d'outils électriques dans un milieu présentant un risque d'explosion, par exemple en présence de liquides, de gaz ou de poussières inflammables.** Les outils électriques créent des étincelles qui pourraient enflammer les poussières ou les vapeurs.

- c) **Gardez à distance les curieux, les enfants et les visiteurs lorsque vous travaillez avec un outil électrique.** Ils pourraient vous distraire et vous faire faire une fausse manoeuvre.

2. SÉCURITÉ ÉLECTRIQUE

- a) **Les fiches des outils électriques doivent correspondre aux prises murales. Ne jamais modifier la fiche de quelque façon que ce soit. Ne pas utiliser de fiches d'adaptation avec des outils électriques mis à la terre (mis à la masse).** Des fiches non modifiées et des prises qui leur correspondent réduiront le risque de choc électrique.
- b) **Évitez tout contact corporel avec des surfaces mises à la terre (tuyauterie, radiateurs, cuisinières, réfrigérateurs, etc.).** Le risque de choc électrique est plus grand si votre corps est en contact avec la terre.
- c) **N'exposez pas les outils électriques à la pluie ou à l'eau.** La présence d'eau dans un outil électrique augmente le risque de choc électrique.
- d) **Ne maltraitez pas le cordon. Ne transportez jamais l'outil par son cordon et ne débranchez jamais la fiche en tirant sur le cordon. N'exposez pas le cordon à la chaleur, à des huiles, à des arrêtes vives ou à des pièces en mouvement.** Un cordon endommagé augmente le risque de choc électrique.
- e) **Quand vous utilisez un outil électrique à l'extérieur, utilisez une rallonge qui convient à un usage à l'extérieur.** Ces cordons sont prévus pour être utilisés à l'extérieur et pour réduire le risque de choc électrique.

CORDONS DE RALLONGE. Utiliser les bons cordons de rallonge. Assurez-vous que votre cordon prolongateur est en bonne condition. Lorsque vous utilisez un cordon prolongateur, assurez-vous d'en utiliser un capable de soutenir l'intensité du courant que tire votre produit. Un cordon prolongateur trop petit pour le courant qu'il soutient va causer une baisse de voltage de ligne d'alimentation, résultant en une perte de puissance et surchauffage. La table 1 montre la grosseur appropriée à être utilisée en fonction de la longueur du cordon prolongateur et de l'ampérage indiquée sur la plaque signalétique. Dans le doute, utilisez la prochaine grosseur plus élevée. Plus le numéro de grosseur de fil est petit, plus gros est le cordon prolongateur.

Tableau 1 Calibre minimum pour la rallonge^a électrique

Ampères	Classification	Volts	Longueur totale de la rallonge en mètres (pieds)			
			120 V	7,6 m (25 pieds)	15,2 m (50 pieds)	30,5 m (100 pieds)
		240 V	15,2 m (50 pieds)	30,5 m (100 pieds)	61 m (200 pieds)	91,5 m (300 pieds)
Plus de	Inférieur à	AWG				
0	6		18	16	16	14
6	10		18	16	14	12
10	12		16	16	14	12
12	16		14	12	Non recommandé	

f) Si l'utilisation d'un outil électrique dans un endroit humide est inévitable, utilisez une alimentation protégée par un disjoncteur de fuite de terre (GFCI). L'utilisation d'un GFCI réduit les risques d'électrocution.

3. SÉCURITÉ DES PERSONNES

a) Restez alerte, concentrez-vous sur votre travail et faites preuve de bon sens. N'utilisez pas un outil électrique si vous êtes fatigué ou sous l'influence de drogues, d'alcool ou de médicaments. Un instant d'inattention lors de l'utilisation d'outils électriques peut entraîner des blessures graves.

b) Utilisez des accessoires de sécurité. Portez toujours une protection oculaire. De l'équipement de sécurité tel que le masque antipoussière, les chaussures de sécurité antidérapantes, des casques durs ou des protections antibruit utilisés dans des conditions appropriées réduiront les blessures corporelles.

c) Évitez les démarrages accidentels. Avant d'insérer la batterie dans l'outil, assurez-vous que son interrupteur est en position « OFF » (Arrêt) ou verrouillée. Le fait de transporter un outil avec le doigt sur la détente/l'interrupteur ou d'insérer la batterie dans un outil dont la détente est en position « ON » (Marche) peut causer un accident.

d) Retirez les clés de réglage avant de mettre l'outil sous tension. Une clé restée attachée à une partie mobile de l'outil pourrait entraîner des

blessures corporelles.

e) Ne vous penchez pas trop en avant. Maintenez un bon appui et restez en équilibre en tout temps. Une bonne stabilité vous permet de mieux réagir à une situation inattendue.

f) Habillez-vous convenablement. Ne portez ni vêtements flottants ni bijoux. Gardez les cheveux, les vêtements et les gants éloignés des pièces en mouvement. Les vêtements flottants, les bijoux ou les cheveux longs risquent d'être happés par des pièces en mouvement.

g) Si un sac de récupération de la poussière est fourni avec un connecteur pour aspirateur, assurez vous qu'il est correctement relié et utilisé de façon appropriée. L'utilisation de ce système réduit les dangers physiques et physiologiques liés à la poussière.

4. UTILISATION ET ENTRETIEN DE L'OUTIL

a) Ne forcez pas l'outil. Utilisez l'outil approprié à la tâche. L'outil approprié fonctionne mieux et de façon plus sécuritaire. Respectez aussi la vitesse de travail qui lui est propre.

b) N'utilisez pas un outil si l'interrupteur ne le met pas en marche ou ne peut l'arrêter. Un outil qui ne peut être contrôlé par l'interrupteur est dangereux et doit être réparé.

c) Débranchez la batterie de l'outil ou mettez son interrupteur en position « OFF » (Arrêt) ou « LOCKED » (Verrouillé) avant d'effectuer un réglage, de changer d'accessoire ou de ranger l'outil. De telles mesures de sécurité préventive réduisent le risque de démarrage accidentel de l'outil.

d) Rangez les outils hors de portée des enfants et d'autres personnes inexpérimentées. Les outils sont dangereux dans les mains d'utilisateurs novices.

e) Prenez soin de bien entretenir les outils. Soyez attentif à tout désalignement ou coincement des pièces en mouvement, à tout bris ou à toute autre condition préjudiciable au bon fonctionnement de l'outil. Si vous constatez qu'un outil est endommagé, faites-le réparer avant de vous en servir. De nombreux accidents sont causés par des outils en mauvais état.

f) Les outils de coupe doivent être toujours bien affûtés et propres. Des outils bien entretenus, dont les arêtes sont bien tranchantes, sont moins

susceptibles de se coincer et plus faciles à contrôler.

- g) Utilisez l'outil électrique, les accessoires et les forets etc., en conformité avec ces instructions et de la manière conçue pour le type particulier d'outil électrique, prend en compte les conditions de travail et le travail qui doit être accompli.** L'emploi de l'outil électrique pour des opérations différentes de celles pour lesquelles il a été conçu pourrait entraîner une situation dangereuse.
- h) Inférieur dont la température et l'humidité soient contrôlables pour éviter le polluant électrique, et fixer les pièces à raffiner sur une table stable avec pince ou par d'autres façons.**
- i) Les opération comme fixation des pièces à raffiner par main ou contre le corps soient conduire à une déstabilisation, et peut-être un dérapage.**

5. ENTRETIEN

- a) Ayez votre outil électrique entretenu par un réparateur agréé n'utilisant que des pièces de rechange identiques.** Cela assurera que la sécurité de l'outil électrique est maintenue.
- b) S'il est nécessaire de changer le cordon d'alimentation, il faut alors que cela soit fait par le fabricant ou un de ses agents pour éviter tout danger.**

⚠ AVERTISSEMENT: Certaines des poussières produites en utilisant des outils électriques sont considérées par l'État de Californie comme susceptibles de provoquer le cancer, des anomalies congénitales et d'autres problèmes de reproduction. Voici des exemples de ces produits chimiques:

- **Plomb issu de peinture à base de plomb.**
- **Silice cristalline issue de briques et du ciment et autres produits de maçonnerie.**
- **Arsenic et chrome issus de bois traité chimiquement.**

Votre risque de ces expositions varie en fonction de la fréquence à laquelle vous effectuez ce travail. Pour réduire votre exposition à ces produits chimiques : travaillez dans une zone bien ventilée; portez un équipement de sécurité approuvé, tel que des masques antipoussières spécialement conçus pour éliminer les particules microscopiques par filtrage.

RÈGLES DE SÉCURITÉ SUPPLÉMENTAIRES - POUR LES VERSACUT™

1. Ne pas utiliser de meules.
2. Toujours porter un masque anti-poussière, des protections antibruit et oculaires.
3. Utiliser uniquement les lames de scie recommandées dans les instructions.
4. Toujours porter des gants quand vous manipulez des lames de scie et du matériel brut. Les lames de scie doivent être transportées dans un porte-scie chaque fois si possible.
5. Dérouler entièrement la rallonge de la bobine de câble pour éviter toute surchauffe potentielle.
6. Quand une rallonge est requise vous devez vous assurer que l'ampérage est correct pour votre outil électrique et se trouve dans une condition électrique sûre.
7. Assurez-vous que la tension de l'alimentation principale est la même que celle indiquée sur la plaque signalétique.
8. La scie circulaire est un outil à main, ne pas la fixer.
9. Avant la coupe, vérifier que la ligne de coupe est dépourvue de clous, vis, etc.
10. Les petits ouvrages doivent être fixés de manière sécurisée pour le découpage; ne découpez pas des ouvrages sécurisés uniquement à l'aide des mains.
11. Ne jamais retirer le système de protection. Ne jamais utiliser la scie si le système de protection ne fonctionne pas correctement. Ne jamais verrouiller la protection amovible en position ouverte. La protection doit se déplacer librement.
12. Toujours vérifier les murs, sols et plafonds afin de voir s'il existe des câbles et tuyaux cachés.
13. Après de longues périodes de travail, les pièces et accessoires métalliques externes peuvent devenir chauds.
14. Ne pas couper de matériaux contenant de l'amiante.
15. Ne pas utiliser la scie circulaire pour couper des branches d'arbre ou des bûches.

Mesures de sécurité pour tout type de scie

- a) ⚠ AVERTISSEMENT: Garder vos mains éloignées de la zone de coupe et de la lame.** Assurez-vous que la main qui ne tient pas la scie est bien éloignée de la lame et en-dehors de tout passage ou allées et venues éventuels de la scie.
- b) Ne vous abaisser pas en dessous de la pièce à**

travailler. La protection ne vous protège pas de la lame en dessous de la pièce à travailler.

- c) Ajuster la profondeur de coupe à l'épaisseur de la pièce à travailler.** Moins d'une dent de la lame devrait être visible sous la pièce de bois.
- d) Ne jamais tenir une pièce qui est entraînée d'être coupée dans les mains ou sur les genoux.** Il est important de maintenir correctement la pièce à travailler pour réduire les risques d'exposition corporelle, de dérapage de la lame ou de perte de contrôle.
- e) Lors de l'exécution d'une opération au cours de laquelle l'outil de coupe peut venir en contact avec les fils cachés ou son propre cordon, tenez l'outil par ses surfaces isolées de préhension.** Le contact avec un fil sous tension rendra les pièces métalliques exposées de l'outil sous tension et causera des chocs à l'opérateur.
- f) Toujours utiliser un guide à refendre ou un guide à bord droit pour refendre.** Cela améliore la précision de la coupe et réduit les risques de dérapage de la lame.
- g) Toujours utiliser des lames à la bonne taille et à la bonne forme de trou (diamant ou rond) s'adaptant sur l'arbre.** Les lames qui ne conviennent pas à la scie tourneront de manière incontrôlée.
- h) Ne jamais utiliser de boulon ou rondelles endommagées ou incorrects.** Les rondelles et le boulon ont été spécialement conçus pour la scie, pour une performance optimale et pour une utilisation en toute sécurité.

Mesures de sécurité supplémentaires pour tout type de scie.

Causes et prévention des effets de rebond:

- L'effet de rebond est une réaction soudaine d'une lame de scie mal alignée, tordue ou grippée qui dévie la scie de la pièce de bois vers l'utilisateur.
- Lorsque la lame est pincée ou grippée à l'extrémité du trait de scie, la lame se bloque et la réaction du moteur ramène très rapidement l'unité en direction de l'utilisateur.
- Si la lame se tord ou s'aligne mal dans la coupe, la dent de l'extrémité arrière de la lame peut plonger dans la surface supérieure du bois et la lame peut sortir du trait de scie pour être projetée vers l'utilisateur.

L'effet de rebond est le résultat d'une mauvaise utilisation de la scie et/ou de procédures ou de conditions d'utilisation incorrectes et peut être évité en suivant les instructions ci-dessous.

- a) Maintenir fermement la scie et positionner les bras pour résister aux forces de l'effet de rebond. Positionner le corps de chaque côté de la lame mais non dans le prolongement de celle-ci. Placez la main qui ne tient pas la scie bien éloignée de l'axe de passage de la scie.** L'effet de rebond pourrait faire sauter la scie en arrière mais ces forces peuvent être contrôlées par l'utilisateur si les mesures nécessaires sont prises.
- b) Lorsque la lame se grippe ou lorsque la coupe est interrompue pour quelques raisons, relâcher l'interrupteur et maintenir la scie dans la pièce de bois jusqu'à l'arrêt complet de l'outil. Ne jamais essayer de retirer la scie du travail ou de tirer la scie en arrière lorsque la lame est en marche ou un effet de rebond pourrait se produire.** Chercher la cause du grippage de la lame et prendre les mesures correctives.
- c) Lors du redémarrage de la scie dans la pièce de bois, centrer la scie dans la ligne de coupe et vérifier que les dents de la scie ne sont pas engagées dans la pièce.** Si la lame de scie est grippée, elle pourrait sauter hors de la pièce de bois lors du redémarrage de la scie.
- d) Supporter les gros panneaux afin de réduire le risque de pincement ou de retour en arrière de la lame. Les gros panneaux ont tendance à fléchir sous leur propre poids.** Des supports doivent être placés sous la planche de chaque côté, près de la ligne de coupe et près du bord de la planche.
- e) Ne pas utiliser de lames émoussées ou endommagées.** Des lames non aiguisées ou incorrectes produisent des lignes de coupe étroites provoquant un frottement excessif, un grippage de la lame ou un effet de rebond.
- f) Les verrous de réglage de la profondeur de la lame et de l'angle de chanfreinage doivent être fixés fermement et en toute sécurité avant d'effectuer la coupe.** Si les leviers de serrage de la lame se desserraient pendant la coupe, cela pourrait provoquer le grippage de la lame ou un effet de rebond.
- g) Être davantage prudent lors de la réalisation**

d'une " coupe en plongée" sur des murs existants ou sur d'autres surfaces opaques. Si la saillie de lame entre en contact avec d'autres objets en arrière de la surface ceci pourrait provoquer un rebond de la scie.

INSTRUCTIONS DE SÉCURITÉ DE TRAVAIL

a) Avant chaque utilisation, vérifiez que le protecteur soit bien refermé. Ne pas mettre la scie en marche si le protecteur ne bouge pas librement et ne se ferme pas instantanément. Ne jamais bloquer ou attacher le protecteur en position ouverte. Si la scie est accidentellement échappée, le protecteur peut se tordre. Assurez-vous qu'il bouge librement et ne touche pas la lame ni aucune autre partie, dans tous les angles et profondeurs de coupe.

b) Vérifier le bon fonctionnement du ressort du protecteur inférieur. Si le protecteur et le ressort ne fonctionnent pas correctement, ils doivent être réparés avant toute utilisation.

Le protecteur inférieur peut fonctionner lentement à cause de parties endommagées, de dépôts gommeux ou d'un amoncellement de débris.

AVERTISSEMENT: Assurez-vous de fréquemment épousseter ou aspirer la sciure et les débris de la sécurité et de la semelle.

c) Toujours s'assurer que le protecteur inférieur recouvre la lame avant de poser la scie sur l'établi ou sur le sol. Une lame à nue, non protégée qui n'a pas fini de tourner fera reculer la scie qui tranchera tout ce qui se trouve sur son passage. Prendre en compte le temps nécessaire à la lame pour s'arrêter après que l'interrupteur ait été relâché.

RÈGLES DE SÉCURITÉ SUPPLÉMENTAIRES

Ne regardez pas directement le faisceau laser. Un risque peut subsister si vous regardez délibérément en direction du faisceau, veuillez donc observer toutes les règles de sécurité comme suit:

1. Le Laser doit être utilisé et entretenu conformément aux instructions fournies par le fabricant.
2. Ne jamais pointer le faisceau en direction d'une personne ou d'un objet autre que la pièce de travail.
3. Assurez vous toujours que le faisceau laser soit pointé sur une pièce de travail non réfléchissante; ex. les surfaces en bois ou rêches sont quant à elles appropriées.
4. Par contre, les tôles d'acier qui reflètent des lumières vives ou analogues ne sont pas appropriées pour des applications au laser car la surface peut réfléchir directement le faisceau laser vers l'opérateur. Ne remplacez pas le dispositif du laser par un modèle différent.
5. **ATTENTION:** Les réparations doivent être effectuées par le fabricant ou par un représentant agréé.
6. **ATTENTION:** L'utilisation d'instruments optiques avec ce produit augmentera le risque pour les yeux.

CONSERVEZ CE MODE D'EMPLOI

SECURITE SPECIFIQUE A VOTRE LASER

Avertissement pour laser de classe IIIa, irradiation laser accessible avec une irradiance inférieure ou égale à $2,5 \times 10^{-3} \text{ W cm}^{-2}$

RADIATION A LASER -- NE REGARDEZ PAS LE FAISCEAU DIRECTEMENT, NI À L'AIDE D'UN INSTRUMENT OPTIQUE

SYMBOLES



Avertissement-Afin de réduire les risques de blessure, l'utilisateur doit lire ce mode d'emploi.



Avertissement



Double isolation



Portez une protection auditive



Portez un protecteur oculaire



Portez un masque antipoussières



Radiation a laser



Ne pas regarder directement dans le rayon

DONNÉES TECHNIQUES

Tension	120 V~60 Hz
Ampérage nominal	4 A
Vitesse à vide	3500 /min
Diamètre de lame	85 mm (3-3/8 po) X 15 mm (19/32 po)
Profondeur de coupe maximum	27 mm (1-1/16 po)
Batteries de laser	LR44 1.5 V
Double isolation	 /II
Poids	1.8 kg (4 lb)

INSTRUCTIONS D'UTILISATION



REMARQUE: Avant d'utiliser cet outil, assurez-vous de lire attentivement le manuel d'utilisation.

UTILISATION PRÉVUE:

La machine est conçue pour couper le bois et d'autres matériaux en ligne droite dans le sens et contre le sens du grain, tout en reposant fermement sur la pièce à travailler.

Versacut™ est une scie multifonctionnelle, sûre et de petite taille, qui peut découper différents matériaux tels que le bois, le plancher, le plastique, les carreaux en céramique, l'ardoise, une feuille d'aluminium et même une fine feuille d'acier.

Ses caractéristiques comprennent un design compact et équilibré, un poids léger, un ajustement rapide de la profondeur et un guide laser.

Différents accessoires sont disponibles (vendus séparément) pour aider dans les opérations précises de coupe longitudinale, de coupe avec scie à onglets et de biseautage.

ASSEMBLAGE

1. INSTALLER/CHANGER LA LAME



AVERTISSEMENT:

- Avant tout travail sur la machine elle-même, retirez la prise du secteur.
- Portez des gants protecteurs lors du montage de la lame de la scie. Danger de blessure quand vous touchez la lame de scie.
- N'utilisez que des lames de scie qui correspondent aux données des caractéristiques indiquées dans les

instructions d'opération.

- **En aucune circonstance n'utilisez des disques de meulage comme des outils de coupe.**

- 1) Insérez la clé en « U » (4) dans l'orifice. (Voir Fig. A)
- 2) Placez la clé en « L » (3) dans la vis de fixation du fuseau (17) et la clé en « U » dans l'arrière de l'assemblage du fuseau. Tournez la clé en « L » dans le sens des aiguilles d'une montre tout en maintenant la clé en « U » immobile. Ôtez la vis (17) et la rondelle de fixation de la lame (18). (Voir Fig. B)
- 3) Nettoyez la lame de scie et toutes les pièces de serrage qui doivent être assemblées. Positionnez la lame de scie sur la flasque intérieur. Assemblez la rondelle de fixation de la lame (18) et la vis de fixation du fuseau (17). Utilisez les deux clés hexagonales afin de serrer complètement la vis de fixation du fuseau. (Voir Fig. C)

REMARQUE: Retirez les deux clés Allen une fois la lame de scie solidement fixée.

AVERTISSEMENT: Lors du montage : Assurez-vous que le sens de coupe des dents (sens de la flèche sur la lame de scie) et la flèche du sens de rotation sur la protection de la lame correspondent.

REMARQUE: N'utilisez jamais une lame qui est trop épaisse pour permettre à la rondelle de fixation de la lame d'être enclenchée avec le côté plat du fuseau.

Le tableau ci-dessous vous donne des conseils sur le choix d'une lame adéquate.

Lame	Coupe de matériaux
TCT 24T	bois, aluminium
HSS 44T	Tôle d'acier et aluminium fine, conduit en PVC, plastique
Diamant	Béton, marbre, tuile

Épaisseur maximale de la planche recommandée

Bois	27 mm (1-1/16 po)
Aluminium	3 mm (1/8 po)
Conduit en PVC (radius)	13 mm (1/2 po)
Tuile	8 mm (5/16 po)
Tôle d'acier	0.91 mm (1/32 po) (épaisseur 20)

2. GUIDE PARALLÈLE (VOIR FIG. D)

Le guide parallèle sert à faire une coupe parallèle à

une distance donnée d'une arrête de la pièce travaillée. Faites glisser le bras du guide parallèle (19) au travers des deux dispositifs de façon à obtenir la distance désirée et serrez la vis de blocage. Le bras peut être utilisé des deux côtés de la base (9). Le guide parallèle permet des coupes précises le long du bord d'une pièce à travailler et des bandes de coupe de même dimension.

3. ÉVACUATION DE LA SCIURE (VOIR FIG. E)

Votre scie comprend un adaptateur d'aspiration (20) qui se fixe sur le tuyau d'extraction de sciure (7) sur la scie. Le port de cet adaptateur peut être fixé à un aspirateur (vendu séparément). L'utilisation de l'aspirateur est fortement recommandée parce qu'il maintient l'air de travail propre, accroît considérablement la visibilité de coupe et réduit la sciure en suspension. Il protège également les éléments de travail de sécurité de la sciure.

REMARQUE: Si vous utilisez la scie sans la connecter à un aspirateur, dans certaines circonstances après une longue utilisation, la sciure peut s'accumuler à l'arrière de la semelle et l'empêcher d'atteindre la pleine profondeur voulue ; enlever la sciure de temps en temps peut prévenir cela.

4. PROTECTION DE SEMELLE ANTI-RAYURES (VOIR FIG. F1, F2)

Votre scie comprend une protection de semelle anti-rayures (21). Attachez-la à la semelle de votre scie lorsque vous découpez des pièces qui ont des surfaces délicates (finitions) telles que les vinyles, les plastiques, la fibre de verre, les revêtements laminés et les carreaux qui pourraient facilement être rayées par la semelle en acier.

UTILISATION

1. INTERRUPTEUR MARCHE/ARRÊT DE SÉCURITÉ (VOIR FIG. G)

Afin d'éviter les démarrages accidentels un système de sécurité de l'interrupteur Marche – Arrêt est installé sur cette scie circulaire. Pour démarrer votre scie circulaire, appuyez sur le bouton de sécurité (6) puis sur l'interrupteur Marche/Arrêt (1). L'interrupteur Marche – Arrêt est alors actif et vous pouvez relâcher la pression sur le bouton de verrouillage (6). Lorsque vous relâchez complètement l'interrupteur Marche – Arrêt votre machine s'arrête et le système de sécurité de l'interrupteur Marche – Arrêt se ré-active.

REMARQUE: Lorsque la machine n'est pas utilisée, la manette de déblocage se trouve contre la sécurité afin

de bloquer la fonction de plongeon et d'éviter que la lame ne soit exposée.

2. PROFONDEUR DE COUPE

Un choix correct de profondeur de coupe peut augmenter la facilité du découpage et la qualité de la coupe.

Utilisez toujours la profondeur de coupe minimum qui ne coupera que le matériau plus une faible marge, par exemple 1/8 po (3 mm).

Une profondeur de coupe excessive accroît la fragmentation du bois, l'écaillage des carreaux et provoque d'importants entrechoques pour ce qui est de la tôle d'acier et de l'aluminium (qui peuvent rapidement émousser la lame).

La profondeur maximale peut être utilisée lors du découpage des découpes internes dans le bois dans la mesure où cela réduit la surcoupe requise.

3. REGLAGE DE LA PROFONDEUR DE COUPE

- 1) Déterminez la profondeur de coupe souhaitée.
- 2) Débloquez le réglage de profondeur de coupe et bloquez la manette (8). (Voir Fig. H1)
- 3) Faites glisser l'indicateur de profondeur de coupe jusqu'à la profondeur de coupe souhaitée. Verrouillez le réglage de profondeur de coupe et bloquez la manette (8). (Voir Fig. H2)

Lors de la coupe en plongeon ou de poche au milieu (ou à l'intérieur) de la pièce, à travers la fente étroite, vous pouvez facilement voir la marque de coupe que vous avez dessinée et l'endroit où la lame plongera dans la pièce, en fonction de la profondeur de lame choisie. Entraînez-vous toujours sur un petit morceau de pièce afin de vous familiariser avec l'opération de coupe. La profondeur de coupe choisie est maintenant sélectionnée. Lorsque la lame de la scie est baissée manuellement, la lame atteindra sous la semelle la profondeur choisie.

4. UTILISATION DU LASER

Pressez le bouton on/off du laser (5) afin d'allumer le laser.

Pressez à nouveau le bouton on/off du laser afin d'éteindre le laser. (Voir Fig. I)

REMARQUE: Nettoyez régulièrement le générateur de laser.

 **AVERTISSEMENT:** Ne regardez jamais directement dans le faisceau du laser et ne visez jamais personne avec le faisceau. L'énergie du faisceau du laser est extrêmement mauvaise pour les yeux

humains.

 **AVERTISSEMENT:** Lorsqu'il n'est pas utilisé, éteignez toujours le laser afin d'économiser de la capacité de batterie.

Remplacez les batteries de laser (VOIR FIG. J1-J6)

La scie est vendue avec des batteries de laser bien assemblées. Lorsque la batterie n'a plus de capacité, remplacez les batteries tel qu'expliqué ci-dessous : Utilisez le modèle de batteries d'1,5V LR44, classiques pour les calculatrices, les appareils photo et les petits éléments électroniques semblables.

Déplacez le cache du compartiment de la batterie (16) dans la direction de la flèche (sur le cache). Puis soulevez le cache du compartiment de la batterie (Voir Fig. J1, J2).

Vous pouvez voir l'extrémité d'un cordon. Pour ôter les batteries, tirer lentement sur l'extrémité du cordon. Les deux batteries sortiront avec le cordon (VOIR FIG. J3). Afin de placer de nouvelles batteries, ajustez la position du cordon et insérez deux batteries de remplacement. Assurez-vous que les deux batteries sont enclenchées sur le cordon (Voir Fig. J4, J5).

Replacez le cache (Voir Fig. J6).

REMARQUE: Assurez-vous que les « +/- » des batteries soient placés en respectant l'indication sur la machine.

5. GUIDE DE COUPE (VOIR FIG. K)

Coche-guide de coupe (12) fixée en face de la plaque de base est utilisée comme un guide de coupe. Toujours guider le long de la marque faite sur la pièce à travailler pour une coupe précise.

REMARQUE: Il est bien mieux de faire une coupe d'essai.

FONCTION

1. COUPES TRANSVERSALES ET COUPES DE REFENTE (VOIR FIG. L, M)

 **AVERTISSEMENT:** Afin d'éviter le recul, ne démarrez jamais avec la lame stationnaire en contact avec l'ouvrage.

Démarrez toujours la scie avant de commencer à plonger.

- a) Utilisez TOUJOURS votre scie en ayant vos mains correctement positionnées.

 **AVERTISSEMENT:** Maintenez toujours un bon contrôle de la scie pour rendre le sciage plus sûr et facile. Une perte de contrôle de la scie pourrait provoquer un accident et une éventuelle blessure grave.

- b) Lors de coupes biaisées ou longitudinales, alignez

votre trait de coupe sur le centre de l'encoche en « V » située à l'avant de la semelle de la scie (Voir Fig. L).

- c) Dans la mesure où l'épaisseur des lames varie, procédez à une découpe d'essai sur un petit morceau de matériel le long du trait indicateur afin de déterminer de combien, le cas échéant, vous devrez écarter la lame du trait indicateur pour permettre à l'épaisseur de la lame de réaliser une coupe précise.

COUPES DE REFENTE (VOIR FIG. M)

Utilisez toujours un guide lorsque vous réalisez de longues découpes longitudinales avec votre scie. Vous pouvez utiliser tout rebord droit adapté fixé à l'ouvrage ou le guide parallèle qui est vendu avec votre scie.

2. COUPE POCHELETTE (AU CENTRE D'UNE SURFACE) (VOIR FIG. N)

Cette opération exige de pouvoir bien manipuler la scie (à effectuer que sur matériaux non durs) et ne doit être effectuée que par une personne capable et habile à ce faire.

AVERTISSEMENT: Lors de cette opération, les dents de scie sont exposées, alors faites preuve d'extrême prudence en appliquant cette procédure. Avec un marqueur, délimitez clairement la surface à ouvrir. Réglez la profondeur de coupe de la scie. Positionnez la scie au dessus d'une limite de la surface en plaçant de devant de la base sur la surface et alignez le guide de coupe sur la marque. En vous assurant que la lame ne touche pas la surface (tout en étant près d'elle). Tenez fermement la scie sans aucune pression sur le plateau de semelle. Pour éviter le recul, vous devriez tenir fermement l'outil avant de démarrer la scie. Faites démarrer la scie et descendez lentement la lame sur le matériel en maintenant une force sur le devant de la base pour produire un mouvement de pivotement insérant la lame dans le matériel.

NE PAS forcer avec la lame dans la coupe ; poussez la lame de la scie vers l'avant à un rythme où la lame ne peine pas.

Lorsque la découpe est terminée, lâchez la manette de sécurité et laissez la lame s'arrêter complètement.

N'ÔTEZ PAS la scie et la lame de l'ouvrage tant que la lame bouge. Ceci pourrait endommager votre coupe (kerf), provoquer un recul et une perte de contrôle, aboutissant à une blessure.

TRUCS POUR UTILISER VOTRE PONCEUSE

Si votre scie circulaire chauffe de manière excessive, faites la fonctionner à vide pendant 2 à 3 minutes afin de refroidir le moteur. Évitez l'usage prolongé de votre machine à très faible vitesse.

Protéger les lames de scie contre les chocs et les coups. Une alimentation excessive réduit significativement la capacité de performance de la machine et réduit la durée de vie des lames de scie. La performance du sciage et la qualité de coupe dépendent essentiellement de la condition et de la forme des dents de la lame de scie. Par conséquent n'utiliser que des lames de scie aiguisées qui conviennent au matériel sur lequel vous devez travailler. Choix de lames : 24 dents pour le travail général, approximativement. 40 dents pour des coupes plus fines, plus de 40 dents pour des coupes très fines en surfaces délicates.

PRENEZ SOIN DE VOS OUTILS ET ENTRETENEZ LES BIEN

Retirez la prise de la prise murale avant d'effectuer n'importe quel travail de réglage, de réparation ou d'entretien.

En les gardant bien affûtés et propres, vous en obtiendrez le rendement maximum dans des conditions optimales de sécurité. Suivez les instructions pour le graissage ou la pose et le démontage des accessoires. Inspectez les cordons d'alimentation à intervalles réguliers et, s'ils sont endommagés, faites-les réparer à un centre de service après-vente autorisé. Votre outil ne nécessite aucune lubrification ou entretien supplémentaire. Il ne comporte aucune pièce à réparer ou à entretenir par l'utilisateur. N'utilisez jamais de l'eau ou des nettoyants chimiques pour nettoyer l'outil. Essayez-le avec un chiffon sec. Rangez toujours votre outil dans un endroit sec. Gardez propres les ouvertures de ventilation du moteur. Si le cordon d'alimentation est endommagé, il doit être remplacé par le fabricant, son agent de réparation ou d'autres personnes professionnelles afin d'éviter tout danger.

Ôtez régulièrement la sciure et les copeaux de la sécurité et de la semelle afin de garantir une performance adéquate.

DÉPANNAGE

Problème	Cause possible	Solution possible
L'outil ne démarre pas en actionnant le bouton on/off.	Cordon d'alimentation non branché. Le cordon d'alimentation est cassé. La brosse à charbon est abîmée.	Vérifiez que le cordon d'alimentation est connecté correctement à une prise de courant en état de marche. Débranchez le cordon d'alimentation. Faites-le remplacer par un agent de maintenance qualifié. Faites remplacer la brosse à charbon par un agent de maintenance qualifié.
La profondeur de coupe est inférieure à celle prévue.	Sciure accumulée à l'arrière de la semelle.	Époussetez la sciure. Envisagez de connecter un aspirateur pour le ramassage de la sciure.
La lame patine ou glisse	La lame n'est pas profondément enclenchée avec le fuseau.	Ôtez la lame et remontez-la à nouveau tel que décrit dans la section INSTALLER/CHANGER LA LAME.
La lame ne coupe pas en ligne droite.	La lame est émoussée. La lame n'est pas montée correctement.	Montez une nouvelle lame bien aiguisée sur la scie. Vérifiez que la lame est montée correctement.

DÉCLARATION DE GARANTIE DE 2 ANS

Si votre outil Rockwell devient défectueux suite à un défaut de matériaux ou de fabrication dans un délai de 2 ans à compter de la date d'achat, nous garantissons que nous:

- Remplacerons ou réparerons toutes les pièces défectueuses, sans aucun frais, ou,
- Réparerons les produits gratuitement, ou
- Remplacerons l'appareil avec un neuf ou une nouvelle unité reconditionnée, gratuitement.

La garantie est soumise aux conditions suivantes:

- Les batteries sont garanties pour une période de 12 mois seulement.
- Le produit n'a pas été mal utilisé, maltraités, négligé, altéré, modifié ou réparé par quelqu'un d'autre qu'un centre de service agréé.
- Seulement des accessoires et pièces Rockwell d'origine ont été utilisés sur ou avec le produit
- Le produit a été soumis à une usure normale.
- Le produit n'a pas été utilisé pour des locations.
- Le produit n'a pas subi de dommages par des objets étrangers, des substances ou accidents.

La garantie ne couvre pas;

- Les composants qui sont soumis à l'usure naturelle causée par l'utilisation conformément aux instructions de fonctionnement.
- Un mauvais entretien, une mauvaise manipulation, des manipulations non autorisées ou une surcharge; de plus, les accessoires tels que les ampoules, les

lames et les mèches, etc. ne sont pas couverts pas la garantie.

Pour des réclamations, contacter la ligne téléphonique de Rockwell. Vous devrez présenter une preuve d'achat sous la forme d'un reçu valide qui affiche la date et le lieu d'achat.

Nous pouvons exiger l'envoi en port payé de l'outil à un centre de service autorisé, avec tous les équipements d'origine.

Ligne téléphonique de Rockwell 866-514-ROCK (7625)

Cette déclaration de garantie ne se substitue pas mais s'ajoute à vos droits statutaires.

Cette garantie ne s'applique pas aux accessoires fournis avec l'outil.

Cette garantie ne s'applique qu'à l'acheteur d'origine et peut ne pas être transférer.

Toutes les réparations et tous les remplacements de produit seront couverts par la garantie limitée pour le reste de la période de garantie à partir de la date d'achat initial.

Politique d'échange limitée de soixante (30) jours

Un outil qui ne fonctionne pas correctement à cause d'un défaut de pièce ou de main-d'œuvre est échangeable durant les soixante (30) premiers jours après la date d'achat en rapportant l'outil au détaillant où il a été acheté. Pour obtenir un outil de remplacement vous devez présenter une preuve d'achat datée et retourner l'outil dans son emballage original. L'outil remplacé sera couvert par la balance de la garantie limitée de deux ans.

