

-KEEP FOR REFERENCE-

-GUARDAR PARA REFERENCIA-

-GARDEZ POUR RÉFÉRENCE-



**DO NOT RETURN PRODUCT TO THE STORE**  
Individual stores do not stock parts.

**NO REGRESAS ESTA PRODUCTO A LA TIENDA**  
Las tiendas no tiene partes.

**NE RETOURNEZ PAS LE PRODUIT AU MAGASIN**  
Les magasins individuels ne gardent pas de pièces.

If a part is missing or damaged, please visit our website or call our toll-free customer service line. We will gladly ship your replacement parts FREE of charge.

Si las partes están perdidas o dañadas Por favor visite nuestra página de Internet o llame a nuestra línea de teléfono gratis de Servicio al Cliente. Nosotros le enviaremos sus repuestos sin cargo adicional, serán totalmente gratis.

Si une pièce est manquante ou endommagée, veuillez visiter notre site web ou appelez sans frais notre Service à la clientèle. Nous expédierons avec plaisir vos pièces de rechange GRATUITEMENT.

Need Parts or Assistance?

Nesacitas partes o Asistencia?

Besoin de Pièces ou d'assistance?

**WWW.AMERIWOOD.COM/PARTS**

or call toll free:  
o llame a nuestra línea gratis: **1-800-489-3351**  
ou appelez sans frais:

For prompt, reliable service; please have your assembly manual ready.

Para servicio mas rapido y reliable por favor tenga esta manual listo.

Pour un service rapide et fiable, s'il vous plait ayez votre livret d'assemblage en main.

## ⚠ WARNING



Unit can tip over causing severe injury or death.

- Anchor unit to stud or wall.
- **DO NOT** allow children to climb on unit.
- Put heavy items on lower shelves or drawers.
- Read and follow all assembly instructions.

## ⚠ ADVERTENCIA

Este mueble puede caerse por encima causando daño serio o la muerte

- Anolar el mueble a un espárrago muro.
- **NO** dejar que los niños suben por encima del mueble.
- Poner los articulos mas pesados en los tableros o cajones inferiores.
- Leer y seguir todos de los instuccionnes para el montaje.

## ⚠ AVERTISSEMENT

L'unité peut basculer et causer des blessures graves ou la mort.

- Fixez l'unité au mur ou à un montant.
- Ne laissez **PAS** les enfants grimper sur le meuble
- Déposez les pièces lourdes sur les tablettes ou tiroirs du bas.
- Lire et suivre toutes les instructions d'assemblage.

Thank you for purchasing from AMERIWOOD.  
**Visit [www.ameriwood.com](http://www.ameriwood.com) to view the limited warranty valid in the U.S. and Canada.**

*Gracias por haber comprado en AMERIWOOD.  
 Visite [www.ameriwood.com](http://www.ameriwood.com) para ver la garantía limitada válida solamente en Estados Unidos y Canadá.*

AMERIWOOD vous remercie de votre achat.  
 Visitez [www.ameriwood.com](http://www.ameriwood.com) pour voir la garantie limitée valide au Canada et aux États-Unis.

AMERIWOOD CONSUMER SERVICES

SERVICIO A LA CLIENTELA EN AMERIWOOD

SERVICE À LA CLIENTÈLE D'AMERIWOOD

Before starting – Antes de empezar – Avant de débiter.



- Read each step carefully before starting. It is very important that each step is performed in the correct order. If these steps are not followed in sequence, assembly difficulties will occur.

*Lea con cuidado cada paso antes de empezar. Es muy importante que cada paso se ejecute en el orden correcto, de lo contrario, tendrá dificultades en el ensamblaje.*

*Lisez chaque étape soigneusement avant de commencer. Il est très important que chaque étape de l'assemblage soit exécutée dans le bon ordre. Si ces étapes ne sont pas suivies dans l'ordre, vous aurez de la difficulté à assembler le meuble.*

- Make sure all parts are included. Most board parts are labeled or stamped on the raw edge. *Asegúrese de tener todas las piezas. Cada pieza está marcada con una etiqueta o con un sello en el lado sin acabado.*

*Assurez-vous que toutes les pièces sont incluses. La plupart des pièces en bois sont étiquetées ou estampées sur le bord non fini.*

- Work in spacious area, preferably on a carpet, near the place the unit will be used. *Ejecute el ensamblaje en un área espaciosa, de preferencia sobre una alfombra y cerca del lugar donde se usará el mueble.*

*Travaillez dans un endroit spacieux, préférentiellement sur un tapis, près de l'endroit où le meuble sera utilisé.*

- Have the following tools. *Tenga las siguientes herramientas a mano.*

*Ayez les outils suivants à la portée de la main.*

- Do not use power tools to assemble your furniture. Power tools may strip or damage the parts. *No use herramientas eléctricas para ensamblar el mueble. Las herramientas eléctricas pueden raspar o dañar las piezas.*

*N'utilisez pas d'outils électriques pour assembler le meuble, car ceux-ci peuvent endommager les pièces.*

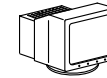
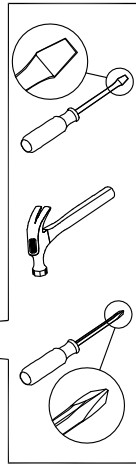

Visit our website:  
 Visite nuestra página de internet:  
 Visitez notre site Web:

**WWW.AMERIWOOD.COM/PARTS**



Call us at:  
 Llame al:  
 Téléphone: 1-800-489-3351

Monday – Friday  
 9:00 am – 5:00 pm  
 Central Time



Fax:  
 Facsimil:  
 Télécopieur: 1-888-315-8745

Lunes – Viernes  
 9:00 am – 5:00 pm  
 Horario Central



Write to:  
 Escriba a:  
 Adresse: AMERIWOOD INDUSTRIES  
 410 East First Street South  
 Wright City, MO 63390 USA  
 Attention: Consumer Services

Lundi-Vendredi  
 9:00 am – 5:00 pm  
 Heure normale du Centre

### HELPFUL HINTS

- Visit our website for basic assembly tips and to order replacement parts.
- Identify, sort and count the parts before attempting assembly.
- Call our toll free number if you need assistance identifying parts.
- Compression dowels are tapped in with a hammer.
- Slides have lips only on the right side.
- Cam locks that are properly fastened on a horizontal board will face toward the center of the unit, on a vertical board the point on the lock will face the bottom.
- Back panels provide stability and support. Use all the nails provided.
- When nailing back panels to the unit, be sure there is equal distance on all sides to square the unit.
- Units without the back panel installed may collapse.
- Clean the product with your favorite furniture polish and a soft cloth. DO NOT USE harsh chemicals or abrasive cleaners.
- Move your new furniture carefully, with two people lift and carry the unit to a new location.
- Never push, pull or drag your furniture (especially on carpet).
- Additional parts are available for a nominal fee.

### NOTITAS UTILES

- Visite nuestra página de internet para que siga los pasos básicos del samblaje del mueble y ordene las piezas que necesitan ser reemplazadas.
- Identifique, clasifique y cuente todas las piezas antes de empezar el ensamblaje.
- Llame gratis al número de servicio al cliente si necesita ayuda con el identificación de las piezas.
- Las clavijas de compresión se golpean con un martillo.
- Las correderas solo tienen un borde en el lado derecho.
- Las cerraduras de leva que están correctamente sujetadas a un tabla horizontal estarán orientadas hacia el centro de la unidad; en una tabla vertical, la cerradura apuntará hacia el lado inferior.
- Los paneles traseros dan estabilidad al mueble. Use todos los clavos incluidos.
- Cuando clava paneles traseros a la unidad, procure que haya una distancia igual en todos los lados para cuadrar la unidad.
- Los muebles que no tienen el panel trasero pueden colapsar.
- Limpie el producto con su abrillantador para muebles favorito y un paño suave. NO USE químicos fuertes ni limpiadores abrasivos.
- Mueva su mueble nuevo con mucho cuidado y con la ayuda de otra persona levante y mueva el mueble a su lugar.
- Nunca empuje, jale o arrastre un mueble (especialmente sobre una alfombra).
- Por un pago nominal puede ordenar piezas adicionales.

### NOTES UTILES

- Visitez notre site Web pour obtenir des conseils de montage de base et pour commander des pièces de rechange.
- Identifiez, séparez et comptez les pièces avant d'entreprendre l'assemblage.
- Appelez à notre numéro sans frais si vous avez besoin d'aide pour identifier les pièces.
- On insère les goujons au moyen d'un marteau.
- Les glissières ont des rebords seulement sur le côté droit.
- Les cames installées correctement sont orientées vers le centre pour ce qui est des planches horizontales, et vers le bas pour que qui est des planches verticales.
- Les panneaux arrière stabilisent et soutiennent le meuble. Utilisez tous les clous fournis.
- En enfonçant les clous dans une planche, assurez-vous que toutes les distances entre les coins sont égales pour que le meuble soit à l'équerre.
- Certaines parties du meuble peuvent s'écrouler si elles ne sont pas fixées au panneau arrière.
- Nettoyez le meuble avec votre poli à meubles préféré et un linge doux. NE PAS UTILISER de produits chimiques ou de nettoyants abrasifs.
- Déplacez votre nouveau meuble avec soin, avec l'aide d'une autre personne et portez-le jusqu'à son nouvel emplacement.
- Ne jamais pousser ou traîner votre meuble (surtout sur un tapis).
- Il est possible d'obtenir des pièces supplémentaires à peu de frais.

PARTS - PIEZAS - PIECES

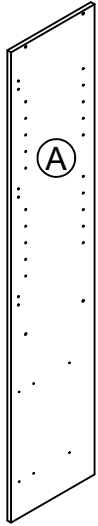

left panel  
panel izquierdo  
panneau gauche  
37364404011

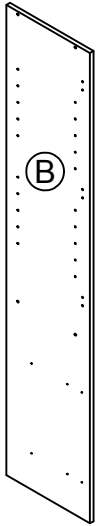

right panel  
panel derecho  
panneau droit  
37364404021

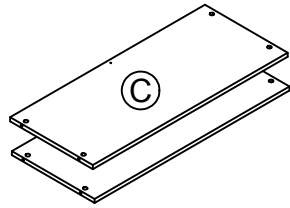

2 fixed shelves  
2 estantes fijos  
2 étagères fixe  
37364404030

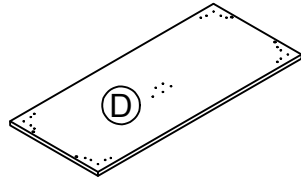

bottom  
fondo  
fond  
37364404040

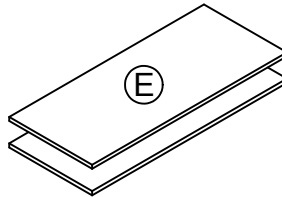

2 adjustable shelves  
2 estantes ajustables  
2 tablettes réglables  
37364404050

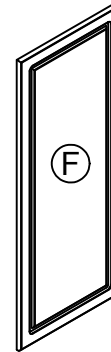

left door  
puerta izquierdo  
porte gauche  
37364403060



right door  
puerta derecho  
porte droit  
37364403070

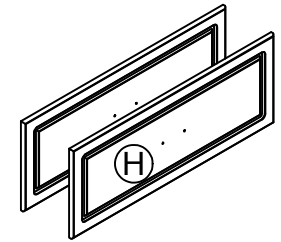

2 drawer fronts  
2 cajones del frente  
2 devant du tiroir  
37364403081

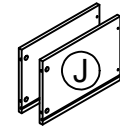

2 left drawer sides  
2 cajones de los lados izquierdo  
2 côtés du tiroir gauche  
37368302101

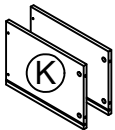

2 right drawer sides  
2 cajones de los lados derecho  
2 côtés du tiroir droit  
37368302111

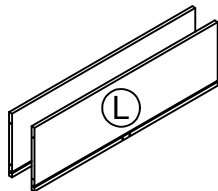

2 drawer backs  
2 cajones traseros  
2 dos de tiroir  
37364302120

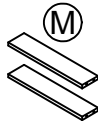

2 drawer braces  
2 carriles cajones  
2 rails tiroirs  
37368000130

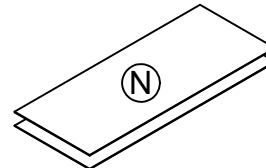

2 drawer bottoms  
2 cajones inferiores  
2 fonds de tiroir  
37364302140

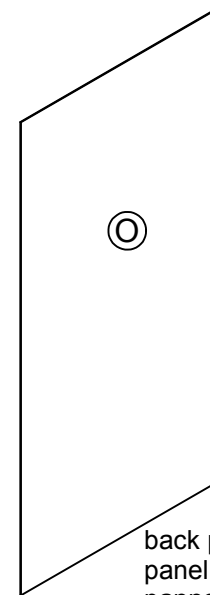

back panel  
panel trasero  
panneau arriere  
K73641500

This piece is paperboard construction. It is not made from wood but is required for the assembly of your unit.  
Este pedazo son la construcción del cartón. Ello no son hecho de madera, pero se requiere para la asamblea de su unidad.  
Cette pièce est de construction en carton. Elle n'est pas fabriquée de bois, mais nécessaire pour l'assemblage de votre meuble.

PARTS - PIEZAS - PIECES

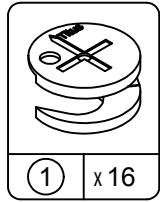

① x 16  
#A22570  
cam lock  
cerradura de leva  
serrure de came

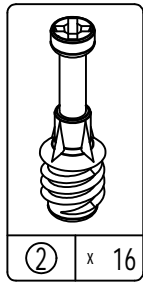

② x 16  
#A22510  
cam bolt  
perno de leva  
boulon de came

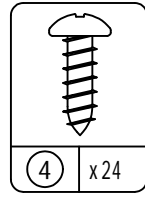

④ x 24  
#A12210  
1/2" pan head  
cabeza redondo 1/2"  
tête ronde

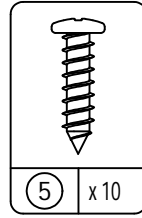

⑤ x 10  
#A12420  
5/8" pan head  
cabeza redondo 5/8"  
tête ronde 5/8"

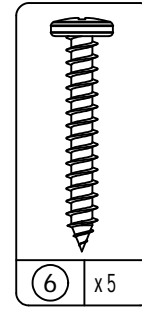

⑥ x 5  
#A12930  
1-1/8" pan head  
cabeza redondo 1-1/8"  
tête ronde 1-1/8"

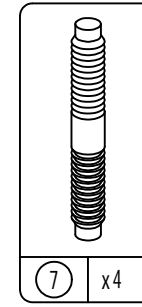

⑦ x 4  
#A21520  
compression dowel  
clavija de compresion  
goujon de compression

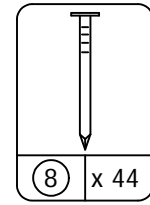

⑧ x 44  
#A21110  
nail  
clavo  
clou

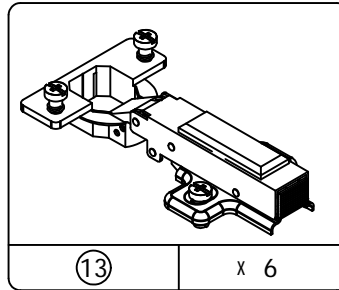

⑬ x 6  
#A65700  
hinge  
bisagra  
charniere

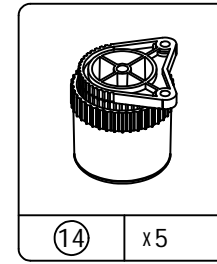

⑭ x 5  
#A44140  
adjustable foot  
pie ajustable  
patte réglable

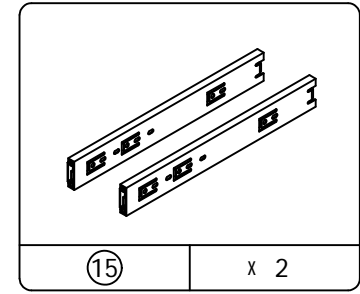

⑮ x 2  
#A56100  
drawer slide kit  
equipo o juego de la diapositiva de cjon  
glissière de tiroir

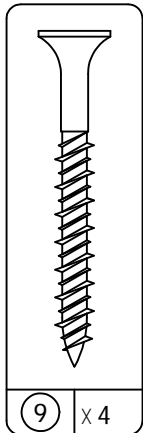

⑨ x 4  
#A13410  
1 3/4" flat head  
cabeza plano 1 3/4"  
tête plate 1 3/4"

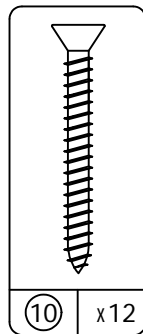

⑩ x 12  
#A11600  
1-1/4" flat head  
cabeza plano 1-1/4"  
tête plate 1-1/4"

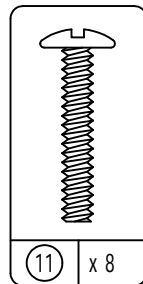

⑪ x 8  
#A17400  
7/8" machine screw  
tornillo 7/8"  
vis 7/8"

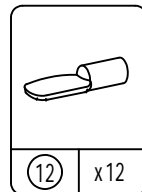

⑫ x 12  
#A80250  
shelf support  
soporte de tablero  
support de la tablette

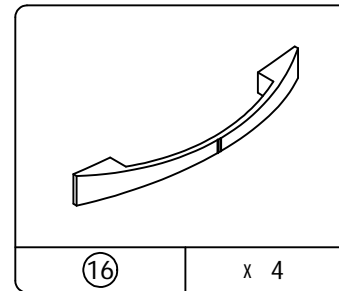

⑯ x 4  
#A52395  
handle  
el tirón  
poignée

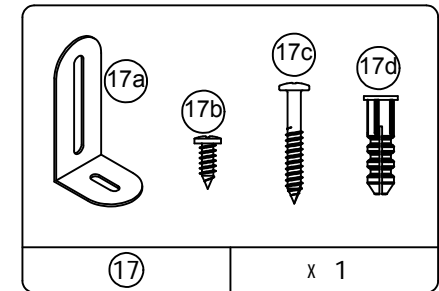

⑰ x 1  
#A84050  
safety bracket kit  
juego del soporte de seguridad  
ensemble de courroie de sécurité

This illustration shows how the CAM fastening system works.  
Esta ilustración muestra el sistema de fijación de leva y como funciona.  
Cette illustration montre le système de fixation CAME et son fonctionnement.

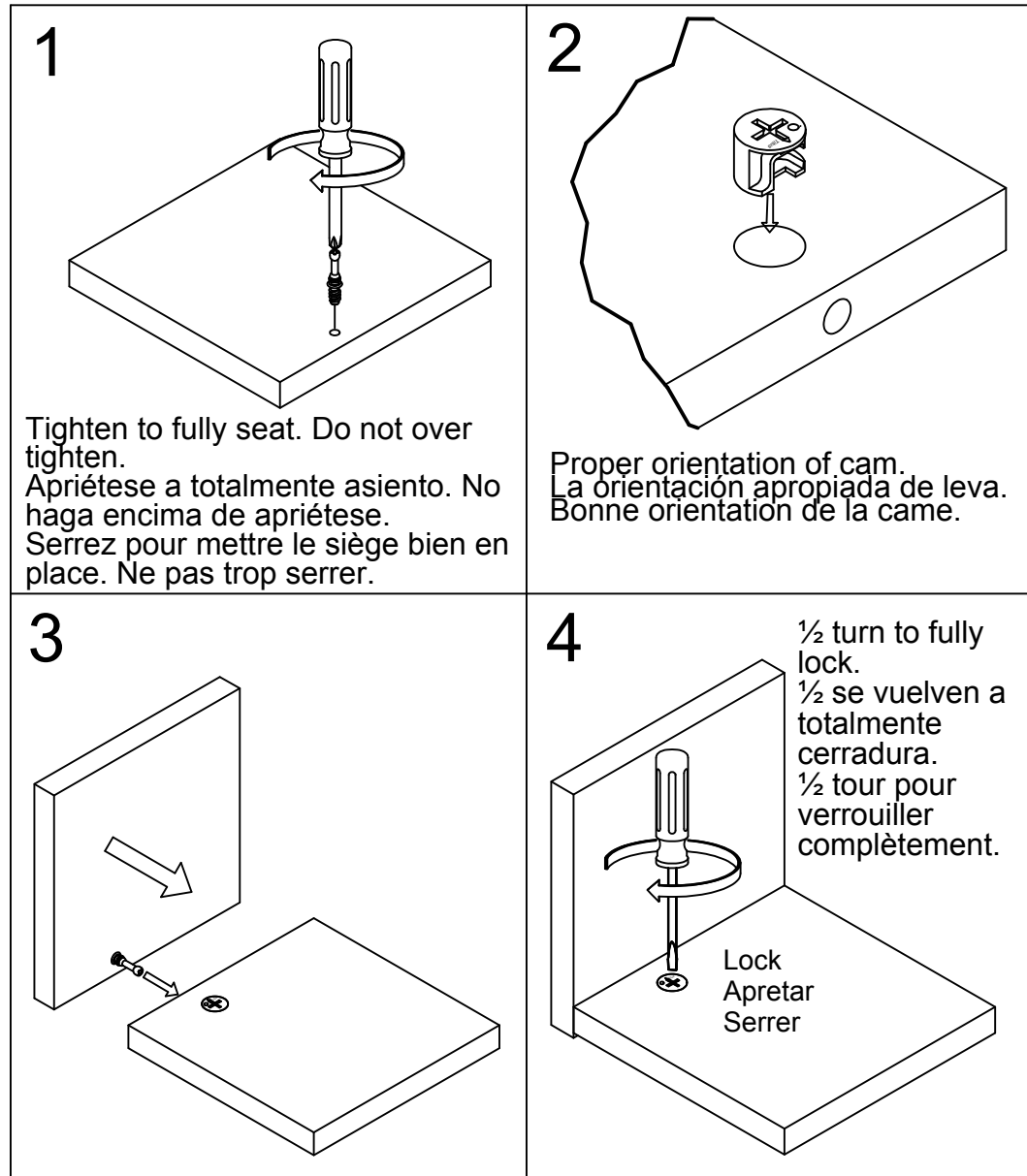

# 1

Separate the hinge plate by pressing the hinge release at the end of the hinge arm.  
Remove the hinge cover from the hinge arm.

Separe la placa de la bisagra presionando la bisagra soltando el extremo del brazo de la bisagra.  
Quite la cubierta de la bisagra del brazo de la bisagra.

Séparez la plaque de charnière en appuyant sur le levier de dégagement de la charnière à l'extrémité du bras de la charnière.  
Enlevez le couvre-charnière sur le bras de la charnière.

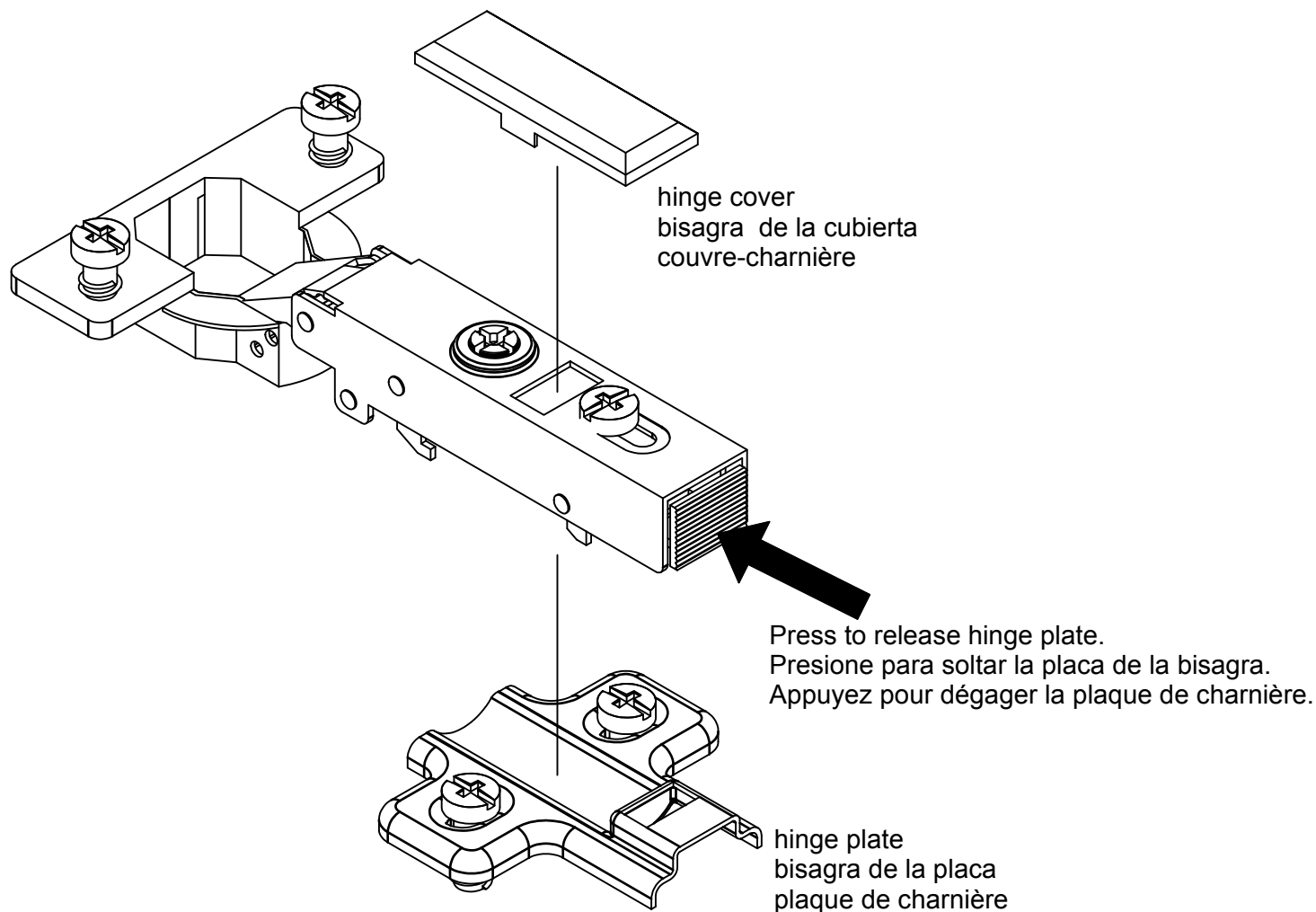

# 2

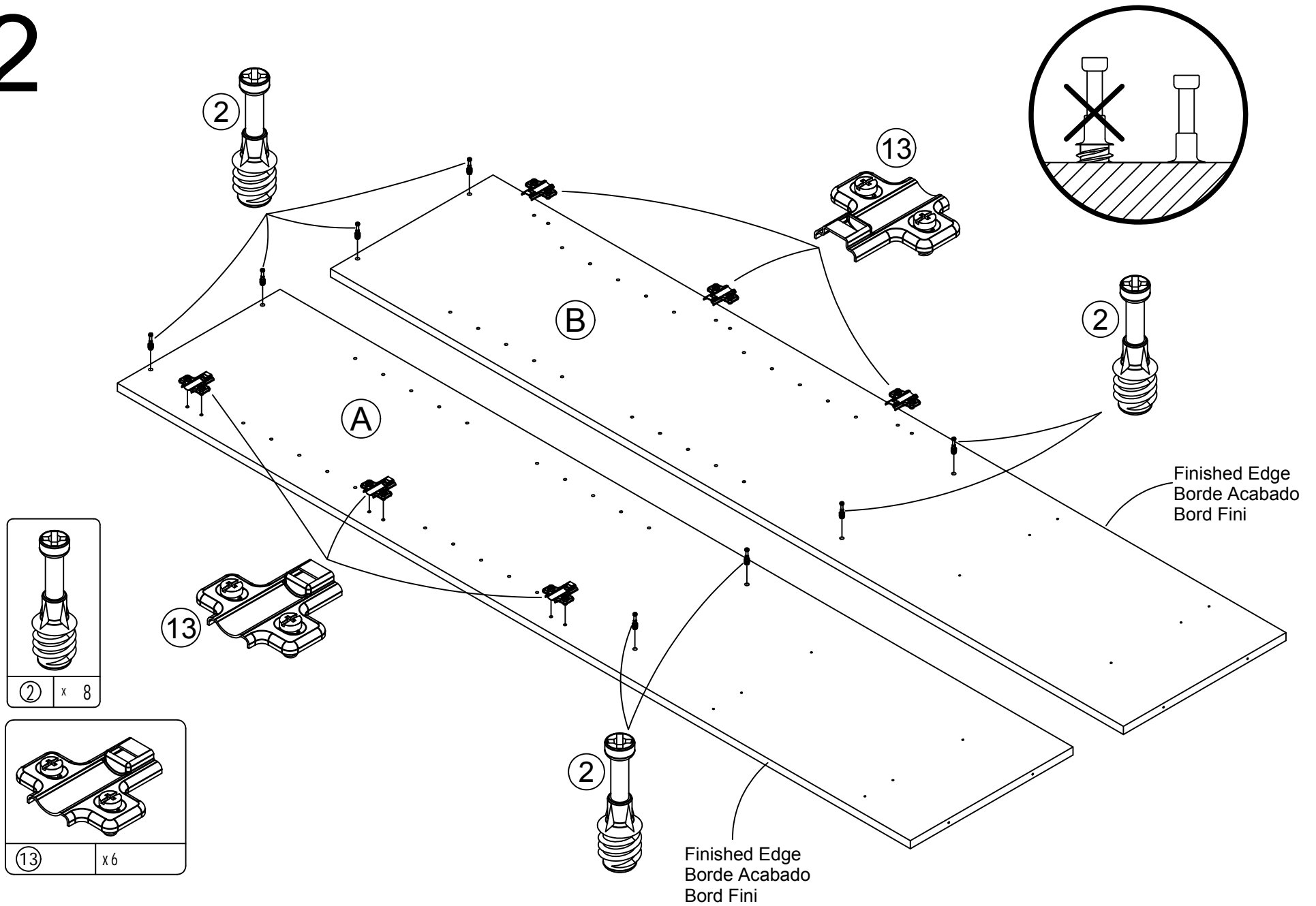

# 3

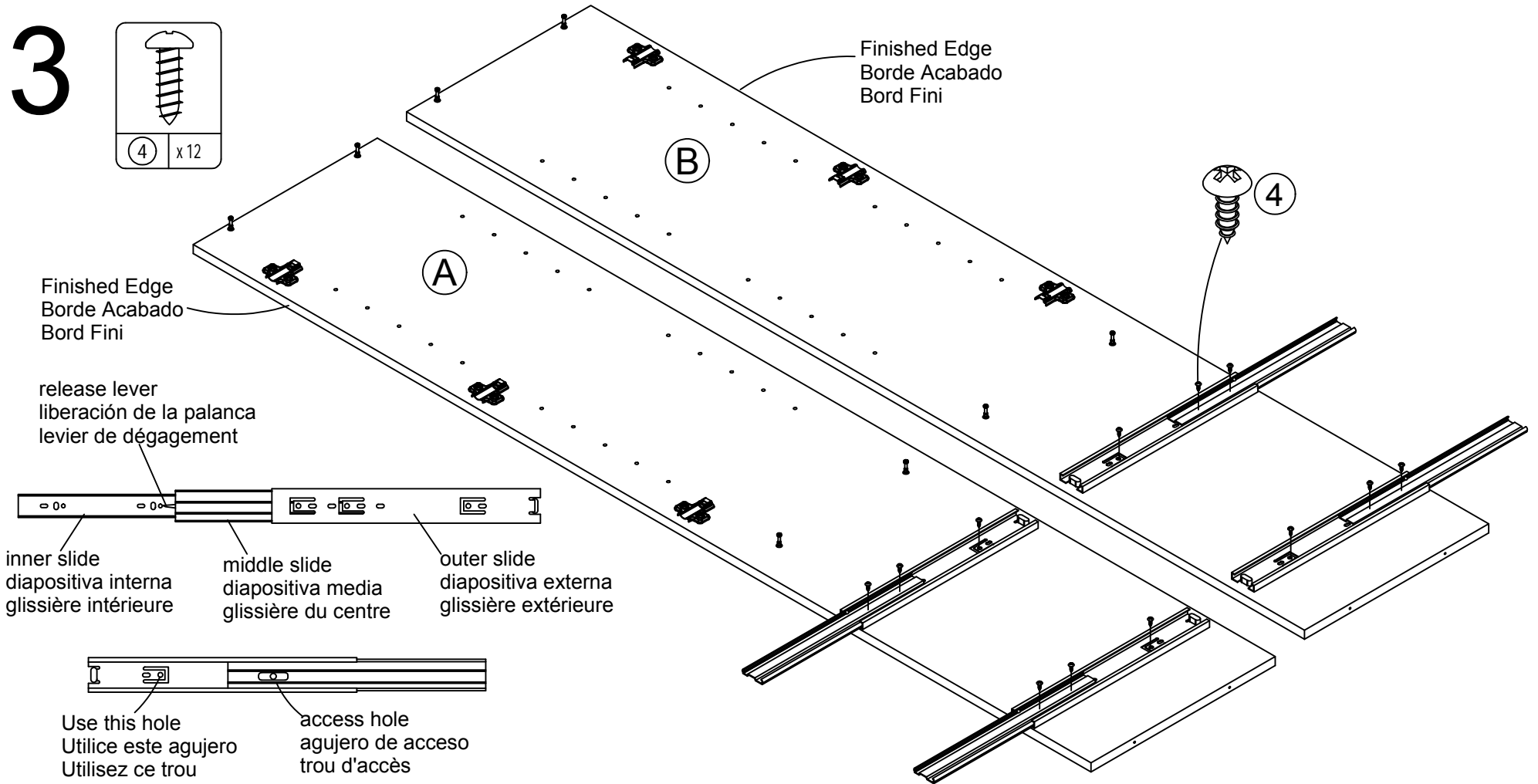
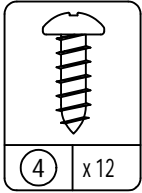

Locate the 2 slide kits (15). Extend the slides as shown and press the release lever to remove the inner slide. Set the inner slides aside for later. Start by attaching the slides to the panels at the rear of the slide. While sliding the middle slide locate the holes in the panels with the access hole in the middle slide and fasten with screws (4) as shown.

Localice los 2 equipos de la diapositiva (15). Extienda las diapositivas como se muestra y presione la palanca de liberación para quitar la diapositiva interna. Fije las diapositivas internas a un lado para usar más adelante. Comience uniendo las diapositivas a los paneles en la parte posterior de la diapositiva. Mientras que desliza la diapositiva media localice los agujeros en los paneles con el agujero de acceso en la diapositiva media y sujete con los tornillos (4) como se muestra.

Repérez les 2 kits de glissières (15). Allongez les glissières comme montré et appuyez sur le levier de dégagement pour enlever la glissière intérieure. Placez les glissières intérieures de côté pour plus tard. Commencez par fixer les glissières aux panneaux à l'arrière de la glissière. Tout en faisant glisser la glissière du centre, repérez les trous dans les panneaux avec le trou d'accès dans la glissière du centre et fixez avec les vis (4) comme montré.

B347364401PCOM3



# 4

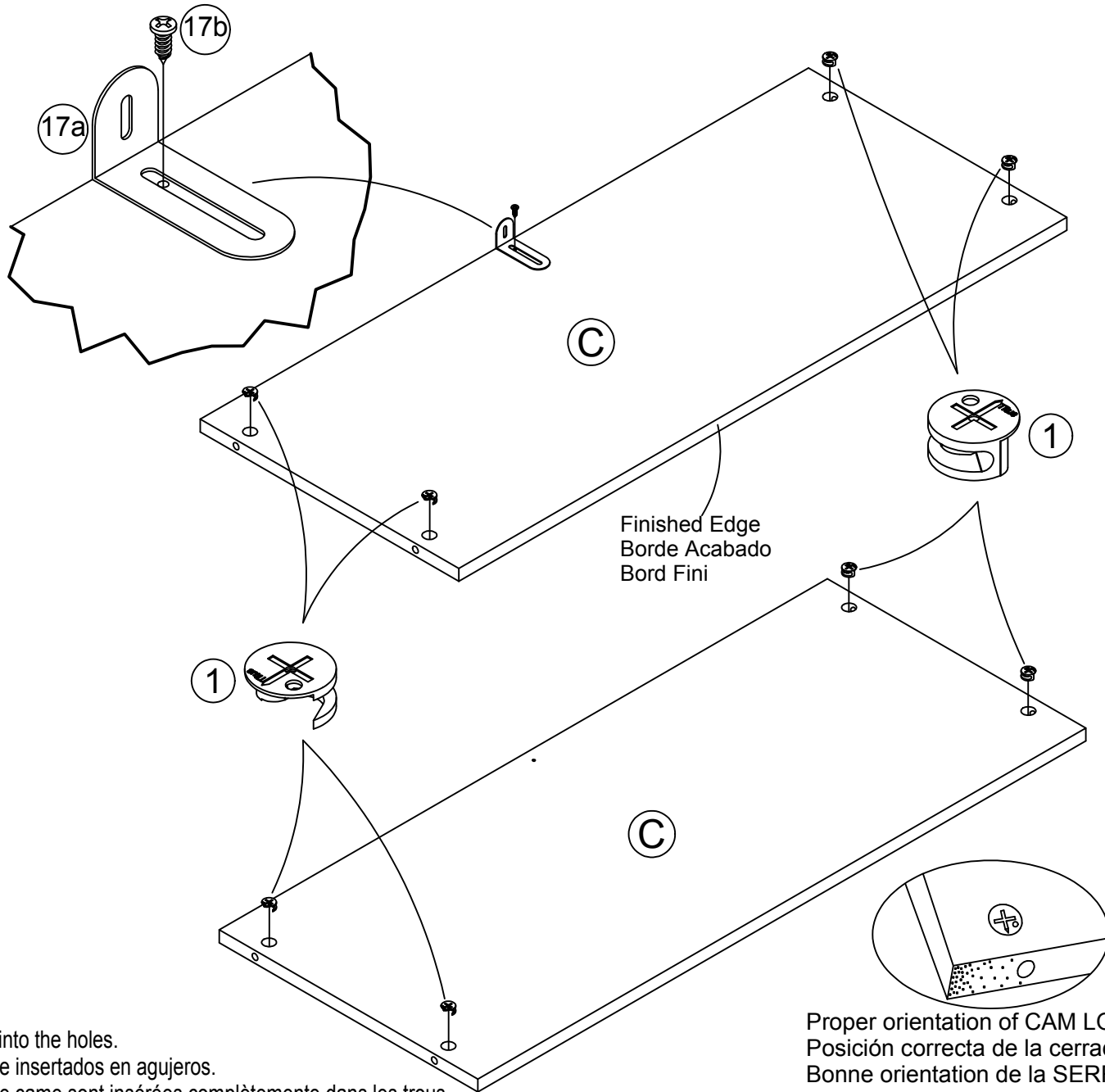
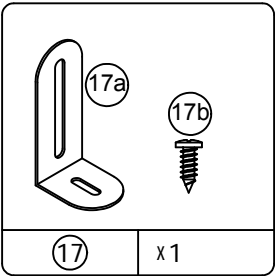
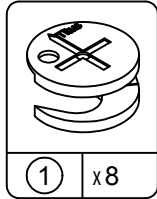

Be sure the cam locks are fully inserted into the holes.  
Asegúrese de cerraduras estáplenamente insertados en agujeros.  
Veuillez vous assurer que las serrures de came sont insérées complètement dans les trous.

Proper orientation of CAM LOCK  
Posición correcta de la cerradura de leva.  
Bonne orientation de la SERRURE DE CAME

5

Cam locks (1) on top surface.  
Cerraduras de la leva (1) superficie superior.  
Serrures de came (1) sur la surface supérieure.

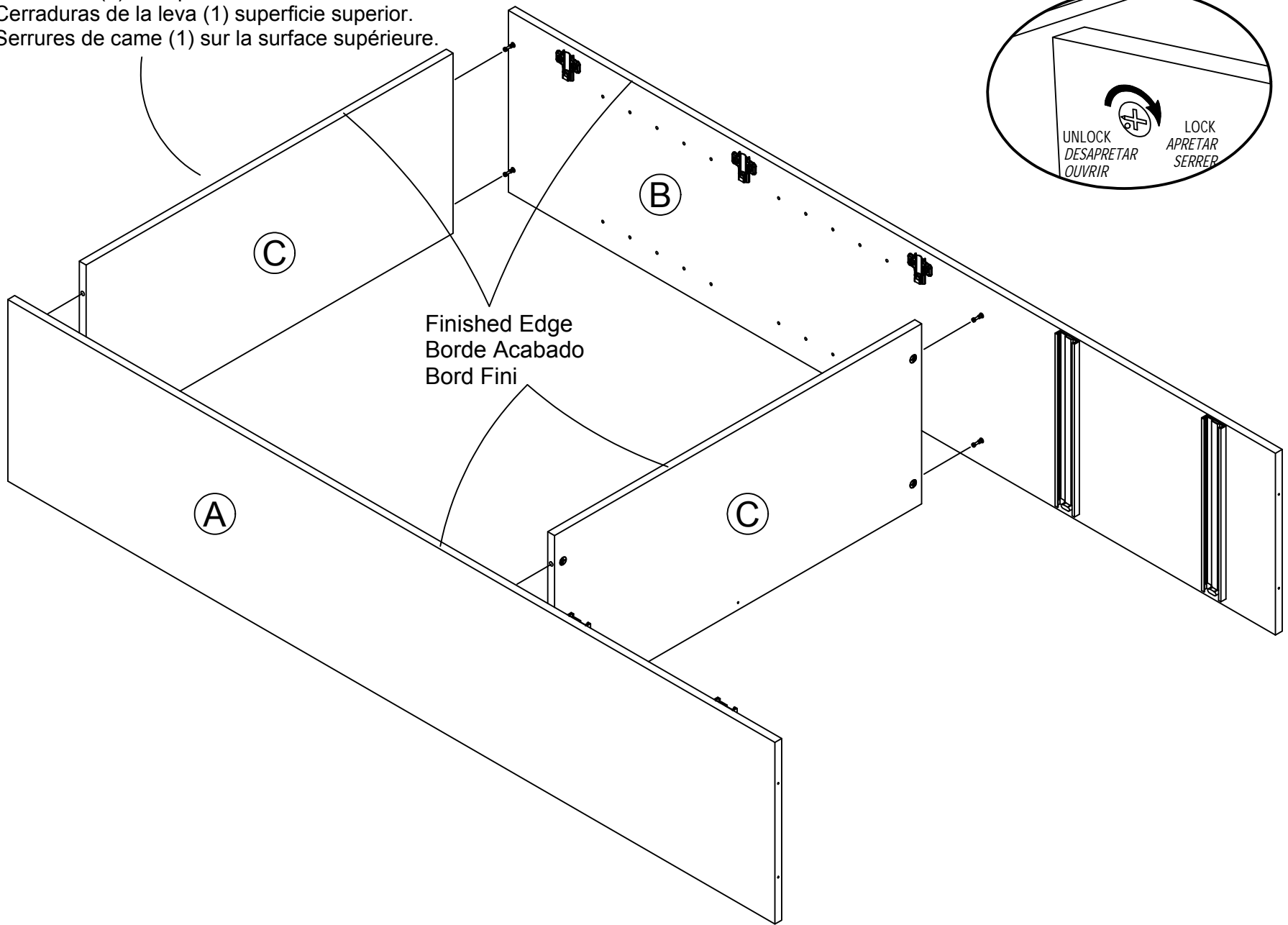

# 6

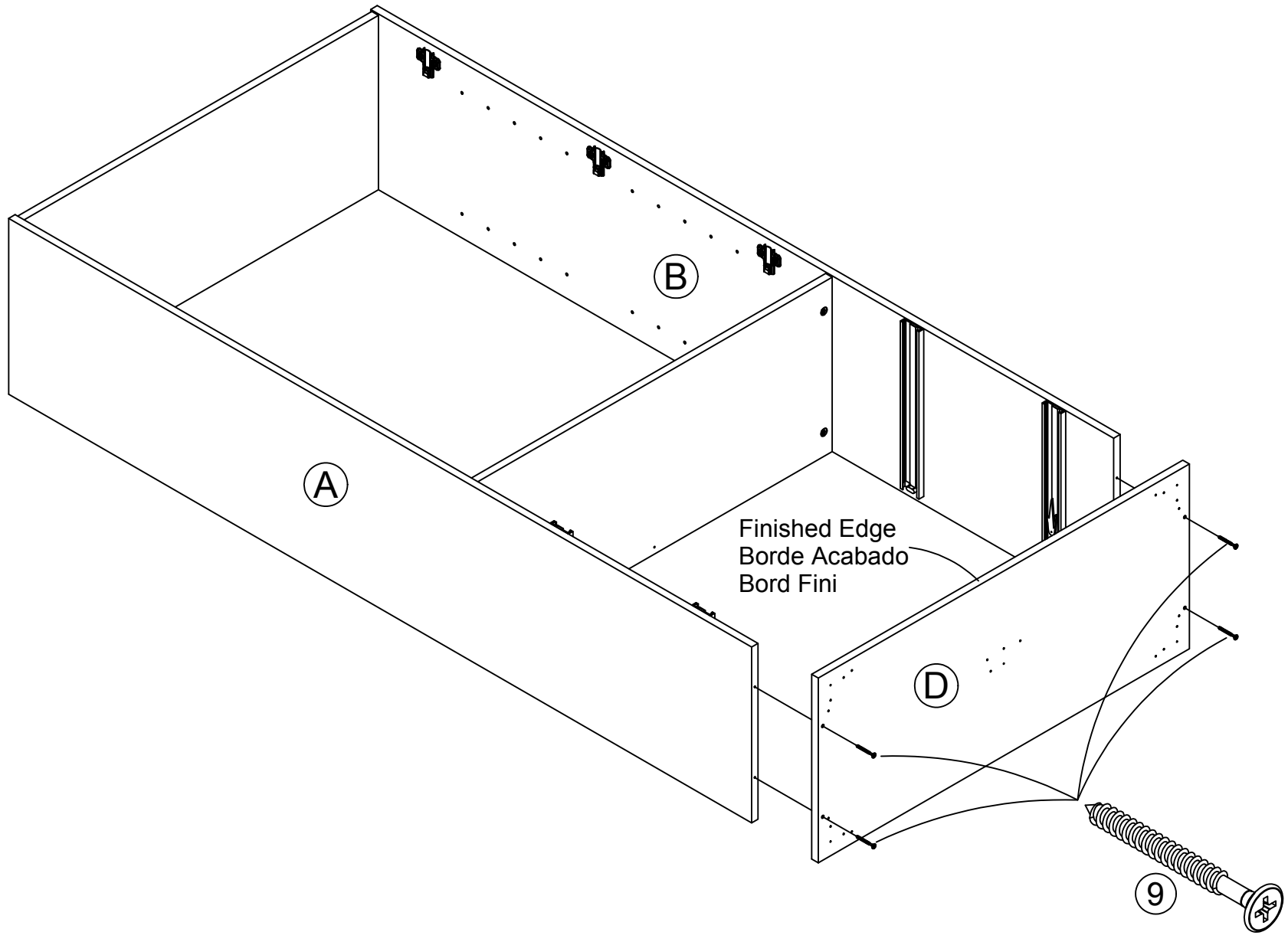

# 7

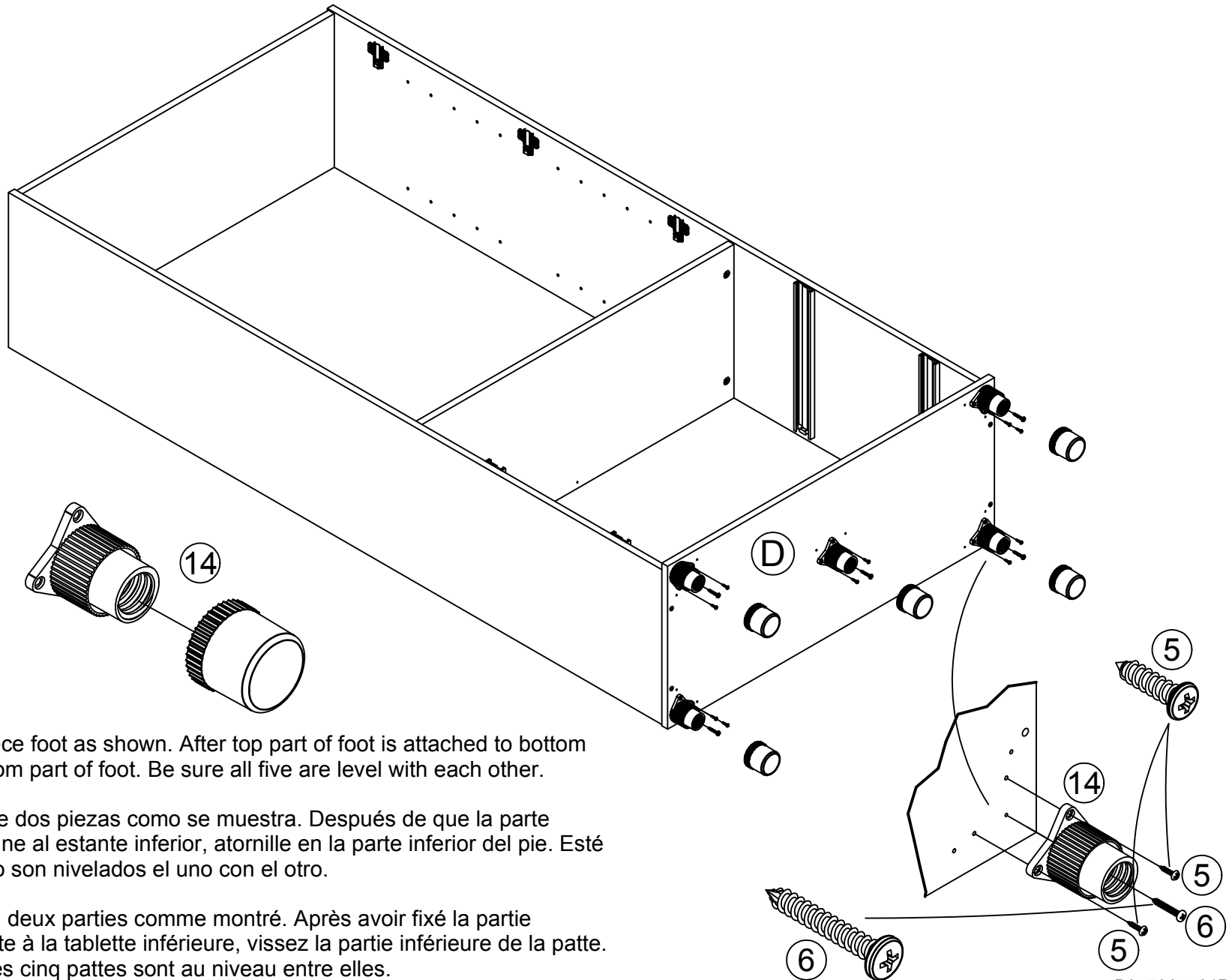
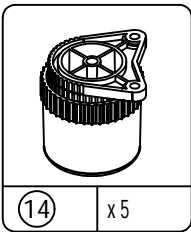
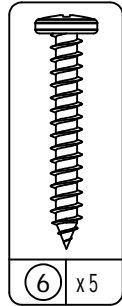
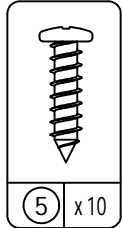

Unscrew the two piece foot as shown. After top part of foot is attached to bottom shelf, screw on bottom part of foot. Be sure all five are level with each other.

Desatornille el pie de dos piezas como se muestra. Después de que la parte superior del pie se une al estante inferior, atornille en la parte inferior del pie. Esté seguro que los cinco son nivelados el uno con el otro.

Dévissez la patte en deux parties comme montré. Après avoir fixé la partie supérieure de la patte à la tablette inférieure, vissez la partie inférieure de la patte. Assurez-vous que les cinq pattes sont au niveau entre elles.

# 8

**IMPORTANT! THE BACK PANEL IS A STRUCTURAL PART OF THIS UNIT AND MUST BE INSTALLED PROPERLY.**  
**IMPORTANTE! EL PANEL TRASERO ES UNA PARTE ESTRUCTURAL DE ESTA UNIDAD Y DEBE SER INSTALADO CORRECTAMENTE.**  
**IMPORTANT! LE PANNEAU ARRIÈRE EST UNE PIÈCE STRUCTURELLE DU MEUBLE ET DOIT ÊTRE INSTALLÉ CORRECTEMENT.**

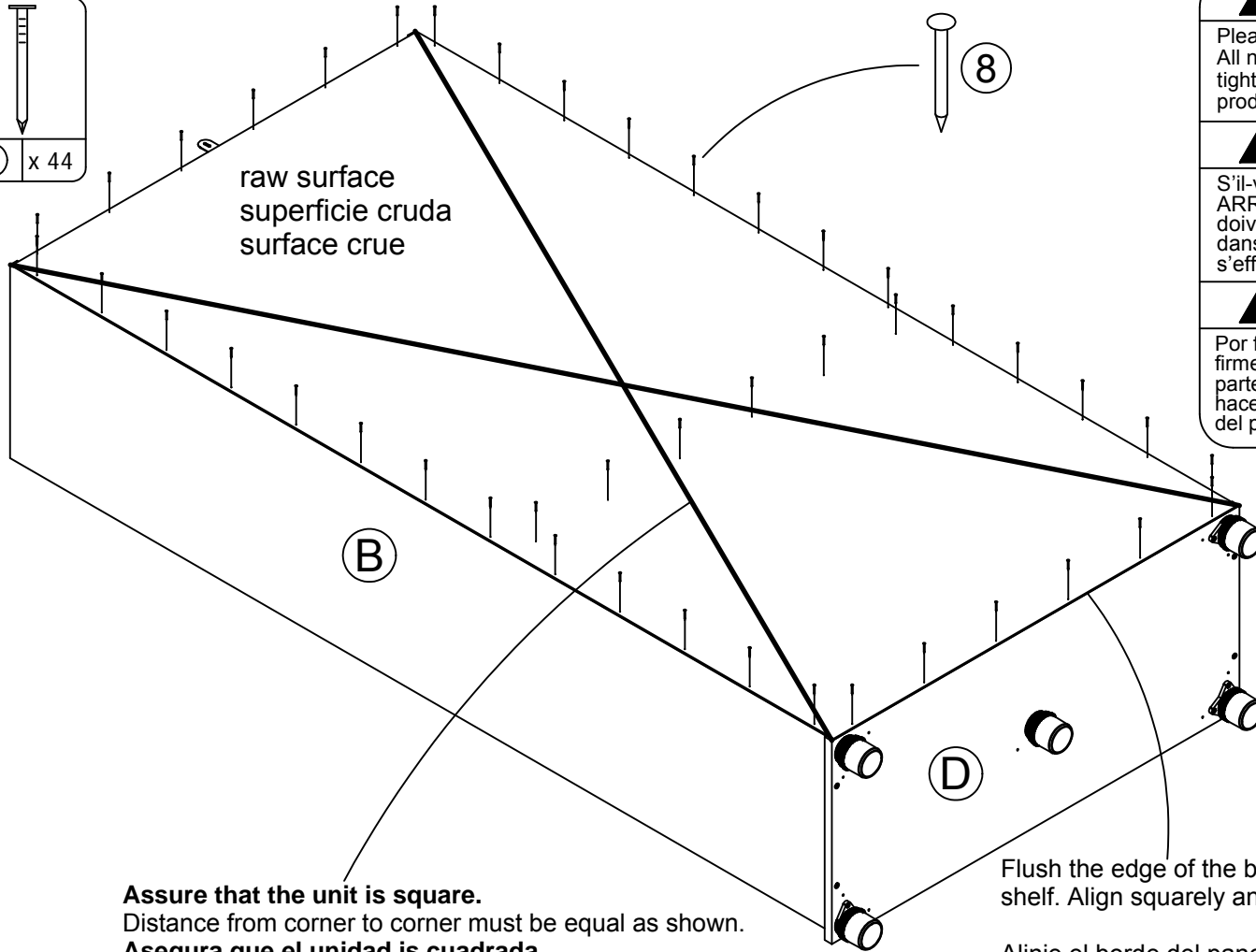
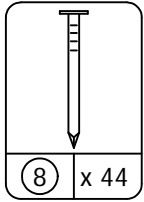

**Assure that the unit is square.**  
 Distance from corner to corner must be equal as shown.  
**Asegura que el unidad is cuadrada.**  
 Distancia de esquina a esquina debe ser igual como se muestra por favor.  
**Assurez-vous que le meuble està égalité.**  
 La distance de coin en coin doit être égale comme montré.

Flush the edge of the back panel with the bottom edge of the bottom shelf. Align squarely and nail straight through into back edges.

Alinie el borde del panel trasero con el borde inferior del estante inferior. Alinee en ángulo recto y clave derecho dentro o en los bordes traseros.

Alignez le bord du panneau arrière avec le bord inférieur de la tablette inférieure. Alignez à égalité et enfoncez les clous perpendiculairement dans les bords arrière.

## ⚠ WARNING

Please make sure that the Backs are attached securely. All nails must be driven into the parts straight and tightened firmly. Failure to do so could cause instability, product collapse, and/or serious injury.

## ⚠ AVERTISSEMENT

S'il-vous-plaît assurez-vous que les PANNEAUX ARRIÈRES sont attachés solidement. Tous les clous doivent être enfoncés perpendiculairement et solidement dans les parties. Sinon le meuble peut devenir instable, s'effondrer subitement et/ou causer des blessures graves.

## ⚠ ADVERTENCIA

Por favor asegúrese que las Parte de atrás se atan firmemente. Todos los clavos deben manejarse en las partes recto y deben apretarse firmemente. El fracaso para hacer para que podría causar inestabilidad, derrumbamiento del producto, y/o la lesión seria.

Carefully turn the unit over onto its front side as shown.  
 Cuidadosamente vire la unidad sobre la parte delantera como se muestra.  
 Tournez soigneusement l'unité sur le devant comme montré.

# 9

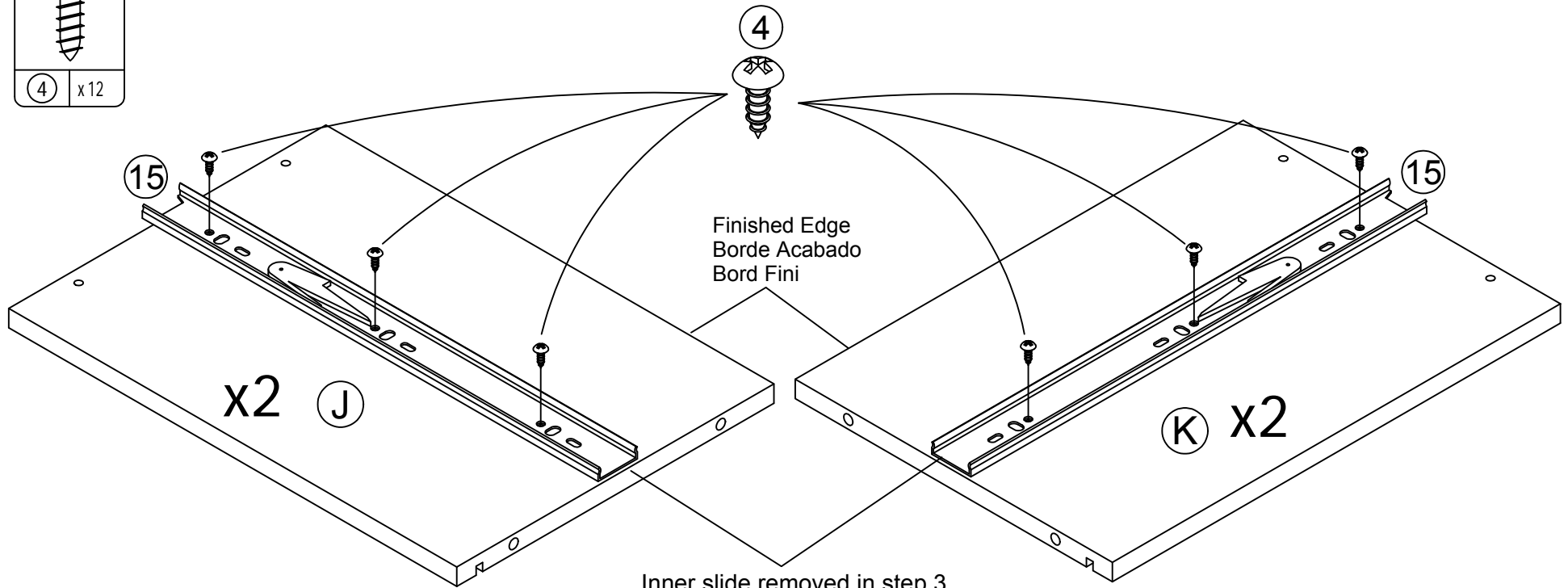
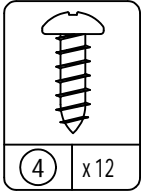

Inner slide removed in step 3.  
Diapositiva interna quitada en el paso 3.  
Glissière intérieure enlevée à l'étape 3.

# 10

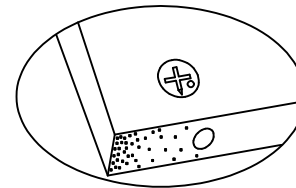
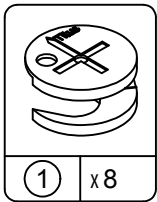
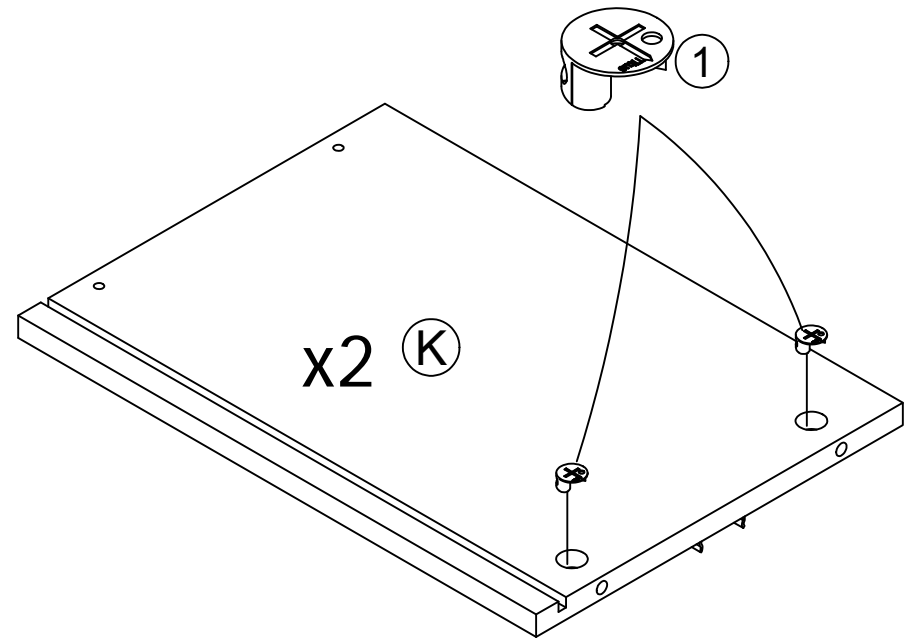
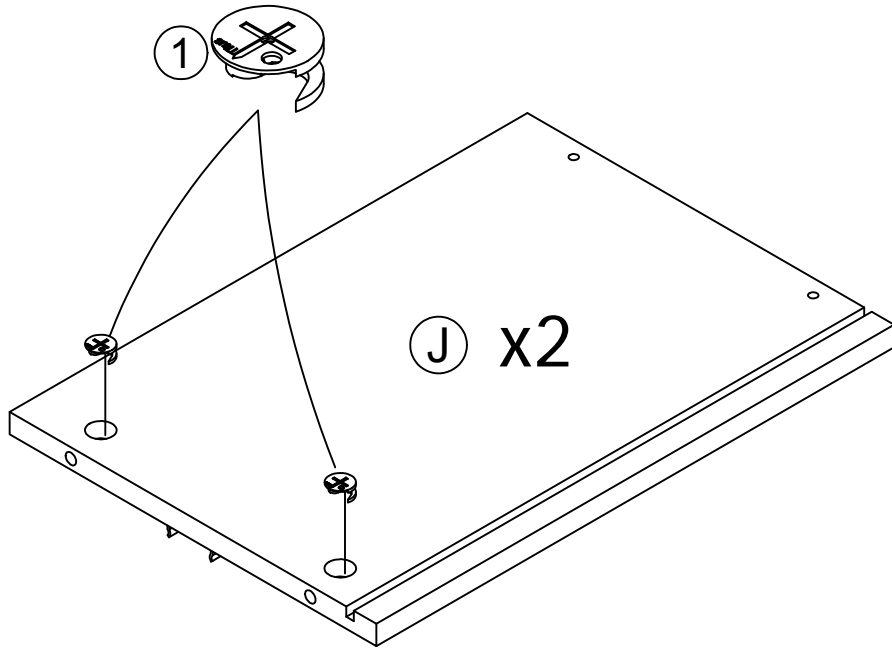

Proper orientation of CAM LOCK  
Posición correcta de la cerradura de leva.  
Bonne orientation de la SERRURE DE CAME

# 11

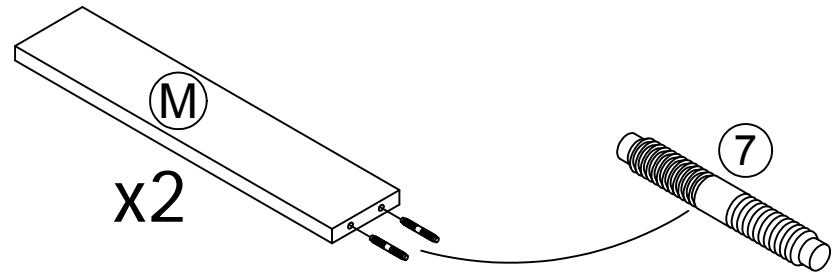
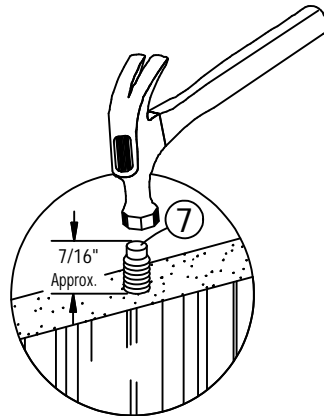
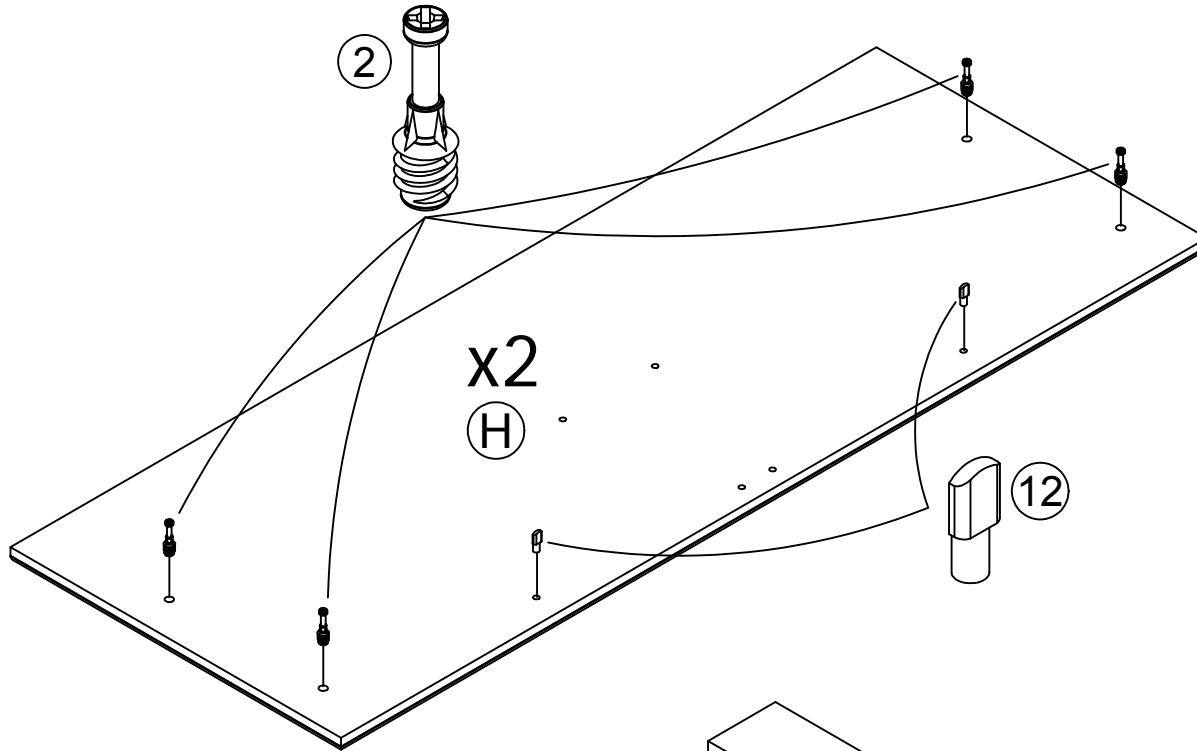
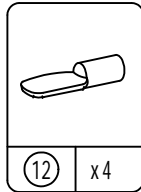
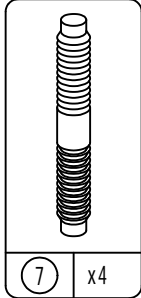
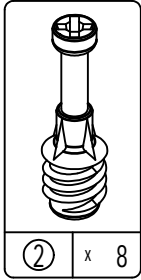



# 12

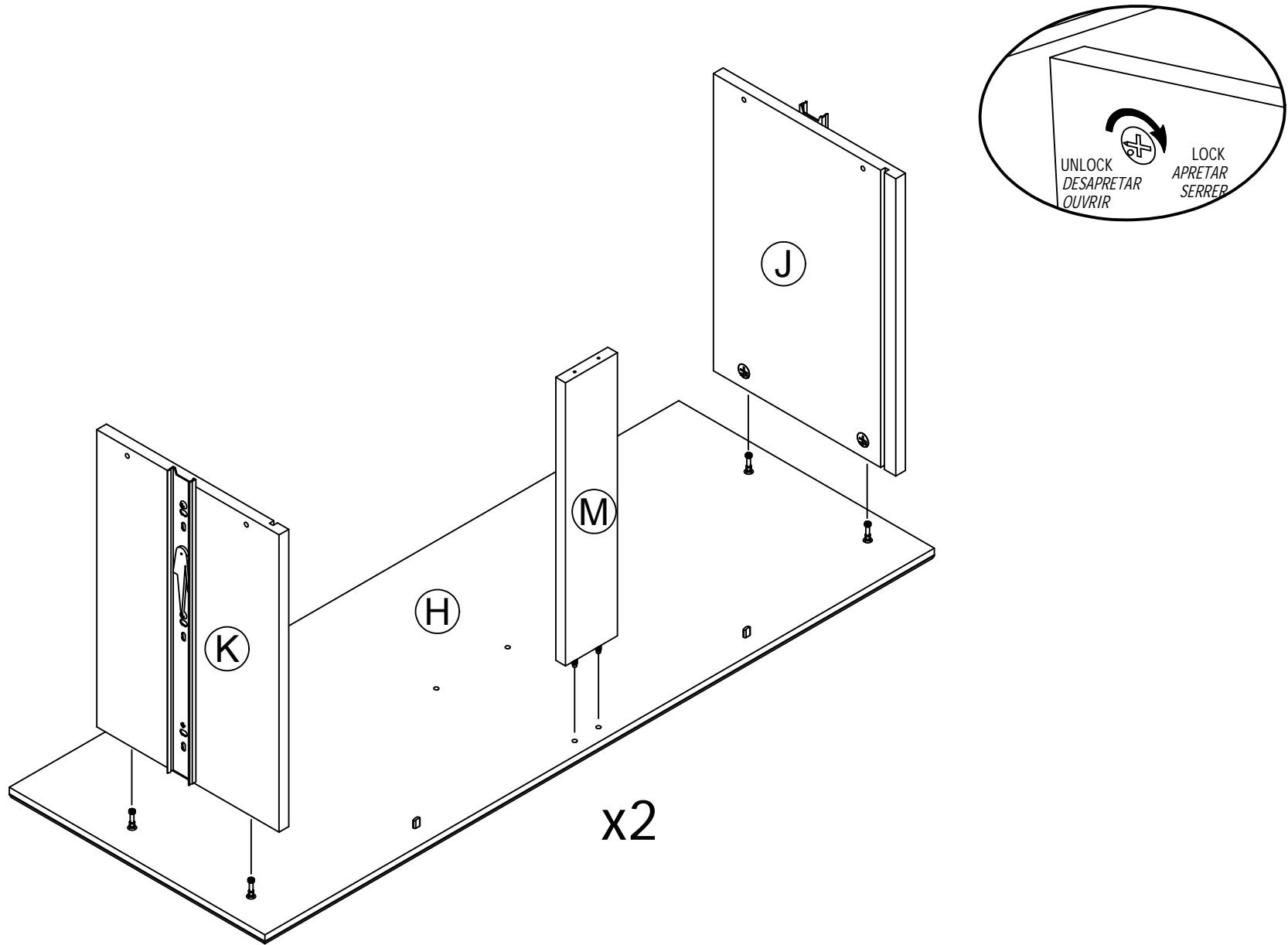

# 13

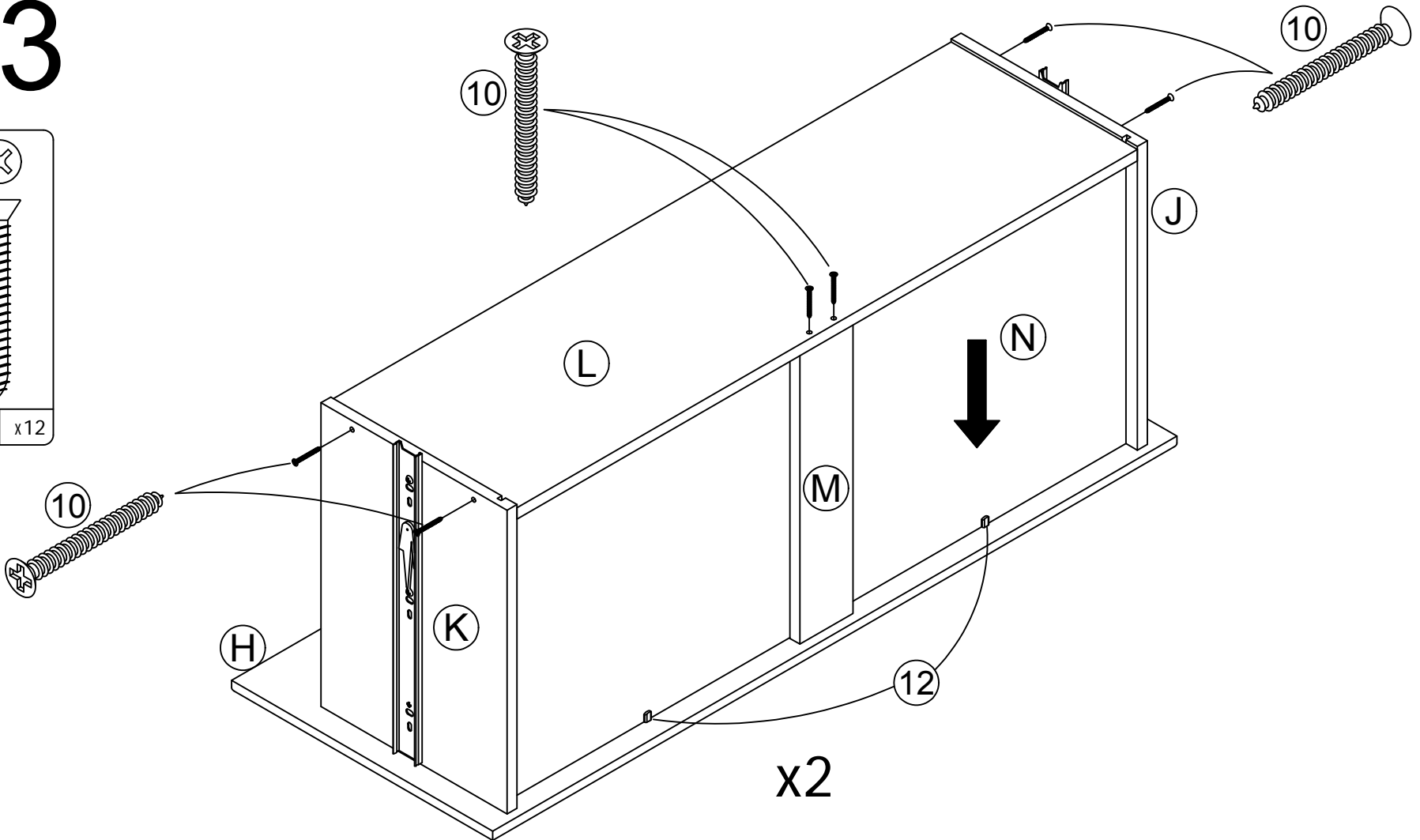
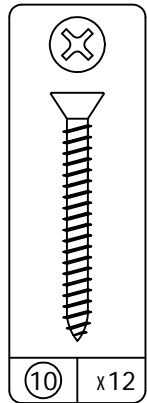

Insert the drawer bottom (N) into the groove in the drawer sides (J&K) as shown with the supports (12) under the drawer bottom. Position the drawer back (L) as shown and attach with six screws (9).

Inserte el cajón de la parte inferior (N) en la guía de los cajones (J & K) como se muestra con las ayudas (12) bajo la parte inferior del cajón. Coloque la parte posterior del cajón (L) como se muestra y únala con seis tornillos (9).

Insérez le fond du tiroir (N) dans la rainure sur les côtés du tiroir (J&K) comme montré avec les supports (12) sous le fond du tiroir. Positionnez le dos du tiroir (L) comme montré et fixez avec six vis (9).

# 14

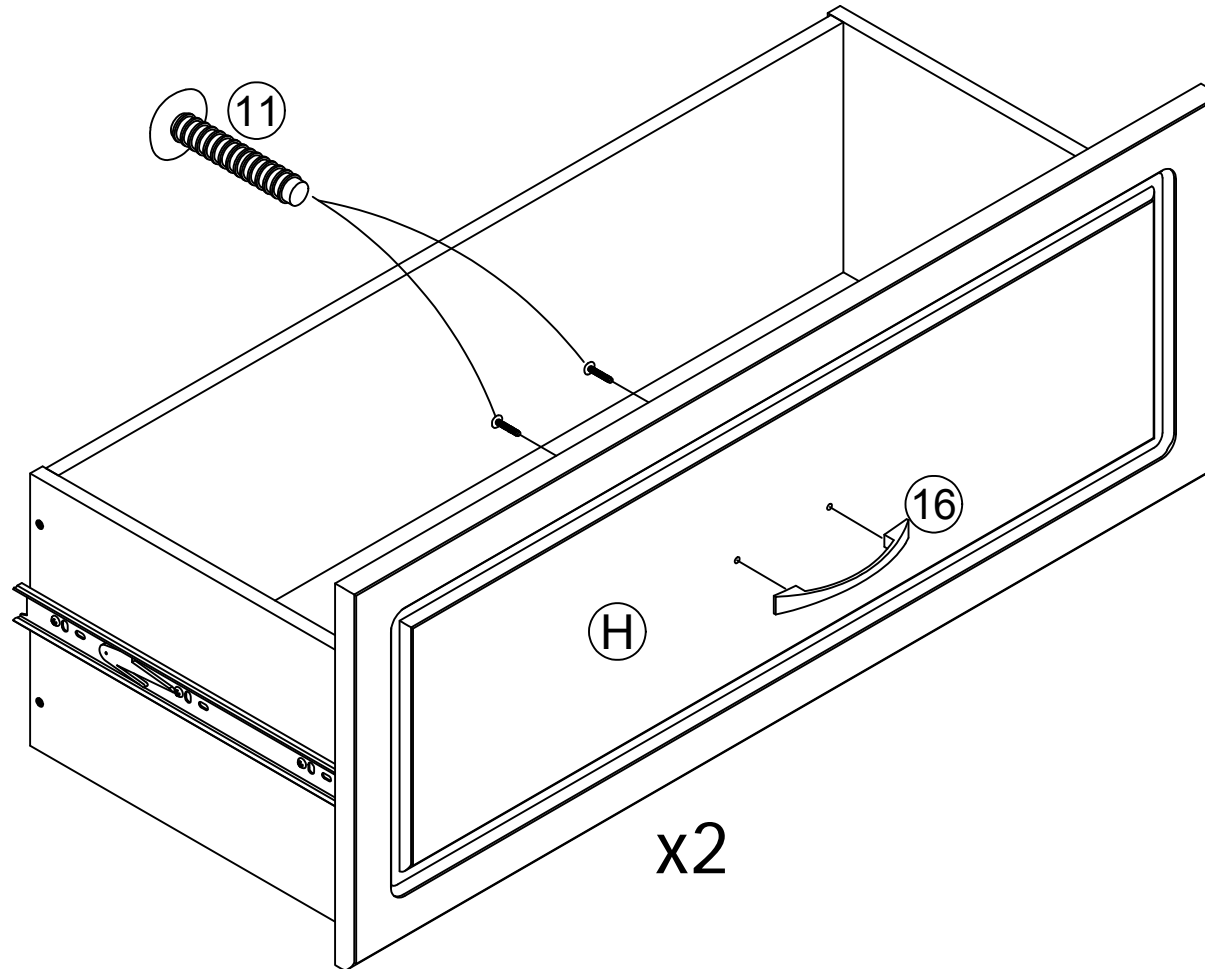
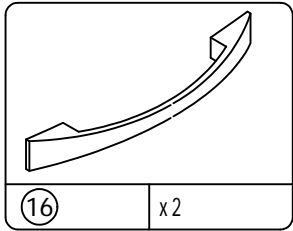
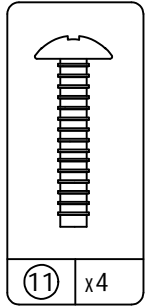

# 15

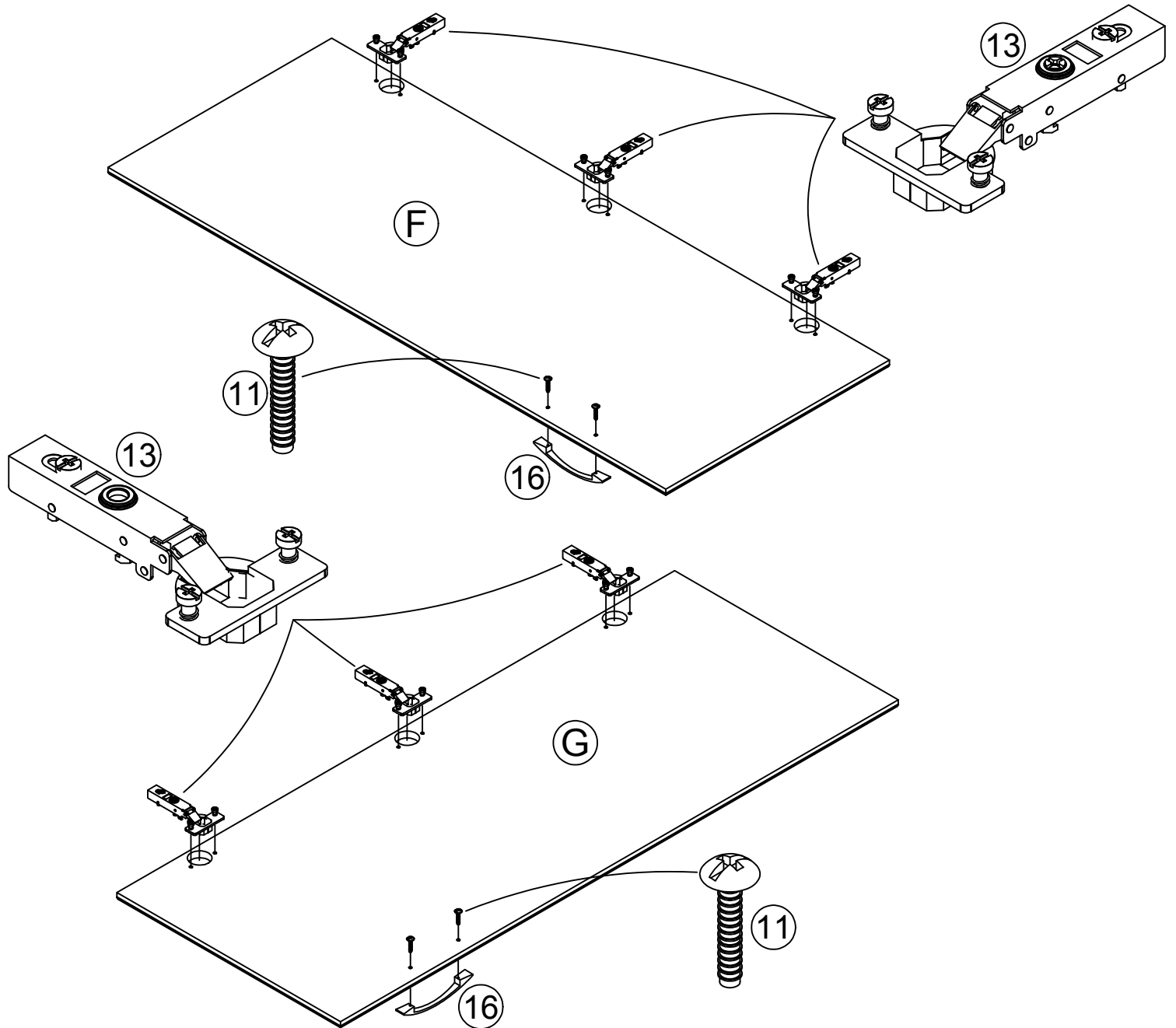
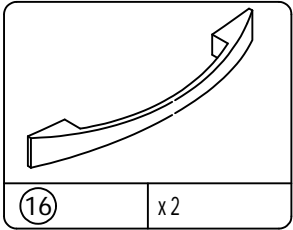
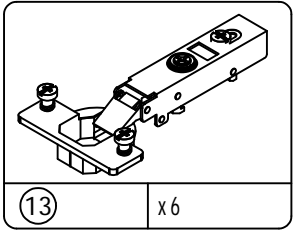
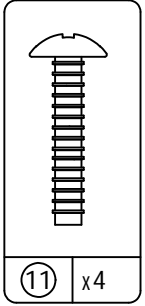

# 16

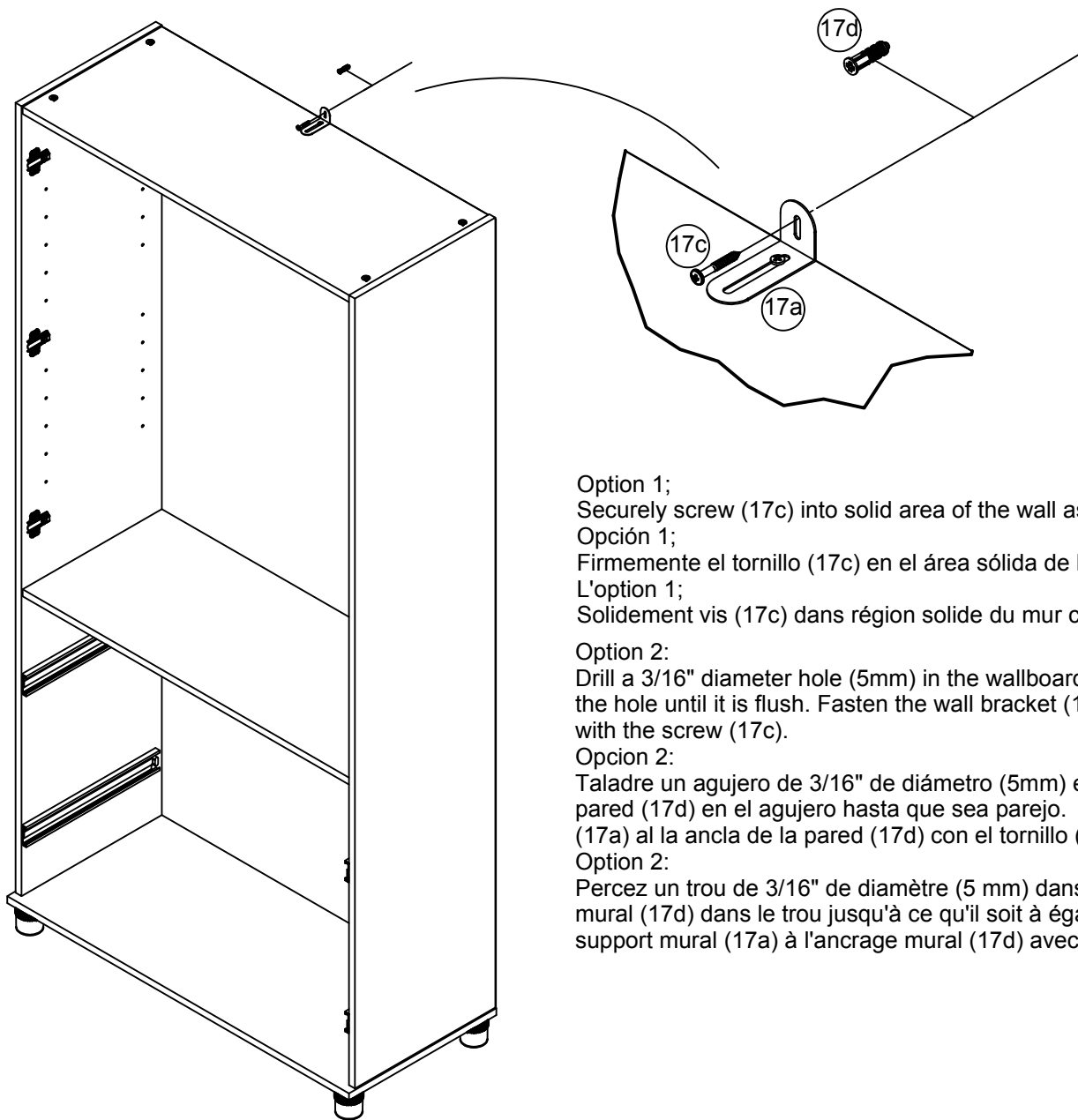
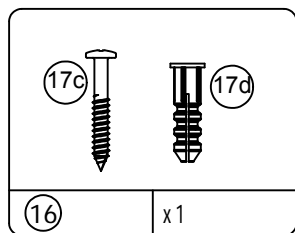

Option 1;  
Securely screw (17c) into solid area of the wall as shown.  
Opción 1;  
Firmemente el tornillo (17c) en el área sólida de la pared como mostrado.  
L'option 1;  
Solidement vis (17c) dans région solide du mur comme montré.

Option 2:  
Drill a 3/16" diameter hole (5mm) in the wallboard. Tap the wall anchor(17d) into the hole until it is flush. Fasten the wall bracket (17a) to the wall anchor (17d) with the screw (17c).

Opción 2:  
Taladre un agujero de 3/16" de diámetro (5mm) en la pared. Golpea la ancla de pared (17d) en el agujero hasta que sea parejo. Abroche la escuadra de pared (17a) al la ancla de la pared (17d) con el tornillo (17c).

Option 2:  
Percez un trou de 3/16" de diamètre (5 mm) dans le mur. Enfoncez l'ancrage mural (17d) dans le trou jusqu'à ce qu'il soit à égalité avec le mur. Fixez le support mural (17a) à l'ancrage mural (17d) avec la vis (17c).

# 17

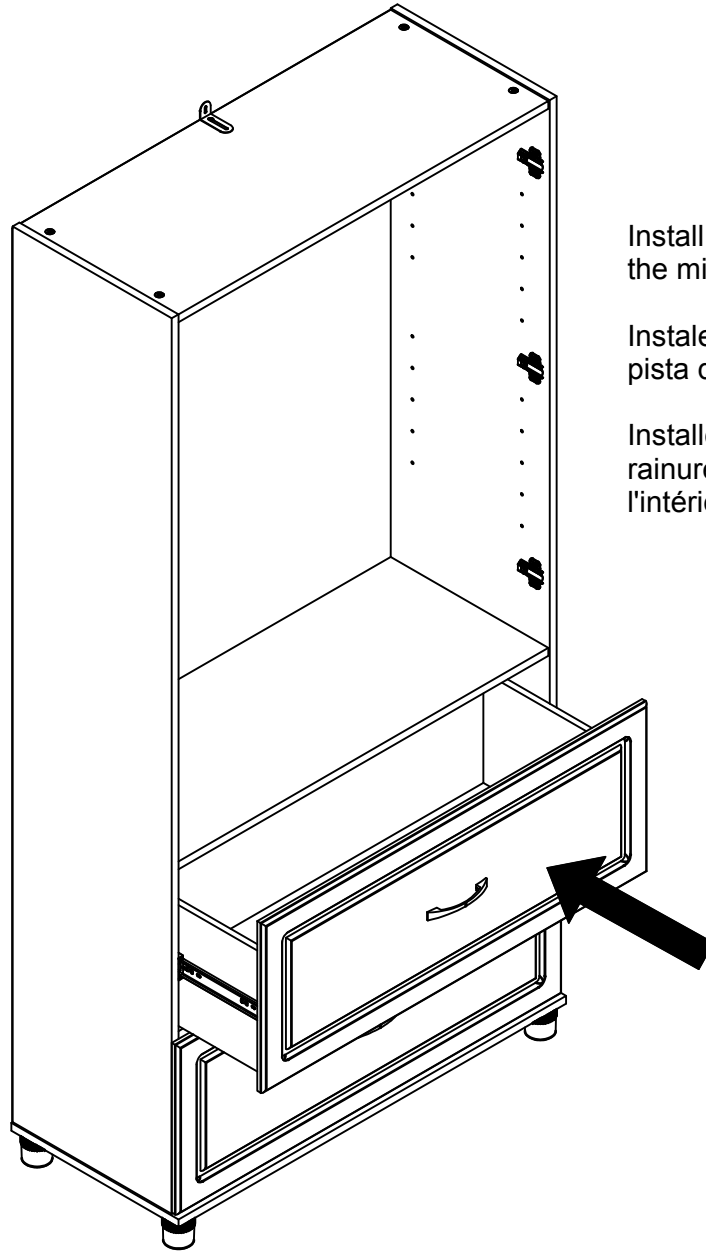

Install the drawers by inserting the inner slides into the track of the middle slide and press completely in.

Instale los cajones insertando los lados internos dentro de la pista de la diapositiva media y presione totalmente adentro.

Installez les tiroirs en insérant les glissières intérieures dans la rainure de la glissière du centre et poussez complètement vers l'intérieur.

# 18

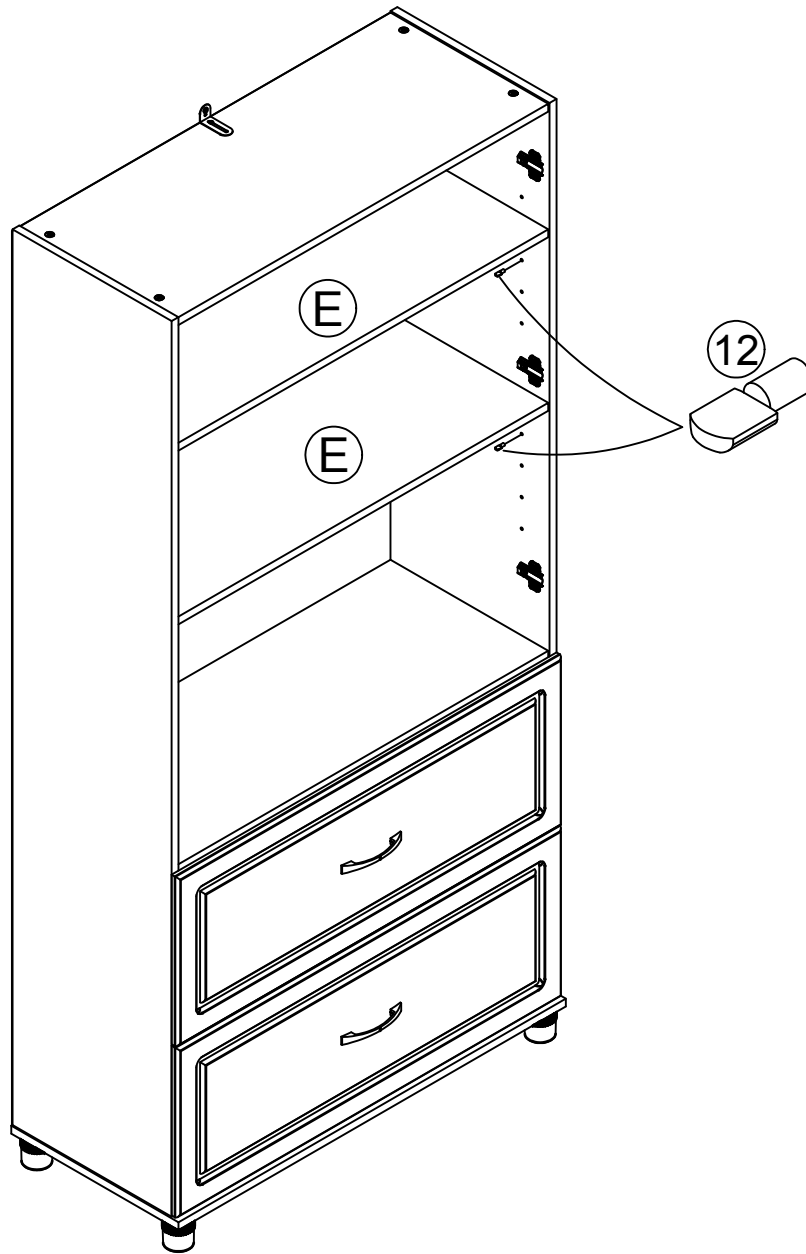
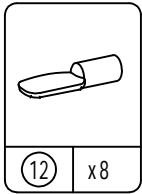

# 19

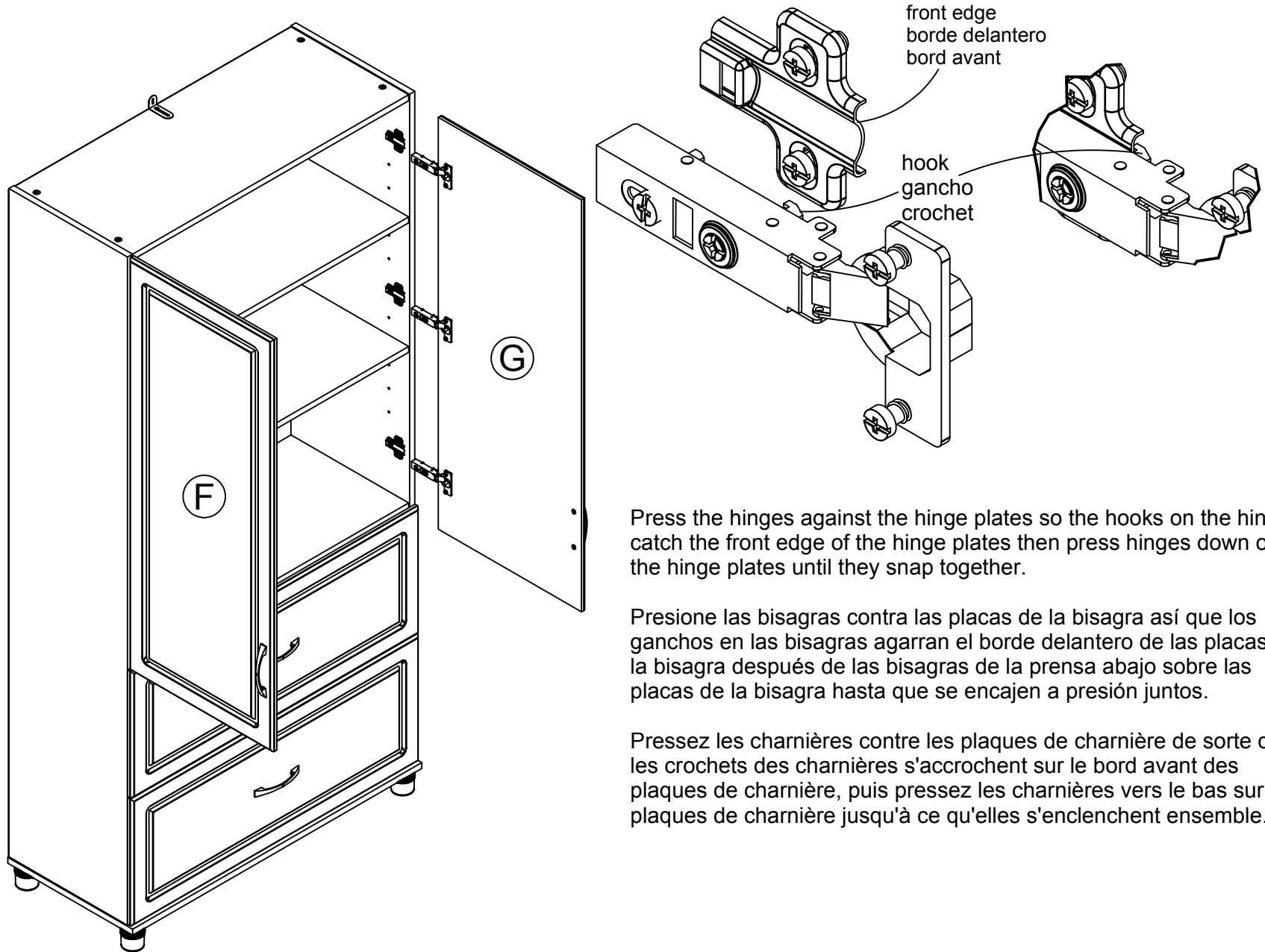

Press the hinges against the hinge plates so the hooks on the hinges catch the front edge of the hinge plates then press hinges down onto the hinge plates until they snap together.

Presione las bisagras contra las placas de la bisagra así que los ganchos en las bisagras agarran el borde delantero de las placas de la bisagra después de las bisagras de la prensa abajo sobre las placas de la bisagra hasta que se encajen a presión juntos.

Pressez les charnières contre les plaques de charnière de sorte que les crochets des charnières s'accrochent sur le bord avant des plaques de charnière, puis pressez les charnières vers le bas sur les plaques de charnière jusqu'à ce qu'elles s'enclenchent ensemble.



# 20

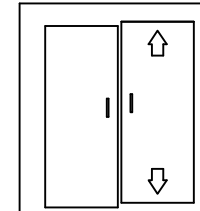
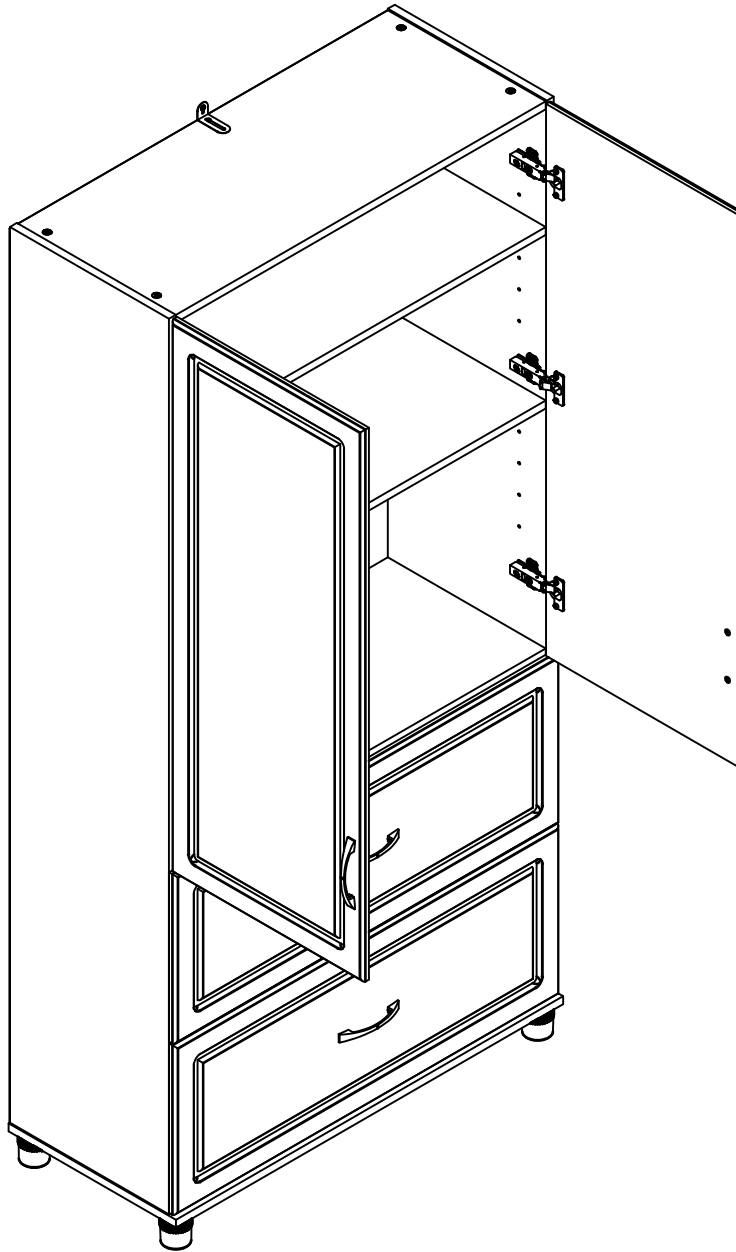

Loosen screw A  
Adjust door.  
Tighten screw A

*Suelte el tornillo A  
Acomode la puerta.  
Ajuste el tornillo A*

*Défaites le vis A  
Ajustez la porte.  
Serrez le vis A*

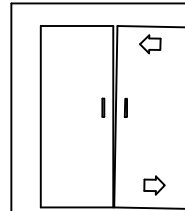

Loosen screw C  
Turn screw B to  
move door.  
Tighten screw C

*Suelte el tornillo C  
Dé vuelta el tornillo B  
para mover la puerta.  
Ajuste el tornillo C*

*Défaites le vis C  
Le vis du tour B  
déplacer la porte.  
Serrez le vis C*

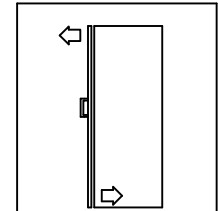

Loosen screw C  
Adjust door.  
Tighten screw C  
\*side view

*Suelte el tornillo C  
Acomode la puerta.  
Ajuste el tornillo C  
\*la vista lateral*

*Défaites le vis C  
Ajustez la porte.  
Serrez le vis C  
\*le côté envisagent*

## Door Adjustment Ajuste de la Puerta Réglage de la Porte

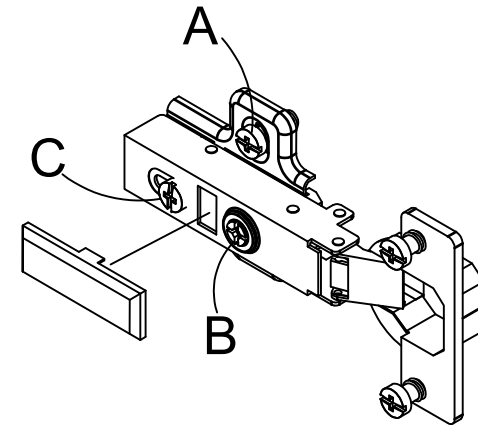

## MAXIMUM LOADS – CARGA MAXIMA - CHARGES MAXIMALES

This unit has been designed to support the maximum loads shown. Exceeding these load limits could cause sagging, instability, product collapse, and/or serious injury.

Esta unidad ha sido diseñada para soportar la carga máxima anotada. El exceder estos límites puede causar inestabilidad, colapsarse y/o causar serias lesiones.

Ce meuble a été conçu pour supporter les charges maximales indiquées. En excédant ces limites de charge, le meuble pourrait devenir instable, s'effondrer, et/ou causer des blessures graves.

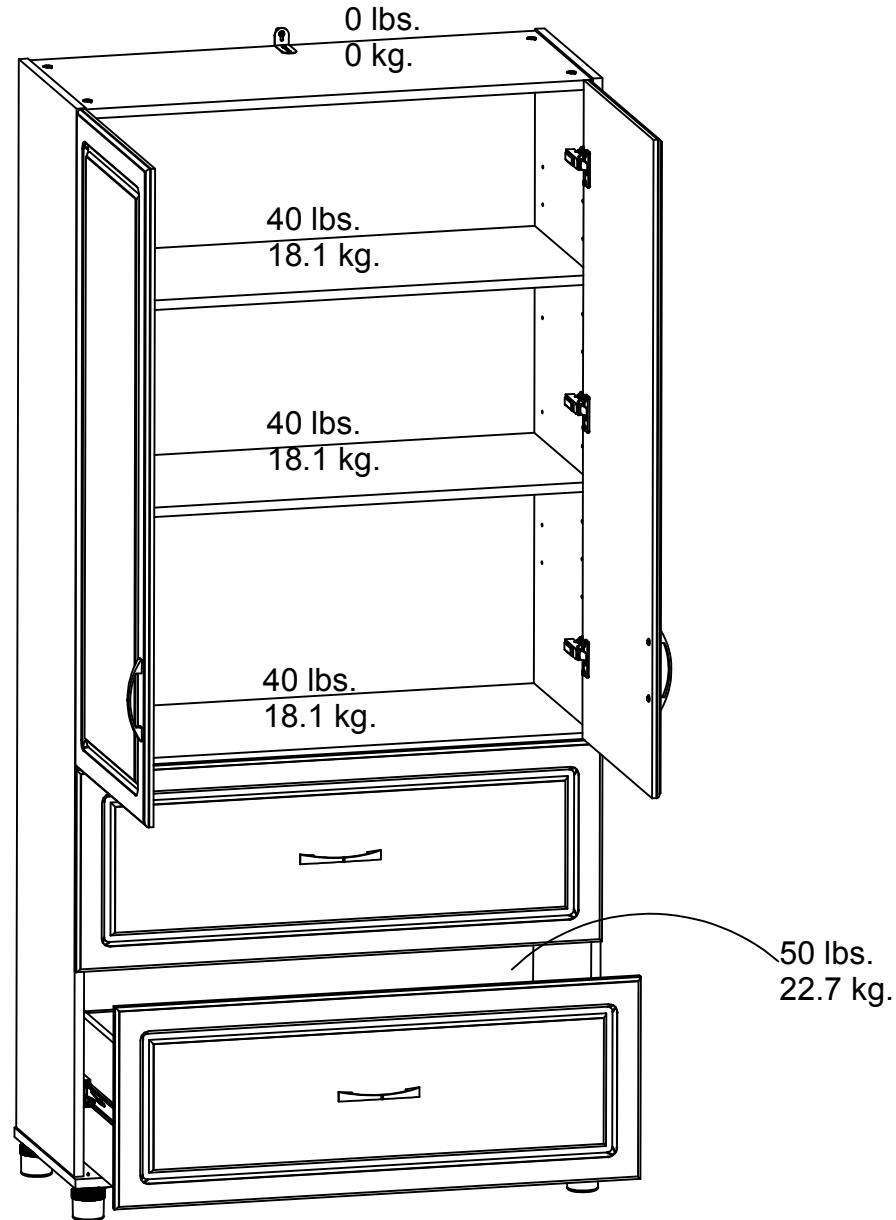

---

### Certificate of Conformity

1. This certificate applies to the Dorel Home Furnishings, Inc. product identified by this instruction manual.
2. This certificate applies to compliance of this product with the CPSC Ban on Lead-Containing Paint (16 CFR 1303).
3. This product is distributed by: Dorel Home Furnishings, Inc.  
410 East First Street South  
Wright City, MO 63390  
636-745-3351
4. Site of Manufacture:
  - Tiffin OH
5. See front page of instruction manual for date of manufacture.