

## ASSEMBLY INSTRUCTIONS:

Item No: SPT16019LED

**FOR RETURN SHIPPING PURPOSES:  
PLEASE RETAIN ORIGINAL PACKAGING  
TO MINIMIZE DAMAGE.**

1. Place the lamp base (A) on a level surface.
2. Place the glass shade (C) over socket (B) and tighten with the socket ring (D) securing the glass shade in place.

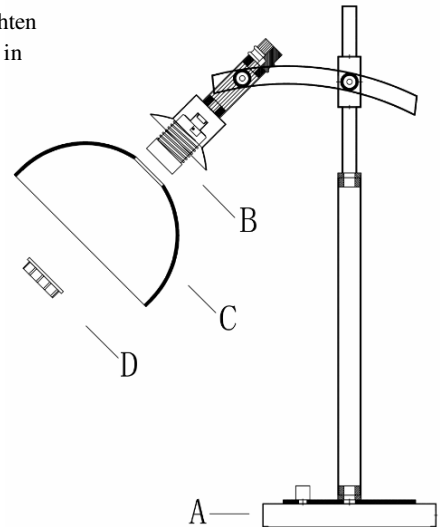

**Recommended (1) maximum 560LM LED Bulb  
(Bulb included)**

### Cleaning of your lamp.

Unplug lamp, wipe with a damp cloth. Do not use abrasives

#### Important Safety Instructions

This portable lamp has a polarized plug ( one blade is wider than the other ) as a safety feature to reduce the risk of electric shock. This plug will fit in a polarized outlet only one way. If it does not fit, contact a qualified electrician. Never use with an extension cord unless the plug can be fully inserted.

#### Instrucciones Importantes de Seguridad

Esta Lampara Portatil tiene un enchufe polarizado ( una punta es mas ancha que otra ), Como una manera de seguridad para reducir el riesgo de una descarga electrica. Este enchufe podra ser conectado a un receptor polarizado de una sola manera si no logra conectar completamente el enchufe, reinviertalo para ponerlo en la posicion correcta. Si despues de voltearlo aun no logra conectarlo, favo de contactar con un electricista con licencia ( Calificado ) nunca utilizar la lampara con una extencion de cordon electrico a menos de que el enchufe de la coneccion es completamente introducida.

**\*SAVE THESE INSTRUCTIONS FOR FUTURE REFERENCE.**

Made in China

Revision – 4/20/16

## INSTRUCCIONES DE ASAMBLEA:

Modelo: SPT16019LED

PARA RAZONES DE REGRASAR: POR FAVOR  
CONSERVE EL IMPAQUETADO ORIGINAL  
PARA REDUCIR DAÑOS MINIMO.

1. Coloque la base de la lámpara (A) en una superficie plana.
2. Coloque la pantalla de vidrio (C) sobre el zócalo (B)  
y apriete con el anillo de enchufe (D) que asegure  
la pantalla de vidrio en su lugar.

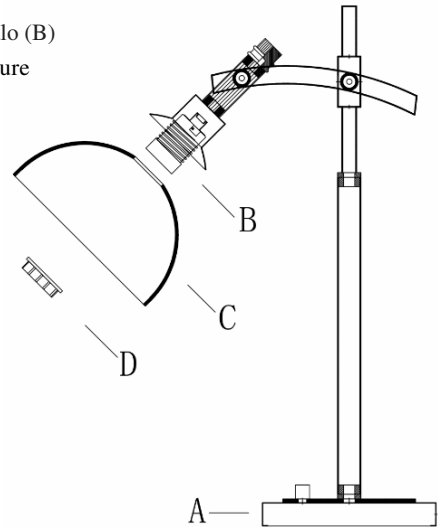

Recomendado bulbo (1) LED máximo 560lm  
(Bulbo incluido)

### Limpieza de lámpara

Desenchufe la lámpara, limpiar con un trapo húmedo.

No utilice los abrasivos.

#### Important Safety Instructions

This portable lamp has a polarized plug ( one blade is wider than the other ) as a safety feature to reduce the risk of electric shock. This plug will fit in a polarized outlet only one way. If it does not fit, contact a qualified electrician. Never use with an extension cord unless the plug can be fully inserted.

#### Instrucciones Importantes de Seguridad

Esta Lámpara Portatil tiene un enchufe polarizado ( una punta es mas ancha que otra ), Como una manera de seguridad para reducir el riesgo de una descarga eléctrica. Este enchufe podra ser conectado a un receptor polarizado de una sola manera si no logra conectar completamente el enchufe, reinviertalo para ponerlo en la posicion correcta. Si despues de voltearlo aun no logra conectarlo, favo de contactar con un electricista con licencia ( Calificado ) nunca utilizar la lampara con una extencion de cordon electrico a menos de que el enchufe de la coneccion es completamente introducida.

**\*Guardar estas instrucciones para una referencia futura.**

Hecho en China

Revision – 4/20/16