

Honeywell

EN Portable Air Conditioner
User Manual

Read and save these instructions before use

FR Climatiseur portatif
Mode d'emploi

Lire ces consignes avant l'utilisation de l'appareil et les conserver

ES Aire Acondicionado Portátil
Manual del Propietario

Lea y guarde estas instrucciones antes de usar la unidad

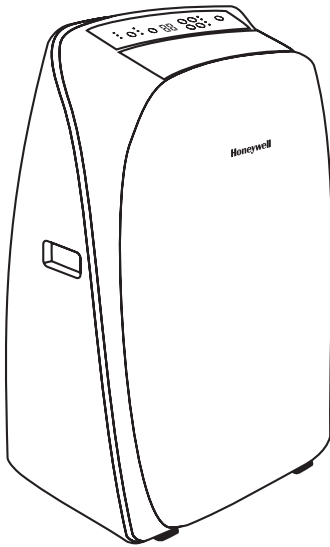

Model / Modèle / Modelo:
HL Series / Série / Serie

Customer Support:
Assistance Au Client:
Servicio de atención a clientes:
USA/ EE.UU: 1-800-474-2147
CANADA/ CANADÁ^ : 1-888-209-0999

^ Canada Customer Support service available for models sold in Canada only.

^ Le Service Client Canadien est disponible uniquement pour les modèles vendus sur le territoire Canadien.

^ Servicio de Atención A Clientes en Canadá disponible solo para modelos vendidos en Canadá.

www.jmatek.com
Email: usinfo@jmatek.com



READ AND SAVE THESE INSTRUCTIONS

IMPORTANT SAFETY INSTRUCTIONS. READ CAREFULLY AND KEEP FOR FUTURE REFERENCE. IN CASE THERE IS ANY INCONSISTENCY OR CONFLICT BETWEEN THE ENGLISH VERSION AND ANY OTHER LANGUAGE VERSION OF THE CONTENT OF THIS MATERIAL, THE ENGLISH VERSION SHALL PREVAIL.

WARNING:

- DO NOT operate the unit with a damaged plug or loose wall outlet. If the supply cord is damaged, it must be replaced by the manufacturer, its service agent or similarly qualified persons in order to avoid a hazard.
- DO NOT cover the air intake and exhaust when in use.
- DO NOT place objects on or sit on the unit.
- Always turn off and unplug the unit when cleaning or servicing.
- DO NOT use the appliance if it is damaged.
- If service is needed contact an authorized service agent.
- Unplug the unit when stored or not in use.
- DO NOT pull or carry the appliance by the power cord.
- DO NOT pinch the wire in the door and DO NOT pull it along edges or sharp corners.
- DO NOT run the power cord under carpeting and rugs.
- Use caution to prevent tripping on cord.
- DO NOT use the device in the following cases:
 - Near a fire source
 - In areas where gasoline, paint or other flammable goods are stored
 - In an area where the water can be projected
- DO NOT touch the plug or the device with wet hands.
- Basic safety precautions should always be followed when using electrical appliances.

SAFETY (CONTINUED)

- This appliance has been manufactured for use in domestic environments and should not be used for other purposes.
- Only use the installation kit provided to install this unit. DO NOT attempt to extend the exhaust hose or install this unit using other methods other than that shown in this manual. Improper installation will void any existing warranties.
- DO NOT use an extension cord with this unit.
- This appliance can be used by children aged from 8 years and above, and persons with reduced physical, sensory or mental capabilities or lack of experience and knowledge if they have been given supervision or instruction concerning use of the appliance in a safe way and understand the hazards involved. Children shall not play with the appliance. Cleaning and user maintenance shall not be made by children without supervision.
- Never insert your fingers or rods into the air outlet. Take special care to warn children of these dangers.
- The manufacturer is not liable for injury caused to persons or property damage due to non-compliance with maintenance instructions and improper use of the appliance.
- The appliance shall be installed in accordance with national wiring regulations.
- The appliance is not to be used by persons (including children) with reduced physical, sensory or mental capabilities, or lack of experience and knowledge, unless they have been given supervision or instruction.
- Children should be supervised to ensure that they do not play with the appliance.

THANK YOU

Congratulations on your purchase of this Honeywell Portable Air Conditioner.

Regarding the information pertaining to the installation, handling, servicing, cleaning and disposal of the appliance, please refer to the below paragraph of the manual.

USER TIPS

Portable Air Conditioners are ideal for spot cooling. The compressor, condenser and evaporator are housed in a compact unit. The air is dehumidified and cooled while a flexible exhaust hose sends heat outside. The air conditioner includes a window venting kit.

No permanent installation is needed. The unit is easy to move from room to room and offers a truly flexible air conditioning solution.

Auto Evaporation System - The unit automatically evaporates the condensate through the exhaust hose. There is no need to empty the drainage tank except in very humid conditions. Read and follow the instructions carefully.

To ensure optimal efficiency of the product, keep doors and windows closed when it is used as an air conditioner or dehumidifier. If the product is being used with the fan function only, an open window could improve air circulation.

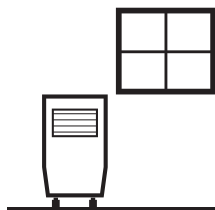

Cooling and Dehumidifying Operation

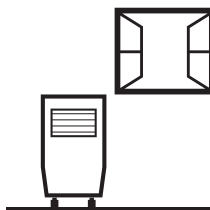

Fan Operation

Important:

Before installing the unit, place it UPRIGHT for 1 hour before use to allow the refrigerant to stabilize. Air outlet automatically opens when the unit is turned on, and automatically closes when the unit is turned off. Manually adjust the air vent located at the top of the unit to adjust the direction of air flow.

- Follow installation instructions to set up the unit.
- Plug the unit into a properly grounded circuit. DO NOT plug into an extension cord.

PARTS DESCRIPTION

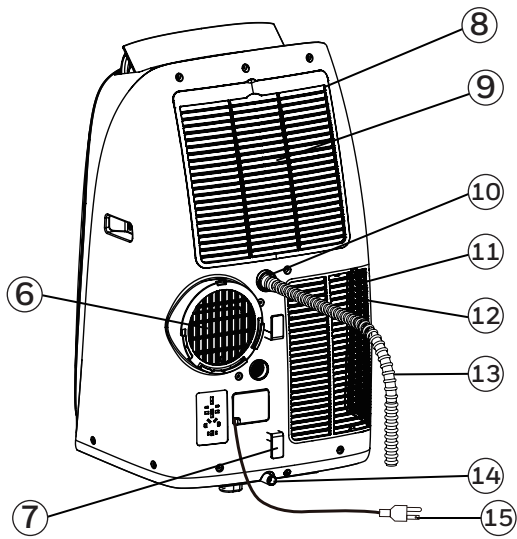
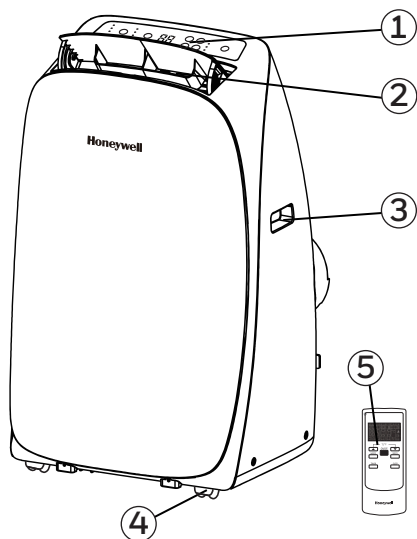

1) Control Panel

2) Air Outlet

3) Handle

4) Casters

5) Remote Control

6) Exhaust Hose Connector

7) Cord Winder

8) Upper Grill

9) Upper Dust Filter

10) Upper Rubber Drain Plug
(Dehumidifying Mode)

11) Lower Dust Filter

12) Lower Grill

13) Drain Tube
(For Continuous Drain)

14) Lower Rubber Drain Plug
(Air Conditioning Mode)

15) Power Supply Cord

INSTALLATION

It is important that the installation instructions below are followed for successful installation of this Portable Air Conditioner. Please call Customer Support if you have any difficulties or queries regarding these installation procedures.

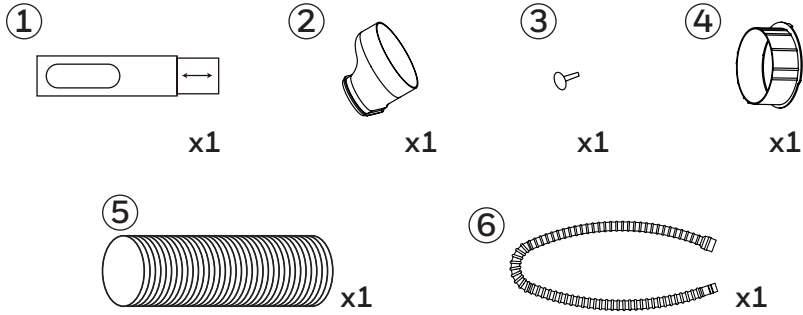

Installation Kit:

- | | | | |
|---------------------------------|-----------|--|-----------|
| 1. Window Bracket Kit | (1 Set) | 4. Exhaust Hose Connector | (1 Piece) |
| 2. Window Bracket Panel Adapter | (1 Piece) | 5. Exhaust Hose | (1 Piece) |
| 3. Plastic Pin | (1 Piece) | 6. Drain Tube (refer to Continuous Draining for Dehumidifier Mode) | (1 Piece) |

Installation Steps:

1. Window bracket panel adapter, exhaust hose and exhaust hose connector are pre-assembled inside the package.

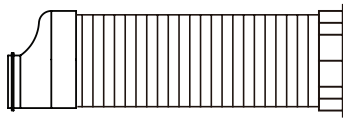

2. Adjust the window bracket as per width or height of your window and insert the plastic pin to fix at the desired position. There is a hole where the exhaust hose will be inserted later. Make sure this hole is not blocked.

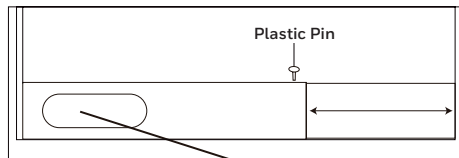

26.6", 33.1" to 49.6"
(67.5cm, 84cm to 126cm)

Hole for Window Bracket
Panel Adapter & Exhaust Hose

INSTALLATION (CONTINUED)

Note: After setting the window bracket to the size of your window, please remove it from the window and follow the instructions below.

3. Connect the exhaust hose to the hose connector on back of the unit. Slide-in the hose connector downwards until it is locked in place.

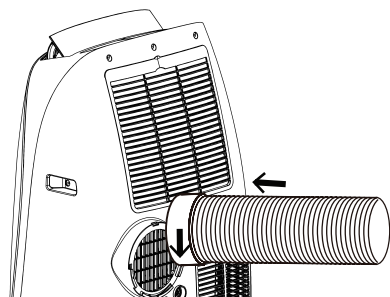

Exhaust Hose:
Dia. 5.9" (15cm)
Length: 10.6" to 59" (27cm to 150cm)

4. Connect the window bracket to the window bracket panel adapter. Ensure that all connections are tight and installed properly.

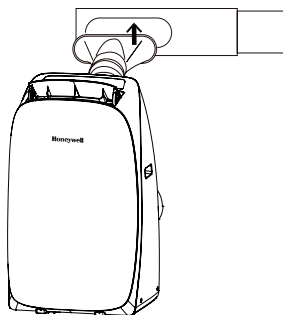

5. Connect the window bracket to the window.

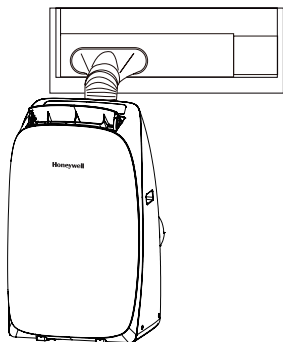

6. The Portable Air Conditioner is now ready to use.

INSTALLATION (CONTINUED)

IMPORTANT:

Do not replace or lengthen the exhaust hose as this could cause the unit to malfunction.

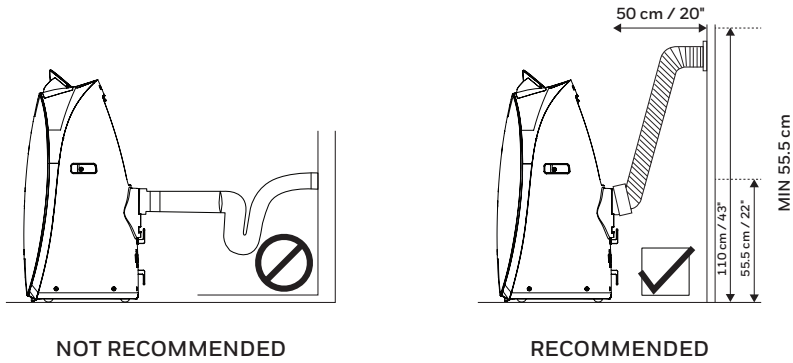

WARNING: Any warranties included with this product will be voided if an extra extension hose is added to the originally provided installation kit or if the installation is performed differently than the manufacturer's instructions, without proper consultation. Please contact Customer Support for help with installation procedures if needed.

- The supplied exhaust hose has a diameter of 5 inches (12.7 cm) and can be extended from 12 inches to 47 inches (30 cm to 120 cm).
- Do not bend (to the extent shown below) the exhaust hose. A bent hose will block exhaust air and cause the unit to malfunction or shut-off.
- Make sure the back of the unit is at least 50 cm / 20 inches away from the wall. Do not place the unit in front of curtains or drapes as this could obstruct the airflow.

CONTROL PANEL

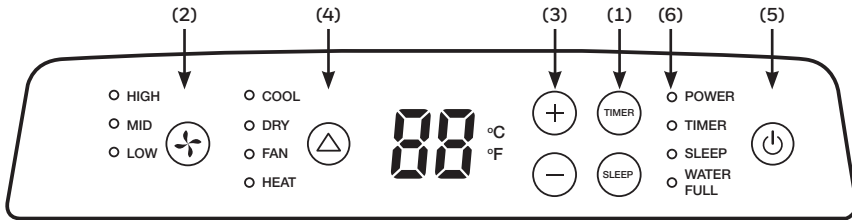

- | | |
|-------------------------------------|---------------------|
| 1) Timer Control / Sleep Control | 4) Mode Control |
| 2) Fan Speed Control | 5) Power Control |
| 3) Timer / Temperature Set Controls | 6) Indicator Lights |

FUNCTION BUTTONS

POWER CONTROL

The Power Control  turns the unit on and off. When the unit is plugged into an appropriate electrical outlet, the POWER indicator light will illuminate red indicating the unit is in a Standby Mode, ready to be switched on at anytime. The air vent will automatically open when the unit is turned ON and automatically close when unit is turned OFF.

MODE CONTROL

4 settings: Air Conditioning, Dehumidifying, Fan & Heating*.

The corresponding indicator light will illuminate to indicate the current mode setting.

- Air Conditioning Mode (COOL)
Adjust fan speed and air temperature to suit your desired comfort level.
Temperature setting range is 16°C - 32°C (60°F - 89°F).

- Dehumidifying Mode (DRY)
Fan speed is preset to LOW.

Note: If the unit will be used mainly as a dehumidifier, do not connect the exhaust hose. Continuous drainage is then necessary (refer to Continuous Draining for Dehumidifier Mode).

- Fan Mode (FAN)
For air circulation without air conditioner cooling.

*Applicable for models with Heating feature only.

FUNCTION BUTTONS (CONTINUED)

- Heating Mode* (HEAT)

This unit uses Heat-Pump technology which reverses the air conditioning cooling cycle by transferring heat from the outside into the room – this is more energy efficient than traditional electric heaters that generate heat instead of transferring heat into the room. These properties make this heater ideal for use in autumn or spring when outdoor temperatures are not severely cold, or as supplemental heating in colder rooms of your home.

When heating mode is selected the indicator light will shine. Heating is activated only when the ambient temperature is below 25°C (77°F). In this mode, the desired temperature can be set between 16°C- 25°C (61°F- 77°F).

Note: The exhaust hoses must vent outside the room when using heating mode.

IMPORTANT: The Heat pump draws moisture from the air which then condenses into the internal water tank. The unit will pause operation when the tank is full and will restart when the tank has been emptied. It is recommended to use the heating mode in a room with 50% humidity or lower. Avoid operating moisture-producing products or appliances such as a humidifier or a kettle when using the unit in heating mode. See the “Draining Water Condensation in Heat Mode” section for more information on draining the water tank.

In Heating Mode, the set temperature will reduce by 2°F or 2°C after the first hour of heating and will reduce a further 2°F or 2°C after the second hour of heating. The unit maintains heating at this temperature for 5 hours. Then, the set temperature will increase 2°F or 2°C at the seventh hour and will increase a further 2°F or 2°C on the tenth hour. Sleep mode will then deactivate automatically.

Note: The Sleep Mode can be deactivated during cooling or heating mode by pressing any button at any time.

- Sleep Mode (SLEEP)

When the Sleep Mode is activated in Air Conditioning mode, the set temperature will increase by 1°F or 1°C after the first hour of cooling and will increase a further 1°F or 1°C after the second hour of cooling. The unit will maintain this temperature for 5 hours. The set temperature will then reduce by 1°F or 1°C on the seventh hour and reduce a further 1°F or 1°C on the tenth hour. Sleep mode will then deactivate automatically.

*Applicable for models with Heating feature only.

FUNCTION BUTTONS (CONTINUED)

FAN SPEED CONTROL

3 settings: High, Medium and Low.

TIMER CONTROL

The Timer is adjustable between 1 - 24 hours.

AUTO TURN OFF:

While unit is running, press the TIMER button and the display will flash. While the display is flashing, press the + or - button to select the number of hours you want the unit to turn OFF automatically.

AUTO TURN ON:

When unit is in a standby mode (plugged in with power light on), press the TIMER button and the display will flash. While the display is flashing, press the + or - button to select the number of hours until you want the unit to turn ON automatically.

TEMPERATURE CONTROL

- Used for adjusting the timer and thermostat.
- The default display is setting temperature.
- In cooling mode, when + or - button is pressed, the set temperature is displayed and may be adjusted. After 5 seconds the display will revert back to room temperature.

Note: By pressing both + / - buttons at the same time, the display will toggle between Celsius(°C) and Fahrenheit(°F).

WATER FULL LIGHT

Condensation may accumulate in the unit.

If the bottom internal tank is full, the WATER FULL light will illuminate and an alarm will beep for 30 seconds. The unit will not operate until the water has been drained from the bottom drain plug (refer to Water Condensation Drainage).

After switching the air conditioner off, the compressor will not start immediately. You must wait about 4 minutes before it switches back on again.

REMOTE CONTROL

The functions work the same as the Portable Air Conditioner's Control Panel. All key functions can be accessed from the remote control.

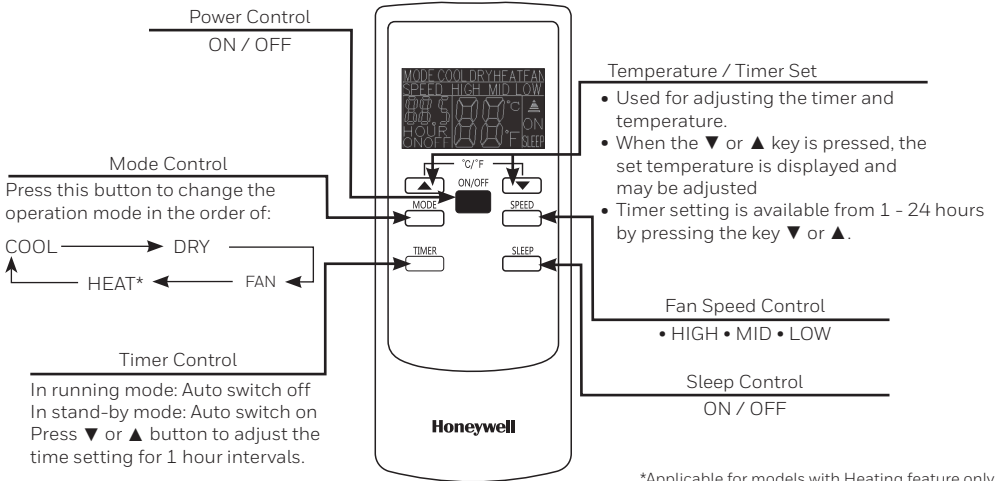

Note:

- **Battery Installation:** Remove the cover on the back of the remote control and insert two AAA batteries with + and - pointing in the proper direction according to the polarity markings.

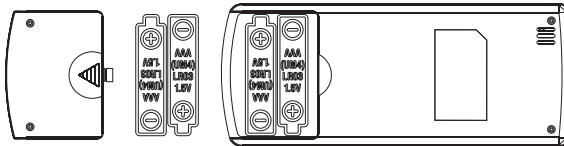

Caution:

- Use only two AAA or IEC R03 1.5V batteries.
- Remove the batteries if the remote control is not in use for a month or longer.
- All batteries should be replaced at the same time, do not mix with old batteries.
- Do not mix alkaline, standard (carbon-zinc) or rechargeable (nickel-cadmium) batteries.
- Properly dispose of used batteries.

This device complies with part 15 of the FCC Rules. Operation is subject to following two conditions: (1) this device may not cause harmful interference, and (2) this device must accept any interference received, including interference that may cause undesired operation.

This equipment has been tested and found to comply with the limits for a Class B digital device, pursuant to part 15 of the FCC Rules. These limits are designed to provide reasonable protection against harmful interference in a residential installation. This equipment generates, uses and can radiate radio frequency energy and, if not installed and used in accordance with the instructions, may cause harmful interference to radio communications. However, there is no guarantee that interference will not occur in a particular installation. If this equipment does cause harmful interference to radio or television reception, which can be determined by turning the equipment off and on, the user is encouraged to try to correct the interference by one or more of the following measures:

- Reorient or relocate the receiving antenna.
- Increase the separation between the equipment and the receiver.
- Connect the equipment into an outlet on a circuit different from that to which the receiver is connected.
- Consult the dealer or an experienced radio/ TV technician for help.

Caution: Any changes or modifications not expressly approved by the party responsible for compliance could void the user's authority to operate the equipment.

Appliance Maintenance:

1. Turn off the appliance before disconnecting the power supply.
2. Only clean the appliance with a soft dry cloth.

Dust Filter Maintenance:

The dust filter is to be cleaned every two weeks to maintain air cooling efficiency. Please follow the below instructions for cleaning the dust filters:

1. Switch off and unplug the air conditioner from the electrical outlet.
2. Remove the Upper Filter/ Grill and unscrew the Lower Filter/ Grill and carefully remove.
3. Gently wash using water and/ or diluted liquid dishwashing detergent. Rinse thoroughly and gently shake excess water from the filters. Make sure the filters are dry before reinstalling.

Note: You may use a vacuum cleaner to remove dust.

4. Replace the Upper Grill onto the unit, and reinstall the Lower Grill with the screws.

WARNING: DO NOT power or operate the Air Conditioner when cleaning or when any or both of the Rear Grills are removed from the unit, or if there is a loose-fitting Rear Grill(s). DO NOT attempt to handle or touch any of the parts or wiring inside the air conditioner after the Rear Grill(s) are removed from the unit. Doing so can cause serious injury or electrical shock.

End of Season Storage & Maintenance:

If the appliance will not be used for a long time, follow these steps:

1. Be sure to drain the left-over water condensation. Remove the lower drain plug and use a shallow pan to collect the water (make sure to replace the drain plug when finished).
2. To dry excess moisture, run the unit in Fan only mode for 30 minutes before storing.
3. Turn off and unplug the air conditioner from the power supply.
4. Remove the dust filter and clean with water. Dry the dust filter and then reinstall.
5. Disconnecting the Window Installation Kit:
 - Remove the Exhaust Hose from the unit.
 - Remove the Window Bracket, Window Bracket Panel Adapter and Exhaust Hose Connector.
 - It is recommended to store the Window Kit parts in a bag together with the Remote Control and placing them together with the air conditioner unit.
 - If needed, you can clean the Window Kit with a damp cloth and water before storing. Make sure all parts of the Window Kit are dry before storage.
6. Cover the air conditioner with a cloth/ plastic bag before storage, to protect from dust and scratches collecting on the surface of the unit.
7. It is recommended to coil the power cord before storing to ensure the cord is protected from bents and creases.
8. Store the air conditioner in a cool, dry place, away from direct sunlight.

WATER CONDENSATION DRAINAGE

When there is excess water condensation inside the unit, the air conditioner stops running and shows a warning light (the WATER FULL indicator illuminates with a red light). This indicates that the water condensation needs to be drained using the following procedures:

Manual Draining in Cooling, Dehumidifying and Heating* Modes

Water may need to be drained in high humidity areas.

1. Unplug the unit from power source.
2. Place a shallow pan under the lower rubber drain plug.
See diagram.
3. Remove the rubber drain plug.
4. Water will drain out and collect in the shallow pan.
5. After the water is drained, replace the rubber drain plug.
6. You can now turn on the unit.

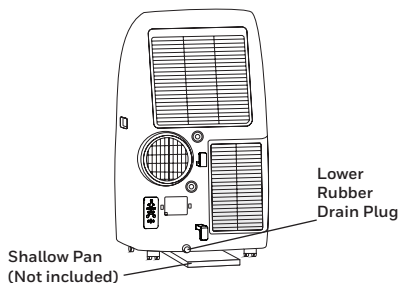

IMPORTANT: The water cannot be drained using the continuous drain option in heating mode. In Heating mode, the internal water tank collects condensation faster and may require more frequent emptying of the tank in more humid rooms. It is recommended to use the heating mode in a room with 50 % humidity or lower. Avoid operating moisture-creating products or appliances such as a humidifier or a kettle when using the unit in heating mode.

Continuous Draining for Dehumidifier Mode

While using the unit in dehumidifier mode, continuous drainage is recommended.

1. Unplug the unit from power source.
2. Remove the upper/ lower rubber drain plug.
Some residual water may spill so please have a pan to collect the water.
3. Connect the drain tube (included) to the upper or lower drain (whichever is more convenient for your space).
See diagram.
4. The water can be continuously drained through the drain tube into a floor drain or bucket.
5. Replace the drain plug.
6. You can now turn on the unit.

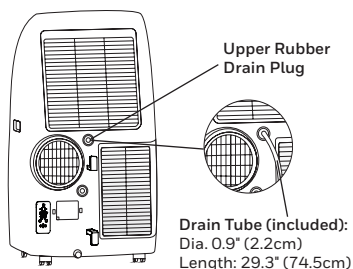

*Applicable for models with Heating feature only.

TROUBLESHOOTING GUIDE

The following troubleshooting guide addresses the most common problems. If problems persist, call customer support. Unplug and disconnect the appliance from the power source before attempting to troubleshoot.

PROBLEM	POSSIBLE CAUSE	SOLUTION
The air conditioning unit does not start	No electricity.	Check for power.
	Batteries in the remote control need to be replaced.	Change remote control batteries.
	The power cord is not properly plugged in.	Remove and reconnect the power cord.
	The safety LCDI plug has tripped (USA / Canada / Mexico only).	Reset the safety LCDI plug, if problem persists contact our customer support (USA / Canada / Mexico only).
Runs a short while only	The thermostat temperature setting is too close to room temperature.	Lower the set temperature.
	Air outlet is blocked.	Make sure the exhaust hose is properly connected.
	There are tight bends in the air exhaust hose.	Connect exhaust hose as per instructions on page 4.
In Heating Mode*, the unit keeps switching off frequently.	The room is too humid. Water Tank needs to be emptied.	In Heating mode, the heat pump condenses moisture from the air into the internal water tank. In more humid rooms, it will collect faster and need to be emptied out more frequently. It is recommended to use the heat mode in 50% humidity or less. Switch off any appliances such as a humidifier or kettle to avoid extra moisture build up in the room when operating in heat mode.

*Applicable for models with Heating feature only.

TROUBLESHOOTING GUIDE (CONTINUED)

PROBLEM	POSSIBLE CAUSE	SOLUTION
Runs but not cooling	A door or window is open.	Make sure the window or door is closed.
	The dust filter is dirty.	Clean the dust filter.
	The exhaust hose is detached.	Reinstall exhaust hose properly (refer to Installation section).
	Temperature setting is too high.	Reduce temperature setting on control panel.
	Air outlet or intake is blocked.	Remove blockage.
	Room exceeds recommended size.	Move unit to smaller room.
	Large size or number of windows are decreasing cooling effectiveness.	Cover windows with curtains or blinds.
Will not run and WATER FULL indicator is on	Excess water condensation inside the tank.	Drain the water (refer to Water Condensation Drainage).

TROUBLESHOOTING GUIDE (CONTINUED)

PROBLEM	POSSIBLE CAUSE	SOLUTION
Heater* is not switching ON	Heating function not activated yet. The ambient temperature is too high.	Check that the Heating function has been activated. Increase temperature setting.
	Heating is activated only when the ambient temperature is below 25°C (77°F).	Switch on the Heating function when the ambient temperature reaches below 25°C (77°F).

*Applicable for models with Heating feature only.

ERROR CODE GUIDE

ERROR CODE	ERROR POSSIBLE CAUSE
"E1"	Indoor temperature sensor failure (open circuit or short circuit).
"E3"	Evaporator temperature sensor failure (open circuit or short circuit).
"P1"	Water Full alarm.

LEA Y GUARDE ESTAS INSTRUCCIONES

LÉALAS DETENIDAMENTE Y GUÁRDELAS PARA FUTURA REFERENCIA. EN CASO DE EXISTIR ALGUNA DISCREPANCIA O CONFLICTO, EN EL CONTENIDO DE ESTE MATERIAL, ENTRE LA VERSIÓN EN INGLÉS Y LA VERSIÓN EN CUALQUIER OTRO IDIOMA PREVALECE LA VERSIÓN EN INGLÉS.

PRECAUCIÓN:

- Si el cordón de alimentación es dañado, éste debe sustituirse por el fabricante, por su agente de servicio autorizado o por personal calificado con el fin de evitar un peligro.
- NO cubra la entrada de aire y de escape cuando está en uso.
- NO coloque objetos sobre la unidad ni se sienta en la unidad.
- Siempre apague y desconecte la unidad cuando la limpie o repare.
- NO ponga la unidad en funcionamiento si se encuentra dañada o si funciona mal.
- Si es necesario contacte a un agente de servicio autorizado.
- Desconectar la unidad cuando no esté en uso o en reparación.
- NO tire o lleve el aparato por el cable de alimentación.
- NO atorar el cable en la puerta y no tire de ella a lo largo de los bordes o esquinas afiladas.
- NO haga pasar el cable de alimentación debajo de alfombras y tapetes.
- Tenga cuidado para evitar tropezar con el cable.
- NO utilizar el aparato en los siguientes casos:
 - Cerca del fuego
 - En áreas donde haya gasolina, pintura u otros productos flameables almacenados
 - En un área donde se pueda proyectar el agua

SEGURIDAD (CONTINUACIÓN)

- NO operar el aire acondicionado cuando esté mojado.
- Las precauciones básicas de seguridad siempre se deben seguir cuando se utilizan aparatos eléctricos.
- Este producto ha sido fabricado para uso habitacional y no debe ser utilizado para otros propósitos.
- Utilice solo el kit de instalación proporcionado para instalar esta unidad. Utilice solo el kit de instalación proporcionado para instalar esta unidad. NO intente extender la manguera de escape o instalar esta unidad mediante otros métodos que no sean los indicados en este manual. La inapropiada instalación puede anular su garantía.
- NO UTILICE un cable de extensión con esta unidad.
- Este aparato puede ser utilizado por niños de 8 años y mayores y las personas con capacidades físicas, sensoriales o mentales reducidas o falta de experiencia y conocimiento, si se les ha dado la supervisión o instrucciones relativas al uso del aparato de una manera segura y comprenda los peligros involucrado. Los niños no deben jugar con el aparato. La limpieza y mantenimiento del equipo no debe ser hecho por los niños sin supervisión.
- Nunca insertar los dedos o barras en la salida de aire. Tenga especial cuidado para advertir a los niños de estos peligros.

SEGURIDAD (CONTINUACIÓN)

- El fabricante no se hace responsable de los daños causados a las personas o daños a la propiedad debido a incumplimiento de las instrucciones de mantenimiento y el uso indebido del aparato.
- El aparato se instalará de acuerdo con las normas nacionales de cableado.
- Este equipo no se destina para utilizarse por personas (incluyendo niños) cuyas capacidades físicas, sensoriales o mentales sean diferentes o estén reducidas o carezcan de experiencia o conocimiento a menos que dichas personas reciban una supervisión o capacitación para el funcionamiento del aparato.
- Los niños deben ser supervisados para no jugar con el equipo.

Felicidades por la compra de este versátil Aire Acondicionado portátil Honeywell.

En cuanto a información relativa a la instalación, manipulación, servicio, limpieza y eliminación del aparato, agradeceremos consultar el siguiente párrafo del manual.

USO RECOMENDADO

Los aires acondicionados portátiles Honeywell son ideales para el enfriamiento de lugares. El compresor, condensador y evaporador están alojados dentro de una unidad compacta. El aire es deshumidificado y enfriado mientras una manguera flexible de drenado de aire envía el calor al exterior. Una manguera flexible de salida de aire envía el calor al exterior. Esta unidad incluye un juego de accesorios para ventanas. Los acondicionadores local de aire portátiles le ofrecen una solución flexible para el acondicionamiento de aire.

Sistema de auto evaporación - La unidad evapora automáticamente la humedad condensada a través de la manguera de drenado de aire. No hay necesidad de vaciar el tanque de drenaje. Lea cuidadosamente estas instrucciones.

Para asegurar una eficiencia óptima del producto, recomendamos mantener las puertas y ventanas cerradas cuando esté en operación como acondicionador local de aire o deshumidificador. Si el producto se usa tan sólo con la función de ventilador, coloque la unidad cerca de una ventana abierta, de manera que la unidad pueda atraer el aire exterior, y el aire que circula en la habitación salga por la puerta.

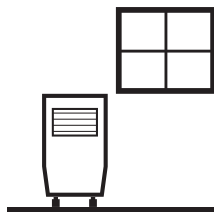

Función Enfriamiento y Deshumidificador

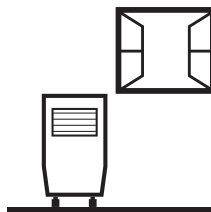

Función Ventilador

Importante:

Después de transportarlo coloque la unidad en posición vertical para permitir que el refrigerante se estabilice y espere 1 horas antes de usarlo. Ajuste manualmente la ventila de aire localizada en la parte superior de la unidad, para ajustar la dirección del flujo de aire.

- Siga las instrucciones de instalación para configurar su unidad.
- Conecte la unidad a un circuito conectado adecuadamente a tierra.
No conectar a un cable con extensión.

DESCRIPCIÓN DE PARTES

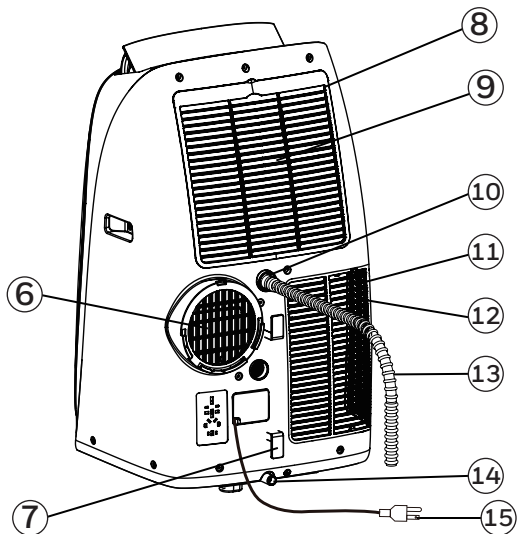
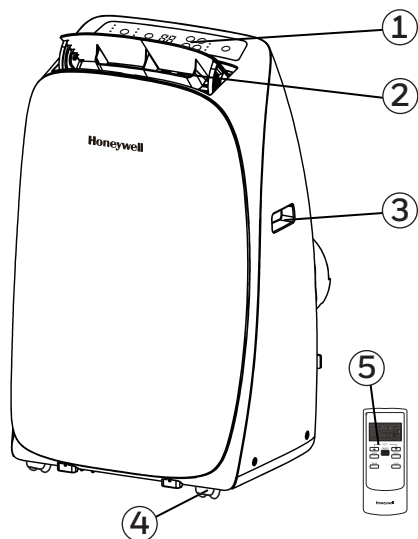

1) Panel de Control

2) Salida de Aire

3) Manija

4) Ruedas

5) Control Remoto

6) Conector de la Manguera

7) Carrete para Cable

8) Rejilla Superior

9) Filtro de Polvo Superior

10) Tapón de goma de drenaje superior
(Modo Deshumidificador)

11) Filtro de Polvo Inferior

12) Rejilla Inferior

13) Manguera de drenaje
(para continuo drenaje)

14) Tapón de goma de drenaje inferior
(Modo Aire Acondicionado)

15) Cable de Corriente Eléctrica

INSTALACIÓN

Es importante que las instrucciones de instalación se sigan para la correcta instalación de este aire acondicionado portátil. Por favor llamar al Centro de Atención a Clientes si usted tiene cualquier dificultad o duda con respecto a estos procedimientos de instalación.

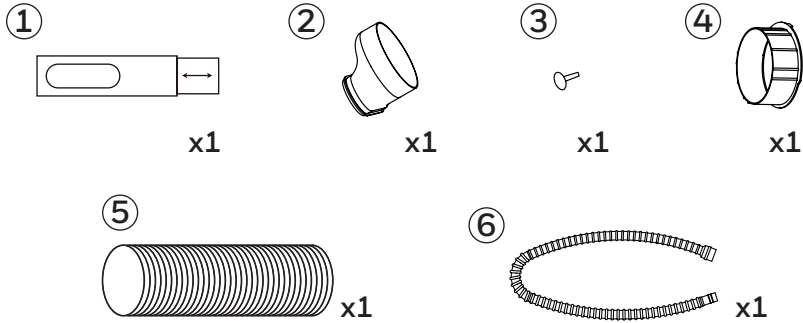

Kit de Instalación:

- | | | | |
|--|-----------|---|-----------|
| 1. Equipo Deslizante para Ventana / Puerta | (1 Juego) | 4. Conector de Manguera | (1 Pieza) |
| 2. Adaptador para Panel de Ventana | (1 Pieza) | 5. Manguera de Plástico | (1 Pieza) |
| 3. Perno de Plástico | (1 Pieza) | 6. Manguera de Drenaje (Drenaje continuo para el Modo Deshumidificador) | (1 Pieza) |

Pasos de la Instalación:

1. El adaptador del panel del soporte de la ventana, la manguera de escape y el conector de la manguera están preensamblados dentro del empaque.

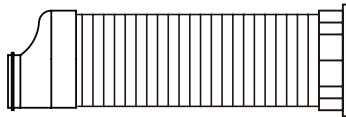

2. Ajuste el anaquel de ventana según la anchura o la altura de su ventana, y luego inserte un tornillo plástico para fijar en la posición deseada. Hay un agujero en el que se inserta la manguera de plástico después. Asegúrese de que este agujero no este bloqueado.

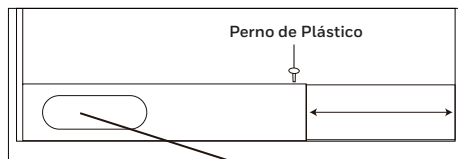

26,6", 33,1" a 49,6"
(67,5cm, 84cm a 126cm)

Agujero para para el Adaptador de Soporte de Ventana y la Manguera de Plástico

INSTALACIÓN (CONTINUACIÓN)

Nota: Después de ajustar el Adaptador de Soporte de Ventana al tamaño de su ventana removerlo de la misma y seguir las siguientes instrucciones.

3. Conecte la manguera de plástico al conector de manguera en la parte posterior de la unidad. Deslícelo hacia abajo hasta que quede fijo en su lugar.

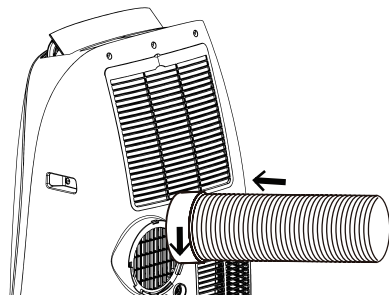

Manguera de Plástico:
Dia. 5,9" (15cm)
Longitud: 10,6" a 59" (27cm a 150cm)

4. Conecte el Adaptador de Ventana en el agujero del Adaptador de Soporte de Ventana. Asegúrese que todas las conexiones sean firmes e instaladas de forma correcta.

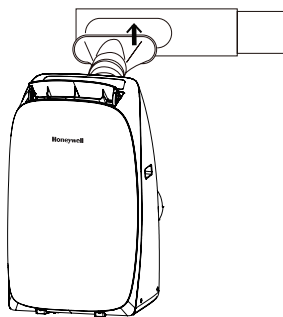

5. Conectar el anaquel de ventana a su ventana.

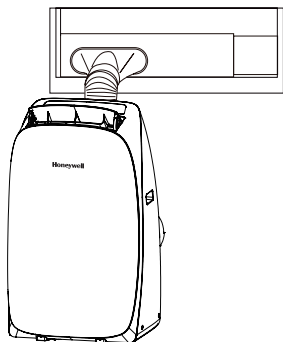

6. Su Aire acondicionado portátil está listo para usarse.

INSTALACIÓN (CONTINUACIÓN)

IMPORTANTE:

No reemplazar o alargar la manguera de plástico, esto podría causar mal funcionamiento del equipo.

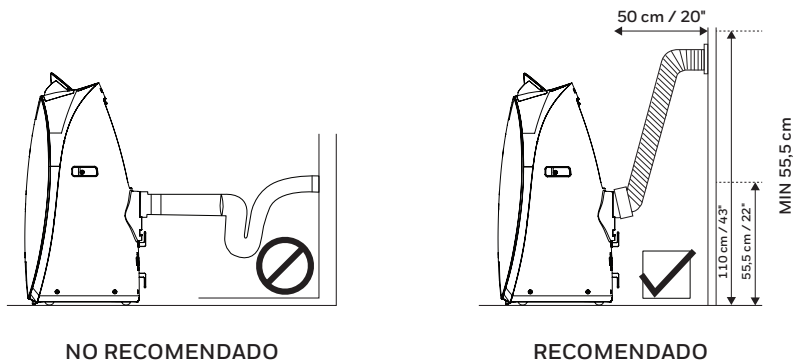

ADVERTENCIA: Cualquier garantía que se incluya con este producto será anulada si una manguera de extensión se añade al kit de instalación suministrado originalmente o si la instalación se realiza de manera diferente a las instrucciones del fabricante, sin la debida consulta. Póngase en contacto con el Centro de Atención al Cliente en caso necesario, para obtener ayuda con los procedimientos de instalación correctos.

- La manguera de salida proporcionada tiene un diámetro de 5 in (12,7 cm) y puede ser extendida de 12" in a 47" in (30 cm a 120cm).
- Impida cualquier doblez o nudo (como los que se muestran arriba) en la manguera de plástico. Una manguera doblada bloqueará el aire de salida y ocasionará que la unidad se apague inmediatamente.
- Asegúrese que la parte trasera de la unidad esté a al menos 50 cm / 20" de distancia de la pared de l'air.

PANEL DE CONTROL

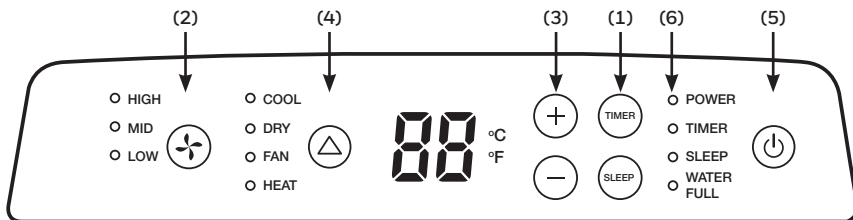

- | | |
|---|-----------------------|
| 1) Control del Temporizador / Modo Nocturno | 4) Control de Modo |
| 2) Control de Velocidad | 5) Control de Energía |
| 3) Ajuste de Temperatura / Temporizador | 6) Luces Indicadoras |

BOTONES DE FUNCIONES

CONTROL DE ENERGÍA

El control de encendido  enciende y apaga la unidad. Cuando la unidad está conectada pero apagada, el control de encendido permanece iluminado para indicar que está en modo de espera, lista para ser activada en cualquier momento. La salida de aire abre automáticamente cuando la unidad se enciende y cierra automáticamente cuando la unidad se apague.

CONTROL DE MODO

Configuraciones: Aire Acondicionado, Deshumidificación, Ventilación y Calefacción*. La luz LED indicará qué configuración está seleccionada.

- Modo Aire Acondicionado (COOL)
Ajuste la velocidad del ventilador y la temperatura del aire para adaptarse a su nivel de confort deseado. El rango de temperatura ambiente es de 16°C a 32°C (60°F a 90°F).

- Modo de Deshumidificación (DRY)
La velocidad del ventilador está preajustada en BAJA.

Nota: Si la unidad se utiliza en modo deshumidificador, no conecte la manguera de plástico. El drenaje continuo es entonces necesario (Véase Drenaje Continuo para Modo Deshumidificador).

- Modo de Ventilación (FAN)
Para la circulación de aire sin enfriar.

*Aplica solo para modelos seleccionados con la función Calefacción.

BOTONES DE FUNCIONES (CONTINUACIÓN)

- Modo Calefacción* (HEAT)

Esta unidad usa tecnología Bomba-Calor la cual retorna el ciclo de enfriamiento del aire acondicionado, transfiriendo calor de fuera en la habitación - esto es mas eficiente que los calentadores eléctricos tradicionales que generan calor en lugar de transferir el calor a la habitación. Estas propiedades hacen a este calentador, ideal para usarse en otoño o primavera cuando las temperaturas exteriores no son severamente frias, o como calentamiento suplementario en habitaciones frías de su casa.

En este modo la temperatura deseada se puede ajustar entre 16°C y 32°C (60°F a 90°F). Cuando está en calefacción, la condensación debe ser drenada por el tapón de drenaje inferior.

Remarque: En mode chauffage Le tuyau de changement d'air doit ventiler vers l'extérieur de la salle.

IMPORTANT: La pompe thermique extrait l'humidité à partir de l'air, qui ensuite se condense dans le réservoir d'eau interne. L'appareil procédera à l'interruption de ses opérations lorsque le réservoir est plein et se remettra en route lorsque le réservoir aura été vidé. Il est recommandé d'utiliser le mode de chauffage dans une pièce ayant 50 % d'humidité ou moins. Il faut éviter de faire fonctionner des produits produisant de l'humidité ou des appareils, comme un humidificateur ou une bouilloire lorsque l'appareil est en mode de chauffage. Pour plus d'informations sur l'évacuation du réservoir d'eau, voir la section "Évacuation de la condensation d'eau pendant le mode de chauffage".

En mode chauffage, la temperature reglee reduira alor de 2°F ou de 2°C après la premiere heure de chauffage et augmentera encore et sera reduite encore de 2°F ou 2°C apres la deusieme heure de chauffage l'unité maintiendra cette temperature pendant 5 heures. Ensuite le temperature reglee augmentera de 2°F ou 2°C a la septieme heure et augmentera encor de 2°F ou 2°C a la dixieme heure. Mode en veille sera alor réactive automatiquement .

Nota: En modo calefacción, la manguera de plastico debe estar estar colocada hacia el exterior de la habitación.

- Modo Nocturno (SLEEP)

Cuando el modo NOCTURNO está seleccionado en modo aire acondicionado, la temperatura seleccionada se incrementará 1°F o 1°C después de la primera hora de enfriamiento y se incrementará 1°F o 1°C más después de la segunda hora de enfriamiento. La unidad mantendrá esta temperatura por 5 horas. La temperatura entonces se reducirá por 1°F o 1°C en la septima hora y se reducirá 1°F o 1°C más en la décima hora. Después de esto, el modo Nocturno se desactivará automáticamente.

En Modo Calefacción*, La temperatura seleccionada se reducirá 2°F o 2°C después de la primera hora de calefacción* y se reducirá 2°F o 2°C más después de la segunda hora de calefacción*. La unidad mantendrá esta calefacción* de la temperatura por 5 horas. Luego, la temperatura se incrementará 2°F o 2°C más en la séptima hora y se incrementará 2°F o 2°C más en la décima hora. Después de esto, el modo Nocturno se desactivará automáticamente.

*Aplica solo para modelos seleccionados con la función Calefacción.

BOTONES DE FUNCIONES (CONTINUACIÓN)

CONTROL DE VELOCIDAD

3 configuraciones: Alta, Media y Baja.

AJUSTE DE TEMPORIZADOR

El tiempo puede ser ajustado entre 1 - 24 horas.

APAGADO AUTOMÁTICO:

Mientras la unidad esté funcionando, presionar el botón y el display parpadeará. Mientras el display esté parpadeando, presionar el botón + o - para seleccionar el número de horas que deseé. La unidad se apagará automáticamente transcurrido este tiempo.

ENCENDIDO AUTOMÁTICO:

Mientras la unidad esté conectada a la toma de corriente, pero sin estar en funcionamiento (la luz de Control de Encendido iluminada), presionar el botón y el display parpadeará. Mientras el display esté parpadeando, presionar el botón + o - para seleccionar el número de horas que deseé. La unidad se encenderá automáticamente transcurrido este tiempo.

CONTROL DE AJUSTE TEMPERATURA

- Se usan para ajustar el temporizador y termostato.
- El valor predeterminado es la temperatura ambiente.
- En modo COOL, cuando el botón + o - se presiona, la temperatura configurada se despliega y puede ajustarse. Después de 5 segundos, la pantalla regresará a la temperatura ambiente.
Nota: Al presionar ambos botones + / - al mismo tiempo, la pantalla alternará entre el valor en grados Celsius(°C) y Fahrenheit(°F).

LUZ LLENO DE AGUA

La humedad condensada en agua puede acumularse en la unidad.

Si el tanque interno está lleno, la luz LLENO DE AGUA se iluminará y la alarma sonará por 30 segundos. La unidad no operará hasta que el agua se haya drenado por el tapón de goma de drenaje inferior (Consultar Drenaje del Agua de Condensación).

Después de encender el aire acondicionado, el compresor no funcionará inmediatamente. Debe esperar 4 minutos antes de encenderlo de nuevo.

CONTROL REMOTO

Las funciones trabajan igual que los controles de los acondicionadores de aire portátil. Todas las funciones de las teclas se puede acceder desde el control remoto.

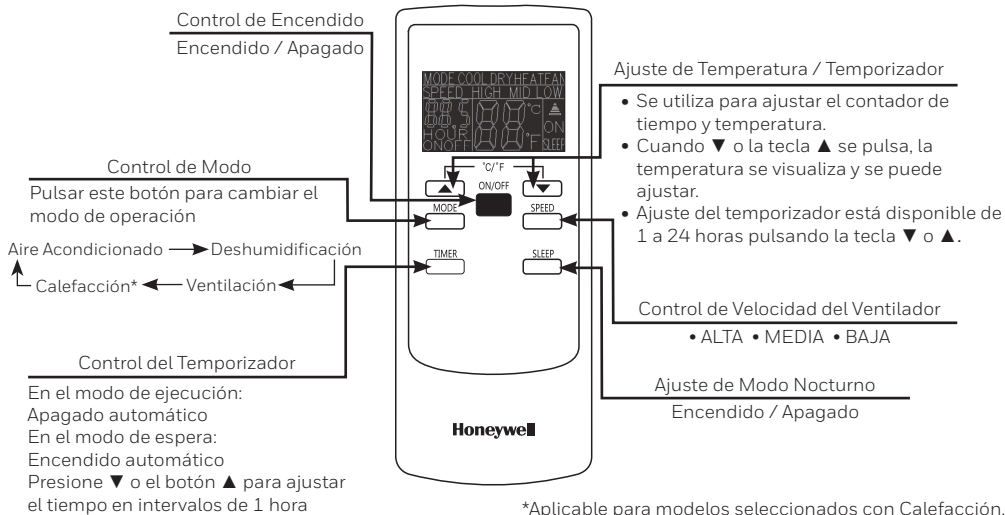

Remarque:

- Instalación de Baterías: quite la cubierta en la parte trasera del control remoto e inserte dos baterías AAA con los polos "+" y "-" apuntando a la dirección correcta.

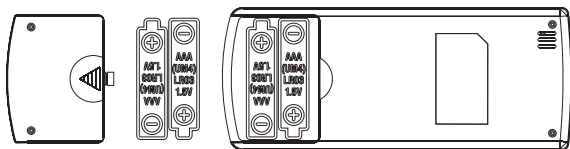

Precaución:

- Use sólo dos baterías AAA ó IEC R03 1,5V.
- Retire las baterías si el control remoto no se va a utilizar por más de un mes.
- Todas las baterías deben reemplazarse al mismo tiempo, no mezclar con baterías viejas.
- No mezcle pilas alcalinas, estándar (zinc-carbón) o recargables (níquel-cadmio).
- Deshágase de las baterías usadas.

Este dispositivo cumple con la parte 15 de las reglas de la FCC. La utilización del dispositivo está sujeta a dos condiciones: 1. Este dispositivo no provoca ninguna interferencia perjudicial. 2. Este dispositivo aceptará cualquier interferencia que reciba, incluyendo aquellas que provoquen una operación no deseada.

Se ha probado el equipo y cumple con las condiciones establecidas para dispositivos digitales de clase B por la parte 15 de las reglas de la FCC. Estas condiciones se han establecido con el objetivo de proteger instalaciones residenciales de interferencias peligrosas. Este equipo genera, utiliza y puede emitir energía de frecuencia de radio y, si no se instala y utiliza de acuerdo con las instrucciones, puede provocar interferencias peligrosas en las comunicaciones de radio; sin embargo, no existe garantía alguna de que la interferencia no tenga lugar en una instalación en concreto. Si este equipo provoca interferencia perjudicial en la recepción de radio o televisión, hecho que puede comprobarse apagando y encendiendo el equipo, el usuario tendrá que corregir la interferencia tomando una o varias de las medidas que se detallan a continuación:

- Volver a orientar o colocar la antena receptora.
- Aumentar la separación existente entre el equipo y el receptor.
- Conectar el equipo en un enchufe diferente al que estaba el receptor conectado.
- Consultar al distribuidor o solicitar la ayuda de un técnico especialista en radio y televisión.

Precaución: Se requiere la utilización de cable apantallado para cumplir con los límites de clase B especificados en la subparte B de la parte 15 de las reglas de la FCC. No realice cambios ni modificaciones al equipo a menos que estén especificados en el manual. Si realiza tales cambios o modificaciones, se le puede exigir que pare con la utilización del equipo.

Mantenimiento de la unidad:

1. Apague la unidad antes de desconectarla de la toma de corriente eléctrica.
2. Limpie con un lienzo suave y seco.

Mantenimiento del Filtro de Aire:

Es necesario limpiar el filtro de aire después de 2 semanas de uso. Hágalo de la siguiente manera:

1. Apague la unidad y desconecte desde la toma de corriente.
2. Retirar el filtro superior/ rejilla y destornillar el filtro inferior/ rejilla y remover cuidadosamente.
3. Suavemente lavar usando agua y/ o diluir detergente para trastes. Enjuagar bien y agitar suavemente el exceso de agua de los filtros.
Seque el filtro de aire y vuelva a instalarlo en la unidad.

Nota: Puede usarse una aspiradora para remover polvo.

4. Retirar la rejilla superior de la unidad y reinstalar la rejilla inferior con los tornillos.

ADVERTENCIA: No encender u operar el aire acondicionado cuando esté limpiando el mismo o cuando alguna o ambas rejillas traseras han sido removidas de la unidad, o si la rejilla está suelta. No intente manipular ni tocar ninguna de las partes o el cableado al interior del aire acondicionado después que la parrilla trasera (s) haya sido removida de la unidad. Si lo hace, puede causar lesiones graves o descarga eléctrica peligrosa.

Almacenamiento y Mantenimiento al Terminar la Temporada:

Si la unidad no se usará por un periodo prolongado de tiempo:

1. Asegúrese de drenar la condensación del agua sobrante. Retire el tapón de drenaje inferior y utilizar una bandeja de poca altura para recoger el agua (asegúrese de colocar el tapón de drenaje cuando termine).
2. Para secar el exceso de humedad, haga funcionar la unidad en modo de sólo ventilador durante 30 minutos antes de guardarla.
3. Apague y desconecte el acondicionador de aire de la toma de corriente eléctrica.
4. Quite el filtro de aire y limpie con agua. Seque el filtro de aire y vuelva a instalarlo en la unidad.
5. Desconexión del kit de instalación para Ventana:
 - Retire la manguera de plástico de la unidad.
 - Retire el soporte de ventana, el adaptador del soporte de ventana y la manguera de conexión.
 - Se recomienda almacenar las piezas del kit de ventana en una bolsa junto con el control remoto y colocarlos junto con la unidad de aire acondicionado.
 - Si es necesario, puede limpiar el Kit de ventana con un paño húmedo y agua antes de guardarla. Asegúrese de que todas las partes del kit de ventana estén secos antes de guardarlas.
6. Cubra la unidad de aire acondicionado con una bolsa de tela/ plástico antes de su almacenamiento, para proteger del polvo y rayones en la superficie de la unidad.
7. Se recomienda enrollar el cable de alimentación y almacenarlo lejos del piso para asegurarse de que el cable esté protegido de inclinaciones y pliegues.
8. Colocar su aire acondicionado en un lugar seco y fresco, lejos de la luz directa.

Cuando la unidad tiene un exceso de agua de condensación dentro de la unidad, el equipo dejará de funcionar y mostrará una luz de advertencia. (el boton de encendido parpadeará con una luz roja) Este error indicará que el agua necesita ser drenada de acuerdo a algunos de los métodos:

Drenado Manual en Enfriamiento. Modo Deshumidificador y Calentador*

Si el área está en una zona muy húmeda, posiblemente se necesitará el drenado del agua.

1. Desconecte la unidad de la toma de corriente eléctrica.
2. Colocar un recipiente poco profundo debajo del tapón de goma de drenaje inferior. Vea el diagrama.
3. Retire el Tapón de goma de drenaje inferior.
4. El agua drenada se acumula en la bandeja.
5. Después de que el agua ha sido drenada, vuelva a colocar el tapón de goma de drenaje inferior.
6. Ahora puede encender la unidad.

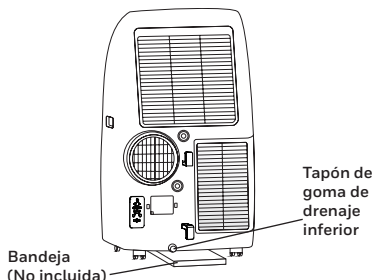

IMPORTANTE: El agua no puede ser drenada usando la opción de desagüe continuo en el modo calentamiento. En el modo calentamiento, el tanque que agua interno recoge la condensación más rápido y puede requerir vaciados del tanque mas frecuentes en habitaciones húmedas. Se recomienda usar el modo calentamiento en una habitación con un máximo de 50% de humedad. Evite operar productos que crean humedad o aparatos, tales como un humidificador o una tetera cuando use la unidad en modo calentamiento.

Drenaje Continuo para Modo Deshumidificador

Mientras utiliza la unidad en el modo deshumidificador, el drenaje continuo es recomendado.

1. Desconecte la unidad de la toma de corriente eléctrica.
2. Retirar el tapón de goma Superior/ Inferior de drenaje. Mientras se hace esta operación se genera algún derramamiento de agua, así que por favor tenga un recipiente para recoger el agua.
3. Conectar el manguera de drenaje (incluído) al drenaje superior on inferior (el que considere más conveniente para su espacio). Vea el diagrama.
4. El agua se puede drenar continuamente a través del manguera de drenaje en un desagüe en el suelo o cubo.
5. Colocar el tapón de drenaje.
6. Ahora puede encender la unidad.

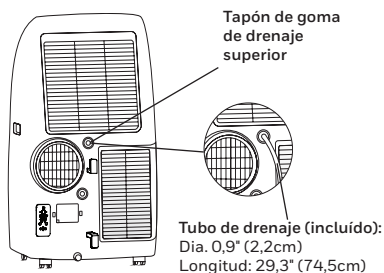

*Aplica solo para modelos seleccionados con la función Calefacción.

La siguiente guía solución de problemas aborda los problemas más comunes. Si los problemas persisten, llame a servicio al cliente. Desconecte el aparato de la corriente eléctrica antes de intentar reparar cualquier problema.

PROBLEMA	POSIBLE CAUSA	SOLUCIÓN
El equipo de aire acondicionado no opera	No hay electricidad.	Revisar la corriente eléctrica.
	Las baterías en el control remoto están agotadas.	Cambie las baterías del control remoto.
	El cable eléctrico no está conectado correctamente.	Desconecte y reconecte el cable de alimentación.
	El dispositivo de seguridad en la clavija LCDI se ha roto (USA / CANADA / MEXICO solamente).	Resetear el dispositivo protector, si el problema persiste contactar al servicio al cliente (USA / CANADA / MEXICO solamente).
La unidad funciona solo por un corto tiempo	La temperatura seleccionada está demasiado cerca de la temperatura ambiente.	Baje la temperatura seleccionada.
	La salida de aire está bloqueada por un obstáculo.	Revise que la salida de aire no esté obstruida por ningún obstáculo.
	Hay codos que estrangulan la manguera de salida de aire.	Conecte la manguera de escape de acuerdo con instrucciones en página 4.
En Modo Calentamiento*, la unidad estará apagándose frecuentemente	La habitación es demasiado humedad. El Tanque de Agua necesita ser vaciado.	En Modo calentamiento, la bomba de calor condensa la humedad del aire en el tanque de agua interno. En habitaciones mas húmedas, recogerá mas rápido y necesitará ser vaciado mas frecuentemente. Se recomienda usar el modo calor en habitaciones con un máximo de 50%. Apague cualesquiera aparatos tales como, un humidificador o tetera para evitar que se cree humedad extra en la habitación cuando se opera en modo calor.

*Aplica solo para modelos seleccionados con la función Calefacción.

PROBLEMA	POSIBLE CAUSA	SOLUCIÓN
Funciona pero no enfría	Una puerta o ventana está abierta.	Cerrar cualquier puerta o ventana que se encuentre abierta.
	El filtro de polvo está sucio.	Conectar la manguera de polvo.
	La manguera de drenado de aire está desconectada.	Reinstalar la manguera de drenado de aire adecuadamente (consulte la Instalación sección).
	La temperatura configurada es demasiado alta.	Reducir la temperatura en el panel de control.
	La salida o entrada de aire están bloqueadas.	Revisar que entre y salga suficiente aire en el equipo.
	Habitación excede el tamaño recomendado.	Mover la unidad a un cuarto más pequeño.
	El tamaño o número de ventanas grandes disminuirán la eficacia del enfriamiento.	Cubrir las ventanas con cortinas o persinas.
El equipo no funciona y botón de encendido está parpadeando (Indicador de agua lleno)	El tanque adentro de la unidad está lleno.	Drene el agua (consulte la Drenado de Agua).

PROBLEMA	POSIBLE CAUSA	SOLUCIÓN
El calefactor* no enciende	La función de calefacción no está activada aún. El juego de temperatura es muy baja.	Revise que la función de Incremento el juego de temperatura.

*Aplica solo para modelos seleccionados con la función Calefacción.

CODIGO DE ERROR	CAUSA DE POSIBLE ERROR
"E1"	Falla del sensor de temperatura interior (circuito abierto o cortocircuito).
"E3"	Falla del sensor de temperatura del evaporador (circuito abierto o cortocircuito).
"P1"	Alarma Tanque Lleno.

LEA Y GUARDE ESTAS INSTRUCCIONES

LÉALAS DETENIDAMENTE Y GUÁRDELAS PARA FUTURA REFERENCIA. EN CASO DE EXISTIR ALGUNA DISCREPANCIA O CONFLICTO, EN EL CONTENIDO DE ESTE MATERIAL, ENTRE LA VERSIÓN EN INGLÉS Y LA VERSIÓN EN CUALQUIER OTRO IDIOMA PREVALECERÁ LA VERSIÓN EN INGLÉS.

PRECAUCIÓN:

- Si el cordón de alimentación es dañado, éste debe sustituirse por el fabricante, por su agente de servicio autorizado o por personal calificado con el fin de evitar un peligro.
- NO cubra la entrada de aire y de escape cuando está en uso.
- NO coloque objetos sobre la unidad ni se sienta en la unidad.
- Siempre apague y desconecte la unidad cuando la limpie o repare.
- NO ponga la unidad en funcionamiento si se encuentra dañada o si funciona mal.
- Si es necesario contacte a un agente de servicio autorizado.
- Desconectar la unidad cuando no esté en uso o en reparación.
- NO tire o lleve el aparato por el cable de alimentación.
- NO atorar el cable en la puerta y no tire de ella a lo largo de los bordes o esquinas afiladas.
- NO haga pasar el cable de alimentación debajo de alfombras y tapetes.
- Tenga cuidado para evitar tropezar con el cable.
- NO utilizar el aparato en los siguientes casos:
 - Cerca del fuego
 - En áreas donde haya gasolina, pintura u otros productos flameables almacenados
 - En un área donde se pueda proyectar el agua

SEGURIDAD (CONTINUACIÓN)

- NO operar el aire acondicionado cuando esté mojado.
- Las precauciones básicas de seguridad siempre se deben seguir cuando se utilizan aparatos eléctricos.
- Este producto ha sido fabricado para uso habitacional y no debe ser utilizado para otros propósitos.
- Utilice solo el kit de instalación proporcionado para instalar esta unidad. Utilice solo el kit de instalación proporcionado para instalar esta unidad. NO intente extender la manguera de escape o instalar esta unidad mediante otros métodos que no sean los indicados en este manual. La inapropiada instalación puede anular su garantía.
- NO UTILICE un cable de extensión con esta unidad.
- Este aparato puede ser utilizado por niños de 8 años y mayores y las personas con capacidades físicas, sensoriales o mentales reducidas o falta de experiencia y conocimiento, si se les ha dado la supervisión o instrucciones relativas al uso del aparato de una manera segura y comprenda los peligros involucrado. Los niños no deben jugar con el aparato. La limpieza y mantenimiento del equipo no debe ser hecho por los niños sin supervisión.
- Nunca insertar los dedos o barras en la salida de aire. Tenga especial cuidado para advertir a los niños de estos peligros.

SEGURIDAD (CONTINUACIÓN)

- El fabricante no se hace responsable de los daños causados a las personas o daños a la propiedad debido a incumplimiento de las instrucciones de mantenimiento y el uso indebido del aparato.
- El aparato se instalará de acuerdo con las normas nacionales de cableado.
- Este equipo no se destina para utilizarse por personas (incluyendo niños) cuyas capacidades físicas, sensoriales o mentales sean diferentes o estén reducidas o carezcan de experiencia o conocimiento a menos que dichas personas reciban una supervisión o capacitación para el funcionamiento del aparato.
- Los niños deben ser supervisados para no jugar con el equipo.

Felicidades por la compra de este versátil Aire Acondicionado portátil Honeywell.

En cuanto a información relativa a la instalación, manipulación, servicio, limpieza y eliminación del aparato, agradeceremos consultar el siguiente párrafo del manual.

USO RECOMENDADO

Los aires acondicionados portátiles Honeywell son ideales para el enfriamiento de lugares. El compresor, condensador y evaporador están alojados dentro de una unidad compacta. El aire es deshumidificado y enfriado mientras una manguera flexible de drenado de aire envía el calor al exterior. Una manguera flexible de salida de aire envía el calor al exterior. Esta unidad incluye un juego de accesorios para ventanas. Los acondicionadores local de aire portátiles le ofrecen una solución flexible para el acondicionamiento de aire.

Sistema de auto evaporación - La unidad evapora automáticamente la humedad condensada a través de la manguera de drenado de aire. No hay necesidad de vaciar el tanque de drenaje. Lea cuidadosamente estas instrucciones.

Para asegurar una eficiencia óptima del producto, recomendamos mantener las puertas y ventanas cerradas cuando esté en operación como acondicionador local de aire o deshumidificador. Si el producto se usa tan sólo con la función de ventilador, coloque la unidad cerca de una ventana abierta, de manera que la unidad pueda atraer el aire exterior, y el aire que circula en la habitación salga por la puerta.

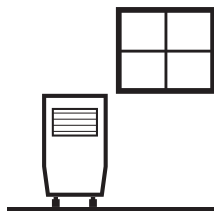

Función Enfriamiento y Deshumidificador

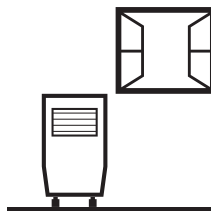

Función Ventilador

Importante:

Después de transportarlo coloque la unidad en posición vertical para permitir que el refrigerante se estabilice y espere 1 horas antes de usarlo. Ajuste manualmente la ventila de aire localizada en la parte superior de la unidad, para ajustar la dirección del flujo de aire.

- Siga las instrucciones de instalación para configurar su unidad.
- Conecte la unidad a un circuito conectado adecuadamente a tierra.
No conectar a un cable con extensión.

DESCRIPCIÓN DE PARTES

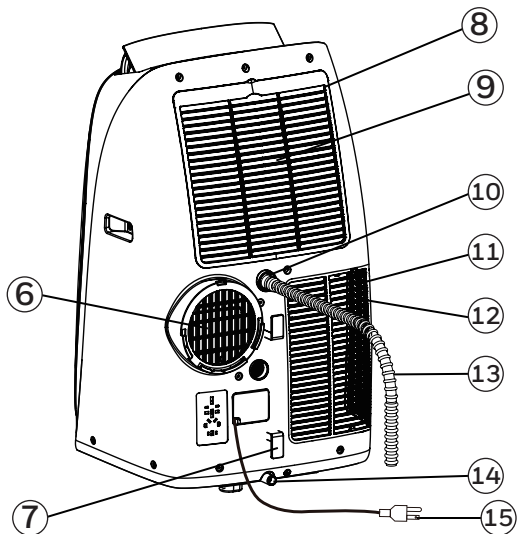
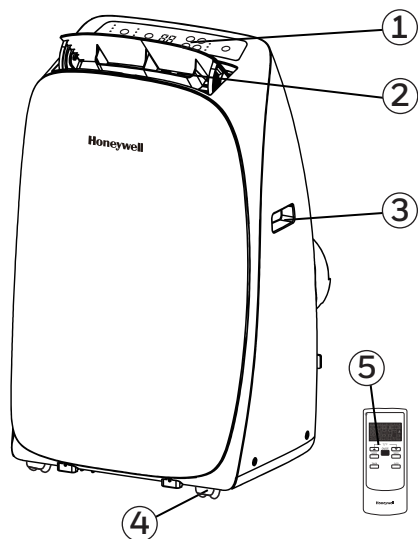

1) Panel de Control

2) Salida de Aire

3) Manija

4) Ruedas

5) Control Remoto

6) Conector de la Manguera

7) Carrete para Cable

8) Rejilla Superior

9) Filtro de Polvo Superior

10) Tapón de goma de drenaje superior
(Modo Deshumidificador)

11) Filtro de Polvo Inferior

12) Rejilla Inferior

13) Manguera de drenaje
(para continuo drenaje)

14) Tapón de goma de drenaje inferior
(Modo Aire Acondicionado)

15) Cable de Corriente Eléctrica

INSTALACIÓN

Es importante que las instrucciones de instalación se sigan para la correcta instalación de este aire acondicionado portátil. Por favor llamar al Centro de Atención a Clientes si usted tiene cualquier dificultad o duda con respecto a estos procedimientos de instalación.

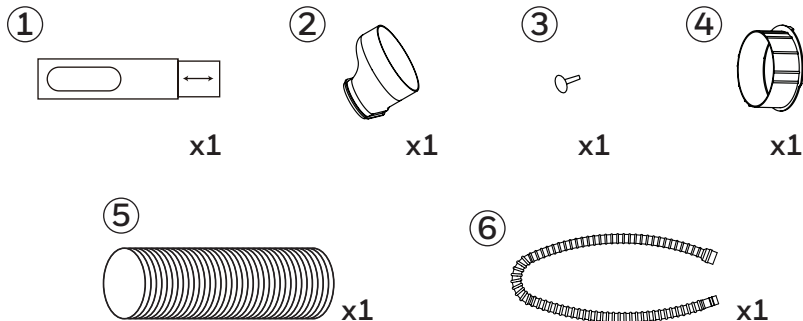

Kit de Instalación:

- | | | | |
|--|-----------|---|-----------|
| 1. Equipo Deslizante para Ventana / Puerta | (1 Juego) | 4. Conector de Manguera | (1 Pieza) |
| 2. Adaptador para Panel de Ventana | (1 Pieza) | 5. Manguera de Plástico | (1 Pieza) |
| 3. Perno de Plástico | (1 Pieza) | 6. Manguera de Drenaje (Drenaje continuo para el Modo Deshumidificador) | (1 Pieza) |

Pasos de la Instalación:

1. El adaptador del panel del soporte de la ventana, la manguera de escape y el conector de la manguera están preensamblados dentro del empaque.

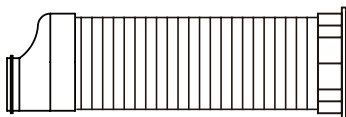

2. Ajuste el anaquel de ventana según la anchura o la altura de su ventana, y luego inserte un tornillo plástico para fijar en la posición deseada. Hay un agujero en el que se inserta la manguera de plástico después. Asegúrese de que este agujero no este bloqueado.

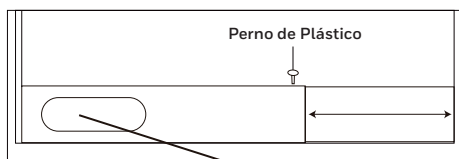

26,6", 33,1" a 49,6"
(67,5cm, 84cm a 126cm)

Agujero para para el Adaptador de Soporte de Ventana y la Manguera de Plástico

INSTALACIÓN (CONTINUACIÓN)

Nota: Después de ajustar el Adaptador de Soporte de Ventana al tamaño de su ventana removerlo de la misma y seguir las siguientes instrucciones.

3. Conecte la manguera de plástico al conector de manguera en la parte posterior de la unidad. Deslícelo hacia abajo hasta que quede fijo en su lugar.

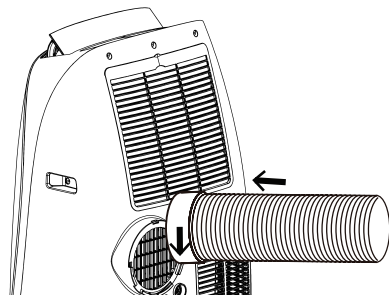

Manguera de Plástico:
Dia. 5,9" (15cm)
Longitud: 10,6" a 59" (27cm a 150cm)

4. Conecte el Adaptador de Ventana en el agujero del Adaptador de Soporte de Ventana. Asegúrese que todas las conexiones sean firmes e instaladas de forma correcta.

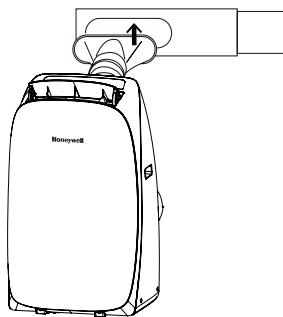

5. Conectar el anaquel de ventana a su ventana.

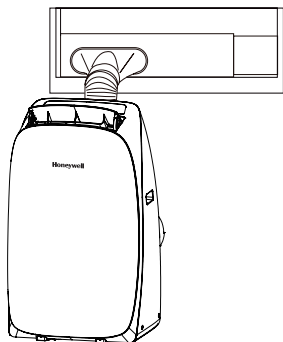

6. Su Aire acondicionado portátil está listo para usarse.

INSTALACIÓN (CONTINUACIÓN)

IMPORTANTE:

No reemplazar o alargar la manguera de plástico, esto podría causar mal funcionamiento del equipo.

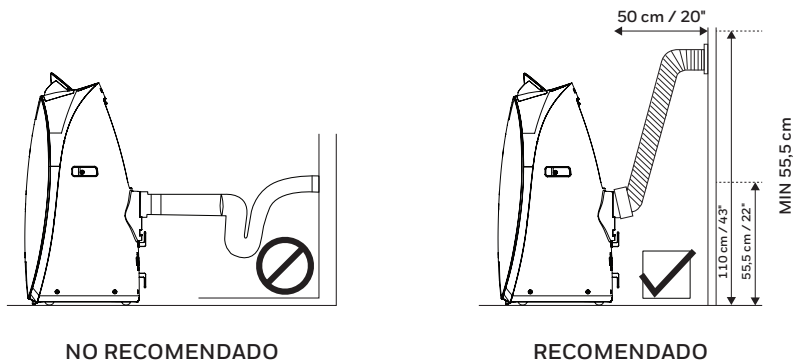

ADVERTENCIA: Cualquier garantía que se incluya con este producto será anulada si una manguera de extensión se añade al kit de instalación suministrado originalmente o si la instalación se realiza de manera diferente a las instrucciones del fabricante, sin la debida consulta. Póngase en contacto con el Centro de Atención al Cliente en caso necesario, para obtener ayuda con los procedimientos de instalación correctos.

- La manguera de salida proporcionada tiene un diámetro de 5 in (12,7 cm) y puede ser extendida de 12" in a 47" in (30 cm a 120cm).
- Impida cualquier doblez o nudo (como los que se muestran arriba) en la manguera de plástico. Una manguera doblada bloqueará el aire de salida y ocasionará que la unidad se apague inmediatamente.
- Asegúrese que la parte trasera de la unidad esté a al menos 50 cm / 20" de distancia de la pared de l'air.

PANEL DE CONTROL

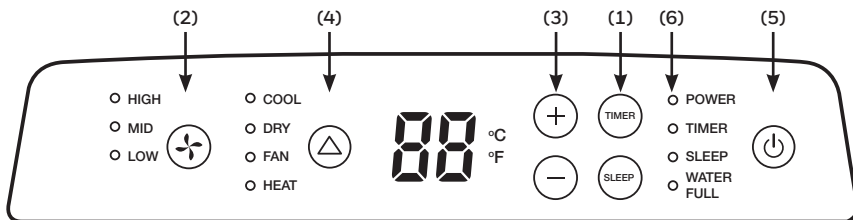

- | | |
|---|-----------------------|
| 1) Control del Temporizador / Modo Nocturno | 4) Control de Modo |
| 2) Control de Velocidad | 5) Control de Energía |
| 3) Ajuste de Temperatura / Temporizador | 6) Luces Indicadoras |

BOTONES DE FUNCIONES

CONTROL DE ENERGÍA

El control de encendido  enciende y apaga la unidad. Cuando la unidad está conectada pero apagada, el control de encendido permanece iluminado para indicar que está en modo de espera, lista para ser activada en cualquier momento. La salida de aire abrirá automáticamente cuando la unidad se encienda y cerrará automáticamente cuando la unidad se apague.

CONTROL DE MODO

Configuraciones: Aire Acondicionado, Deshumidificación, Ventilación y Calefacción*. La luz LED indicará qué configuración está seleccionada.

- Modo Aire Acondicionado (COOL)
Ajuste la velocidad del ventilador y la temperatura del aire para adaptarse a su nivel de confort deseado. El rango de temperatura ambiente es de 16°C a 32°C (60°F a 90°F).

- Modo de Deshumidificación (DRY)
La velocidad del ventilador está preajustada en BAJA.

Nota: Si la unidad se utiliza en modo deshumidificador, no conecte la manguera de plástico. El drenaje continuo es entonces necesario (Véase Drenaje Continuo para Modo Deshumidificador).

- Modo de Ventilación (FAN)
Para la circulación de aire sin enfriar.

*Aplica solo para modelos seleccionados con la función Calefacción.

BOTONES DE FUNCIONES (CONTINUACIÓN)

- Modo Calefacción* (HEAT)

Esta unidad usa tecnología Bomba-Calor la cual retorna el ciclo de enfriamiento del aire acondicionado, transfiriendo calor de fuera en la habitación - esto es mas eficiente que los calentadores eléctricos tradicionales que generan calor en lugar de transferir el calor a la habitación. Estas propiedades hacen a este calentador, ideal para usarse en otoño o primavera cuando las temperaturas exteriores no son severamente frias, o como calentamiento suplementario en habitaciones frías de su casa.

En este modo la temperatura deseada se puede ajustar entre 16°C y 32°C (60°F a 90°F). Cuando está en calefacción, la condensación debe ser drenada por el tapón de drenaje inferior.

Remarque: En mode chauffage Le tuyau de changement d'air doit ventiler vers l'extérieur de la salle.

IMPORTANT: La pompe thermique extrait l'humidité à partir de l'air, qui ensuite se condense dans le réservoir d'eau interne. L'appareil procédera à l'interruption de ses opérations lorsque le réservoir est plein et se remettra en route lorsque le réservoir aura été vidé. Il est recommandé d'utiliser le mode de chauffage dans une pièce ayant 50 % d'humidité ou moins. Il faut éviter de faire fonctionner des produits produisant de l'humidité ou des appareils, comme un humidificateur ou une bouilloire lorsque l'appareil est en mode de chauffage. Pour plus d'informations sur l'évacuation du réservoir d'eau, voir la section "Évacuation de la condensation d'eau pendant le mode de chauffage".

En mode chauffage, la temperature reglee reduira alor de 2°F ou de 2°C après la premiere heure de chauffage et augmentera encore et sera reduite encore de 2°F ou 2°C après la deusieme heure de chauffage l'unité maintiendra cette temperature pendant 5 heures. Ensuite le temperature reglee augmentera de 2°F ou 2°C a la septieme heure et augmentera encor de 2°F ou 2°C a la dixieme heure. Mode en veille sera alor réactive automatiquement .

Nota: En modo calefacción, la manguera de plastico debe estar colocada hacia el exterior de la habitación.

- Modo Nocturno (SLEEP)

Cuando el modo NOCTURNO está seleccionado en modo aire acondicionado, la temperatura seleccionada se incrementará 1°F o 1°C después de la primera hora de enfriamiento y se incrementará 1°F o 1°C más después de la segunda hora de enfriamiento. La unidad mantendrá esta temperatura por 5 horas. La temperatura entonces se reducirá por 1°F o 1°C en la septima hora y se reducirá 1°F o 1°C más en la décima hora. Después de esto, el modo Nocturno se desactivará automáticamente.

En Modo Calefacción*, La temperatura seleccionada se reducirá 2°F o 2°C después de la primera hora de calefacción* y se reducirá 2°F o 2°C más después de la segunda hora de calefacción*. La unidad mantendrá esta calefacción* de la temperatura por 5 horas. Luego, la temperatura se incrementará 2°F o 2°C más en la séptima hora y se incrementará 2°F o 2°C más en la décima hora. Después de esto, el modo Nocturno se desactivará automáticamente.

*Aplica solo para modelos seleccionados con la función Calefacción.

BOTONES DE FUNCIONES (CONTINUACIÓN)

CONTROL DE VELOCIDAD

3 configuraciones: Alta, Media y Baja.

AJUSTE DE TEMPORIZADOR

El tiempo puede ser ajustado entre 1 - 24 horas.

APAGADO AUTOMÁTICO:

Mientras la unidad esté funcionando, presionar el botón y el display parpadeará. Mientras el display esté parpadeando, presionar el botón + o - para seleccionar el número de horas que deseé. La unidad se apagará automáticamente transcurrido este tiempo.

ENCENDIDO AUTOMÁTICO:

Mientras la unidad esté conectada a la toma de corriente, pero sin estar en funcionamiento (la luz de Control de Encendido iluminada), presionar el botón y el display parpadeará. Mientras el display esté parpadeando, presionar el botón + o - para seleccionar el número de horas que deseé. La unidad se encenderá automáticamente transcurrido este tiempo.

CONTROL DE AJUSTE TEMPERATURA

- Se usan para ajustar el temporizador y termostato.
- El valor predeterminado es la temperatura ambiente.
- En modo COOL, cuando el botón + o - se presiona, la temperatura configurada se despliega y puede ajustarse. Después de 5 segundos, la pantalla regresará a la temperatura ambiente.
Nota: Al presionar ambos botones + / - al mismo tiempo, la pantalla alternará entre el valor en grados Celsius(°C) y Fahrenheit(°F).

LUZ LLENO DE AGUA

La humedad condensada en agua puede acumularse en la unidad.

Si el tanque interno está lleno, la luz LLENO DE AGUA se iluminará y la alarma sonará por 30 segundos. La unidad no operará hasta que el agua se haya drenado por el tapón de goma de drenaje inferior (Consultar Drenaje del Agua de Condensación).

Después de encender el aire acondicionado, el compresor no funcionará inmediatamente. Debe esperar 4 minutos antes de encenderlo de nuevo.

CONTROL REMOTO

Las funciones trabajan igual que los controles de los acondicionadores de aire portátil. Todas las funciones de las teclas se puede acceder desde el control remoto.

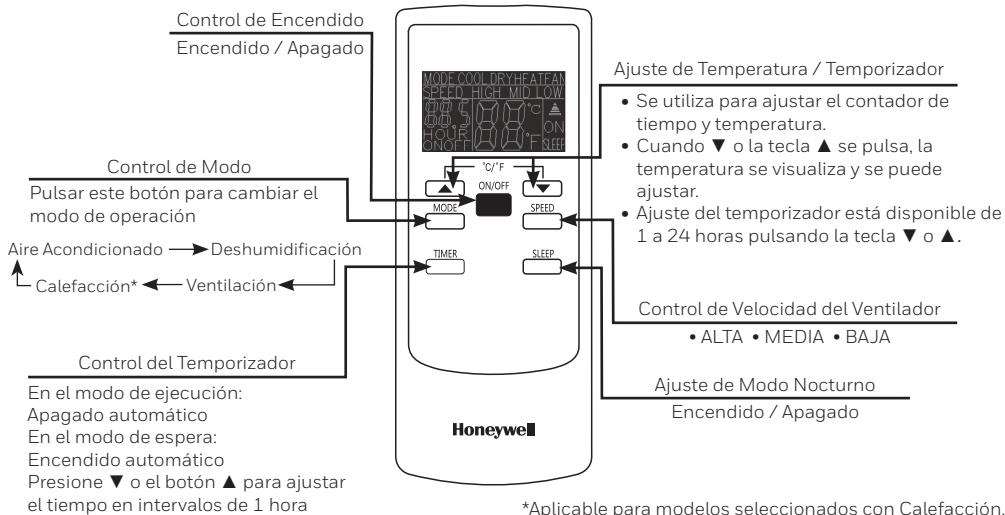

Remarque:

- Instalación de Baterías: quite la cubierta en la parte trasera del control remoto e inserte dos baterías AAA con los polos "+" y "-" apuntando a la dirección correcta.

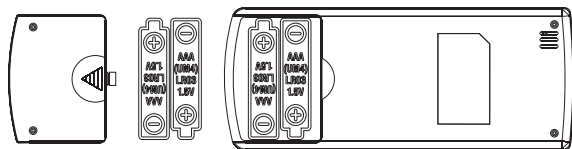

Precaución:

- Use sólo dos baterías AAA ó IEC R03 1,5V.
- Retire las baterías si el control remoto no se va a utilizar por más de un mes.
- Todas las baterías deben reemplazarse al mismo tiempo, no mezclar con baterías viejas.
- No mezcle pilas alcalinas, estándar (zinc-carbón) o recargables (níquel-cadmio).
- Deshágase de las baterías usadas.

Este dispositivo cumple con la parte 15 de las reglas de la FCC. La utilización del dispositivo está sujeta a dos condiciones: 1. Este dispositivo no provoca ninguna interferencia perjudicial. 2. Este dispositivo aceptará cualquier interferencia que reciba, incluyendo aquellas que provoquen una operación no deseada.

Se ha probado el equipo y cumple con las condiciones establecidas para dispositivos digitales de clase B por la parte 15 de las reglas de la FCC. Estas condiciones se han establecido con el objetivo de proteger instalaciones residenciales de interferencias peligrosas. Este equipo genera, utiliza y puede emitir energía de frecuencia de radio y, si no se instala y utiliza de acuerdo con las instrucciones, puede provocar interferencias peligrosas en las comunicaciones de radio; sin embargo, no existe garantía alguna de que la interferencia no tenga lugar en una instalación en concreto. Si este equipo provoca interferencia perjudicial en la recepción de radio o televisión, hecho que puede comprobarse apagando y encendiendo el equipo, el usuario tendrá que corregir la interferencia tomando una o varias de las medidas que se detallan a continuación:

- Volver a orientar o colocar la antena receptora.
- Aumentar la separación existente entre el equipo y el receptor.
- Conectar el equipo en un enchufe diferente al que estaba el receptor conectado.
- Consultar al distribuidor o solicitar la ayuda de un técnico especialista en radio y televisión.

Precaución: Se requiere la utilización de cable apantallado para cumplir con los límites de clase B especificados en la subparte B de la parte 15 de las reglas de la FCC. No realice cambios ni modificaciones al equipo a menos que estén especificados en el manual. Si realiza tales cambios o modificaciones, se le puede exigir que pare con la utilización del equipo.

Mantenimiento de la Unidad:

1. Apague la unidad antes de desconectarla de la toma de corriente eléctrica.
2. Limpie con un lienzo suave y seco.

Mantenimiento del Filtro de Aire:

Es necesario limpiar el filtro de aire después de 2 semanas de uso. Hágalo de la siguiente manera:

1. Apague la unidad y desconecte desde la toma de corriente.
2. Retirar el filtro superior/ rejilla y destornillar el filtro inferior/ rejilla y remover cuidadosamente.
3. Suavemente lavar usando agua y/ o diluir detergente para trastes. Enjuagar bien y agitar suavemente el exceso de agua de los filtros.
Seque el filtro de aire y vuelva a instalarlo en la unidad.

Nota: Puede usarse una aspiradora para remover polvo.

4. Retirar la rejilla superior de la unidad y reinstalar la rejilla inferior con los tornillos.

ADVERTENCIA: No encender u operar el aire acondicionado cuando esté limpiando el mismo o cuando alguna o ambas rejillas traseras han sido removidas de la unidad, o si la rejilla está suelta. No intente manipular ni tocar ninguna de las partes o el cableado al interior del aire acondicionado después que la parrilla trasera (s) haya sido removida de la unidad. Si lo hace, puede causar lesiones graves o descarga eléctrica peligrosa.

Almacenamiento y Mantenimiento al Terminar la Temporada:

Si la unidad no se usará por un periodo prolongado de tiempo:

1. Asegúrese de drenar la condensación del agua sobrante. Retire el tapón de drenaje inferior y utilizar una bandeja de poca altura para recoger el agua (asegúrese de colocar el tapón de drenaje cuando termine).
2. Para secar el exceso de humedad, haga funcionar la unidad en modo de sólo ventilador durante 30 minutos antes de guardarla.
3. Apague y desconecte el acondicionador de aire de la toma de corriente eléctrica.
4. Quite el filtro de aire y limpie con agua. Seque el filtro de aire y vuelva a instalarlo en la unidad.
5. Desconexión del kit de instalación para Ventana:
 - Retire la manguera de plástico de la unidad.
 - Retire el soporte de ventana, el adaptador del soporte de ventana y la manguera de conexión.
 - Se recomienda almacenar las piezas del kit de ventana en una bolsa junto con el control remoto y colocarlos junto con la unidad de aire acondicionado.
 - Si es necesario, puede limpiar el Kit de ventana con un paño húmedo y agua antes de guardarla. Asegúrese de que todas las partes del kit de ventana estén secos antes de guardarlas.
6. Cubra la unidad de aire acondicionado con una bolsa de tela/ plástico antes de su almacenamiento, para proteger del polvo y rayones en la superficie de la unidad.
7. Se recomienda enrollar el cable de alimentación y almacenarlo lejos del piso para asegurarse de que el cable esté protegido de inclinaciones y pliegues.
8. Colocar su aire acondicionado en un lugar seco y fresco, lejos de la luz directa.

Cuando la unidad tiene un exceso de agua de condensación dentro de la unidad, el equipo dejará de funcionar y mostrará una luz de advertencia. (el boton de encendido parpadeará con una luz roja) Este error indicará que el agua necesita ser drenada de acuerdo a algunos de los métodos:

Drenado Manual en Enfriamiento. Modo Deshumidificador y Calentador*

Si el área está en una zona muy húmeda, posiblemente se necesitará el drenado del agua.

1. Desconecte la unidad de la toma de corriente eléctrica.
2. Colocar un recipiente poco profundo debajo del tapón de goma de drenaje inferior. Vea el diagrama.
3. Retire el Tapón de goma de drenaje inferior.
4. El agua drenada se acumula en la bandeja.
5. Después de que el agua ha sido drenada, vuelva a colocar el tapón de goma de drenaje inferior.
6. Ahora puede encender la unidad.

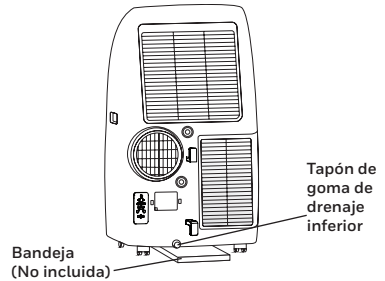

IMPORTANTE: El agua no puede ser drenada usando la opción de desagüe continuo en el modo calentamiento. En el modo calentamiento, el tanque que agua interno recoge la condensación más rápido y puede requerir vaciados del tanque mas frecuentes en habitaciones húmedas. Se recomienda usar el modo calentamiento en una habitación con un máximo de 50% de humedad. Evite operar productos que crean humedad o aparatos, tales como un humidificador o una tetera cuando use la unidad en modo calentamiento.

Drenaje Continuo para Modo Deshumidificador

Mientras utiliza la unidad en el modo deshumidificador, el drenaje continuo es recomendado.

1. Desconecte la unidad de la toma de corriente eléctrica.
2. Retirar el tapón de goma Superior/ Inferior de drenaje. Mientras se hace esta operación se genera algún derramamiento de agua, así que por favor tenga un recipiente para recoger el agua.
3. Conectar el manguera de drenaje (incluído) al drenaje superior on inferior (el que considere más conveniente para su espacio). Vea el diagrama.
4. El agua se puede drenar continuamente a través del manguera de drenaje en un desagüe en el suelo o cubo.
5. Colocar el tapón de drenaje.
6. Ahora puede encender la unidad.

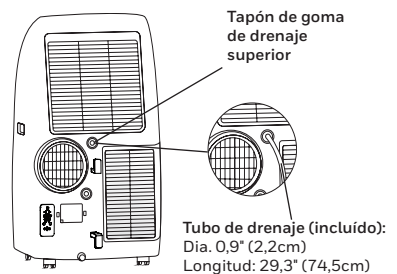

*Aplica solo para modelos seleccionados con la función Calefacción.

La siguiente guía solución de problemas aborda los problemas más comunes. Si los problemas persisten, llame a servicio al cliente. Desconecte el aparato de la corriente eléctrica antes de intentar reparar cualquier problema.

PROBLEMA	POSIBLE CAUSA	SOLUCIÓN
El equipo de aire acondicionado no opera	No hay electricidad.	Revisar la corriente eléctrica.
	Las baterías en el control remoto están agotadas.	Cambie las baterías del control remoto.
	El cable eléctrico no está conectado correctamente.	Desconecte y reconecte el cable de alimentación.
	El dispositivo de seguridad en la clavija LCDI se ha roto (USA / CANADA / MEXICO solamente).	Resetear el dispositivo protector, si el problema persiste contactar al servicio al cliente (USA / CANADA / MEXICO solamente).
La unidad funciona solo por un corto tiempo	La temperatura seleccionada está demasiado cerca de la temperatura ambiente.	Baje la temperatura seleccionada.
	La salida de aire está bloqueada por un obstáculo.	Revise que la salida de aire no esté obstruida por ningún obstáculo.
	Hay codos que estrangulan la manguera de salida de aire.	Conecte la manguera de escape de acuerdo con instrucciones en página 4.
En Modo Calentamiento*, la unidad estará apagándose frecuentemente	La habitación es demasiado humedad. El Tanque de Agua necesita ser vaciado.	En Modo calentamiento, la bomba de calor condensa la humedad del aire en el tanque de agua interno. En habitaciones mas húmedas, recogerá mas rápido y necesitará ser vaciado mas frecuentemente. Se recomienda usar el modo calor en habitaciones con un máximo de 50%. Apague cualesquiera aparatos tales como, un humidificador o tetera para evitar que se cree humedad extra en la habitación cuando se opera en modo calor.

*Aplica solo para modelos seleccionados con la función Calefacción.

PROBLEMA	POSIBLE CAUSA	SOLUCIÓN
Funciona pero no enfría	Una puerta o ventana está abierta.	Cerrar cualquier puerta o ventana que se encuentre abierta.
	El filtro de polvo está sucio.	Conectar la manguera de polvo.
	La manguera de drenado de aire está desconectada.	Reinstalar la manguera de drenado de aire adecuadamente (consulte la Instalación sección).
	La temperatura configurada es demasiado alta.	Reducir la temperatura en el panel de control.
	La salida o entrada de aire están bloqueadas.	Revisar que entre y salga suficiente aire en el equipo.
	Habitación excede el tamaño recomendado.	Mover la unidad a un cuarto más pequeño.
	El tamaño o número de ventanas grandes disminuirán la eficacia del enfriamiento.	Cubrir las ventanas con cortinas o persinas.
El equipo no funciona y botón de encendido está parpadeando (Indicador de agua lleno)	El tanque adentro de la unidad está lleno.	Drene el agua (consulte la Drenado de Agua).

PROBLEMA	POSIBLE CAUSA	SOLUCIÓN
El calefactor* no enciende	La función de calefacción no está activada aún. El juego de temperatura es muy baja.	Revise que la función de Incremento el juego de temperatura.

*Aplica solo para modelos seleccionados con la función Calefacción.

CODIGO DE ERROR	CAUSA DE POSIBLE ERROR
"E1"	Falla del sensor de temperatura interior (circuito abierto o cortocircuito).
"E3"	Falla del sensor de temperatura del evaporador (circuito abierto o cortocircuito).
"P1"	Alarma Tanque Lleno.

ES

Hecho en China
© 2017 JMATEK Limited. Todos los derechos reservados.
La marca Honeywell es usada bajo licencia de Honeywell International Inc. Honeywell International Inc. no representa ni garantiza este producto.
Este producto es fabricado por Airtek Int'l Corp. Ltd. (subsidiaria de JMATEK Limited).

FR

Fabriqué en Chine
© 2017 JMATEK Limited. Tous droits réservés.
La marque déposée Honeywell est utilisée en vertu d'une licence de Honeywell International inc.
Honeywell International inc. ne fait aucune déclaration et ne donne aucune garantie à l'égard de ce produit.
Ce produit est fabriqué par Airtek Int'l Corp. Itée (une filiale de JMATEK Limited).

EN

Made in China
© 2017 JMATEK Limited. All rights reserved.
The Honeywell Trademark is used under license from Honeywell International Inc.
Honeywell International Inc. makes no representations or warranties with respect to this product.
This product is manufactured by Airtek Int'l Corp. Ltd. (subsidiary of JMATEK Ltd.).

JMATEK North America LLC
Mahwah, New Jersey 07495 USA
Email: usinfo@jmatek.com
Web: www.jmatek.com

Honeywell