

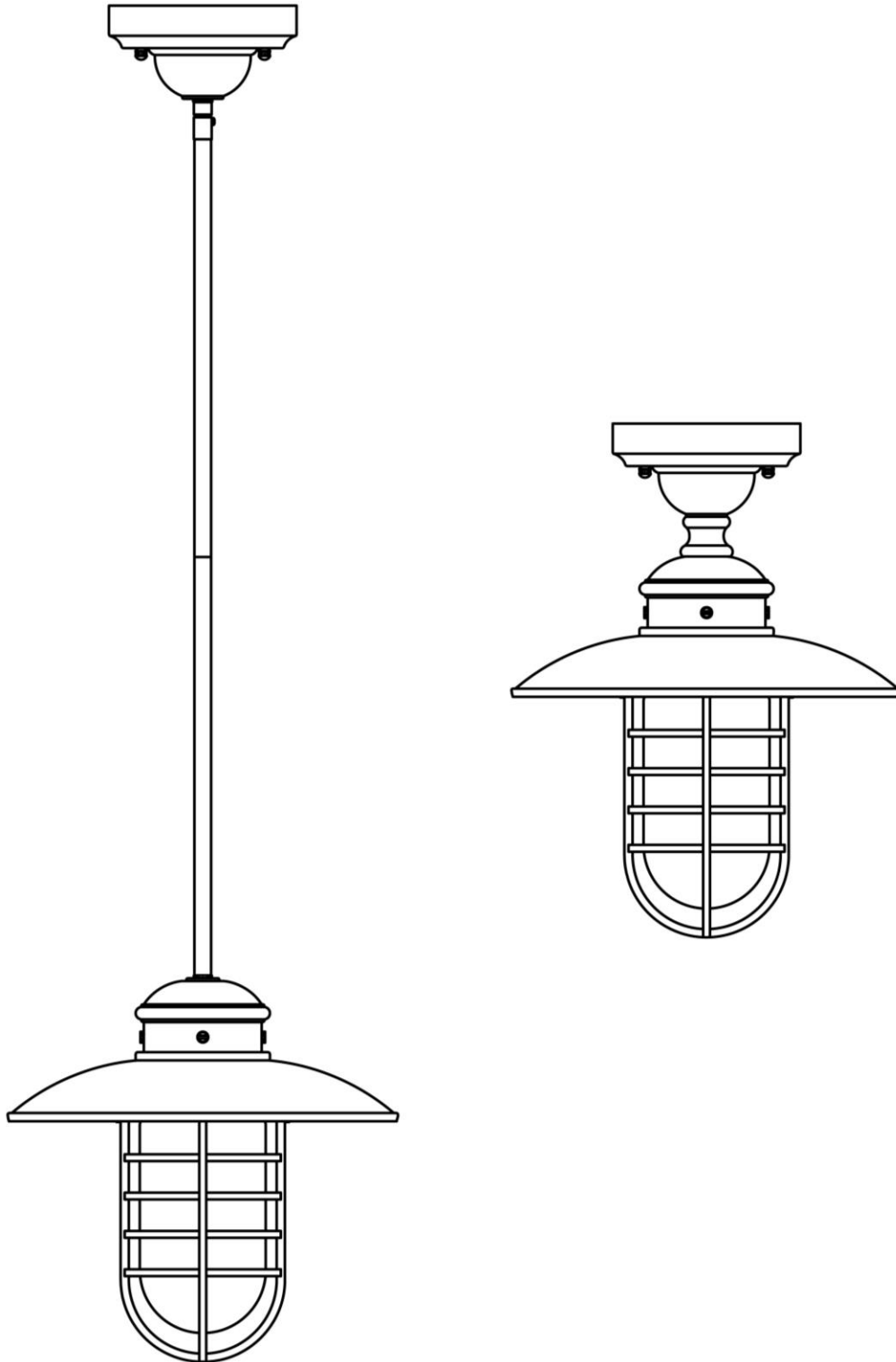

INSTRUCTION MANUAL

1LT Exterior Mini-Pendant or Flushmount

The Home Depot Model DYX1701A(UPC 6940500313795)



Thank you for purchasing this Hampton Bay exterior mini-pendant or flushmount. This product has been manufactured with the highest standards of safety and quality. The finish of this fixture is weather resistant but over time will naturally weather and fade.

FEATURES:

1. One-light exterior mini-pendant or flushmount in Oil Rubbed Bronze finish with Clear Seedy glass.
2. This fixture comes with 2 rods, each 12 inches in length. The height of the fixture can be adjusted by using fewer rods. This way, the fixture can be assembled as a mini-pendant or a flushmount.
3. This fixture has been engineered to safely use one 60 watt medium base incandescent light bulb (do not exceed 60 watts) (not included).
4. For energy savings, this fixture has been engineered to safely use one standard base compact fluorescent light bulb (for equivalent light output, do not exceed 15 watts) (not included).

QUESTIONS, PROBLEMS, MISSING PARTS:

Before returning to your local The Home Depot, please call our Customer Service Team at 1-877-527-0313 or visit www.homedepot.com. Please reference your **Model DYX1701A** or UPC 6940500313795.

CAUTION:

1. Before starting installation of this fixture or removal of a previous fixture, disconnect the power by turning off the circuit breaker or by removing the fuse at the fuse box.
2. CONSULT A QUALIFIED ELECTRICIAN IF YOU HAVE ANY ELECTRICAL QUESTIONS.
3. If you have any non-electrical questions about this fixture, please contact our Customer Service Team at 1-877-527-0313 or visit www.homedepot.com. Please reference your Model **DYX1701A** or UPC 6940500313795.
4. Keep your receipt and these Instructions for Proof of Purchase.

TOOLS REQUIRED FOR ASSEMBLY & INSTALLATION (not included):



Light Bulb
(60 watt maximum)
(or CFL equivalent)



Safety Goggles



Ladder



Gloves



Wire Strippers



Flathead Screwdriver



Phillips Screwdriver



Electrical Tape



Wire Cutters



Silicon Rubber Sealant
for exterior use

PARTS INCLUDED FOR ASSEMBLY (parts are not to scale):

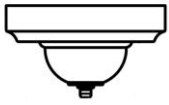

1ea Canopy (#1)
1ea Nipple (#4)

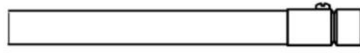

1ea Bushing (#5)
1ea Rod B (#6)

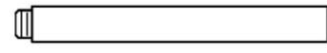

1ea Nipple A (#7)
1ea Rod A (#8)



1ea Shade (#12)



2ea Screws (#13)



1ea Decorative Frame (#14)



1ea Bushing A (#23)

ASSEMBLY INSTRUCTIONS:

1. Carefully unpack the fixture. Lay out all parts on a clean surface. This fixture can be installed as a mini-pendant, or as a flushmount.
2. For a mini-pendant, weave the fixture wires up through Rod A (#8), through Rod B (#6), and through the Nipple (#4) on the Canopy (#1). The height of the fixture can be adjusted by using fewer rods (each rod is 12 inches long). For a flushmount, weave the fixture wires through Bushing A (#23) and then through the Nipple (#4) on the Canopy (#1).
3. For a mini-pendant, screw Rod A (#8) onto Nipple B (#9). Screw Rod B (#6) onto Nipple A (#7). Screw the Nipple (#4) into the Bushing (#5). For a flushmount, screw Bushing A (#23) onto Nipple B (#9). Screw Bushing A (#23) onto the Nipple (#4).
4. For either fixture, install a 60 watt medium base incandescent light Bulb (#11) (not included) or an equivalent standard base compact fluorescent light bulb (not included) in the Socket (#10).
5. For either fixture, screw the Shade (#12) into the Cover (#22). Place the Decorative Frame (#14) over the Shade (#12), and align the two holes on the top of the Decorative Frame (#14) to line up with the two holes underneath the Top Cover (#21). Use a screwdriver to screw the two Screws (#13) through the two holes on the Decorative Frame (#14) to secure it to the Top Cover (#21).

ASSEMBLY:

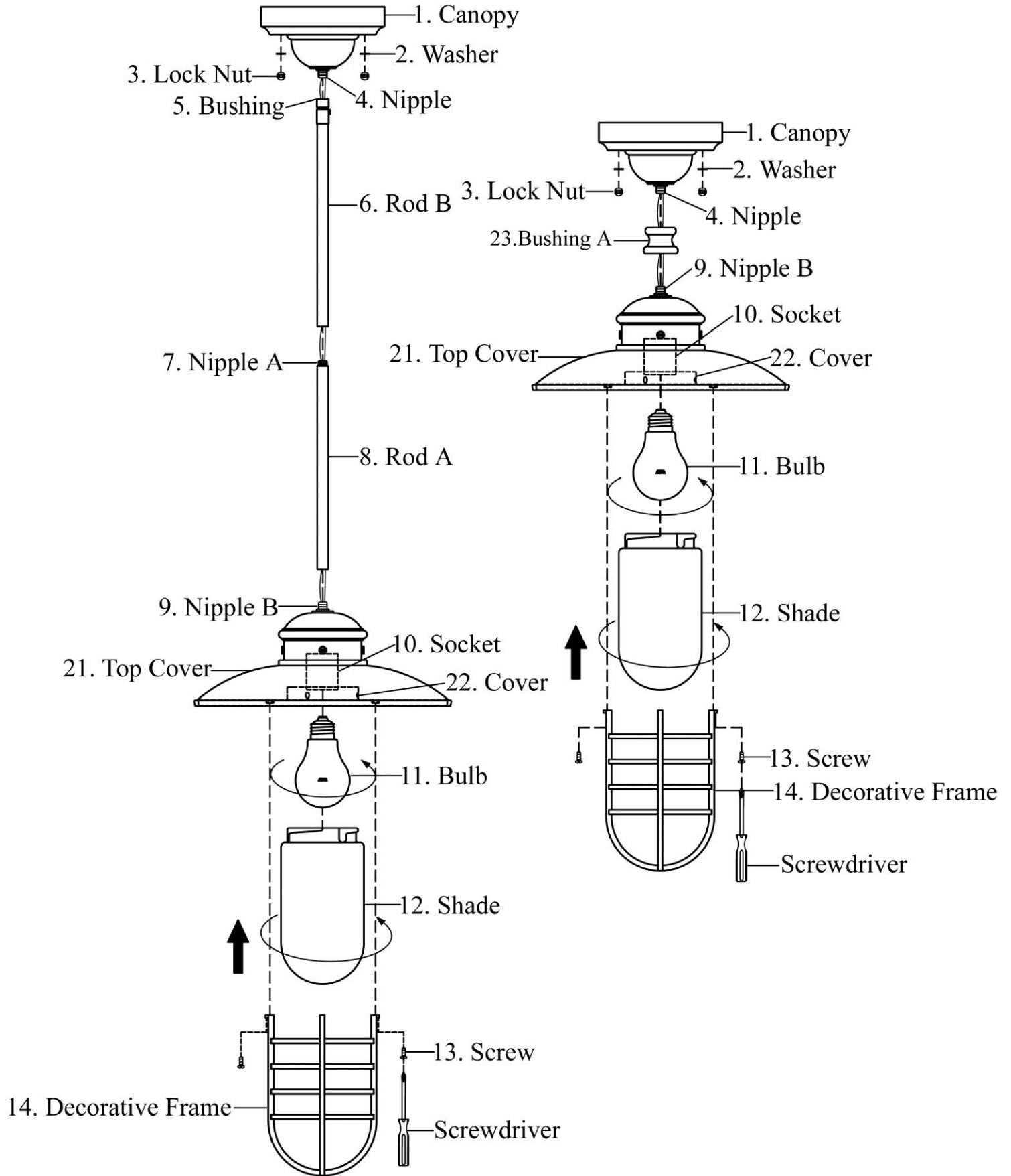

PARTS INCLUDED FOR INSTALLATION (parts are not to scale):



2ea Washers (#2)



2ea Lock Nuts (#3)



3ea Wire Connectors (#16)

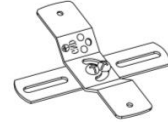

1ea Cross Bar (#17)



2ea Outlet Box Screws (#18)



1ea Ground Screw (#19)

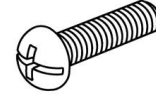

2ea Mounting Screws (#20)

INSTALLATION INSTRUCTIONS:

1. Screw the two Mounting Screws (#20) into the Cross Bar (#17). Mount the Cross Bar (#17) to the Outlet Box (#15) using the two Outlet Box Screws (#18). [Make sure the threads of the Mounting Screws (#20) are facing outside when the Cross Bar (#17) is attached to the Outlet Box (#15).]
2. Wrap the ground wire from the fixture around the Ground Screw (#19) on the Cross Bar (#17), and then connect the ground wire from the fixture to the ground wire from the Outlet Box (#15). Connect the white wire from the fixture to the white wire (neutral wire) from the Outlet Box (#15). Connect the black wire from the fixture to the black wire (live wire) from the Outlet Box (#15). Cover the three connections using the three Wire Connectors (#16). Wrap the three wire connections with electrical tape for a more secure connection. Position the wires back inside the Outlet Box (#15). *Note: If you have electrical questions, consult your local electrical code for approved grounding methods.*
3. Place the Canopy (#1) over the Outlet Box (#15). Allow the threads of the Mounting Screws (#20) to come out through the appropriate holes on the Canopy (#1). Place the two Washers (#2) over the two Mounting Screws (#20). Screw the two Lock Nuts (#3) onto the two Mounting Screws (#20) to tighten the Canopy (#1).
4. Once the fixture is mounted on the ceiling, caulk the space between the ceiling and the whole area around the Canopy (#1) to prevent water seeping into the Outlet Box (#15).
5. Installation is complete. Turn on the power at the circuit breaker or fuse box. Turn the light switch on to activate the fixture.

INSTALLATION:

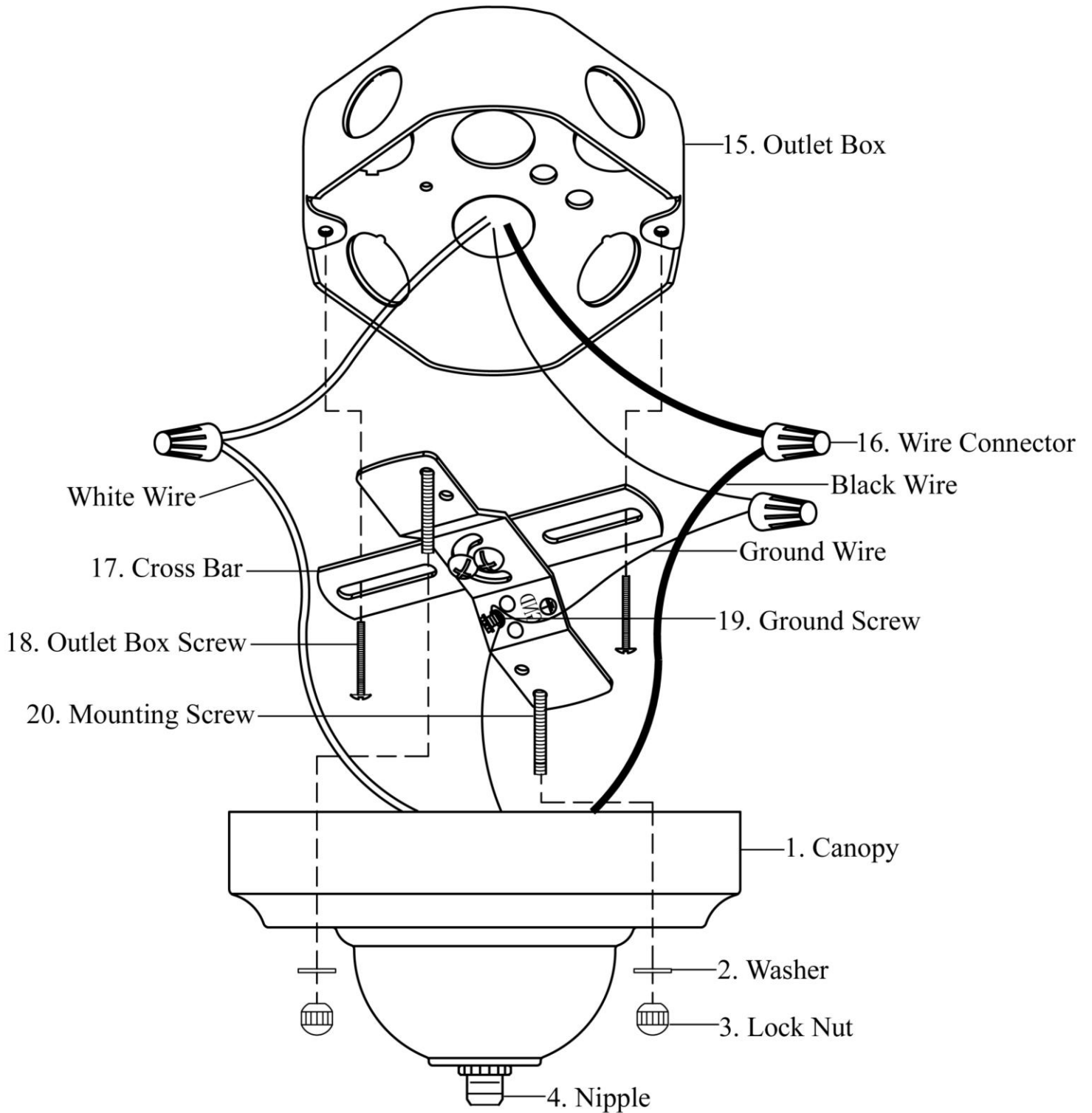

TROUBLESHOOTING:

Problem	Possible Cause	Corrective Action
Light bulb will not illuminate.	1. Light bulb is burned out.	1. Replace light bulb.
	2. Power is off.	2. Make sure power supply is on.
	3. Faulty wire connection.	3. Check wiring.
	4. Faulty switch.	4. Test or replace switch.
Fuse blows or circuit breaker trips when light bulb is illuminated.	Crossed wires or power wire is grounding out.	Check wire connections.

PRODUCT MAINTENANCE:

1. To clean the outside of the fixture, use a dry or slightly dampened clean cloth (use clean water, never a solvent) to wipe the glass and surface of the fixture.
2. To clean the inside of the fixture, first disconnect power to the fixture by turning off the circuit breaker or by removing the fuse at the fuse box. Next, use a dry or slightly dampened clean cloth (use clean water, never a solvent) to wipe the inside glass and interior surface of the fixture.
3. Do not use any cleaners with chemicals, solvents or harsh abrasives. Use only a dry soft cloth to dust or wipe carefully.

LIMITED WARRANTY

The manufacturer warrants this lighting fixture to be free from defects in materials and workmanship for a period of three (3) years from date of purchase. This warranty applies only to the original consumer purchaser and only to products used in normal use and service. If this product is found to be defective, the manufacturer's only obligation, and your exclusive remedy, is the repair or replacement of the product at the manufacturer's discretion, provided that the product has not been damaged through misuse, abuse, accident, modifications, alterations, neglect or mishandling. This warranty shall not apply to any product that is found to have been improperly installed, set-up, or used in any way not in accordance with the instructions supplied with the product. This warranty shall not apply to a failure of the product as a result of an accident, misuse, abuse, negligence, alteration, or faulty installation, or any other failure not relating to faulty material or workmanship. This warranty shall not apply to the finish on any portion of the product, such as surface and/or weathering, as this is considered normal wear and tear. **The manufacturer does not warrant and specially disclaims any warranty, whether express or implied, of fitness for a particular purpose, other than the warranty contained herein. The manufacturer specifically disclaims any liability and shall not be liable for any consequential or incidental loss or damage, including but not limited to any labor / expense costs involved in the replacement or repair of said product.**

MANUAL DE INSTRUCCIONES



**Mini colgante o Plafón
para exteriores de 1 luz**

The Home Depot Modelo DYX1701A (UPC 6940500313795)

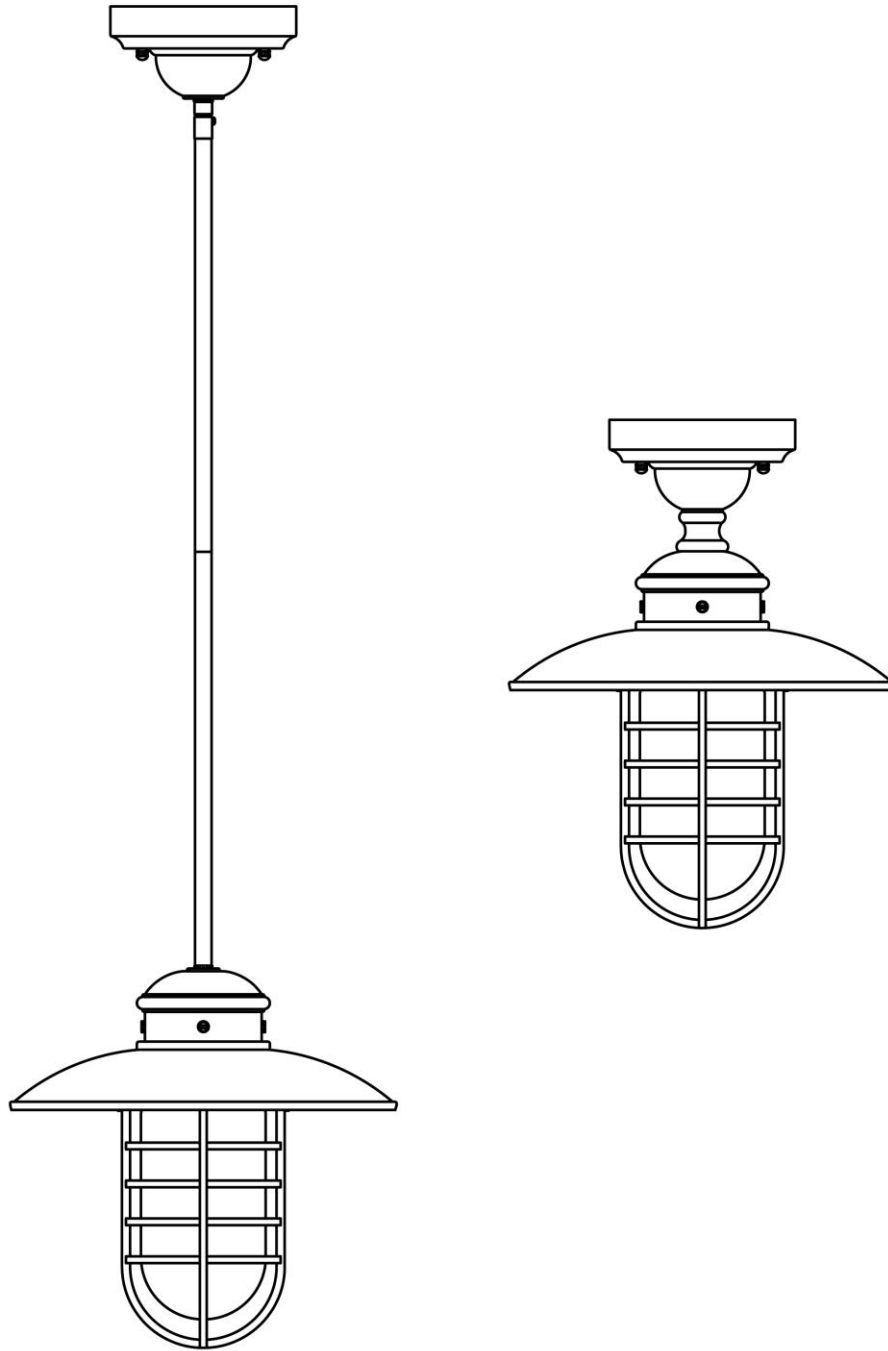

Gracias por comprar esta mini colgante o plafón Hampton Bay para exteriores. Este producto ha sido manufacturado con los estándares de seguridad y calidad más altos. El acabado de esta farola es resistente a la climatología pero con el tiempo se desgastará y descoloreará naturalmente.

CARACTERÍSTICAS:

1. Mini colgante o plafón para exteriores de una luz en acabado en Bronce Frotado con Aceite con cristal Granulado.
2. Esta instalación viene en 2 varas, cada una de 12 pulgadas de longitud. La altura de la instalación puede ser ajustada usando menos varas. De esta forma la instalación puede ser montada como mini colgante o plafón.
3. Esta instalación ha sido diseñada para usar con seguridad una bombilla de luz incandescente de base medio de hasta de 60 vatios (no exceder de 60 vatios) (no incluido).
4. Por ahorro de energía, esta instalación ha sido diseñada para usar con seguridad una bombilla de luz fluorescente compacta estándar de base medio (no exceder de 15 vatios) (no incluido).

PREGUNTAS, PROBLEMAS, PARTES QUE FALTAN:

Antes de devolver a su The Home Depot local, por favor llame a nuestro Equipo de Atención al Cliente al 1-877-527-0313 o visite www.homedepot.com. Por favor haga referencia de su Modelo **DYX1701A** o UPC 6940500313795.

PRECAUCIÓN:

1. Antes de comenzar la instalación o de quitar la instalación anterior, desconecte la alimentación apagando el interruptor del circuito o quitando el fusible en la caja de fusible.
2. **POR FAVOR CONSULTE CON UN ELECTRICISTA CUALIFICADO SI TIENE CUALQUIER PREGUNTA ELÉCTRICA.**
3. Si tiene cualquier pregunta no eléctrica sobre esta instalación, por favor contacte con nuestro Equipo de Atención al Cliente en el 1-877-527-0313 o visite www.homedepot.com. Por favor haga referencia de su **Modelo DYX1701A** o UPC 6940500313795.
4. Guarde su recibo y estas Instrucciones como Prueba de Adquisición.

HERRAMIENTAS NECESARIAS PARA EL ENSAMBLAJE & INSTALACIÓN (no incluido):



Bombilla de luz
(60 vatios máximo)
(o equivalente a CFL)



Gafas de Seguridad



Escalera

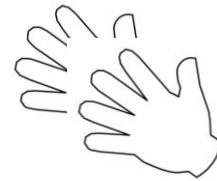

Guantes

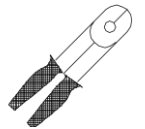

Peladores de Cables



Destornillador
de Cabeza Plana



Destornillador Phillips



Cinta Aislan



Pinzas Cortacables



Sellador de goma de
silicona para uso en
exteriors

PARTES INCLUIDAS PARA EL MONTAJE (las partes no están en proporción de escala):

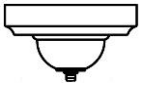

1ea Dosel (#1)
1ea Enterrosca (#4)

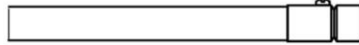

1ea Buje (#5)
1ea Vara B (#6)

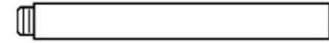

1ea Enterrosca A (#7)
1ea Vara A (#8)



1ea Pantalla (#12)



2ea Tornillos (#13)

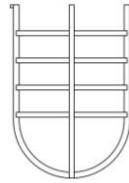

1ea Marco Decorativo (#14)

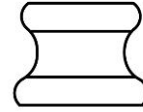

1ea Buje A (#23)

INSTRUCCIÓN DE ASAMBLEA:

1. Desempaquetar cuidadosamente la instalación, disponer todas las piezas sobre una superficie l ímpia. Esta instalación puede ser instalada como mini colgante o plaf ón.
2. Para mini colgante, entrelace los cables de la instalación a través de la Vara A (#8), a través de la Vara B (#6), y a través de la Enterrosca (#4) que hay en el Dosel (#1). La altura de la instalación puede ser ajustada usando menos varas (cada vara es de 12 pulgadas de largo). Para plaf ón, entrelace los cables de la instalación a través del Buje A (#23) y después a través de la Enterrosca (#4) que hay en el Dosel (#1).
3. Para mini colgante, atornille la Vara A (#8) en la Enterrosca B (#9). Atornille la Vara B (#6) en la Enterrosca A (#7). Atornille la Enterrosca (#4) en el Buje (#5). Para plaf ón, atornille el Buje A (#23) en la Enterrosca B (#9). Atornille el Buje A (#23) en la Enterrosca (#4).
4. Para cualquier instalación, instale una Bombilla de luz incandescente de base medio de 60 vatios (#11) (no incluida) o una bombilla de luz fluorescente compacta de base estándar equivalente (no incluida) en el Portal ámpara (#10).
5. Para cualquier instalación, atornille la Pantalla (#12) en la Cubierta (#22). Coloque el Marco Decorativo (#14) sobre la Pantalla (#12), y alinee los dos agujeros que hay en la parte superior del Marco Decorativo (#14) para alinear con los dos agujeros que hay en la parte inferior de la Cubierta Superior (#21). Use un destornillador para atornillar los dos Tornillos (#13) a través de los dos agujeros que hay en el Marco Decorativo (#14) para fijarlo en la Cubierta Superior (#21).

ASAMBLEA:

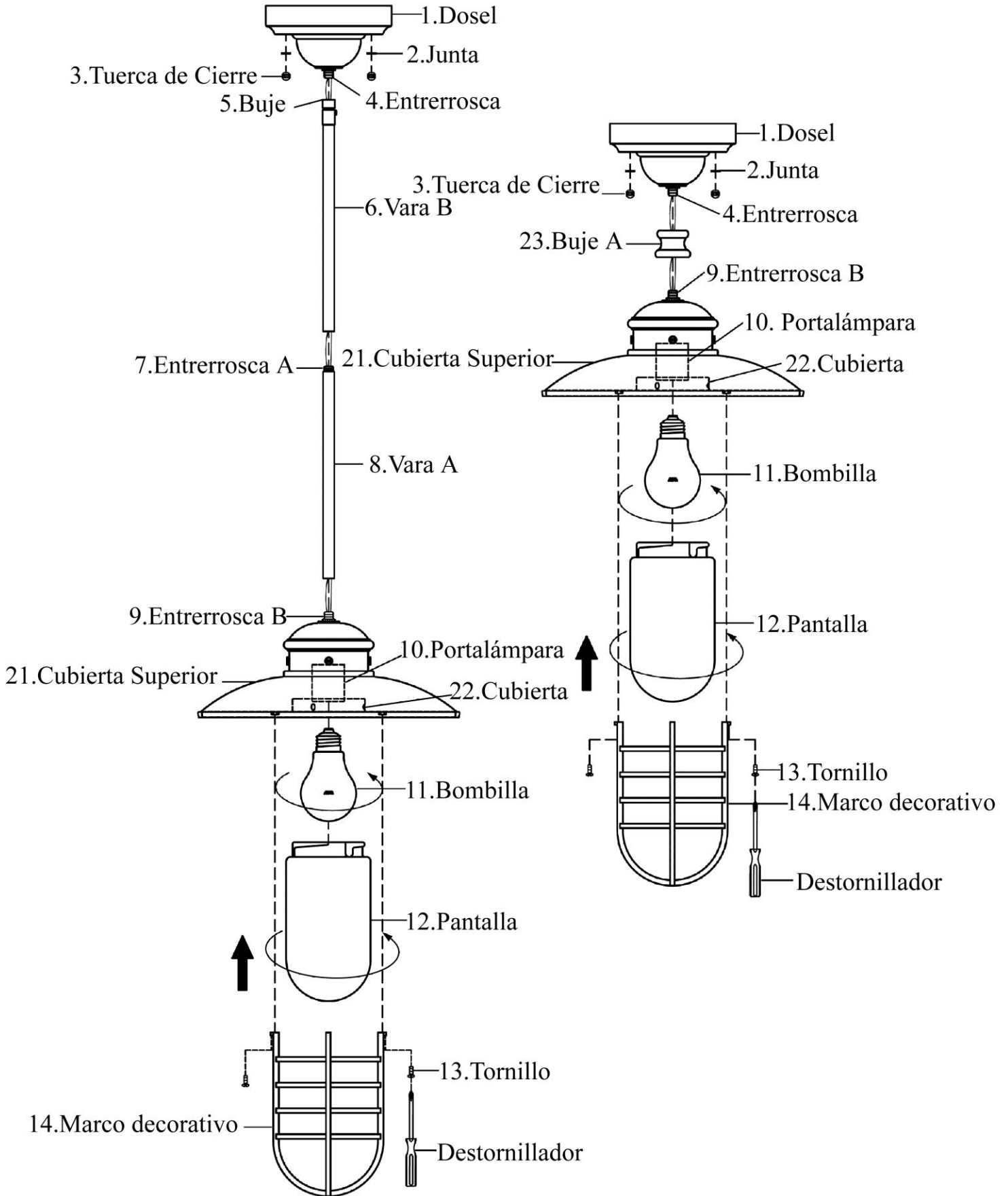

PARTES INCLUIDAS PARA EL INSTALACIÓN (las partes no están en proporción de escala):



2ea Juntas (#2)



2ea Tuercas de Cierre (#3)



3ea Conectores de Cable (#16)

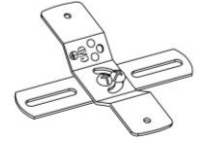

1ea Barra Cruzada (#17)



2ea Tornillos de la Caja de Salida (#18)



1ea Tornillo de Toma de Tierra (#19)

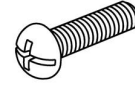

2ea Tornillos de Montaje (#20)

INSTRUCCIONES PARA LA INSTALACIÓN:

1. Atornille los dos Tornillos de Montaje (#20) en la Barra Cruzada (#17). Monte la Barra Cruzada (#17) a la Caja de Salida (#15) usando los dos Tornillos de la Caja de Salida (#18). [Asegurese de que las roscas de los Tornillos de Montaje (#20) estén encarando hacia la parte exterior cuando la Barra Cruzada (#17) esté acoplada a la Caja de Salida (#15).]
2. Envuelva el cable de toma de tierra de la instalación en el Tornillo de Toma de Tierra (#19) que hay en la Barra Cruzada (#17), y después conecte el cable de toma de tierra de la instalación al cable de toma de tierra de la Caja de Salida (#15). Conecte el cable blanco de la instalación al cable blanco (cable neutral) de la Caja de Salida (#15). Conecte el cable negro de la instalación al cable negro (cable vivo) de la Caja de Salida (#15). Cubra las tres conexiones usando los tres Conectores de Cable (#16) Envuelva las tres conexiones de los cables con cinta aislante para una conexión más segura. Posicione los cables de vuelta al interior de la Caja de Salida (#15). *Nota: Si tiene preguntas eléctricas, consulte con su código eléctrico local para los métodos de toma de tierra aprobados.*
3. Coloque el Dosel (#1) sobre la Caja de Salida (#15). Deje que las roscas de los Tornillos de Montaje (#20) se salgan a través de los agujeros apropiados que hay en el Dosel (#1). Coloque las dos Juntas (#2) sobre los dos Tornillos de Montaje (#20). Atornille las dos Tuercas de Cierre (#3) en los dos Tornillos de Montaje (#20) para apretar el Dosel (#1).
4. Una vez que la instalación esté montada en el techo, calafatear el espacio entre el techo y todo el área del Dosel (#1) para prevenir que el agua se filtre en la Caja de Salida (#15).
5. La instalación está completada. Encienda la alimentación en el interruptor del circuito o en la caja de fusible. Encienda el interruptor de la luz para activar la instalación.

INSTALACIÓN:

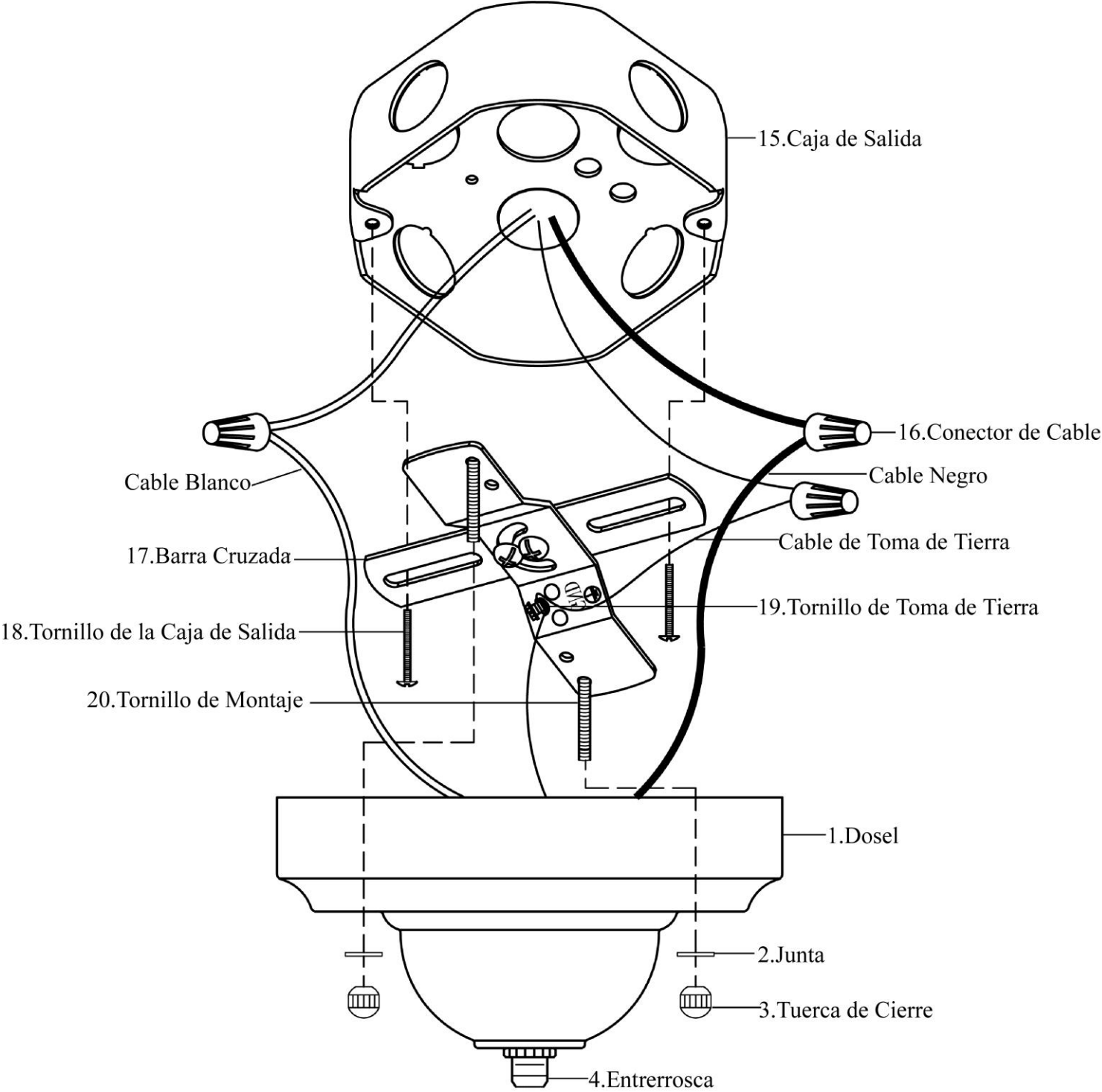

SOLUCIÓN DE PROBLEMAS:

Problema	Causa posible	Acción Correctiva
Bombilla de Luz no se enciende.	1. Bombilla de Luz está quemada.	1. Reemplace la bombilla.
	2. No hay alimentación.	2. Compruebe si hay suministro de electricidad.
	3. La conexión de los cables no es la correcta.	3. Inspeccione el cableado.
	4. El interruptor está defectuoso.	4. Pruebe o reemplace el interruptor.
Cuando se enciende la luz, el fusible se quema o el interruptor de circuito se dispara.	Hay cables cruzados o el conductor de suministro no está conectado a tierra.	Compruebe las conexiones del cableado.

MANTENIMIENTO DEL PRODUCTO:

1. Para limpiar la instalación, use un paño limpio seco o ligeramente humedecido (use agua limpia, no use nunca disolvente) para frotar el cristal y la superficie de la instalación.
2. Para limpiar el interior de una instalación, primero desconecte la alimentación a la instalación apagando el interruptor del circuito o quitando el fusible en la caja de fusible. Después, use un paño seco o ligeramente humedecido (use agua limpia, no use nunca un disolvente) para frotar el cristal interior y la superficie exterior de la instalación.
3. No use ningún limpiador con productos químicos, disolventes o abrasivos ásperos. Use solamente un paño seco y suave para quitar el polvo o frotar cuidadosamente.

GARANTÍA LIMITADA

El fabricante garantiza esta instalación de luz libre de defectos en materiales y mano de obra durante un periodo de tres (3) años desde la fecha de adquisición. Esta garantía se aplica solamente al consumidor adquiridor original y solamente a productos usados en uso y servicio normales. Si este producto está defectuoso, la única obligación del fabricante y su exclusivo remedio es la de reparar o reemplazar el producto a discreción del fabricante, con tal de que el producto no haya sido dañado por mal uso, abuso, accidente, modificaciones, alteraciones, negligencia o manipulación incorrecta. Esta garantía no se aplica a productos que haya sido instalado, ajustado, o usado inadecuadamente de cualquier forma que no esté de acuerdo con las instrucciones suministradas con el producto. Esta garantía no se aplica a fallos del producto debido a un accidente, mal uso, abuso, negligencia, alteración, o instalación errónea, o cualquier otro fallo que no esté relacionado con fallos materiales o de mano de obra. Esta garantía no se aplica al acabado o a cualquier porción del producto, tales como una superficie y/o erosión, porque esto está considerado como uso y desgaste. **El fabricante no garantiza y especialmente niega cualquier garantía, tanto si es expreso como implicado, de aptitud para un propósito particular, con excepción de la garantía contenida adjunta aquí. El fabricante niega especialmente cualquier responsabilidad y no estará obligado por ninguna pérdida o daño consecuente o fortuito, incluyendo pero no limitado a cualquier trabajo / coste de gastos implicados en el reemplazo o reparación de dicho producto.**



MANUEL D'INSTRUCTIONS

Mini Lampe Suspendue ou Plafonnier d'Extérieur 1LM

The Home Depot Mod èle DYX1701A (UPC 6940500313795)

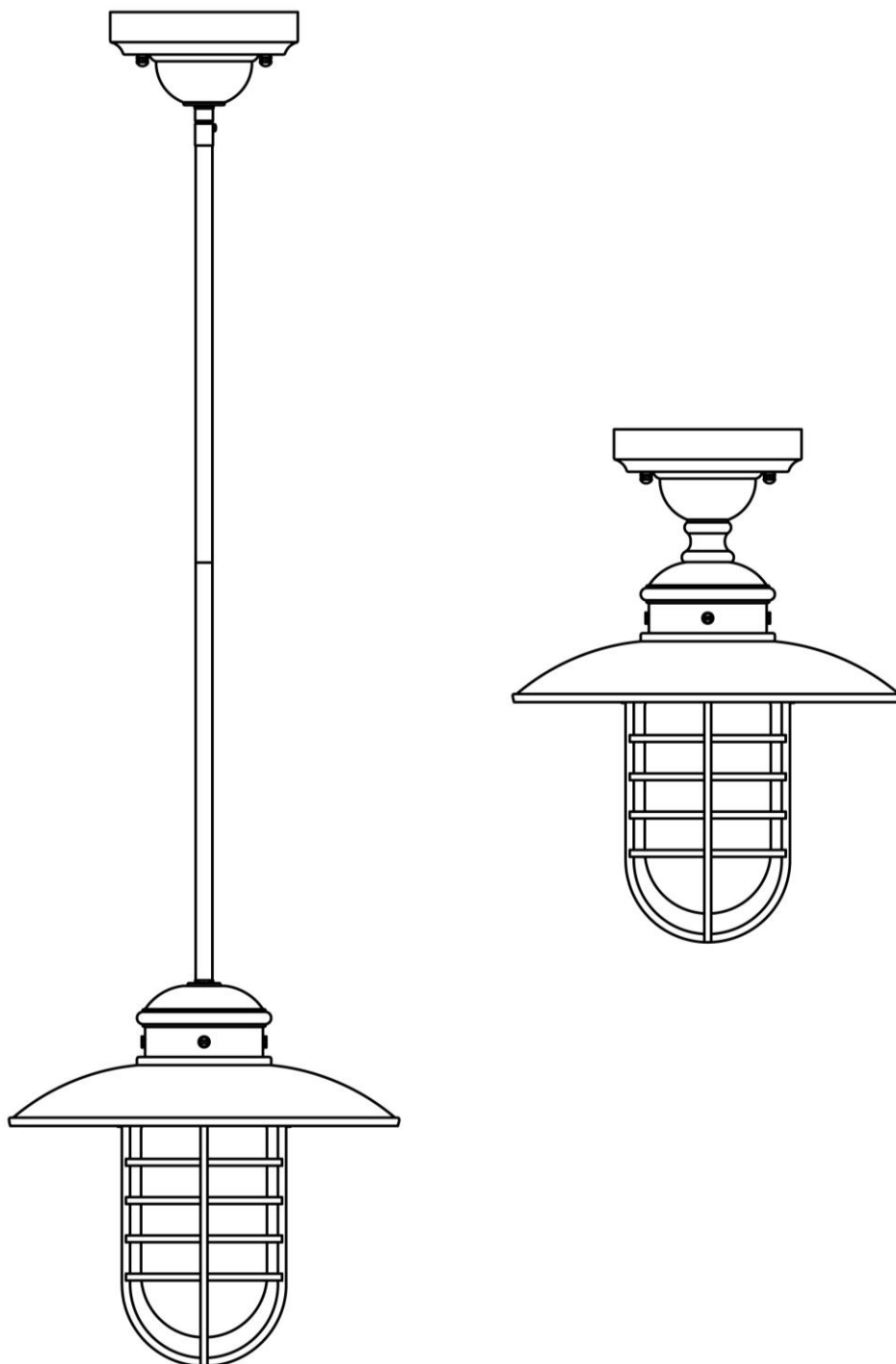

Nous vous remercions vivement d'avoir acheté cette mini lampe suspendue ou plafonnier d'extérieur Hampton Bay. Ce produit a été fabriqué en respectant les plus hauts standards de sécurité et de qualité. Le fini de cette lanterne est conçu pour résister aux intempéries mais se décolore naturellement au fil du temps.

CARACTERISTIQUES:

1. Mini lampe suspendue ou plafonnier d'extérieur à une lumière à la finition Bronze Huile Frottée avec un verre Piqué
2. Ce luminaire est vendu avec 2 barres, chacun de 12 pouces (304,8 mm) de long. Assembler le luminaire comme mini lampe suspendue ou plafonnier en réglant sa hauteur en sélectionnant le nombre de barres à utiliser.
3. Ce luminaire a été conçu pour l'utilisation sûre d'une ampoule incandescente à culot moyen jusqu'à 60 watts (ne pas dépasser 60 watts) (non fournie).
4. Pour économiser l'énergie, ce luminaire a été conçu pour utiliser en toute sécurité une ampoule fluorescente compacte à culot standard (pour un éclairage équivalent, ne pas dépasser 15 watts) (non fournie).

QUESTIONS, PROBLEMES, PIECES MANQUANTES:

Avant de retourner à votre magasin local The Home Depot, veuillez appeler notre centre de Service à la Clientèle au 1-877-527-0313 ou visiter www.homedepot.com. Veuillez indiquer votre **Modèle DYX1701A** ou UPC 6940500313795.

AVERTISSEMENT:

1. Avant de commencer à installer ce luminaire ou d'enlever l'ancien luminaire, déconnectez le courant en éteignant le disjoncteur ou en enlevant le fusible correspondant du coffret à fusibles.
2. CONSULTER UN ELECTRICIEN QUALIFIE POUR TOUTE QUESTION RELATIVE A L'ELECTRICITE.
3. En cas de questions non relatives à l'électricité à propos de ce luminaire, veuillez contacter notre centre de Service à la Clientèle au 1-877-527-0313 ou visiter www.homedepot.com. Veuillez indiquer votre **Modèle DYX1701A** ou UPC 6940500313795.
4. Conserver votre reçu et ces Instructions comme Preuve d'Achat.

OUTILS REQUIS POUR L'ASSEMBLAGE & L'INSTALLATION (non inclus):



Ampoule
(60 watts maxima)
(ou équivalent LFC)



Lunettes de Protection



Echelle



Gants



Dévidateur de câbles
électriques



Tournevis à tête plate



Tournevis à
croisillon



Ruban adhésif
isolant



Pince pour
câbles électriques



Joint en Caoutchouc Silicone
pour un usage extérieur

PIECES INCLUSES POUR L'ASSEMBLAGE (les pièces ne sont pas à l'échelle):



1x Pavillon (#1)
1x Embout (#4)



1x Bague (#5)
1x Barre B (#6)

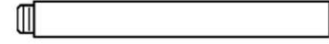

1x Embout A (#7)
1x Barre A (#8)



1x Abat-jour (#12)



2x Vis (#13)

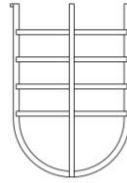

1x Armature Décorative (#14)

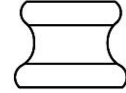

1x Bague A (#23)

INSTRUCTIONS D'ASSEMBLAGE:

1. Déballer soigneusement le luminaire. Placer toutes les pièces sur une surface propre. Ce luminaire peut être installé comme lampe suspendue ou plafonnier.
2. Pour une mini lampe suspendue, faire passer les fils électriques du luminaire par le Barre A (#8), le Barre B (#6), et l'Embout (#4) sur le Pavillon (#1). La hauteur du luminaire peut se régler en sélectionnant le nombre de tubes utilisés (chacun de 12 pouces de long). Pour un plafonnier, faire passer les fils électriques du luminaire par la Bague A (#23) et puis par l'Embout (#4) sur le Pavillon (#1).
3. Pour une mini lampe suspendue, visser le Barre A (#8) sur l'Embout B (#9). Visser le Barre B (#6) sur l'Embout A (#7). Visser l'Embout (#4) dans la Bague (#5). Pour un plafonnier, visser la Bague A (#23) sur l'Embout B (#9). Visser la Bague A (#23) sur l'Embout (#4).
4. Pour chacun des luminaires, installer une Ampoule incandescente à culot moyen de 60 watts (#11) (non fournie) ou une ampoule fluorescente à culot standard compacte équivalente (non fournie) dans la Douille (#10).
5. Pour chacun des luminaires, visser l'Abat-jour (#12) dans le Capuchon (#22). Placer l'Armature Décorative (#14) au dessus de l'Abat-jour (#12), et aligner les deux trous au sommet de l'Armature Décorative (#14) pour les aligner avec les deux trous en dessous du Cache Supérieur (#21). Utiliser un tournevis pour visser les deux Vis (#13) au travers des deux trous sur l'Armature Décorative (#14) pour le maintenir sur le Cache Supérieur (#21).

ASSEMBLAGE:

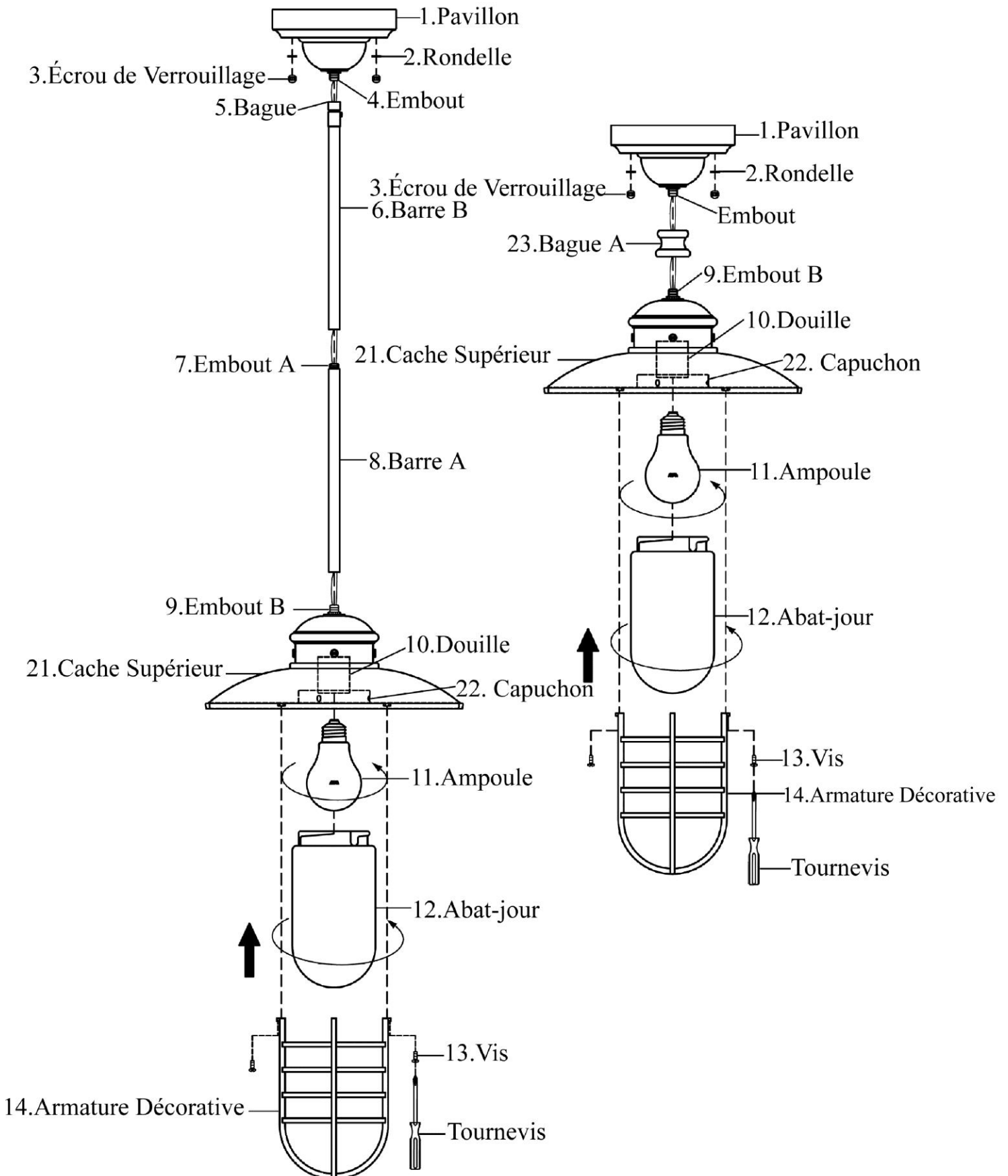

PIECES INCLUSES POUR L'INSTALLATION (les pièces ne sont pas à l'échelle):



2x Rondelles (#2)



2x Écrous de Verrouillage (#3)



3x Serre-Fils (#16)



1x Entretoise (#17)



2x Vis de la Boîte de Sorties (#18)



1x Vis de Terre (#19)

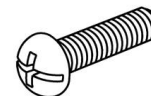

2x Vis de Montages (#20)

INSTRUCTIONS D'INSTALLATION:

1. Visser les deux Vis de Montage (#20) sur l'Entretoise (#17). Fixer l'Entretoise (#17) sur la Boîte de Sortie (#15) grâce aux deux Vis de la Boîte de Sorties (#18). [S'assurer que le filetage des Vis de Montages (#20) fait face à l'extérieur quand l'Entretoise (#17) est attachée à la Boîte de Sortie (#15).]
2. Enrouler le câble électrique de terre du luminaire autour de la Vis de Terre (#19) présente sur l'Entretoise (#17), et puis connecter le câble électrique de terre du luminaire à celui de la Boîte de Sortie (#15). Connecter le câble blanc du luminaire au câble blanc (câble neutre) de la Boîte de Sortie (#15). Connecter le câble noir du luminaire au câble noir (câble sous tension) de la Boîte de Sortie (#15). Couvrir les trois connecteurs grâce aux trois Serre-Fils (#16). Envelopper les trois connexions des câbles avec du ruban adhésif isolant pour une meilleure connexion. Placer les câbles à l'intérieur de la Boîte de Sortie (#15). *Note: Si vous avez des questions relatives à l'électricité consultez votre code électrique local concernant les méthodes de mise à terre en vigueur.*
3. Placer le Pavillon (#1) au dessus de la Boîte de Sortie (#15). Faire en sorte que le filetage des Vis de Montage (#20) passe par les trous appropriés sur le Pavillon (#1). Placer les deux Rondelles (#2) au dessus des deux Vis de Montage (#20). Visser les deux Écrous de Verrouillage (#3) sur les deux Vis de Montage (#20) pour bien serrer le Pavillon (#1).
4. Une fois le luminaire installé au plafond, calfeutrer l'espace vide situé entre le plafond et la totalité du Pavillon (#1) pour empêcher l'eau de pénétrer dans la Boîte de Sortie (#15).
5. L'installation est achevée. Remettre le courant au disjoncteur ou à la boîte à fusible. Appuyez sur l'interrupteur de lumière pour allumer le luminaire.

INSTALLATION:

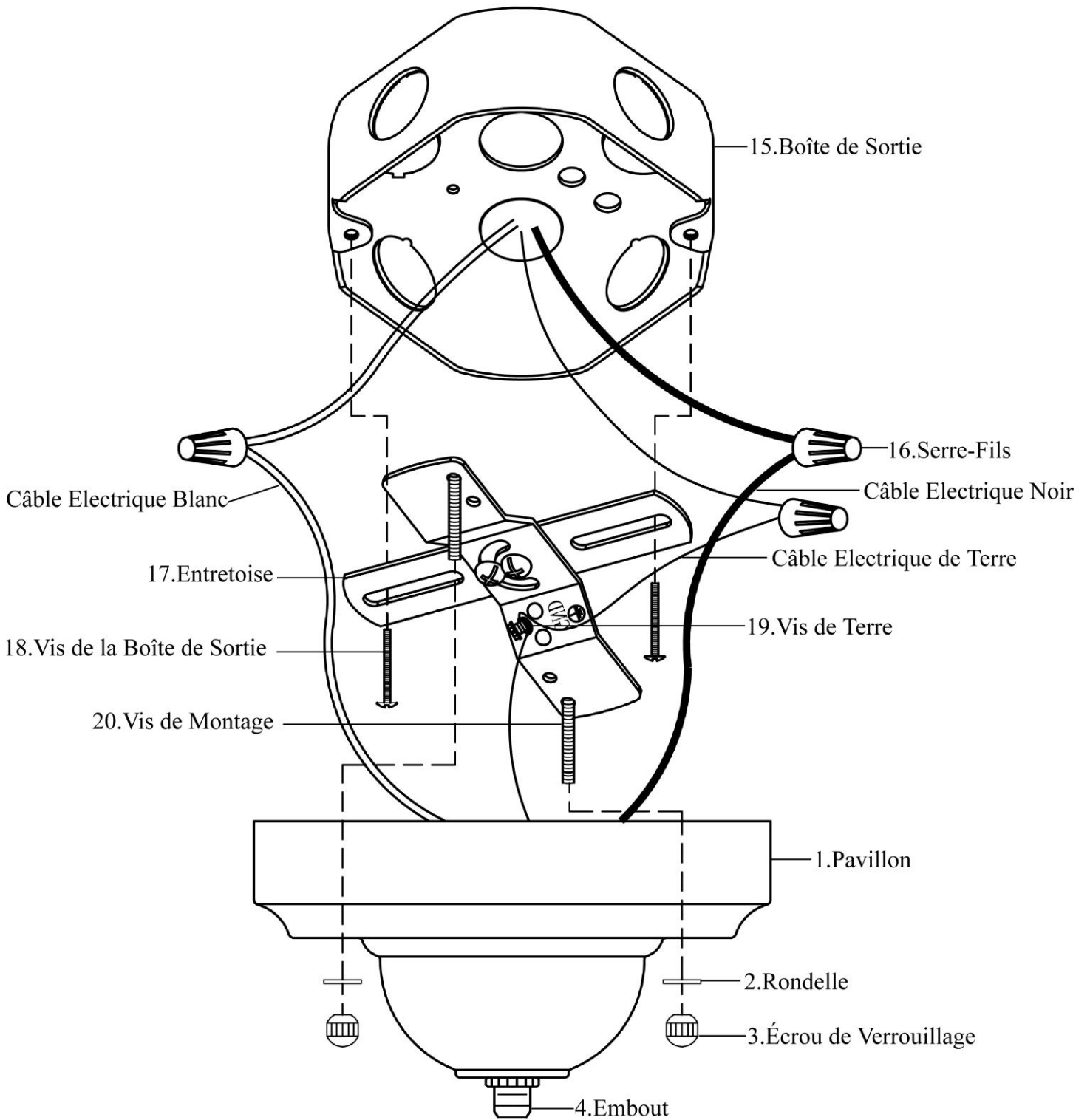

SOLUTIONS DE DEPANNAGE:

Problème	Cause Possible	Mesure Corrective
L'ampoule ne s'allume pas.	1. L'ampoule est grillée.	1. Remplacez l'ampoule.
	2. Le courant est coupé	2. Vérifiez si le courant est sous tension.
	3. Mauvaise connexion de fil.	3. Vérifiez le câblage.
	4. Interrupteur mural défectueux.	4. Testez ou remplacez l'interrupteur.
Le fusible saute ou le disjoncteur disjoncte lors de l'allumage.	Mauvaise connexion des câbles ou mise à terre défectueuse.	Vérifiez les connexions des câbles.

ENTRETIEN DU PRODUIT:

1. Nettoyez l'extérieur du luminaire avec un chiffon propre et sec ou légèrement humidifié (utilisez de l'eau propre, pas de solvant) pour essuyer le verre et la surface.
2. Avant de nettoyer l'intérieur du luminaire, déconnectez l'alimentation de celui-ci en éteignant le disjoncteur ou en enlevant le fusible du coffret à fusible. Puis, grâce à un chiffon propre sec ou légèrement humidifié (utilisez de l'eau propre, pas de solvant), essuyez l'intérieur du verre et la surface interne du luminaire.
3. Ne pas utiliser de nettoyant chimiques, de solvants ou d'abrasifs durs. Utilisez seulement un chiffon doux et sec pour dépeussier ou essuyer.

GARANTIE LIMITÉE

Le fabricant garantit ce luminaire contre tout défaut de matériaux, de fabrication pour une période de trois (3) ans à partir de la date d'achat. Cette garantie s'applique seulement à l'acheteur d'origine et seulement pour un usage normal du produit. Si le produit est défectueux, l'unique obligation du fabricant, et votre seul recours, est la réparation ou le remplacement du produit à la discrétion du fabricant, à condition que le produit n'est pas subi de mauvais usage, d'abus, d'accident, de modifications, d'altérations, de négligences ou de mauvaise utilisation. Cette garantie ne s'applique pas à tout produit mal installé réglé ou utilisé d'une façon autre que celle décrite dans les instructions accompagnant le produit. Cette garantie ne s'applique pas à un mauvais fonctionnement du produit résultant d'un accident, mauvaise utilisation, abus, négligence, altération, ou installation défectueuse, ou tout autre mauvais fonctionnement non causé par un défaut de matériaux ou de fabrication. Cette garantie ne s'applique pas à la cosmétique de toute partie du produit tel que sa surface et/ou la décoloration, ceci étant considéré comme une usure normale. **Le fabricant ne garantit pas et décline toute autre garantie, expresse ou implicite, y compris les garanties de convenance à un autre usage spécifique non inclus ci dedans. Le fabricant décline toute responsabilité et ne sera pas être tenu responsable pour tout dommage ou perte indirecte ou accessoire, incluant, mais sans être limité à, les frais engagés dans le remplacement ou la réparation dudit produit.**