

USE AND CARE GUIDE LED LIGHT FIXTURE

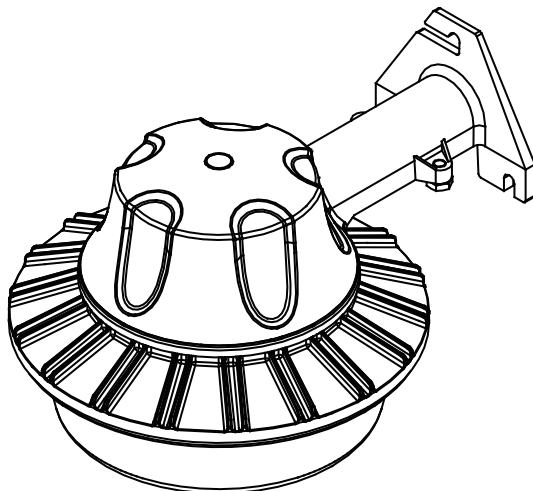

THANK YOU

We appreciate the trust and confidence you have placed in Commercial Electric through the purchase of this LED light fixture. We strive to continually create quality products designed to enhance your home. Visit us online to see our full line of products available for your home improvement needs. Thank you for choosing Commercial Electric!

Warranty

5-YEAR LIMITED WARRANTY

The manufacturer warrants this lighting fixture against defects in materials and workmanship for a period of five years from the date of purchase. If within this period the product is found to be defective in material or workmanship, the product must be returned, with a copy of the bill of sale as proof of purchase, to the original place of purchase. The manufacturer will, at its option, repair, replace, or refund the purchase price to the original purchaser or consumer. This warranty does not cover light bulbs or the fixture becoming damaged due to misuse, accidental damage, improper handling and/or installation, and specifically excludes liability for direct, incidental, or consequential damages. As some states do not allow exclusions or limitations on an implied warranty, so the above exclusions and limitations may not apply. This warranty gives you specific rights and you may also have other rights that vary from state to state.

Contact the Customer Service Team at 1-877-527-0313 or visit www.homedepot.com.



Questions, problems, missing parts? Before returning to store, call Commercial Electric Customer Service

8 a.m. - 7 p.m., EST, Monday - Friday, 9 a.m. - 6 p.m., EST, Saturday

1-877-527-0313

HOMEDEPOT.COM

Retain this manual for future use.

Safety Information

IMPORTANT SAFETY INSTRUCTIONS (Save These Instructions)

- Read all instructions prior to beginning the installation process.
 - Make sure the power is turned off at the electrical panel box before beginning your installation. Turning the power off at the wall switch is not sufficient to prevent electrical shock.
 - All electrical connections must be in accordance with local codes and the National Electrical Code. If you are unfamiliar with methods of installing electrical wiring, secure the services of a qualified licensed electrician.
 - This equipment has been tested and found to comply with the limits for a Class B digital device, pursuant to Part 15 of the FCC Rules. These limits are designed to provide reasonable protection against harmful interference in a residential installation. This equipment generates, uses and can radiate radio frequency energy and, if not installed and used in accordance with the instructions, may cause harmful interference to radio communications. However, there is no guarantee that interference will not occur in a particular installation. If this equipment does cause harmful interference to radio or television reception, which can be determined by turning the equipment off and on, the user is encouraged to try to correct the interference by one or more of the following measures:
 - Reorient or relocate the receiving antenna.
 - Increase the separation between the equipment and receiver.
 - Connect the equipment into an outlet on a circuit different from that to which the receiver is connected.
 - Consult the dealer or an experienced radio/TV technician for help.
- Please note that changes or modifications not expressly approved by the party responsible for compliance could void the user's authority to operate the equipment.

WARNING: This lighting is suitable for wet locations.

WARNING: Keep the photocell covered until installation is complete.

CAUTION: Do not connect this light fixture to a dimmer switch or timer.

CAUTION: The LEDs in this product are not replaceable.

CAUTION: Keep the lamp away from materials that may burn.

NOTE: This fixture is intended for use with conduit connectors, conduits and junction box that are UL listed suitable for wet locations and are properly installed and grounded.

NOTE: This fixture should be mounted a minimum of 4 feet off the ground, and should be located at least 18 inches below any overhang.

Pre-Installation

PACKAGE CONTENTS

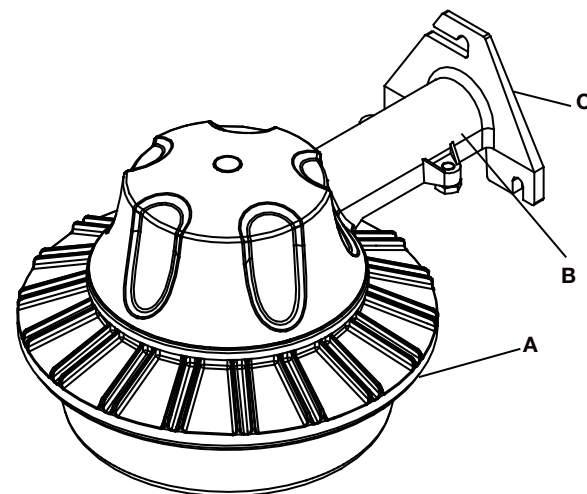

Part	Description	Quantity
A	Fixture body	1
B	Fixture arm [Preassembled on the fixture body (A)]	1
C	Mounting bracket assembly [Preassembled on the fixture arm (B)]	1

Pre-Installation

TOOLS REQUIRED

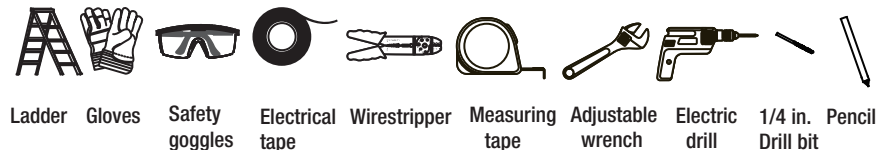

HARDWARE INCLUDED

NOTE: Hardware not shown to actual size.



Installation

WARNING: Keep the photocell covered until installation is complete.

1 Removing the cover plate

- Loosen the set screws and separate the cover plate (B) from the fixture arm (B) and set aside for reassembly.
- Remove the knockout on the back of the cover plate for junction box/arm mounting or remove the knockout on the bottom of the cover plate for conduit mounting and feed the house supply wired through the hole.

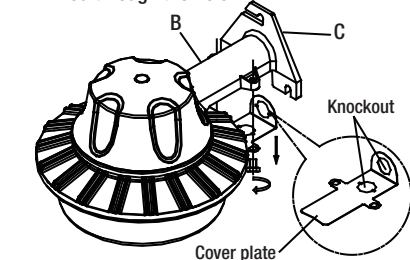

2 Drilling the mounting hole

- Make sure the power is off.
- Using the wire hole of the junction box as center, mark and drill the three mounting holes on the surface of the desired locations as per sizes shown in the figure.
- Pull the supply wires down out of the mounting surface.

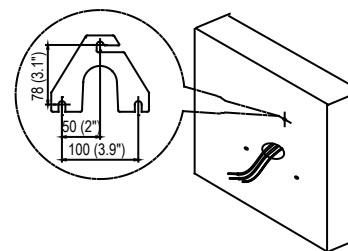

Installation

6 Optional step

Installing the fixture to the conduit

- You can install this fixture to a conduit with an outer diameter of 1-5/8 in. (42 mm) (not included) using the same installation methods.

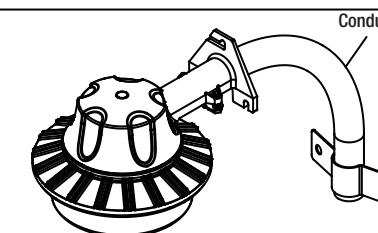

7 Water Proof Seal

- To prevent water or moisture from entering the fixture between the canopy and mounting surface, waterproof silicon, caulk or gel should be applied to seal any gaps around the junction point.

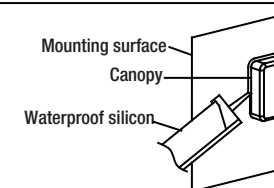

8 Checking the turn on/turn off the light

- To disable the dusk-to-dawn photocell, keep the photocell sticker over the dusk-to-dawn photocell. This will prevent the dusk-to-dawn photocell from controlling the ON/OFF function, and will allow the ON/OFF function to be directly controlled by the wall switch.
- To activate the dusk-to-dawn photocell, remove the photocell sticker from the photocell and make it get the sunlight directly.

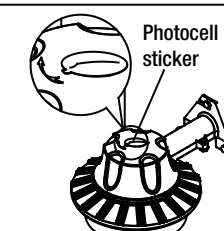

Operation

- The fixture contains a photocell with Dusk to Dawn feature, that automatically turns the lights on at dusk and off at dawn.
- If to bypass the Dusk to Dawn feature and keep the fixture always on,
 1. Within 4 seconds, flip the external switch OFF-ON-OFF-ON or
 2. Within 4 seconds, flip the external switch ON-OFF-ON-OFF-ON.
 If the external switch is in "OFF" position, there is no power and the fixture will be OFF.
- If to reinstate the Dusk to Dawn feature, turn off the external switch and wait for a while (about 5 seconds). Then turn it ON.

Installation

3 Installing the mounting bracket assembly

- Install the two mounting screws (BB) on the bottom of the fixture arm (B) and leave about 3/8 in. space under the head.
- Place the fixture arm (B) on the two bottom screws and install the third screw.
- Tighten the two bottom screws to secure the fixture.

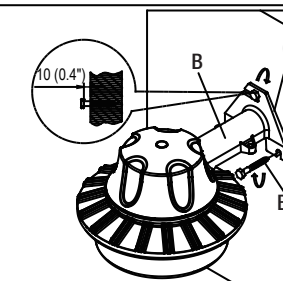

4 Making the electrical connections

- Pull the supply wires through to the knockout on the cover plate.
- Connect the negative wires (white) from the fixture to the negative wires from the supply circuit, the positive wires (black) from the fixture to the positive wires from the supply circuit, and the ground wire (green) from the fixture to the ground wire from the supply circuit using the wire connectors (AA).
- Wrap waterproof electrical tape (not included) around the wire connectors (AA), and ensure they are secure.
- Push all excess wire and wire connections back into the fixture arm (B).

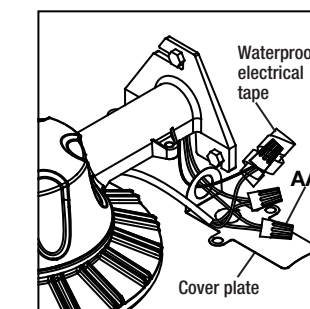

5 Reinstalling the cover plate

- Reinstall the cover plate to the fixture arm (B) using the previously-removed set screws.

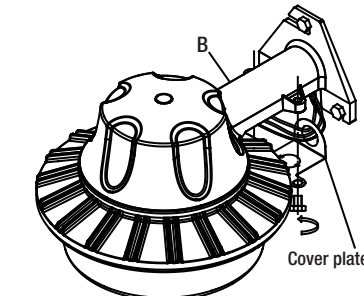

Care and Cleaning

CAUTION: Do not use chemical solvents or harsh abrasives to clean the fixture or components, as damage may occur.

- To clean the fixture, first disconnect the power to the fixture by turning off the circuit breaker or by removing the fuse at the fuse box.
- Use a dry or slightly dampened, clean cloth (use clean water, never use a solvent) to wipe the interior and exterior surfaces of the fixture.
- Allow the fixture to dry completely before power is restored.

Troubleshooting

Problem	Possible Cause	Solution
The light will not illuminate.	The power is off.	Make sure the power supply is on.
	There is a faulty wire connection.	Check the wiring. Contact a qualified and licensed electrician if you are not comfortable troubleshooting wiring problems.
	There is a faulty switch.	Test or replace the switch.
The light does not automatically turn off during daylight hours.	The photocell is covered.	Remove the cover on the photocell or Clean the photosensor.
	The photocell is in a dark or shaded area.	Make the photocell get the direct sunlight.
	The Dusk to Dawn feature was bypassed.	Follow the operation steps and Reinstate the Dusk to Dawn feature.
Light cycles or flashes on and off.	The photocell is detecting extraneous or reflected light nearby.	Reposition the fixture or the lamp heads to keep their light don't interfere the photocell.

GUÍA DE USO Y MANTENIMIENTO LÁMPARA DE LED LUCES

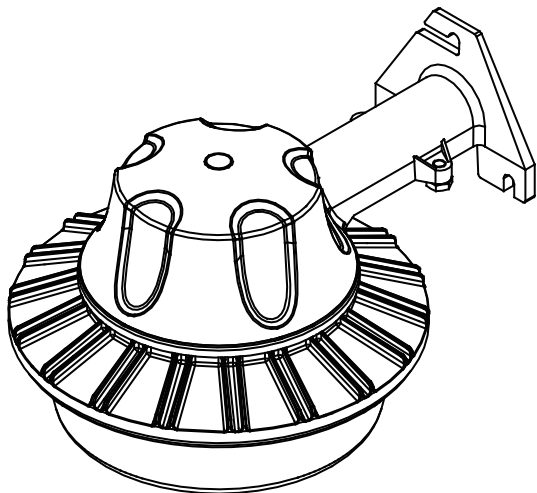

GRACIAS POR TU COMPRA

Apreciamos la confianza que has depositado en Commercial Electric al comprar esta lámpara de LED luces. Nos esforzamos para continuamente crear productos de calidad diseñados para mejorar tu hogar. Visítanos por Internet para ver nuestra línea completa de productos disponibles para las necesidades de mejoras de tu hogar. ¡Gracias por elegir Commercial Electric!

Garantía

GARANTÍA LIMITADA DE 5 AÑO

El fabricante garantiza que esta lámpara estará libre de defectos en materiales y mano de obra por un periodo de cinco años a partir de la fecha de su compra. Si durante este lapso, el producto resulta defectuoso en cuanto a material o mano de obra, deberá devolverlo al lugar de la compra original, junto con una copia de la factura de venta como comprobante de la compra. El fabricante, según su criterio, reparará, sustituirá o reembolsará el precio de la compra al comprador o consumidor original. Esta garantía no cubre los focos ni que la luminaria resulte dañada debido a un mal uso, daño accidental, manejo o instalación inapropiados y, asimismo, de manera específica excluye la responsabilidad por daños directos, incidentales o emergentes. Puesto que algunos estados no permiten las exclusiones o limitaciones en una garantía implícita, es posible que las exclusiones y limitaciones anteriores no se apliquen. Esta garantía le brinda derechos legales específicos y usted podría tener también otros derechos que varían según el estado.

Comuníquese con el equipo de Atención al Cliente al 1-877-527-0313 o visite www.homedepot.com.

Información de seguridad

INSTRUCCIONES DE SEGURIDAD IMPORTANTES (Guarda estas instrucciones)

- Lee todas las instrucciones antes de comenzar la instalación.
 - Asegúrate de que la corriente esté desconectada en el panel de electricidad antes de comenzar la instalación. Cortar el suministro de electricidad en el interruptor de pared no es suficiente para evitar una descarga.
 - Todas las conexiones se deben hacer conforme con el Código Nacional de Electricidad y con los códigos de electricidad locales. Si no estás familiarizado con los métodos de instalación del cableado eléctrico, contrata los servicios de un electricista certificado y calificado.
 - Este equipo ha sido probado y se ha determinado que cumple con los límites para los equipos digitales de Clase B, en consonancia con la Part 15 de las Regulaciones de la FCC. Estos límites están diseñados para brindar una protección razonable contra la interferencia dañina en las instalaciones residenciales. Este equipo genera, usa y puede irradiar energía de radiofrecuencia y, de no instalarse y usarse según las instrucciones, pudiera ocasionar interferencia dañina a las comunicaciones radiales. Sin embargo, no existe garantía de que no se producirá interferencia en una instalación particular. Si este equipo ocasionara interferencia dañina a la recepción radial o televisiva, lo que se puede determinar apagando y encendiendo el equipo, se le exhorta al usuario a eliminar la interferencia mediante una o varias de las siguientes medidas:
 - Reoriente o reubique la antena receptora.
 - Aumente la separación entre el equipo y el receptor.
 - Conecte el equipo a un tomacorriente de un circuito diferente al circuito al que está conectado el receptor.
 - Pida ayuda a un concesionario o técnico de radio/TV experimentado.
- Tenga en cuenta que cualquier cambio o modificación que no haya sido aprobado específicamente por la parte responsable de la conformidad con el reglamento podría anular la autorización del usuario de hacer funcionar este aparato.

ADVERTENCIA: Este sistema de iluminación puede usarse en lugares húmedos.

ADVERTENCIA: Mantenga la fotocélula cubierta hasta que la instalación esté completa.

PRECAUCIÓN: No conecte este aparato de luz a un interruptor reductor de luz ni a un temporizador.

PRECAUCIÓN: Las bombillas LED en este producto no son reemplazables.

PRECAUCIÓN: Mantén la bombilla alejada de materiales potencialmente inflamables.

NOTA: Esta lámpara está diseñada para usarse con conectores de conducto, conductos y cajas de conexiones aprobadas por UL para usar en lugares húmedos, correctamente instalados y con conexión a tierra.

NOTA: La lámpara debe montarse como mínimo a 122 cm del suelo y ubicarse al menos 45.7 cm por debajo de cualquier voladizo.

Preinstalación

CONTENIDO DEL PAQUETE

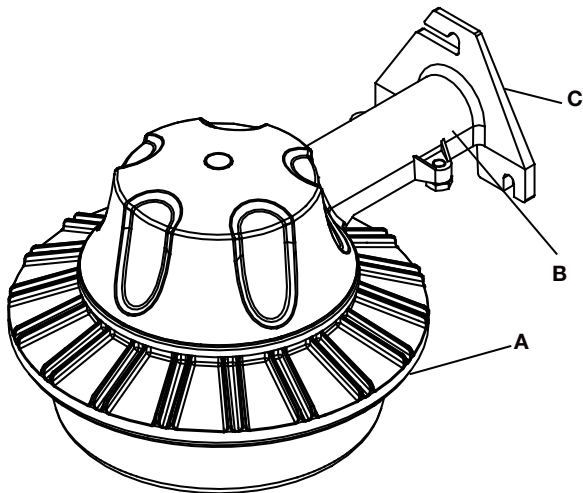

Pieza	Descripción	Cantidad
A	Cuerpo de la lámpara	1
B	Brazo de la lámpara [Preensamblado a la cuerpo de la lámpara (A)]	1
C	Soporte de montaje [Preensamblado a la brazo de la lámpara (B)]	1

Preinstalación

HERRAMIENTAS NECESARIAS

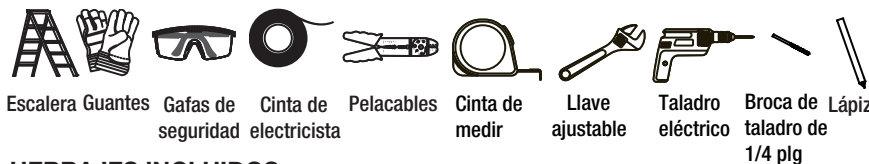

HERRAJES INCLUIDOS

NOTA: No se muestra el tamaño real de los herrajes.



Instalación

ADVERTENCIA: Mantenga la fotocélula cubierta hasta que la instalación esté completa.

1 Cómo quitar la placa de cubierta

- Afloja los tornillos de fijación y separa la placa de cubierta (B) del brazo de la lámpara (B); colócalos aparte para volver a ensamblar.
- Retira el tapón de la parte trasera de la placa de cubierta para montar el brazo/caja de conexiones o quita el tapón de la parte inferior de la placa para montar el conducto e introducir el cable de alimentación del hogar a través del orificio.

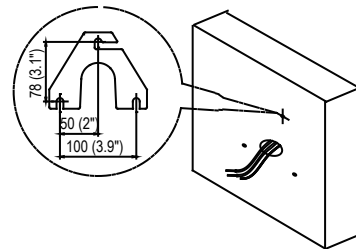
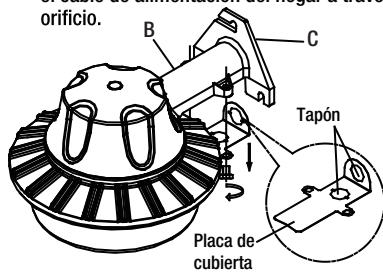

Instalación

6 Paso opcional Cómo instalar la lámpara en el conducto

- Puedes instalar esta lámpara en un conducto con diámetro exterior de 41.3 mm (no incluido) siguiendo los mismos pasos de instalación.

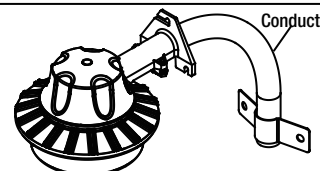

7 Sello impermeable

- Para evitar que penetre agua o humedad en la lámpara, entre la cubierta y de la superficie de montaje, debe aplicarse gel, pasta selladora o silicona impermeabilizante al efecto de sellar cualquier espacio alrededor del punto de unión. Para evitar que penetre agua o humedad en la lámpara, entre la cubierta y de la superficie de montaje, debe aplicarse gel, pasta selladora o silicona impermeabilizante al efecto de sellar cualquier espacio alrededor del punto de unión.

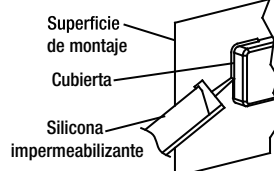

8 Cómo verificar el encendido/apagado de la lámpara

- Para desactivar la célula fotoeléctrica de atardecer a amanecer mantén la etiqueta adhesiva sobre ella. Esto evitará que la célula fotoeléctrica de atardecer a amanecer controle la función de ENCENDIDO/APAGADO y permitirá controlar directamente esta función con el interruptor de pared.
- Quita la etiqueta adhesiva y coloca bajo luz solar directa la célula fotoeléctrica de atardecer a amanecer al efecto de activarla.



Funcionamiento

- La lámpara contiene una célula fotoeléctrica con función De Atardecer a Amanecer que enciende las luces automáticamente al atardecer y las apaga al amanecer.
- Para ignorar la función De Atardecer a Amanecer y mantener la lámpara encendida todo el tiempo,
 1. Antes de que pasen 4 segundos, mueve el interruptor externo de OFF (APAGADO) a ON (ENCENDIDO) dos veces seguidas.
 2. Antes de que pasen 4 segundos, mueve el interruptor externo de ON (ENCENDIDO) a OFF (APAGADO) dos veces seguidas y de nuevo a ON.
 Si el interruptor externo está en posición de "OFF" (APAGADO), no habrá corriente eléctrica y la lámpara estará APAGADA.
- Para restablecer la función De Atardecer a Amanecer, apaga el interruptor externo y espera un poco (unos 5 segundos). Seguidamente ENCIENDE.

Instalación

3 Cómo instalar el soporte de montaje

- Instala los dos tornillos de montaje (BB) en la parte inferior del brazo de la lámpara (B) y deja aproximadamente 9.5 mm de espacio debajo de la cabeza.
- Coloca el brazo de la lámpara (B) en los dos tornillos inferiores e instala el tercer tornillo.
- Aprieta los dos tornillos inferiores para asegurar la lámpara.

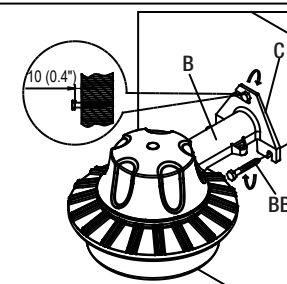

4 Cómo hacer las conexiones eléctricas

- Hala los cables de alimentación a través del tapón en la placa de cubierta.
- Conecta los cables negativos (blanco) desde la lámpara a los cables negativos desde el circuito de energía, los cables positivos (negro) desde la lámpara a los cables positivos desde el circuito de energía y el cable a tierra (verde) desde la lámpara al cable a tierra desde el circuito de energía utilizando los conectores de cables (AA).
- Enrosca impermeabilizante cinta de electricista (no incluida) alrededor de los conectores de cables (AA) y asegúrate de que estén firmes.
- Empuja los cables excedentes y las conexiones de cables hacia adentro de la lámpara (B).

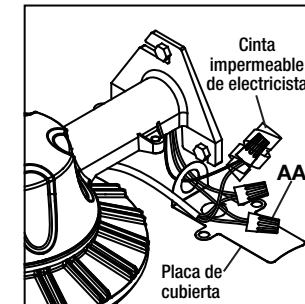

5 Cómo volver a instalar la placa de cubierta

- Vuelve a instalar la placa de cubierta al brazo de la lámpara (B) usando los tornillos de fijación retirados anteriormente.

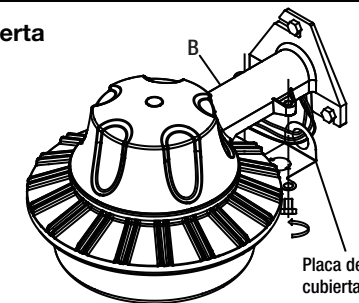

Mantenimiento y limpieza

PRECAUCIÓN: No use solventes químicos ni abrasivos fuertes para limpiar la lámpara o los componentes, porque se pueden dañar.

- Para limpiar la lámpara, desconecta primero la electricidad apagando el cortacircuitos o quitando el fusible correspondiente en la caja de fusibles.
- Usa un paño limpio, seco o ligeramente húmedo (usa sólo agua limpia, nunca un solvente) para limpiar el interior y exterior de la lámpara.
- Deja secar la lámpara completamente antes de restablecer la electricidad.

Solución de problemas

Problema	Causa posible	Solución
La lámpara no se enciende.	La electricidad está apagada.	Asegúrate de que el suministro de electricidad está encendido.
	Hay una conexión defectuosa del cable.	Revisa el cableado. Comunícate con un electricista certificado y calificado si no estás satisfecho con la solución de problemas del cableado.
La luz no se apaga automáticamente durante el día	Hay un interruptor defectuoso.	Prueba o reemplaza el interruptor
	La célula fotoeléctrica está cubierta.	Quita la cubierta de la célula fotoeléctrica o limpia el sensor fotoeléctrico.
	La célula fotoeléctrica está en un área oscura o de sombra.	Haz que la célula fotoeléctrica reciba luz solar directa.
La luz se enciende y apaga a cada rato o parpadea.	La función De Atardecer a Amanecer fue ignorada.	Sigue las instrucciones de funcionamiento anteriores y restablece la función De Atardecer a Amanecer.
	La célula fotoeléctrica está detectando luz externa o reflejada cerca.	Reubica la lámpara o sus cabezales para que la luz no interfiera con la célula fotoeléctrica.