



Item #857-394  
Model #HD09999TLBRZC

## USE AND CARE GUIDE

---

### TABLE LAMP

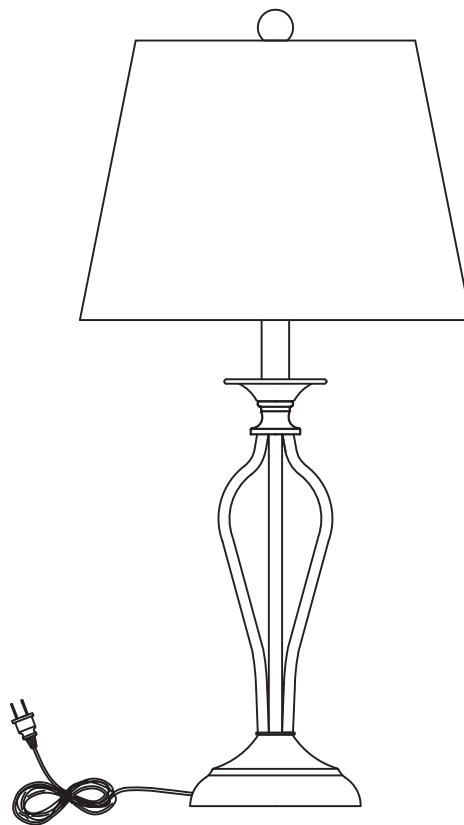

Questions, problems, missing parts? Before returning to the store,  
call Hampton Bay Customer Service  
8 a.m. - 7 p.m., EST, Monday - Friday,  
9 a.m. - 6 p.m., EST, Saturday  
**1-855-HD-HAMPTON**

**HAMPTONBAY.COM**

---

#### THANK YOU

*We appreciate the trust and confidence you have placed in Hampton Bay through the purchase of this lamp. We strive to continually create quality products designed to enhance your home. Visit us online to see our full line of products available for your home improvement needs. Thank you for choosing Hampton Bay!*

# Table of Contents

Table of Contents .....	2	Pre-Assembly .....	3
Safety Information .....	2	Assembly .....	4
Warranty .....	2	Care and Cleaning .....	5
		Troubleshooting .....	5

# Safety Information



**WARNING:** To reduce the risk of electrical shock, this lamp has a polarized plug (one blade is wider than the other). The plug will fit in a polarized outlet only one way. If the plug does not fit fully into the outlet, reverse the plug. If the plug still does not fit, contact a qualified electrician. Never use an extension cord unless the plug can be fully inserted. Do not alter the plug.

# Warranty

## ONE YEAR MANUFACTURER WARRANTY

### WHAT IS COVERED

The manufacturer warrants this unit to be free from defects in materials and workmanship for a period of one (1) year from date of purchase.

This warranty applies only to the original consumer purchaser and only to products used in normal use and service. If this product is found to be defective, the manufacturer's only obligation, and your exclusive remedy, is the repair or replacement of the product at the manufacturer's discretion, provided that the product has not been changed through misuse, abuse, accident, modifications, alterations, neglect, or mishandling. This warranty shall not apply to any product that is found to have been improperly installed, setup, or used in any way not in accordance with the instruction supplied with the product. This warranty shall not apply to a failure of the product as a result of an accident, misuse, abuse, negligence, alteration, faulty installation, or any other failure not relating to faulty material or workmanship. This warranty shall not apply to the finish on any portion of the product, such as surface and/or weathering, as this is considered normal wear and tear.

### WHAT IS NOT COVERED

The manufacturer does not warrant and specially disclaims any warranty, whether express or implied, of fitness for a particular purpose, other than the warranty contained herein. The manufacturer specifically disclaims any liability and shall not be liable for any consequential or incidental loss or damage, including but not limited to any labor/expense costs involved in the replacement or repair of said product.

Contact the Customer Service Team at 1-855-HD-HAMPTON or visit [www.hamptonbay.com](http://www.hamptonbay.com).

## PACKAGE CONTENTS

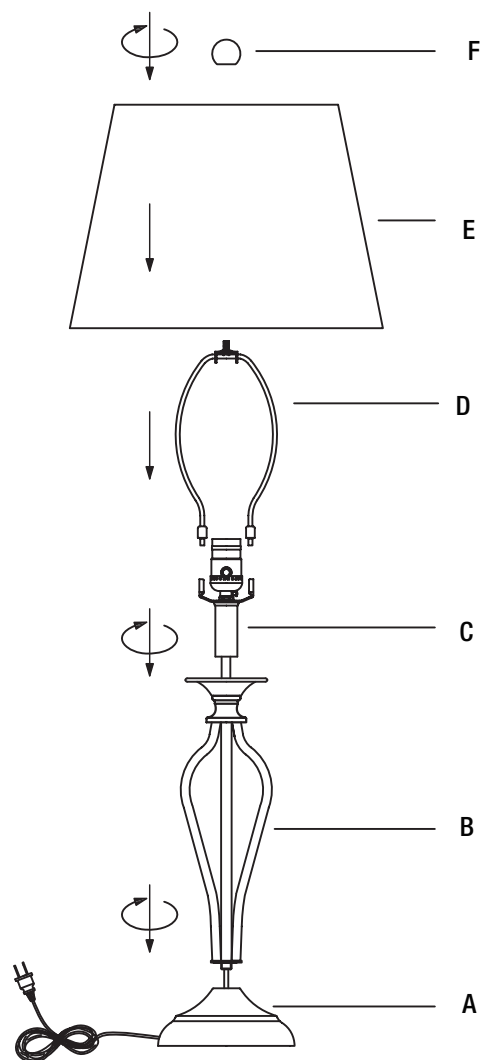

Part	Description	Quantity
A	Base	1
B	Lamp body	1
C	Socket assembly	1
D	Harp	1
E	Shade	1
F	Finial	1

# Assembly

## 1 Preparing the unit for assembly

- Carefully unpack all the parts. Protect the assembly surface to avoid scratching the lamp or the assembly surface.
- Pull out any excess power cord through the lamp base (A) during all assembly steps to prevent the cord from becoming twisted.

## 2 Installing the lamp

- Thread the lamp body (B) into the base (A).
- Thread socket assembly (C) into lamp body (B).

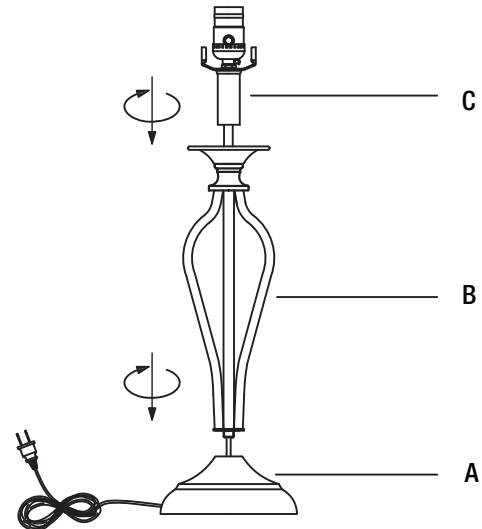

## 3 Installing the light bulb

- Install light bulb (not included) into socket assembly (C). Use one 150 watt 3-way type A bulb or CFL or LED equivalent.  
**DO NOT EXCEED RECOMMENDED WATTAGE.**

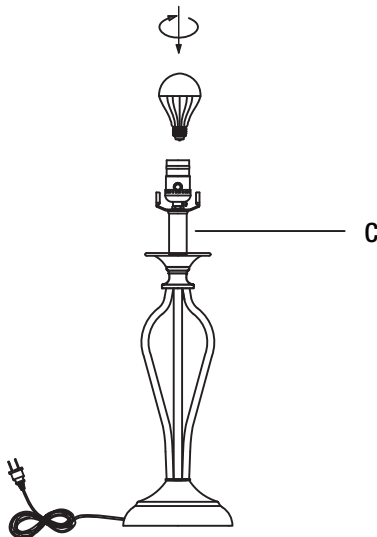

## 4 Installing the lamp shade

- Pinch and insert the harp (D) into the harp fitting on the socket assembly (C).
- Remove the finial (F) from the harp (D).
- Place the shade (E) on the harp (D) and secure with the finial (F).

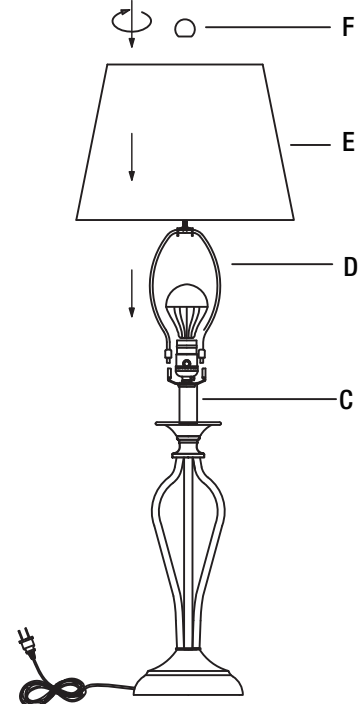

## Care and Cleaning

- Clean the unit with a soft, dry cloth.
- Do not use any cleaners with chemicals, solvents, or harsh abrasives.

## Troubleshooting

Problem	Possible Cause	Solution
The bulb will not light.	The bulb is burned out.	Replace the light bulb.
	The power is off.	Ensure the power supply is on.
	The cord is not plugged in.	Ensure the cord is plugged into the outlet.
	The circuit breaker is off.	Ensure the circuit breaker is in the ON position.
The fuse or circuit breaker blows when the light is turned on.	There is an exposed wire.	Discontinue use of the lamp. Unplug the unit from the wall. Contact a qualified electrician or call the Customer Service Team at 1-855-HD-HAMPTON.



Questions, problems, missing parts? Before returning to the store,  
call Hampton Bay Customer Service  
8 a.m. - 7 p.m., EST, Monday - Friday,  
9 a.m. - 6 p.m., EST, Saturday  
**1-855-HD-HAMPTON**

**HAMPTONBAY.COM**

Retain this manual for future use.



Artículo No. 857-394

Modelo No. HD09999FRBRZC

# GUÍA DE USO Y CUIDADO

## LÁMPARA DE MESA

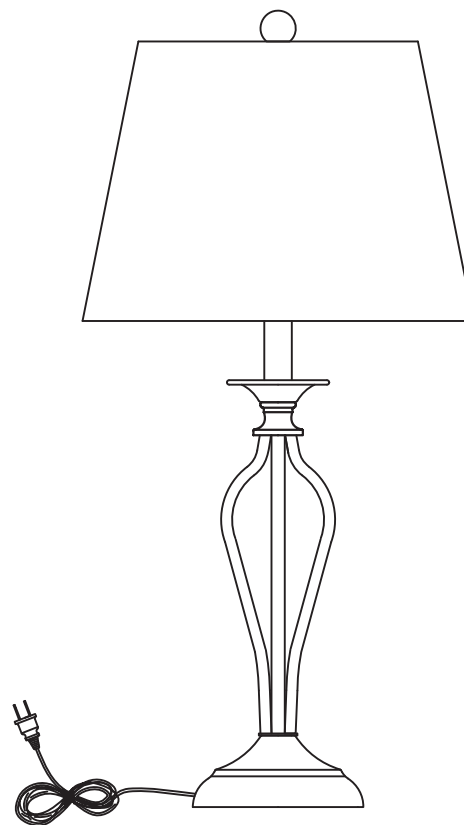

¿Tiene preguntas, problemas o faltan piezas? Antes de regresar a la tienda,  
llame a Servicio al Cliente de Hampton Bay  
de lunes a viernes de 8 a.m. a 7 p.m.,  
sábado de 9 a.m. a 6 p.m., hora local del Este

**1-855-HD-HAMPTON**

**HAMPTONBAY.COM**

**GRACIAS**

*Apreciamos la confianza que ha depositado en Hampton Bay por la compra de estas unidades de iluminación. Nos esforzamos por crear continuamente productos de calidad diseñados para mejorar su hogar. Visítenos en internet para ver nuestra línea completa de productos disponibles para sus necesidades de mejorar su hogar. ¡Gracias por elegir a Hampton Bay!*

# Índice

Índice .....	2	Previo al ensamblaje .....	3
Información de seguridad .....	2	Ensamblaje .....	4
Garantía.....	2	Cuidado y limpieza .....	5
		Resolución de problemas .....	5

## Información de seguridad



**AVERTISSEMENT :** Pour réduire le risque de choc électrique, cette lampe a une fiche polarisée (une lame est plus large que l'autre). La fiche entrera dans une prise polarisée d'une seule façon. Si la fiche n'entre pas complètement dans la prise, inversez-la. Si la prise n'entre toujours pas, contactez un électricien qualifié. Utilisez une rallonge seulement si la fiche peut être insérée à fond. Ne pas altérer la fiche.

## Garantía

### GARANTÍA DE UN AÑO DEL FABRICANTE

#### QUÉ CUBRE

El fabricante garantiza que esta unidad estará libre de defectos en materiales y mano de obra por un periodo de un año a partir de la fecha de su compra.

Esta garantía aplica sólo al consumidor que hace la compra original y sólo a productos que se usan para servicio y uso normales. Si se encuentran defectos en este producto, la única obligación del fabricante, y su exclusivo remedio, es la reparación o reemplazo del producto, a criterio del fabricante, siempre y cuando el producto no ha sido dañado debido a uso inadecuado, abuso, accidente, modificaciones, alteraciones, negligencia o manejo inadecuado. Esta garantía no aplicará a ningún producto que se determine que se instaló, ajustó o usó inadecuadamente en cualquier manera que no sea congruente con las instrucciones proporcionadas con el producto. Esta garantía no aplicará a ninguna falla del producto que sea resultado de un accidente, uso indebido, abuso, negligencia, alteración, instalación con fallas, o cualquier otra falla que no se relacione con mano de obra o material defectuoso. Esta garantía no aplicará al acabado de ninguna porción del producto como puede ser la superficie o factores climáticos, ya que esto se considera desgaste normal.

#### QUÉ NO CUBRE

El fabricante no garantiza la idoneidad para cualquier propósito en particular y en especial renuncia a cualquier garantía expresa o implícita sobre ella, aparte de la garantía contenida en el presente documento. El fabricante renuncia específicamente a cualquier responsabilidad, y no será responsable de ningún daño o pérdida resultante o incidental, incluido pero sin limitarse a cualquier costo por mano de obra o gastos incurridos en el reemplazo o reparación de dicho producto.

Comuníquese con el equipo de Atención al Cliente al 1-855-HD-HAMPTON o visite [www.hamptonbay.com](http://www.hamptonbay.com).



# Previo al ensamblaje

## CONTENIDO DEL EMPAQUE

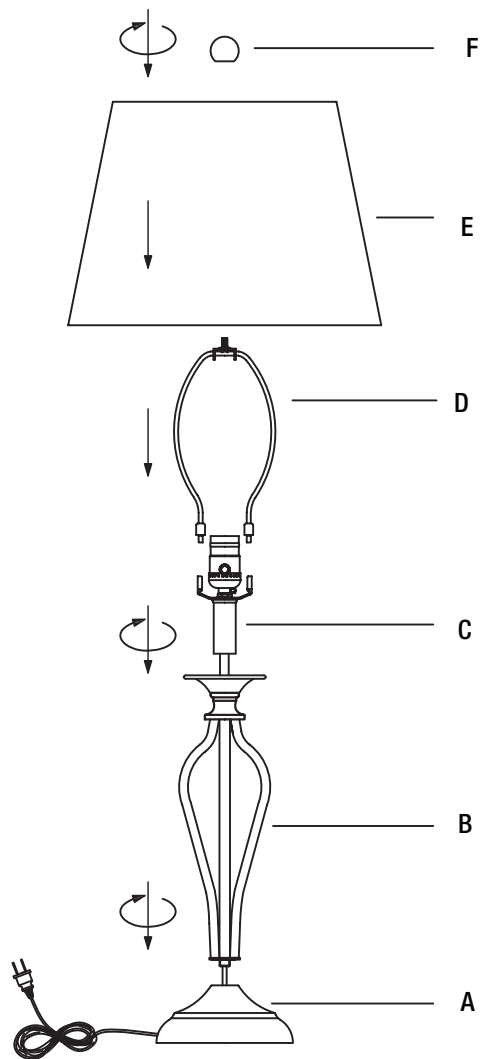

Pieza	Descripción	Cantidad
A	Base	1
B	Cuerpo de la lámpara	1
C	Unidad del portalámparas	1
D	Horquilla	1
E	Pantalla	1
F	Florón	1

## Ensamblaje

### 1 Preparación de la unidad para el ensamblaje

- Desempaque todas las piezas con cuidado. Proteja la superficie de ensamblaje para evitar raspar la lámpara o la superficie de ensamblaje.
- Jale delicadamente cualquier exceso de cable que haya en la base de la lámpara (A) durante todos los pasos de ensamblaje para evitar que el cable se tuerza.

### 2 Instalación la lámpara

- Enrosque el cuerpo de la lámpara (B) en base de la lámpara (A).
- Enrosca la unidad del portalámparas (C) en el cuerpo de la lámpara (B).

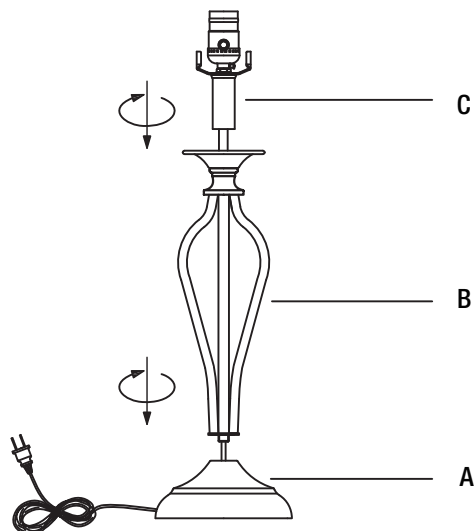

### 3 Instalación de la bombilla

- Instale una bombilla (no incluidas) en la unidad del portalámparas (C). Utiliza una bombilla tipo A de 150 vatios, y 3 intensidades o una bombilla CFL, o LED equivalente. **NO EXCEDA EL VATAJE MÁXIMO RECOMENDADO.**

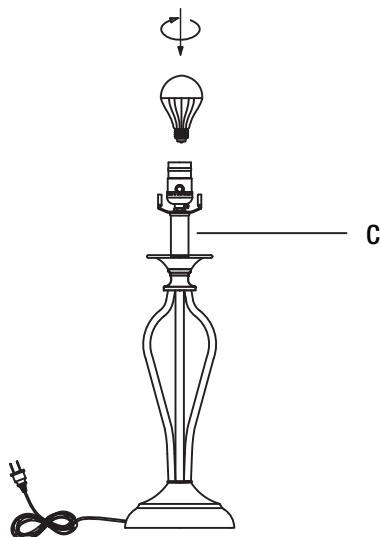

### 4 Instalación de la pantalla de la lámpara

- Pinche e inserte la horquilla (D) en el soporte de horquilla de la unidad del portalámparas (C).
- Retire el florón (F) de la horquilla (D).
- Coloque la pantalla (E) en la horquilla (D) y ajústela con el florón (F).

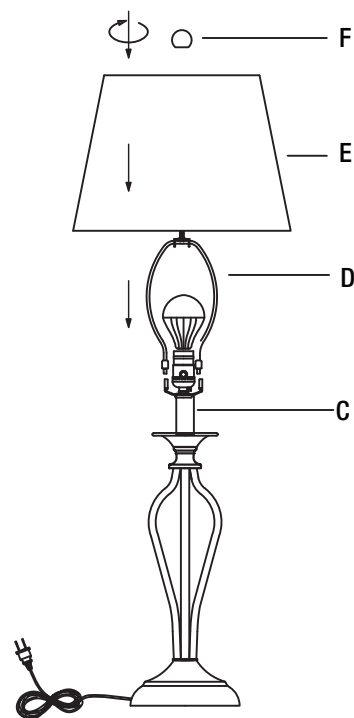

## Cuidado y limpieza

- Limpie la unidad con un paño suave y seco.
- No utilice limpiadores con químicos, solventes o abrasivos fuertes.

## Resolución de problemas

Problema	Causa Posible	Solución
La bombilla no se enciende.	La bombilla se quemó.	<input type="checkbox"/> Cambie la bombilla.
	No hay corriente.	<input type="checkbox"/> Verifique que la corriente esté dada.
	El cable no está enchufado.	<input type="checkbox"/> Verifique que el cable esté enchufado en una toma de corriente..
	El interruptor de circuitos está apagado.	<input type="checkbox"/> Verifique que el interruptor de circuitos esté encendido.
El fusible está fundido o el interruptor de circuitos se dispara cuando se enciende la luz.	Hay un hilo expuesto	<input type="checkbox"/> Suspenda el uso de la lámpara. Desenchufe la unidad de la pared. Comuníquese con un electricista calificado o llame al Equipo de Servicio al Cliente al 1-855-HD-HAMPTON.



**¿Tiene preguntas, problemas o faltan piezas? Antes de regresar a la tienda,  
llame a Servicio al Cliente de Hampton Bay  
de lunes a viernes de 8 a.m. a 7 p.m.,  
sábado de 9 a.m. a 6 p.m., hora local del Este  
Conserve este manual para uso futuro.**

**1-855-HD-HAMPTON**

**HAMPTONBAY.COM**

**Conserve este manual para referirse a él en el futuro.**