

Cub Cadet[®]

OPERATOR'S MANUAL

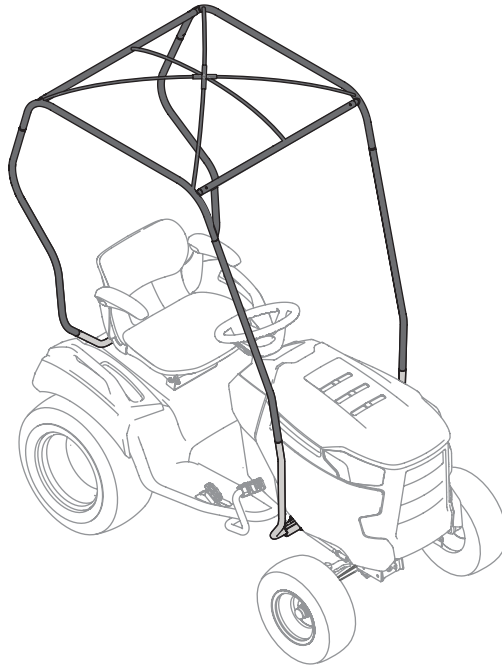

Snow Cab/Sun Shade

⚠ WARNING

**READ AND FOLLOW ALL SAFETY RULES AND INSTRUCTIONS IN THIS MANUAL
BEFORE ATTEMPTING TO OPERATE THIS MACHINE.
FAILURE TO COMPLY WITH THESE INSTRUCTIONS MAY RESULT IN PERSONAL INJURY.**

CUB CADET LLC, P.O. BOX 361131 CLEVELAND, OHIO 44136-0019



Form No. 769-10773A
(June 28, 2018)

Thank You

Thank you for purchasing a Cub Cadet Snow Cab/Sun Shade. It was carefully engineered to provide excellent performance when properly operated and maintained.

Please read this entire manual prior to operating the equipment. It instructs you how to safely and easily set up, operate and maintain your equipment. Please be sure that you, and any other persons who will operate the equipment, carefully follow the recommended safety practices at all times. Failure to do so could result in personal injury or property damage.

All information in this manual is relative to the most recent product information available at the time of printing. Review this manual frequently to familiarize yourself with the equipment, its features and operation. Please be aware that this Operator's Manual may cover a range of product specifications for various models. Characteristics and features discussed and/or illustrated in this manual may not be applicable to all models. Cub Cadet LLC reserves the right to change product specifications, designs and equipment without notice and without incurring obligation.

If you have any problems or questions concerning this equipment, phone your local Cub Cadet dealer or contact us directly. Cub Cadet's Customer Support telephone numbers, website address and mailing address can be found on this page. We want to ensure your complete satisfaction at all times.

Throughout this manual, all references to LEFT, RIGHT, FRONT, and REAR indicate that position on the tractor when facing forward while seated in the operator seat.

Table of Contents

Safe Operations.....	3
Assembly & Set-Up	5
Warranty.....	12

Customer Support

Please do NOT return the machine to the retailer or dealer without first contacting the Customer Support Department.

If you have difficulty assembling this product, have questions regarding the controls, operation, or maintenance of this machine, want to order replacement parts/attachments/accessories, or want to view an online How-To video; you can seek help from the experts. Have your full model number and serial number ready. Choose from the options below:

- ◇ **Web:** www.cubcadet.com/equipment/cubcadet/service-and-parts
- ◇ **Phone:** (800) 965-4CUB
- ◇ **Mail:** Cub Cadet LLC • P.O. Box 361131 • Cleveland, OH • 44136-0019



WARNING! This symbol points out important safety instructions which, if not followed, could endanger the personal safety and/or property of yourself and others. Read and follow all instructions in this manual before attempting to operate this machine. Failure to comply with these instructions may result in personal injury.

When you see this symbol. **HEED ITS WARNING!**

CALIFORNIA PROPOSITION 65



WARNING! Engine Exhaust, some of its constituents, and certain vehicle components contain or emit chemicals known to State of California to cause cancer and birth defects or other reproductive harm.



WARNING! Battery posts, terminals, and related accessories contain lead and lead compounds, chemicals known to the State of California to cause cancer and reproductive harm. *Wash hands after handling*



DANGER! This machine was built to be operated according to the safe operation practices in this manual. As with any type of power equipment, carelessness or error on the part of the operator can result in serious injury. This machine is capable of amputating hands and feet and throwing objects. Failure to observe the following safety instructions could result in serious injury or death.

General Operation

1. Read, understand, and follow all instructions on the machine and in the manual(s) before attempting to assemble and operate. Keep this manual in a safe place for future and regular reference and for ordering replacement parts.
2. Be familiar with all controls and their proper operation. Know how to stop the machine and disengage them quickly.
3. Never allow children under 14 years of age to operate this machine. Children 14 and over should read and understand the instructions and safe operation practices in this manual and on the machine and should be trained and supervised by an adult.
4. Never allow adults to operate this machine without proper instruction.
5. The snow cab/sun shade frame add height to the machine. Low tree limbs, clothes lines, door entry ways and other overhead structures that did not interfere with the machine operation before, may now present a hazard. Be sure you have adequate clearance before driving under them.
6. Check overhead clearances carefully before driving under low hanging tree branches, wires, door openings etc., where the operator may be struck or pulled from the machine, which could result in serious injury.
7. If situations occur which are not covered in this manual, use care and good judgment. Contact your customer service representative for assistance.
8. Breathing Carbon Monoxide can cause headaches, nausea, fainting or death.
9. Do not block air vents as Carbon Monoxide may accumulate inside the cabin.
10. Never run your riding mower in an enclosed space or garage.
11. This snow cab/sun shade is designed to provide an element of protection from seasonal weather only. it is not designed to provide protection from noise, exhaust fumes, chemicals or injury from collision or other accidents. This structure does not provide roll-over protection.
12. Neither the snow cab or sun shade is intended to provide complete protection from the sun. Use sunscreen or wear protective clothing for additional protection.

Children

1. Tragic accidents can occur if the operator is not alert to the presence of children. Children are often attracted to the machine and the mowing activity. They do not understand the dangers. Never assume that children will remain where you last saw them.
 - a. Keep children out of the mowing area and in watchful care of a responsible adult other than the operator.
 - b. Be alert and turn machine off if a child enters the area.
 - c. Before and while backing, look behind and down for small children.
 - d. Never carry children, even with the blade(s) shut off. They may fall off and be seriously injured or interfere with safe machine operation.
 - e. Use extreme care when approaching blind corners, doorways, shrubs, trees or other objects that may block your vision of a child who may run into the path of the machine.
 - f. To avoid back-over accidents, always disengage the cutting blade(s) before shifting into Reverse. If equipped, the "Reverse Caution Mode" should not be used when children or others are around.
 - g. Keep children away from hot or running engines. They can suffer burns from a hot muffler.
 - h. Remove key when machine is unattended to prevent unauthorized operation.



2. Never allow children under 14 years of age to operate this machine. Children 14 and over should read and understand the instructions and safe operation practices in this manual and on the machine and should be trained and supervised by an adult.

General Service

1. Keep all nuts, bolts, and screws tight to be sure the equipment is in safe working condition.
2. After striking a foreign object, stop the engine, disconnect the spark plug wire(s) and ground against the engine. Thoroughly inspect the machine for any damage. Repair the damage before starting and operating.
3. Never attempt to make adjustments or repairs to the machine while the engine is running.
4. Grass catcher components and the discharge cover are subject to wear and damage which could expose moving parts or allow objects to be thrown. For safety protection, frequently check components and replace immediately with original equipment manufacturer's (O.E.M.) parts only, listed in this manual. "Use of parts which do not meet the original equipment specifications may lead to improper performance and compromise safety!"
5. Maintain or replace safety and instruction labels, as necessary.

Safety Symbols

This page depicts and describes safety symbols that may appear on this product. Read, understand, and follow all instructions on the machine before attempting to assemble and operate.

Symbol	Description
	READ THE OPERATOR'S MANUAL(S) Read, understand, and follow all instructions in the manual(s) before attempting to assemble and operate
	WARNING — CARBON MONOXIDE Breathing Carbon Monoxide can cause headaches, nausea, fainting or death. Do not block air vents as Carbon Monoxide may accumulate inside the cabin. Never run your riding mower in an enclosed space or garage.
	WARNING — ROLLOVER This frame will not protect against rollover.



WARNING! Your Responsibility—Restrict the use of this power machine to persons who read, understand and follow the warnings and instructions in this manual and on the machine.

SAVE THESE INSTRUCTIONS!

Contents of Carton

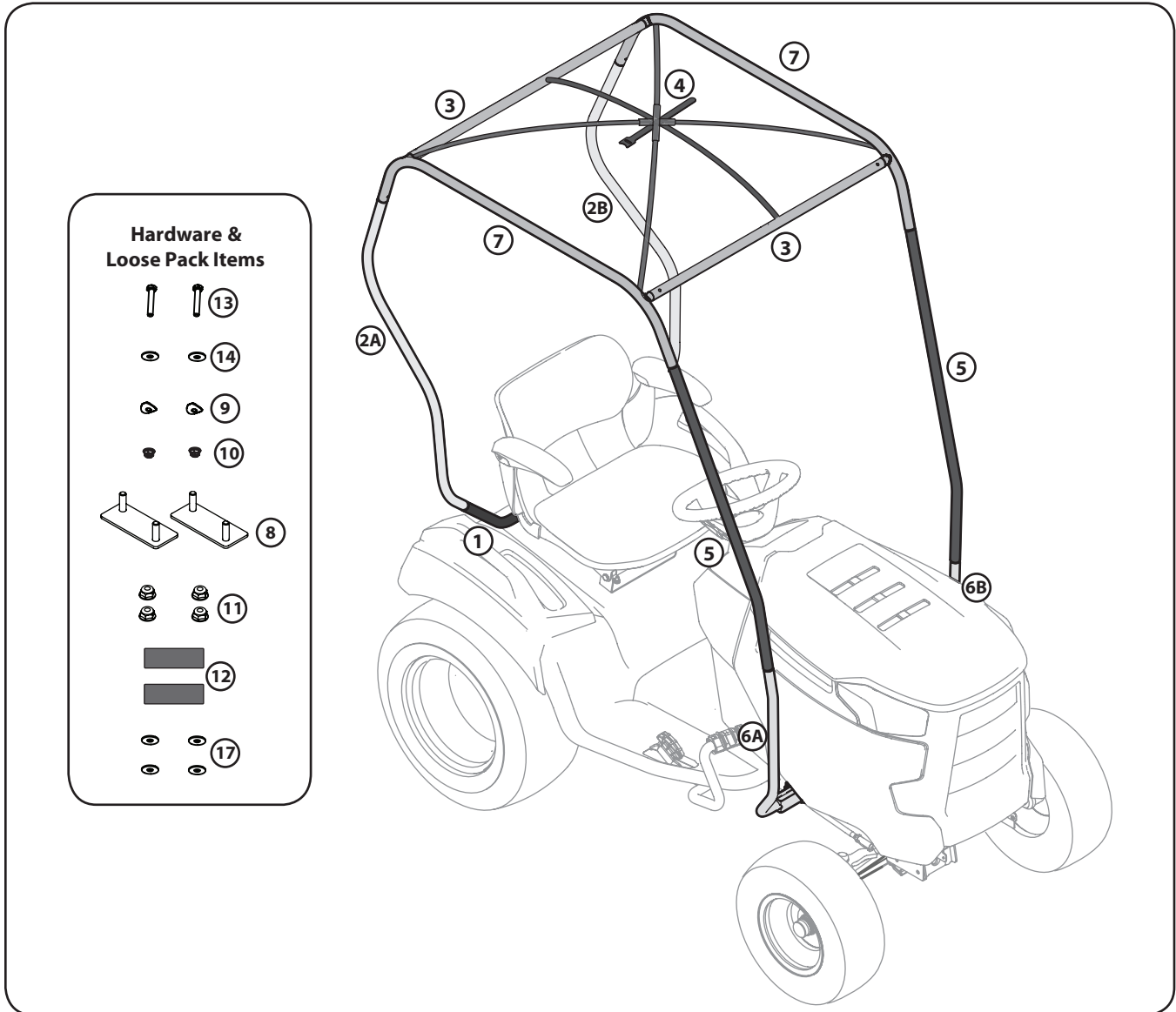

Figure 3-1

Ref.	Part Number	Description	Qty.
1	749-05389B	Rear Support	1
2A	749-05387A	Rear Right Support	1
2B	749-05388A	Rear Left Support	1
3	749-07234	Cross Support	2
4	720-05501	Center Support Rod Kit	1
5	749-05384A	Front Support	2
6A	649-05054A	Front Right Support	1
6B	649-05055A	Front Left Support	1
7	649-05053A	Side Support	2
8	683-05220	Front Canopy Mount Plate	2
9	736-0451	Sdle. Wash., .320 x .930 x .060	2

Ref.	Part Number	Description	Qty.
10	712-04063	Flange Lock Nut, 5/16-18	2
11	712-04064	Flange Lock Nut, 1/4-20	4
12	777X45500	Reflector Labels	2 *
13	710-3180	Hex Screw, 5/16-18 x 1.75	2
14	736-3078	Fl. Wash, .344 x 1.000 x .063	2
15	736-0142	Fl. Washers, .281x.500x.063	4
NS	790-00712	Snow Cab	1 *
NS	790-00710	Sun Shade	1 *

* -- If equipped

NOTE: All references to LEFT, RIGHT, FRONT, and REAR indicate the Snow Cab/Sun Shade position when sitting in the tractor seat in the operator's position.



CAUTION: Do not transport the tractor on a trailer or in the bed of a truck with the snow cab or sun shade installed.

Assembly

Before beginning installation, remove all parts from the carton to make sure everything is present. Carton contents listed on page 5.

NOTE: Some tractors will require the use of the Snow Cab/Sun Shade Mounting Kit (#759-05086) in order to install. The templates to drill the required holes and instructions are on page 9. To order the snow cab/sun shade mounting kit see your authorized service dealer or contact Customer Support.

1. Using two of the flange lock nuts (Ref. part #11), two of the washers (Ref. part #15) and one of the front canopy mount plates (#8), mount the front left support (#6B) to the frame of the tractor as shown in Figure 3-2.

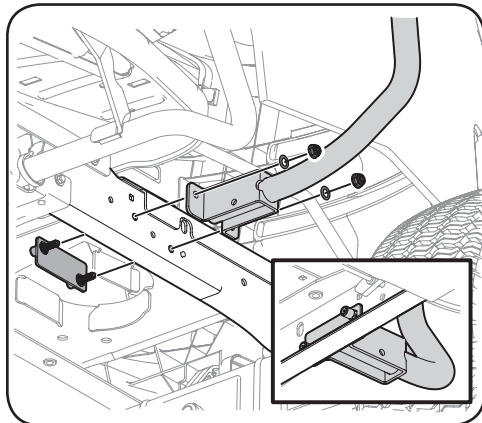

Figure 3-2

2. If your tractor is equipped with a drain hose as shown below, the oil drain tube and clip must be removed from the frame before installing the front right support (#6A). See Figure 3-3. The oil drain tube and clip will be fitted onto the front right support bracket when it is installed.

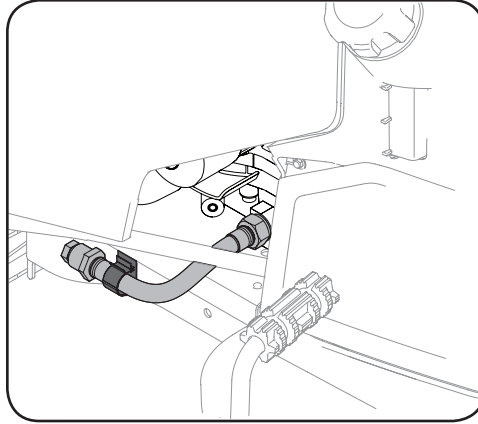

Figure 3-3

3. Repeat the mounting steps (Starting with Step 1) on the right side of the tractor to mount the front right support (#6A).
4. Install the oil drain tube clip onto the front right support bracket (#6A) in the mounting hole. See Figure 3-4.

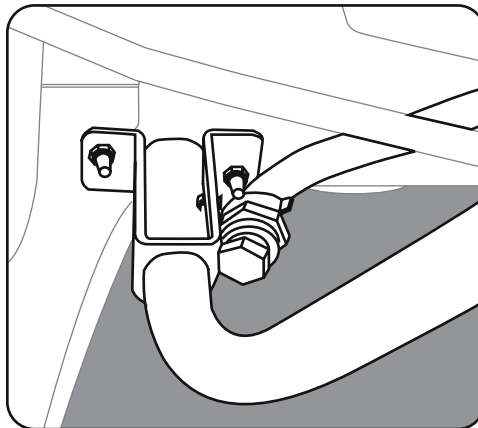

Figure 3-4

5. Use two flange lock nuts (#10), two saddle washers (#9), two flat washers (#14) and two hex screws (#13) to mount the rear support (#1) to the frame of the tractor as shown in Figure 3-5.

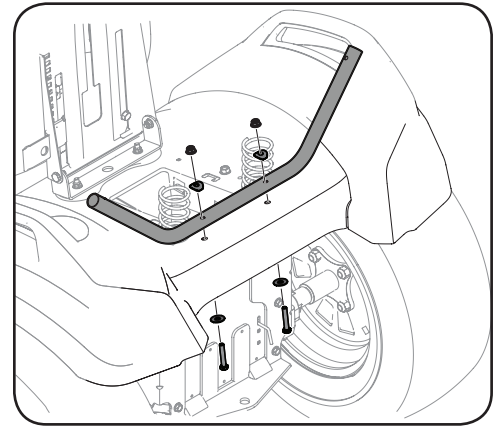

Figure 3-5

6. Assemble the frame of the Snow Cab/Sun Shade by connecting the numbered parts as shown in Figure 3-1.
7. The frame pieces connect with a spring clip inserted into the hole of the connecting part to secure each piece in place. Press down on the spring clip button and slide it inside the connecting piece until it snaps into the hole. See Figure 3-6.

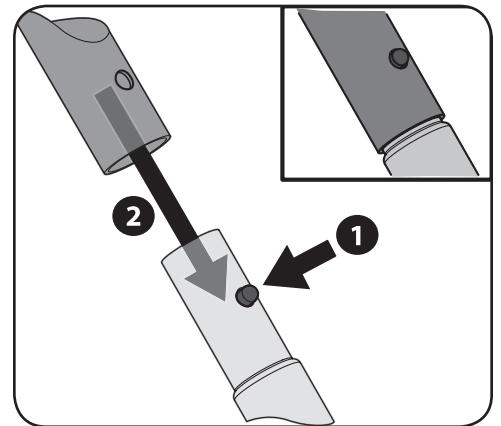

Figure 3-6

NOTE: Refer to Figure 3-1 for proper location and assembly of the frame pieces.

- Assemble the canopy prior to attaching it to the top of the frame. Insert the cross supports (Ref. part #3) into the side supports (Ref. part #7). Then attach the center rod (Ref. part #4) in the mounting holes located on the front and rear cross supports. Then assemble the cross support rods (Ref. part #4) with rod connectors (Ref. part #4) and place the ends into the mounting holes located on the inside of the side supports.

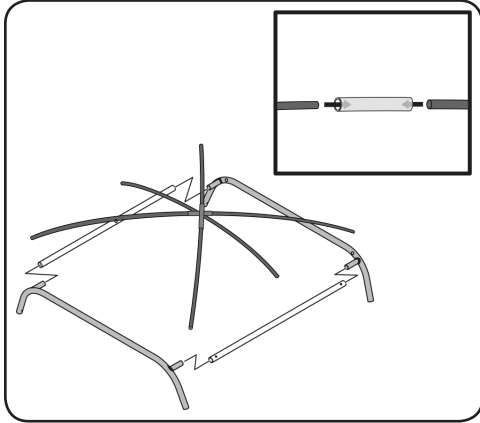

Figure 3-7

- Wrap the velcro around the center rod and cross support rods.
- Finally attach the top side supports to the rear side supports and the front side supports.

Installing the Sun Shade

NOTE: If you purchased the Snow Cab Kit (19A30022100) alone, the Sun Shade attachment (790-00710) can be ordered separately.

- Slide the sun shade over the top of the frame with the long mesh flap towards the back.
- There are four tie-down straps on the outside corners of the sun shade; two in the front and two in the back. Secure the front and back of the sun shade with these straps as shown in Figure 3-8.

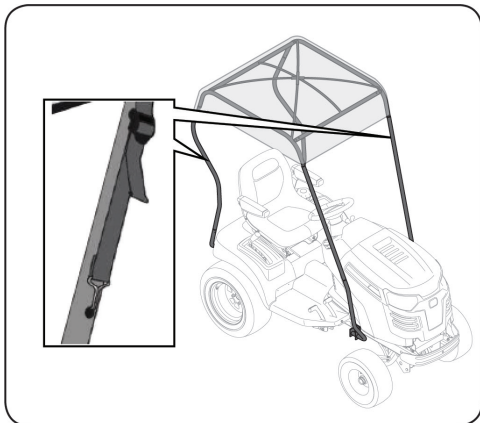

Figure 3-8

- There are two straps on the rear mesh flap of the sun shade. Wrap these around the rear supports and secure as shown in Figure 3-9.

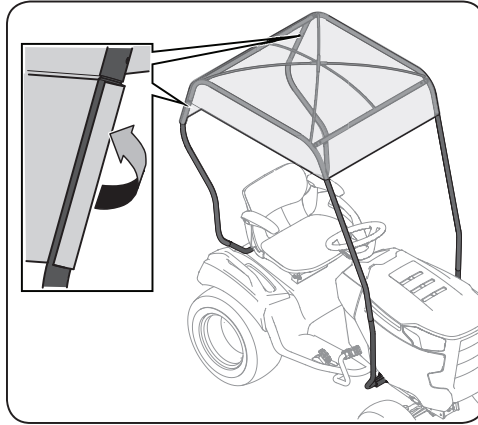

Figure 3-9

Installing the Snow Cab

NOTE: If you purchased the Sun Shade kit (Part #19A30021100) alone, you can order the Snow Cab attachment (790-00712) separately.

NOTE: To help remove any wrinkles in the snow cab, leave the snow cab unfolded out in the sun.

- Unfold the snow cab and lay it over the top of the frame. Make sure that the silver/gray reflector along the upper rear of the back window is facing towards the rear of the tractor. See Figure 3-10.



Figure 3-10

- Remove the backing tape on the reflector labels and install the labels on the outside of the cab as shown in Figure 3-11.



Figure 3-11

- There are five clips around the base of the snow cab, three on the back and one each on the left and right side.
- The rear center clip clips onto the center of the fender. See Figure 3-12.

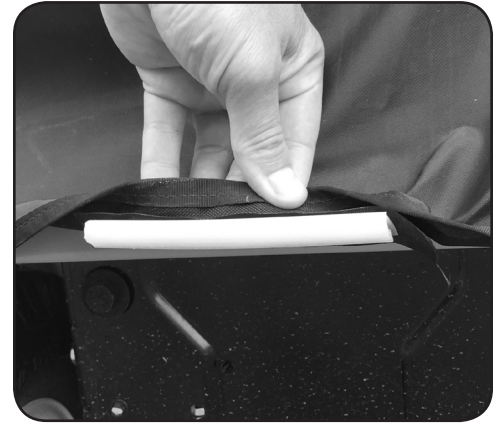

Figure 3-12

- The outer rear clips clip onto the fenders near the wheels. See Figure 3-13.



Figure 3-13

- The outer front clips attach to the front fenders near the wheels. See Figure 3-14.



Figure 3-14

- A bungee strap runs over the front of the hood. This strap is used to tighten the snow cab around the hood and prevent snow from entering the cab. The hooks of the strap are hooked onto the hood near the front wheels. See Figure 3-15.



Figure 3-15

- Unzip the cab door and locate the five straps inside the cab. There is one in the front (near the hood) and a four along the top. Snap the ends of each strap together and then tighten them securely. See Figure 3-16.



Figure 3-16

- A pair of magnets are on the bottom section of each side of the floor boards. These magnets help hold the lower portion of the snow cab against the floorboards. See Figure 3-17.

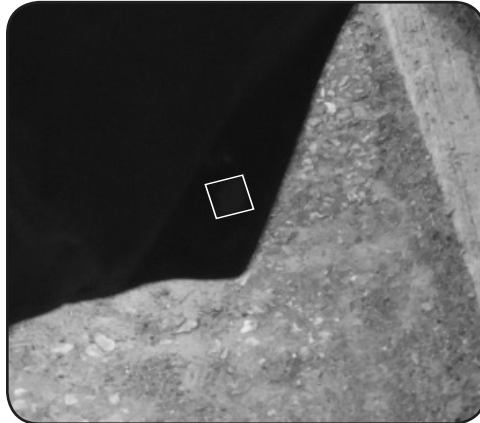

Figure 3-17

- Secure the two velcro tabs on the back corners of the snow cab to ensure a tight fit. See Figure 3-18.

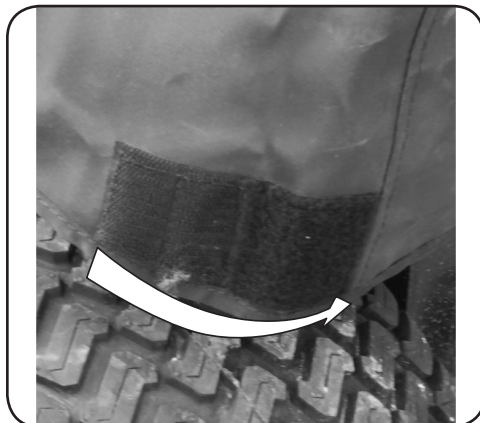

Figure 3-18

- If your tractor has a snow thrower installed, the chute directional control can be positioned or routed inside the cab through the zippered opening on the left side of the cab. See Figure 3-19.



Figure 3-19

- The lift handle and trigger control can be accessed by unzipping the right side of the snow cab. See Figure 3-20.



Figure 3-20

NOTE: These zippers can also be opened for air circulation.

Drill Templates

NOTE: Some tractors will require the use of the Snow Cab/Sun Shade Mounting Kit (#759-05086) in order to install. To order the snow cab/sun shade mounting kit see your authorized service dealer or contact Customer Support or use the paper templates to the Right.

1. Align template A on the right side of the tractor as shown in secure in place with the hex screw, nut and screw from the Snow Cab/Sun Shade Mounting Kit. See Figure 3-21.

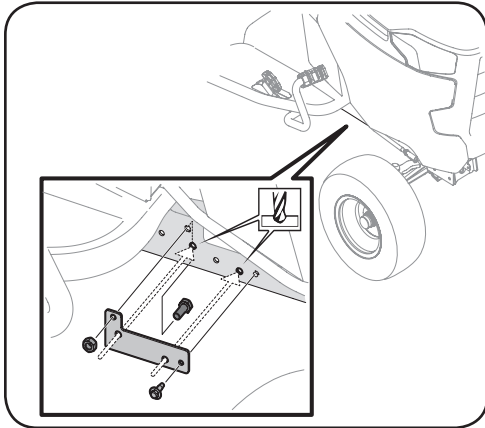

Figure 3-21

2. Drill the appropriate holes with the $\frac{3}{32}$ " drill bit provided in the Snow Cab/Sun Shade Mounting Kit. See Figure 3-21.
3. Remove template A.
4. Align template B on the left side of the tractor and secure in place with the hex screws and nuts from the Snow Cab/Sun Shade Mounting Kit. See Figure 3-22.

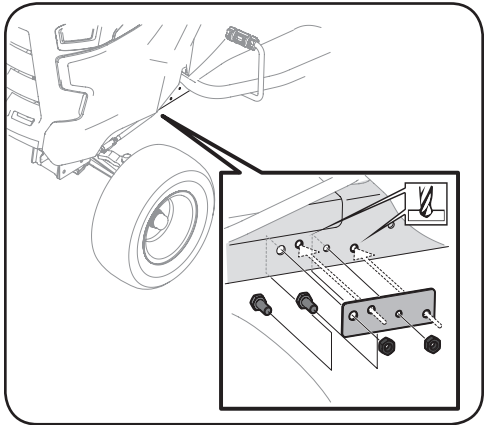
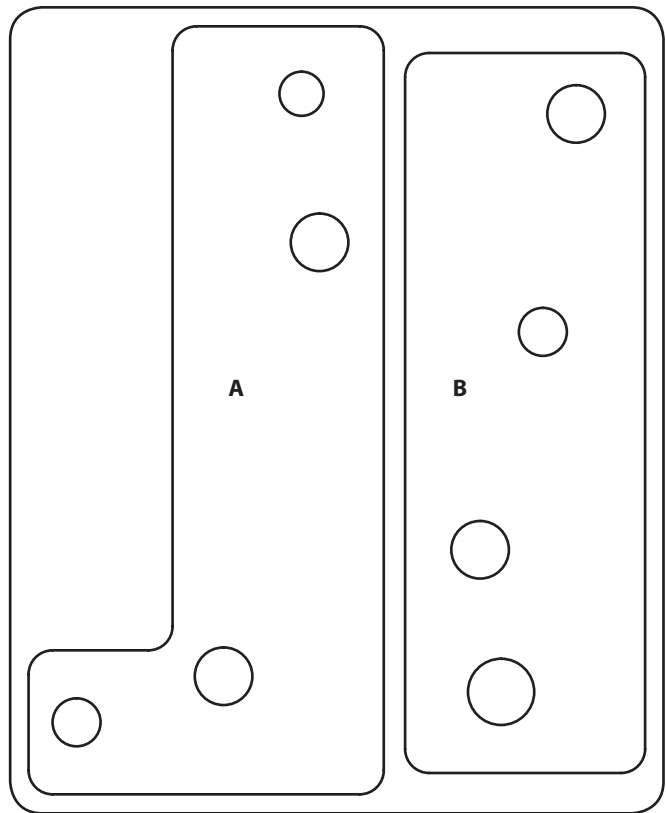
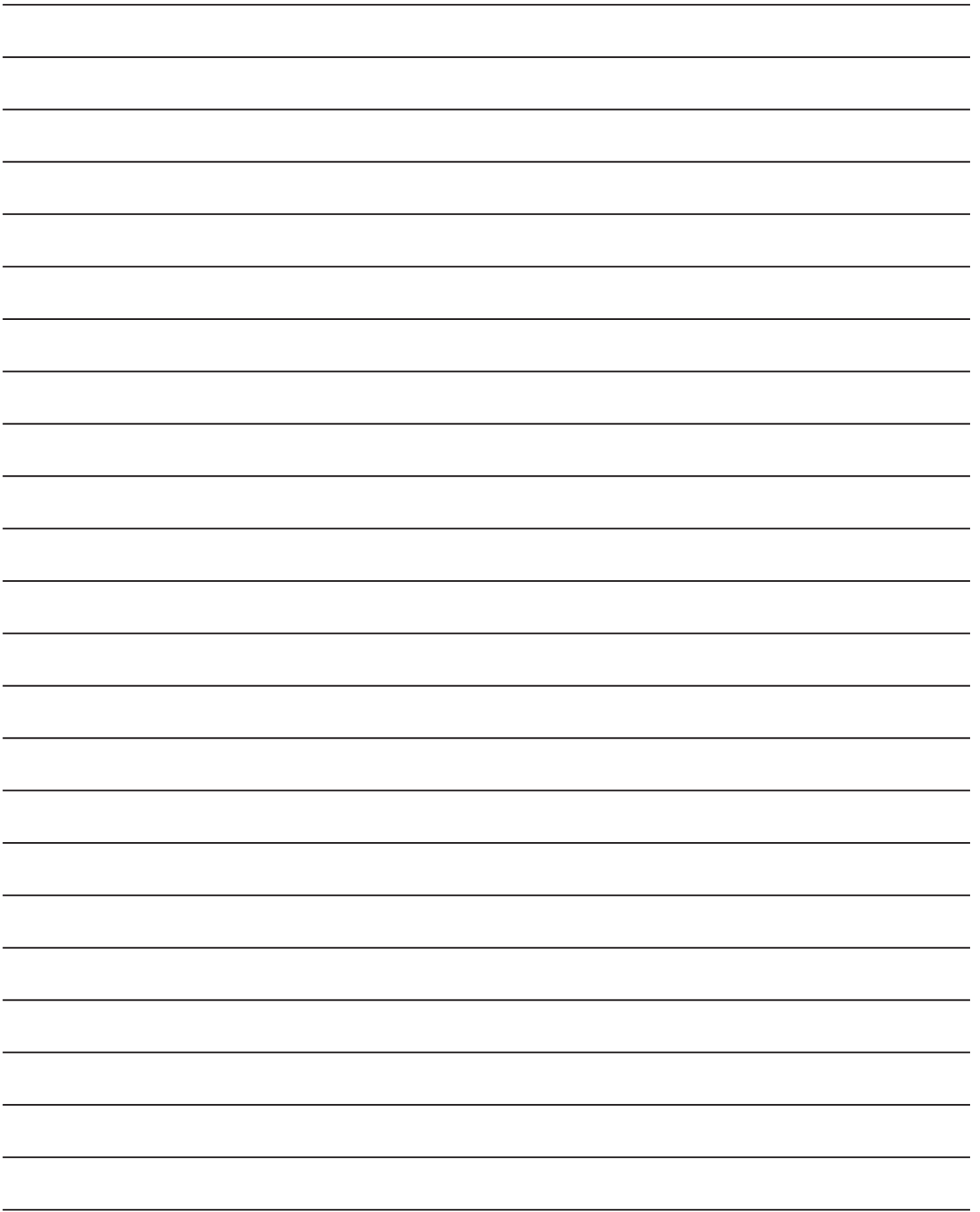

Figure 3-22

5. Drill the appropriate holes with the $\frac{3}{32}$ " drill bit provided in the Snow Cab/Sun Shade Mounting Kit. See Figure 3-22.
6. Remove template B and begin the Assembly steps on page 6.





CUB CADET LLC

MANUFACTURER'S LIMITED WARRANTY

FOR SEPARATELY SOLD ATTACHMENTS AND ACCESSORIES

IMPORTANT: To obtain warranty coverage owner may be required to present an original proof of purchase and applicable maintenance records to the servicing dealer. Please see the operator's manual for information on required maintenance and service intervals.

The limited warranty set forth below is given by Cub Cadet LLC with respect to new merchandise purchased or leased and used in the United States and/or its territories and possessions, and by MTD Products Limited with respect to new merchandise purchased or leased and used in Canada and/or its territories and possessions (either entity respectively, "Cub Cadet").

Cub Cadet warrants this product (excluding its *Normal Wear Parts*, as described below) against defects in material and workmanship for a period of two (2) years commencing on the date of original retail purchase or lease and will, at its option, repair or replace, free of charge, any part found to be defective in materials or workmanship.

Normal Wear Parts are warranted to be free from defects in material and workmanship for a period of thirty (30) days from the date of original purchase or lease. Normal wear parts include, but are not limited to items such as: belts, blades, blade adapters, grass bags, rider deck wheels, seats, and tires.

This limited warranty shall only apply if this product has been operated and maintained in accordance with the Operator's Manual furnished with the product, and has not been subject to misuse, abuse, neglect, accident, improper maintenance, alteration, vandalism, theft, fire, water, or damage because of other peril or natural disaster. Damage resulting from the installation or use of any part, accessory or attachment not approved by Cub Cadet for use with the product(s) covered by this manual will void your warranty as to any resulting damage. In addition, Cub Cadet may deny warranty coverage if the hour meter, or any part thereof, is altered, modified, disconnected or otherwise tampered with.

HOW TO OBTAIN SERVICE: Warranty service is available, WITH PROOF OF PURCHASE AND APPLICABLE MAINTENANCE RECORDS, through your local authorized service dealer. To locate the dealer in your area:

In the U.S.A.

Check your Yellow Pages, or contact Cub Cadet LLC at P.O. Box 361131, Cleveland, Ohio 44136-0019, call 1-877-282- 8684 or log on to our website at www.cubcadet.com.

In Canada

Contact MTD Products Limited, Kitchener, ON N2G 4J1, call 1-800-668-1238 or log on to our website at www.mtdcanada.com.

Without limiting the foregoing, this limited warranty does not provide coverage in the following cases:

- a. Routine maintenance items such as lubricants, filters, blade sharpening, tune-ups, brake adjustments, clutch adjustments, deck adjustments, and normal deterioration of the exterior finish due to use or exposure.
- b. Service completed by someone other than an authorized service dealer.
- c. Cub Cadet does not extend any warranty for products sold or exported outside of the United States and/or Canada, and their respective possessions and territories, except those sold through Cub Cadet's authorized channels of export distribution.
- d. Replacement parts and/or accessories that are not genuine Cub Cadet parts.
- e. Transportation charges and service calls.
- f. Commercial or Institutional Use.

There are no implied warranties, including without limitation any implied warranty of merchantability or fitness for a particular purpose. No warranties shall apply after the applicable period of express written warranty above. No other express warranties beyond those mentioned above, given by any person or entity, including a dealer or retailer, with respect to any product, shall bind Cub Cadet. The exclusive remedy is repair or replacement of the product as set forth above.

The terms of this warranty provide the sole and exclusive remedy arising from the sale and/or lease of the products covered hereby. Cub Cadet shall not be liable for any incidental or consequential loss or damage including, without limitation, expenses incurred for substitute or replacement lawn care services or for rental expenses to temporarily replace a warranted product.

Some jurisdictions do not allow the exclusion or limitation of incidental or consequential damages, or limitations on how long an implied warranty lasts, so the above exclusions or limitations may not apply to you.

In no event shall recovery of any kind be greater than the amount of the purchase price of the product sold. **Alteration of safety features of the product shall void this warranty.** You assume the risk and liability for loss, damage, or injury to you and your property and/or to others and their property arising out of the misuse or inability to use the product.

This limited warranty shall not extend to anyone other than the original purchaser or to the person for whom it was purchased as a gift.

HOW LOCAL LAWS RELATE TO THIS WARRANTY: This limited warranty gives you specific legal rights, and you may also have other rights that vary in different jurisdictions.

Cub Cadet LLC, P.O. BOX 361131 CLEVELAND, OHIO 44136-0019, Phone: 1-877-282-8684
MTD Products Limited, Kitchener, ON N2G 4J1, Phone: 1-800-668-1238

Cub Cadet[®]

MANUAL DEL OPERADOR

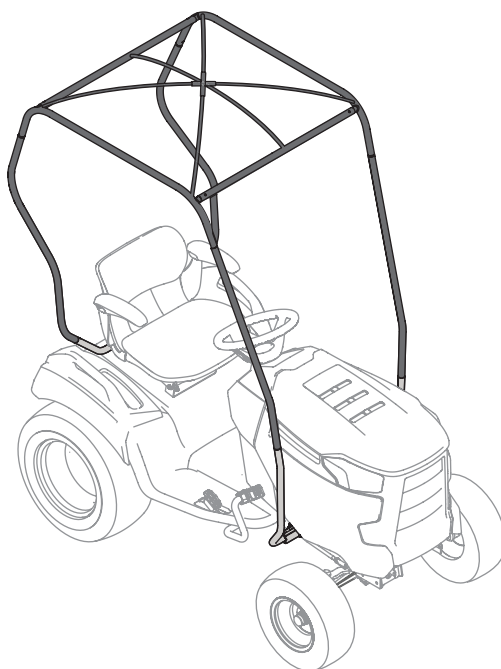

Cabina para nieve/Parasol

⚠ WARNING

**READ AND FOLLOW ALL SAFETY RULES AND INSTRUCTIONS IN THIS MANUAL
BEFORE ATTEMPTING TO OPERATE THIS MACHINE.
FAILURE TO COMPLY WITH THESE INSTRUCTIONS MAY RESULT IN PERSONAL INJURY.**

Muchas gracias

Gracias por comprar una cabina para nieve/parasol Cub Cadet. Ha sido cuidadosamente diseñada para brindar excelente rendimiento si se la hace funcionar y se la mantiene correctamente.

Por favor lea todo este manual antes de hacer funcionar el equipo. El manual le indica cómo configurar, operar y mantener el equipo de manera fácil y segura. Por favor asegúrese de que usted, y cualquier otra persona que haga funcionar el equipo, siga atentamente y en todo momento las medidas de seguridad recomendadas. De lo contrario, se podrían producir lesiones personales o daños materiales.

Toda la información contenida en este manual hace referencia a la más reciente información de producto disponible en el momento de la impresión. Revise el manual frecuentemente para

incluidas y/o ilustradas en este manual no se apliquen a todos los modelos. Cub Cadet LLC se reserva el derecho de modificar las especificaciones de los productos, los diseños y el equipo sin previo aviso y sin generar responsabilidad por obligaciones de ningún tipo.

Si tiene algún problema o duda con respecto a este equipo, llame a su distribuidor Cub Cadet local o comuníquese directamente con nosotros. En esta página encontrará los números de teléfono, la dirección del sitio web y la dirección postal de la Atención al cliente de Cub Cadet. Queremos garantizar su entera satisfacción en todo momento.

En todo este manual, todas las referencias a IZQUIERDA, DERECHA, ADELANTE y ATRÁS indican esa posición en el tractor desde el asiento del operador, mirando hacia adelante.

Índice

Funcionamiento seguro.....	15
Montaje y Configuración.....	17
Garantía.....	22

Servicio de Atención al Cliente

Por favor, NO devuelva la máquina al minorista o distribuidor sin ponerse en contacto primero con el Departamento de Atención al Cliente.

En caso de tener problemas para ensamblar este producto o de tener dudas con respecto a los controles, el funcionamiento o el mantenimiento de esta máquina, si desea pedir piezas/aditamentos/accesorios o si desea ver un video instructivo en línea; puede solicitar la ayuda de expertos. Debe tener a mano el número de modelo y el número de serie completos. Seleccione una de las opciones siguientes:

- ◇ Web: www.cubcadet.com/equipment/cubcadet/service-and-parts
- ◇ Teléfono: (800) 965-4CUB
- ◇ Correo: Cub Cadet LLC • P.O. Box 361131 • Cleveland, OH • 44136-0019



¡ADVERTENCIA! ESTE SÍMBOLO INDICA INSTRUCCIONES DE SEGURIDAD IMPORTANTES QUE, DE NO SEGUIRSE, PODRÍAN PONER EN PELIGRO SU SEGURIDAD PERSONAL Y/O SU PROPIEDAD O LAS DE TERCEROS. LEA Y CUMPLA TODAS LAS INSTRUCCIONES DE ESTE MANUAL ANTES DE INTENTAR HACER FUNCIONAR ESTA MÁQUINA. SI NO RESPETA ESTAS INSTRUCCIONES PUEDE PROVOCAR LESIONES PERSONALES. CUANDO VEA ESTE SÍMBOLO. **¡RESPETE LA ADVERTENCIA!**

PROPOSICIÓN 65 DE CALIFORNIA



¡ADVERTENCIA! El escape del motor, algunos de los elementos del mismo y algunos componentes del vehículo contienen o liberan sustancias químicas que según el Estado de California pueden producir cáncer, defectos de nacimiento u otros problemas reproductivos.



¡ADVERTENCIA! Los bornes, los terminales y los accesorios relacionados de la batería contienen plomo y compuestos de plomo, sustancias químicas que según lo establecido por el Estado de California causan cáncer y daños en el sistema reproductivo. *Lávese las manos después de estar en contacto con estos componentes.*



¡PELIGRO! Esta máquina fue construida para ser operada de acuerdo con las prácticas de operación segura de este manual. Al igual que con cualquier tipo de equipo de potencia, el descuido o error por parte del operador puede provocar lesiones graves. Esta máquina es capaz de amputar manos y pies y arrojar objetos. El incumplimiento de las siguientes instrucciones de seguridad puede provocar lesiones graves o la muerte.

Operación general

1. Lea, entienda y cumpla todas las instrucciones incluidas en la máquina y en el(los) manual(es) antes de intentar realizar el montaje de la unidad y utilizarla. Guarde este manual en un lugar seguro para consultas futuras y periódicas, así como para solicitar repuestos.
2. Familiarícese con todos los controles y con el uso adecuado de los mismos. Sepa cómo detener la máquina y desactivar los controles rápidamente.
3. No permita nunca que los niños menores de 14 años de edad utilicen esta máquina. Los niños de 14 años de edad en adelante deben leer y entender las instrucciones de funcionamiento y las normas de seguridad contenidas en este manual y en la máquina, y deben ser entrenados y supervisados por un adulto.
4. Nunca permita que los adultos operen esta máquina sin recibir antes la instrucción apropiada.
5. El bastidor de la Cabina para nieve/parasol agrega altura a la máquina. Las ramas bajas de los árboles, las sogas para tender ropa, el paso de las puertas y otras estructuras aéreas que antes no interferían con el funcionamiento de la máquina, ahora pueden representar un peligro. Asegúrese de que hay lugar suficiente para pasar antes de conducir debajo de ellos.
6. Revise la holgura superior antes de conducir debajo de ramas bajas, cables, cerramientos de puertas, etc., donde el operador puede golpearse o ser tirado de la máquina, lo que podría resultar en lesiones graves.
7. Si se presentan situaciones que no están previstas en este manual, tenga cuidado y use el sentido común. Póngase en contacto con su representante de atención al cliente para obtener ayuda.
8. Inhalar monóxido de carbono puede provocar dolores de cabeza, náuseas, desmayos o la muerte.
9. No obstruya las ventilaciones ya que el monóxido de carbono puede acumularse en el interior de la cabina.
10. Nunca haga funcionar el tractor cortacésped en un lugar cerrado o un garaje.
11. La presente Cabina para nieve/parasol está diseñada para brindar un elemento de protección contra las condiciones climáticas estacionales únicamente. No está diseñada para brindar protección contra ruidos, gases de escape, productos químicos ni lesiones como consecuencia de un choque u otros tipos de accidentes. Esta estructura no brinda protección contra vuelcos.
12. Ni la Cabina para nieve ni el parasol están diseñados para brindar una protección completa contra el sol. Utilice protector solar o vestimenta de protección para una mayor protección.

Niños

1. Pueden ocurrir accidentes trágicos si el operador no está atento a la presencia de niños. Por lo general, los niños se sienten atraídos por la máquina y su actividad. No entienden los riesgos ni los peligros. Nunca suponga que los niños permanecerán en el lugar donde los vio por última vez.
 - a. Mantenga a los niños fuera del área de corte y bajo estricta vigilancia de un adulto responsable además del operador.
 - b. Esté alerta y apague la máquina si un niño ingresa al área.
 - c. Antes de moverse hacia atrás y mientras lo hace, mire hacia atrás y abajo para ver que no haya niños.
 - d. Nunca transporte niños, ni siquiera con las cuchillas desactivadas. Podrían caerse y resultar gravemente heridos o interferir con la operación segura de la máquina.
 - e. Tenga mucho cuidado al aproximarse a las esquinas ciegas, puertas, arbustos, árboles u otros objetos que puedan obstaculizarle la vista de un niño que pudiese correr al encuentro de la máquina.
 - f. Para evitar accidentes retrocediendo, siempre desacople las cuchillas antes de cambiar a marcha atrás. Si está equipado, el "Modo de marcha atrás con precaución" no se debe usar cuando hay niños y otras personas alrededor.
 - g. Mantenga a los niños alejados de los motores en marcha o calientes. Pueden sufrir quemaduras con un silenciador caliente.
 - h. Retire la llave cuando la máquina quede sin vigilancia para evitar el funcionamiento no autorizado.



2. No permita nunca que los niños menores de 14 años de edad utilicen esta máquina. Los niños de 14 años de edad en adelante deben leer y entender las instrucciones de funcionamiento y las normas de seguridad contenidas en este manual y en la máquina, y deben ser entrenados y supervisados por un adulto.

Servicio general

1. Mantenga todos los pernos, tuercas y tornillos bien ajustados para asegurarse de que la máquina se encuentra en condiciones seguras de funcionamiento.
2. Después de golpear algún objeto extraño, detenga el motor, desconecte los cables de la bujía y conéctelos a tierra con el motor. Inspeccione minuciosamente la máquina para ver si está dañada. Repare el daño antes de volver a arrancar y operar la máquina.
3. Nunca intente hacer ajustes o arreglos con el motor en marcha.
4. Los componentes del colector de césped y la cubierta de descarga están sujetos a desgaste y daños que podrían dejar expuestas piezas móviles o permitir que se arrojen objetos. Para proteger su seguridad, verifique frecuentemente todos los componentes y reemplácelos inmediatamente sólo por repuestos de los fabricantes del equipo original (O.E.M.) listados en este manual. "El uso de repuestos que no cumplen con las especificaciones del equipo original puede resultar en rendimiento inadecuado y puede comprometer la seguridad".
5. Mantenga o reemplace las etiquetas de seguridad e instrucciones según sea necesario.

Símbolos de seguridad

En esta página se presentan y describen los símbolos de seguridad que pueden aparecer en este producto. Lea, comprenda y siga todas las instrucciones incluidas en la máquina antes de intentar armarla y hacerla funcionar.

Símbolo	Descripción
	LEA LOS MANUALES DEL OPERADOR Lea, entienda y cumpla todas las instrucciones incluidas en los manuales antes de realizar el montaje de la unidad y utilizarla
	ADVERTENCIA — MONÓXIDO DE CARBONO Inhalar monóxido de carbono puede provocar dolores de cabeza, náuseas, desmayos o la muerte. No obstruya las ventilaciones ya que el monóxido de carbono puede acumularse en el interior de la cabina. Nunca haga funcionar el tractor cortacésped en un lugar cerrado o un garaje.
 WARNING	ADVERTENCIA — VUELCO Esta estructura no protege contra vuelcos.



¡ADVERTENCIA! SU RESPONSABILIDAD. ESTA MÁQUINA MOTORIZADA SÓLO PUEDE SER USADA POR PERSONAS QUE LEAN, COMPRENDAN Y RESPETEN LAS ADVERTENCIAS E INSTRUCCIONES QUE APARECEN EN ESTE MANUAL Y EN LA MÁQUINA.

¡GUARDE ESTAS INSTRUCCIONES!

Contenido de la caja

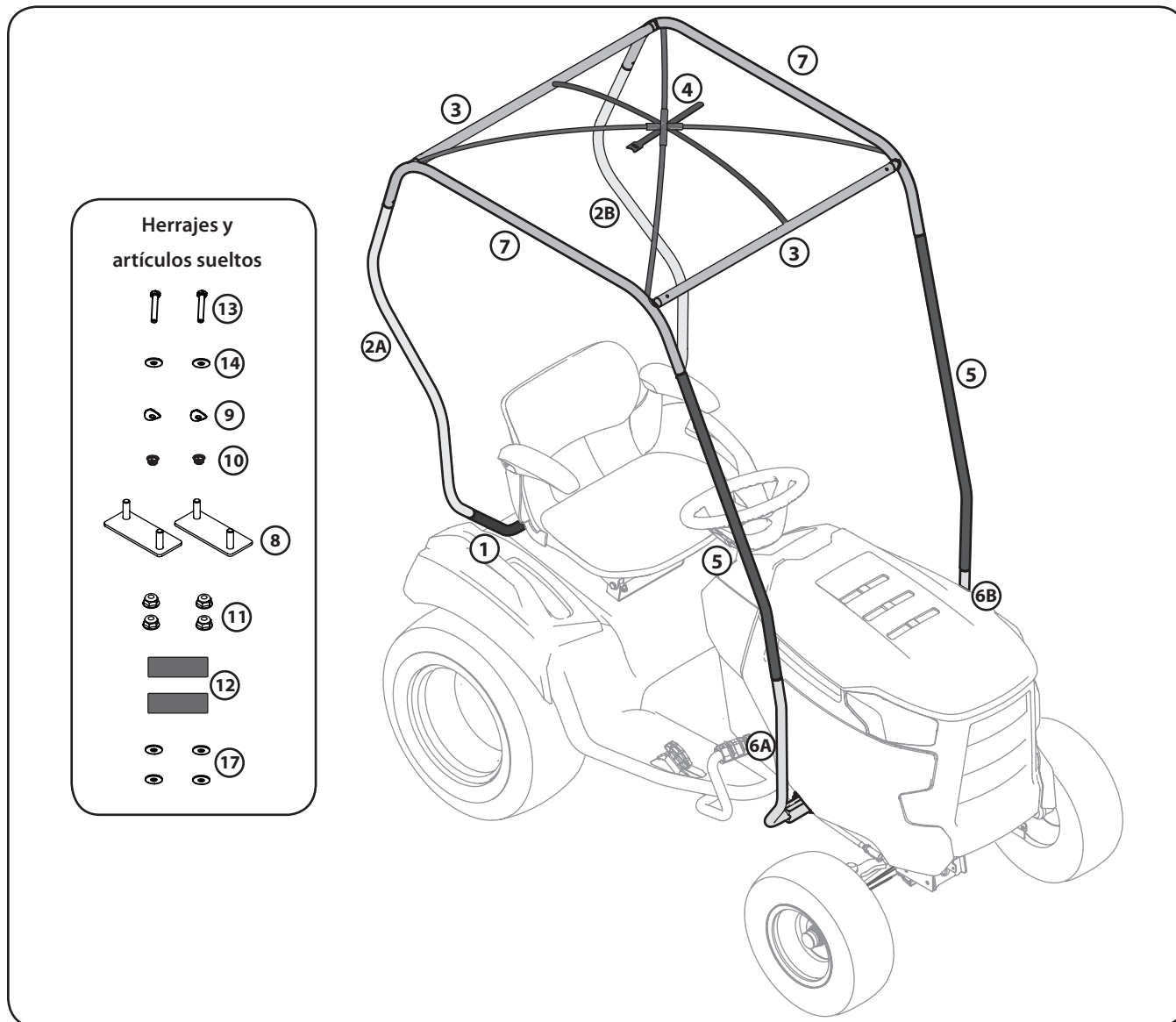

Figure 3-1

Ref.	Part Number	Description	Qty.
1	749-05389B	Soporte trasero	1
2A	749-05387A	Soporte trasero derecho	1
2B	749-05388A	Soporte trasero izquierdo	1
3	749-07234	Soporte transversal	2
4	720-05501	Kit de barra de soporte central	1
5	749-05384A	Soporte delantero	2
6A	649-05054A	Soporte delantero derecho	1
6B	649-05055A	Soporte delantero izquierdo	1
7	649-05053A	Soporte lateral	2
8	683-05220	Placa de montaje de cúpula	2
9	736-0451	Arandela cóncava, 0.320 x 0.930	2

Ref.	Part Number	Description	Qty.
10	712-04063	Tuerca de seguridad con brida	2
11	712-04064	Tuerca de seguridad con brida	4
12	777X45500	Etiquetas refractantes	2 *
13	710-3180	Tornillo hexagonal, 5/16-18 x 1.75	2
14	736-3078	Arandela plana, 344 x 1.000 x	2
15	736-0142	Arandela plana, .281x.500x.063	4
NS	790-00712	Cabina para nieve	1 *
NS	790-00710	Parasol	1 *

* -- Si es parte del equipo

NOTA: Todas las referencias a IZQUIERDA, DERECHA, ADELANTE y ATRÁS indican la posición relativa de la Cabina para nieve/parasol desde el asiento del tractor, en la posición del operador.



PRECAUCIÓN: No transporte el tractor sobre un remolque ni en la caja de un camión con la cabina para nieve/el parasol colocados.

Montaje

Antes de comenzar la instalación, retire todas las piezas de la caja para asegurarse de que tiene todo. En la caja 5 se enumera el contenido de la caja.

NOTA: En algunos tractores es necesario usar el Kit de montaje (n.º 759-05086) de la Cabina para nieve/parasol para su instalación. Las plantillas para perforar los orificios requeridos y las instrucciones están en la página 14. Para pedir el kit de montaje de la Cabina para nieve/parasol, consulte al distribuidor de mantenimiento autorizado o comuníquese con el Servicio de Atención al Cliente.

1. Usando dos de las tuercas de seguridad con brida (Ref. Parte # 11), dos de las arandelas (Ref. Parte # 15) y una de las placas de montaje del dosel delantero (# 8), monte el soporte delantero izquierdo (# 6B) al marco del tractor como se muestra en la Figura 3-2.

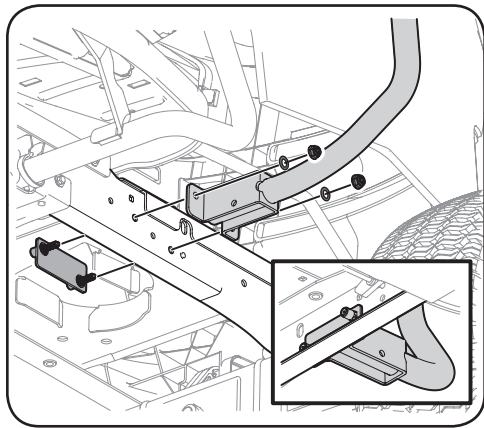

Figure 3-2

2. Antes de instalar el soporte delantero derecho (n.º 6A), se deben extraer del bastidor el enganche y el tubo de drenaje de aceite. Consulte la Figura 3-3. El enganche y el tubo de drenaje de aceite se deben colocar en la ménsula del soporte delantero derecho al momento de la instalación.

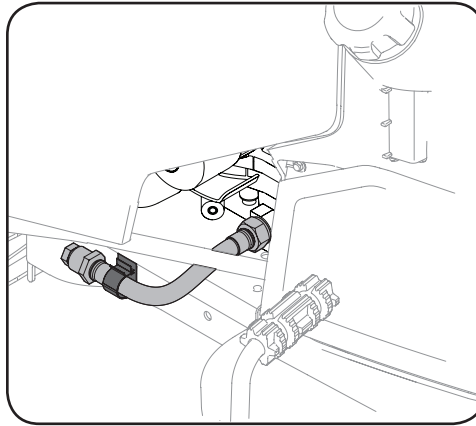

Figure 3-3

3. Repita los pasos de montaje (comenzando con el paso 1) en el lado derecho del tractor a fin de montar el soporte delantero derecho (n.º 6A).
4. Instale el enganche del tubo de drenaje de aceite en la ménsula del soporte delantero derecho (n.º 6A), en el orificio de montaje. Consulte la Figura 3-4.

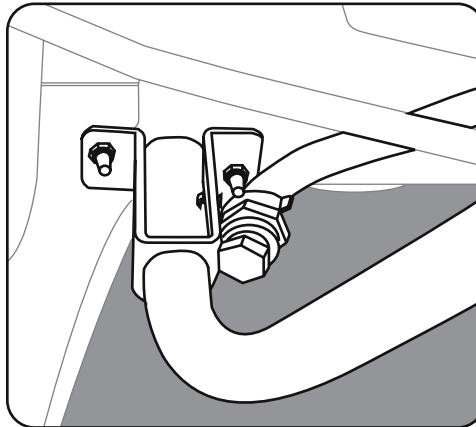

Figure 3-4

5. Use dos tuercas de seguridad con brida (n.º 10), dos arandelas cóncavas (n.º 9), dos arandelas planas (n.º 13) y dos tornillos hexagonales (n.º 14) para montar el soporte trasero (n.º 1) en el bastidor del tractor como se indica en la Figura 3-5. Installez l'attache dans le trou de montage du support avantdroit (Réf. 6A). Voir Figure 3-5.

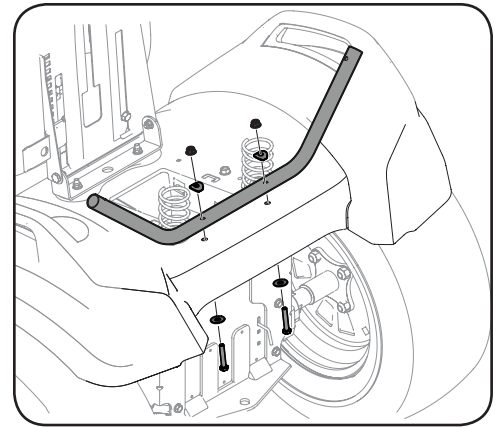

Figure 3-5

6. Ensamble el bastidor de la Cabina para nieve/parasol, para lo que debe conectar las piezas numeradas como se indica en la Figura 3-1.
7. Las piezas del bastidor se conectan con un enganche de resorte que se inserta en el orificio de la pieza conectora a fin sujetar cada pieza en su lugar. Oprima el botón del enganche de resorte y deslícelo dentro de la pieza conectora hasta que entre a presión en el orificio. Consulte la Figura 3-6.

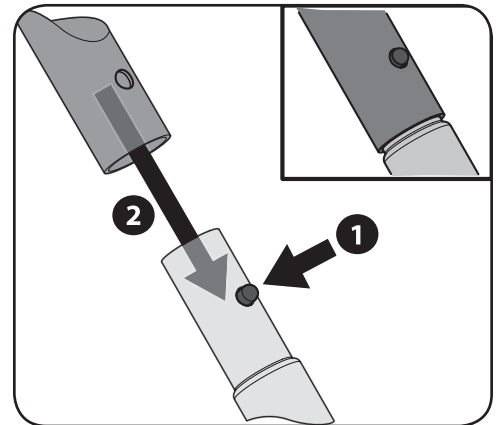

Figure 3-6

NOTA: Consulte la Figura 3-1 para conocer la ubicación y el montaje correctos de las piezas del bastidor.

8. Ensamble el dosel antes de colocarlo en la parte superior del marco. Inserte los soportes cruzados (Ref. Parte # 3) en los soportes laterales (Ref. Parte # 7). Luego, conecte la varilla central (Ref. Parte # 4) en los orificios de engarce ubicados en los soportes cruzados delantero y trasero. Luego ensamble las varillas de soporte cruzadas (Ref. Parte # 4) con los conectores de varilla (Ref. Parte # 4) y coloque los extremos en los orificios de montaje ubicados en el interior de los soportes laterales.

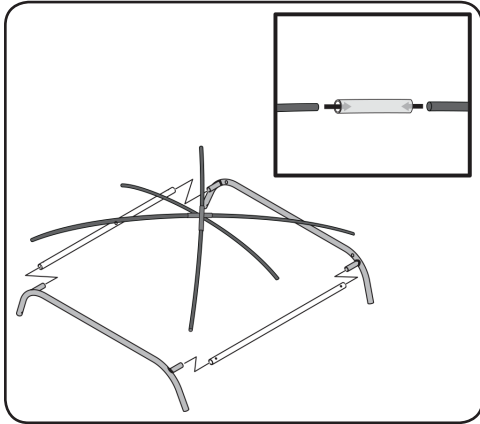

Figure 3-7

9. Envuelva el velcro alrededor de la varilla central y cruce las varillas de soporte.
10. Finalmente, fije los soportes laterales superiores a los soportes laterales posteriores y los soportes laterales frontales.

Instalación del parasol

NOTA: Si adquirió el Kit de la cabina para nieve (19A30022100) solo, el accesorio de Parasol (790-00710) se puede pedir por separado.

1. Deslice el parasol sobre la parte superior del bastidor con la aleta larga de malla hacia la parte de atrás.
2. Hay ocho correas de velcro en el interior del parasol; cuatro en la parte de adelante y cuatro en la parte de atrás. Sujete la parte delantera y trasera del parasol con dichas correas como se indica en la Figura 3-8.

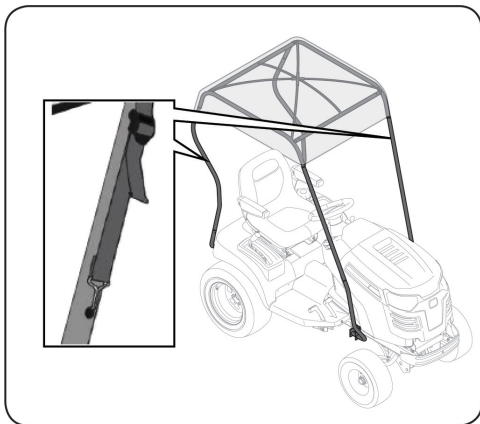

Figure 3-8

3. Hay dos correas en la aleta de malla trasera del parasol. Envuelva estos alrededor de los soportes traseros y asegúrelos como se muestra en la Figura 3-9.

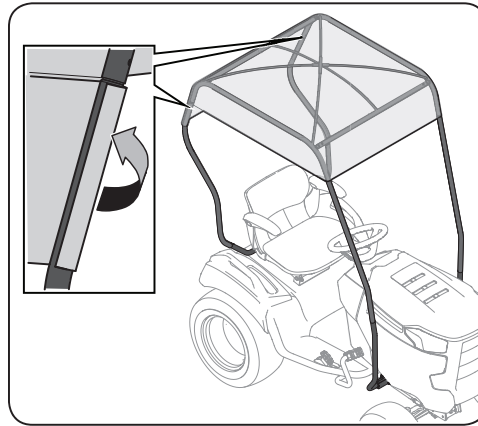

Figure 3-9

Instalación de la Cabina para nieve

NOTA: Si adquirió el Kit de parasol (n.º de pieza 19A30021100) solo, puede pedir el accesorio de Cabina para nieve (790-00712) por separado.

NOTA: Para ayudar a eliminar las arrugas de la Cabina para nieve, déjela desplegada afuera al sol.

1. Despliegue la Cabina para nieve y extiéndala sobre la parte superior del bastidor. Asegúrese de que la parte refractante plateada/gris a lo largo de la parte superior trasera de la ventanilla trasera quede orientada hacia la parte trasera del tractor. Consulte la Figura 3-10.



Figure 3-10

2. Quite la cinta de protección de las etiquetas refractantes y coloque las etiquetas en el exterior de la cabina como se indica en la Figura 3-11.



Figure 3-11

3. Hay cinco enganches alrededor de la base de la Cabina para nieve, tres en la parte posterior y uno de cada uno en el lado izquierdo y derecho.
4. El enganche central trasero se sujeta al centro del guardabarros. Consulte la Figura 3-12.

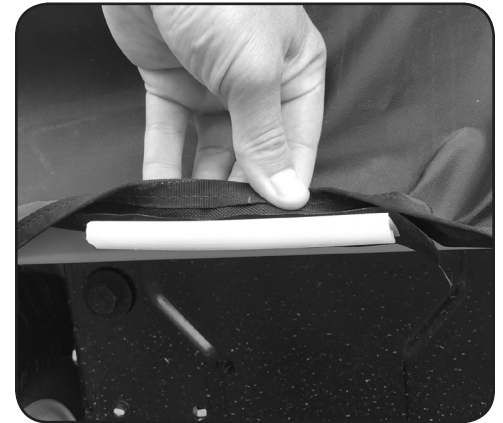

Figure 3-12

5. Los enganches exteriores traseros se sujetan al guardabarros cerca de las ruedas. Consulte la Figura 3-13.



Figure 3-13

6. Una correa elástica pasa por el frente del capó. Se usa dicha correa para ajustar la Cabina para nieve alrededor del capó y evitar que ingrese nieve a la cabina. Los ganchos de la correa se enganchan al capó, cerca de las ruedas delanteras. Consulte la Figura 3-14.



Figure 3-14

7. Abra el cierre de la puerta de la cabina y ubique las cinco correas dentro de la cabina. Hay una en el frente (cerca del capó) y cuatro a lo largo de la parte superior. Abroche los extremos de las correas entre sí y luego ajústelos bien. Consulte la Figura 3-15.



Figure 3-15

8. Hay un par de imanes en la sección inferior en cada lado de las placas de piso. Dichos imanes ayudan a sostener la parte inferior de la Cabina para nieve contra las placas de piso. Consulte la Figura 3-16.

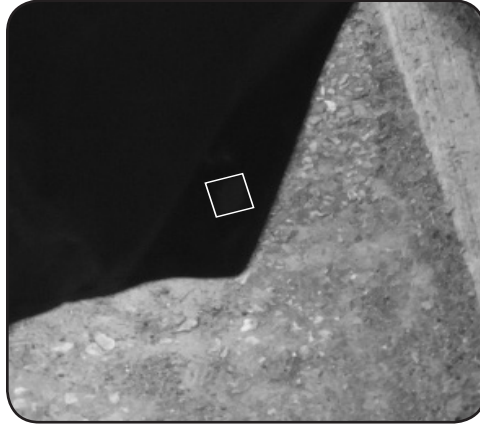

Figure 3-16

9. Sujete las dos correas de velcro en las esquinas posteriores de la Cabina para nieve a fin de asegurar que quede bien ajustada. Consulte la Figura 3-17.

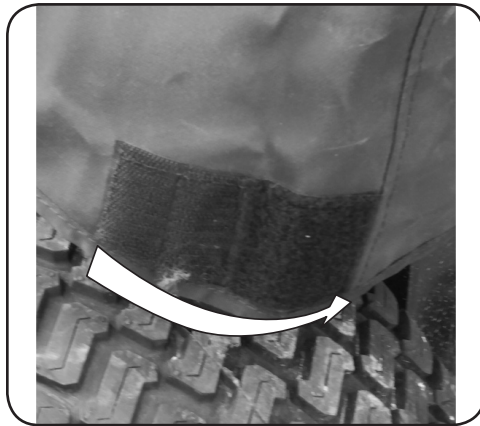

Figure 3-17

10. Si el tractor tiene instalada una máquina quitanieves, el control direccional del canal se puede ubicar o pasar dentro de la cabina a través de la abertura con cierre que está en el costado izquierdo de la cabina. Consulte la Figura 3-18.



Figure 3-18

11. Para acceder al control de dirección y la manija de elevación, se debe abrir el cierre del costado derecho de la Cabina para nieve. Consulte la Figura 3-19.



Figure 3-19

NOTA: Dichos cierres también se pueden abrir para que circule aire.

Plantillas para perforación

NOTA: En algunos tractores es necesario usar el Kit de montaje(n.º 759-05086) de la Cabina para nieve/parasol para su instalación. Para pedir el kit de montaje de la Cabina para nieve/parasol, consulte al distribuidor de mantenimiento autorizado o comuníquese con el Servicio de Atención al Cliente o utilice las plantillas de papel que se indican.

1. Se debe alinear la plantilla A del lado derecho del tractor como se indica, se debe sujetar en su lugar con el tornillo hexagonal, la tuerca y el tornillo del Kit de montaje de la Cabina para nieve/parasol. Consulte la Figura 3-20.

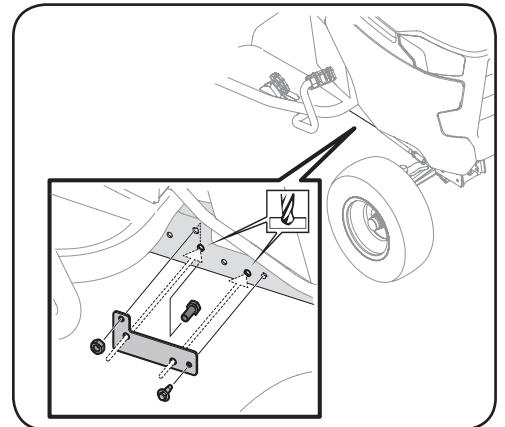

Figure 3-20

2. Perfore los orificios adecuados con la broca de 9/32" que se provee en el Kit de montaje de la Cabina para nieve/parasol. Consulte la Figura 3-21.
3. Extraiga la plantilla A.
4. Se debe alinear la plantilla B del lado izquierdo del tractor y se debe sujetar en su lugar con los tornillos hexagonales y las tuercas del Kit de montaje de la Cabina para nieve/parasol. Consulte la Figura 3-21.

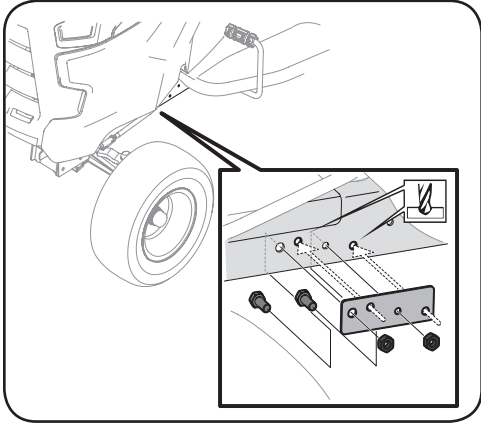
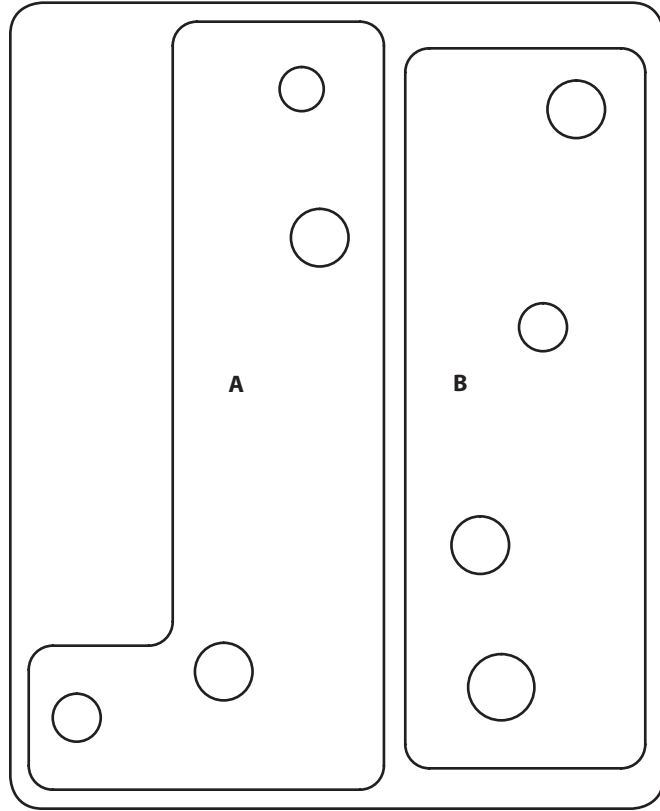

Figure 3-21

5. Perfore los orificios adecuados con la broca de 9/32" que se provee en el Kit de montaje de la Cabina para nieve/parasol. Consulte la Figura 3-21.
6. Extraiga la plantilla B y comience los pasos para el Ensamblado de la página 18.



CUB CADET LLC

GARANTÍA LIMITADA DEL FABRICANTE

PARA ACCESORIOS Y ELEMENTOS QUE SE VENDEN POR SEPARADO

IMPORTANTE: Para obtener cobertura de garantía, el propietario debe presentar el comprobante de compra original y los registros de mantenimiento correspondientes al centro de servicio técnico autorizado del distribuidor. Consulte el manual del operador para obtener información sobre los intervalos de mantenimiento y servicio requeridos.

La siguiente garantía limitada es otorgada por Cub Cadet LLC con respecto a nuevos productos adquiridos o arrendados y utilizados en Estados Unidos y/o sus territorios y posesiones, y por MTD Products Limited con respecto a nuevos productos adquiridos o arrendados y utilizados en Canadá y/o sus territorios y posesiones (cualquiera de las dos entidades, respectivamente, "Cub Cadet").

Cub Cadet garantiza este producto (excluidas las piezas con desgaste normal, según se describe más abajo) contra defectos en los materiales y mano de obra por un período de dos (2) años a partir de la fecha de compra o arrendamiento original y, a su opción, reparará o reemplazará, sin costo alguno, cualquier pieza que presente defectos en los materiales o de mano de obra.

Se garantiza que las piezas con desgaste normal están libres de defectos en los materiales y de mano de obra por un período de treinta (30) días a partir de la fecha original de compra o arrendamiento. Las piezas sujetas a desgaste normal incluyen pero no se limitan a: correas, cuchillas, adaptadores de cuchilla, bolsas de césped, ruedas de plataforma, asientos y neumáticos.

Esta garantía limitada sólo se aplicará si el producto ha sido operado y mantenido de acuerdo con las instrucciones del Manual del Operador que se proporciona con el producto y no ha sido sujeto a uso inapropiado, abuso, uso comercial, abandono, accidente, mantenimiento incorrecto, alteración, vandalismo, robo, incendio, inundación o algún daño debido a otro peligro o desastre natural. Los daños que resulten de la instalación o el uso de piezas, accesorios o elementos no aprobados por Cub Cadet para usar con el o los productos incluidos en este manual anularán la garantía en lo que respecta a esos daños. Además, Cub Cadet puede rechazar la cobertura de la garantía si el medidor de horas o cualquier parte del mismo, es alterado, modificado, desconectado o de otro modo forzado.

CÓMO SOLICITAR Y OBTENER SERVICIO TÉCNICO: El servicio de la garantía está disponible, CON COMPROBANTE DE COMPRA Y LOS REGISTROS DE MANTENIMIENTO CORRESPONDIENTES a través de su distribuidor local de servicio autorizado. Para localizar al distribuidor de su zona:

En Estados Unidos de América:

Consulte sus páginas amarillas, o póngase en contacto con Cub Cadet LLC en P.O. Box 361131, Cleveland, Ohio 44136-0019, llame al 1-877-282-8684, o visite nuestro sitio web en www.cubcadet.com.

En Canadá:

Póngase en contacto con MTD Products Limited, Kitchener, ON N2G 4J1, llame al 1-800-668-1238 ó visite nuestro sitio web en www.mtdcanada.com.

Sin limitación de lo anteriormente dicho, esta garantía limitada no ofrece cobertura en los siguientes casos:

- Los elementos del mantenimiento de rutina como por ejemplo lubricantes, filtros, afiladores de cuchillas, puesta a punto del motor, ajustes de frenos, del embrague o de la plataforma y el deterioro normal del acabado exterior debido al uso o exposición.
- Mantenimiento no realizado por el distribuidor de servicio autorizado.
- Cub Cadet no extiende ninguna garantía para los productos vendidos o exportados fuera de los Estados Unidos de América y/o Canadá, y sus respectivas posesiones y territorios, excepto para aquellos vendidos a través de los canales autorizados de distribución de exportaciones de Cub Cadet.
- Piezas de reemplazo y/o accesorios que no son piezas originales de Cub Cadet.
- Gastos de transporte y visitas técnicas.
- Uso comercial o institucional.

No existen garantías implícitas, incluyendo sin limitación cualquier garantía implícita de comerciabilidad o adaptabilidad para un propósito en particular. Ninguna garantía tendrá validez después del período de aplicación de la expresa garantía escrita indicada anteriormente. Ninguna otra garantía expresa, sea oral o escrita, excepto la mencionada anteriormente, extendida por personas o entidades, incluidos los distribuidores y minoristas, con respecto a cualquier producto, obligará a Cub Cadet. El recurso exclusivo es reparar o reemplazar el producto según lo anteriormente establecido. Los términos de esta garantía cubren las reparaciones únicas y exclusivas que surjan de la venta y/o arrendamiento de los productos cubiertos por la presente. Cub Cadet no se hará responsable de las pérdidas o los daños incidentales o indirectos, incluyendo, sin limitación, los gastos incurridos en servicios de mantenimiento, sustitución o reemplazo del césped, o los gastos de arrendamiento realizados para reemplazar de manera transitoria un producto bajo garantía.

Algunas jurisdicciones no permiten la exclusión o limitación de los daños y perjuicios incidentales o indirectos, o las limitaciones sobre la duración de las garantías implícitas, por lo que las exclusiones o limitaciones mencionadas anteriormente pueden no aplicarse en su caso.

En ningún caso se obtendrá una compensación de ningún tipo por un monto mayor al precio de compra del producto adquirido. La alteración de las características de seguridad del producto anulará esta garantía. Usted asume el riesgo y la responsabilidad por las pérdidas, daños o lesiones personales o materiales propias o de terceros que surjan del uso incorrecto o de la falta de capacidad para usar este producto.

Esta garantía limitada cubre solamente al comprador original, o a la persona que recibió el producto de regalo.

CÓMO SE RELACIONA LA LEGISLACIÓN LOCAL CON ESTA GARANTÍA: Esta garantía limitada le otorga derechos legales específicos y usted también puede tener otros derechos que varían de una jurisdicción a otra.

Cub Cadet LLC, P.O. BOX 361131 CLEVELAND, OHIO 44136-0019, teléfono: 1-877-282-8684
MTD Products Limited, Kitchener, ON N2G 4J1, teléfono: 1-800-668-1238

Cub Cadet[®]

MANUEL DE L'UTILISATEUR

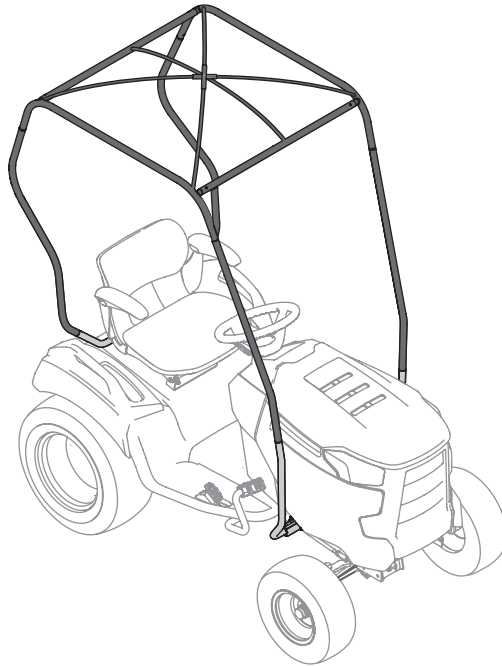

Cabine de protection pour l'hiver / l'été

⚠ WARNING

**READ AND FOLLOW ALL SAFETY RULES AND INSTRUCTIONS IN THIS MANUAL
BEFORE ATTEMPTING TO OPERATE THIS MACHINE.
FAILURE TO COMPLY WITH THESE INSTRUCTIONS MAY RESULT IN PERSONAL INJURY.**

Merci

Nous vous remercions d'avoir acheté une cabine de protection Cub Cadet. Ce produit a été soigneusement conçu pour vous offrir une performance remarquable lorsqu'il est correctement utilisé et entretenu.

Veuillez lire tout le manuel avant d'utiliser l'équipement. Ce manuel vous indique comment installer, utiliser et entretenir l'équipement facilement et sans danger. Veuillez vous assurer que toute personne qui utilisera l'équipement suivra attentivement et en tout temps les consignes de sécurité énoncées. Le non-respect de ces consignes peut entraîner des blessures corporelles ou des dommages matériels.

Toute l'information contenue dans ce manuel s'appuie sur l'information la plus récente disponible au moment de la publication de ce manuel. Consultez souvent ce manuel afin de vous familiariser avec l'équipement, ses caractéristiques et son

fonctionnement. Veuillez noter que ce manuel peut mentionner une vaste gamme de spécifications techniques concernant différents modèles. Les caractéristiques décrites ou illustrées dans ce manuel peuvent ne pas s'appliquer à tous les modèles. Cub Cadet LLC se réserve le droit de modifier les spécifications du produit, la conception ou l'équipement sans préavis et sans obligation. En cas de problèmes ou de questions concernant cet équipement, adressez-vous au concessionnaire Cub Cadet de votre localité ou appelez-nous directement. Les numéros de téléphone du service à la clientèle, l'adresse Internet et l'adresse postale se trouvent sur cette page. Nous désirons assurer votre entière satisfaction en tout temps.

Dans ce manuel, toutes les mentions de GAUCHE, DROITE, AVANT et ARRIÈRE ne s'entendent qu'à partir du poste de conduite de l'appareil.

Table des matières

<i>Consignes de sécurité.....</i>	<i>25</i>
<i>Assemblage et montage.....</i>	<i>27</i>
<i>Garantie.....</i>	<i>quatrième de couverture</i>

Service à la clientèle

Communiquez avec notre service à la clientèle avant de retourner le produit au détaillant ou au concessionnaire qui vous l'a vendu.

Nos techniciens peuvent vous aider si vous éprouvez de la difficulté à assembler votre produit, si vous avez des questions concernant ses commandes, son fonctionnement ou son entretien, si vous voulez commander des pièces de rechange ou des accessoires ou si vous désirez visionner des vidéos sur l'entretien et l'emploi de votre produit. Veuillez avoir votre numéro de modèle et votre numéro de série en main. Choisissez parmi les options ci-dessous :

- ◇ *Web:* www.cubcadet.com/equipment/cubcadet/service-and-parts
- ◇ *Téléphone:* (800) 965-4CUB
- ◇ *Poste:* Cub Cadet LLC • P.O. Box 361131 • Cleveland, OH • 44136-0019



AVERTISSEMENT ! CE SYMBOLE INDIQUE LES CONSIGNES DE SÉCURITÉ IMPORTANTES QUI, SI ELLES NE SONT PAS RESPECTÉES, PEUVENT METTRE EN DANGER VOTRE PROPRE SÉCURITÉ ET CELLE D'AUTRUI OU ENTRAÎNER DES DOMMAGES MATÉRIELS. VEUILLEZ LIRE ET RESPECTER TOUTES LES INSTRUCTIONS DU PRÉSENT MANUEL AVANT D'UTILISER CET ÉQUIPEMENT. LE NON-RESPECT DE CES CONSIGNES PEUT ENTRAÎNER DES BLESSURES CORPORELLES. **RESPECTEZ L'AVERTISSEMENT QUI ACCOMPAGNE CE SYMBOLE !**

PROPOSITION 65 DE LA CALIFORNIE



AVERTISSEMENT ! Les gaz d'échappement du moteur, quelques-uns de ses éléments et certains composants de l'appareil contiennent ou émettent des produits chimiques qui sont reconnus par l'État de Californie comme cancérigènes et pouvant provoquer des anomalies congénitales ainsi que d'autres effets nuisibles à la reproduction.

AVERTISSEMENT ! Les bornes et les cosses de batterie ainsi que les accessoires connexes contiennent du plomb et des composés de plomb, soit des produits chimiques reconnus par l'État de Californie comme cancérigènes et pouvant provoquer des anomalies congénitales ainsi que l'infertilité. *Lavez-vous les mains après toute manipulation.*

DANGER ! Cet appareil a été conçu pour être utilisé selon les consignes de sécurité décrites dans ce manuel. Comme pour tout autre type d'équipement motorisé, la négligence ou une erreur de la part de l'utilisateur peut entraîner de graves blessures. Cet appareil peut amputer les mains et les pieds et projeter des objets. Par conséquent, le non-respect des consignes de sécurité suivantes peut entraîner de graves blessures, voire la mort.

Utilisation générale

1. Veuillez lire, comprendre et suivre toutes les instructions figurant sur l'appareil et dans le(s) manuel(s) avant d'assembler et d'utiliser l'appareil. Conservez ce manuel en lieu sûr pour toute consultation ultérieure ainsi que pour toute commande de pièces de rechange.
2. Familiarisez-vous avec les commandes et le fonctionnement de l'appareil avant de vous en servir. Sachez comment arrêter l'appareil et comment débrayer les commandes rapidement.
3. Ne permettez jamais aux enfants de moins de 14 ans d'utiliser l'appareil. Les enfants de 14 ans et plus doivent lire et comprendre les instructions et les consignes de sécurité dans ce manuel et sur l'appareil. Ils doivent être formés et supervisés par un adulte.
4. Toute personne qui utilise l'appareil doit comprendre et suivre toutes les instructions de ce manuel.
5. Le châssis de la cabine de protection modifie la hauteur de l'appareil. Les branches basses, les cordes à linges, les portails et toute autre structure qui ne gênerait pas le fonctionnement de l'appareil avant l'installation du châssis peuvent maintenant présenter un danger. Vérifiez bien la hauteur libre avant de passer sous les branches d'arbres, les cordes à linges, les portails, etc.
6. Afin d'éviter des blessures corporelles, vérifiez bien la hauteur libre avant de passer sous de branches basses, des fils électriques, des portails ou dans toute autre situation où l'utilisateur risque d'être frappé et projeté de l'appareil.
7. En cas de situations qui ne sont pas mentionnées dans ce manuel, soyez prudent et faites preuve de bon sens. Pour obtenir de l'aide, communiquez avec notre service à la clientèle.
8. Le fait de respirer du monoxyde de carbone peut causer des maux de tête, la nausée, l'évanouissement et la mort.
9. Ne bouchez pas les entrées d'air, car cela peut entraîner l'accumulation de monoxyde de carbone dans la cabine de protection.
10. Ne faites pas fonctionner l'appareil dans des espaces fermés ou dans un garage.
11. La cabine de protection est conçue pour aider à protéger l'utilisateur contre les éléments de la nature. Ce produit n'est pas conçu pour protéger l'utilisateur contre le bruit, les gaz d'échappement, les produits chimiques ou les accidents. Ce produit ne protège pas l'utilisateur en cas de renversement de l'appareil.
12. La cabine de protection n'offre pas une protection totale contre le soleil. Appliquez de la crème solaire ou portez des vêtements qui offrent une protection contre le soleil.

Enfants



1. Un accident grave risque de se produire si l'utilisateur de l'appareil n'est pas toujours vigilant en présence d'enfants. Les enfants sont souvent attirés par les appareils en mouvement et les activités liées à la tonte. Ils ne se rendent pas compte des dangers. Ne prenez jamais pour acquis qu'un enfant va rester là où vous l'avez vu.
 - a. Éloignez les enfants de la zone de travail et placez-les sous la surveillance d'un adulte autre que l'utilisateur de l'appareil.
 - b. Restez vigilant et arrêtez l'appareil si un enfant s'approche de la zone de travail.
 - c. Regardez toujours derrière vous et vers le sol avant de reculer et lorsque vous reculez pour voir s'il y a de petits enfants.
 - d. Ne transportez jamais d'enfants, même si les lames sont débrayées. Ils risquent de tomber et d'être gravement blessés ou de gêner le fonctionnement sécuritaire de l'appareil.
 - e. Faites très attention en vous approchant des virages masqués, des portails, des buissons, des arbres et de tout autre objet qui peut vous empêcher d'apercevoir un enfant.
 - f. Pour éviter tout risque d'accident, débrayez toujours les lames de coupe avant de vous déplacer en marche arrière. N'utilisez pas le mode de tonte en marche arrière si des personnes, particulièrement des enfants, se trouvent à proximité.
 - g. Ne permettez pas aux enfants de s'approcher d'un moteur chaud ou d'un moteur en marche. Ils risquent de se brûler.
 - h. Retirez la clé lorsque l'appareil est laissé sans surveillance afin d'empêcher toute utilisation non autorisée.
9. Ne permettez jamais aux enfants de moins de 14 ans d'utiliser l'appareil. Les enfants de 14 ans et plus doivent lire et comprendre les instructions et les consignes de sécurité dans ce manuel et sur l'appareil. Ils doivent être formés et supervisés par un adulte.

Entretien général

1. Assurez-vous que tous les écrous, les boulons et les vis sont bien serrés pour que l'équipement soit toujours en bon état de fonctionnement.
2. Si l'appareil heurte un objet, arrêtez immédiatement le moteur, débranchez les fils de bougie et mettez-les à la masse contre le moteur. Vérifiez si l'appareil présente des dommages. Faites les réparations nécessaires avant d'utiliser l'appareil de nouveau.
3. N'essayez jamais de faire des réglages ou des réparations pendant que le moteur est en marche.
4. Les composants du bac récupérateur et le couvercle d'éjection peuvent s'user et être endommagés et, par conséquent, exposer les pièces mobiles ou projeter des débris. Par mesure de sécurité, vérifiez souvent ces composants et remplacez-les, selon le besoin, par des pièces d'origine. L'emploi de pièces non conformes aux spécifications du matériel d'origine pourrait entraîner un mauvais rendement et compromettre la sécurité !
5. Prenez soin des étiquettes de sécurité et d'instructions. Remplacez-les au besoin.

Symboles de sécurité

Ce tableau illustre et explique les symboles de sécurité qui peuvent se trouver sur cet appareil. Veuillez lire, comprendre et suivre toutes les instructions figurant sur l'appareil et dans le(s) manuel(s) avant d'assembler et d'utiliser l'appareil.

Symbole	Description
	MANUEL(S) DE L'UTILISATEUR Veuillez lire, bien comprendre et suivre toutes les instructions du manuel avant d'assembler et d'utiliser l'équipement.
	AVERTISSEMENT — MONOXYDE DE CARBONE Le fait de respirer du monoxyde de carbone peut causer des maux de tête, la nausée, l'évanouissement et la mort. Ne bouchez pas les entrées d'air, car cela peut entraîner l'accumulation de monoxyde de carbone dans la cabine de protection. Ne faites pas fonctionner l'appareil dans des espaces fermés ou dans un garage.
 WARNING	AVERTISSEMENT — RENVERSEMENT Ce châssis n'est pas conçu pour protéger l'utilisateur en cas de renversement.



AVERTISSEMENT ! C'EST VOTRE RESPONSABILITÉ. CET APPAREIL MOTORISÉ NE DOIT ÊTRE UTILISÉ QUE PAR DES PERSONNES QUI ONT LU, COMPRIS ET SUIVI LES AVERTISSEMENTS ET LES INSTRUCTIONS MENTIONNÉS DANS CE MANUEL ET SUR L'APPAREIL.

Conservez ces instructions !

Contenu de la boîte

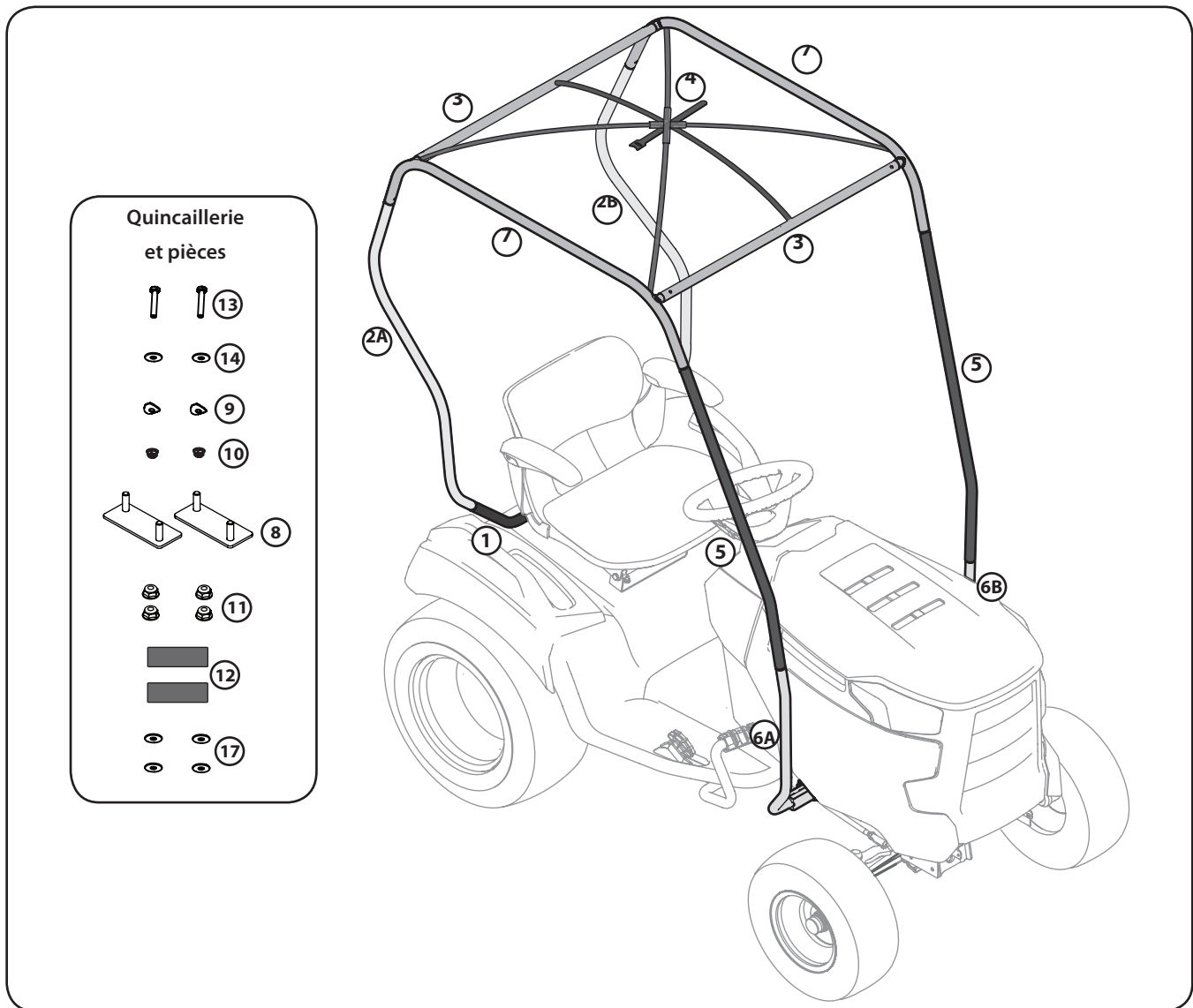

Figure 3-1

Ref.	Part Number	Description	Qty.
1	749-05389B	Support Arrière	1
2A	749-05387A	Support Arrière Droit	1
2B	749-05388A	Support Arrière Gauche	1
3	749-07234	Support Transversal	2
4	720-05501	Trousse De Tige De Support	1
5	749-05384A	Support Avant	2
6A	649-05054A	Support Avant Droit	1
6B	649-05055A	Support Avant Gauche	1
7	649-05053A	Support Latéral	2
8	683-05220	Plaque De Montage Avant	2
9	736-0451	Rondelle, 0,320 X 0,930 X 0,060	2

Ref.	Part Number	Description	Qty.
10	712-04063	Écrou Autobloquant À Bride, 5/16-18	2
11	712-04064	Écrou Autobloquant À Bride, 1/4-20	4
12	777X45500	Étiquette Réfléctrice	2 *
13	710-3180	Boulon Hexagonal, 5/16-18 X 1,75	2
14	736-3078	Rondelle Plate, 0,344 X 1,00 X 0,063	2
15	736-0142	Rondelle Plate, .281X.500X.063	4
NS	790-00712	Toile De Protection Pour L'hiver	1 *
NS	790-00710	Pare-Soleil	1 *

* -- Si équipé

NOTE : Toutes les mentions de GAUCHE, DROITE, AVANT et ARRIÈRE de la cabine de protection ne s'entendent qu'à partir du poste de conduite de l'appareil.



ATTENTION : Ne transportez pas l'appareil sur une remorque ou dans la benne d'un camion si la cabine de protection est installée.

ASSEMBLAGE

Avant de commencer l'installation, vérifiez que vous avez toutes les pièces nécessaires. Le contenu de la boîte est présenté en détail à la page 5.

NOTE : L'ensemble d'installation 759-05086 est requis pour installer la cabine de protection sur certains appareils. Les instructions et les gabarits de perçage se trouvent à la page 10. Contactez le centre de service agréé de votre région ou communiquez avec le service à la clientèle pour commander l'ensemble d'installation, au besoin.

1. À l'aide de deux des contre-écrous de bride (réf.11), deux des rondelles (réf. 15) et une des plaques de montage avant (# 8), monter le support avant gauche (# 6B) sur châssis du tracteur, comme illustré à la figure 3-2.

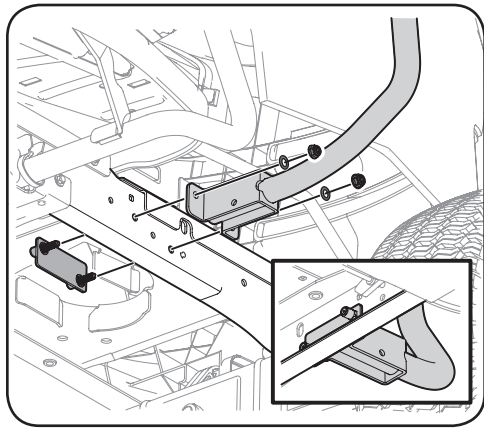

Figure 3-2

2. Avant d'installer le support avant droit (Réf. 6A), retirez l'attache et le boyau de vidange d'huile du châssis. Voir Figure 3-3. L'attache et le boyau de vidange d'huile s'installent dans le support avant droit.

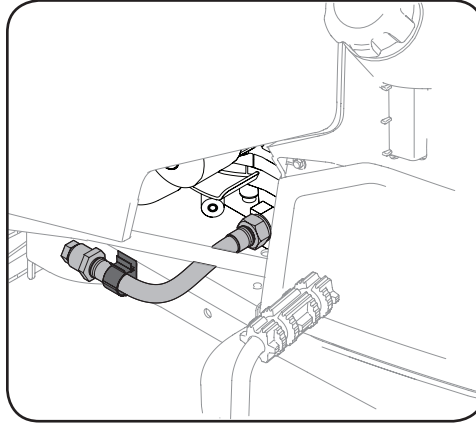

Figure 3-3

3. Répétez l'étape 1 de l'autre côté de l'appareil pour installer le support avant droit (Réf. 6A).
4. Installez l'attache dans le trou de montage du support avant droit (Réf. 6A). Voir Figure 3-4.

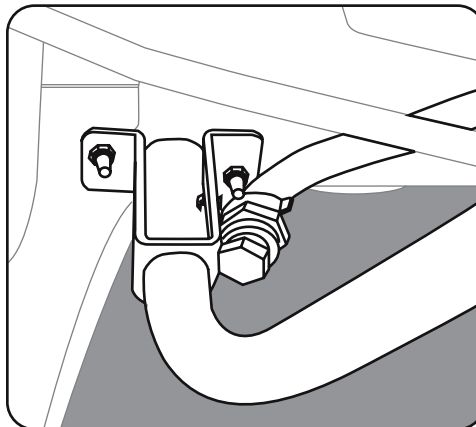

Figure 3-4

5. Installez le support arrière (Réf. 1) sur le châssis de l'appareil à l'aide de deux écrous autobloquants à bride (Réf. 10), deux rondelles (Réf. 9), deux rondelles plates (Réf. 14) et deux boulons hexagonaux (Réf. 13). Voir Figure 3-5.

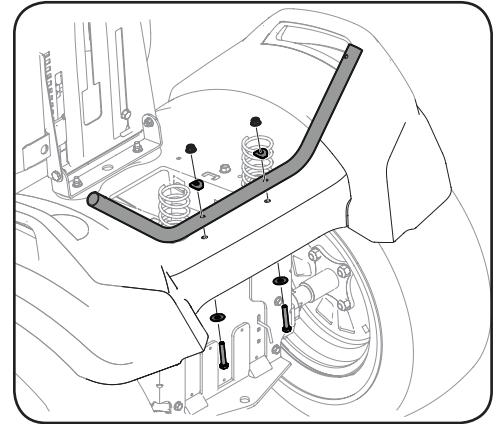

Figure 3-5

6. Assemblez le châssis de la cabine de protection. Voir Figure 3-1.
7. Les composants du châssis sont fixés ensemble par des attaches à ressort. Pressez l'attache à ressort et faites glisser le support jusqu'à ce que l'attache à ressort s'enclenche dans l'autre support. Voir Figure 3-6.

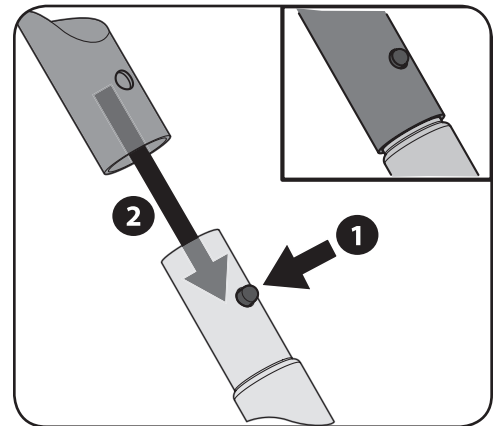

Figure 3-6

NOTE : Consultez la Figure 3-1 pour connaître l'emplacement de chaque support.

- Assemblez la verrière avant de l'attacher au sommet du cadre. Insérez les supports transversaux (référence n° 3) dans les supports latéraux (référence n° 7). Ensuite, fixez la tige centrale (réf. partie 4) dans les trous de montage situés sur les supports transversaux avant et arrière. Assemblez ensuite les tiges de support transversales (référence n° 4) avec des raccords à tige (réf. N° 4) et placez les extrémités dans les trous de montage situés à l'intérieur des supports latéraux.

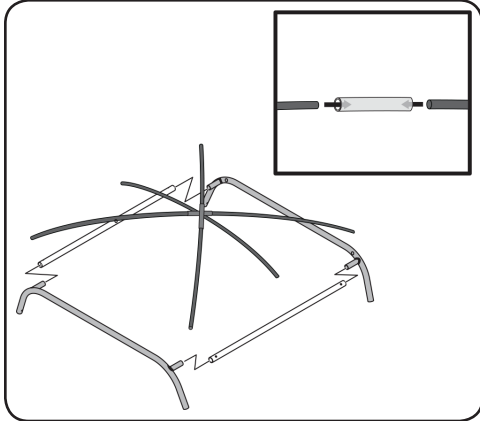

Figure 3-7

- Enroulez le velcro autour de la tige centrale et croisez les tiges de support.
- Enfin, fixez les supports latéraux supérieurs aux supports latéraux arrière et aux supports latéraux avant.

Installation du pare-soleil

NOTE : Si vous avez acheté la cabine de protection 19A30022100 séparément, vous pouvez commander le pare-soleil 790-00710.

- Glissez le pare-soleil sur la partie supérieure du châssis avec le rabat plus long vers l'arrière.
- Il y a huit sangles en velcro à l'intérieur du pare-soleil; quatre sangles à l'avant et quatre sangles à l'arrière. Attachez les huit sangles pour fixer l'avant et l'arrière du pare-soleil. Voir Figure 3-8.

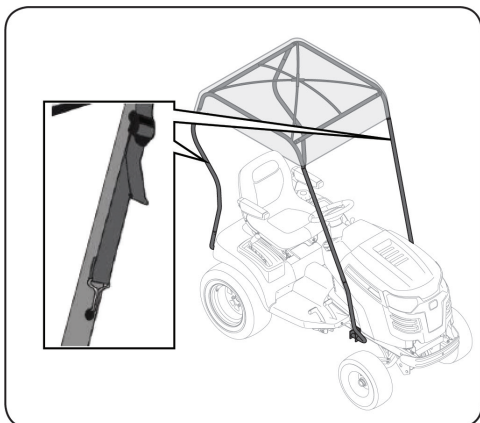

Figure 3-8

- Il y a deux sangles sur le rabat en maille arrière du pare-soleil. Envelopper ces derniers autour des supports arrière et les fixer comme illustré à la Figure 3-9.

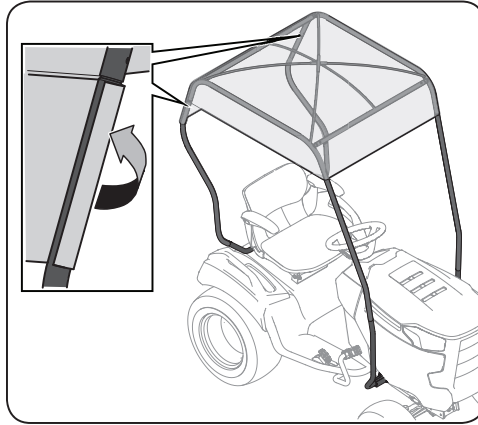

Figure 3-9

Installation de la toile de protection pour l'hiver

NOTE : Si vous avez acheté la cabine de protection 19A30021100 séparément, vous pouvez commander la toile de protection 790-00712.

NOTE : Pour éliminer toutes les plissures, dépliez la toile de protection et laissez-la au soleil.

- Dépliez la toile de protection, puis installez-la sur la partie supérieure du châssis. Assurez-vous que le réflecteur argent/gris au-dessus de la fenêtre arrière soit à l'arrière de l'appareil. Voir Figure 3-10.



Figure 3-10

- Enlevez la bande protectrice des étiquettes réfléchissantes et installez les étiquettes sur la face extérieure de la toile de protection. Voir Figure 3-11.



Figure 3-11

- Il y a cinq attaches autour de la base de la cabine; trois attaches à l'arrière et une attache de chaque côté de la cabine..
- L'attache arrière centrale s'attache au centre de l'aile de l'appareil. Voir Figure 3-12.

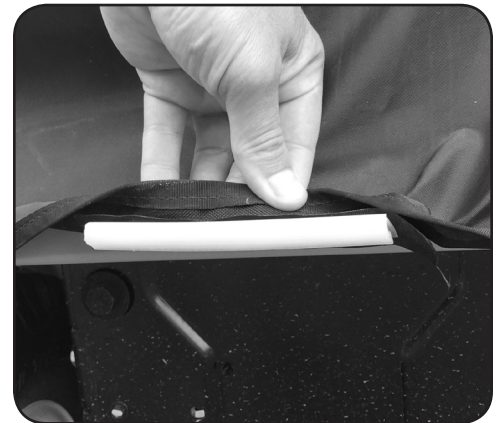

Figure 3-12

- Les attaches arrière s'attachent sur les ailes à l'arrière de l'appareil, à proximité des roues. Voir Figure 3-13.



Figure 3-13

6. Les attaches avant s'attachent sur les ailes à l'avant de l'appareil, à proximité des roues. Voir Figure 3-14.



Figure 3-14

7. Un élastique de rappel est placé à l'avant du capot. Cet élastique est utilisé pour serrer la toile de protection autour du cabot pour empêcher la neige de pénétrer dans la cabine. Les crochets de l'élastique doivent être fixés sur le capot, à proximité des roues avant. Voir Figure 3-15.



Figure 3-15

8. Ouvrez la porte de la cabine et repérez les cinq sangles à l'intérieur de la cabine. Il y a une sangle à l'avant de la cabine (à proximité du capot) et quatre sangles sur la partie supérieure de la cabine. Fixez les sangles l'une à l'autre, puis serrez-les bien. Voir Figure 3-16.



Figure 3-16

9. Une paire d'aimants se trouve de chaque côté du plancher. Ces aimants aident à retenir la partie inférieure de la cabine au plancher. Voir Figure 3-17.

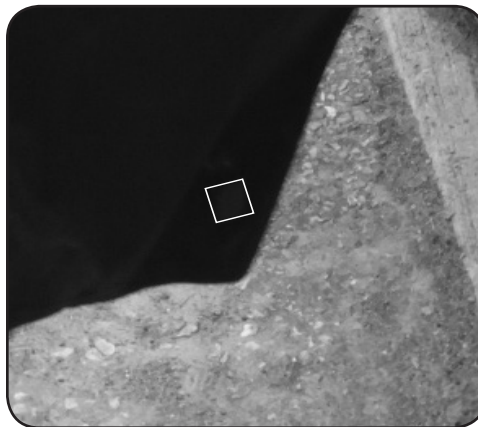

Figure 3-17

10. Fixez les deux sangles en velcro aux coins arrière de la cabine. Voir Figure 3-18.

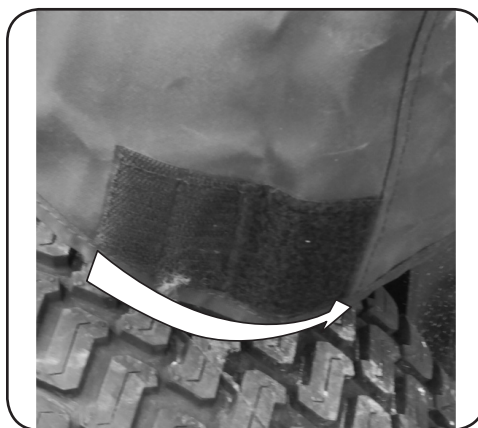

Figure 3-18

11. Si votre appareil est équipé d'une souffleuse à neige, la commande de la goulotte peut passer à travers l'ouverture du côté gauche de la cabine. Voir Figure 3-19.



Figure 3-19

12. La manette et la commande de relevage peuvent passer à travers l'ouverture du côté droit de la cabine. Voir Figure 3-20.



Figure 3-20

NOTE : Il y a trois fermetures éclair qui peuvent être ouvertes pour permettre la circulation de l'air.

Gabarits de perçage

NOTE : L'ensemble d'installation 759-05086 est requis pour installer la cabine de protection sur certains appareils. Contactez le centre de service agréé de votre région ou communiquez avec le service à la clientèle pour commander l'ensemble d'installation ou utilisez les gabarits de perçage.

1. Alignez le gabarit A sur le côté droit de l'appareil, puis fixez-le en place à l'aide du boulon hexagonal, de l'écrou et du boulon fournis dans l'ensemble d'installation. Voir Figure 3-21.

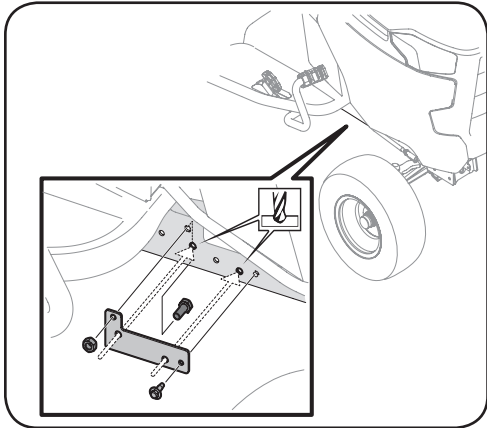

Figure 3-21

2. Percez les trous à l'aide de la mèche de 9/32" fournie dans l'ensemble d'installation. Voir Figure 3-21.
3. Retirez le gabarit A.
4. Alignez le gabarit B sur le côté gauche de l'appareil, puis fixez-le en place à l'aide des boulons hexagonaux et des écrous fournis dans l'ensemble d'installation. Voir Figure 3-21.

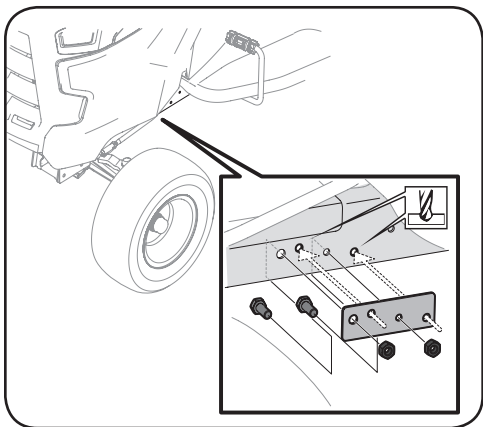
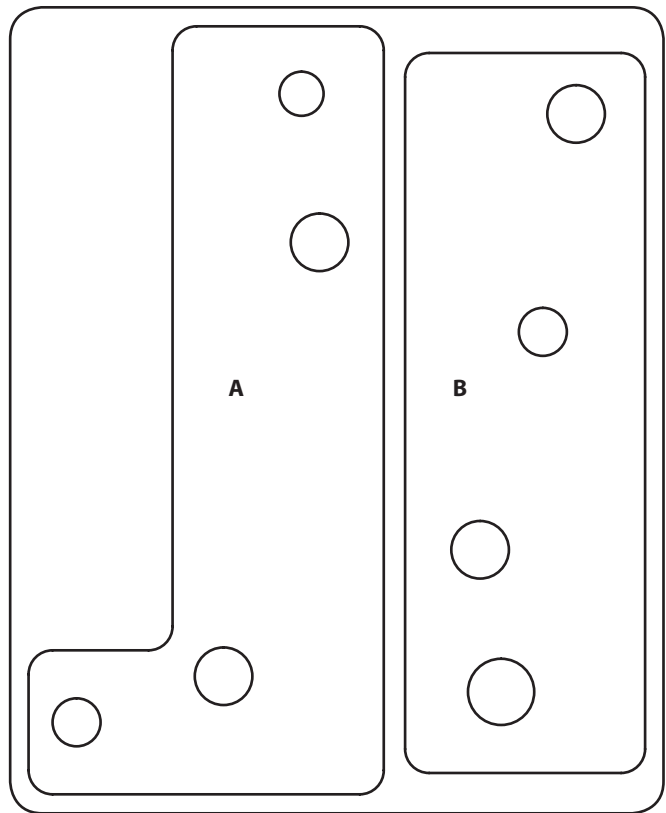

Figure 3-22

5. Percez les trous à l'aide de la mèche de 9/32" fournie dans l'ensemble d'installation. Voir Figure 3-22..
6. Retirez le gabarit B et suivez les étapes d'installation à la page 28.



CUB CADET LLC

GARANTIE LIMITÉE DU FABRICANT

POUR LES ACCESSOIRES VENDUS SÉPARÉMENT

IMPORTANT : Le propriétaire doit présenter le reçu original et les relevés d'entretien au concessionnaire pour faire honorer la garantie. Le propriétaire de l'équipement est tenu de respecter le calendrier d'entretien tel qu'il est indiqué dans le manuel de l'utilisateur.

La garantie limitée détaillée ci-dessous est offerte par Cub Cadet LLC pour de nouveaux produits achetés ou loués et utilisés aux États-Unis, dans ses possessions et territoires, et par MTD Products Limited pour de nouveaux produits achetés ou loués et utilisés au Canada et dans ses territoires (chaque entité respectivement, « Cub Cadet »).

Cub Cadet garantit que ce produit (à l'exception des pièces à usure normale énumérés ci-dessous) est exempt de tout vice de matière et de fabrication pour une durée de deux (2) ans à compter de la date d'achat initiale ou de la location-bail et s'engage à réparer ou à remplacer, gratuitement et à son choix, toute pièce qui s'avère défectueuse en raison d'un vice de matériel ou de fabrication.

Les pièces à usure normale sont garanties exemptes de tout vice de matière et de fabrication pour une période de trente (30) jours à compter de la date initiale d'achat ou de la location-bail. Les pièces à usure normale comprennent, sans s'y limiter : les courroies, les lames, les adaptateurs de lame, les sacs à herbe, les roues du plateau de coupe, les sièges et les pneus.

Cette garantie ne s'applique que si l'équipement a été utilisé et entretenu conformément aux indications du manuel de l'utilisateur fourni avec l'équipement et exclut les mauvaises utilisations, les abus, la négligence, les accidents, le mauvais entretien, les altérations, le vandalisme, le vol, le feu, les inondations et les autres dommages causés par des catastrophes naturelles. Les dégâts causés par l'installation ou l'utilisation d'une pièce ou d'un accessoire, dont l'emploi avec le produit n'est pas homologué par Cub Cadet, rendront la garantie nulle et non avenue. De plus, cette garantie ne s'applique pas si le compteur d'heures, ou tout autre composant de celui-ci, a été modifié, déconnecté ou autrement changé.

POUR OBTENIR LE SERVICE DANS LE CADRE DE LA GARANTIE :

Présentez UNE PREUVE D'ACHAT ET LES RELEVÉS D'ENTRETIEN CORRESPONDANTS au centre de service agréé de votre région.

Pour trouver un concessionnaire autorisé dans votre région :

Aux États-Unis :

Consultez les Pages Jaunes, écrivez à Cub Cadet LLC, P.O. BOX 361131 CLEVELAND, OHIO 44136-0019, appelez au 1 877 282-8684, ou visitez notre site Web au www.cubcadet.com.

Au Canada :

Écrivez à MTD Products Limited, Kitchener, Ontario, N2G 4J1, téléphonez au 1 800 668-1238 ou visitez notre site Web au www.mtdproducts.ca.

Sans limiter ce qui précède, cette garantie limitée ne couvre pas :

- Les articles d'entretien courant tels que les lubrifiants et les filtres, l'aiguisage de lames, les révisions, les réglages de frein, de l'embrayage ou du plateau de coupe ainsi que la détérioration normale de la finition extérieure due à l'utilisation de l'équipement ou à son exposition aux intempéries.
- Une réparation exécutée par quiconque autre qu'un centre de service agréé.
- Cub Cadet ne garantit pas les produits vendus ou exportés hors des États-Unis et/ou du Canada, de leurs possessions et territoires respectifs, sauf si ces produits ont été vendus par l'intermédiaire des services d'exportation de Cub Cadet.
- Les pièces de rechange qui ne sont pas des pièces d'origine de Cub Cadet.
- Les frais de transport et de déplacement des techniciens.
- Cub Cadet ne garantit pas ce produit s'il est utilisé à des fins commerciales ou institutionnelles.

Aucune garantie implicite, y compris sans s'y limiter, toute garantie tacite de qualité marchande ou d'adaptabilité dans un but particulier, ne s'applique après la période applicable de garantie explicite décrite ci-dessus. Aucune autre garantie explicite, mise à part la garantie décrite ci-dessus, donnée par tout individu ou toute entreprise, y compris le concessionnaire, à l'égard de tout produit, n'engage Cub Cadet. Le seul recours se limite à la réparation ou le remplacement du produit tel que stipulé ci-dessus.

Les stipulations énoncées dans cette garantie offrent le seul recours à la suite de la vente ou de la location-bail. Cub Cadet ne peut être tenu responsable pour toute perte ou tout dommage accessoire ou immatériel comprenant, sans s'y limiter, les frais de remplacement ou de substitution des services d'entretien des pelouses ou les frais de location pour remplacer temporairement un produit sous garantie.

Certaines juridictions ne permettent pas l'exclusion des dommages accessoires ou immatériels ou une limite à la durée de la garantie implicite. Par conséquent, les exclusions et restrictions ci-dessus peuvent ne pas s'appliquer dans votre cas.

En aucun cas, le montant de remboursement ou de remplacement ne saurait être supérieur à celui du prix d'achat du produit. **Toute modification des dispositifs de sécurité rendra la garantie nulle et non avenue.** L'utilisateur assume tout risque et toute responsabilité en cas de perte, de dommage matériel ou de blessure résultant de l'utilisation incorrecte du produit ou de l'incapacité de l'employer.

Cette garantie limitée n'est offerte qu'à l'acheteur initial ou à la personne à laquelle le produit a été offert en cadeau.

Lois locales et cette garantie : Cette garantie limitée vous accorde des droits juridiques spécifiques. Vous pouvez également bénéficier d'autres droits qui varient selon les juridictions.

Cub Cadet LLC, P.O. BOX 361131 CLEVELAND, OHIO 44136-0019; Téléphone : 1 877 282-8684
MTD Canada Limited - KITCHENER, ON N2G 4J1; Téléphone : 1 800 668-1238