



# Z-Creeper Seat

## Operating Instructions & Parts Manual

**Model  
C-2036**

**Capacity  
300 lbs.**

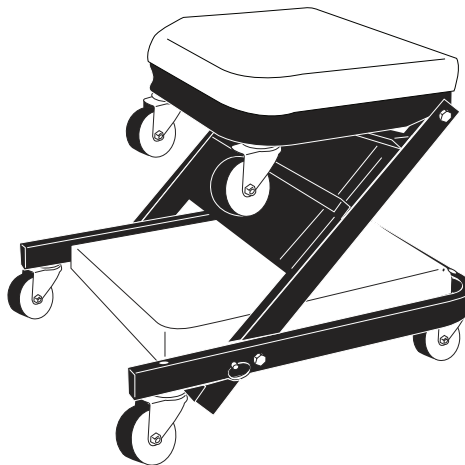

U.S. Patent No. 6,969,077



*This is the safety alert symbol. It is used to alert you to potential personal injury hazards. Obey all safety messages that follow this symbol to avoid possible injury or property damage.*

SFA Companies, Inc.  
10939 N. Pomona Ave.  
Kansas City, MO 64153  
Phone (816)891-6390, Fax (816)891-6599

Printed in China  
C-2036-M0\_042018

**SAFETY AND GENERAL INFORMATION**

For your safety, read, understand, and follow the information provided with and on this folding creeper. The owner and operator shall have an understanding of this product and safe operating procedures before attempting to use. The owner and operator shall be aware that use of this product may require special skills and knowledge. Instructions and safety information shall be conveyed in the operator's native language before use of this product is authorized. Make certain that the operator thoroughly understands the inherent dangers associated with the use and misuse of the product. If any doubt exists as to the safe and proper use of this product, remove from service immediately.

**Inspect before each use.** Do not use if there are broken, bent, cracked or damaged parts (including labels). Any folding creeper that appears damaged in any way, or operates abnormally shall be removed from service immediately. If the folding creeper has been subjected to a shock load (a load dropped suddenly,

unexpectedly upon it), immediately discontinue use until it has been inspected by a Pro-Lift authorized service center. It is recommended that an annual inspection be done by qualified personnel. Labels and Operator's Manuals are available from manufacturer.

**PRODUCT DESCRIPTION**

This device is designed to be folded in a 'Z' shape for use as a mechanics seat or unfolded for use as a mechanics creeper. It is intended to be used to support and move, along a smooth and level surface, rated capacity loads consisting of a single person weighing no more than 300 lbs. for the purpose of performing automotive maintenance or service. This device is not intended, designed or engineered to be used for any other purpose.

Rated Capacity: One person (includes any tools, equipment, personal items) weighing 300lbs. or less.

**SPECIFICATIONS**

Model	Rated Capacity	Seat Size	Creeper Size	Weight
C-2036	300 lbs.	12-5/8" x 11"	36"	13.45 lbs.

**⚠ WARNING:** Do not use this device for any purpose other than that for which it is expressly intended.

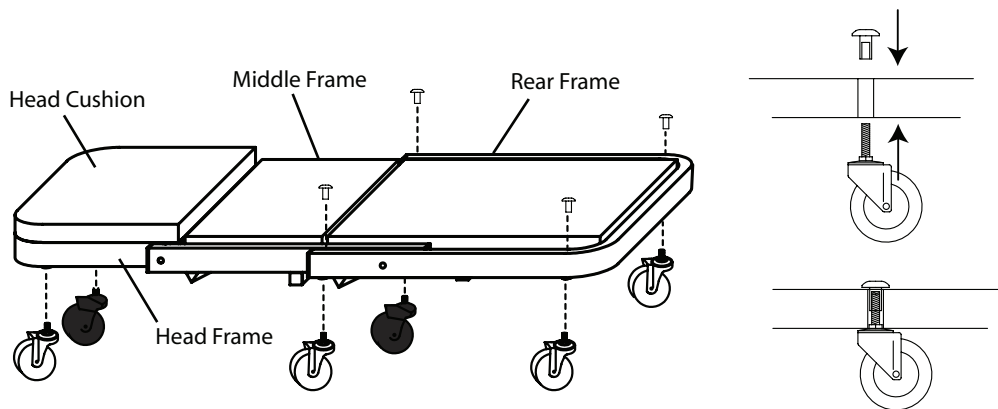

Figure 1 - Model C-2036 Components

**⚠ CAUTION**  
 Folding components can present pinch and crush hazards during use of this product. Exercise caution when performing adjustments and always be alert and sober while assembling and using this equipment.

# !WARNING

- Read, understand, and follow all instructions before operating this device.
- Do not exceed rated capacity. Rated capacity is 300 lbs. (includes user, tools, equipment and personal items).
- Sit down gently. Avoid shock loads caused by jumping or falling onto seat.
- Do not stand on seat.
- Beware of pinch and crush hazards when folding and unfolding.
- Keep out of the reach of children! This device is not appropriate for children's use.
- Use only on smooth, level surface capable of supporting the load.

## PREPARATION

Before assembling your Folding Creeper, make sure all parts are present. If any part is missing or damaged, do not attempt to assemble or use the product. Contact Pro-Lift customer service for replacement parts.

Package Contents: 1 Creeper Body, 6 Casters, 4 Nuts

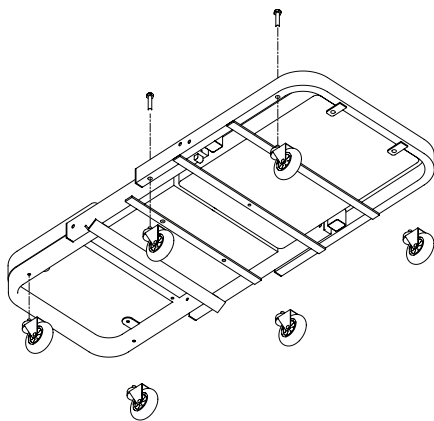

Figure 2 - Attaching Creeper Casters

## ASSEMBLY INSTRUCTIONS

1. Using the included open-end wrench, attach two Casters to the threaded holes in the Head Frame section. Use a 5mm hex key to fasten the remaining four Casters to the Creeper Frame. Insert the threaded Fasteners from the top and the Casters from the bottom, then tighten with hex key.

## OPERATING INSTRUCTIONS

1. Unlock the spring loaded Lock Pin by pulling out until disengaged, at the same time rotate the Head Frame and Middle Frame upward and back towards the Rear Frame section until the Lock Pin can engage the Creeper Seat Locking Sleeve (Fig. 3). Ensure Lock Pin is fully engaged.

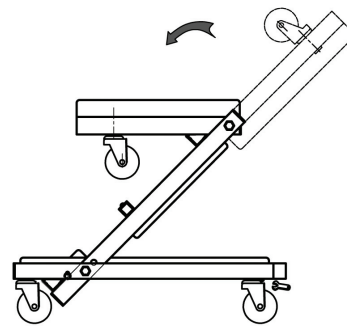

Figure 3 - Adjusting Creeper to seat configuration

2. Flip Head Frame forward until horizontal.
3. Unlock the spring loaded Lock Pin by pulling out until disengaged, then reverse steps 1, 2 to convert Creeper Seat into Creeper.

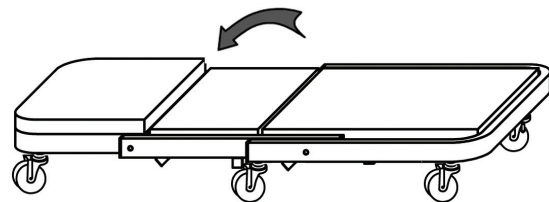

Figure 4 - Adjusting Seat to Creeper configuration

## MAINTENANCE

Wipe clean as needed. Use mild upholstery cleaner (not caustic) to clean seat as needed.

**⚠ CAUTION:** *Do not lubricate casters*

## REPLACEMENT PARTS LIST

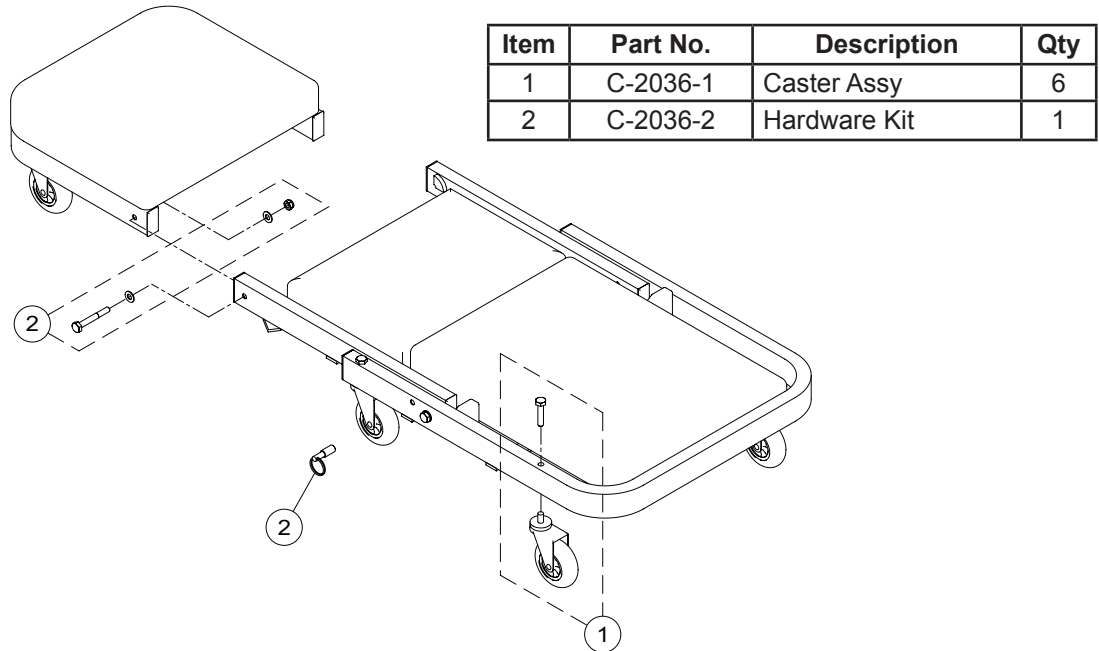

## NINETY DAY LIMITED WARRANTY

For a period of ninety (90) days from date of purchase, **SFA Companies, Inc.** will repair or replace, at its option, without charge, any of its products, which fails due to a defect in material or workmanship under normal usage. This limited warranty is a consumer's exclusive remedy.

Performance of any obligation under this warranty may be obtained by returning the warranted product, freight prepaid, to **SFA Companies, Inc.**, Warranty Service Department, 10939 N. Pomona Ave., Kansas City, MO 64153.

Except where such limitations and exclusions are specifically prohibited by applicable law, (1) THE CONSUMER'S SOLE AND EXCLUSIVE REMEDY SHALL BE THE REPAIR OR REPLACEMENT OF DEFECTIVE PRODUCTS AS DESCRIBED ABOVE. (2) **SFA Companies, Inc.** SHALL NOT BE LIABLE FOR ANY CONSEQUENTIAL OR INCIDENTAL DAMAGE OR LOSS WHATSOEVER. (3) ANY IMPLIED WARRANTIES, INCLUDING WITHOUT LIMITATION THE IMPLIED WARRANTIES OF MERCHANTABILITY AND FITNESS FOR A PARTICULAR PURPOSE, SHALL BE LIMITED TO NINETY DAYS, OTHERWISE THE REPAIR, REPLACEMENT OR REFUND AS PROVIDED UNDER THIS EXPRESS LIMITED WARRANTY IS THE EXCLUSIVE REMEDY OF THE CONSUMER, AND IS PROVIDED IN LIEU OF ALL OTHER WARRANTIES, EXPRESS OR IMPLIED. (4) ANY MODIFICATION, ALTERATION, ABUSE, UNAUTHORIZED SERVICE OR ORNAMENTAL DESIGN VOIDS THIS WARRANTY AND IS NOT COVERED BY THIS WARRANTY.

Some states do not allow limitations on how long an implied warranty lasts, so the above limitation may not apply to you. Some states do not allow the exclusion or limitation of incidental or consequential damages, so the above limitation or exclusion may not apply to you. This warranty gives you specific legal rights, and you may also have other rights, which vary from state to state.



SFA Companies, Inc.  
10939 N. Pomona Ave.  
Kansas City, MO 64153  
Phone (816)891-6390, Fax (816)891-6599

# Pro-Lift®

## Siège sommier d'atelier en Z

### Mode d'emploi & liste des pièces

**Modèle  
C-2036**

**Capacité  
300 lbs.**

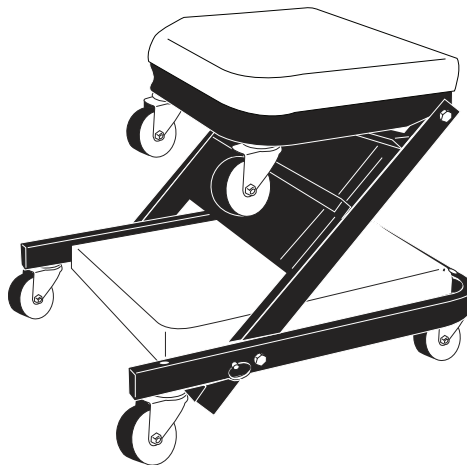

Brevet US N..6,969,077



*Ceci est le symbole de prudence. Il indique un risque potentiel de lésions corporelles. Pour ne pas subir de blessures ou causer des dégâts matériels, veuillez toujours observer les consignes de sécurité décrites après ce symbole.*

SFA Companies, Inc.  
10939 N. Pomona Ave.  
Kansas City, MO 64153  
Phone (816)891-6390, Fax (816)891-6599

Imprimé en China  
C-2036-M0\_042018

## RENSEIGNEMENTS GÉNÉRAUX ET CONSEILS DE SÉCURITÉ

Avant d'utiliser ce sommier pliant et pour votre sécurité, lisez attentivement ce mode d'emploi et assurez-vous de bien le comprendre. Avant d'utiliser ce produit, le propriétaire et l'utilisateur doivent savoir comment il fonctionne et comment l'utiliser en toute sécurité. Le propriétaire et l'utilisateur doivent être conscients que l'utilisation de ce produit requiert des compétences et des connaissances particulières. Avant d'autoriser l'utilisation de ce sommier pliant, les consignes de sécurité et les renseignements doivent avoir été transmis à l'utilisateur dans sa langue maternelle. Veillez à ce que l'utilisateur comprenne parfaitement les dangers inhérents à l'usage et au mauvais usage du produit. Si un doute subsiste quant à la sécurité ou l'usage correct du sommier, le retirer immédiatement du service.

**Inspectez avant chaque usage.** Si vous remarquez que certaines pièces (étiquettes comprises) sont cassées, déformées, fissurées ou endommagées, ne l'utilisez pas. Un sommier pliant qui semble endommagé ou qui fonctionne mal doit immédiatement être retiré du service. Si l'on pense que le sommier pliant a été soumis, ou semble avoir été soumis, à une

surcharge d'impact (charge qui serait tombée accidentellement dessus), cessez immédiatement de l'utiliser et faites-le vérifier par un centre de réparation agréé par Pro-Lift. Il est recommandé qu'un personnel qualifié inspecte annuellement le sommier. Vous pouvez vous procurer des étiquettes et des modes d'emploi en vous adressant au fabricant.

## DESCRIPTION DU PRODUIT

Cet appareil est conçu pour être plié en forme "Z" de manière à être utilisé comme siège pour les mécaniciens ou pour être déplié et devenir un sommier. Il est étudié pour être déplacé sur une surface plane et lisse et pour supporter une seule personne dont le poids n'excède pas 300 lbs. Son but est d'être utilisé dans le cadre de l'entretien et du service automobile. Il n'est pas destiné à d'autres fins.

Capacité nominale : Une personne (inclus les outils, l'équipement et les objets personnels) pesant maximum 300 lbs

## SPECIFICATIONS

Modèle	Capacité nominale (Poids)	Dimension du siège	Dimension du sommier	Poids
C-2036	300	12-5/8" x 11" (320 mm x 280 mm)	36" (341 mm)	13.45

**⚠ AVERTISSEMENT:** Ne pas utiliser cet engin pour un usage autre que celui prévu par le fabricant.

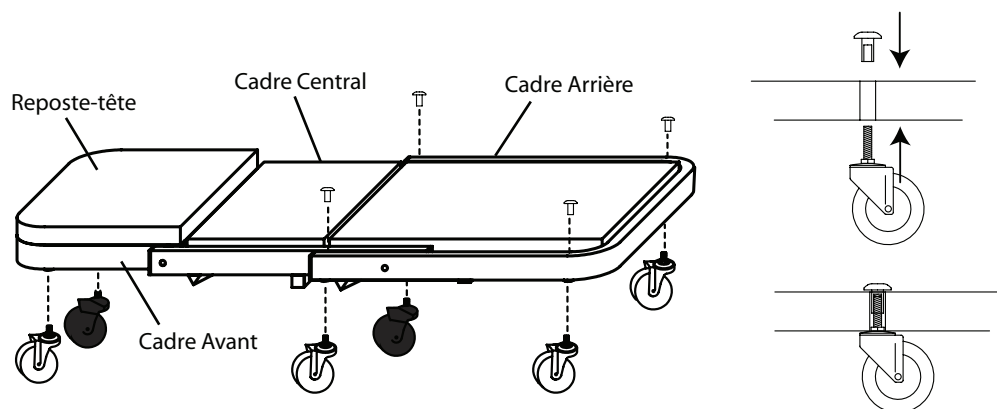

Figure 1 - Nomenclature du modèle C-2036

## ⚠ PRUDENCE

Les éléments pliables peuvent présenter des dangers de pincement et de coup lors de l'utilisation de ce produit. Soyez prudent lorsque vous effectuez des réglages et soyez toujours vigilant et sobre lorsque vous assemblez et utilisez cet équipement.

# ! AVERTISSEMENT

- Il faut prendre connaissance des directives fournies avec ce produit, les comprendre et s'y conformer avant de l'utiliser.
- Ne pas dépasser la capacité nominale. La capacité nominale est de 300 lbs. (comprenant l'utilisateur, ses outils, son équipement et ses objets personnels).
- Asseyez-vous doucement. Évitez tout choc causé par une chute ou un saut brutal sur le siège
- Ne vous mettez pas debout sur le siège.
- Faites attention à ne pas vous pincer ou recevoir un coup lorsque vous pliez ou dépliez l'appareil.
- Laissez hors de portée des enfants. Cet engin n'est pas fait pour les enfants.
- Utilisez le produit seulement sur des surfaces dures et de niveau capable de supporter la charge.

## PRÉPARATION

Avant d'assembler le sommier pliant, vérifiez si toutes les pièces sont incluses. S'il manque une pièce ou si une pièce est endommagée, n'assemblez pas ou n'utilisez pas l'appareil. Consultez le Service Clientèle Pro-Lift pour les pièces de rechange.

Contenu : 1 cadre 4 écrous hexagonaux, 6 roulettes

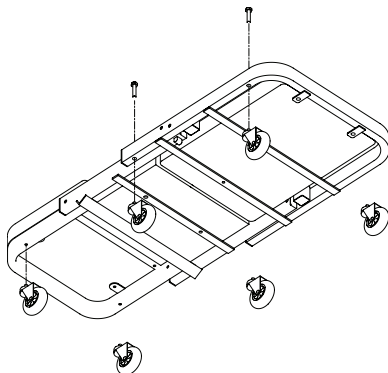

Figure 2 - Attacher les roulettes du sommier

## INSTRUCTIONS D'ASSEMBLAGE

1. Utilisant la clé à fourche fournie, vissez les roulettes dans les trous filetés du cadre avant. Utilisez une clé hexagonale de 5mm pour visser les quatre roulettes restantes au sommier. Insérez les attaches filetées à partir du haut et les roulettes à partir du bas, puis serrez avec la clé hexagonale.

## OPÉRATION

1. Déverrouillez la goupille de verrouillage à ressort en tirant dessus jusqu'à ce qu'elle soit libérée, en même temps, tournez le cadre avant et le cadre central vers le haut et vers le cadre arrière jusqu'à ce que la goupille de verrouillage s'engage dans l'encoche de verrouillage du siège (Fig.3). Vérifiez si la goupille de verrouillage est totalement enfoncée.

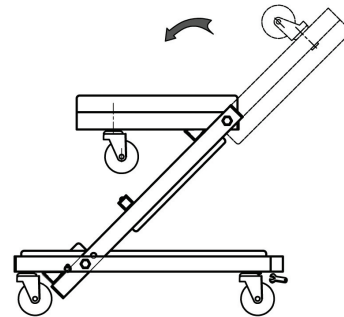

Figure 3 - Schéma de l'ajustement du sommier en siège

2. Renversez le cadre avant jusqu'à ce qu'il soit horizontal.
3. Déverrouillez la goupille de verrouillage à ressort en tirant dessus jusqu'à ce qu'elle soit libérée, ensuite procédez aux étapes 1, 2 à l'envers pour passer du siège au sommier

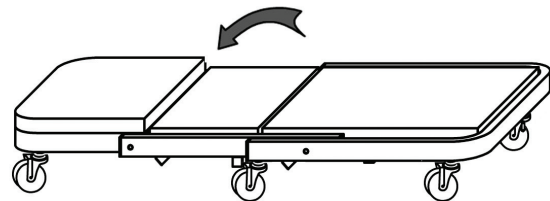

Figure 4 - Schéma de l'ajustement du siège en sommier

## ENTRETIEN

Nettoyez en cas de besoin. Utilisez un produit nettoyant de tapisserie doux (pas caustique) pour nettoyer le siège si nécessaire.

**⚠ PRUDENCE:** Ne pas lubrifier les roulettes

## LISTE DES PIÈCES DE RECHANGE

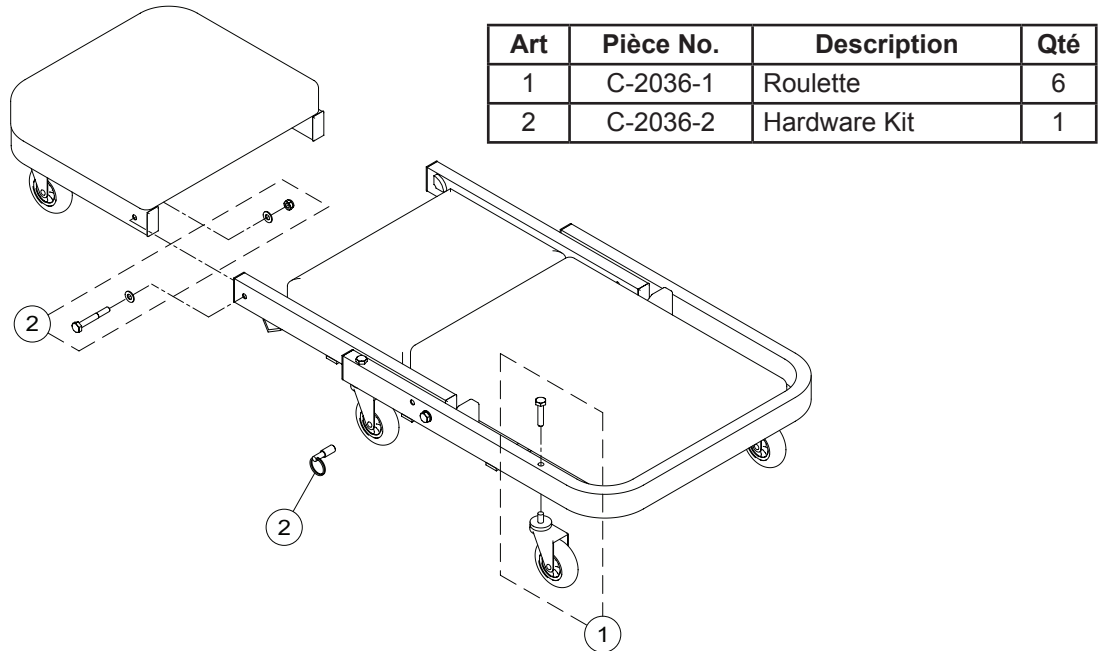

## GARANTIE LIMITÉE DE QUATRE-VINGT-DIX JOURS

Pour une période de quatre-vingt-dix (90) jours à compter de la date d'achat, SFA Companies s'engage à réparer ou remplacer (selon les cas, jugés par lui), et gratuitement, un de ses produits qui tomberait en panne suite à un vice de fabrication ou de matière, sous réserve que le dit produit ait été utilisé comme stipulé dans le guide. Cette garantie limitée est le seul recours exclusif du client.

Pour se prévaloir de cette obligation en vertu de la garantie, le produit sous garantie doit être retourné port payé à : SFA Companies, Warranty Service Department, 10939 N. Pomona Ave., Kansas City, MO 64153

A l'exception des limitations et exclusions spécifiquement interdites par la loi (1) LE SEUL ET UNIQUE RECOURS DU CONSOMMATEUR SERA LA RÉPARATION OU LE REMPLACEMENT DU PRODUIT DÉFECTUEUX TEL QUE DÉCRIT CI-DESSUS. (2) SFA COMPANIES N'EST PAS RESPONSABLE DE DOMMAGE INDIRECT OU CONSÉCUTIF QUEL QU'IL SOIT. (3) TOUTE GARANTIE TACITE, Y COMPRIS NOTAMMENT ET SANS RESTRICTIONS LES GARANTIES DE COMMERCIALISATION, D'ADÉQUATION À UN USAGE PARTICULIER, SERA LIMITÉE À QUATRE-VINGT-DIX JOURS; AUTREMENT, LA RÉPARATION, LE REMPLACEMENT OU LE REMBOURSEMENT TEL(LE) QUE DÉTERMINÉ(E) DANS LA PRÉSENTE GARANTIE SERA LE SEUL ET UNIQUE RECOURS DU CONSOMMATEUR ET SERA FOURNIE AU LIEU DE TOUTE AUTRE GARANTIE EXPRESSE OU TACITE. (4) TOUTE MODIFICATION, ALTÉRATION, RÉPARATION NON AUTORISÉE OU ABUS ANNULE LA PRÉSENTE GARANTIE.

Certains états ne permettent pas de limitations pour une garantie tacite, dès lors, la limitation ci-dessus peut ne pas s'appliquer à vous. Certains états ne permettent pas l'exclusion ou la limitation des dommages indirects ou consécutifs, dès lors, l'exclusion ou la limitation peut ne pas s'appliquer à vous. La présente garantie vous confère des droits légaux spécifiques et vous pourriez bénéficier d'autres droits variant d'un état à l'autre.

**Pro-Lift**

SFA Companies, Inc.  
10939 N. Pomona Ave.  
Kansas City, MO 64153  
Phone (816)891-6390, Fax (816)891-6599





# Silla Deslizable Z

## Instrucciones de Funcionamiento y Manual de Partes

**Modelo**  
**C-2036**

**Capacidad**  
**300 lbs.**

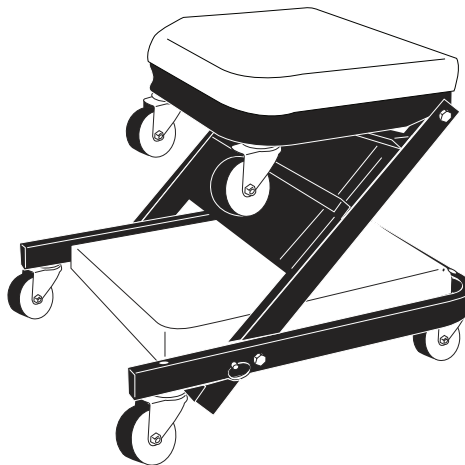

PATENTE U.S. No 6;969.077



*Este es el símbolo de alerta. Se usa para poner en alerta posibles peligros de daños personales. Obedecer todos los mensajes de seguridad que indica éste símbolo para evitar daños personales o al propiedad.*

SFA Companies, Inc.  
10939 N. Pomona Ave.  
Kansas City, MO 64153  
Phone (816)891-6390, Fax (816)891-6599

Impreso en China  
C-2036-M0\_042018

## INFORMACION GENERAL DE SEGURIDAD

Para su seguridad, antes de usar, entender y seguir la información adjunta con este deslizador plegable. El dueño/operador debe tener conocimiento de los procedimientos de seguridad, antes de intentar usarlo. Las instrucciones e información de seguridad deben ser transmitidas en la lengua materna del operador, antes de autorizar el uso de este producto. Asegurarse que el operario entiende completamente los problemas relacionados con el uso y mal uso del producto, si existe alguna duda relacionada con la seguridad y el uso adecuado de este producto, retírelo del servicio inmediatamente.

**Inspeccionar antes de cada uso.** No usar si está roto, doblado, rajado o si se notan partes dañadas (incluidas las etiquetas). Cualquier deslizador plegable que aparezca dañado o funcione anormalmente debe ser retirado de servicio inmediatamente. Si el deslizador plegable ha sido sometido a un golpe de alguna carga (una carga caída encima

inesperadamente), discontinuar el uso inmediatamente hasta que haya sido revisado en un centro de servicio Pro-Lift autorizado. Se recomienda que la inspección anual sea hecha por personal cualificado. El fabricante tiene a su disposición etiquetas y manuales del usuario.

## DESCRIPCION DEL PRODUCTO

Este producto está diseñado para doblarse en forma de 'Z' para usarse como asiento para mecánicos o desdoblado como deslizador para mecánicos. Está destinado para usarse como soporte y moverse a través de una superficie lisa y nivelada, para cargas de capacidad nominal que consisten en una sola persona que pese no más de 300 lbs y con el fin de proporcionar servicio o mantenimiento automotor. Este aparato no está destinado, designado o fabricado para ser usado con otro propósito.

Capacidad nominal: Una persona (incluye cualquier herramienta, equipo, objetos personales) peso 300lbs o menos

## ESPECIFICACIONES

Modelo	Cap. Nominal	Tamaño Asiento	Tamaño del Deslizador	Peso
C-2036	300 lbs.	12-5/8" x 11" (320 mm x 280 mm)	36" (341 mm)	13.45 lbs.

**⚠ ADVERTENCIA:** No utilizar este aparato para ningún otro uso que no sea para el que ha sido destinado.

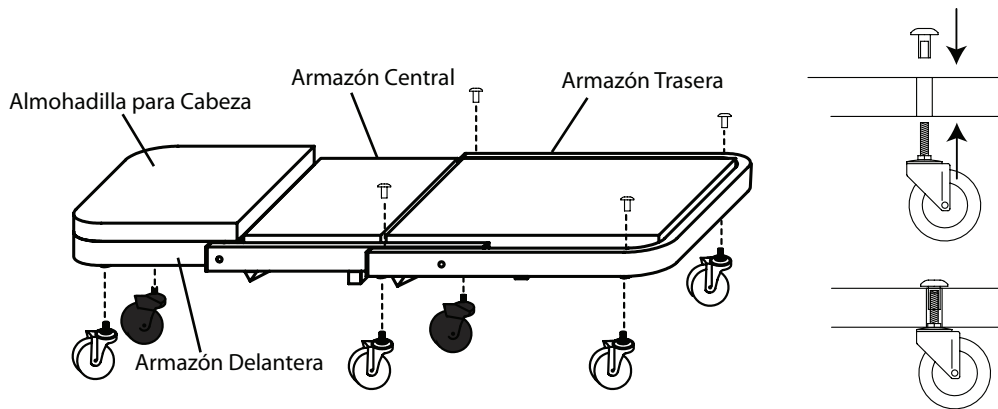

Figure 1 - Modelo C-2036 Partes

## ⚠ PRECAUCION

Los componentes plegables pueden presentar el peligro de pellizcar y aplastar durante el uso de este producto. Tener precaución al hacer ajustes y estar siempre alerta y sobrio cuando ensamble y use este equipo.

# ⚠️ ADVERTENCIA

- Leer, entender y seguir todas las instrucciones antes de poner a funcionar éste aparato
- No exceder de la capacidad nominal. La capacidad nominal es de 300lbs (incluye operario, herramientas equipo y objetos personales).
- Sentarse con cuidado. Evitar golpes de carga causados por saltos o caídas en el asiento.
- No ponerse de pie en el asiento.
- Cuidado con el peligro de pellizcarse y ser aplastado cuando doble y desdoble.
- Mantener fuera del alcance de los niños! Este aparato no es apto para niños.
- Utilícelo únicamente sobre superficies duras y uniformes capaces de soportar la carga

## PREPARACION

Antes de ensamblar el Deslizador Plegable, asegurarse que estén todas las partes. Si alguna parte está perdida o dañada, no intente ensamblar o usar el producto. Comunicarse con el servicio al cliente de Pro-Lift para partes de repuesto.

Contenido del Paquete: 1 armazón, 4 Tuercas Hex., 6 Ruedecillas.

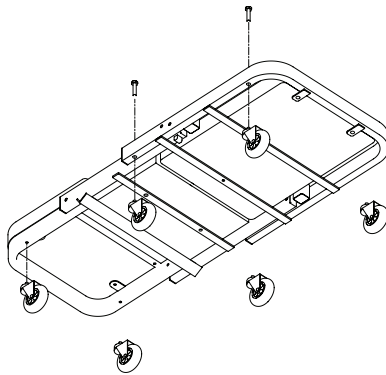

Figure 2 - Colocación de las Ruedecillas

## INSTRUCCIONES DE ENSAMBLADO

4. Usando la llave abierta incluida, acoplar 2 ruedecillas en los orificios roscados de la armazón delantera. Usar una llave Hex de 5mm para insertar las 4 ruedecillas restantes en la sección de la armazón delantera. Insertar los enganches de rosca por encima y las ruedecillas por debajo, después apretar con una llave Hex.

## INSTRUCCIONES DE FUNCIONAMIENTO

1. Sacar la Clavija de Seguridad con Resortes tirando hacia afuera hasta que se desenganche, al mismo tiempo girar la armazón delantera y la armazón del centro hacia arriba y hacia atrás, en dirección a la armazón trasera hasta que la clavija de seguridad se enganche con la cubierta de seguridad de la Silla Deslizable (Fig. 3). Asegurarse que la clavija de seguridad está completamente enganchada.

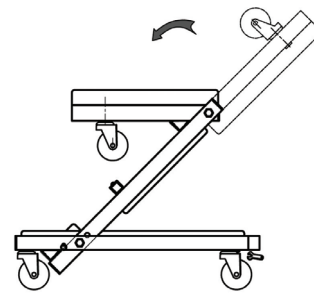

Figure 3 - Ajustar el Deslizador a la configuración de la silla

2. Echar hacia adelante la armazón delantera hasta quedar horizontal.
3. Unlock the spring loaded Lock Pin by pulling out until disengaged, then reverse steps 1, 2 to convert Creeper Seat into Creeper.

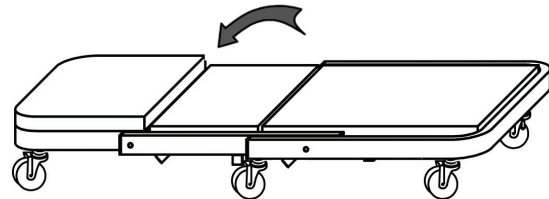

Figure 4 - Ajustar la silla a la configuración del Deslizador

## MANTENIMIENTO

Limpiar según sea necesario. Usar limpiador ligero de tapicería (no cáustico) para limpiar el asiento.

**⚠ PRECAUCION:** No lubricar ruedecillas.

## LISTA DE PARTES DE REPUESTO

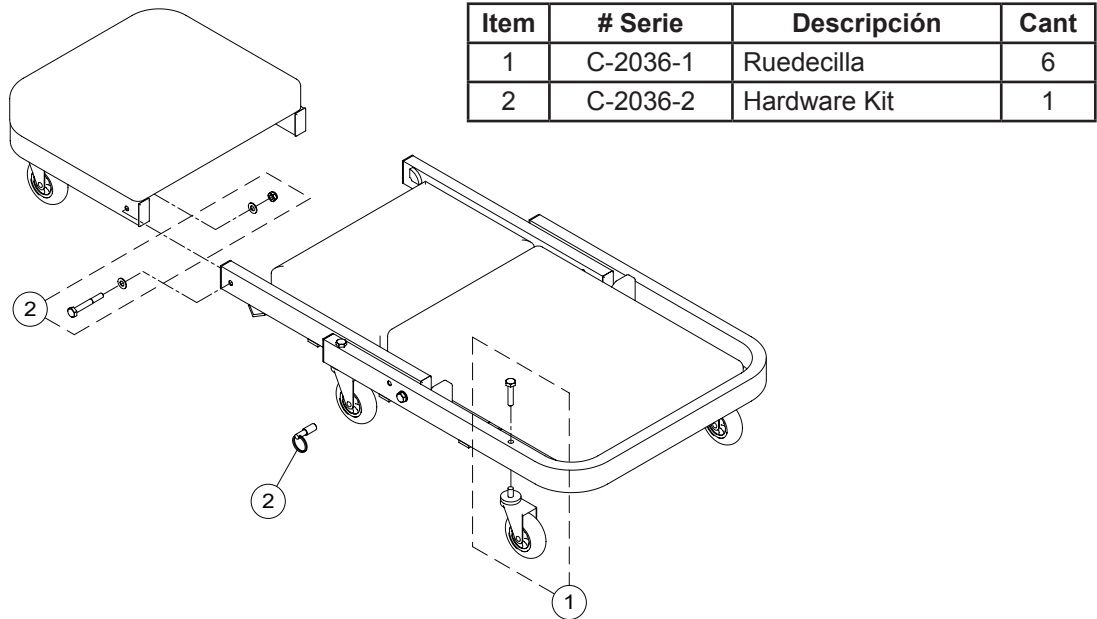

## GARANTIA LIMITADA DE NOVENTA DIAS

Por un período de noventa (90) días de la fecha de compra, Las Compañías SFA, Inc. repararán o reemplazarán, según su juicio, sin cargo, cualquiera de sus productos que no funcione debido a defectos de material o mano de obra o que no se ajuste a la garantía implicada y por consiguiente no excluida.

La ejecución de cualquier obligación bajo esta garantía, puede obtenerse devolviendo el producto garantizado, envío prepagado, a Las Compañías SFA, Inc. Departamento de Servicios de Garantía, 10939 N. Pomona Ave., Kansas City, MO 64153.

Con la excepción de donde estos límites y exclusiones, están específicamente prohibidos por la ley, (1) EL RECURSO LEGAL DEL CONSUMIDOR SERA LA REPARACION O EL REPUESTO DE LOS PRODUCTOS DEFECTUOSOS DESCRITOS ARRIBA Y (2). LAS COMPAÑÍAS SFA, INC. NO SERAN RESPONSABLES POR NINGUN DAÑO O CUALQUIER PERDIDA INCIDENTAL O CONSCIENTE Y (3). LA DURACION DE ALGUNAS O TODAS LAS GARANTIAS MENCIONADAS E IMPLICITAS, INCLUIDAS, SIN LIMITE, CUALQUIER GARANTI DE CMERCIALIZACION O APTITUD PARA UN USO EN PARTICULAR, TIENE UN LIMITE DE UN PERIODO DE DOS (2) AÑOS DE LA FECHA DE COMPRA.

Algunos Estados no permiten la limitación de una garantía implicada, en consecuencia la limitación anterior puede no aplicar en su caso. Algunos estados no permiten la limitación o exclusión de daños incidentales o consecuentes, por tanto la limitación anterior puede no aplicar en su caso. Esta garantía le da derechos legales específicos y puede tener otros derechos que varían de estado a estado.



SFA Companies, Inc.  
10939 N. Pomona Ave.  
Kansas City, MO 64153  
Phone (816)891-6390, Fax (816)891-6599