

# Installation Guide

## Accessories

K-475, K-476, K-477,  
K-478, K-480, K-482,  
K-485, K-486, K-487,  
K-488, K-490, K-492,

**M** product numbers are for Mexico (i.e. K-12345**M**)  
Los números de productos seguidos de  
**M** corresponden a México (Ej.  
K-12345**M**)  
Français, page "Français-1"  
Español, página "Español-1"

THE BOLD LOOK  
OF **KOHLER**®

1020823-2-D

## Tools and Materials

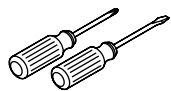

Assorted  
Screwdrivers



Assorted Hex  
Wrenches

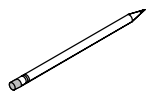

Pencil

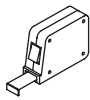

Measuring  
Tape

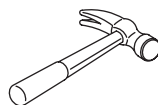

Claw  
Hammer

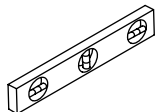

Level



Drill & 5/16" Bit



Compass

**Plus:**

- Assorted woodworking tools

## Before You Begin



**DANGER: Risk of personal injury.** These products are not designed or intended for use as a grab bar or support bar. Do not install any of these products in any area where they are likely to be used inadvertently as a grab bar or support bar.

**NOTICE:** Measure the length of the bonnet included with your accessory. Correspond the length of the bonnet with the [A] or [B] bonnet dimension illustrated in the "Roughing-in Information" section. Refer to the [A] or [B] dimension throughout the installation guide to achieve proper installation.

- These products should be located and mounted to a wall stud. While it is possible to mount them to any surface, a stud mounted product will yield the best results.
- Use a level to ensure that the center lines for the wall plates are vertical where applicable and the post center lines are horizontal where applicable.
- Kohler Co. reserves the right to make revisions in the design of products without notice, as specified in the Price Book.

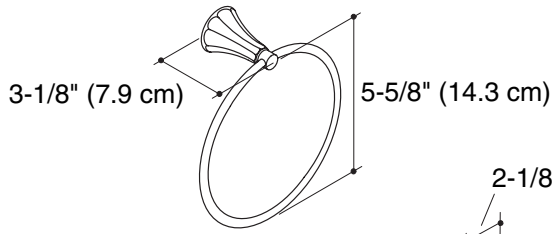

**K-477**

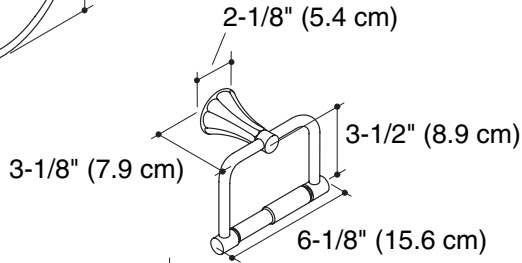

**K-480**

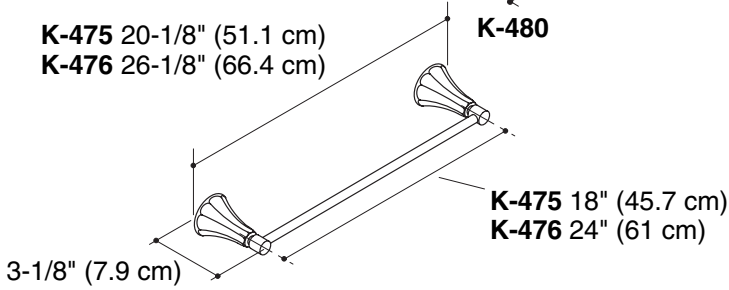

**K-475** 20-1/8" (51.1 cm)  
**K-476** 26-1/8" (66.4 cm)

**K-475** 18" (45.7 cm)  
**K-476** 24" (61 cm)

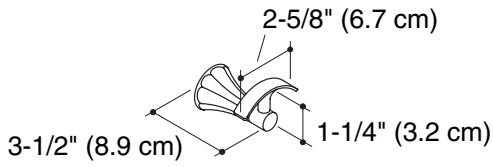

**K-482**

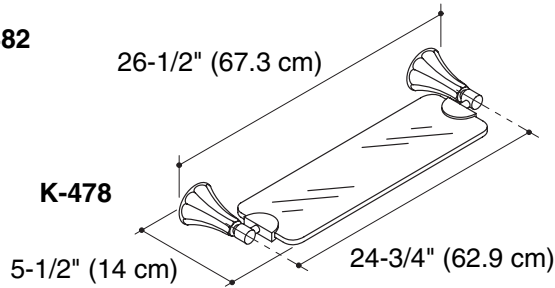

**K-478**

**Roughing-In Information**

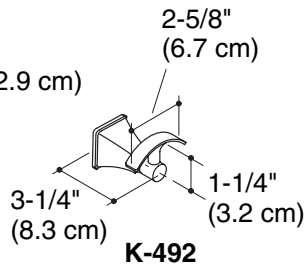
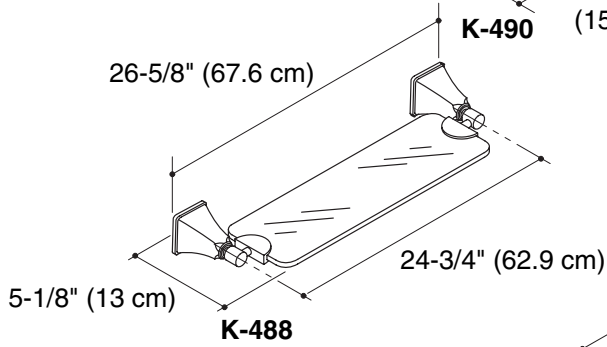
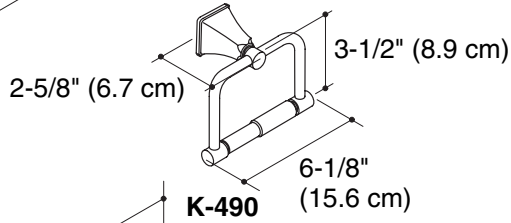
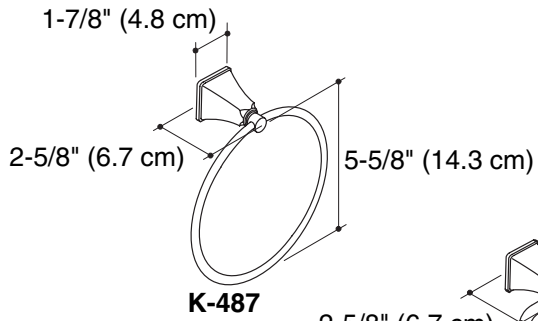

**K-485** 19-7/8" (50.5 cm)  
**K-486** 25-7/8" (65.7 cm)

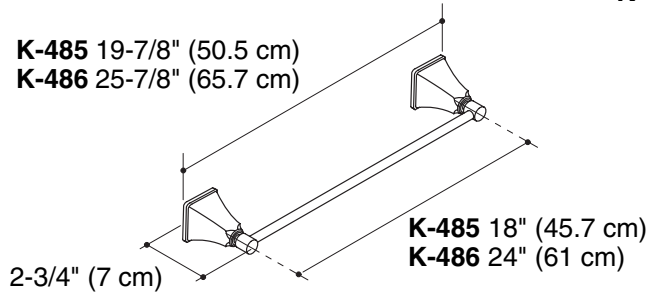

**Roughing-In**

## Locate the Wall Plate

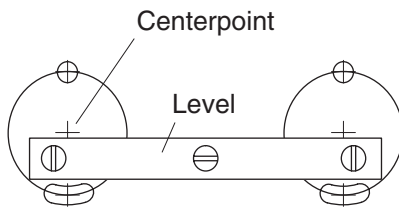

*For multiple-post layout only.*

## Wall Bracket Hole Locations

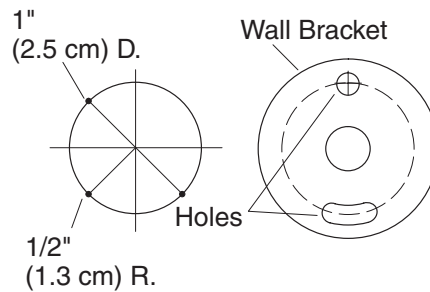

### 1. Prepare the Site — Wall Plate(s)

**NOTE:** Take into account the length of the accessory components to determine the required distance between the post center points. Refer to the "Roughing-In Information" section.

**NOTE:** Tissue holders generally rough-in at 8" (20.3 cm) to 12" (30.5 cm) above the toilet rim and 6" (15.2 cm) in front of the toilet bowl.

- Mark the vertical and horizontal centerlines for each post. Use a level to ensure that all center points are level.

**NOTE:** Once the pilot holes are drilled, there is no provision for adjustment if the center points and the resulting pilot holes for multiple-post accessories are not level with each other.

- Using a compass, draw a 1" (2.5 cm) D. circle around the centerpoint.
- Center the holes of each wall plate on the guides. Make sure the holes are oriented as illustrated.
- Mark the hole locations.
- Verify the marked locations are level.

### 2. Mark and Drill the Pilot Holes

- Select a 5/16" drill bit appropriate for the wall material you will be drilling through.

**Mark and Drill the Pilot Holes (cont.)**

- Carefully drill a hole at all marked hole locations.

### Install the Anchors

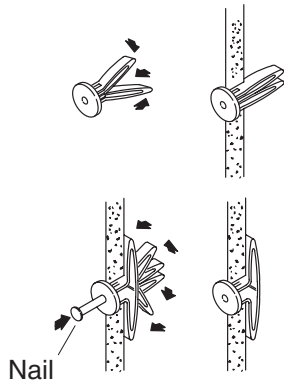

### Install the Wall Plate

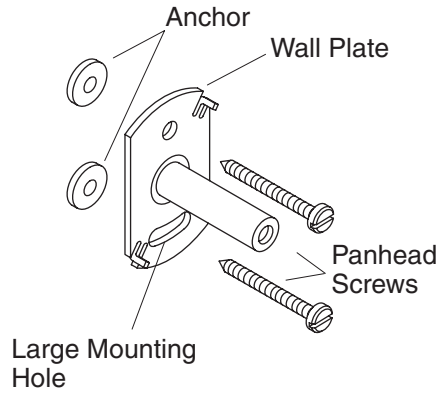

## 3. Install the Anchor

**NOTE:** You may need to disassemble some of the accessories. Some accessories will be packed with the wall plate installed in the post. Loosen the setscrew and remove the wall plate if needed.

- Press and hold the legs of a wall anchor together, then insert the wall anchor legs into the hole. Insert all wall anchors into the pre-drilled mounting holes.
- Carefully tap each wall anchor into the finished surface. Ensure the wall anchors are flush with the finished surface.

**IMPORTANT!** If the wall anchor was inserted into a space between the studs, it will be necessary to spread the wall anchor legs. Insert a thin, long object (such as a finishing nail) into the wall anchor hole to spread the anchor legs. Repeat for all wall anchors inserted between studs.

## 4. Install the Wall Plate

- Orient the wall plate with the large slotted mounting hole down and the smaller hole over the higher anchor.
- Secure the wall plate with the supplied panhead screws.
- Repeat at each wall plate location.

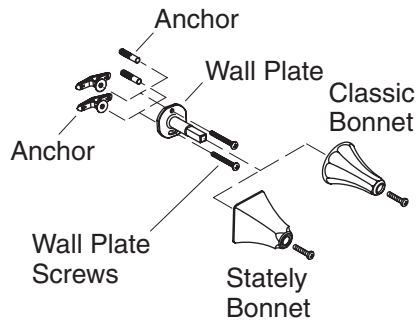

For [B] Length Bonnets

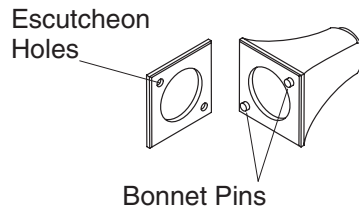

For [A] and [B] Length Bonnets

## 5. Install the Bonnet

- Partially thread a setscrew into each bonnet.
- Position the escutcheon(s), if included, onto the bonnet(s).
- Slide the bonnet onto the wall plate.
- Position the setscrew hole in the bonnet so the setscrew faces downward.
- Make sure the bonnet pins engage the indexing holes in the back of the escutcheon, if applicable.
- Insert a 1" (2.5 cm) screw into the bonnet and tighten.

**NOTE:** When installing "Stately" accessories, make sure the bonnet pins engage into the escutcheon holes.



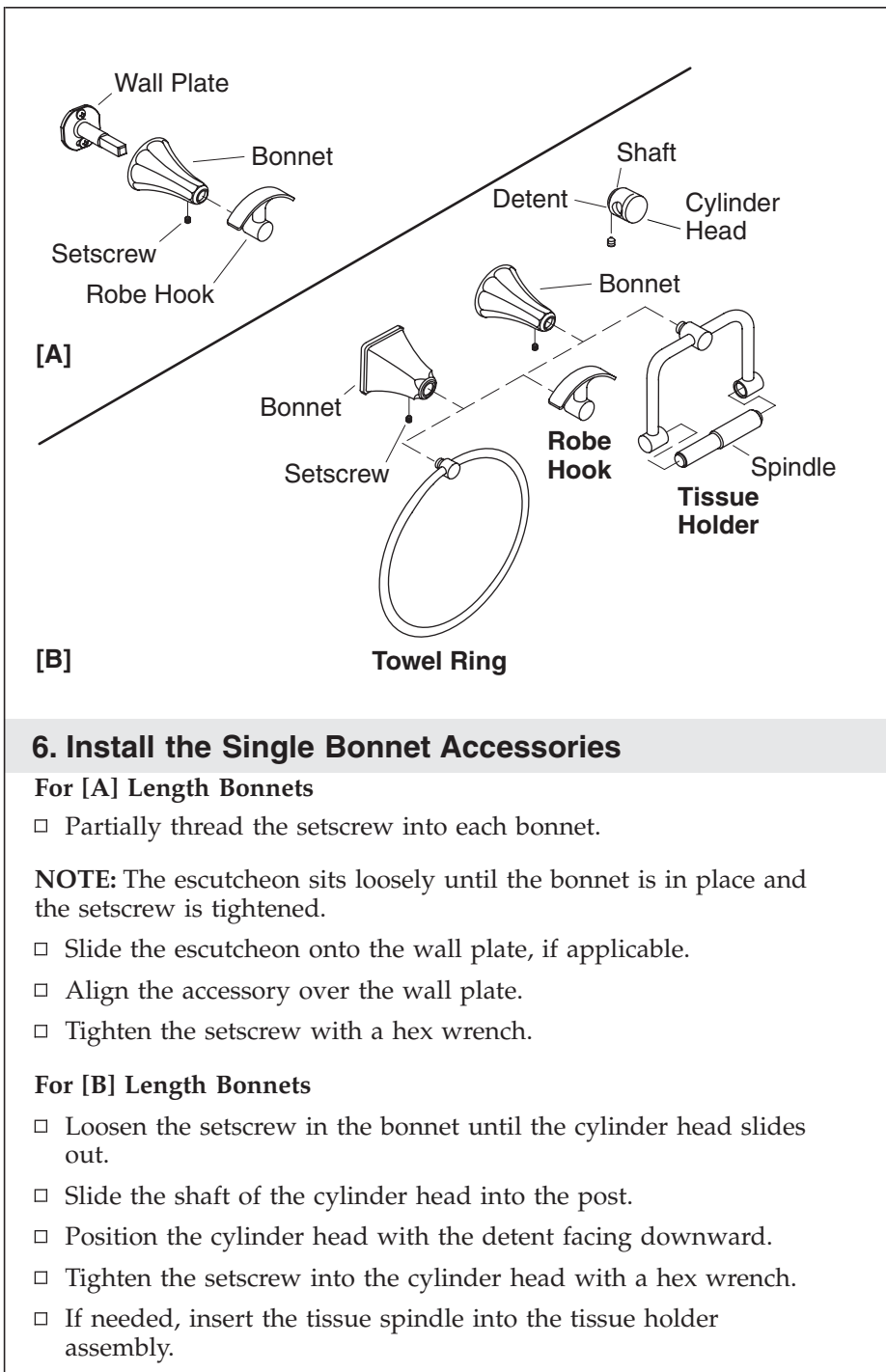

## 6. Install the Single Bonnet Accessories

### For [A] Length Bonnets

- Partially thread the setscrew into each bonnet.

**NOTE:** The escutcheon sits loosely until the bonnet is in place and the setscrew is tightened.

- Slide the escutcheon onto the wall plate, if applicable.
- Align the accessory over the wall plate.
- Tighten the setscrew with a hex wrench.

### For [B] Length Bonnets

- Loosen the setscrew in the bonnet until the cylinder head slides out.
- Slide the shaft of the cylinder head into the post.
- Position the cylinder head with the detent facing downward.
- Tighten the setscrew into the cylinder head with a hex wrench.
- If needed, insert the tissue spindle into the tissue holder assembly.

**Install the Single Bonnet Accessories (cont.)**

- Slide the applicable accessory into the slot in the bonnet.
- Tighten the setscrew using a hex wrench.

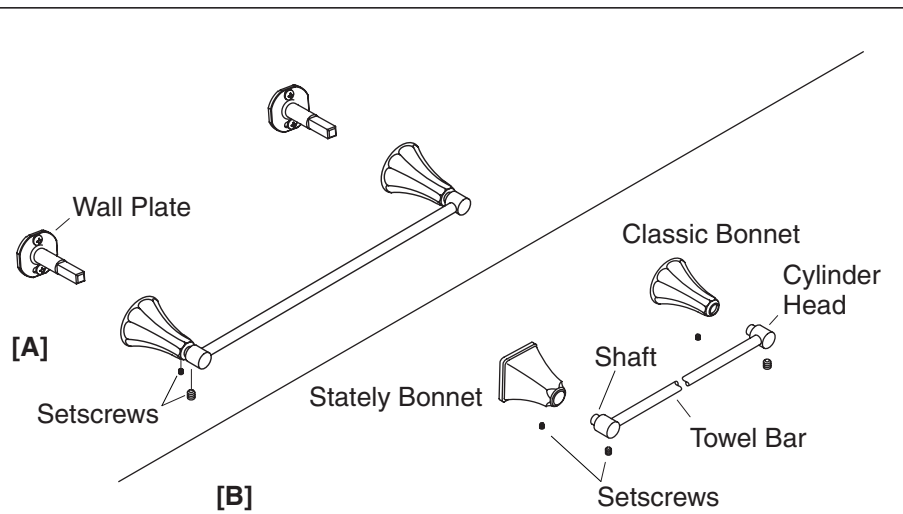

## 7. Install the Towel Bar

### For [A] Length Bonnets

- Partially thread the setscrew into each bonnet.

**NOTE:** The escutcheon sits loosely until the bonnet is in place and the setscrew is tightened.

- Slide the escutcheon onto the wall plate, if applicable.
- Align the towel bar assembly over the wall plate.
- Tighten the setscrew with a hex wrench.

### For [B] Length Bonnets

**IMPORTANT!** Do not overtighten the setscrews. Overtightening can damage the towel bar.

- Use a hex wrench to thread a setscrew into each of the cylinder heads and tighten. The detent on both cylinder heads should face straight down.
- Insert a cylinder head into each bonnet.
- Insert a setscrew into both bonnets with a hex wrench. Tighten the setscrews until the cylinder heads are secure against the bonnets.

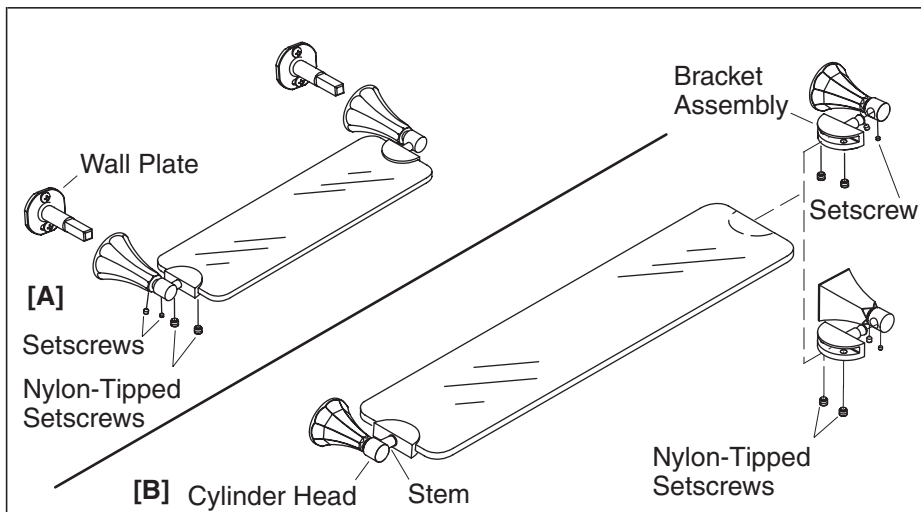

## 8. Install the Glass Shelf



**WARNING: Risk of personal injury and product damage.**

Ensure the wall plates are properly aligned and securely anchored. If the wall plates are improperly mounted, damage to the glass may occur.

### For [A] Length Bonnets

- Install the wall plates. Ensure the wall plates are properly aligned and securely anchored.
- Position the bonnet against the wall plate, keeping the slot of the bracket assembly horizontal.
- Thread the nylon-tipped setscrews counterclockwise into the bonnet while keeping the bonnet properly aligned.
- Repeat the above procedure for the second bonnet.
- Wet the ends of the shelf with mild soap solution.
- Carefully slide the shelf into the bracket assemblies.
- Insert four nylon-tipped setscrews (provided) into the bracket assembly. Tighten the setscrews with a hex wrench. Do not overtighten.

### For [B] Length Bonnets

- Slide a bracket assembly onto each end of the shelf. Ensure both brackets are centered on the shelf and the setscrew holes are on the same side.

### **Install the Glass Shelf (cont.)**

- Insert four nylon-tipped setscrews (provided) into the bracket assembly. Tighten the setscrews with a hex wrench. Do not overtighten.
- Install a cylinder head onto each stem of the bracket assembly, as shown.
- Thread a setscrew into each cylinder head. Tighten the setscrew with a hex wrench.
- Measure the distance between the centers of the cylinder head shafts.
- Install the wall brackets and bonnets using the measured dimension. The side of the bracket with the setscrew holes should face down.
- Ensure the wall plates are properly aligned and securely anchored.
- Wet the ends of the shelf with mild soap solution.
- Carefully slide the shelf into the bracket assemblies. Adjust each bracket assembly as necessary.
- Tighten the nylon-tipped setscrews to secure the bracket assemblies to the wall plates.

# Guide d'installation

## Accessoires

### Outils et matériels

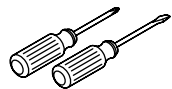

Tournevis assortis



Clés hexagonales assorties

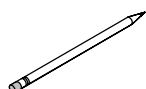

Crayon à papier



Mètre ruban

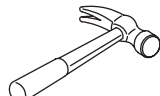

Marteau de charpentier

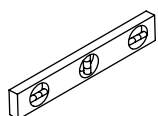

Niveau à bulle



Perceuse et mèche de 5/16"



Compas

#### Plus:

- Outils à bois assortis

### Avant de commencer



**DANGER : Risque de blessures corporelles.** Ces produits ne sont pas destinés ou conçus pour servir de barre d'appui ou de support. Ne pas installer les produits dans tout endroit que ce soit où ils pourraient être utilisés par inadvertance à titre de barre d'appui ou de soutien.

**AVIS :** Mesurer la longueur le chapeau inclus avec l'accessoire. Correspondez la longueur au chapeau avec la dimension [A] ou [B] du chapeau illustrée dans la section "Information de raccordement". Se référer à la dimension [A] ou [B] dans le guide d'installation pour accomplir une bonne installation.

- Ces produits devraient être localisés et fixés sur un montant du mur. Alors qu'il est possible de les monter sur une surface quelconque, la fixation sur un montage mural donnera de meilleurs résultats.
- Utiliser un niveau à bulle pour s'assurer que les axes des plaques murales soient verticaux et que les lignes centrales soient horizontales.
- Kohler Co. se réserve le droit d'apporter toutes modifications sur le design des produits et ceci sans préavis, tel que spécifié dans le catalogue des prix.

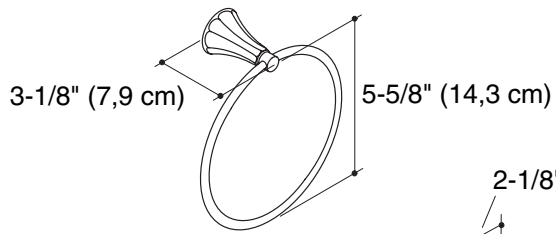

**K-477**

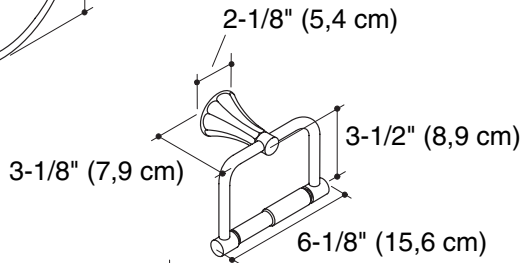

**K-480**

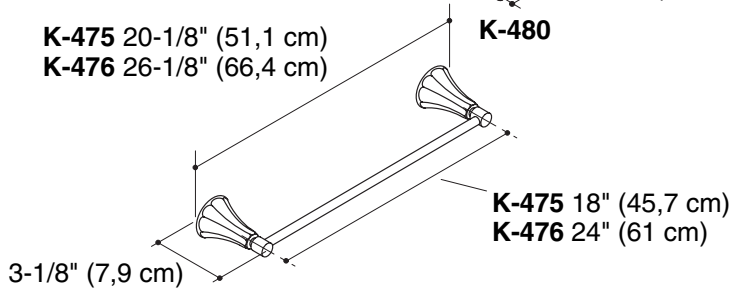

**K-475** 20-1/8" (51,1 cm)

**K-476** 26-1/8" (66,4 cm)

**K-475** 18" (45,7 cm)  
**K-476** 24" (61 cm)

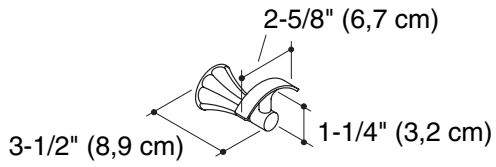

**K-482**

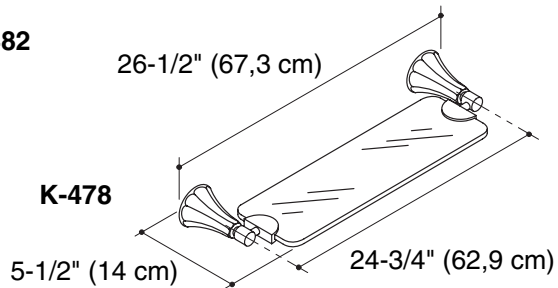

**K-478**

**Information du plan de raccordement**

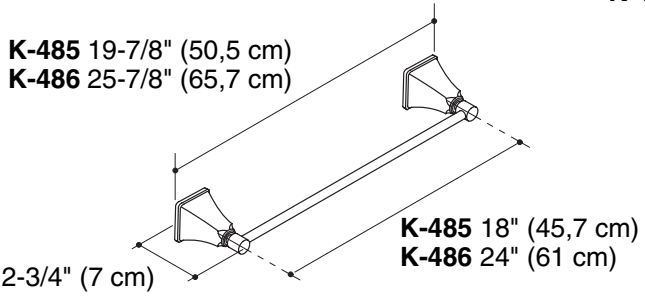
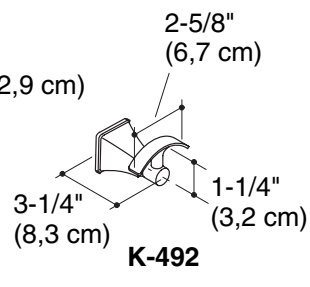
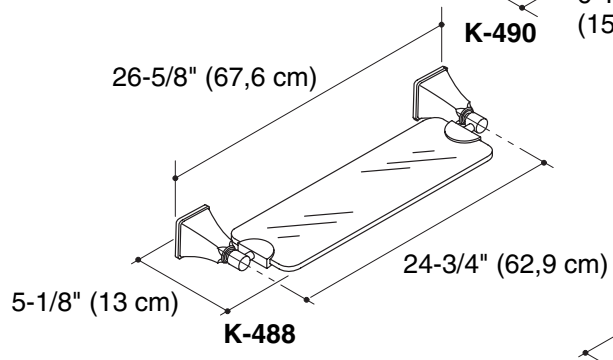
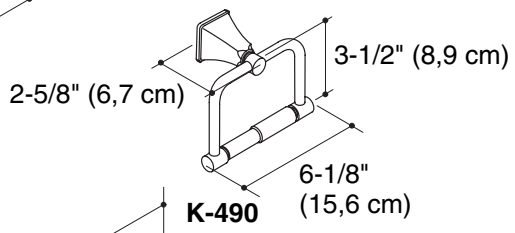
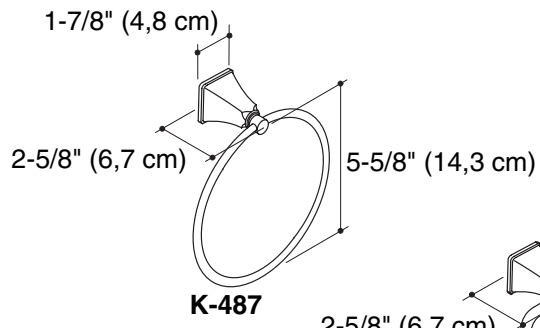

**Plan de raccordement**



## Localiser la plaque murale

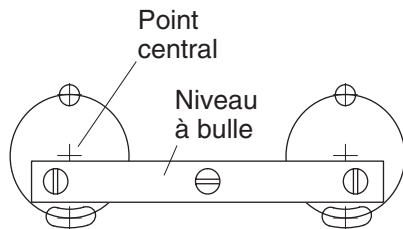

Pour un agencement à multiples montants.

## Emplacements des plaques de fixation murales

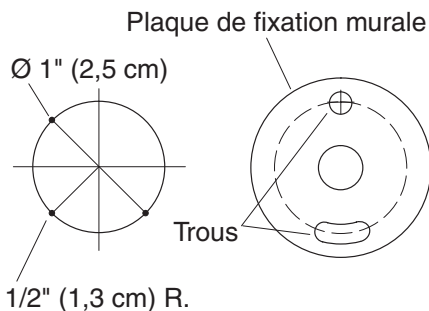

### 1. Préparer le site — Plaque(s) murale(s)

**REMARQUE :** Prendre en considération la longueur des composants pour déterminer la distance requise entre les points centraux du montant. Se référer à la section "Information de raccordement".

**REMARQUE :** Les porte-papier hygiénique se raccordent généralement de 8" (20,3 cm) à 12" (30,5 cm) du rebord du W.C. et 6" (15,2 cm) de l'avant de la cuvette du W.C.

- Marquer les lignes centrales verticales et horizontales pour chaque montant. Utiliser un niveau à bulle pour s'assurer que tous les axes soient nivelés.

**REMARQUE :** Une fois les trous-pilotes percés, il n'y a pas de possibilité de réglage si les points centraux et les trous-pilotes résultants pour accessoires à montants multiples ne sont pas nivelés les uns aux autres.

- Avec un compas, tracer un cercle de 1" (2,5 cm) de diamètre autour du point central.
- Centrer les orifices de chaque plaque murale sur les guides. S'assurer que les orifices soient orientés tel qu'illustré.
- Marquer les emplacements des orifices.
- Vérifier que les emplacements marqués soient nivelés.

## 2. Marquer et percer les trous-pilotes

- Sélectionner une mèche de 5/16" appropriée au matériau du mur à percer.
- Percer avec précaution un orifice aux emplacements marqués.

### Installer les dispositifs d'ancrage

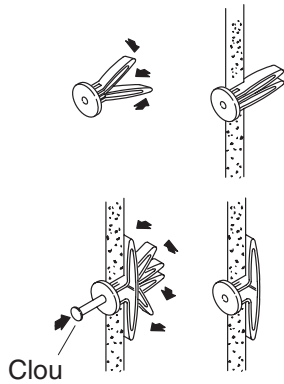

### Installer la plaque murale

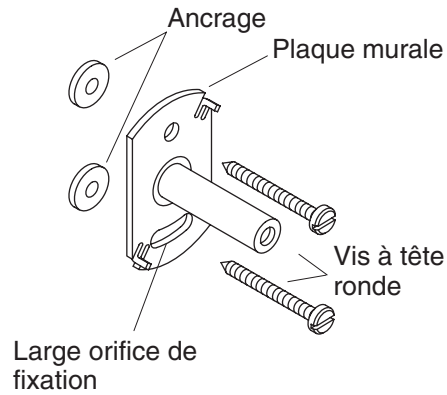

## 3. Installer l'ancrage

**REMARQUE :** Un démontage de certains accessoires peut s'avérer nécessaire. Certains accessoires sont emballés avec la plaque murale installée sur le montant. Deserrer la vis de retenue et retirer la plaque murale si nécessaire.

- Presser et maintenir les pieds d'un ancrage mural ensemble et insérer les pieds d'ancrage mural dans l'orifice. Insérer tous les ancrages muraux dans les orifices de fixation préalablement percés.
- Enfoncer délicatement chaque ancrage mural dans la surface finie. S'assurer que les ancrages muraux soient à égalité avec la surface finie.

**IMPORTANT !** Si le montant mural a été inséré entre deux montants, les pieds d'ancrage devront être écartés. Insérer un objet mince et long (tel qu'un clou de finition) dans l'orifice d'ancrage mural pour écarter les pieds d'ancrage. Répéter le processus pour tous les ancrages muraux insérés entre les montants.

## 4. Installer la plaque murale

- Orienter la plaque murale avec le large trou allongé de fixation orienté vers le bas, et le trou le plus petit sur l'ancrage le plus élevé.
- Sécuriser la plaque murale à l'aide des vis à tête ronde fournies.

**Installer la plaque murale (cont.)**

- Faire de même pour chaque emplacement de plaque murale.

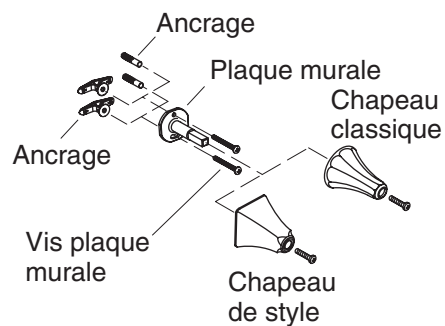

Pour des chapeaux de longueur [A]

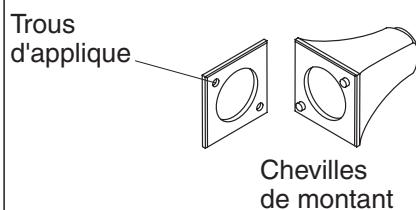

Pour des chapeaux de longueur [A] et [B]

## 5. Installer le chapeau

- Visser partiellement une vis de retenue dans chaque chapeau.
- Positionner la (les) applique(s), si incluse(s), sur le(s) chapeau(x).
- Glisser le chapeau sur la plaque murale.
- Positionner l'orifice de la vis de retenue dans le chapeau de manière à ce qu'elle soit orientée vers le bas.
- S'assurer que les languettes du chapeau s'engagent sur les orifices à l'arrière de l'applique, si applicable.
- Insérer une vis de 1" (2,5 cm) dans le chapeau et serrer.

**REMARQUE :** Pour les accessoires de style "Stately", s'assurer que les broches du chapeau s'engagent dans les orifices de l'applique.

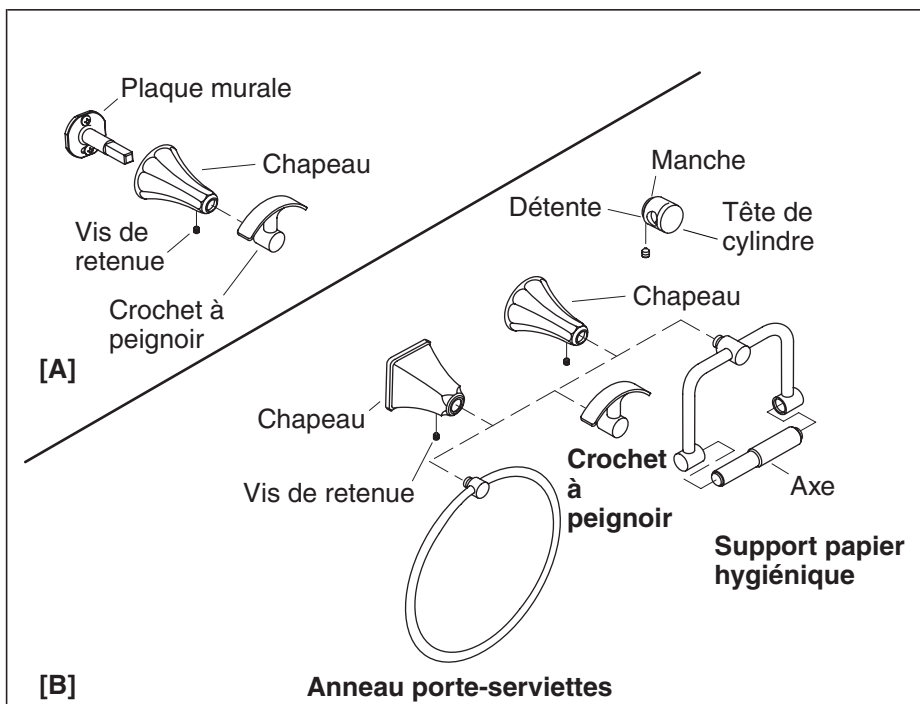

## 6. Installer les accessoires du chapeau unique

### Pour des chapeaux de longueur [A]

- Visser partiellement la vis de retenue dans chaque chapeau.

**REMARQUE :** L'applique est desserrée jusqu'à ce que le chapeau soit en place et la vis de retenue soit serrée.

- Glisser l'applique sur la plaque murale, si applicable.
- Aligner l'accessoire sur la plaque murale.
- Serrer les vis de retenue à l'aide d'une clé hexagonale.

### Pour des chapeaux de longueur [B]

- Desserrer la vis de retenue dans le chapeau jusqu'à ce que la tête du cylindre dépasse.
- Insérer la tige de la tête de cylindre dans le montant.
- Positionner la tête du cylindre avec la détente faisant face vers le bas.
- Serrer la vis de retenue dans la tête du cylindre avec un clé hexagonale.

### **Installer les accessoires du chapeau unique (cont.)**

- Si besoin, insérer l'axe de papier hygiénique dans le support correspondant.
- Glisser l'accessoire approprié dans la fente du chapeau.
- Serrer la vis de retenue à l'aide d'une clé hexagonale.

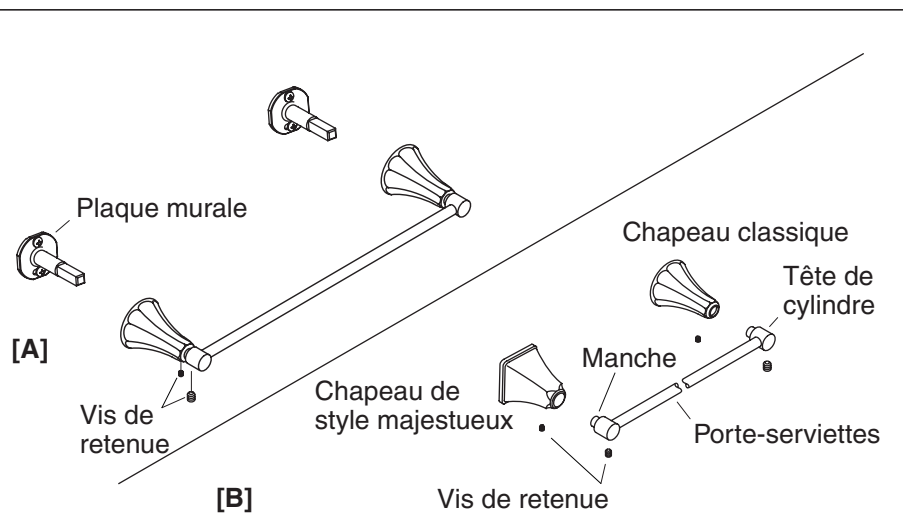

## 7. Installer le porte-serviettes

### Pour des chapeaux de longueur [A]

- Visser partiellement la vis de retenue dans chaque chapeau.

**REMARQUE :** L'applique est desserrée jusqu'à ce que le chapeau soit en place et la vis de retenue soit serrée.

- Glisser l'applique sur la plaque murale, si applicable.
- Aligner l'ensemble du porte-serviettes sur la plaque murale.
- Serrer les vis de retenue à l'aide d'une clé hexagonale.

### Pour des chapeaux de longueur [B]

**IMPORTANT !** Ne pas trop serrer les vis de retenue. Le serrage excessif peut endommager le porte-serviettes.

- Utiliser une clé hexagonale pour visser une vis de retenue dans chacune des têtes du cylindre et serrer. La détente des deux têtes du cylindre devrait être orientée vers le bas.
- Insérer une tête du cylindre sur chaque chapeau.
- Insérer une vis de retenue dans les deux chapeaux avec une clé hexagonale. Serrer les vis de retenue jusqu'à ce que les têtes du cylindre soient sécurisés contre les chapeaux.



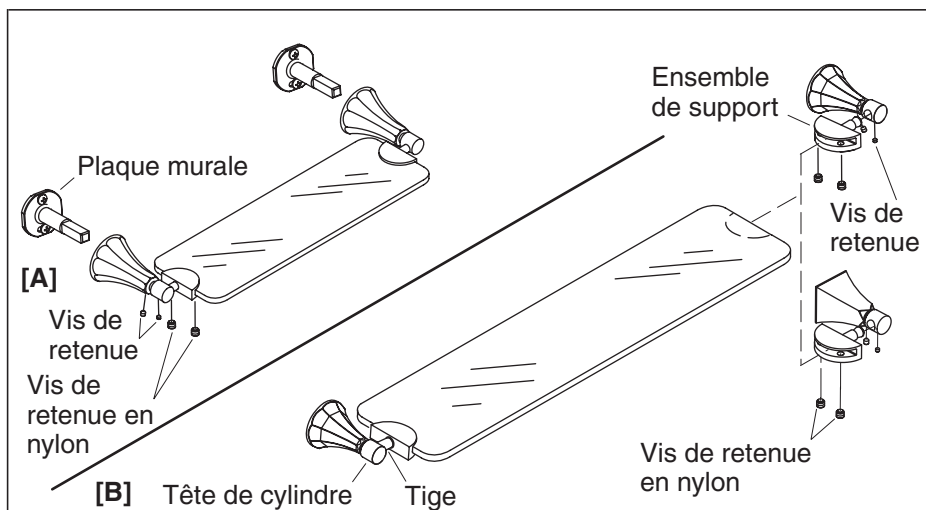

## 8. Installer l'étagère de verre



**AVERTISSEMENT : Risque de dommage corporel ou d'endommagement du produit.** S'assurer que les plaques murales soient correctement alignées et ancrées. Si les plaques murales ne sont pas correctement montées, un endommagement du verre pourrait avoir lieu.

### Pour des chapeaux de longueur [A]

- Installer les plaques murales. S'assurer que les plaques murales soient correctement alignées et ancrées.
- Positionner le chapeau contre la plaque murale, en conservant la rainure du montant à l'horizontale.
- Visser les vis de retenues à tête en nylon vers la gauche dans le chapeau tout en gardant ce dernier correctement aligné.
- Répéter les étapes ci-dessus pour le second chapeau.
- Mouiller les extrémités de l'étagère avec de l'eau savonneuse.
- Glisser soigneusement l'étagère sur les supports de fixation.
- Insérer quatre vis de retenue à tête en nylon (fournies) dans l'ensemble de support. Serrer les vis de retenue à l'aide d'une clé hexagonale. Ne pas trop serrer.

### Pour des chapeaux de longueur [B]

- Insérer une patte de fixation sur chaque extrémité de l'étagère. S'assurer que les deux supports soient centrés sur l'étagère et que les orifices de vis de retenue soient du même côté.

### **Installer l'étagère de verre (cont.)**

- Insérer quatre vis de retenue à tête en nylon (fournies) dans l'ensemble de support. Serrer les vis de retenue à l'aide d'une clé hexagonale. Ne pas trop serrer.
- Installer une tête de cylindre sur chaque tige du support de fixation, tel qu'illustré.
- Visser une vis de retenue sur chaque tête de cylindre. Serrer les vis de retenue à l'aide d'une clé hexagonale.
- Mesurer la distance entre les centres des tiges de tête de cylindre.
- Installer les supports de fixation du mur et les chapeaux en utilisant la dimension mesurée. Le côté du support avec les orifices de la vis de retenue devraient faire face vers le bas.
- S'assurer que les plaques murales soient correctement alignées et ancrées.
- Mouiller les extrémités de l'étagère avec de l'eau savonneuse.
- Glisser soigneusement l'étagère sur les supports de fixation. Ajuster chaque ensemble de support selon la nécessité.
- Serrer les vis de retenue à tête en nylon afin de sécuriser les ensembles de support aux plaques murales.

# Guía de instalación

## Accesorios

### Herramientas y materiales

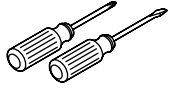

Destornilladores  
surtidos



Llaves  
hexagonales  
surtidas

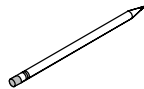

Lápiz



Cinta para  
medir

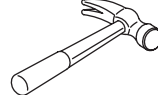

Martillo  
de uña

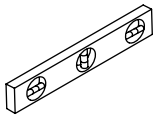

Nivel



Taladro y broca de 5/16"



Compás

**Más:**

- Herramientas surtidas de carpintería

### Antes de comenzar



**PELIGRO: Riesgo de lesiones personales.** Estos productos no están diseñados para usarse como agarradera o barra de soporte. No instale ninguno de estos productos en ningún área en la que puedan ser usados inadvertidamente como agarradera o barra de soporte.

**AVISO:** Mida la longitud del bonete provisto con el accesorio. Identifique la longitud del bonete con la dimensión del bonete [A] o [B] ilustrado en la sección titulada "Diagrama de instalación". Para una instalación correcta, refiérase a la dimensión [A] o [B] en toda la guía de instalación.

- Estos productos deben ubicarse y montarse en un poste de madera de la pared. Aunque es posible montarlos a cualquier superficie, se obtendrán mejores resultados si el producto se fija a un poste de madera de la pared.
- Utilice un nivel para asegurarse de que las líneas centrales de las placas murales estén verticales y las líneas centrales de los postes estén horizontales, según el caso.
- Kohler Co. se reserva el derecho de modificar el diseño de los productos sin previo aviso, tal como se especifica en la lista de precios.

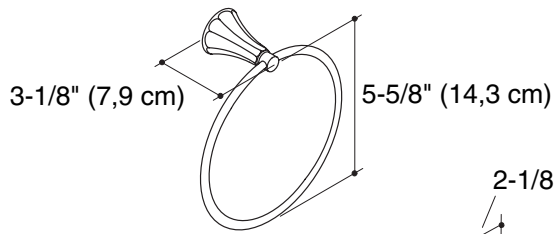

**K-477**

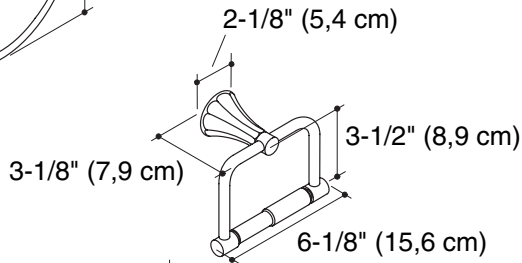

**K-480**

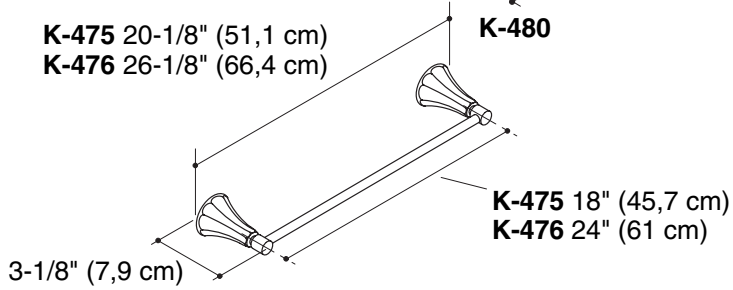

**K-475** 20-1/8" (51,1 cm)

**K-476** 26-1/8" (66,4 cm)

**K-475** 18" (45,7 cm)  
**K-476** 24" (61 cm)

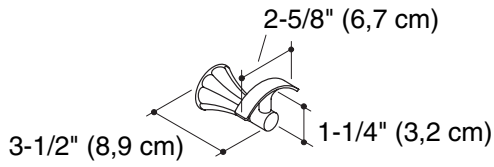

**K-482**

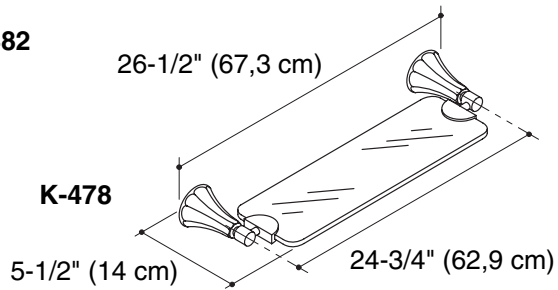

**K-478**

**Diagrama de instalación**

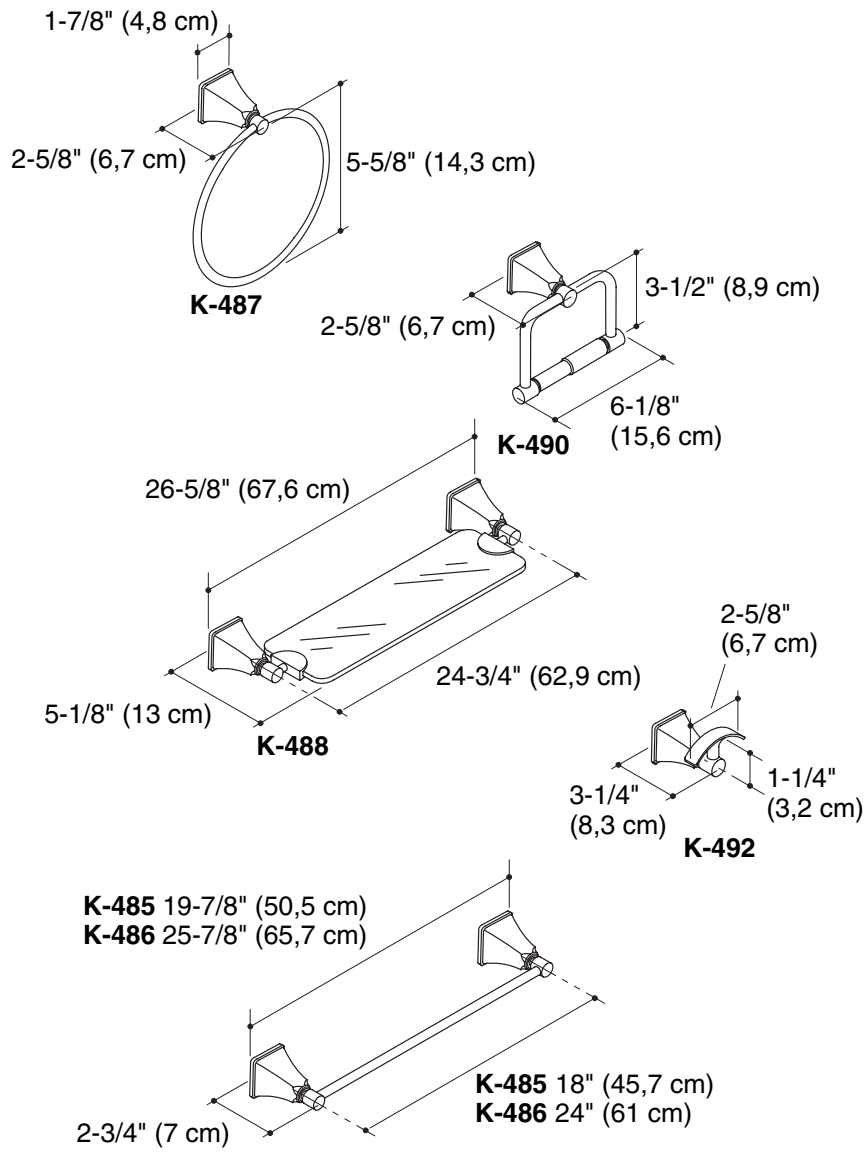

**Diagrama de instalación**

## Coloque la placa mural

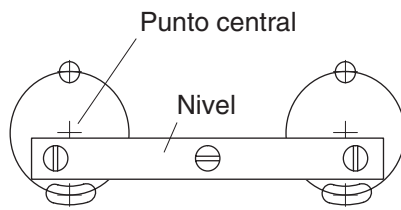

Para accesorios de varios postes solamente.

## Ubicación de los orificios para los soportes murales

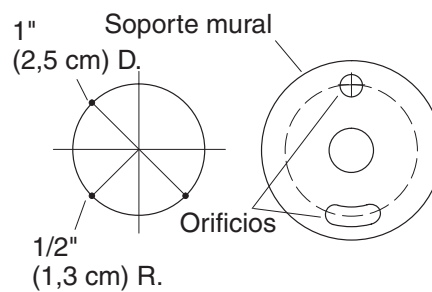

### 1. Prepare el sitio - Placa o placas murales

**NOTA:** Tome en cuenta la longitud de los componentes del accesorio para determinar la distancia requerida entre los puntos centrales de los postes. Consulte la sección "Diagrama de instalación".

**NOTA:** Los portapapel higiénico generalmente se instalan de 8" (20,3 cm) a 12" (30,5 cm) arriba del borde del inodoro y 6" (15,2 cm) al frente a la taza del inodoro.

- Marque las líneas centrales vertical y horizontal para cada poste. Utilice un nivel para asegurar que los puntos centrales estén a nivel.

**NOTA:** Una vez que taladrados los orificios guía, no es posible realizar ajustes si los puntos centrales y los orificios guía resultantes para los accesorios de varios postes no están a nivel uno con el otro.

- Con un compás, dibuje un círculo de 1" (2,5 cm) D. alrededor del punto central.
- Centre los orificios de cada placa mural en las guías. Asegúrese de que los orificios estén orientados como se ilustra.
- Marque el lugar de los orificios.
- Verifique que los lugares que marcó estén a nivel.

## 2. Marque y taladre los orificios guía

- Seleccione un taladro con broca de 5/16" apropiado para el material de la pared que va a taladrar.
- Con cuidado taladre un orificio en todos los lugares marcados para los orificios.

### Instale los anclajes

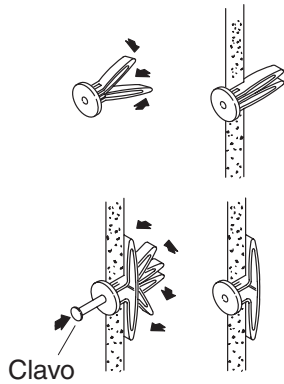

### Instale la placa mural

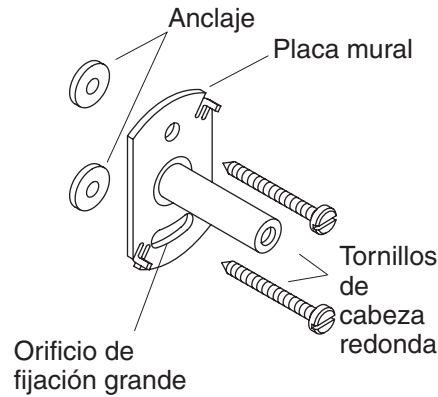

## 3. Instale el anclaje

**NOTA:** Es posible que se deban desensamblar algunos de los accesorios. Algunos accesorios vienen embalados con la placa mural instalada en el poste. Afloje el tornillo de fijación y retire la placa mural, si es necesario.

- Mantenga juntas las patas del anclaje de pared, e insértelas en el orificio. Inserte todos los anclajes de pared en los orificios de fijación previamente taladrados.
- Con cuidado, golpee con un martillo cada uno de los anclajes de pared dentro de la superficie acabada. Asegúrese de que los anclajes de pared estén al ras con la superficie acabada.

**¡IMPORTANTE!** Si el anclaje de pared se insertó en el espacio entre postes de madera, será necesario separar las patas de los anclajes. Para separar las patas del anclaje, inserte un objeto largo y fino (tal como un clavo de acabado) en el orificio del anclaje de pared. Repita esta operación con todos los anclajes de pared introducidos entre los postes de la pared.

## 4. Instale la placa mural

- Oriente la placa mural con el orificio ranurado grande hacia abajo, y el orificio pequeño sobre el anclaje más alto.
- Fije la placa mural con los tornillos provistos de cabeza redonda.
- Repita este procedimiento con cada placa mural.



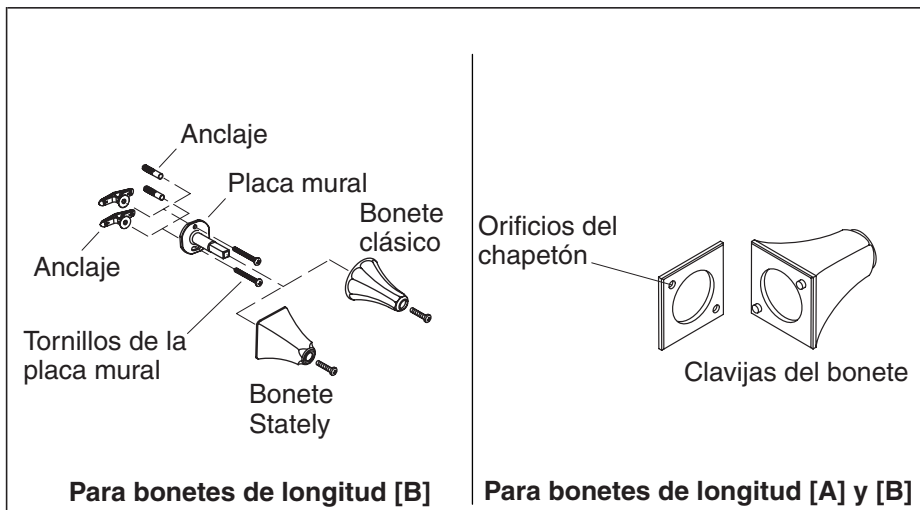

## 5. Instale el bonete

- Atornille parcialmente un tornillo de fijación en cada bonete.
- Coloque el chapetón o chapetones, si se incluyen, en el bonete o bonetes.
- Deslice el bonete en la placa mural.
- Coloque el orificio del tornillo de fijación del bonete de manera que esté orientado hacia abajo.
- Asegúrese de encajar las clavijas del bonete en los orificios de ubicación que se encuentran en el dorso del chapetón, si corresponde.
- Inserte un tornillo de 1" (2,5 cm) en el bonete y apriete.

**NOTA:** Al instalar accesorios "Stately", asegúrese de que las clavijas del bonete encajen en los orificios del chapetón.

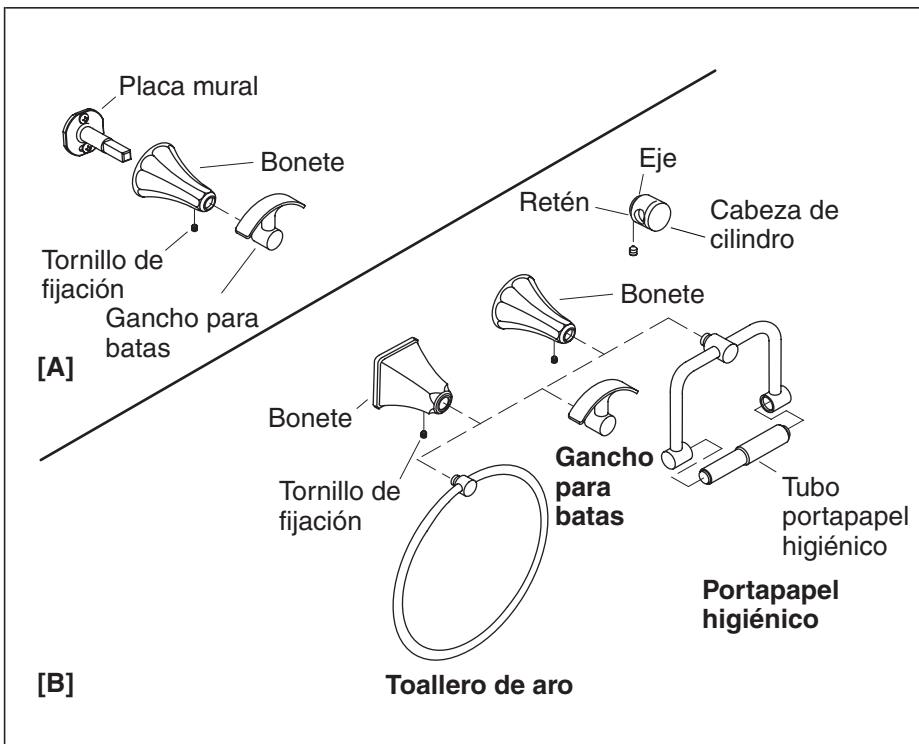

## 6. Instale los accesorios de un solo bonete

### Para bonetes de longitud [A]

- Atornille parcialmente el tornillo de fijación en cada bonete.

**NOTA:** El chapetón estará suelto hasta que se instale el bonete y se apriete el tornillo de fijación.

- Deslice el chapetón sobre la placa mural, si corresponde.
- Alinee el accesorio en la placa mural.
- Apriete el tornillo de fijación con una llave hexagonal.

### Para bonetes de longitud [B]

- Afloje el tornillo de fijación del bonete hasta que se salga la cabeza del cilindro.
- Inserte el eje de la cabeza del cilindro dentro del poste.
- Coloque la cabeza del cilindro con el retén orientado hacia abajo.
- Con una llave hexagonal, apriete el tornillo de fijación en la cabeza del cilindro.

**Instale los accesorios de un solo bonete (cont.)**

- De ser necesario, inserte el tubo portapapel higiénico en el montaje.
- Coloque el accesorio correspondiente en la ranura del bonete.
- Apriete el tornillo de fijación con una llave hexagonal.

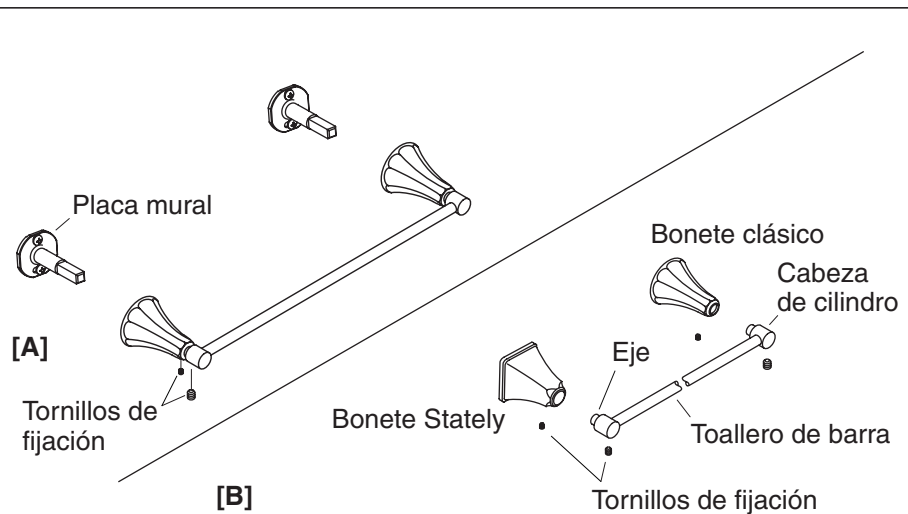

## 7. Instale el toallero de barra

### Para bonetes de longitud [A]

- Atornille parcialmente el tornillo de fijación en cada bonete.

**NOTA:** El chapetón estará suelto hasta que se instale el bonete y se apriete el tornillo de fijación.

- Deslice el chapetón sobre la placa mural, si corresponde.
- Alinee el montaje del toallero de barra sobre la placa mural.
- Apriete el tornillo de fijación con una llave hexagonal.

### Para bonetes de longitud [B]

**¡IMPORTANTE!** No apriete demasiado los tornillos de fijación. El apretar demasiado puede dañar el toallero de barra.

- Con una llave hexagonal atornille un tornillo de fijación en cada una de las cabezas de cilindro y apriete. El retén en cada cabeza de cilindro debe quedar orientado directamente hacia abajo.
- Inserte una cabeza de cilindro en cada bonete.
- Con una llave hexagonal, inserte un tornillo de fijación en ambos bonetes. Apriete los tornillos de fijación hasta que las cabezas de cilindro queden aseguradas contra los bonetes.

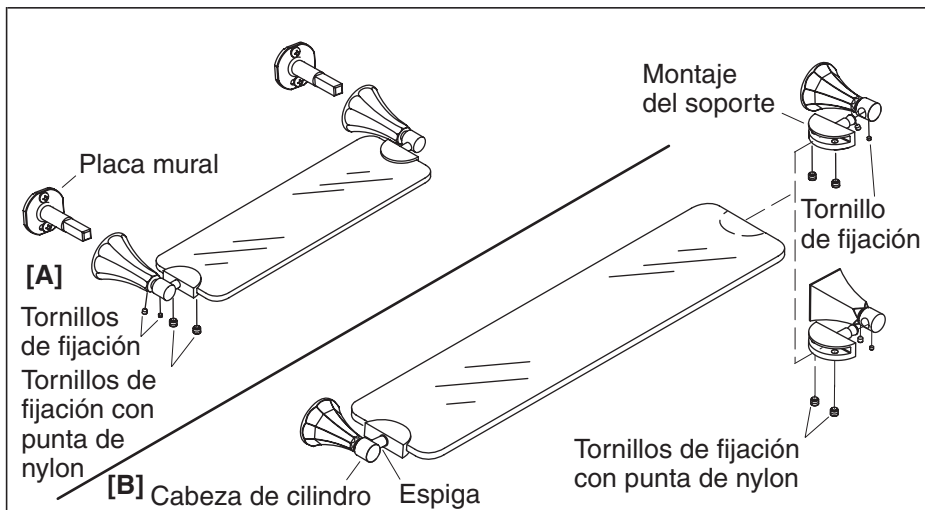

## 8. Instale el estante de vidrio



**ADVERTENCIA: Riesgo de lesiones personales y daños al producto.** Asegúrese de que las placas murales estén bien alineadas y aseguradas. Si las placas murales se montan incorrectamente, puede ocurrir daño al vidrio.

### Para bonetes de longitud [A]

- Instale las placas murales. Asegúrese de que las placas murales estén bien alineadas y aseguradas.
- Coloque el bonete contra la placa mural, manteniendo horizontal la ranura del montaje de soporte.
- Atornille hacia la izquierda los tornillos de fijación con punta de nylon, dentro del bonete, mientras mantiene el bonete bien alineado.
- Repita los pasos anteriores con el otro bonete.
- Moje los extremos del estante con una solución de jabón suave.
- Con cuidado deslice el estante en los montajes de los soportes.
- Inserte cuatro tornillos de fijación con punta de nylon (provistos) en el montaje de los soportes. Apriete los tornillos de fijación con una llave hexagonal. No apriete demasiado.

### Para bonetes de longitud [B]

### **Instale el estante de vidrio (cont.)**

- Deslice un montaje de soporte en cada extremo del estante. Asegúrese de que ambos soportes estén centrados en el estante y que los orificios para los tornillos de fijación estén del mismo lado.
- Inserte cuatro tornillos de fijación con punta de nylon (provistos) en el montaje de los soportes. Apriete los tornillos de fijación con una llave hexagonal. No apriete demasiado.
- Instale una cabeza de cilindro en cada espiga del montaje del soporte, como se ilustra.
- Atornille un tornillo de fijación en cada cabeza de cilindro. Apriete el tornillo de fijación con una llave hexagonal.
- Mida la distancia entre los centros de los ejes de las cabezas de cilindro.
- Instale los soportes murales y los bonetes según las dimensiones medidas. El lado del soporte con los orificios para los tornillos de fijación debe quedar hacia abajo.
- Asegúrese de que las placas murales estén bien alineadas y aseguradas.
- Moje los extremos del estante con una solución de jabón suave.
- Con cuidado deslice el estante en los montajes de los soportes. Ajuste cada montaje de soporte según sea necesario.
- Apriete los tornillos de fijación con punta de nylon para fijar los montajes de los soportes a las placas murales.

1020823-2-D

USA: 1-800-4-KOHLER  
Canada: 1-800-964-5590  
México: 001-877-680-1310

[kohler.com](http://kohler.com)

THE BOLD LOOK  
OF **KOHLER**®

©2007 Kohler Co.

1020823-2-D