



We Put Kids First.

Wrangler™

See back page for Lumber Required-
Bill of Materials
Ver al dorso para determinar la madera necesaria
Cuenta de materiales
Voir au verso pour les pièces de bois requises -
Liste des matériaux

ASSEMBLY INSTRUCTIONS
INSTRUCCIONES PARA ARMAR
DIRECTIVES D'ASSEMBLAGE

Swing•N•Slide • 1212 Barberry Drive • Janesville, Wisconsin 53545
www.swing-n-slide.com • 1-800-888-1232

IMPORTANT! *This product is intended for single family residential use only and not intended for use in any public setting. Placement in any public setting constitutes a misuse of this product.*

REQUIRED SAFETY INSTALLATION INSTRUCTIONS

• **Once the unit is completely assembled and before children are allowed to play on it, proper shock-absorbing surfacing material must be installed.** This may be accomplished by using loose-fill materials at a sufficient depth. The Consumer Product Safety Commission "Handbook for Public Playground Safety" lists the following materials and required depths that are sufficient for home/residential application. For fall height protection up to 9 ft. (2.742m) [recommended for Swing•N•Slide kits]:

When properly installed, shock absorbing material will completely cover the horizontal baseboards on climbing units. This protective surfacing must extend a **minimum** of 6 ft.

LOOSE FILL MATERIAL	REQUIRED DEPTH ¹ INCH (mm) (UNCOMPRESSED)
Wood Mulch	9" (229mm)
Double Shredded Bark Mulch	9" (229mm)
Uniform Wood Chips	12" (305mm)
Fine Sand	12" (305mm)
Fine Gravel	12" (305mm)

¹ These depths were derived from the CPSC Handbook. Swing•N•Slide has not done independent tests to determine these required depths.

(1.828m) in all directions from the perimeter of the equipment or from the outermost edges of any component. For example, a slide extending beyond the platform must have protective surfacing at least 6 ft. (1.828m) out from both sides as well as the end. For swings, the protective surface must extend **at least 14 ft.** out from **both** the back and front of the swing when the swing is in its rest position.

¡IMPORTANTE! *Este producto es para ser usado por una sola familia en uso residencial y no para usarse en ningún lugar público. El ubicarlo en cualquier lugar público constituye mal uso de este producto.*

INSTRUCCIONES REQUERIDAS PARA LA INSTALACIÓN CON SEGURIDAD

• **Una vez que se haya armado la unidad completamente y antes que se permita a los niños que la usen, se debe instalar un material que amortigüe para la superficie del suelo.** Esto se puede conseguir usando materiales que llenen flojamente a una profundidad suficiente. El "Folleto para la Seguridad Pública en Campos de Recreo" de la Comisión de Seguridad de Producto al Cliente, permite los siguientes materiales y las profundidades requeridas que sean lo suficiente para una aplicación en situaciones de residencias. Para protección contra caídas se necesita hasta 9 pies (2,742m) [recomendadas para los conjuntos Swing•N•Slide]:

Quando se instale apropiadamente, el material que amortigüe completamente cubrirá la base horizontal de las unidades de trepar. Esta superficie protectora debe extenderse un **mínimo** de 6 pies (1,828m) en todas las direcciones desde el perímetro del equipo, o de los bordes más salientes de cualquier componente. Por ejemplo, un tobogán que se extiende más allá de la plataforma debe tener una superficie protectora de por lo menos 6 pies (1,828m) más allá de ambos lados, al igual que desde el extremo. Para columpios, la superficie protectora debe extenderse **por lo menos 14 pies** más allá de **ambos**, de la parte de atrás, y la parte frontal del columpio, cuando el columpio esté en una posición neutra.

MATERIAL DE APLICACIÓN FLOJA	PROFUNDIDAD REQUERIDA ¹ PULGADA mm (SIN SER COMPRIMIDA)
Viruta de madera	9" (229mm)
Viruta trizada de corteza de árbol	9" (229mm)
Trozos pequeños uniformes de madera	12" (305mm)
Arena fina	12" (305mm)
Grava fina	12" (305mm)

¹ Estas profundidades fueron derivadas del folleto CPSC. Swing•N•Slide no ha hecho pruebas independientes para determinar las requeridas profundidades.

IMPORTANT! *Ce produit est conçu uniquement pour un usage résidentiel. Il ne saurait aucunement convenir aux installations publiques.*

L'UTILISATION DANS UN ENDROIT PUBLIC CONSTITUE UN USAGE ABUSIF DU PRODUIT.

• **Lorsque l'unité est entièrement assemblée, un matériau de protection amortisseur doit être installé sur le sol avant de permettre aux enfants de s'amuser.** Des matériaux particuliers d'une épaisseur suffisante peuvent être utilisés à cette fin. Le guide américain intitulé « Handbook for Public Playground Safety » rédigé par la Consumer Product Safety Commission (CPSC) des États-Unis recommande une liste de matériaux et spécifie l'épaisseur requise pour un usage résidentiel. Protection contre les chutes d'une hauteur de 9 pieds (2,742 m) [recommandation pour les unités Swing•N•Slide] :

Pour que l'installation soit adéquate, le matériau amortisseur doit recouvrir entièrement la base horizontale des unités d'escalade. Un matériau de protection doit entourer l'installation sur une surface **d'au moins 1,828 m (6 pieds)** à partir du pourtour de l'unité ou des composants les plus éloignés. Par exemple, une glissoire qui se prolonge au-delà de la plate-forme doit être pourvue d'une surface de protection d'au moins 1,828 m (6 pieds) de chaque côté ainsi qu'à l'extrémité. En ce qui concerne les balançoires, la zone de protection doit couvrir **au moins 14 pi (6 m)** autant devant que derrière la balançoire lorsque celle-ci est immobile.

MATÉRIEAUX PARTICULAIRES	ÉPAISSEUR RECOMMANDÉE ¹ EN PO (mm) (NON COMPRIMÉ)
Paillis de bois	9 po (229mm)
Paillis d'écorce filamentée	9 po (229mm)
Copeaux de bois uniformes	12 po (305mm)
Sable fin	12 po (305mm)
Gravier fin	12 po (305mm)

¹ Ces valeurs sont tirées du guide de la CPSC. Les unités Swing•N•Slide n'ont pas fait l'objet d'essais indépendants afin de déterminer l'épaisseur recommandée des matériaux.

PARENTS: Before building a backyard play area please take the time to read all instructions completely and caution your children accordingly. Observing the following statements and warnings reduces the likelihood of serious injury.

When building this kit, at least two people are required for lifting and holding beams, frames or other heavy assemblies in position before bolting or nailing. Special precautions must be taken when handling treated wood. Contact your local supplier for specific information.

INSTALLATION:

1. Read instructions completely prior to beginning assembly.
2. Do not deviate from these plans or alter design.
3. Be sure all hardware is tightened securely and flush to the intended member. Any caps provided which go over exposed bolts must be fastened securely.
4. During assembly be sure to use a hacksaw to cut off all protruding threaded ends of bolts and other fasteners. Remove any sharp edges with a metal file.
5. Place the equipment on level ground, not less than six feet (1.8 meters) from any structure or obstruction such as a fence, garage, house, overhanging branches, laundry lines or electrical wires.
6. Do not install home playground equipment over concrete, asphalt, packed earth or any other hard surface. A fall onto a hard surface can result in serious injury to the equipment user.
7. Verify that suspended ropes and chains (except those used for swings) are secured at both ends so that they cannot be looped back on themselves.
8. Do not allow children to be in the area during assembly or use the equipment until it is properly installed.
9. Save this plan for future reference.

The Sun: Slides should **not** have a southern exposure unless they are shaded from mid-day and afternoon sun. Unshaded slides facing south can get hot and cause discomfort to bare skin. Northern exposures or shaded areas are definitely best.

OPERATION:

1. On-site adult supervision must be provided for children of all ages.
2. Be sure to teach children the following before allowing them to use the equipment:
 - A. Do not walk close to, in front of, behind or between moving items.
 - B. Do not twist swing or any other accessory chains or ropes or loop them over the beam as this will reduce the strength of the chain or rope.
 - C. Do not swing empty seats or other accessories.
 - D. Sit in the center of the swing seat and other accessories with full weight on seat.
 - E. Do not use equipment in a manner other than intended.
 - F. Do not get off equipment while it is in motion.
 - G. Do not climb on the equipment when it is wet.
 - H. Climbing or hanging on the frame of swing sets must not be permitted. Serious injuries can result from falls.
 - I. Do not attach extra items to this gym set, such as jump ropes, chain, clothes lines, pet leashes, cable and other items unless those items are Swing•N•Slide products specifically approved for use with this product. Failure to do so may cause a strangulation hazard.
3. Only one child per planned occupant seat should be allowed on this set at one time. Individual accessory weight limitations may vary, see packaging for details.
4. Dress children appropriately for play. Avoid clothing with draw strings and loose fitting clothes which could become entangled or snagged on equipment.

SAFETY - Wear safety glasses to protect your eyes from flying wood chips when cutting or drilling. Use a dust mask. Blunt nail points to prevent wood from splitting. To prevent splinters, sand the corners, edges, and all the points of the wood by wrapping a piece of 80 grit sandpaper around a block of wood and sanding.

WARNING: Lawn swings are designed for use by children over two years of age. Use by children under the age of two can result in entrapment between the seats and back areas. Never place children in a rearward facing position or with legs between seat and backrest because the child's body may pass through the opening causing entrapment of the child's head.

MAINTENANCE:

1. Check all nuts and bolts twice monthly during the usage season for tightness and tighten as required. It is particularly important that this procedure be followed at the beginning of each season.
2. Remove plastic swing seats and other plastic accessories and take indoors, or do not use when the temperature drops below 0° F.
3. Oil all metallic moving parts monthly during usage period.
4. Check all hardware and equipment for sharp edges twice monthly during usage season and replace them as necessary. It is especially important to do this at the beginning of each new season.
5. Check swing seats and protective sleeves for cracks. Cracks in the seat or sleeves are signs of deterioration. If these conditions exist, replace swing seat immediately. Call 1-800-888-1232 for more information about replacement.
6. Check chains, ropes and cables monthly during the usage season for signs of deterioration, severe rusting or excessive wear (especially near the top swing hanger or at the seat connection). If these conditions exist replace affected accessory immediately. Call 1-800-888-1232 for more information about replacement.
7. Use a water seal on your gym set to protect the wood and prevent cracking and warping.

DISPOSAL:

1. When the activity center is to be taken out of service, remove all play components and disassemble. Dispose in such a way that no unreasonable hazards will exist at the time the activity center will be disposed of. Dispose of following local disposal requirements.

SAFETY INSTRUCTIONS
INSTRUCCIONES DE SEGURIDAD
INSTRUCTIONS CONCERNANT LA SÉCURITÉ

PADRES: Antes de hacer un lugar para recreo en su traspatio por favor tome el tiempo necesario para leer todas las instrucciones completamente y así advertir a sus hijos. Observando los siguientes párrafos de advertencias reduce la posibilidad de que hayan lesiones graves.

Cuando construya este conjunto de recreo, por lo menos se requieren dos personas para levantar y sostener las vigas, travesaños, armazones, u otros ensamblajes pesados en posición antes de juntarlos con pernos o clavarlos. Se deben tomar precauciones especiales cuando se maneje madera tratada. Contacte su proveedor local para información específica.

INSTALACIÓN:

1. Lea las instrucciones completamente antes de comenzar a armar.
2. No se aleje de estos planes o altere el diseño.
3. Asegúrese que todos los herrajes estén apretados bien y al ras del miembro usado. Cualquier tapa suministrada que va sobre pernos expuestos deben ser puesta en su lugar apretadamente.
4. Durante el ensamblaje asegúrese que use una sierra de metales para cortar todos los extremos que sobresalgan de los pernos y otros sujetadores. Quite los filos agudos con una lima de metal.
5. Ubique el equipo en tierra plana y nivelada no menos de 6 pies (1,8 metros) de cualquier estructura u obstrucción tal como una cerca, garaje, casa, ramas bajas de árboles, líneas para secar ropa, o alambres eléctricos.
6. No instale el equipo del conjunto de recreo casero sobre hormigón, asfalto, tierra bien empacada, o cualquier otra superficie dura. Una caída sobre una superficie dura podría resultar en lesión grave al usuario del equipo.
7. Verifique que las cuerdas y cadenas suspendidas (excepto las que se usan para columpios) estén bien sujetadas en ambos extremos de manera que no puedan resbalarse o engancharse en ellos mismos.
8. No permita a los niños en el lugar durante el ensamblaje o use el equipo hasta que haya sido instalado apropiadamente.
9. Guarde este plan para referencia futura.

El sol: Los toboganes **no deberían** tener una exposición hacia el sur a no ser que tengan sombra durante el sol de medio día y la tarde. Toboganes sin sombra que encaran hacia el sur pueden volverse calientes y causar incomodidad en la piel desnuda. Es preferible que el tobogán apunte hacia el norte o esté en lugares sombreados.

OPERACIÓN:

1. Es necesario proporcionar supervisión adulta en el lugar para los niños de todas las edades.
2. Asegúrese que enseñe a los niños lo siguiente antes de permitirles usar el equipo:
 - A. No camine cerca o en el frente, detrás en el medio de cualquier artículo que esté moviéndose.
 - B. No envuelva al columpio o cualquier cadena o cuerda de accesorio o envuélvalo o páselo encima de la viga superior ya que esto reducirá la capacidad de fuerza de la cadena o cuerda.
 - C. No columpie asientos de columpios vacíos u otros accesorios.
 - D. Siéntese en el centro del asiento de columpio y otros accesorios con el peso completo sobre el asiento.
 - E. No use equipo en una manera diferente de su propósito original.
 - F. No salte del equipo mientras esté en movimiento.
 - G. No trepe en el equipo cuando esté mojado.
 - H. No se debe permitir el treparse o colgarse de la viga que sostiene los columpios. Lesiones graves podrían resultar al caerse.
 - I. No sujete artículos adicionales a este conjunto de gimnasia tal como sogas de saltar, cadenas, cuerdas para colgar ropa, correas para sostener mascotas, cables y otros artículos a no ser que estos artículos hayan sido productos específicamente aprobados por Swing•N•Slide para usar con este producto. El no hacer esto puede resultar en un peligro de estrangulación.
3. Solamente un niño debe ocupar cada asiento y ser permitido en éste al mismo tiempo. Limitaciones de peso de accesorios individuales pueden variar; vea el empaque para más detalle.
4. Vista a los niños apropiadamente para jugar. Evite que la ropa tenga cordones que se aflojen, o ropa floja los cuales podrían atraparse o engancharse en el equipo.

SEGURIDAD – Use anteojos de seguridad para proteger sus ojos de astillas de madera cuando esté cortando o taladrando. Use una máscara para el polvo. Embote las puntas de los clavos para prevenir que se parta la madera. Para evitar astillas, lije las esquinas, filos, y todos los puntos de la madera envolviendo un trozo de lija de 80 granos al rededor de un bloque de madera y luego lije.

ADVERTENCIA: Los columpios sobre el pasto están diseñados para usarse con niños de más de dos años de edad. El uso de niños menores a esta edad puede resultar en que se atrapen entre los asientos y las partes de más atrás. Nunca ponga un niño en una posición que mire para atrás o con sus piernas entre el asiento y el espaldar porque el cuerpo del niño puede pasar a través de la abertura, causando que se atrape la cabeza del niño.

MANTENIMIENTO:

1. Chequee todas las tuercas y pernos dos veces por mes durante la temporada de uso, para asegurarse que estén apretados y apriételes si fuera necesario. Es particularmente importante que este procedimiento se haga al comienzo de cada temporada.
2. Quite los asientos de columpio de plástico u otros accesorios de plástico, y llévelos adentro, y no use cuando la temperatura caiga debajo de 0° F.
3. Ponga aceite en todas las partes metálicas que se mueven una vez por mes durante la temporada de uso.
4. Chequee que todos los herrajes y equipo no tengan puntas agudas dos veces durante la temporada, y reemplácelos si fuera necesario. Es especialmente importante el hacer esto al comienzo de cada nueva temporada.
5. Chequee los asientos de columpio y las mangas protectoras para ver que no tengan grietas. Grietas en el asiento o manga protectora son señales de deterioración. Si estas condiciones existen, reemplace el asiento del columpio inmediatamente. Llame a 1-800-888-1232 para más información acerca del reemplazo.
6. Chequee cadenas, cuerdas y cables mensualmente durante la temporada de uso para ver que no haya deterioración, oxidación severa, o desgaste excesivo (especialmente cerca del colgador del columpio superior o en la conexión del asiento). Si estas condiciones existen, reemplace el accesorio afectado inmediatamente. Llame 1-800-888-1232 para más información acerca del reemplazo.
7. Use un sellador de agua en su juego de gimnasia para proteger la madera y evitar que se agriete o se tuerza.

DESECHANDO:

1. Cuando se saque de servicio a este centro de actividad, quite todos los componentes y desármelos. Deseche de tal manera que no hayan peligros irrazonables cuando se esté desechando el centro de actividad. Deseche de acuerdo a los requerimientos locales.

SAFETY INSTRUCTIONS
INSTRUCCIONES DE SEGURIDAD
INSTRUCTIONS CONCERNANT LA SÉCURITÉ

AVIS AUX PARENTS : Avant d'installer un équipement de jeu dans la cour, bien lire toutes les instructions au complet et transmettre aux enfants les mises en garde qui s'imposent. L'observation des mesures de sécurité et des mises en garde qui suivent permet de réduire les risques de blessures graves.

Lors de l'installation de l'unité, il est nécessaire d'avoir l'aide d'une autre personne pour soulever et tenir en position les poutres, les pièces de structure ou autres éléments lourds avant la pose des boulons ou des clous. Certaines précautions sont nécessaires lors de la manipulation du bois traité. Communiquer avec le fournisseur local pour obtenir des renseignements.

INSTALLATION :

1. Lire toutes les instructions avant de commencer l'installation.
2. Ne pas s'écarter du plan fourni ni modifier l'installation des composants.
3. S'assurer que toutes les pièces d'assemblage sont serrées solidement et bien alignées avec les éléments de structure. Tous les capuchons fournis pour couvrir les têtes de boulon doivent être fixés solidement.
4. Pendant l'assemblage, utiliser une scie à métaux pour couper les extrémités des boulons ou autres fixations qui dépassent des écrous. Adoucir les surfaces coupantes avec une lime.
5. Placer l'équipement sur une surface plane et de niveau à une distance d'au moins 1,8 m (6 pi) de toute structure ou objet comme une clôture, un garage, une maison, des branches d'arbre surplombantes, une corde à linge ou des fils électriques.
6. S'assurer que l'unité de jeu n'est pas installée sur un sol en béton, en asphalte, en terre compactée ni sur toute autre surface dure. Une chute sur une surface dure peut causer des blessures graves.
7. Vérifier que les chaînes et les cordes suspendues (sauf celles des balançoires) sont attachées solidement aux deux extrémités pour éviter qu'elles ne s'enroulent sur elles-mêmes.
8. Tenir les enfants à bonne distance pendant l'installation et interdire l'utilisation de l'unité tant que l'assemblage n'est pas complètement terminé.
9. Conserver le plan d'assemblage comme document de référence.

À propos du soleil : Les glissoires **ne devraient** pas être exposées au sud à moins qu'elles ne soient couvertes d'ombre pendant l'ensoleillement du midi et de l'après-midi. Si la surface des glissoires est exposée au sud toujours en plein soleil, elle peut devenir chaude et inconfortable pour la peau. Le meilleur choix est encore d'installer ce produit face au nord ou dans un endroit à l'ombre.

FONCTIONNEMENT :

1. S'assurer qu'un adulte est présent pour surveiller les enfants de tous âges.
2. Aviser les enfants de respecter les consignes qui suivent avant de leur permettre d'utiliser l'unité de jeu.
 - A. Ne pas marcher à côté, devant, derrière ou entre des pièces d'équipement mobiles.
 - B. Ne pas tordre les chaînes ou les cordes des balançoires ou d'autres accessoires ni les enrouler autour de la poutre supérieure pour éviter de diminuer la résistance de la chaîne ou de la corde.
 - C. Ne pas faire balancer des sièges ou autres accessoires vides.
 - D. S'asseoir au centre du siège de la balançoire ou de l'accessoire en y posant tout son poids.
 - E. Ne pas utiliser l'équipement à d'autres fins que pour l'usage prévu.
 - F. Ne pas descendre de l'équipement de jeu lorsqu'il est en mouvement.
 - G. Ne pas monter sur l'équipement lorsqu'il est mouillé.
 - H. Ne pas grimper ou se suspendre à la structure de support de l'unité. Une chute éventuelle peut causer de graves blessures.
 - I. Ne pas attacher d'objets au portique de l'unité tels que corde à sauter, corde à linge, laisse d'animaux, câble, chaîne ou autres à moins que ces objets ne soient des produits Swing•N•Slide conçus à cette fin. L'usage d'objets non recommandés peut poser des risques d'étranglement.
3. Expliquer qu'un seul enfant doit prendre place sur chaque siège. La limite de poids des différents accessoires peut varier, voir l'emballage pour connaître les détails.
4. Déterminer le type de vêtements à porter pour jouer. Éviter les vêtements amples ou munis de cordons qui pourraient se coincer ou s'accrocher dans les pièces de l'équipement.

CONSIGNES DE SÉCURITÉ : Porter des lunettes de protection pour protéger vos yeux des éclats de bois produits par le sciage ou le perçage. Utiliser un masque à poussière. Arrondir la pointe des clous pour empêcher le bois de fendre. Pour prévenir l'écaillage du bois, poncer les coins, les rebords et toutes les surfaces pointues en utilisant un papier de verre de grain 80 enroulé autour d'un bloc de bois.

MISE EN GARDE : Les balançoires doubles sont conçues pour les enfants de deux ans et plus. Les enfants de moins de deux ans risquent de rester prisonniers entre le siège et le dossier. Ne jamais asseoir un enfant de dos sur le siège ni placer ses jambes entre le siège et le dossier car l'enfant risque de glisser dans l'ouverture et de s'y coincer la tête.

ENTRETIEN :

1. Vérifier tous les écrous et les boulons deux fois par mois au cours de la période d'utilisation et les resserrer au besoin. Il est particulièrement important d'effectuer cette vérification en début de saison.
2. Démonter les sièges et autres accessoires en plastique et les ranger à l'intérieur. Ne pas utiliser l'équipement lorsque la température descend sous -17 °C (0 °F).
3. Lubrifier toutes les pièces mécaniques mobiles chaque mois durant la période d'utilisation.
4. Inspecter l'équipement et les pièces d'assemblage deux fois par mois pour déceler la présence éventuelle de coins ou bords coupants pendant la période d'utilisation et remplacer les pièces au besoin. Il est particulièrement important d'effectuer cette vérification en début de saison.
5. Vérifier les sièges et les manchons de protection pour s'assurer qu'ils ne comportent pas de fissures. Des fissures dans les manchons ou sur le siège sont des signes de détérioration. Si cette situation se présente, remplacer immédiatement le siège. Composer le 1 800 888-1232 pour obtenir des renseignements sur le remplacement des accessoires.
6. Vérifier les chaînes, les cordes et les câbles chaque mois pendant la période d'utilisation pour déceler tout signe éventuel de détérioration, de rouille ou d'usure excessive (surtout près du crochet de balançoire ou au point de raccordement du siège). Si l'un des problèmes mentionnés ci-haut se présente, remplacer l'accessoire immédiatement. Composer le 1 800 888-1232 pour obtenir des renseignements sur le remplacement des accessoires.
7. Appliquer un produit scellant hydrofuge sur la structure de l'unité pour protéger le bois et prévenir la fissuration et le gauchissement.

MISE AU REBUT :

1. Lorsque l'équipement de jeu n'est plus utilisable, enlever tous les composants et démonter l'unité. Jeter le tout de manière à ne présenter aucun danger pour autrui et conformément aux règlements locaux applicables.

TOOLS REQUIRED
HERRAMIENTAS REQUERIDAS
OUTILS REQUIS

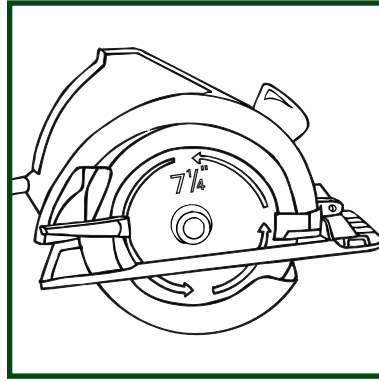

CIRCULAR SAW
SIERRA CIRCULAR
SCIE CIRCULAIRE

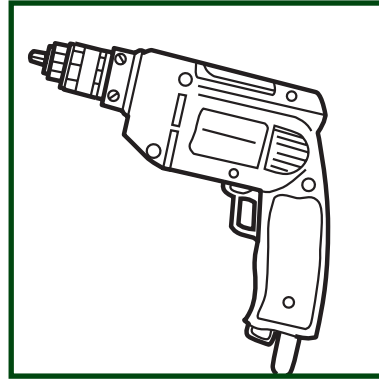

ELECTRIC DRILL
TALADRO ELÉCTRICO
PERCEUSE ÉLECTRIQUE

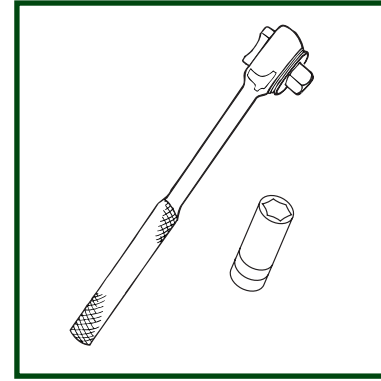

1/2" SOCKET & WRENCH
CUBO DE 1/2" DE LLAVE
DE TRINQUETE
DOUILLE ET CLÉ DE 1/2 po

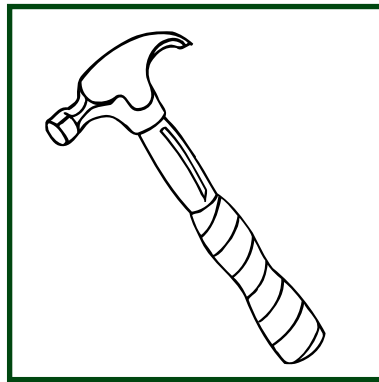

HAMMER
MARTILLO
MARTEAU

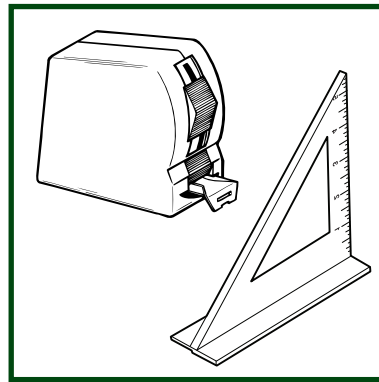

TAPE MEASURE AND SQUARE
CINTA MÉTRICA Y CUADRADO
RUBAN À MESURER ET CARRE

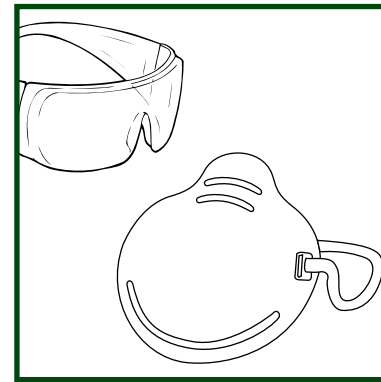

SAFETY GLASSES & DUST MASK
ANTEOJOS DE SEGURIDAD Y MÁSCARA DE POLVO
LUNETTE DE PROTECTION ET MASQUE À POUSSIÈRE

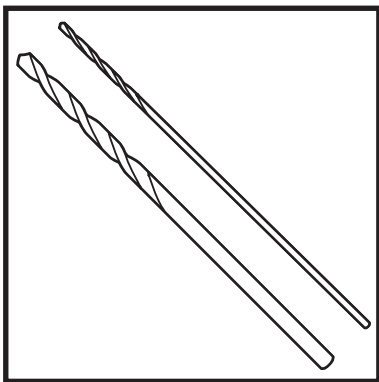

1/8" AND 5/16" DRILL BITS (LONG)
PUNTA DE TALADRO DE 1/8" Y 5/16" (LARGA)
BITS DE FORET DE 1/8 po ET DE 5/16 po (LONG)

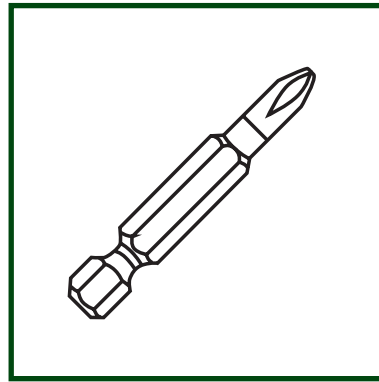

PHILLIPS BIT
PUNTA CRUZADA (PHILLIPS)
EMBOUT PHILLIPS

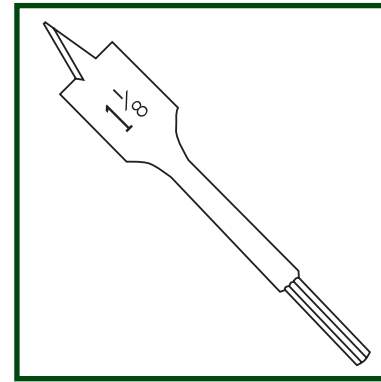

1-1/8" SPADE BIT
TALADRO DE PALA DE 1-1/8"
FORET À TROIS POINTES DE 1-1/8 po

Tools Required

Circular Saw, Electric Drill, Hammer, Safety Glasses, Tape Measure, 1/8" Drill Bit, 5/16" Drill Bit, Square, 1-1/8" Spade Bit, Socket Wrench, 1/2" Socket and Phillips Head Screwdriver, T-30 Torx Bit

Herramientas requeridas

Sierra circular, taladro eléctrico, martillo, gafas de seguridad, cinta métrica, broca para taladro de 1/8", broca para taladro de 5/16", escuadra, broca con punta de lanza de 1-1/8", llave hexagonal, llave de 1/2" y destornillador en cruz (Phillips), T-30 Torx Bit

Outils requis

Scie circulaire, perceuse électrique, marteau, lunettes de sécurité, ruban à mesurer, mèche de 1/8 po (3 mm), mèche de 5/16 po (8 mm), équerre, foret de 1 1/8 po (3 mm), clé à douille, douille de 1/2 po (12 mm) et tournevis Phillips, T-30 Torx Bit

Minimum Use Zone • Zona mínima de uso • Zone d'utilisation minimum

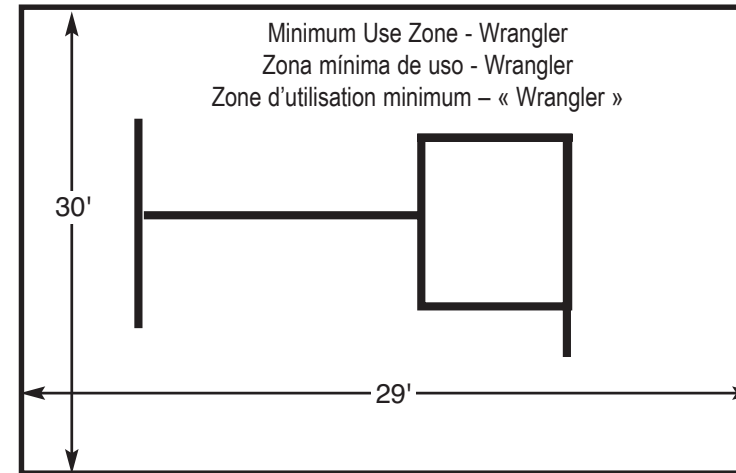

No. of Children: Up to 5
Min. Use Zone: 29' x 30'
Set Dim. 14'W x 17'L x 11'H
Est. Building Time: 4-6 hr.

No. de niños: Hasta 5
Zona de uso mínimo: 29' x 30'
Dim. del conjunto: 14' An x 17' L x 11' Al
Tiempo Est. de construcción: 4-6 horas

Nb d'enfants : Jusqu'à 5
Zone min. d'util. : 29 pi x 30 pi
Dim. de l'unité : 14 pi (W) x 17 pi (L) x 11 pi (H)
Temps d'ass. approx. : 4-6 h

Hardware Included • Se incluyen las piezas metálicas • Quincaillerie incluse

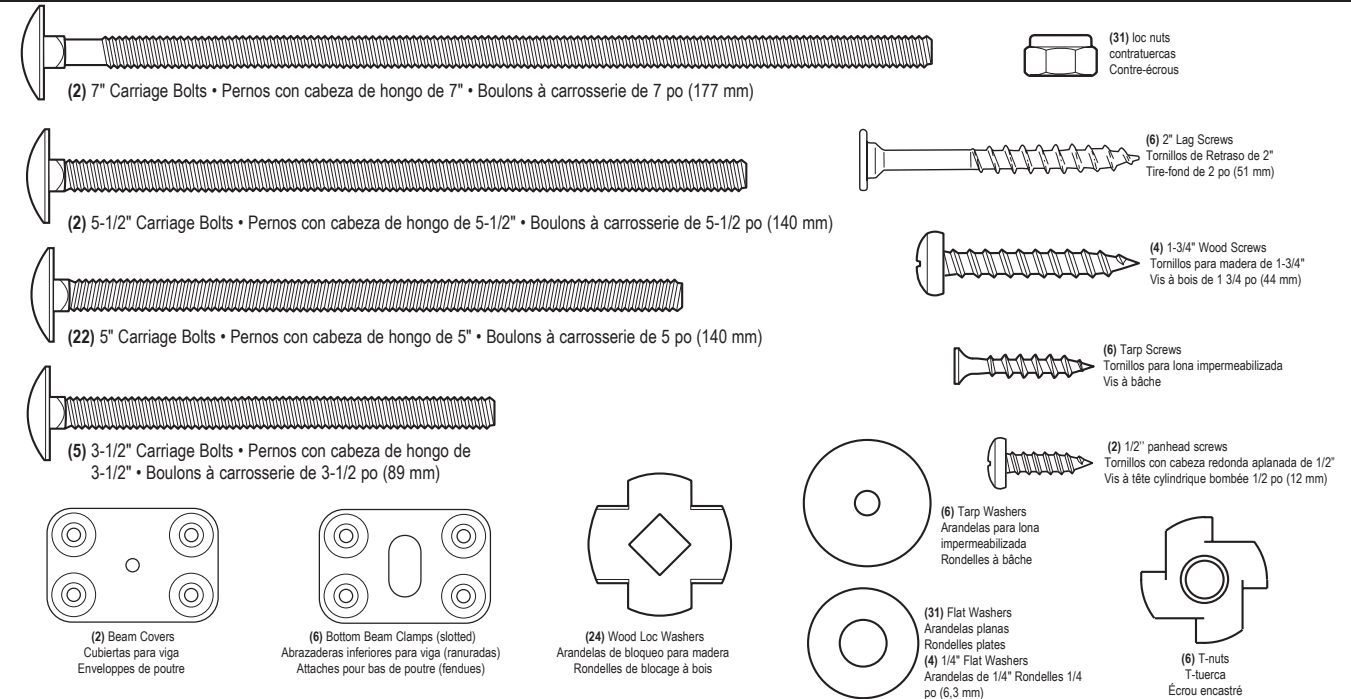

Material Included • Material incluido • Matériels inclus

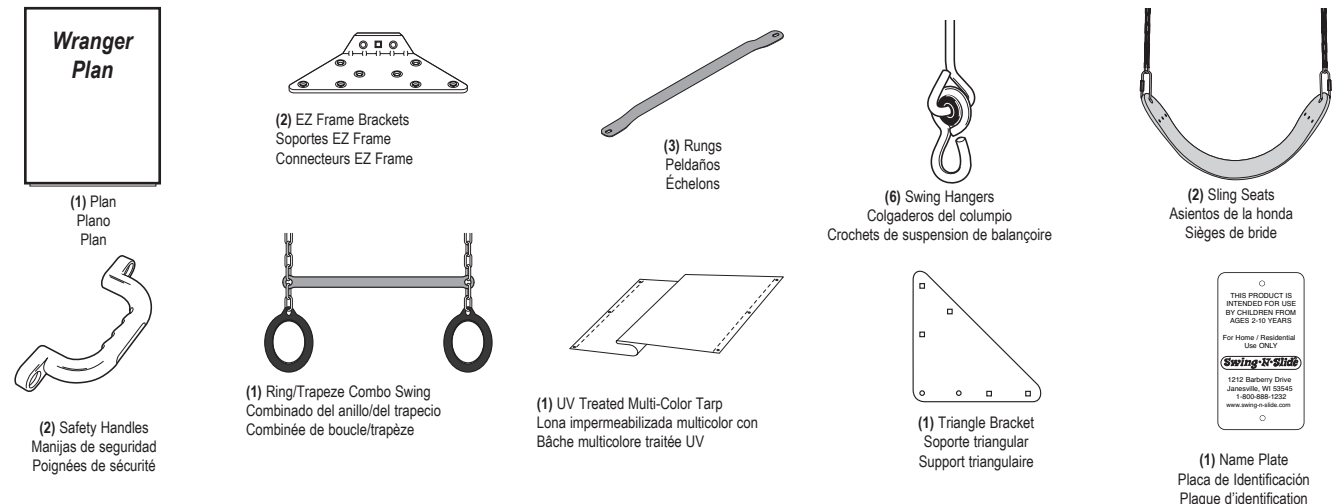

THIS PRODUCT IS INTENDED FOR USE BY CHILDREN FROM AGES 5-10 YEARS.
Swing-N-Slide
1210 Barbary Drive
Janesville, WI 53545
1-800-888-1022
www.swing-n-slide.com



(1) 2" x 4" x 8' • 2" x 4" x 8' • 2 po x 4 po 8 pi



(1) 2" x 4" x 10' • 2" x 4" x 10' • 2 po x 4 po 10 pi



(2) 2" x 4" x 10' • 2" x 4" x 10' • 2 po x 4 po 10 pi



(1) 2" x 4" x 12' • 2" x 4" x 12' • 2 po x 4 po 12 pi



(1) 2" x 4" x 12' • 2" x 4" x 12' • 2 po x 4 po 12 pi

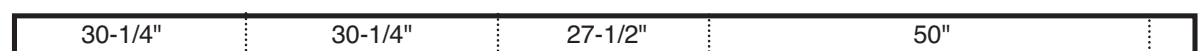

(1) 2" x 4" x 12' • 2" x 4" x 12' • 2 po x 4 po 12 pi



(1) 2" x 4" x 12' • 2" x 4" x 12' • 2 po x 4 po 12 pi



(2) 5/4" x 6" x 8' • 5/4" x 6" x 8' • 5/4 po x 6 po 8 pi Note: One 5/4" x 6" x 30" will not be used



(3) 5/4" x 6" x 10' • 5/4" x 6" x 10' • 5/4 po x 6 po 10 pi

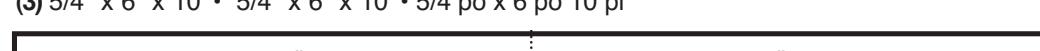

(1) 2" x 6" x 10' • 2" x 6" x 10' • 2 po x 6 po 10 pi



(3) 2" x 6" x 10' • 2" x 6" x 10' • 2 po x 6 po 10 pi

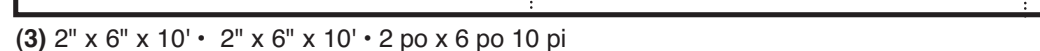

(3) 2" x 6" x 10' • 2" x 6" x 10' • 2 po x 6 po 10 pi

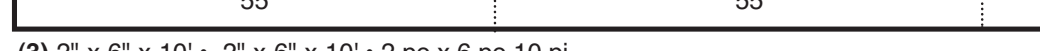

(1) 2" x 6" x 10' • 2" x 6" x 10' • 2 po x 6 po 10 pi



(1) 2" x 6" x 12' • 2" x 6" x 12' • 2 po x 6 po 12 pi



(1) 2" x 6" x 12' • 2" x 6" x 12' • 2 po x 6 po 12 pi



(7) 4" x 4" x 8' • 4" x 4" x 8' • 4 po x 4 po 8 pi

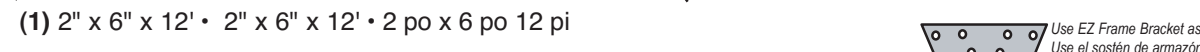

(1) 4" x 6" x 12' or (2) 2" x 6" x 12' • 4" x 6" x 12' or (2) 2" x 6" x 12' • 4 po x 6 po x 12 pi or (2) 2 pi x 6 pi x 12 pi



(1) 4" x 6" x 12' or (2) 2" x 6" x 12' • 4" x 6" x 12' or (2) 2" x 6" x 12' • 4 po x 6 po x 12 pi or (2) 2 pi x 6 pi x 12 pi

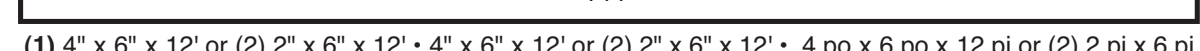

(1) 4" x 6" x 12' or (2) 2" x 6" x 12' • 4" x 6" x 12' or (2) 2" x 6" x 12' • 4 po x 6 po x 12 pi or (2) 2 pi x 6 pi x 12 pi



Assembly Instructions

A. Frame Assembly

1. Examine the assembly instructions carefully and familiarize yourself with the illustrations.
2. Drill one hole, 4" on center from the end of the 2" x 6" x 96" top support, as indicated in Fig. 1 using a 5/16" drill bit. On a flat work surface, lay out two 4" x 4" x 8' legs, 2" x 6" x 96" top support and the 2" x 6" x 60" bottom support as indicated in Fig. 1. Follow dimensions in Fig. 1 for proper lumber placement. Make sure frame assembly is 90° square then screw lumber together using four 3" screws per joint. Flip the frame over and attach the 2" x 6" x 57" deck support as indicated in Fig. 1 using four 3" screws per joint.
NOTE: Screw through the 2" x 6" into the 4" x 4" leaving the center of the joint free of screws as bolts may be installed later.

Instrucciones de montaje

A. Montaje de la estructura

1. Es importante leer con atención las instrucciones de montaje y familiarizarse con las ilustraciones.
2. Taladrar un agujero, 4" en el centro a partir del extremo del soporte superior de 2" x 6" x 96", como se indica en la Fig. 1 utilizando una broca para taladro de 5/16". Sobre una superficie plana de trabajo, colocar dos patas de 4" x 4" x 8', el soporte superior de 2" x 6" x 96" y el soporte inferior de 2" x 6" x 60" como se indica en la Fig. 1. Seguir las dimensiones de la Fig. 1 para ubicar correctamente las maderas. Asegurar que el montaje de la estructura forme un ángulo de 90°, entonces atornille la madera de construcción junta usando cuatro 3" los tornillos por junta. Voltrear la estructura y unir el soporte de plataforma de 2" x 6" x 57" como se indica en la Fig. 1 usando cuatro 3" los tornillos por junta.
NOTA: El tornillo con el 2" x 6" en el 4" x 4" dejando el centro de la junta libre de tornillos como pernos se puede instalar más adelante.

Instructions d'assemblage

A. Assemblage des cadres

1. Examiner attentivement les instructions d'assemblage et se familiariser avec les illustrations.
2. Percer un trou, 4 po (100 mm) de l'extrémité du support supérieur de 2 po x 6 po x 96 po (50 mm x 150 mm x 2,44 m), tel qu'indiqué à la fig. 1 à l'aide d'un foret de 5/16 po (8 mm). Sur une surface de travail à plat, déposer deux pattes de 4 po x 4 po x 8 po (100 mm x 100 mm x 200 mm), un support supérieur de 2 po x 6 po x 96 po (50 mm x 150 mm x 2,44 m) et un support inférieur de 2 po x 6 po x 60 po (50 mm x 150 mm x 1,52 m) tel qu'indiqué à la fig. 1. Suivre les instructions de la fig. 1 pour bien placer le bois. S'assurer que l'assemblage du cadre est à 90°, vissez alors le bois de charpente ensemble utilisant quatre 3" des vis par joint.. Retourner le cadre et installer le support de plate-forme de 2 po x 6 po x 57 po (50 mm x 150 mm x 1,45 m) tel qu'ndiqué à la fig. 1 à l'aide de quatre 3" vis par joint.

REMARQUE : clouer à travers la pièce de 2 po x 6 po (50 mm x 150 mm) dans la pièce de 4 po x 4 po (100 mm x 100 mm) en laissant le centre du joint libre de vis pour, plus tard, y installer des boulons.

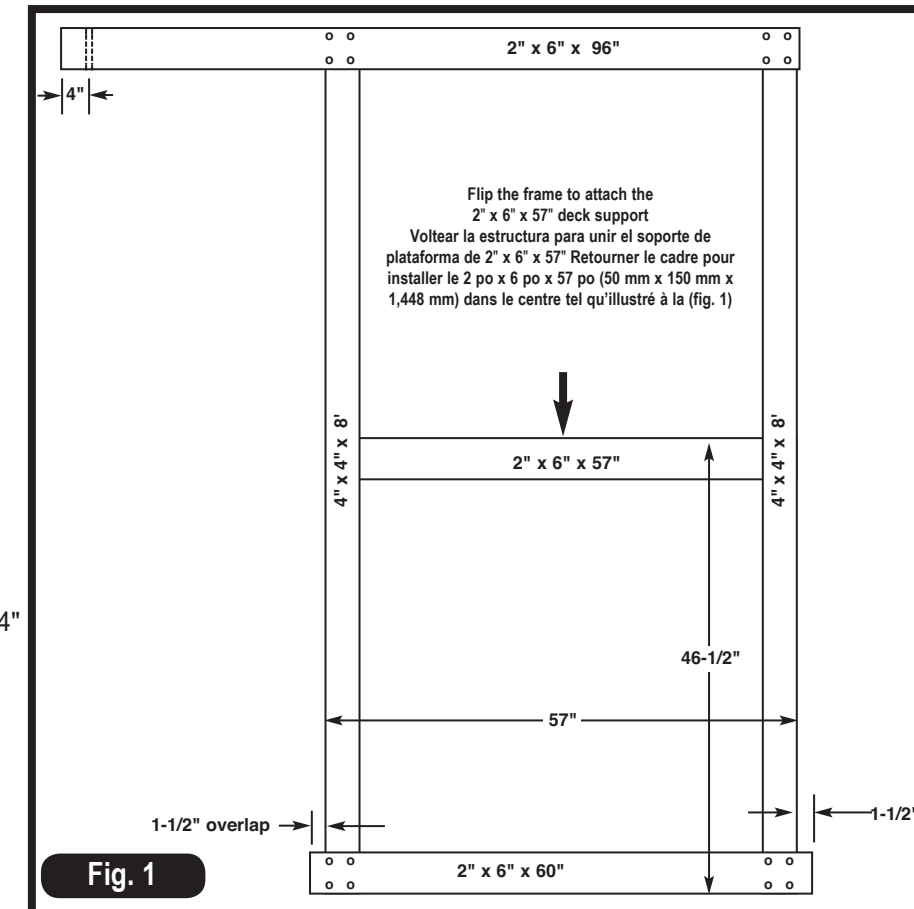
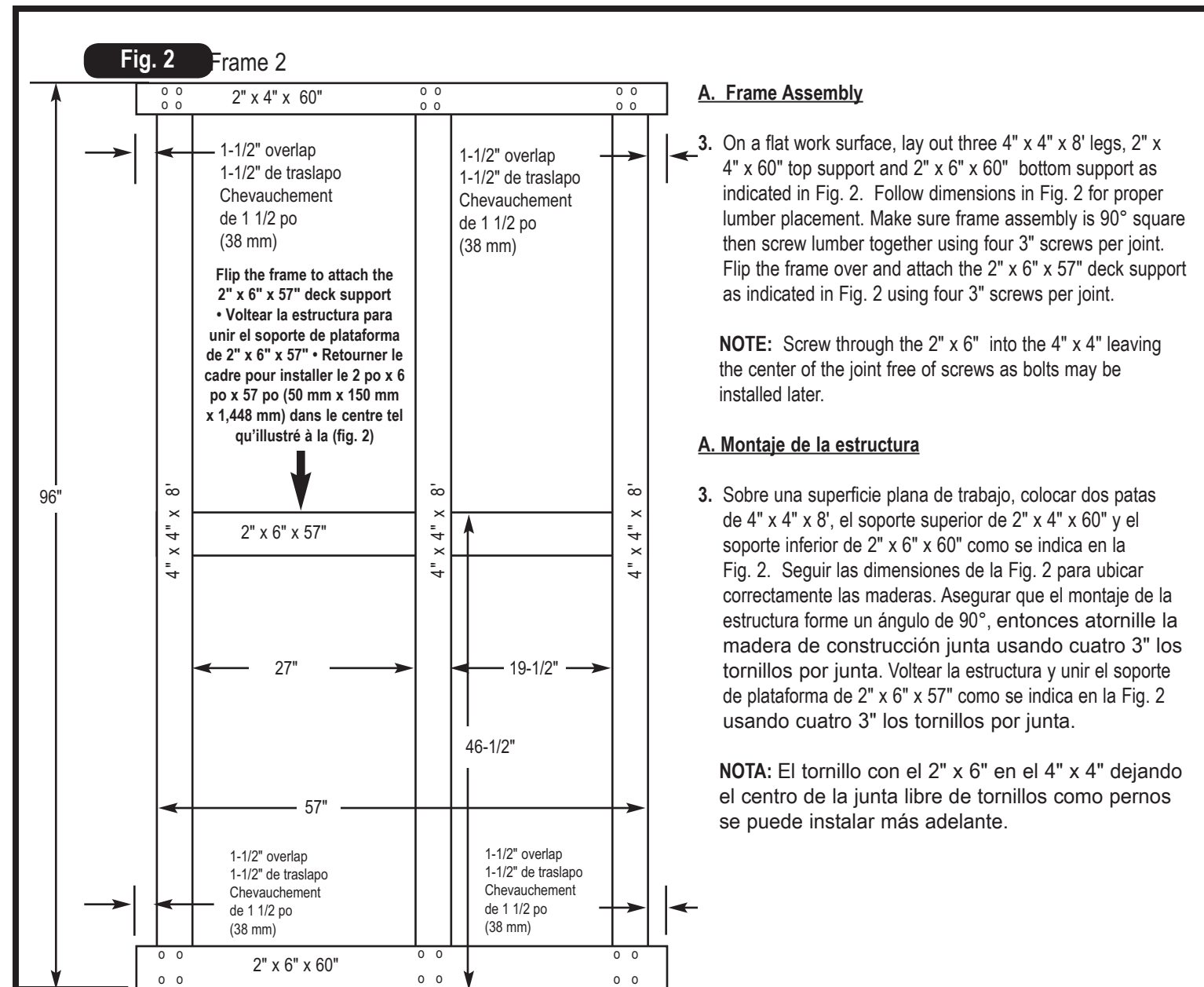

Fig. 1



A. Frame Assembly

3. On a flat work surface, lay out three 4" x 4" x 8' legs, 2" x 4" x 60" top support and 2" x 6" x 60" bottom support as indicated in Fig. 2. Follow dimensions in Fig. 2 for proper lumber placement. Make sure frame assembly is 90° square then screw lumber together using four 3" screws per joint. Flip the frame over and attach the 2" x 6" x 57" deck support as indicated in Fig. 2 using four 3" screws per joint.

NOTE: Screw through the 2" x 6" into the 4" x 4" leaving the center of the joint free of screws as bolts may be installed later.

A. Montaje de la estructura

3. Sobre una superficie plana de trabajo, colocar dos patas de 4" x 4" x 8', el soporte superior de 2" x 4" x 60" y el soporte inferior de 2" x 6" x 60" como se indica en la Fig. 2. Seguir las dimensiones de la Fig. 2 para ubicar correctamente las maderas. Asegurar que el montaje de la estructura forme un ángulo de 90°, entonces atornille la madera de construcción junta usando cuatro 3" los tornillos por junta. Voltear la estructura y unir el soporte de plataforma de 2" x 6" x 57" como se indica en la Fig. 2 usando cuatro 3" los tornillos por junta.

NOTA: El tornillo con el 2" x 6" en el 4" x 4" dejando el centro de la junta libre de tornillos como pernos se puede instalar más adelante.

A. Assemblage des cadres

3. Sur une surface de travail à plat, déposer deux pattes de 4 po x 4 po x 8 po (100 mm x 100 mm x 200 mm), un support supérieur de 2 po x 4 po x 60 po (50 mm x 100 mm x 1,52 m) et un support inférieur de 2 po x 6 po x 60 po (50 mm x 150 mm x 1,52 m) tel qu'indiqué à la fig. 2. Suivre les dimensions de la fig. 2 pour bien placer le bois. S'assurer que le cadre est à 90°, vissez alors le bois de charpente ensemble utilisant quatre 3" des vis par joint. Retourner le cadre et installer le support de plate-forme de 2 po x 6 po x 57 po (50 mm x 150 mm x 1,45 m) tel qu'indiqué à la fig. 2 à l'aide de quatre 3" vis par joint.

REMARQUE : clouer à travers la pièce de 2 po x 6 po (50 mm x 150 mm) dans la pièce de 4 po x 4 po (100 mm x 100 mm) en laissant le centre du joint libre de vis pour, plus tard, y installer des boulons.

A. Frame Assembly (cont.)

4. Lay Frame 2 on a level surface as shown in Fig. 3. Attach the bottom two 2" x 6" x 57" ground supports using four 3" screws per joint. **NOTE:** The edges of the 2" x 6" x 57" should be flush with the outside edge of the corresponding 2" x 6" boards of Frame 2 (see Fig. 3). Attach the two 2" x 6" x 57" deck supports to the frame flush with the top edge of the corresponding 2" x 6" board and flush with the outside edge of the 4" x 4" posts (see Fig. 3) of the frame using four 3" screws per joint.

5. With the help of at least one other individual, carefully lift the frame assembly to an upright position (Fig. 4).

6. Position Frame 1 to upright frame assembly. **NOTE:** The 2" x 6" x 57" supports should be positioned on the outside of the frame 1.

7. Align each board to the frame (see Fig. 4) and secure using four 3" screws per joint.

8. Position the 2" x 4" x 57" and 2" x 4" x 58-1/2" top rails to the unit as shown in Fig. 4. Attach the rails to the frame assembly using four 3" screws per joint.

A. Montaje de la estructura (cont.)

4. Colocar la Estructura 2 sobre una superficie nivelada como se muestra en la Fig. 3. Unir los dos soportes inferiores de piso de 2" x 6" x 57" usando cuatro 3" los tornillos por junta. **NOTA:** los bordes de la madera de 2" x 6" x 57" deben estar al ras con el borde externo de los planos de 2" x 6" correspondientes de la estructura 2 (ver la Fig. 3). Unir los dos soportes para plataforma de 2" x 6" x 57" a la estructura al ras con el borde superior del plano de 2" x 6" correspondiente y al ras con el borde externo de los postes de 4" x 4" (ver la Fig. 3) de la estructura usando cuatro 3" los tornillos por junta.

5. Con la ayuda de por lo menos otra persona, levantar cuidadosamente el montaje de la estructura a una posición vertical (Fig. 4).

6. Posicionar la estructura 1 en el montaje de la estructura erguido. **NOTA:** los soportes de 2" x 6" x 57" deben estar posicionados en la parte externa de la estructura 1.

7. Alinear cada plano a la estructura (ver Fig. 4) y asegurarlo usando cuatro clavos 16D galvanizados por junta.

8. Posicionar los rieles superiores de 2" x 4" x 57" y 2" x 4" x 58-1/2" en la unidad como se muestra en la Fig. 4. Unir los rieles al montaje de la estructura usando cuatro 3" los tornillos por junta.

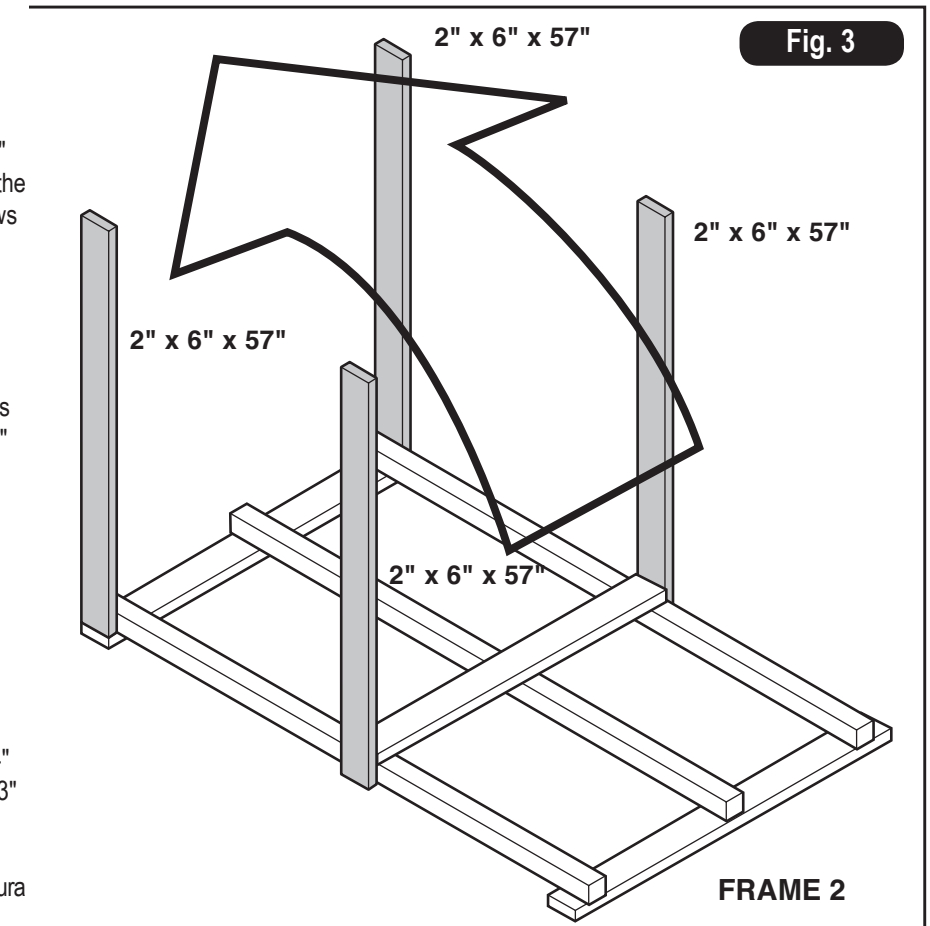

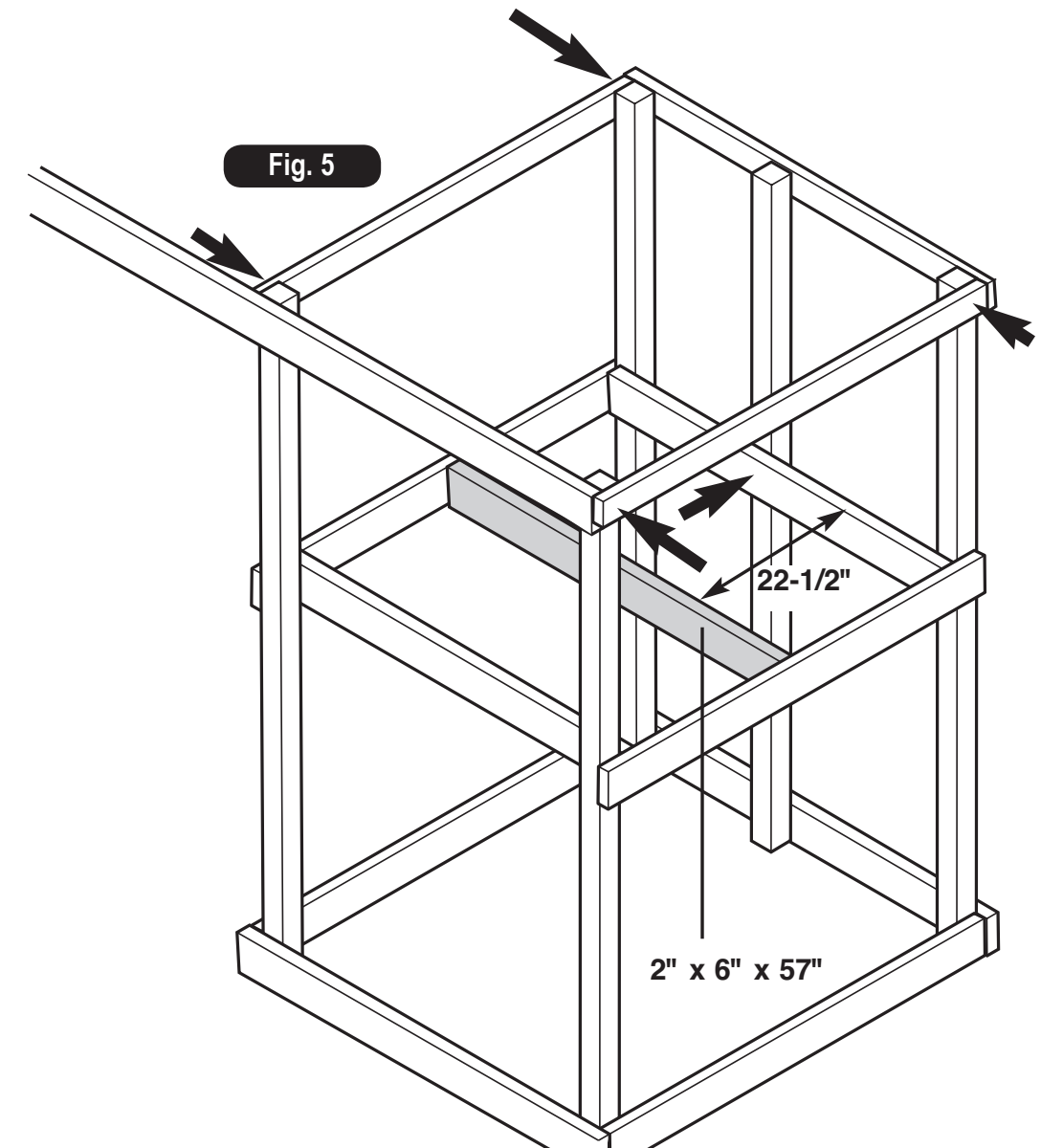
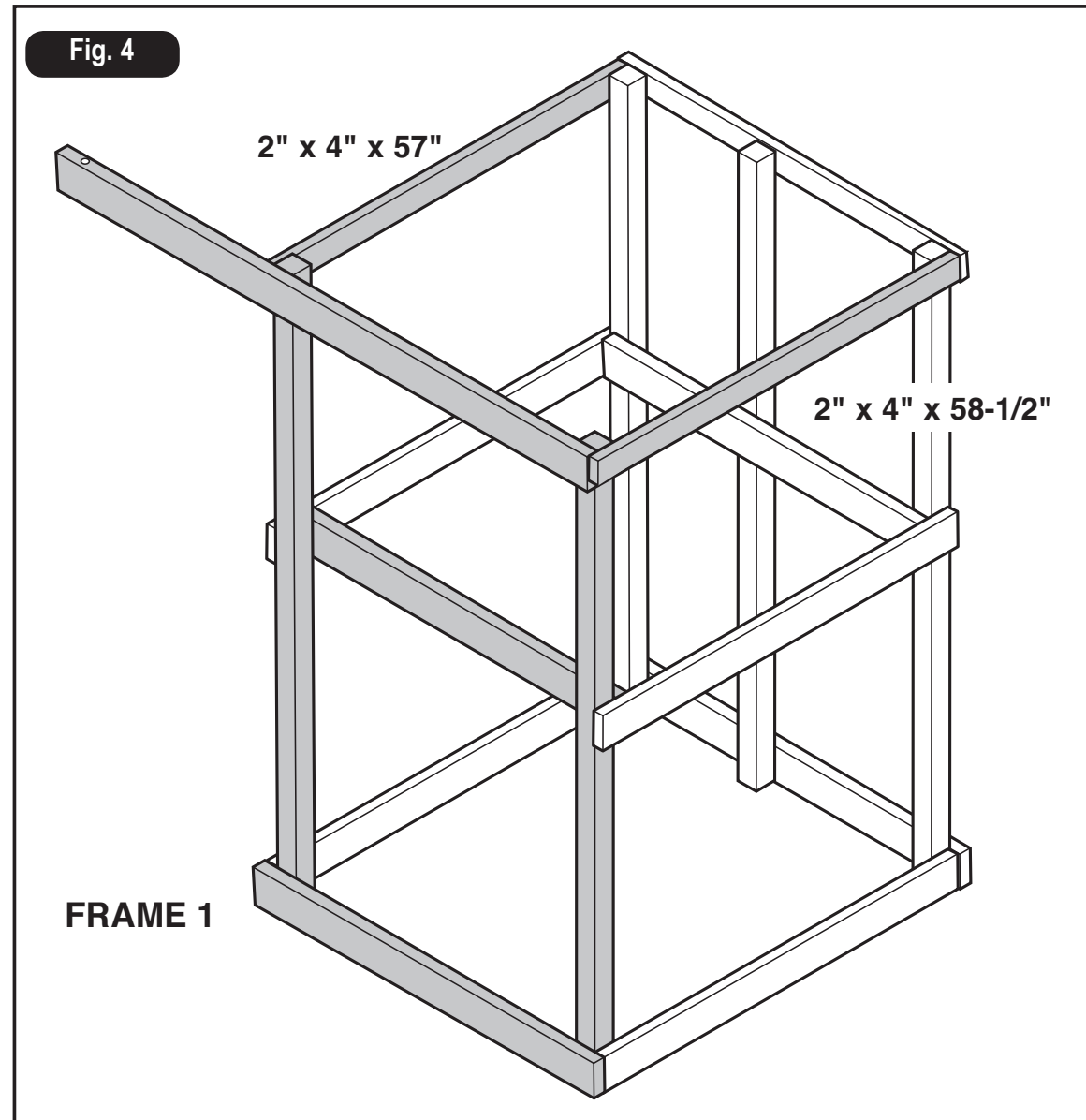

A. Assemblage des cadres (suite)

4. Déposer le cadre 2 sur une surface à niveau tel qu'illustré à la fig. 3. Fixer les deux supports inférieurs de 2 po x 6 po x 57 po (50 mm x 150 mm x 1,45 m) à l'aide de quatre 3" vis par joint. **REMARQUE** : les bords des pièces de 2 po x 6 po x 57 po (50 mm x 150 mm x 1,4 m) doivent être alignés avec le bord extérieur des planches de 2 po x 6 po (50 mm x 150 mm) correspondantes du cadre 2 (voir fig. 3). Fixer les deux supports de plate-forme de 2 po x 6 po x 57 po (50 mm x 150 mm x 1,45 m) au cadre en l'alignant avec le bord extérieur de la planche correspondante de 2 po x 6 po (100 mm x 150 mm) et à niveau avec le bord extérieur des poteaux de 4 po x 4 po (100 mm x 100 mm) (voir fig. 3) du cadre à l'aide de quatre 3" vis par joint.
5. Avec l'aide d'au moins une autre personne, retourner délicatement le cadre pour le mettre à la verticale (fig. 4).
6. Placer le cadre 1 à l'assemblage du cadre vertical. Remarque : les supports de 2 po x 6 po x 57 po (50 mm x 150 mm x 1,45 m) devrait être placés à l'extérieur du cadre 1.
7. Aligner chaque planche avec le cadre (voir fig. 4) et fixer à l'aide de quatre 3" vis par joint.
8. Placer les deux rampes supérieures de 2 po x 4 po x 57 po (50 mm x 100 mm x 1,45 m) et de 2 po x 4 po x 58 1/2 po (50 mm x 100 mm x 1,49 m) à l'unité tel qu'illustré à la fig. 4. Fixer les rampes au cadre à l'aide de quatre 3" vis par joint.

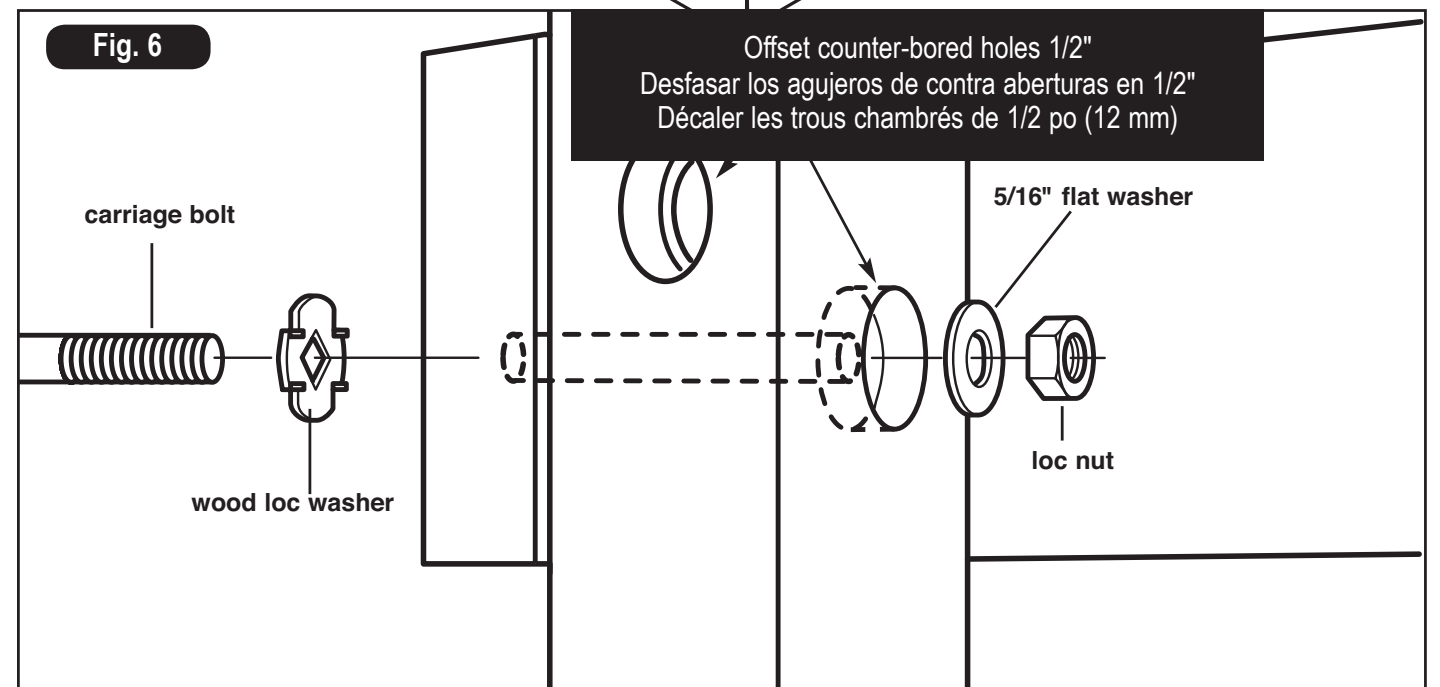

A. Frame Assembly

10. Position the 2" x 6" x 57" deck support between the frames as indicated in Fig 5, approximately 22-1/2" from the outside deck support. The top of the deck support should be flush with the corresponding boards it will be attached to.
11. Attach the deck support to the frame assembly using three 3" screws per joint. **NOTE:** Center screws on the joint to assure the screws do not split the wood.
12. When the frame is assembled, mark the centers of all joints except the ones indicated with an arrow in Fig 5. **NOTE:** On joints that require two bolts, offset your marks vertically by 1/2".
13. Drill a 1-1/8" counterbore, 5/8" deep, in the 4" x 4" of each joint. Drill a 5/16" hole through the center of the counterbore and continue through the remainder of the 4" x 4" and 2" x 6". Secure each joint using a 5" carriage bolt, wood loc washer, 5/16" flat washer and a loc nut (Fig. 6). (22 carriage bolts will be used.) **NOTE:** Most joints will require two bolts. To avoid bolts hitting each other, offset counterbores approx. 1/2" as shown in Fig. 6.

A. Montaje de la estructura

10. Posicionar el soporte para plataforma de 2" x 6" x 57" entre las estructura como se indica en la Fig. 5, aproximadamente 22-1/2" desde el soporte para plataforma externo. La parte superior del soporte para plataforma debe estar al ras con los planos correspondientes a los que será unido.
11. Unir el soporte para plataforma al montaje de la estructura usando tres 3" tornillos por junta. **NOTA:** centrar los tornillos en la junta para asegurar que los tornillos no resquebrajan la madera.
12. Cuando la estructura esté ensamblada, marcar los centros de todas las juntas excepto los que están indicados con una flecha en la Fig. 5. **NOTA:** en las juntas que requieran dos pernos, descentrar sus marcas verticalmente en 1/2".
13. Taladrar una contra abertura de 1-1/8", con una profundidad de 5/8", en la madera de 4" x 4" de cada junta. Taladrar un agujero de 5/16" a través del centro de la contra abertura y continuar a través del resto de las maderas de 4" x 4" y de 2" x 6". Asegurar cada junta usando un perno con cabeza de hongo de 5", una arandela de seguridad para madera, una arandela plana de 5/16" y una contratuerca (Fig. 6). (serán utilizados 22 pernos con cabeza de hongo). **NOTA:** la mayoría de las juntas requerirán dos pernos. Para evitar la colisión de los pernos, desfasar las contra aberturas aproximadamente 1/2" como se muestra en la Fig. 6.

A. Assemblage des cadres

10. Placer le support de plate-forme de 2 po x 6 po x 57 po (50 mm x 150 mm x 1,45 m) entre les cadres tel qu'indiqué à la fig. 5, environ 22-1/2 po (572 mm) du support de plate-forme extérieur. Le dessus du support de plate-forme doit être aligné avec les planches correspondantes où il sera installé.
11. Fixer le support de plate-forme au cadre à l'aide de trois 3 po (76 mm) vis par joint. **REMARQUE :** centrer les vis sur le joint pour faire en sorte que les vis ne fendent pas le bois.
12. Lorsque le cadre est assemblé, marquer les centres de tous les joints sauf ceux indiqués par une flèche à la fig. 5. **REMARQUE :** pour les joints exigeant deux boulons, décaler les marques verticalement de 1/2 po (12 mm).
13. Percer un trou chambré de 1-1/8 po (29 mm) d'une profondeur de 5/8 po (16 mm) dans la pièce de 4 po x 4 po (100 mm x 100 mm) à chaque joint. Percer un trou de 5/16 po (8 mm) dans le centre du trou chambré et poursuivre à travers le 4 po x 4 po (100 mm x 100 mm) et le 2 po x 6 po (50 mm x 150 mm) restant. Fixer chaque joint à l'aide d'un boulon à carrosserie de 5 po (125 mm), d'une rondelle de blocage pour le bois, d'une rondelle plate de 5/16 po (8 mm) et d'un contre-écrou (fig. 6). (22 boulons de carrosserie seront utilisés.) **REMARQUE :** la plupart des joints exigent deux boulons. Pour éviter que les boulons ne se touchent, décaler les trous chambrés d'approx. 1/2 po (12 mm) tel qu'illustré à la fig. 6.

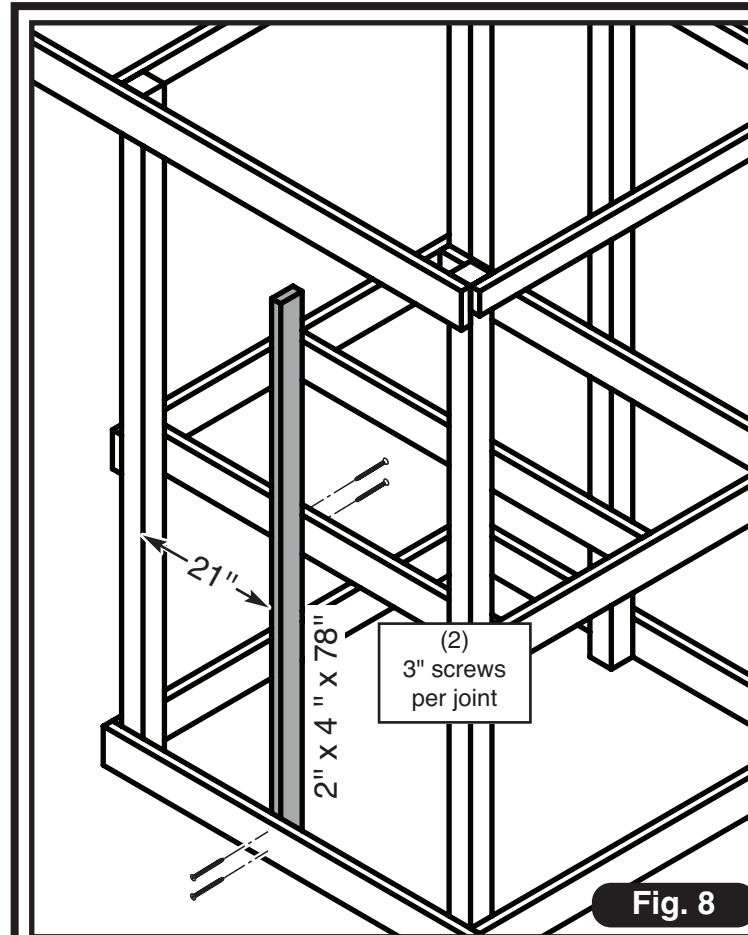

Fig. 8

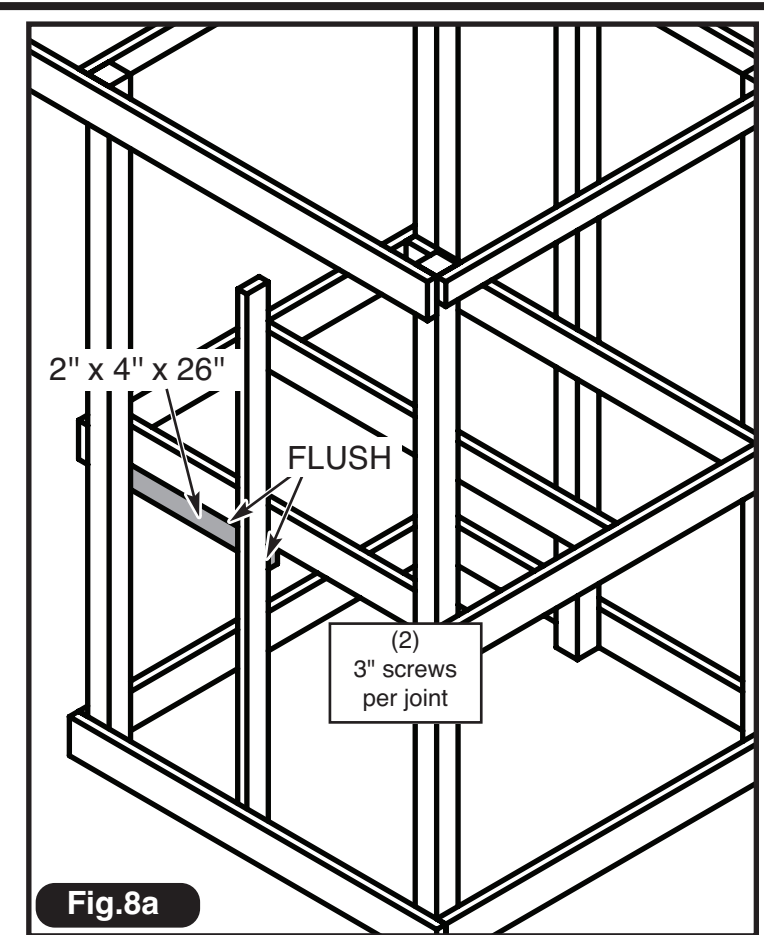

Fig.8a

B. Ladder Assembly

1. Install 2" x 4" x 78" Ladder Support Board as shown in (Fig. 8).
2. Install 2" x 4" x 26" Ladder Spacer Board as shown in (Fig. 8a).
3. Attach Metal Ladder Rungs as shown in (Fig. 9).

NOTE: For safety purposes, the body of the Metal Ladder Rungs must face inward, towards the tower, as shown in (Fig. 9a).

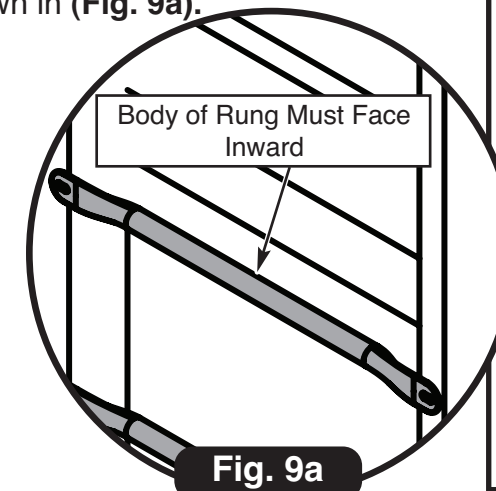

Fig. 9a

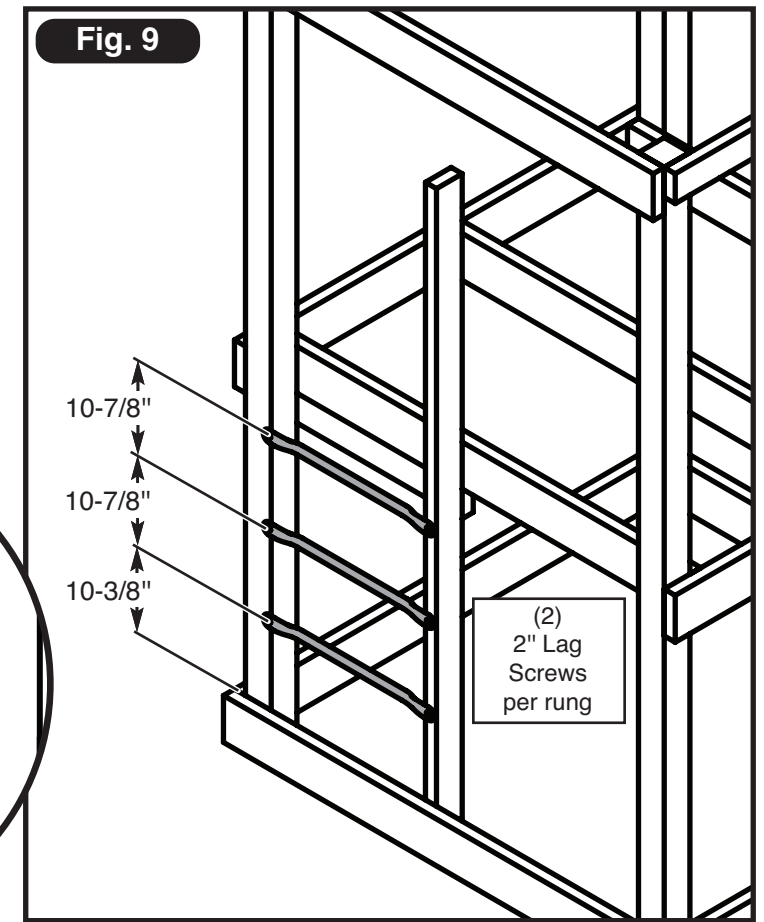

Fig. 9

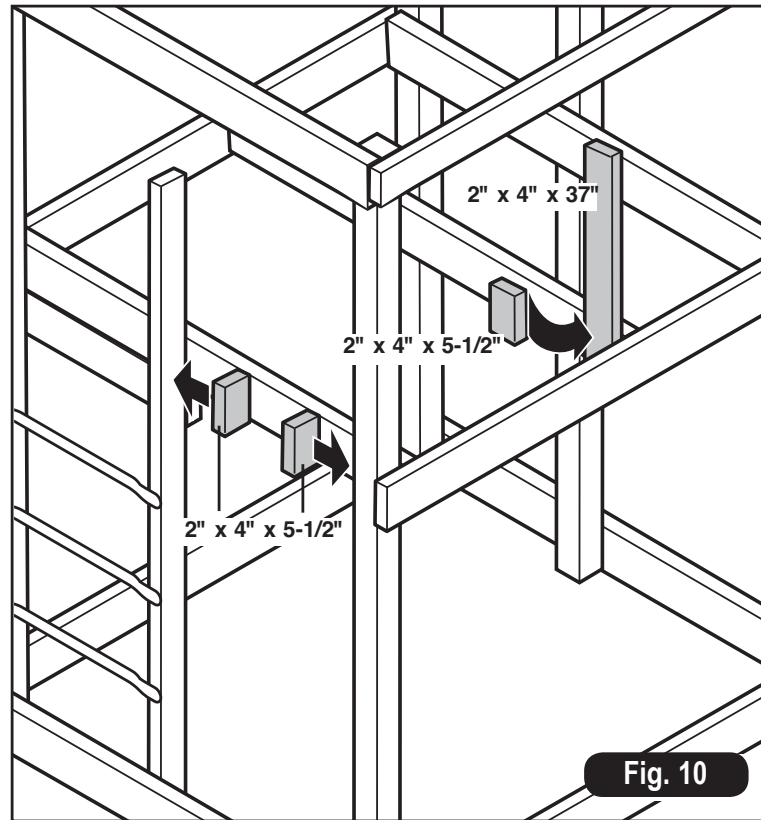

Fig. 10

C. Deck Assembly

1. Position two 2" x 4" x 5-1/2" blocks against the side of the 2" x 4" x 78" ladder support and the 4" x 4" frame post as indicated in Fig. 10. Attach the 2" x 4" x 5-1/2" block to the support and post using four 2-1/2" screws. **NOTE:** The tops of the 2" x 4" x 5-1/2" boards should be flush with the top of the corresponding 2" x 6" x 57" deck support.
2. Position the 2" x 4" x 37" board to the frame as indicated in Fig. 10. The bottom of the 2" x 4" x 37" should be flush with the bottom of the corresponding deck supports. Attach by driving two 2-1/2" screws through the 2" x 4" x 37" rail support into the inside 2" x 6" x 57" deck support. Secure by driving three evenly spaced 2-1/2" screws through the outside 2" x 6" x 57" deck support into the 2" x 4" x 37" rail support.
3. Attach the remaining 2" x 4" x 5-1/2" block to the rail support using four 3" screws. **NOTE:** The top of the 2" x 4" x 5-1/2" board should be flush with the top of the corresponding 2" x 6" x 57" deck support.
4. Position the 2" x 6" x 23-1/4" and 2" x 6" x 25-1/4" boards to the frame as indicated in Fig. 11. The boards should be flush with the outside edge of the 2" x 6" deck support. Attach using two 3" screws at each joint.
5. Position 2" x 4" x 50" board to the frame so it is flush with the outside edge of the 4" x 4" corner posts (Fig.11). Attach using two 3" screws at each joint.
6. Position the 2" x 4" x 27-1/2" board to the frame as indicated in Fig. 11. The board should be positioned square to the corresponding 2" x 4" x 5-1/2" supports. Attach using two 3" screws at each end of the 2" x 4" x 27-1/2" board.
7. Place the 2" x 6" x 50" deck board so it is centered on the 4" x 4" center post as shown in Fig. 12. Secure using two 3" screws per joint (six screws per board).
8. Evenly space seven 2" x 6" x 55" boards on the deck supports as indicated in Fig. 12. Attach the deck boards to the supports using two 3" screws per joint (six screws per board).

Missing Parts?

Call us at:

¿Falta alguna pieza? Llámenos al Des: pièces manquantes ? Appelez-nous au:
1-800-888-1232

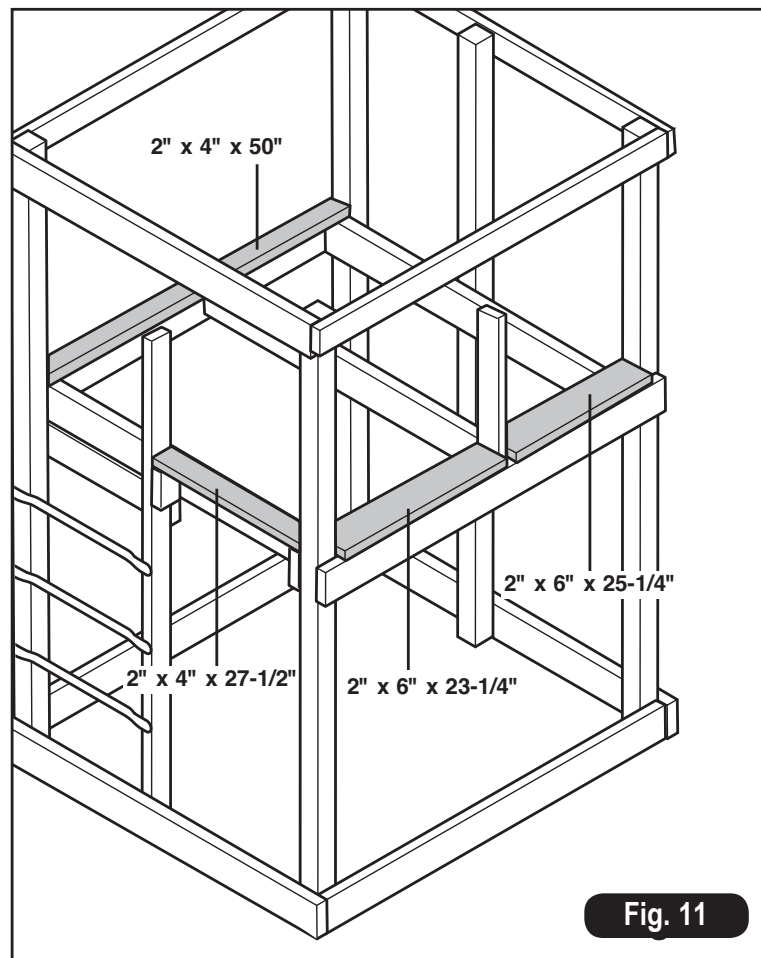

Fig. 11

C. Montaje de la plataforma

1. Posicionar dos bloques de 2" x 4" x 5-1/2" contra el lado del soporte de la escalera de 2" x 4" x 78" y el poste de la estructura de 4" x 4" como se indica en la Fig. 10. Unir el bloque de 2" x 4" x 5-1/2" al soporte y al poste utilizando cuatro 2-1/2" tornillos. **NOTA:** las partes superiores de los planos de 2" x 4" x 5-1/2" deben estar al ras con la parte superior del soporte de plataforma de 2" x 6" x 57" correspondiente.
2. Posicionar el plano de 2" x 4" x 37" en la estructura como se indica en la Fig. 10. La parte inferior de la madera de 2" x 4" x 37" debe estar al ras con la parte inferior de los soportes de la plataforma correspondientes. Unir clavando dos 2-1/2" tornillos a través del soporte del riel de 2" x 4" x 37" dentro de la parte interior del soporte para plataforma de 2" x 6" x 57". Asegurar clavando tres 2-1/2" tornillos distribuidos equidistantes a través de la parte externa del soporte para plataforma de 2" x 6" x 57" dentro del soporte de riel de 2" x 4" x 37".
3. Unir el bloque de 2" x 4" x 5-1/2" restante al soporte de riel utilizando cuatro 3" tornillos. **NOTA:** las partes superiores de los planos de 2" x 4" x 5-1/2" deben estar al ras con la parte superior del soporte de la plataforma de 2" x 6" x 57" correspondiente.
4. Posicionar los planos de 2" x 6" x 23-1/4" y 2" x 6" x 25-1/4" en la estructura como se indica en la Fig. 11. Los planos deben estar al ras con el borde externo del soporte para plataforma de 2" x 6". Unir utilizando dos 3" tornillos en cada junta.
5. Posicionar el plano de 2" x 4" x 50" en la estructura de tal forma que esté al ras con el borde externo de los postes esquineros de 4" x 4" (Fig.11). Unir utilizando dos 3" tornillos en cada junta.
6. Posicionar el plano de 2" x 4" x 27- 1/2" en la estructura como se indica en la Fig. 11. El plano debe estar posicionado en ángulo recto a los soportes de 2" x 4" x 5-1/2" correspondientes. Unir utilizando dos 3" tornillos en cada extremo del plano de 2" x 4" x 27-1/2".
7. Colocar el plano de la plataforma de 2" x 6" x 50" de tal forma que quede centrado en el poste central de 4" x 4" como se muestra en la Fig. 12. Asegurar utilizando dos 3" tornillos por junta (seis tornillos por plano).
8. Distribuir uniformemente siete planos de 2" x 6" x 55" en los soportes para plataforma como se indica en la Fig. 12. Unir los planos de la plataforma a los soportes utilizando dos 3" tornillos por junta (seis tornillos por plano).

¿Falta alguna pieza?
Llámenos al 1-800-888-1232

C. Assemblage de la plate-forme

1. Placer deux blocs de 2 po x 4 po x 5 1/2 po (50 mm x 100 mm x 140 mm) contre le côté du support de l'échelle de 2 po x 4 po x 78 po (50 mm x 100 mm x 1,99 m) et le poteau du cadre de 4 po x 4 po (100 mm x 100 mm) tel qu'indiqué à la fig. 10. Fixer le bloc de 2 po x 4 po x 5 1/2 po (50 mm x 100 mm x 140 mm) au support et le poteau à l'aide de quatre 2-1/2 po (51 mm) vis. **REMARQUE :** le dessus des planches de 2 po x 4 po x 5 1/2 po (50 mm x 100 mm x 140 mm) doit être aligné avec le dessus du support de plate-forme de 2 po x 6 po x 57 po (50 mm x 150 mm x 1,45 m) correspondant.
2. Placer la planche de 2 po x 4 po x 37 po (50 mm x 100 mm x 888 mm) au cadre tel qu'indiqué à la fig.10. Le bas de la pièce de 2 po x 4 po x 37 po (50 mm x 100 mm x 888 mm) doit être aligné avec le bas des supports de plate-forme correspondants. Fixer avec deux 2-1/2 po (76 mm) vis. à travers le support de rampe de 2 po x 4 po x 37 po (50 mm x 100 mm x 888 mm) à l'intérieur du support de plate-forme de 2 po x 6 po x 57 po (50 mm x 150 mm x 1,45 m). Fixer en place en enfonçant trois 2-1/2 po (51 mm) vis espacés uniformément à travers le support de plate-forme extérieure de 2 po x 6 po x 57 po (50 mm x 150 mm x 1,45 m) dans le support de rampe de 2 po x 4 po x 37 po (50 mm x 100 mm x 888 mm).
3. Fixer le bloc restant de 2 po x 4 po x 5 1/2 po (50 mm x 100 mm x 140 mm) au support de la rampe à l'aide de quatre 3 po (76 mm) vis. **REMARQUE :** le dessus de la planche de 2 po x 4 po x 5 1/2 po (50 mm x 100 mm x 140 mm) doit être aligné avec le dessus du support de plate-forme de 2 po x 6 po x 57 po (50 mm x 150 mm x 1,45 m) correspondant.
4. Placer les planches de 2 po x 6 po x 23-1/4 po (50 mm x 150 mm x 590 mm) et de 2 po x 6 po x 25 1/4 po (50 mm x 150 mm x 641 mm) au cadre tel qu'indiqué à la fig. 11. Les planches doivent être alignées avec le bord extérieur du support de plate-forme de 2 po x 6 po (50 mm x 150 mm). Fixer à l'aide de deux 3 po (76 mm) vis à chaque joint.
5. Placer la planche de 2 po x 4 po x 50 po (50 mm x 100 mm x 1,27 m) au cadre en l'alignant avec le bord extérieur des poteaux de coin de 4 po x 4 po (100 mm x 100 mm) (voir fig. 11). Fixer à l'aide de deux 3 po (76 mm) vis à chaque joint.
6. Placer la planche de 2 po x 4 po x 27 1/2 po (50 mm x 100 mm x 698 mm) au cadre tel qu'indiqué à la fig. 11. La planche doit s'aligner aux supports de 2 po x 4 po x 5 1/2 po (50 mm x 100 mm x 140 mm) correspondants. Fixer à l'aide de deux 3 po (76 mm) vis à chaque extrémité de la planche de 2 po x 4 po x 27 1/2 po (50 mm x 100 mm x 698 mm).
7. Placer la planche de plate-forme de 2 po x 6 po x 50 po (50 mm x 150 mm x 1,27 m) pour qu'elle soit centrée sur le poteau central de 4 po x 4 po (100 mm x 100 mm) tel qu'illustré à la fig. 12. Fixer à l'aide de deux 3 po (76 mm) vis par joint (six vis par planche).
8. Espacer uniformément sept planches de 2 po x 6 po x 55 po (50 mm x 150 mm x 1,4 m) sur les supports de plate-forme tel qu'indiqué à la fig. 12. Fixer les planches de plate-forme aux supports à l'aide de deux 3 po (76 mm) vis par joint (six vis par planche).

Des pièces manquantes ?
Appelez-nous au 1-800-888-1232

D. Railing Assembly

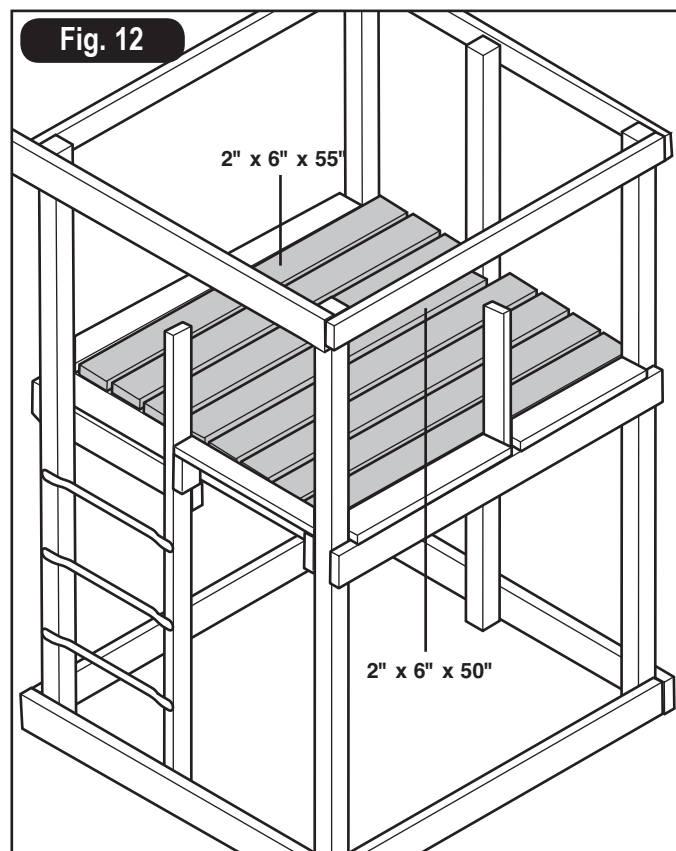

1. Position two 2" x 4" x 32-1/2" railing supports on the unit as indicated in Fig. 13. Boards should be flush with the edges of the 4" x 4" post and ladder upright and the bottom 2" x 4" x 32-1/2" should be even with the deck board. **NOTE:** The top of the upper rail should be approximately 30" from the bottom of the lower rail. Attach the rail supports to the unit using four 3" screws per 4" x 4" joint and two 3" screws per 2" x 4" joint.
2. Position two 2" x 4" x 30-1/4" railing supports on the unit as indicated in Fig. 13. Boards should be flush with the edges of the 4" x 4" post and rail upright and the bottom 2" x 4" x 32-1/2" should be resting on the deck board. **NOTE:** The top of the upper rail should be approximately 30" from the bottom of the lower rail. Attach the rail supports to the unit using four 3" screws per 4" x 4" joint and two 3" screws per 2" x 4" joint.
3. Position two 2" x 4" x 57" railing supports on the unit as indicated in Fig. 13. Boards should be flush with the edges of the 4" x 4" posts and the bottom of the lower 2" x 4" x 57" should be at the same height as the top of the deck board. **NOTE:** The top of the upper rail should be approximately 30" from the bottom of the lower rail. Attach the rail supports to the unit using four 3" screws per joint.

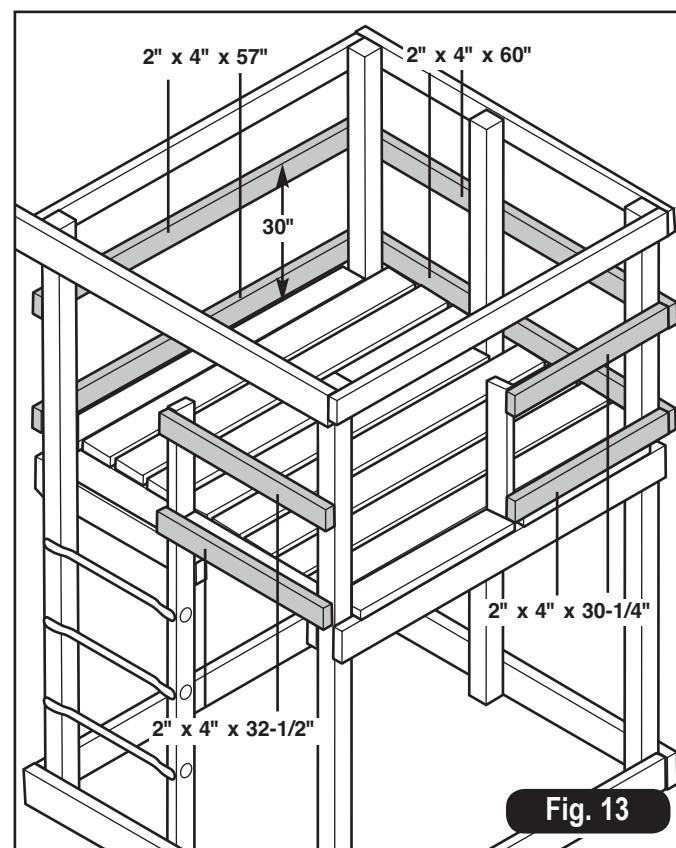

4. Position two 2" x 4" x 60" railing supports on the unit as indicated in Fig. 13. Boards should be flush with the edges of the previously attached rail supports and the bottom 2" x 4" x 60" should be resting on the deck boards. **NOTE:** The top of the upper rail should be approximately 30" from the bottom of the lower rail. Attach the rail supports to the unit using four 3" screws per joint.

D. Montaje del riel

1. Poner dos soportes de pasamanos de 2" x 4" x 32-1/2" en la unidad como se indica en la Fig. 13. Los planos deben estar al ras con los bordes del poste de 4" x 4" y la escalera erguida y la parte inferior de 2" x 4" x 32-1/2" deben estar nivelados con el plano de la plataforma. **NOTA:** la parte superior del riel de arriba debe estar a aproximadamente 30" de la parte inferior del riel de abajo. Unir los soportes del riel a la unidad utilizando cuatro 3" tornillos por junta de 4" x 4" y dos 3" tornillos por junta de 2" x 4".
2. Poner dos soportes de pasamanos de 2" x 4" x 30-1/4" en la unidad como se indica en la Fig. 13. Los planos deben estar al ras con los bordes del poste de 4" x 4" y el riel superior y la parte inferior de 2" x 4" x 32-1/2" deben estar nivelados con el plano de la plataforma. **NOTA:** la parte superior del riel de arriba debe estar a aproximadamente 30" de la parte inferior del riel de abajo. Unir los soportes del riel a la unidad utilizando cuatro 3" tornillos por junta de 4" x 4" y dos 3" tornillos por junta de 2" x 4".
3. Poner dos soportes de pasamanos de 2" x 4" x 57" en la unidad como se indica en la Fig. 13. Los planos deben estar al ras con los bordes de los postes de 4" x 4" y la parte inferior del de abajo de 2" x 4" x 57" debe estar a la misma altura de la parte superior del plano de plataforma. **NOTA:** la parte superior del riel de arriba debe estar a aproximadamente 30" de la parte inferior del riel de abajo. Unir los soportes de los rieles a la unidad utilizando cuatro 3" tornillos por junta.
4. Poner dos soportes de pasamanos de 2" x 4" x 60" en la unidad como se indica en la Fig. 13. Los planos deben estar al ras con los bordes de los soportes de riel previamente unidos y la parte inferior de 2" x 4" x 60" debe apoyarse en los planos de la plataforma. **NOTA:** la parte superior del riel de arriba debe estar a aproximadamente 30" de la parte inferior del riel de abajo. Unir los soportes de los rieles a la unidad utilizando cuatro 3" tornillos por junta.

D. Assemblage de la rampe

1. Fixer deux supports de rampe de 2 po x 4 po x 32 1/2 po (50 mm x 100 mm x 825 mm) sur l'unité tel qu'indiqué à la fig. 13. Les planches doivent s'aligner avec les bords du poteau de 4 po x 4 po (100 mm x 100 mm) et le montant de l'échelle et le bas de 2 po x 4 po x 32 1/2 po (50 mm x 100 mm x 825 mm) doivent être à niveau avec la planche de plate-forme. **REMARQUE :** le dessus de la rampe supérieur doit être à environ 30 po (760 mm) du bas de la rampe inférieure. Fixer les supports de la rampe à l'unité à l'aide de quatre 3 po (76 mm) vis par joint de 4 po x 4 po (100 mm x 100 mm) et deux 3 po (76 mm) vis par joint de 2 po x 4 po (50 mm x 100 mm).
2. Placer deux supports de rampes de 2 po x 4 po x 30 1/4 po (50 mm x 100 mm x 768 mm) sur l'unité tel qu'indiqué à la fig. 13. Les planches doivent s'aligner avec les bords du poteau de 4 po x 4 po (100 mm x 100 mm) et le montant de la rampe et le bas de 2 po x 4 po x 32 1/2 po (50 mm x 100 mm x 825 mm) doivent reposer sur la planche de plate-forme. **REMARQUE :** le dessus de la rampe supérieure doit être à environ 30 po (762 mm) du bas de la rampe inférieure. Fixer les supports de la rampe à l'unité à l'aide de quatre 3 po (76 mm) vis par joint de 4 po x 4 po (100 mm x 100 mm) et deux 3 po (76 mm) vis par joint de 2 po x 4 po (50 mm x 100 mm).
3. Fixer deux supports de plate-forme de 2 po x 4 po x 57 po (50 mm x 100 mm x 1,45 m) sur l'unité tel qu'indiqué à la fig. 13. Les planches doivent s'aligner avec les bords des poteaux de 4 po x 4 po (100 mm x 100 mm) et le bas de la planche inférieure de 2 po x 4 po x 57 po (50 mm x 100 mm x 1,45 m) doivent être à la même hauteur que le dessus de la planche de plate-forme. **REMARQUE :** le dessus de la rampe supérieure doit être à environ 30 po (762 mm) du bas de la rampe inférieure. Fixer les supports de rampe à l'unité à l'aide de quatre 3 po (76 mm) vis par joint.
4. Fixer deux supports de rampe de 2 po x 4 po x 60 po (50 mm x 100 mm x 1,52 m) sur l'unité tel qu'indiqué à la fig. 13. Les planches doivent s'aligner avec les bords des supports de rampe déjà installés et le bas de 2 po x 4 po x 60 po (50 mm x 100 mm x 1,52 m) doit reposer sur les planches de la plate-forme. **REMARQUE :** le dessus de la rampe supérieure doit être à environ 30 po (762 mm) du bas de la rampe inférieure. Fixer les supports de rampe à l'unité à l'aide de quatre 3 po (76 mm) vis par joint.

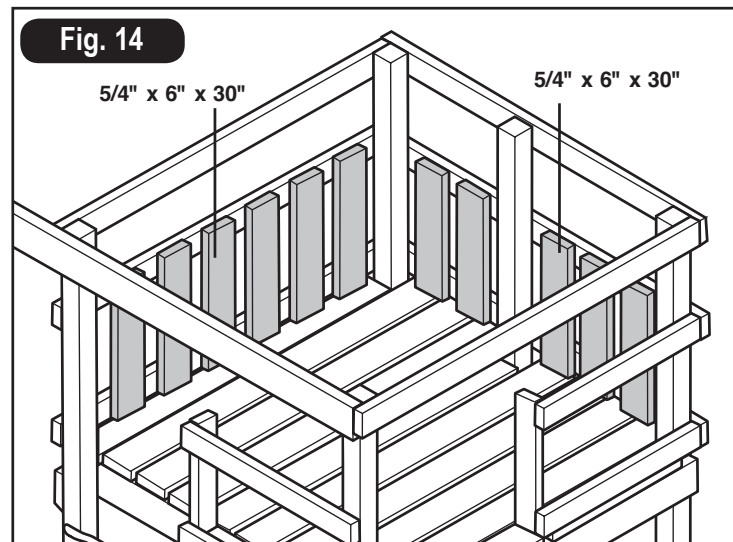

D. Railing Assembly (cont.)

5. Evenly space six 5/4" x 6" x 30" rails between the posts of the unit as indicated in Fig. 14. Attach the rails to the support using two 2" screws per joint.
6. Place five 5/4" x 6" x 30" rails on the side of the kit with the center post. As indicated in Fig. 14, evenly space two rails on one side of the center post and three on the other side. Attach the rails to the supports using two 2" screws per joint.
7. In the two locations indicated in Fig. 15, evenly space three 5/4" x 6" x 30" rails between the corner posts and 2" x 4" uprights. Attach the rails to the support using two 2" screws per joint.

E. Roof Assembly

1. Attach a 2" x 4" x 57" board on top of a 2" x 4" x 34" and 2" x 4" x 32" posts using two 3" screws per joint. **NOTE:** Boards should form a flush joint (see Fig. 16).
2. Center the roof support assembly to the unit and attach as shown in Fig. 16 using four 2-1/2" screws. **NOTE:** The 2" x 4" x 32" board will butt next to the 4" x 4" center post.
3. Place the roof over the support. Attach one side using three tarp washers and wood screws (see Fig. 17). Stretch the roof tight and secure the other side with the remaining tarp washers and wood screws.

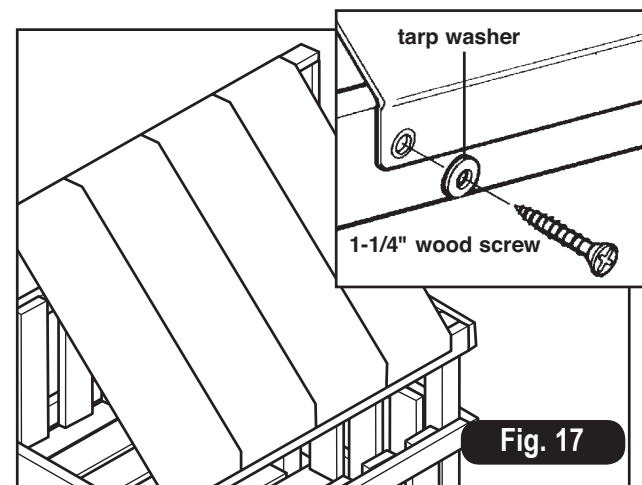
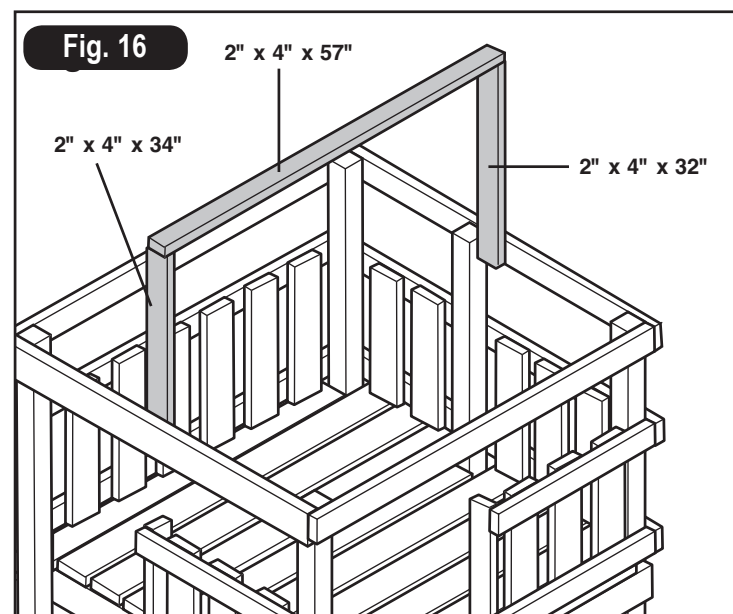
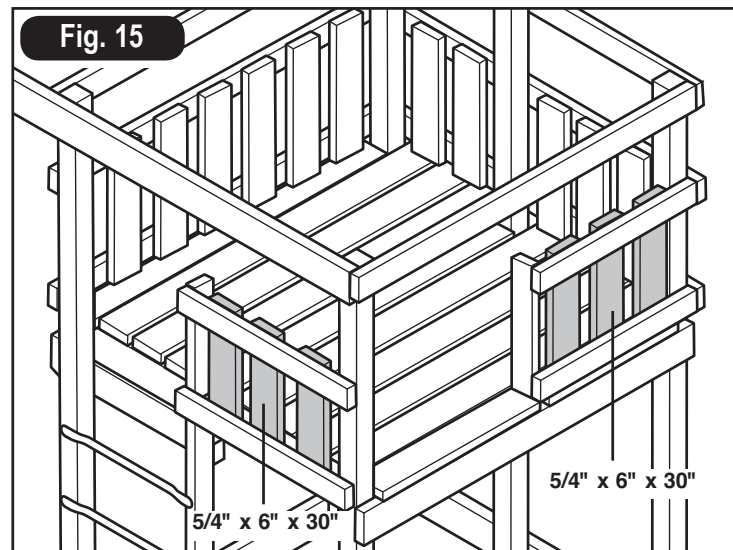

D. Montaje de riel (cont.)

5. Distribuir uniformemente seis rieles de 5/4" x 6" x 30" entre los postes de la unidad como se indica en la Fig. 14. Unir los rieles al soporte utilizando dos tornillos de 2" por junta.
6. Colocar cinco rieles de 5/4" x 6" x 30" en el lado del juego con el poste central. Como se indica en la Fig. 14, distribuir uniformemente dos rieles en un lado del poste central y tres en el otro lado. Unir los rieles a los soportes utilizando dos tornillos de 2" por junta.
7. En las dos ubicaciones indicadas en la Fig. 15, distribuir uniformemente tres rieles 5/4" x 6" x 30" entre los postes esquineros y verticales de 2" x 4". Unir los rieles al soporte utilizando dos tornillos de 2" por junta.

E. Montaje del techo

1. Unir un plano de 2" x 4" x 57" en la parte superior de los postes de 2" x 4" x 34" y de 2" x 4" x 32" utilizando dos tornillos de 3" por junta. **NOTA:** los planos deben formar una junta al ras (ver la Fig. 16).
2. Centrar el montaje del soporte del techo en la unidad y unir como se muestra en la Fig. 16 usando cuatro tornillos de 2-1/2". **NOTA:** el plano de 2" x 4" x 32" hará tope cerca del poste central de 4" x 4".
3. Colocar el techo sobre el soporte. Unir un lado usando tres arandelas para techo de lona y tornillos para madera (ver la Fig. 17). Estirar el techo y asegurar el otro lado con las arandelas y los tornillos para techo de lona sobrantes.

D. Assemblage de la rampe (suite)

5. Espacer uniformément six rampes de 5/4 po x 6 po x 30 po (32 mm x 150 mm x 762 mm) entre les poteaux de l'unité tel qu'indiqué à la fig. 14. Fixer les rampes au support à l'aide de quatre 2 po (51 mm) vis par joint.
6. Placer cinq rampes de 5/4 po x 6 po x 30 po (32 mm x 150 mm x 762 mm) sur le côté de l'ensemble avec le poteau central. Tel qu'indiqué à la fig. 14, répartir uniformément deux rampes d'un côté au poteau central et trois de l'autre côté. Fixer les rampes aux supports à l'aide de deux 2 po (51 mm) par joint.
7. Aux deux endroits indiqués à la fig. 15, espacer uniformément trois rampes de 5/4 po x 6 po x 30 po (32 mm x 150 mm x 762 mm) entre les poteaux de coin et les montants de 2 po x 4 po (50 mm x 100 mm). Fixer les rampes au support à l'aide de quatre 2 po (51 mm) par joint.

E. Assemblage du toit

1. Fixer une planche de 2 po x 4 po x 57 po (50 mm x 100 mm x 863 mm) et sur le dessus de poteaux de 2 po x 4 po x 34 po (50 mm x 100 mm x 863 mm) et de 2 po x 4 po x 32 po (50 mm x 100 mm x 812 mm) à l'aide de deux 3 po (76 mm) vis par joint. Remarque : les planches devraient former un joint affleurant (voir la fig. 16).
2. Centrer le support du toit à l'unité et fixer tel qu'illustré à la fig. 16 à l'aide de quatre 2-1/2 po (64 mm). Remarque : la planche de 2 po x 4 po x 32 po (50 mm x 100 mm x 813 mm) aboutera le poteau central de 4 po x 4 po (100 mm x 100 mm).
3. Placer le toit sur le support. Fixer un côté à l'aide de trois rondelles à bâche et de trois vis (voir fig. 17). Étirer et tendre la bâche du toit, et fixer l'autre côté à l'aide des rondelles à bâche et des vis à bois restantes.

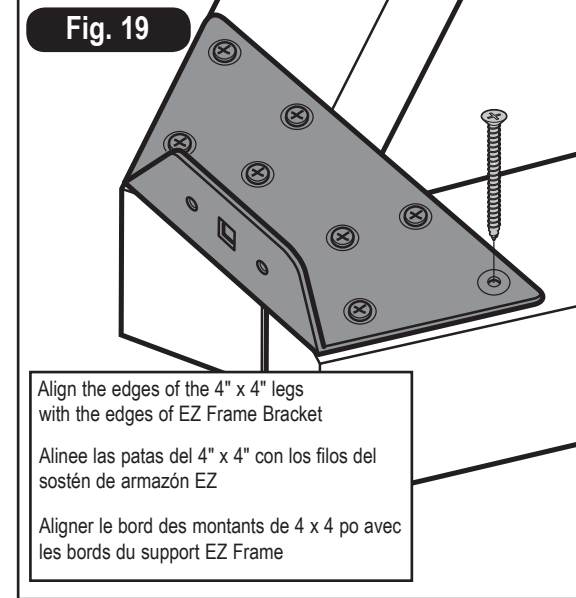
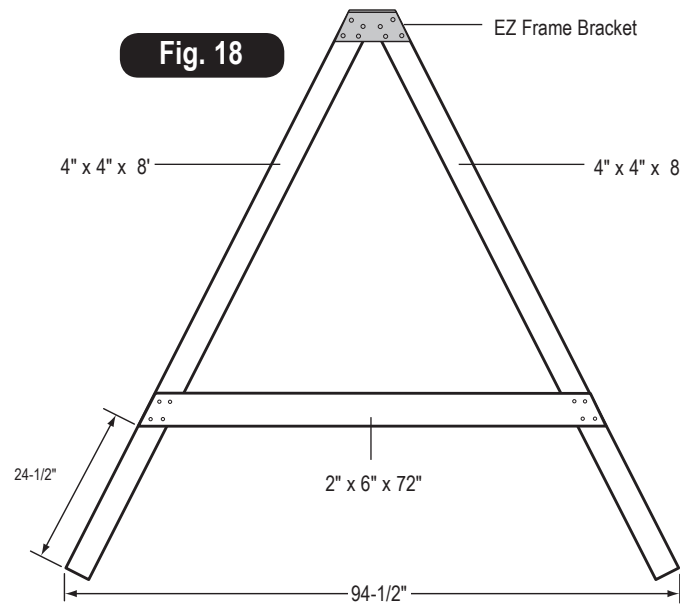

E. A-Frame Assembly

1. Measure the 4" x 4" x 8' legs to insure they are the same length. Adjust if necessary. Lay two 4" x 4" x 8' legs on a level surface with ends together to form a "V". Place EZ frame bracket on leg ends and position so the legs and bracket edges line up (Fig. 18).
2. Measure the base of the A-Frame from the outermost points. The legs should be approximately 94-1/2" apart (Fig. 18).
3. Secure the EZ Frame Bracket to the 4" x 4" using eight 2-1/2" screws.. Be careful to maintain the alignment of the bracket to the edges of the 4" x 4"s.
4. Place the 2" x 6" x 72" cross member on the A-Frame assembly. The bottom edge of the cross member should be approximately 24-1/2" from the bottom of the outside edge of the 4" x 4" (Fig. 18). Cross member edges should be flush with the frame legs. Attach the 2" x 6" x 72" cross member to the frame assembly using four 3" screws at each joint (8 per board).
5. Turn the A-Frame over and add an EZ Frame Bracket to the other side.

E. Ensamblaje del armazón "A"

1. Mida las patas de 4" x 4" x 8' para asegurar que todas sean del mismo largo. Ajústela si fuera necesario. Asiente dos patas de 4" x 4" x 8' en una superficie nivelada con los extremos juntos para formar una "V". Ponga el sostén de armazón EZ en los extremos en las patas y Póngalo en posición de manera que las patas y los filos del sostén se alineen (Fig.18).
2. Mida la base del armazón "A" a los puntos de más afuera. Las patas deberían estar a una distancia de 94-1/2" (Fig. 18).
3. Sujete el sostén de armazón EZ al 4" x 4" usando ocho de tornillos de 2-1/2" por sostén. Tenga cuidado de mantener el alineamiento del sostén a los filos de los 4" x 4".
4. Ponga el miembro entre cruzado de 2" x 6" x 72" en el ensamblaje del armazón "A". La parte de abajo del filo del miembro cruzado debería estar aproximadamente a 24-1/2" de la parte de abajo del filo externo de los 4" x 4" (Fig. 18). Los filos de los miembros cruzados deberían estar al ras con las patas del armazón. Sujete el miembro cruzado de 2" x 6" x 72" al ensamblaje del armazón, usando cuatro de tornillos de 3" en cada unión (8 por tabla).
5. Dé vuelta al armazón "A" y añada un sostén de armazón EZ al otro lado.

E. Assemblage de la structure en A

1. Mesurer les montants de 4 po x 4 po x 8 pi pour s'assurer qu'ils sont de la même longueur. Les couper au besoin. Poser deux montants de 4 po x 4 po x 8 pi sur une surface de niveau en plaçant les deux extrémités ensemble pour former un V. Placer un support EZ Frame sur l'assemblage en V en alignant le bord des montants avec les bords du support EZ Frame (Fig. 18).
2. Mesurer la base de la structure en A à partir des bords extérieurs des montants. Cette distance doit mesurer environ 94 1/2 po (Fig.18).
3. Fixer le support EZ Frame aux montants de 4 po x 4 po en utilisant huit de 2-1/2" po (64 mm) vis par support. S'assurer de maintenir l'alignement du support avec le bord des montants de 4 x 4 po.
4. Placer la traverse de 2 x 6 x 72 po sur la structure en A. Le bord inférieur de la traverse doit se trouver à environ 24 1/2 po du sol (mesuré sur la face extérieure du montant de 4 po x 4 po (Fig. 18). Les extrémités de la traverse doivent être parfaitement à égalité avec le bord extérieur des montants. Fixer la traverse de 2 po x 6 po x 72 po à la structure en utilisant quatre de 3 po (76 mm) vis par point d'assemblage (8 par traverse).
5. Retourner la structure en A et fixer un support EZ Frame de l'autre côté.

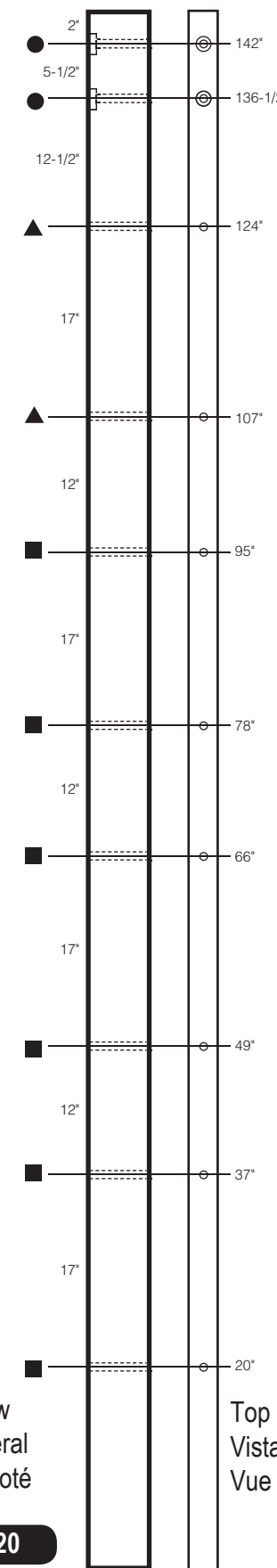

Side View
 Vista lateral
 Vue de côté

Top View
 Vista superior
 Vue du dessus

Fig. 20

- Indicates placement of a beam cover only
- Indica solamente la ubicación de una cubierta de viga
- Indique la pose d'une enveloppe de poutre seulement

- Indicates placement of bottom beam clamp
- Indica la colocación de la abrazadera inferior del haz
- Indique le placement de la bride inférieure de faisceau

- ▲ Indicates an optional accessory area
- ▲ Indica un área accesoria opcional
- ▲ Indique une zone d'accessoire optionnel

NOTE: Dimensions on the left side of the beam indicate the distance between the center of each hole, dimension on the right side are cumulative

NOTA: las dimensiones del lado izquierdo de la viga indican la distancia entre el centro de cada agujero, las dimensiones del lado derecho son acumulativas

REMARQUE : les dimensions du côté gauche de la poutre indique la distance entre le centre de chaque trou, la dimension du côté droit sont cumulatifs

Fig. 21

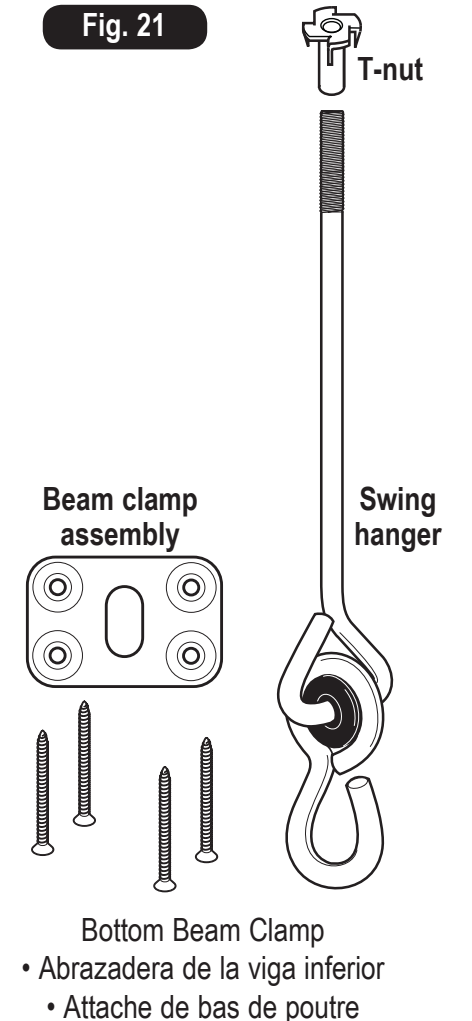

Bottom Beam Clamps should be placed on the same side used to measure hole location

Las abrazaderas de la viga inferior deben colocarse en el mismo lado utilizado para medir la ubicación de los agujeros

Les attaches pour le bas de poutre doivent être installées sur le même côté où les trous ont été mesurés.

F. Beam Assembly

1. If you are using a 2" x 6" laminated beam refer to page 26.
2. Measure and mark all holes on the center of the 4" x 6" x 12' beam as dimensioned in Fig. 20.
3. Using a 5/16" drill bit, drill holes through the beam at a 90° angle to the lumber. **NOTE:** If drill bit is not long enough, measure and mark the top of the beam and drill from both sides.
4. Turn the beam over and counterbore end holes on top as shown on Fig. 23 approximately 5/8" inch deep using a 1-1/8" spade bit. **IMPORTANT NOTE:** Do not counterbore the beam on the side initially used to measure hole location.
5. Insert nylon bushing swing hangers in the corresponding holes and secure using beam clamps (Fig. 22)..

F. Montaje de viga

1. Si está usando una viga laminada de 2" x 6", vaya a la página 26
2. Medir y marcar todos los agujeros en el centro de la viga de 4" x 6" x 12' , como indican las dimensiones de la Fig. 20.
3. Usando una broca para taladro de 5/16", perforar agujeros a través de la viga en un ángulo de 90° con respecto a la madera. **NOTA:** si la broca para taladro no es lo suficientemente larga, medir y marcar la parte inferior de la viga y taladrar desde ambos lados.
4. Girar la viga y ensanchar cada agujero aproximadamente hasta 5/8" de profundidad usando una broca con punta de lanza de 1-1/8". Nota importante: no realizar contra aberturas en la viga del lado utilizado inicialmente para medir la ubicación de los agujeros.
5. Inserte los empaques del columpio cubiertos de nilón en los orificios correspondientes y sujételos con una arandela y una contratuerca (Fig. 23).

F. Assemblage de la poutre

1. Si l'on utilise une poutre laminée de 2 po x 6 po (50 mm x 150 mm), consulter la page 26
2. Mesurer et marquer tous les trous au centre de la poutre de 4 po x 6 po x 12 pi (100 mm x 150 mm x 3,7 m) tel que dimensionné à la fig. 20.
3. À l'aide d'une perceuse et d'une mèche de 5/16 po (8 mm), percer un trou à un angle de 90° par rapport à la pièce de bois. **REMARQUE :** si le foret n'est pas assez long, mesurer et marquer le dessus de la poutre et percer des deux côtés.
4. Retourner la poutre et percer chaque trou chambré sur une profondeur approximative de 5/8 po (16 mm) à l'aide d'un foret plat de 1-1/8 po (29 mm). Note importante : ne pas chambrer la poutre du côté utilisé d'abord pour mesurer l'emplacement du trou.
5. Insérer les crochets de balançoire à douilles de nylon dans les trous correspondants et fixer avec une rondelle et un contre-écrou (fig. 23).

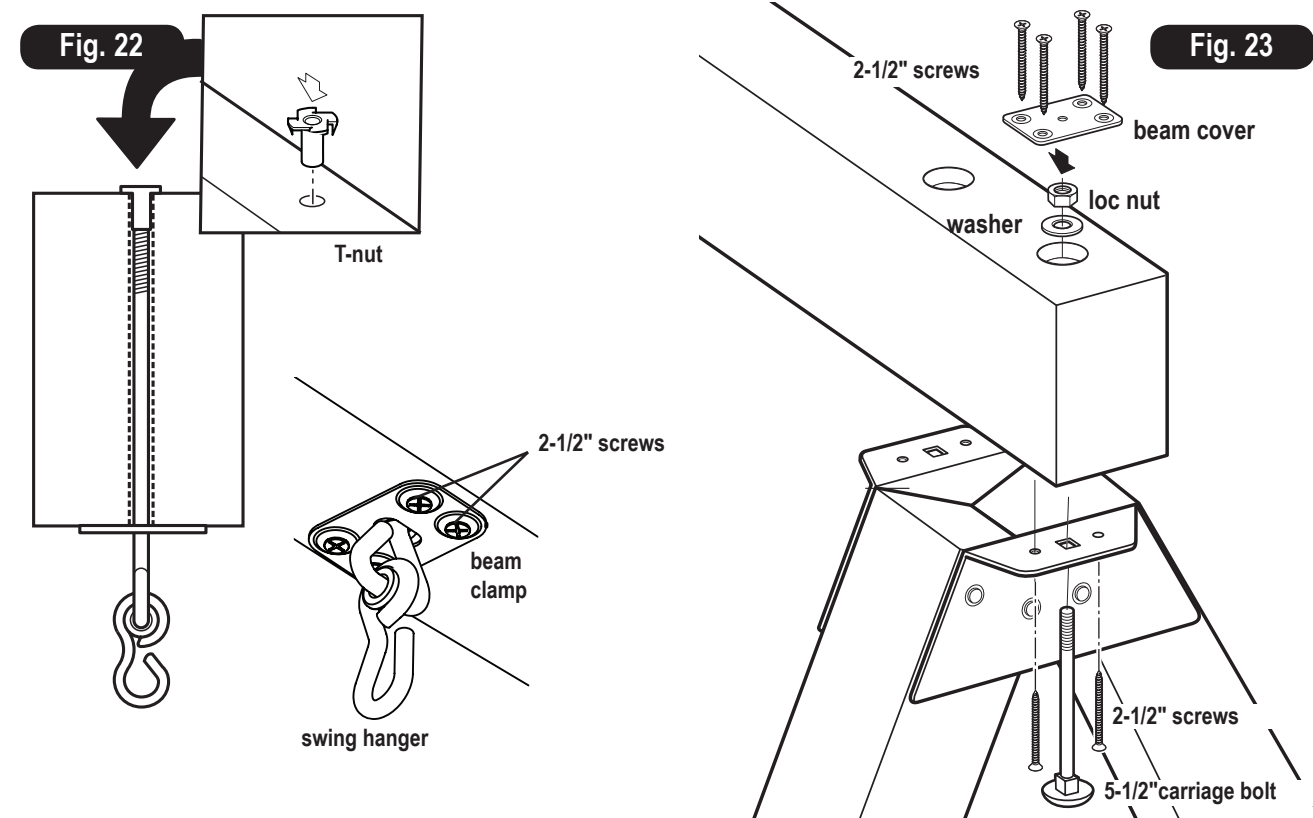

NOTE: You will need the assistance of at least one other individual to correctly attach the beam to the A-Frame assembly.

NOTA: usted va a requerir ayuda de por lo menos una persona más para unir correctamente la viga al montaje de la estructura en A.

REMARQUE : il faudra l'aide d'au moins une autre personne pour installer correctement la poutre au cadre en A.

G. Beam Placement

1. Place beam on the ground and align EZ Frame brackets of the A-Frame with corresponding holes in the beam (see Fig. 20 for hole locations). Insert a 5-1/2" carriage bolt through the center hole in each EZ Frame bracket and continue through mating holes in the beam. Secure from above with a washer and loc nut (Fig. 23). Place a beam cover over the top of the counter-bore and secure using four 2-1/2" screws as shown in Fig. 23. **NOTE:** It may be necessary to force carriage bolt through the beam with the aid of a hammer.
2. While frame assembly is still on its side, secure brackets in position using one 2-1/2" screw on each side of the carriage bolt (Fig. 23)

G. Colocación de viga

1. Colocar la viga sobre la plataforma y alinear los soportes EZ Frame de la estructura en A con los correspondientes agujeros de la viga (ver la Fig. 20 para ubicar los agujeros). Introducir un perno con cabeza de hongo de 5-1/2 pulgadas a través del centro de cada soporte EZ Frame y continuar apareando los agujeros de la viga. Asegurar desde arriba con una arandela y una contratuerca (Fig. 23). Colocar una cubierta de viga sobre la parte superior de la contra abertura y sujetarla con cuatro tornillos de 2-1/2" como se muestra en la Fig. 23. **NOTA:** puede ser necesario forzar un perno con cabeza de hongo a través de la viga con la ayuda de un martillo.
2. Mientras el montaje de la estructura sigue apoyado sobre uno de sus lados, sujete los soportes en su lugar con un tornillos de 2-1/2" a cada lado del perno con cabeza de hongo (Fig. 23). tornillos de 2-1/2" -uno de cada lado

G. Installation de la poutre

1. Poser la poutre sur le sol et aligner les connecteurs EZ Frame du cadre en « A » avec les trous correspondants dans la poutre (voir fig. 20 pour l'emplacement des trous). Insérer un boulon de carrosserie de 5 1/2 po (140 mm) à travers le trou du centre de chaque connecteur EZ Frame et continuer en faisant correspondre les connecteurs avec les trous de la poutre. Fixer par le haut à l'aide d'une rondelle et d'un contre-écrou (fig. 23). Placer une enveloppe de poutre au-dessus du trou chambré et la fixer à l'aide de quatre 2-1/2" po (64 mm) vis tel qu'illustré à la fig. 23. **REMARQUE :** il est possible d'avoir à forcer les boulons à travers la poutre à l'aide d'un marteau.
2. Alors que le cadre en toujours en position couché, installer les fixations en position à l'aide d'un 2-1/2" po (64 mm) vis de chaque coté du boulon de carrosserie (fig. 23). Clous galvanisés 10D - un de chaque côté.

NOTE: Lay the lumber on a flat surface before beginning laminated beam assembly.
NOTA: disponer las maderas sobre una superficie plana antes de comenzar el montaje de la viga laminada.
REMARQUE : déposer les pièces de bois sur une surface a plat avant de commencer l'assemblage d'une poutre laminée.

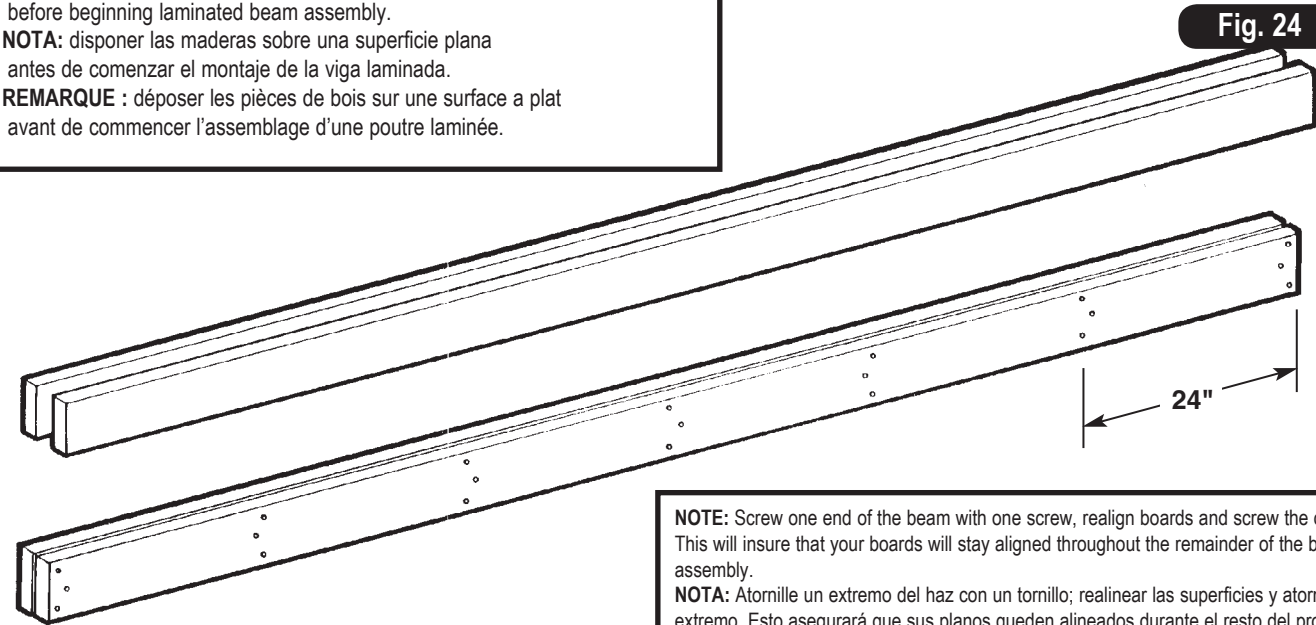
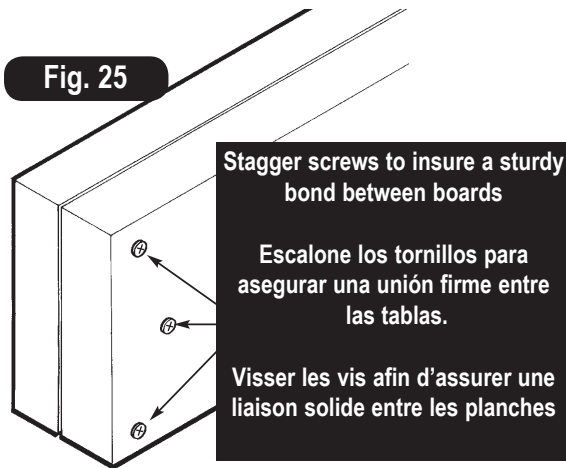

Fig. 24

NOTE: Screw one end of the beam with one screw, realign boards and screw the other end. This will insure that your boards will stay aligned throughout the remainder of the beam assembly.
NOTA: Atornille un extremo del haz con un tornillo; realinear las superficies y atornillar el otro extremo. Esto asegurará que sus planos queden alineados durante el resto del proceso de montaje de la viga.
REMARQUE : Vissez une extrémité du faisceau avec une vis, réaligner les bords et visser l'autre extrémité. Cette opération permettra d'assurer que les planches resteront alignées tout au long de l'opération d'assemblage de la poutre.

Fig. 25



Stagger screws to insure a sturdy bond between boards

Escalane los tornillos para asegurar una unión firme entre las tablas.

Visser les vis afin d'assurer une liaison solide entre les planches

NOTE: Stagger the screws as shown in Fig. 25 to insure a sturdy bond. Repeat every 24" along the entire length of the beam. Turn the beam over and repeat this process on the other side. When beam is complete, measure, drill holes, and attach beam clamps and nylon bushing swing hangers according to the instructions on page 25.

Nota: Escalane los tornillos como se muestra en la Fig. 25 para asegurar una unión firme. Repetir cada 24" a lo largo de toda la viga. Gire la viga y repita este proceso del otro lado. Cuando la viga esté completa, medir, taladrar los agujeros y unir las abrazaderas de viga y los colgaderos del columpio cubiertos con nilón según las instrucciones de la página 25.

REMARQUE : Visser dans la vis tel qu'illustré à la fig. 25, afin d'assurer une liaison solide entre les planches. Répéter aux 24 po (600 mm) sur toute la longueur de la poutre. Inverser la poutre et répéter de l'autre côté. Lorsqu'une poutre est complétée, mesurer, percer les trous et fixer les attaches de poutre et les supports de balançoire avec une bague en nylon conformément aux instructions en page 25.

H. Laminated Beam Instructions

1. If 4" x 6" lumber is not available, you may laminate two 2" x 6" x 12' pieces of lumber together to create the beam.
2. Lay the lumber on a flat surface and align all of the edges. **NOTE:** Make sure each piece of lumber is the same length. If it is not, trim board(s).
3. From the end of each board, measure and place a mark at 24" intervals (Fig. 24).
4. Assemble the beam by screwing each end together using three 2-1/2" screws (Fig. 25).

H. Instrucciones para la viga laminada

1. Si no dispone de una madera de 4 x 6 pulgadas, puede laminar juntas dos tablas de madera de 2 pulgadas x 6 pulgadas x 12 pies para crear la viga.
2. Colocar la madera de construcción sobre una superficie plana y alinear todos los bordes. **NOTA:** asegurarse de que cada tabla de madera sea del mismo largo. De no ser así, recortar la(s) tabla(s).
3. Desde el extremo de cada tabla, medir y colocar marcas a intervalos de 24" (Fig. 24).
4. Montar la viga uniendo cada extremo, usando tres tornillos de 2-1/2" (Fig. 25).

H. Instructions pour une poutre laminée

1. Si une pièce de bois de 4 po x 6 po (100 mm x 150 mm) n'est pas disponible, vous pouvez créer une poutre laminée à partir de deux pièces de bois de 2 po x 6 po x 12 pi (50 mm x 150 mm x 3,6 m).
2. Déposer les pièces de bois sur une surface horizontale et aligner les bords. **REMARQUE :** s'assurer que chaque pièce de bois est de la même longueur. Si ce n'est pas le cas, couper la ou les planches.
3. À partir de leur extrémité, mesurer et marquer chaque planche à des intervalles de 24 po (600 mm) (fig. 24).
4. Assembler la poutre en clouant ensemble chacune des extrémités à l'aide de trois 2-1/2 po (64 mm) vis (fig. 25).

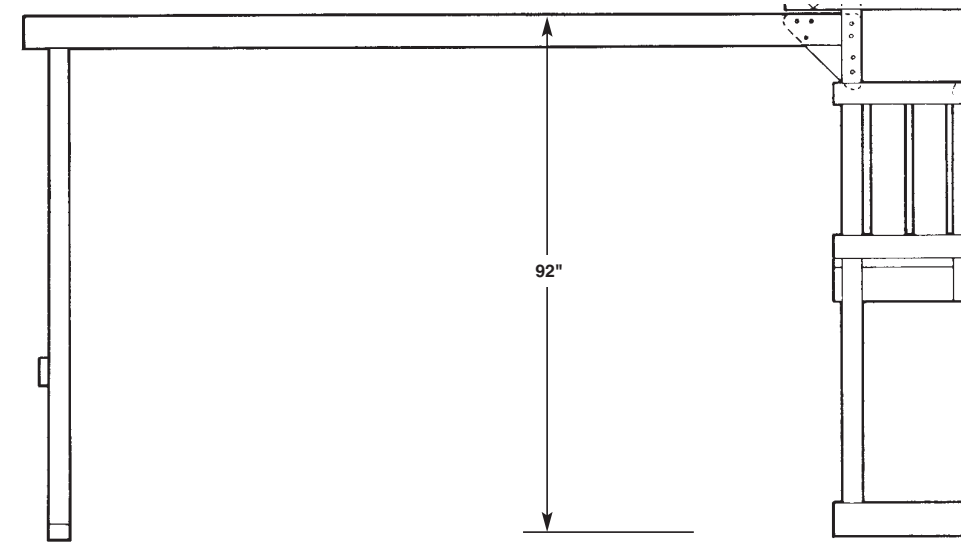

Fig. 26

I. Attaching Beam

1. Position the beam brace on the 4" x 4" x 96" center post and 4" x 6" beam and mark the position of the holes on each (Fig. 26).
NOTE: The top of the beam should be 92" from the bottom of the climbing unit (Fig. 26).
2. Drill a 1-1/8" counterbore, 1" deep, at each hole location as indicated in Fig. 27.
3. Drill a 5/16" hole through the center of each counterbore and two additional mating holes through the end of the beam (Fig. 27).
4. Attach the beam to the upright using two 7" carriage bolts, wood loc washers, flat washers, and loc nuts. Attach beam brace to the beam and upright using five 3-1/2" carriage bolts, flat washers, and loc nuts as detailed in Fig. 27.

I. Viga de unión

1. Ubicar la abrazadera de viga en el poste central de 4" x 4" x 96" y la viga de 4" x 6" y marcar la posición de los agujeros en cada una (Fig. 26). **NOTA:** el extremo superior de la viga debe estar a 92 pulgadas de la parte inferior de la unidad para escalar (Fig. 26).
2. Taladrar una contra abertura de 1-1/8 pulgadas de 1 pulgada de profundidad en cada sitio de agujero como se indica en la Fig. 27.
3. Taladrar un agujero de 5/16 pulgadas a través del centro de cada contra abertura y dos agujeros adicionales de apareamiento a través del extremo de la viga (Fig. 27).
4. Unir la viga al poste vertical con dos pernos con cabeza de hongo de 7", arandelas de bloqueo para madera, arandelas planas y contratueras. Unir una abrazadera de viga a la viga y al poste vertical usando cinco pernos con cabeza de hongo de 3-1/2 pulgadas, arandelas planas y contratueras como se indica en la Fig. 27.

I. Attacher la poutre

1. Placer le contreventement de la poutre sur le montant de 4 po x 4 po x 96 po (100 mm x 100 mm x 2,4 m) et sur la poutre de 4 po x 6 po (100 mm x 150 mm) et marquer la position des trous sur chacune (fig. 26). **REMARQUE :** le dessus de la poutre doit être à 92 po (2,3 m) du bas de l'ensemble d'escalade (fig. 26).
2. Percer un trou chambré de 1-1/8 po (29 mm), d'une profondeur de 1 po (25 mm), à chaque trou localisé selon la fig. 27.
3. Percer un trou de 5/16 po (8 mm) dans le centre de chaque trou chambré et deux trous supplémentaires correspondant à l'extrémité de la poutre (fig. 27).
4. Fixer la poutre au montant à l'aide de deux boulons de carrosserie de 7 po (175 mm), avec rondelles de blocage, rondelles et écrous autobloquants. Fixer le contreventement à la poutre en utilisant cinq boulons à carrosserie de 3-1/2 po (89 mm), des rondelles et des écrous autobloquants tel que décrit dans la fig. 27.

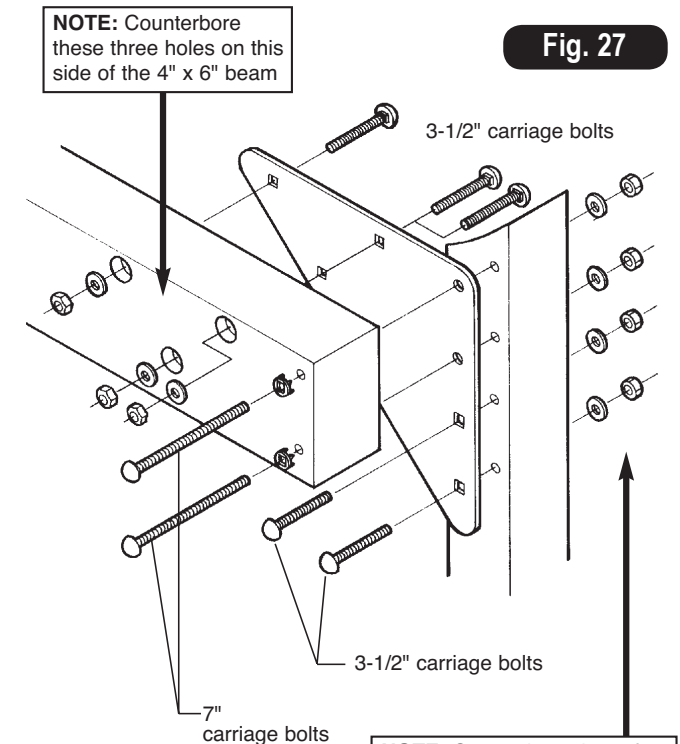
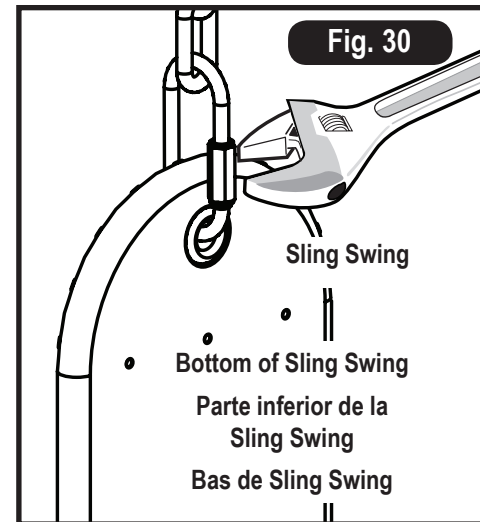
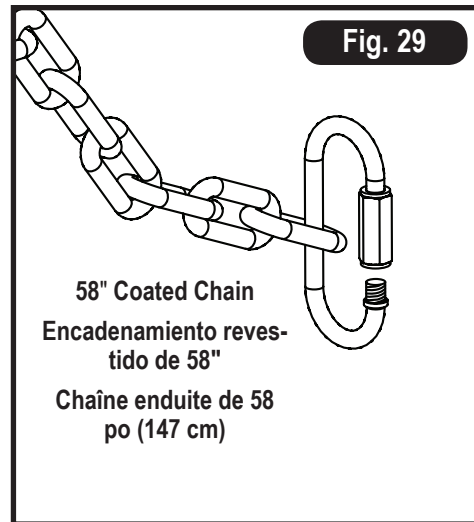
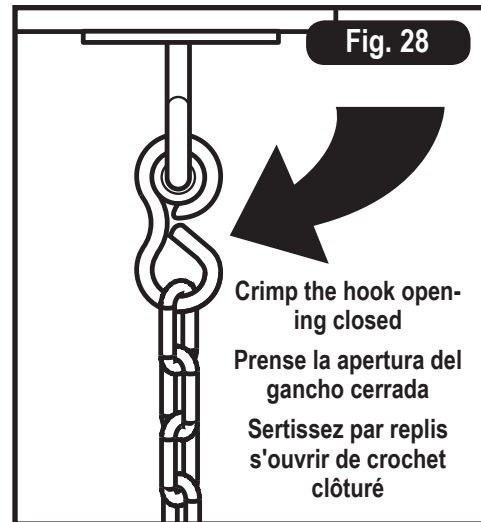

Fig. 27

NOTE: Counterbore these three holes on this side of the 4" x 6" beam

NOTE: Counterbore these four holes on this side of the 4" x 4" upright

x2 Per Swing • x2 par siège de balançoire • x2 por asiento del columpio



J. Sling Swing Assembly

- 1 Hang the chains from the nylon bushing swing hangers. Crimp the hook opening closed with pliers to secure the chains to the swing hangers (Fig. 28). Make sure all connections are tightly crimped and secure before using Sling Swings.
- 2 Take one length of chain and place the last link of chain through the Quick Link as shown (Fig. 29).
- 3 Place the Quick Link through the Grommet of the Sling Swing as shown (Fig. 30).
- 4 Tighten the threaded sleeve of the Quick Link with a suitably sized wrench so that the seat is securely attached and the Quick Link cannot be easily loosened (Fig. 30). Repeat for second chain, Quick Link, and Sling Swing Grommet.

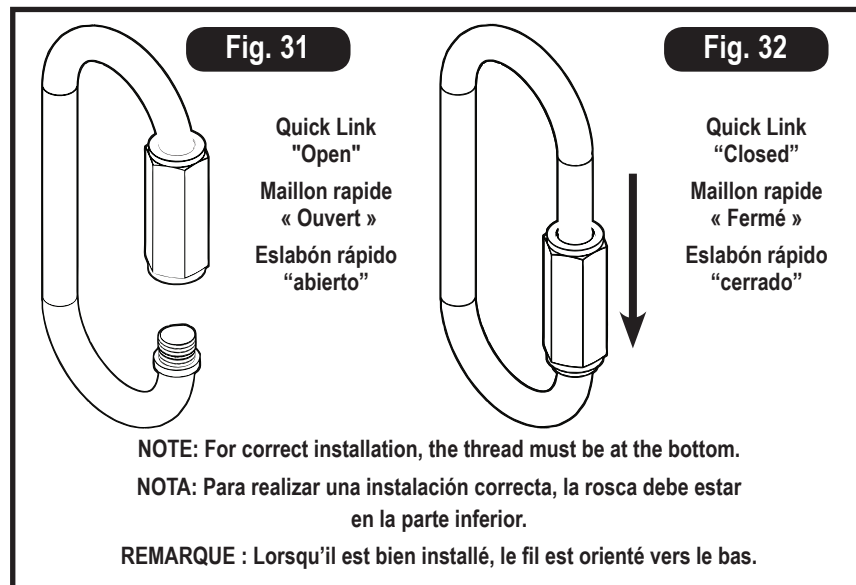

J. Instructions de montage de siège de balançoire

- 1 Cuelgue las cadenas de los colgaderos del columpio con empaques de nailon. Apriete la abertura de los ganchos con alicates para asegurar las cadenas a los colgaderos del columpio (Fig. 28). Asegúrese de que todas las conexiones estén bien apretadas y ajustadas antes de usar el asiento del columpio
- 2 Prenez une longueur de chaîne et placez le dernier maillon de la chaîne dans le maillon rapide comme illustré (Fig. 29).
- 3 Placez le maillon rapide dans l'oeillet du siège de balançoire comme illustré (Fig. 30).
- 4 Serrez la gaine filetée du maillon rapide à l'aide d'une clé de taille convenable de façon à ce que le siège soit solidement attaché et que le maillon rapide ne puisse pas se desserrer facilement (Fig. 30). Répétez pour la seconde chaîne, l'autre maillon rapide et oeillet du siège de balançoire.

J. Instrucciones de montaje de asiento columpio

- 1 Suspendez les chaînes aux supports de balançoire à douilles de nylon. Pliez le crochet à l'aide d'une pince pour fixer les chaînes aux supports de balançoire (Fig. 28). Assurez-vous que tous les raccords soient bien refermés et fixés avant d'utiliser le siège de la balançoire.
- 2 Toma una porción de la cadena y coloca su eslabón del extremo a través del enganche rápido tal como se muestra (Fig. 29).
- 3 Coloca el enganche rápido a través del ojal del asiento del columpio como se muestra (Fig. 30).
- 4 Aprieta el casquillo roscado del enganche rápido con una llave de tamaño adecuado para que el asiento esté bien sujeto y el enganche rápido no se afloje fácilmente (Fig. 30). Repite lo mismo para la segunda cadena, enganche rápido y el ojal del asiento del columpio.

x2 Per Swing • x2 par siège de balançoire • x2 por asiento del columpio

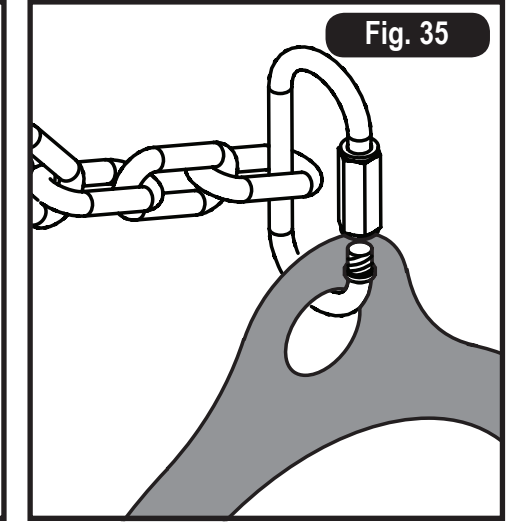
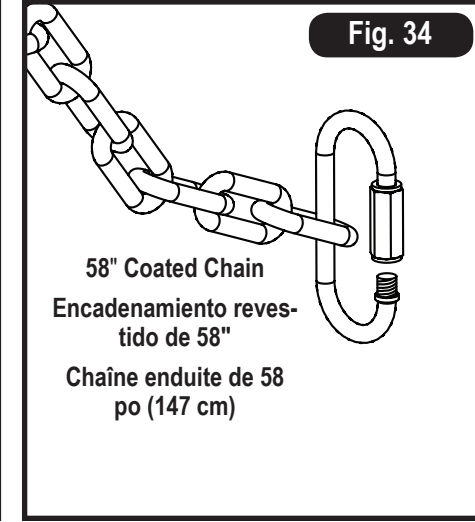
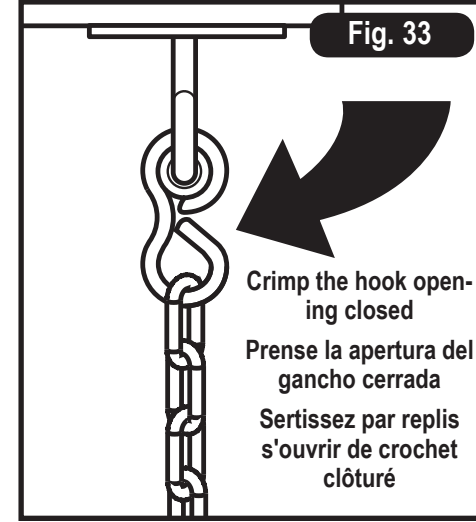

K. Assembly Instructions

- 1 Attach Quick Link to chain oriented as shown (Fig. 34).
- 2 Attach Quick Link to gym ring as shown (Fig. 35). Attach second set of Quick Links (3) links up. Attach Trapeze Bar as shown (Fig. 36).
- 3 Tighten all Quick Links closed with wrench (Fig. 37).

K. Instructions d'assemblage

- 1 Attachez le maillon rapide à la chaîne suivant l'orientation indiquée (Fig. 34).
- 2 Attachez le maillon rapide à anneau de gymnastique comme indiqué (Fig. 35). **Anneau/trapèze uniquement :** attachez le 2e ensemble de maillons rapides (3), maillons orientés vers le haut. Attachez le trapèze comme indiqué (Fig. 36).
- 3 Serrez solidement le maillon rapide avec une clé (Fig. 37).

K. Instrucciones para el montaje

- 1 Fije el eslabón rápido a la cadena orientado según se muestra (Fig. 34).
- 2 Fije el eslabón rápido al anillo de gimnasio como se muestra (Fig. 35). **Trampa de anillos únicamente:** fije el segundo juego de eslabones rápidos (3) arriba. Una la barra de trapecio como se muestra (Fig. 36).
- 3 Ajuste el eslabón rápido con una llave inglesa (Fig. 37).

K. Hanging Instructions

- 1 When hanging accessories next to other components, a minimum clearance of at least 8" from adjacent swinging elements or any play equipment support structure is required.
- 2 Hang the chains from the Swing Hangers. Crimp the hook opening closed with pliers to secure the chains to the swing hangers (Fig.33). Make sure all connections are closed tightly and secure before using.

K. Instructions Suspendu

- 1 Lors de l'installation d'accessoires près d'autres composants, il est nécessaire de laisser un dégagement. d'au moins 20,32 cm (8 po) de tout autre composant de balançoire, ou de toute structure servant à supporter l'unité de jeu.
- 2 Suspendre les chaînes des siège de balançoire. Refermer l'ouverture du crochet avec les pinces pour fixer les chaînes aux crochets de la balançoire (Fig.33). S'assurer que tous les raccords soient bien refermés et en place avant d'utiliser le siège.

K. Instrucciones Colgando

- 1 Cuando cuelgue accesorios cerca de otros componentes del equipo, se requiere dejar un espacio libre de al menos 8 pulgadas de distancia respecto a otros elementos adyacentes del columpio o de cualquier estructura de soporte del equipo del juego que se requiera.
- 2 Cuelgue las cadenas de los asiento de columpio. Apriete con alicates las aberturas de los ganchos para asegurar las cadenas a los colgaderos del columpio (Fig.33). Asegúrese de que todas las conexiones están bien apretadas y cerradas antes de usar.

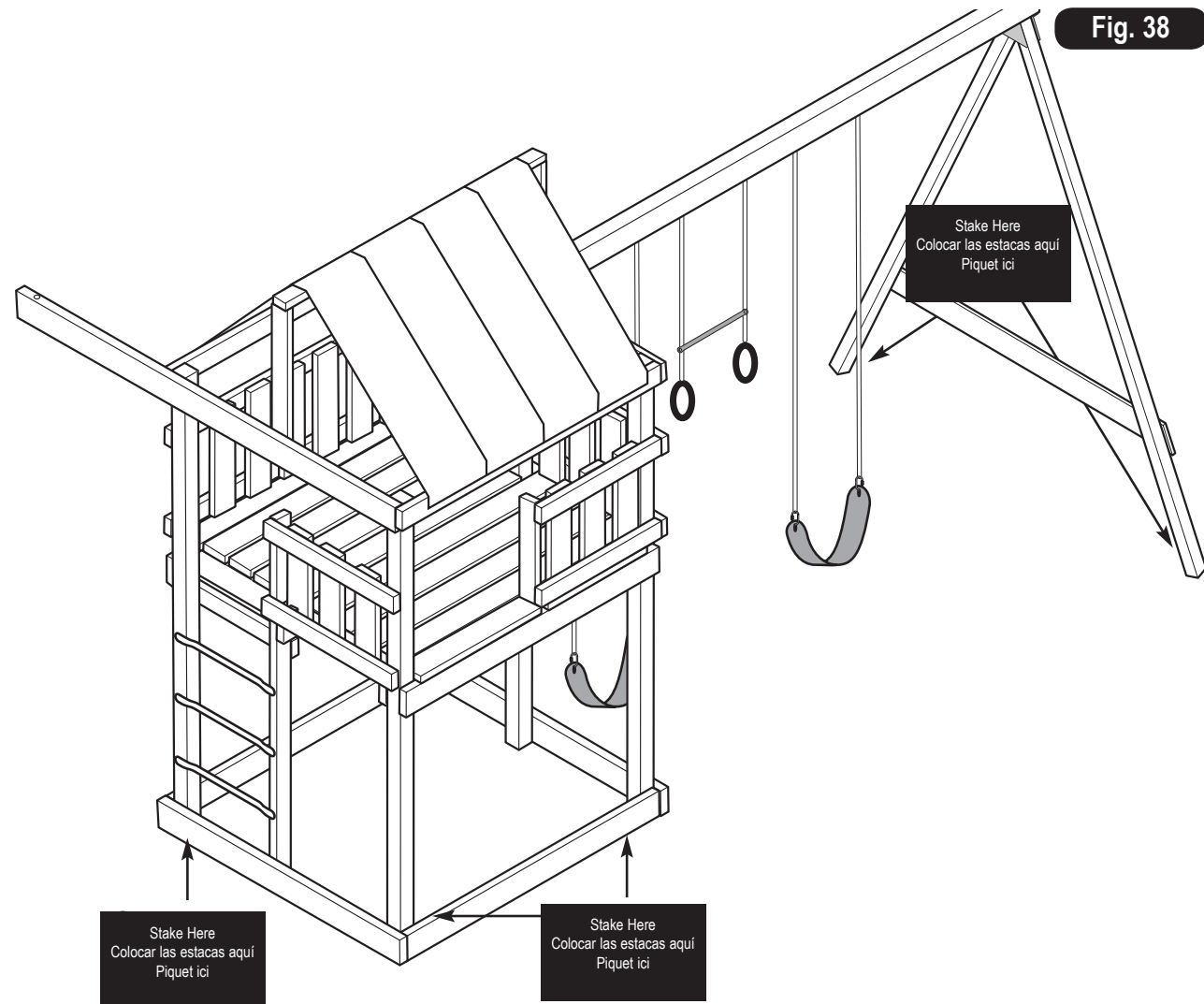

L. Staking

1. Position five 18" stakes as indicated in Fig. 38. **NOTE:** Place the stakes next to the outside of the A-frame legs and the backside of the ladder corner post of the Wrangler. Pound the stakes into the ground until all but 5-1/2" of the stake is showing. Secure the stakes to the posts using four 3" screws per stake.

L. Estacar

1. Poner cinco estacas de 18" como se indica en la Fig. 38. **NOTA:** colocar las estacas cerca a la parte externa de las patas de la estructura en A y en la parte posterior del poste esquinero de la escalera del Wrangler. Clavar las estacas en el suelo hasta que toda la estaca menos 5-1/2" esté dentro del suelo, como se muestra. Asegurar las estacas a los postes utilizando cuatro tornillos de 3" por estaca.

L. Ancrage

1. Placer cinq piquets de 18 po (457 mm) tel qu'indiqué à la fig. 38. **REMARQUE :** placer les piquets près de l'extérieur des pattes du cadre en A et de l'arrière du poteau de coin de l'échelle du Wrangler. Enfoncer les piquets dans le sol jusqu'à ce qu'il ne reste que 5 1/2 po (140 mm) visible. Fixer les piquets aux poteaux à l'aide de quatre 3 po (76 mm) vis par piquet.

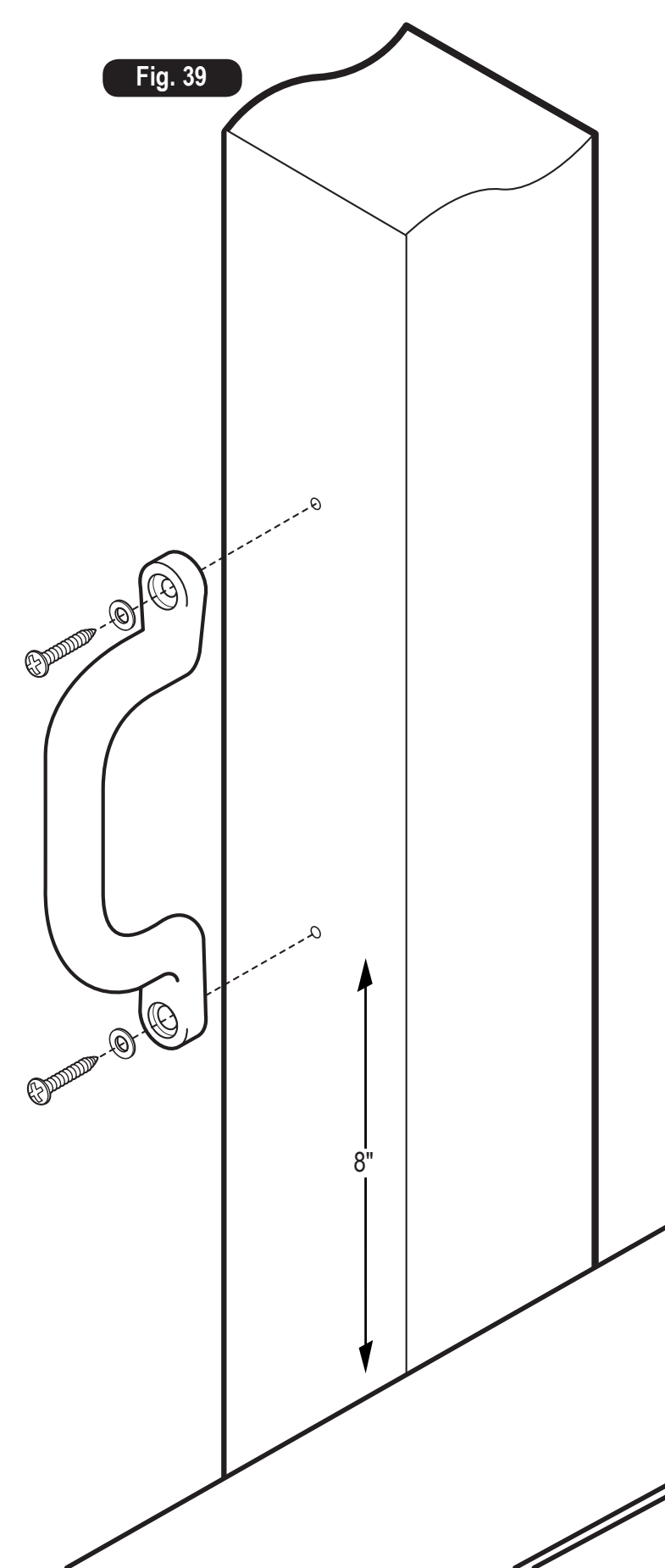

M. Safety Handles

1. Position Safety Handles in the ladder opening. The bottom hole of the safety handle should be 8" from the top of the deck. Mark the hole locations and drill a pilot hole at each location using a 1/8" drill bit. Attach safety handles to the unit using two 1-3/4" screws and 1/4" washers per handle (see Fig. 39).
2. Position Name Plate in a prominent location and attach using two 1/2" panhead screws.

M. Manijas de seguridad

1. Ubicar las manijas de seguridad en cada abertura de la escalera. El agujero inferior de la manija de seguridad debe estar a 8" de la parte superior de la plataforma. Marcar la ubicación de los agujeros y taladrar un agujero piloto en cada ubicación, usando una broca para taladro de 1/8". Unir las manijas de seguridad a la unidad, usando dos tornillos de 1-3/4" y dos arandelas de 1/4" por manija (ver la Fig. 39).
2. Colocar la placa con el nombre en un lugar visible y fijarla con dos tornillos de cabeza redonda aplanada de 1/2".

M. Poignées de sécurité

1. Placer des poignées de sécurité dans l'ouverture d'échelle. Le trou inférieur de la poignée de sécurité doit être à 8 po (200 mm) du dessus de la plate-forme. Marquer les emplacements des trous et percer un avant-trou à chaque endroit à l'aide d'une mèche de 1/8 po (3 mm). Fixer les poignées de sécurité à l'unité à l'aide de deux vis de 1 3/4 po (45 mm) et rondelles 1/4 po (6 mm) par poignée (voir fig. 39).
2. Placer la plaque d'identification dans un endroit visible et la fixer à l'aide de deux vis à tête cylindrique bombée de 1/2 po (12 mm).

**ASSEMBLY INSTRUCTIONS
INSTRUCCIONES PARA ARMAR
DIRECTIVES D'ASSEMBLAGE**



**Lumber Required
Bill of Materials**

Qty.	Description
1	2" x 4" x 8'
3	2" x 4" x 10'
4	2" x 4" x 12'
2	5/4" x 6" x 8**
3	5/4" x 6" x 10**
8	2" x 6" x 10'
2	2" x 6" x 12'
7	4" x 4" x 8'
1	4" x 6" x 12' or (2) 2" x 6" x 12'
1#	2" screws
2#	2-1/2" screws
3#	3" screws

**Madera requerida -
Cuenta de materiales**

Cantidad	Descripción
1	2" x 4" x 8'
3	2" x 4" x 10'
4	2" x 4" x 12'
2	5/4" x 6" x 8**
3	5/4" x 6" x 10**
8	2" x 6" x 10'
2	2" x 6" x 12'
7	4" x 4" x 8'
1	4" x 6" x 12' o (2) 2" x 6" x 12'
1#	torillos de 2"
2#	torillos de 2-1/2"
3#	torillos de 3"

Pièces de bois requises – Liste des matériaux

Qté.	Description
1	2 po x 4 po x 8 pi (50 mm x 100 mm x 2,4 m)
3	2 po x 4 po x 10 pi (50 mm x 100 mm x 3,04 m)
4	2 po x 4 po x 12 pi (50 mm x 100 mm x 3,7 m)
2	5/4 po x 6 po x 8 pi *(32 mm x 150 mm x 2,4 m)
3	5/4 po x 6 po x 10 pi *(32 mm x 150 mm x 3,04 m)
8	2 po x 6 po x 10 pi (50 mm x 100 mm x 3,04 m)
2	2 po x 6 po x 12 pi (50 mm x 150 mm x 3,7 m)
7	4 po x 4 po x 8 pi (100 mm x 100 mm x 2,4 m)
1	4 po x 6 po x 12 pi (100 mm x 150 mm x 3,7 m) ou (2) 2 po x 6 po x 12 pi (50 mm x 150 mm x 3,7 m)
1	2 po (51 mm) vis
2	2-1/2 po (64 mm) vis
3	3 po (76 mm) vis

*If 5/4" lumber is not available 2" x 6" lumber may be used

*Si no hay disponible maderas de 5/4", se pueden usar maderas de 2" x 6"

*Si des planches de 5/4 po (32 mm) ne sont pas disponibles, des planches de 2 po (50 mm) x 6 po (150 mm) peuvent être utilisées



We Put Kids First.