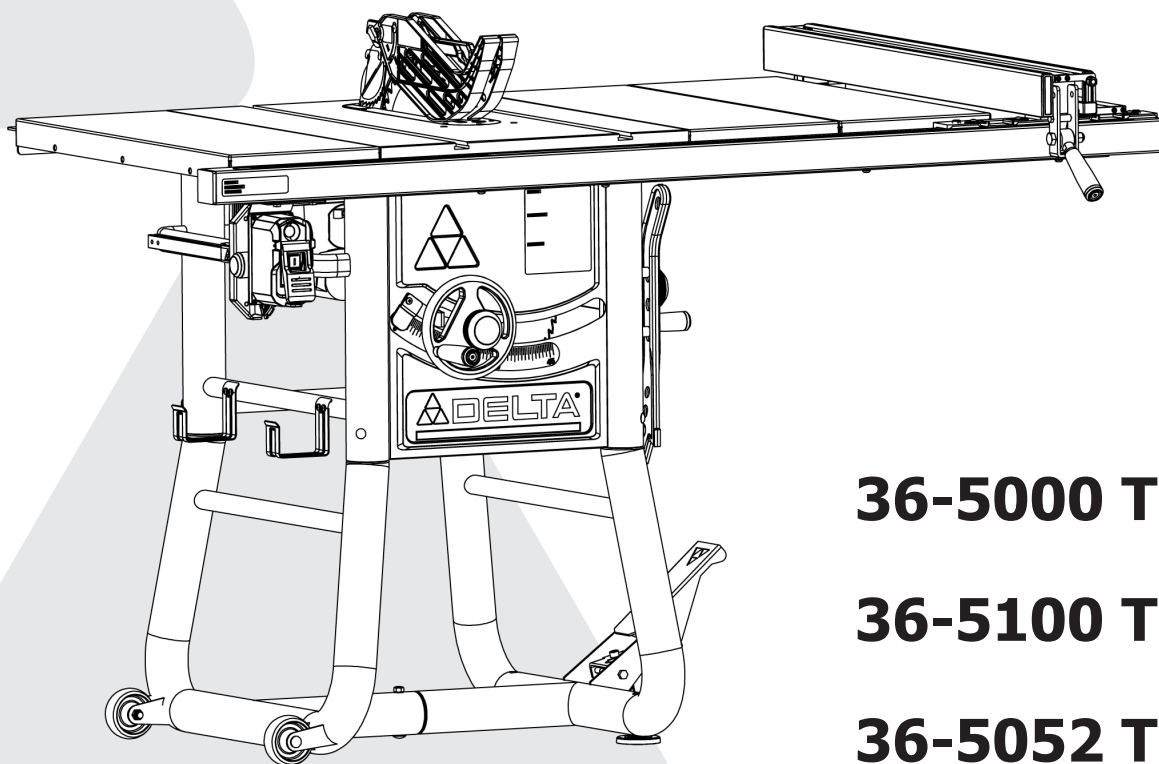


# DELTA®

## 10-INCH CONTRACTOR TABLE SAW

Scie de table de 10 pouces (254 mm) pour entrepreneurs

Sierra de mesa de 10 pulgadas (254 mm) para contratista



Français (34)

Español (65)

[www.DeltaMachinery.com](http://www.DeltaMachinery.com)

Instruction Manual  
Manuel d'utilisation  
Manual de instrucciones

**36-5000 T2**

**36-5100 T2**

**36-5052 T2**

**36-5152 T2**

**⚠ WARNING:** To reduce risk of serious injury, thoroughly read and comply with all warnings and instructions in this manual and on product.  
KEEP THIS MANUAL NEAR YOUR SAW FOR EASY REFERENCE AND TO INSTRUCT OTHERS

# TABLE OF CONTENTS

<b>IMPORTANT SAFETY INSTRUCTIONS.....</b>	<b>3</b>	<b>OPERATION.....</b>	<b>22</b>
SAFETY LOGOS .....	3	STARTING AND STOPPING THE SAW.....	22
<b>GENERAL POWER TOOL SAFETY RULES .....</b>	<b>4</b>	OVERLOAD PROTECTION.....	23
<b>TABLE SAW SAFETY RULES .....</b>	<b>5</b>	MAKING CUTS.....	23
<b>POWER CONNECTIONS.....</b>	<b>7</b>	RIP CUTS.....	24
POWER SOURCE.....	7	BEVEL RIP CUTS.....	24
GROUNDING INSTRUCTIONS.....	7	CROSS-CUTS.....	25
EXTENSION CORDS.....	8	BEVEL CROSS-CUTS.....	25
<b>UNPACKING.....</b>	<b>9</b>	MITER CUTS.....	25
COMPONENTS AND PARTS LIST.....	9	COMPOUND MITER CUTS.....	26
HARDWARE PACKAGE .....	10	LARGE PANEL CUTS.....	26
<b>ASSEMBLY.....</b>	<b>11</b>	NON-THROUGH CUTS.....	26
STAND .....	11	NON-THROUGH CUTS.....	26
FIXED WHEELS AND STATIONARY FEET .....	12	USING CUTTING AIDS.....	27
FRONT AND REAR RAILS.....	12	PUSH STICKS.....	27
EXTENSION WINGS.....	13	AUXILIARY RIP FENCE FACING.....	28
WOOD EXTENSION TABLE.....	13	AUXILIARY MITER GAGE FACING.....	28
FENCE GUIDE AND POWER CONTROL BOX.....	14	PUSH BLOCKS.....	28
THROAT PLATE.....	15	FEATHERBOARDS.....	29
BLADE AND RIVING KNIFE .....	15	CUTOFF GAUGE.....	29
ANTI-KICKBACK PAWLS.....	15	JIGS.....	29
BLADE GUARD.....	16	<b>ALIGNMENT.....</b>	<b>30</b>
RIP FENCE .....	16	RIVING KNIFE ALIGNMENT WITH THE BLADE.....	30
MITER GAUGE.....	16	ADJUSTING THE MITER STOPS.....	30
ON-BOARD STORAGE .....	16	ALIGNING FENCE PARALLEL TO MITER SLOT.....	31
ADJUSTING THE 90° AND 45° POSITIVE BEVEL STOPS....	17	ALIGNING FENCE PERPENDICULAR TO THE TABLE.....	31
SECURING SAW TO FLOOR.....	17	<b>MAINTENANCE.....</b>	<b>32</b>
<b>PREPARING TO CUT .....</b>	<b>17</b>	<b>TROUBLESHOOTING.....</b>	<b>32</b>
RAISING AND LOWERING THE BLADE.....	18	<b>ACCESSORIES.....</b>	<b>33</b>
TILTING THE BLADE.....	18	<b>WARRANTY.....</b>	<b>33</b>
SELECTING AND STORING SAW BLADES.....	19	<b>PARTS, SERVICES AND WARRANTY ASSISTANCE.....</b>	<b>33</b>
CHANGING THE SAW BLADE.....	19	<b>REPLACEMENT PARTS.....</b>	<b>33</b>
RIVING KNIFE POSITION.....	19	<b>FRENCH.....</b>	<b>34</b>
HEIGHT SETTINGS.....	20	<b>SPANISH.....</b>	<b>65</b>
CHECKING RIVING KNIFE ALIGNMENT.....	20		
USING THE MITER GAUGE.....	21		
USING BLADE GUARD ASSEMBLY.....	21		
CHECKING FENCE ALIGNMENT.....	21		

## FUNCTIONAL DESCRIPTION

The DELTA® #36-5000 T2 series 10-inch Contractor Table Saw is designed for portability and high quality performance. It includes: basic machine, sturdy tubular steel stand, integral dust chute, a T-Square® fence system, t-slot miter gage, 15-amp induction motor, on/off switch, cast iron table, extension wings, see through blade guard with anti-kickback fingers, and 10-inch carbide blade.

## SPECIFICATIONS

Max depth of cut at 90 degrees:	3-1/8"
Max depth of cut at 45 degrees:	2-1/4"
Max rip to right of blade:	30" or 52"
Max rip to left of blade:	15
Max width of dado:	13/16"
<b>MOTOR SPECIFICATIONS:</b>	
Amps	15
Voltage	120

**NOTICE:** The manual cover illustrates the current production model. All other illustrations contained in the manual are representative only and may not be exact depictions of the actual labeling or accessories included. They are intended for illustrative purposes only.

# IMPORTANT SAFETY INSTRUCTIONS

**⚠ WARNING:** CAREFULLY READ AND FOLLOW ALL WARNINGS AND INSTRUCTIONS ON YOUR PRODUCT AND IN THIS MANUAL. SAVE THIS MANUAL. MAKE SURE ALL USERS ARE FAMILIAR WITH IT'S WARNING AND INSTRUCTIONS WHEN USING THE TOOL. Improper operation, maintenance or modification of tools or equipment could result in serious injury and/or property damage.

If you have any questions or concerns relative to the use of your tool or the contents of this manual, stop using the tool and contact DELTA® Power Equipment Corporation Customer Care at 1-800-223-7278.

## SAFETY LOGOS

This manual contains information that is important for you to know and understand. This information relates to protecting YOUR SAFETY and PREVENTING EQUIPMENT PROBLEMS. To help you recognize this information, we use the symbols below. Please read the manual and pay attention to these sections.

**⚠ DANGER:** Indicates an imminently hazardous situation which, if not avoided, will result in death or serious injury.







**⚠ WARNING:** Indicates a potentially hazardous situation which, if not avoided, could result in death or serious injury.

**⚠ CAUTION:** Indicates a potentially hazardous situation which, if not avoided, may result in minor or moderate injury.

**CAUTION:** Used without the safety alert symbol indicates potentially hazardous situation which, if not avoided, may result in property damage.

Additional information regarding the safe and proper operation of this tool is available from the following sources:

- Power Tool Institute, 1300 Sumner Avenue, Cleveland, OH 44115-2851 or on-line at [www.powertoolinstitute.com](http://www.powertoolinstitute.com)
- National Safety Council, 1121 Spring Lake Drive, Itasca, IL 60143-3201
- American National Standards Institute, 25 West 43rd Street, 4 floor, New York, NY 10036 [www.ansi.org](http://www.ansi.org) - ANSI 01.1 Safety Requirements for Woodworking Machines
- U.S. Department of Labor regulations [www.osha.gov](http://www.osha.gov)

Some of the following symbols may be used on this tool. Please study them and learn their meaning. Proper interpretation of these symbols will allow you to operate the tool better and safer.		
SYMBOL	NAME	DESIGNATION/EXPLANATION
	Safety Alert	Indicates a potential personal injury hazard.
	Read Operator's Manual	To reduce the risk of injury, user must read and understand operator's manual before using this product.
	Eye Protection	Always wear eye protection with side shields marked to comply with ANSI Z87.1.
	No Hands Symbol	Failure to keep your hands away from the blade will result in serious personal injury.
	Wet Conditions Alert	Do not expose to rain or use in damp locations.
	Pinch Warning	Always watch for movement paying extra attention to potential areas where pinching could occur.
V	Volts	Voltage
A	Amperes	Current
Hz	Hertz	Frequency (cycles per second)
min	Minutes	Time
~	Alternating Current	Type of current
$n_0$	No Load Speed	Rotational speed, at no load
.../min	Per Minute	Revolutions, strokes, surface speed, orbits, etc., per minute
A.C	Alternating Current	Type of current
Kg	Kilograms	Unit of weight
RPM	Revolutions Per Minute	Speed of rotation of machine
PH:1	Phase 1	This is a 1 phase motor

# GENERAL POWER TOOL SAFETY WARNINGS

**▲ WARNING:** Read all safety warnings, instructions, illustrations and specifications provided with this power tool. Failure to follow all instructions listed below may result in electric shock, fire and/or serious injury.


Save all warnings and instructions for future reference.

The term "power tool" in the warnings refers to your mains-operated (corded) power tool or BATTERY-operated (cordless) power tool.

## 1. Work area safety

- a. **Keep work area clean and well lit.** Cluttered or dark areas invite accidents.
- b. **Do not operate power tools in explosive atmospheres, such as in the presence of flammable liquids, gases or dust.** Power tools create sparks which may ignite the dust or fumes.
- c. **Keep children and bystanders away while operating a power tool.** Distractions can cause you to lose control.

## 2. Electrical safety

- a. **Power tool plugs must match the outlet. Never modify the plug in any way. Do not use any adapter with earthed (grounded) power tools.** Unmodified plugs and matching outlets will reduce risk of electric shock.
- b. **Avoid body contact with earthed or grounded surfaces, such as pipes, radiators, ranges and refrigerators.** There is an increased risk of electric shock if your body is earthed or grounded.
-  c. **Do not expose power tools to rain or wet conditions.** Water entering a power tool will increase the risk of electric shock.
- d. **Do not abuse the cord. Never use the cord for carrying, pulling or unplugging the power tool. Keep cord away from heat oil, sharp edges or moving parts.** Damaged or entangled cords increase the risk of electric shock.
- e. **When operating a power tool outdoors, use an extension cord suitable for outdoor use.** Use of a cord suitable for outdoor use reduces the risk of electric shock.
- f. **If operating a power tool in a damp location is unavoidable, use a ground fault circuit interrupter (GFCI) protected supply.** Use of an GFCI reduces the risk of electric shock.

## 3. Personal safety

- a. **Stay alert, watch what you are doing and use common sense when operating a power tool. Do not use a power tool while you are tired or under the influence of drugs, alcohol or medication.** A moment of inattention while operating power tools may result in serious personal injury.
- b. **Use personal protective equipment. Always wear eye protection.** Protective equipment such as dust mask, non-skid safety shoes, hard hat, or hearing protection and dust protection used for appropriate conditions will reduce personal injuries. Gloves are recommended when changing blades.
- c. **Prevent unintentional starting. Ensure the switch is in the off-position before connection to power source, picking up, or carrying the tool.** Carrying power tools with your finger on the switch or energising power tools that have the switch on invites accidents.
- d. **Remove any adjusting key or wrench before turning the power tool on.** A wrench or a key left attached to a rotating part of the power tool may result in personal injury.
- e. **Do not overreach. Keep proper footing and balance at all times.** This enables better control of the power tool in unexpected situations
- f. **Dress properly. Do not wear loose clothing or jewelry. Keep your hair, clothing and gloves away from moving parts.** Loose clothes, jewellery or long hair can be caught in moving parts.
- g. **If devices are provided for the connection of dust extraction and collection facilities, ensure these are connected and properly used.** Use of dust collection can reduce dust-related hazards.
- h. **Do not let familiarity gained from frequent use of tools allow you to become complacent and ignore tool safety principles.** A careless action can cause severe injury within a fraction of a second.

## 4. Power tool use and care

- a. **Do not force the power tool. Use the correct power tool for you application.** The correct power tool will do the job better and safer at the rate for which it was designed.
- b. **Do not use the power tool if the switch does not turn it on and off.** Any power tool that cannot be controlled with the switch is dangerous and must be repaired.
- c. **Disconnect the plug from the power source before making any adjustments, changing accessories, or storing power tools.** Such preventive safety measures reduce the risk of starting the power tool accidentally.
- d. **Store idle power tools out of the reach of children and do not allow persons unfamiliar with the power tool or these instructions to operate the power tool.** Power tools are dangerous in the hands of untrained users.
- e. **Maintain power tools and accessories. Check for misalignment or binding of moving parts, breakage of parts and any other condition that may affect the power tool's operation. If damaged, have the power tool repaired before use.** Many accidents are caused by poorly maintained power tools.
- f. **Keep cutting tools sharp and clean.** Properly maintained cutting tools with sharp cutting edges are less likely to bind and are easier to control.
- g. **Use the power tool, accessories and tools bits etc. in accordance with these instructions, taking into account the working conditions and the work to be performed.** Use of the power tool for operations different from those intended could result in a hazardous situation.
- h. **Keep handles and grasping surfaces dry, clean and free from oil and grease.** Slippery handles and grasping surfaces do not allow for safe handling and control of the tool in unexpected situations.

## 5. Service

- a. **Have your power tool serviced by a qualified repair person using only identical replacement parts.** This will ensure that the safety of the power tool is maintained.

# TABLE SAW SAFETY RULES

**⚠ WARNING:** Failure to follow these rules may result in serious personal injury.

- **SEE GENERAL POWER TOOL SAFETY SECTION OF THIS MANUAL.** Read entire instruction manual before operating saw. Learning the saw's proper applications, limitations, and specific potential hazards will greatly minimize the possibility of accidents and injury. Make sure all users are familiar with its warnings and instructions before using saw.
- **SEE POWER CONNECTION SECTION OF THIS MANUAL** for instructions and warnings regarding power cords and connections.

## TERMINOLOGY

The following terms will be used throughout the manual and you should become familiar with them.

- Through-cut refers to any cut that completely cuts through the workpiece.
- Non-through cut refers to any cut that does not completely cut through the workpiece.
- Push stick refers to a wooden or plastic stick, usually homemade, that is used to push a small workpiece through the saw and keeps the operator's hands clear of the blade.
- Kickback occurs when the saw blade binds in the cut or between the blade and the fence and thrusts the workpiece back toward the operator, or lowering the workpiece down to the blade.
- Re-sawing – Flipping material to make a cut the saw is not capable of

- making in one pass.
- Cove cutting – Also known as coving, cove cutting is an operation where the work is fed at an angle across the blade.
- Freehand refers to cutting without the use of a miter gauge or rip fence or any other means of guiding or holding the workpiece other than the operator's hand.
- Plunge cutting refers to blind cuts in the workpiece made by either raising the blade through the workpiece the workpiece.

Accessories for use with your saw are available at extra cost from your local dealer or authorized service center.

**⚠ WARNING:** Failure to follow these rules may result in serious personal injury.

## Table Saw Specific Safety Rules

**⚠ WARNING** READ ALL SAFETY WARNINGS DESIGNATED BY THE SYMBOL **⚠** AND ALL INSTRUCTIONS.

- 1. GUARDING RELATED WARNINGS (FOR TABLE SAW, 62841-3-1)**
  - a. Keep guards in place. Guards must be in working order and be properly mounted.** A guard that is loose, damaged, or is not functioning correctly must be repaired or replaced.
  - b. Always use saw blade guard, riving knife and anti-kickback device for every through-cutting operation.** For through-cutting operations where the saw blade cuts completely through the thickness of the workpiece, the guard and other safety devices help reduce the risk of injury.
  - c. Immediately reattach the guarding system after completing an operation (such as rabbeting or resawing cuts) which requires removal of the guard, riving knife and/or anti-kickback device.** The guard, riving knife, and anti-kickback device help to reduce the risk of injury.
  - d. Make sure the saw blade is not contacting the guard, riving knife or the workpiece before the switch is turned on.** Inadvertent contact of these items with the saw blade could cause a hazardous condition.
  - e. Adjust the riving knife as described in this instruction manual.** Incorrect spacing, positioning and alignment can make the riving knife ineffective in reducing the likelihood of kickback.
  - f. For the riving knife and anti-kickback device to work, they must be engaged in the workpiece.** The riving knife and anti-kickback device are ineffective when cutting workpieces that are too short to be engaged with the riving knife and anti-kickback device. Under these conditions a kickback cannot be prevented by the riving knife and antikickback device.
  - g. Use the appropriate saw blade for the riving knife.** For the riving knife to function properly, the saw blade diameter must match the appropriate riving knife and the body of the saw blade must be thinner than the thickness of the riving knife and the cutting width of the saw blade must be wider than the thickness of the riving knife.
- 2. CUTTING PROCEDURES WARNINGS**
  - a. DANGER: Never place your fingers or hands in the vicinity or in line with the saw blade.** A moment of inattention or a slip could direct your hand towards the saw blade and result in serious personal injury.
  - ⚠ b. Feed the workpiece into the saw blade or cutter only against the direction of rotation.** Feeding the workpiece in the same direction that the saw blade is rotating above the table may result in the workpiece, and your hand, being pulled into the saw blade.
  - c. Never use the mitre gauge to feed the workpiece when ripping and do not use the rip fence as a length stop when cross cutting with the mitre gauge.** Guiding the workpiece with the rip fence and the mitre gauge at the same time increases the likelihood of saw blade binding and kickback.
  - d. When ripping, always apply the workpiece feeding force between the fence and the saw blade.** Use a push stick when the distance between the fence and the saw blade is less than 150 mm, and use a push block when this distance is less than 50 mm. "Work helping" devices will keep your hand at a safe distance from the saw blade.
  - e. Use only the push stick provided by the manufacturer or constructed in accordance with the instructions.** This push stick provides sufficient distance of the hand from the saw blade.
  - f. Never use a damaged or cut push stick.** A damaged push stick may break causing your hand to slip into the saw blade.
  - g. Do not perform any operation "freehand".** Always use either the rip fence or the mitre gauge to position and guide the workpiece. "Freehand" means using your hands to support or guide the workpiece, in lieu of a rip fence or mitre gauge. Freehand sawing leads to misalignment, binding and kickback.
  - h. Never reach around or over a rotating saw blade.** Reaching for a workpiece may lead to accidental contact with the moving saw blade.
  - i. Provide auxiliary workpiece support to the rear and/or sides of the saw table for long and/or wide workpieces to keep them level.** A long and/or wide workpiece has a tendency to pivot on the table's edge, causing loss of control, saw blade binding and kickback.

# TABLE SAW SAFETY RULES

- j. **Feed workpiece at an even pace. Do not bend or twist the workpiece.** If jamming occurs, turn the tool off immediately, unplug the tool then clear the jam. Jamming the saw blade by the workpiece can cause kickback or stall the motor.
- k. **Do not remove pieces of cut-off material while the saw is running.** The material may become trapped between the fence or inside the saw blade guard and the saw blade pulling your fingers into the saw blade. Turn the saw off and wait until the saw blade stops before removing material.
- l. **Use an auxiliary fence in contact with the table top when ripping workpieces less than 2 mm thick.** A thin workpiece may wedge under the rip fence and create a kickback.
- m. **Never Cut Metals, Cement Board or Masonry.** Certain man-made materials have special instructions for cutting on table saws. Follow the manufacturer's recommendations at all times to avoid overheating the saw blade tips as well as melting the plastic. Avoid overheating blade tips by pushing material through blade evenly. Forcing material too fast can cause heating and damage to blade or workpiece. If cutting plastics is permitted, to avoid melting the plastic.

## 3. Kickback causes and related warnings

Kickback is a sudden reaction of the workpiece due to a pinched, jammed saw blade or misaligned line of cut in the workpiece with respect to the saw blade or when a part of the workpiece binds between the saw blade and the rip fence or other fixed object.

- a. **Most frequently during kickback, the workpiece is lifted from the table by the rear portion of the saw blade and is propelled towards the operator.** Kickback is the result of saw misuse and/or incorrect operating procedures or conditions and can be avoided by taking proper precautions as given below.
- b. **Never stand directly in line with the saw blade.** Always position your body on the same side of the saw blade as the fence. Kickback may propel the workpiece at high velocity towards anyone standing in front and in line with the saw blade.
- c. **Never reach over or in back of the saw blade to pull or to support the workpiece.** Accidental contact with the saw blade may occur or kickback may drag your fingers into the saw blade.
- d. **Never hold and press the workpiece that is being cut off against the rotating saw blade.** Pressing the workpiece being cut off against the saw blade will create a binding condition and kickback.
- e. **Align the fence to be parallel with the saw blade.** A misaligned fence will pinch the workpiece against the saw blade and create kickback.
- f. **Use a featherboard to guide the workpiece against the table and fence when making non-through cuts such as rabbeting, or resawing cuts.** A featherboard helps to control the workpiece in the event of a kickback.
- g. **Use extra caution when making a cut into blind areas of assembled workpieces.** The protruding saw blade may cut objects that can cause kickback.
- h. **Support large panels to minimise the risk of saw blade pinching and kickback.** Large panels tend to sag under their own weight. Support(s) must be placed under all portions of the panel overhanging the table top.
- i. **Use extra caution when cutting a workpiece that is twisted, knotted, warped or does not have a straight edge to guide it with a mitre gauge or along the fence.** A warped, knotted, or twisted workpiece is unstable and causes misalignment of the kerf with the saw blade, binding and kickback.
- j. **Never cut more than one workpiece, stacked vertically or horizontally.** The saw blade could pick up one or more pieces and cause kickback.
- k. **When restarting the saw with the saw blade in the workpiece, centre the saw blade in the kerf so that the saw teeth are not engaged in the material.** If the saw blade binds, it may lift up the workpiece and cause kickback when the saw is restarted.
- l. **Keep saw blades clean, sharp, and with sufficient set.** Never use warped saw blades or saw blades with cracked or broken teeth. Sharp and properly set saw blades minimize binding, stalling and kickback.

## 4. Table saw operating procedure warnings

- a. **Turn off the table saw and disconnect the power cord when removing the table insert, changing the saw blade or making adjustments to the riving knife, ant kickback device or saw blade guard, and when the machine is left unattended.** Precautionary measures will avoid accidents.
- b. **Never leave the table saw running unattended.** Turn it off and don't leave the tool until it comes to a complete stop. An unattended running saw is an uncontrolled hazard.
- c. **Locate the table saw in a well-lit and level area where you can maintain good footing and balance.** It should be installed in an area that provides enough room to easily handle the size of your workpiece. Cramped, dark areas, and uneven slippery floors invite accidents.
- d. **Frequently clean and remove sawdust from under the saw table and/or the dust collection device.** Accumulated sawdust is combustible and may self-ignite.
- e. **The table saw must be secured.** A table saw that is not properly secured may move or tip over.
- f. **Remove tools, wood scraps, etc. from the table before the table saw is turned on.** Distraction or a potential jam can be dangerous.
- g. **Always use saw blades with correct size and shape (diamond versus round) of arbor holes.** Saw blades that do not match the mounting hardware of the saw will run off-center, causing loss of control.
- h. **Never use damaged or incorrect saw blade mounting means such as flanges, saw blade washers, bolts or nuts.** These mounting means were specially designed for your saw, for safe operation and optimum performance.
- i. **Never stand on the table saw, do not use it as a stepping stool.** Serious injury could occur if the tool is tipped or if the cutting tool is accidentally contacted.
- j. **Make sure that the saw blade is installed to rotate in the proper direction.** Do not use grinding wheels, wire brushes, or abrasive wheels on a table saw. Improper saw blade installation or use of accessories not recommended may cause serious injury.
- k. **DO NOT REMOVE A WORKPIECE** without first turning off the saw and unplugging it from the power source.

# PROPOSITION 65 WARNING:

**▲ WARNING:** Some dust created by power sanding, sawing, grinding, drilling, and other construction activities contains chemicals known to the state of California to cause cancer, birth defects or other reproductive harm. Some examples of these chemicals are:

- Lead from lead-based paints
- Crystalline silica from bricks and cement and other masonry products
- Arsenic and chromium from chemically-treated lumber

Your risk from these exposures varies, depending on how often you do this type of work. To reduce your exposure to these chemicals: work in a well-ventilated area and work with approved safety equipment, such as dust masks that are specifically designed to filter out microscopic particles.

## SAVE THESE INSTRUCTIONS.

Refer to them often and use them to instruct others.

If tool is loaned to someone, also loan them these instructions.

# POWER CONNECTIONS

## POWER SOURCE

This saw is equipped with a 15-amp motor for use with a 120-volt, 60-HZ alternating current. It can be re-wired for use with a 240-volt power source by a qualified electrician. See instructions below regarding proper connections for your saw as wired.

For voltage, the wiring in a shop is as important as the motor's rating. A line intended only for lights may not be able to properly carry the current needed for a power tool motor; wire that is heavy enough for a short distance may be too light for a greater distance; and a line that can support one power tool may not be able to support two or three.

A separate electrical circuit should be used for your machines. This circuit should not be less than #12 wire and should be protected with a 20-amp time lag fuse. If an extension cord is used, use only 3-wire extension cords which have 3-prong grounding-type plugs and matching receptacle which will accept the machine's plug. Before connecting the machine to the power line, make sure the switch (s) is in the "OFF" position and be sure that the electric current is of the same characteristics as indicated on the machine. A substantial voltage drop will cause a loss of power and overheat the motor. It may also damage the machine. This power tool is provided with Type Y attachment power supply cord. If the replacement of the SUPPLY CORD is necessary, this has to be done by the manufacturer or his agent in order to avoid a safety hazard.

**▲ DANGER: DO NOT EXPOSE THE MACHINE TO RAIN OR OPERATE THE MACHINE IN DAMP LOCATIONS.**

## GROUNDING INSTRUCTIONS

**▲ DANGER: THIS MACHINE MUST BE GROUNDED WHILE IN USE TO PROTECT THE OPERATOR FROM ELECTRIC SHOCK.**

In the event of a malfunction or breakdown, grounding provides a path of least resistance for electric current to reduce the risk of electric shock. This machine is equipped with an electric cord having a grounding conductor and a grounding plug. The plug must be plugged into a matching receptacle that is properly installed and grounded in accordance with all local codes and ordinances.

Do not modify the plug as provided on your saw or as rewired by your electrician. If it will not fit the receptacle, have the proper receptacle installed by a qualified electrician.

Improper connection of the equipment grounding conductor can result in risk of electric shock. The conductor with insulation having an outer surface that is green with or without yellow stripes is the grounding conductor. If repair or replacement of the electric cord or plug is necessary, do not connect the equipment grounding conductor to a live terminal.

# POWER CONNECTIONS

Check with a qualified electrician or service personnel if the grounding instructions are not completely understood, or if in doubt as to whether the machine is properly grounded.

Use only 3-wire extension cords that have 3-prong grounding type plugs and matching, properly grounded 3-conductor receptacles that accept the machine's plug, as shown in Figure A, or a properly grounded receptacle with a grounding means adapter, as shown in Figure B.

Repair or replace damaged or worn cord immediately.

**⚠ DANGER:** IN ALL CASES, MAKE CERTAIN THE RECEPTACLE IN QUESTION IS PROPERLY GROUNDED. IF YOU ARE NOT SURE, HAVE A qualified ELECTRICIAN CHECK THE RECEPTACLE.

This is a grounded, cord-connected tool intended for use on a supply circuit having a nominal voltage of 120 volts. It is intended to be used on a circuit that has an outlet as shown in FIG. A. It has a plug as shown in FIG. A. If you have a 2 pole receptacle as shown in FIG. B you may use a temporary adapter, as shown in FIG. B. If a properly grounded outlet is not available. The green ear lug extending from the adapter must be connected to a permanent grounded outlet box. The temporary adapter should be used only until a properly grounded outlet can be installed by a qualified electrician.

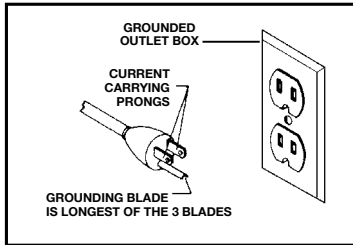


FIG. A

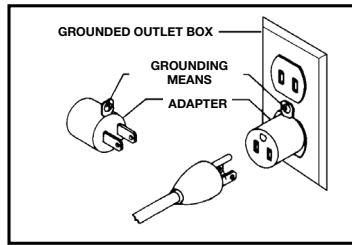


FIG. B

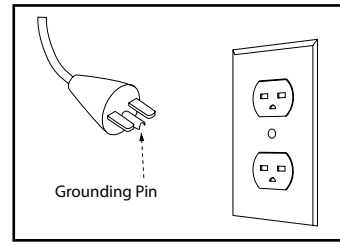


FIG. C

This tool may be converted to 240 volt power supply circuit by a qualified electrician. If it is converted to 240 volts it must be equipped with a grounding plug shown in FIG. C and must be connected to an outlet as shown in FIG. C, which is connected to a permanent ground. No adapter is available or should be used with this tool when converted to 240 volts.

## EXTENSION CORDS

**⚠ DANGER:** Never use a damaged extension cord. Check extension cords before each use. If damaged, replace immediately. Touching the damaged area could cause electrical shock resulting in serious injury.

**⚠ CAUTION:** Keep the extension cord clear of the work area. Position the cord so it will not get caught on lumber, tools or other obstructions.

- Use proper extension cords. Make sure your extension cord is a 3-wire extension cord which has a 3-prong grounding type plug and matching receptacle which will accept the machine's plug, as described in this manual's Grounding Instructions. When using an extension cord, be sure to use one heavy enough to carry the current of the machine. An undersized cord will cause a drop in line voltage, resulting in loss of power and overheating. The table below shows the maximum gauge to use depending on the cord length. If in doubt, use the next heavier gauge. The smaller the gauge number, the heavier the cord. Only round, jacketed cords listed by Underwriter's Laboratories (UL) should be used.

MINIMUM GAUGE EXTENSION CORD RECOMMENDED SIZES FOR USE WITH STATIONARY ELECTRIC MACHINES			
Ampere Rating	Volts	Total Length of Cord in Feet	Gauge of Extension Cord
0-6	240	up to 50	18 AWG
		50-100	16 AWG
		100-200	16 AWG
		200-300	14 AWG
6-10	240	up to 50	18 AWG
		50-100	16 AWG
		100-200	14 AWG
		200-300	12 AWG
10-12	240	up to 50	16 AWG
		50-100	16 AWG
		100-200	14 AWG
		200-300	12 AWG
12-16	240	up to 50	14 AWG
		50-100	12 AWG

MINIMUM GAUGE EXTENSION CORD RECOMMENDED SIZES FOR USE WITH STATIONARY ELECTRIC MACHINES			
Ampere Rating	Volts	Total Length of Cord in Feet	Gauge of Extension Cord
0-6	120	up to 25	18 AWG
		25-50	16 AWG
		50-100	16 AWG
		100-150	14 AWG
6-10	120	up to 25	18 AWG
		25-50	16 AWG
		50-100	14 AWG
		100-150	12 AWG
10-12	120	up to 25	16 AWG
		25-50	16 AWG
		50-100	14 AWG
		100-150	12 AWG
12-16	120u	p to 25	14 AWG
12-16	120	25-50	12 AWG
12-16	120	GREATER THAN 50 FEET NOT RECOMMENDED	



# UNPACKING

- The machine is heavy, two people are required to unpack and lift.
- Use a safety strap to avoid tip over when lifting machine.
- Prior to tool assembly and use, read this manual thoroughly to familiarize yourself with proper assembly, maintenance and safety procedures.

Check shipping carton and machine for damage before unpacking. Carefully remove components in top foam layer. Remove the top layer of foam then remove all components in the bottom layer of foam. Lay out all parts on a piece of cardboard or other clean, flat surface. Two or more people are needed to lift the saw out of the carton. Always check for and remove protective shipping materials around motors and moving parts. Do not discard shipping carton and packing materials until you have carefully inspected the contents, assembled the machine and are satisfied that it operates correctly.

Compare package contents to Component Parts List and Hardware Package List prior to assembly to make sure all items are present. Carefully inspect parts to make sure no damage occurred during shipping. If any parts are missing, damaged or preassembled, do not assemble. Instead, call DELTA® Customer Care at 1-800-223-7278 for assistance.

After assembly remove any protective materials and coatings from all of the parts and the table saw. The protective coatings can be removed by spraying WD-40® on them and wiping them off with a soft cloth. This may need to be redone several times before all of the protective coatings are removed completely.

After cleaning, apply a good quality paste wax to any unpainted cast iron surfaces. Make sure to buff out the wax before assembly.

## COMPONENT PARTS LIST

### DESCRIPTION (QTY)

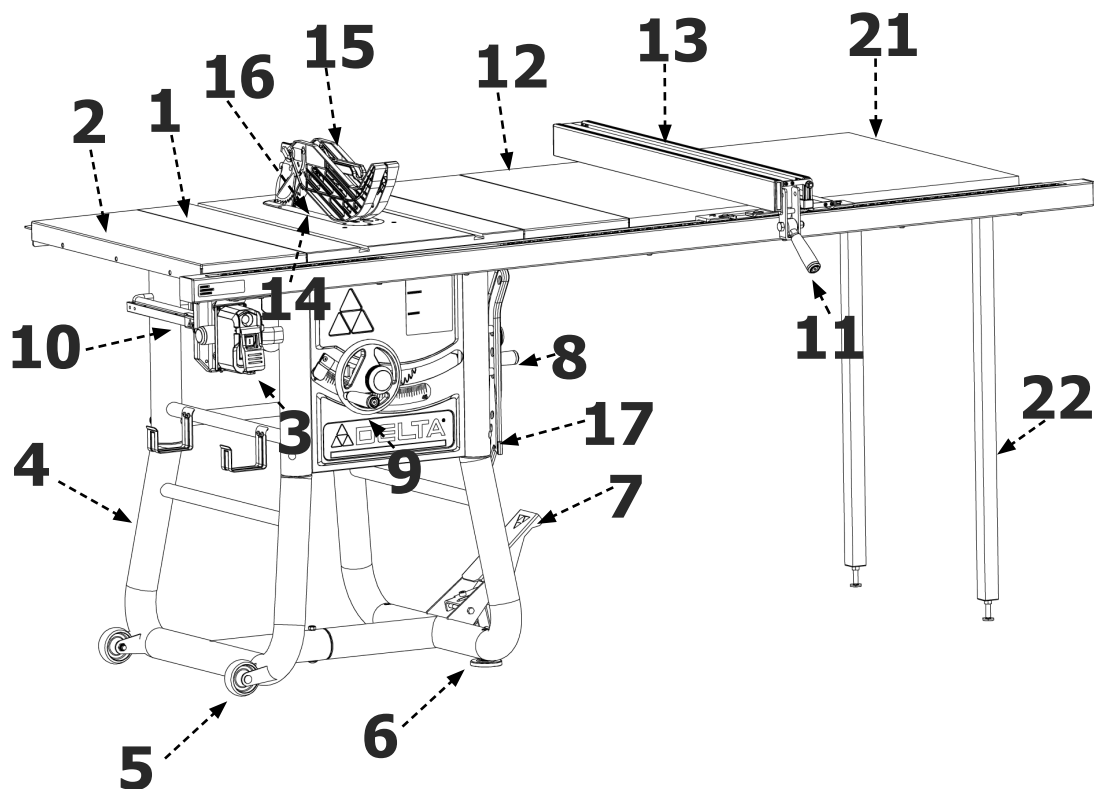
1. Table Saw with attached Carbide Blade, and Closed End Wrench (1)
2. Extension Wing
3. Switch Box (attached to saw) (1)
4. Tubular Stand (2)
5. Fixed Wheels (2)
6. Adjustable Feet (2)
7. Pivoting Pedal and Caster (attached to saw) (1)
8. Handwheel Handles (2) (attached to saw)
9. Lock Knobs (2)
10. Miter Gauge (1)
11. Rip Fence Handle (1)
12. Extension Wing (2) with 36-5000 and 5100 (1) with 36-5052 and 36-5152
13. Rip Fence (1)
14. Throat Plate (1)
15. Blade Guard and Anti-Kickback Pawls
16. Blade (1)
17. Push Stick (1)

### These contents in separate carton

18. Rear Rail
19. Fence Guide
20. Front Fence Rail

### These contents in separate carton for 36-5052 and 36-5152 only

21. Wood Table Extension
22. Legs



# UNPACKING

## HARDWARE PACKAGES

### 30" Fence versions (36-5000 T2 and 36-5100 T2) \*

Description	Qty.	Where used	Item # Parts List
M8 x 70mm Carriage bolt	1	Connect stand halves	153
M8 nylock nut	1	Connect stand halves	155
M8 spring washer	1	Connect stand halves	154
M6 x 72 mm Carriage bolt	4	Connect stand leg to stand	144
M6 lock nut	4	Connect stand leg to stand	145
M8 x 53mm axle pin	2	Wheels	151
M8 nylock nut	2	Wheels	155
M6 x 10mm Phillips head self tapping screw	16		
5/16-18 x 7/8" Hex screw w/spring washer	17	Wings to table 6, wing to wing 3, <b>Rear rail 8</b>	58
1/4-20 x 1/2" Hex Soc button head screw	6	Guide tube to rail	35
5/16-18 x 1 1/8" Flat head screw	8	Front rail to table and wings 8	19
5/16-18 hex flange nut	17	Wing to wing 3, rear rail 6, Front rail 8	16
Rail alignment gauge	1		190
Conical star washer 5/16"	1	On 1 screw for the front rail going into table for electrical ground.	191
Flat star washer 5/16"	1	On 1 screw for the front rail going into table for electrical ground.	192
1/4 20x 1/2" Hex Head Cap Screw	2	Power control box assembly.	
1/4" Spring Washer	2	Power control box assembly.	

\*Hardware supplied will accommodate the 36-5000 T2 model saw that uses the most hardware.

### 52" Fence versions (36-5052 T2 and 36-5152 T2) \*\*

Description	Qty.	Where used	Item # Parts List
M8 x 70mm Carriage bolt	1	Connect stand halves	153
M8 nylock nut	1	Connect stand halves	155
M8 spring washer	1	Connect stand halves	154
M6 x 72 mm Carriage bolt	4	Connect stand leg to stand	144
M6 lock nut	4	Connect stand leg to stand	145
M8 x 53mm axle pin	2	Wheels	151
M8 nylock nut	2	Wheels	155
M6 x 10mm Phillips head self tapping screw	16		
Hex Head screw w/spring washer	15	Wings to table 6, rear rail 6, Wing to wood table 3	58
5/16-18 Flat washer	3	Wing to wood table	193
1/4-20 x 1/2" Hex Soc button head screw	8	Guide tube to rail	35
5/16-18 x 1 1/8" Flat head screw	6	Front rail to table and wings 6	19
5/16-18 Hex flange nut	13	Rear rail 4, Front rail 6, wing to wood Table 3	16
1/4-20 X 1 1/2" Hex Head Screw	6	Rails to wood table rear	183
1/4-20 x 1 1/12" Flat Head Screw	6	Rails to wood table front	186
1/4" Flat washer	12	Rails to wood table	184
1/4-20 hex nuts	12	Rails to wood table	185
#8 x 3/4" Phillips head self tapping screw	8	Legs to table	182
#10-32 x 1 1/4" screws	4	Legs to table	180
#10 flat washer	4	Legs to table	179
#10-32 hex nuts	4	Legs to table	181
			190
Rail alignment gauge	1	On 1 screw for the front rail going into table for electrical ground.	191
Conical star washer 5/16"	1	for electrical ground.	
Flat star washer 5/16"	1	On 1 screw for the front rail going into table for electrical ground.	192
1/4 20x 1/2" Hex Head Cap Screw	2	Power control box assembly.	
1/4" Spring Washer	2	Power control box assembly.	

\*\* Hardware supplied will accommodate the 36-5052 T2 model saw that uses the most hardware.

# ASSEMBLY

## ⚠ WARNING:

- Do not lift saw without help. Hold it close to your body while lifting. Keep knees bent and lift with your legs, not your back.
- Fully assemble saw with leg assembly prior to use. Leg assembly is an integral and necessary part of the support structure for this saw.
- Do not modify saw, or create accessories not recommended for use with this saw.
- Make sure power switch is in "OFF" position before connecting to power supply.
- Do not connect to power supply until assembly is complete

## ⚠ CAUTION:

Avoid contact with blade teeth. Keep blade stored or lowered when possible.

## TOOLS REQUIRED FOR ASSEMBLY (not included)

- Slotted screwdriver
- Phillips head screwdriver
- 8mm wrench
- 10mm wrench
- 12mm wrench
- 13mm wrench
- 3/8-inch wrench
- 7/16-inch wrench
- 1/2-inch wrench
- 9/16-inch wrench
- 6mm Allen hex wrench
- 5/32-inch Allen wrench
- 3/16-inch Allen wrench

## STAND

1. Connect the two tube legs by inserting the end of the left leg (A) into the end of the right leg (B) as shown in Figure 1. Secure with a M8 x 70mm carriage bolt, lock washer and nylock nut and tighten.
2. Insert the four open ends of the tube legs into the leg collars (C) as shown. Secure each leg with a M6 x 72mm bolt and nut.
3. Attach the back and front leg support panels (D) to the legs using four M6 x 10mm self-tapping bolts.

**NOTE:** Place screw through small hole first.

Snug down but do not tighten this screw.

Place rest of the screws through the slots and start threading into holes on mount tab on stand. Once all screws are started, tighten all four sufficiently to hold plate firmly. These are self-tapping screws and may be hard to thread at first. Follow this procedure for all four panels or 16 screws.

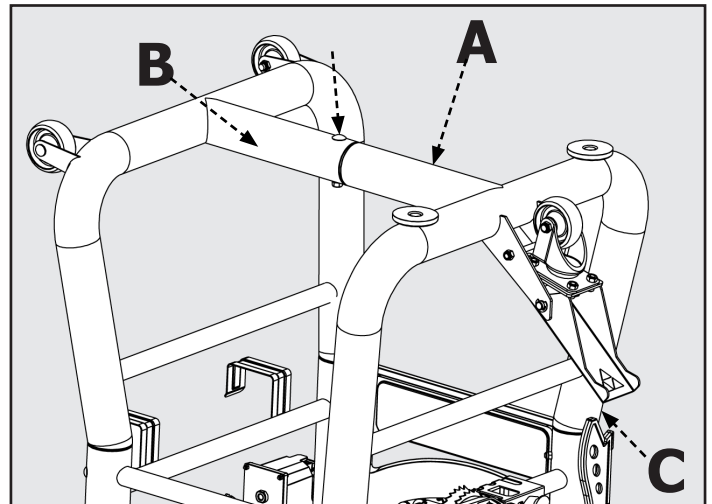


FIGURE 1

# ASSEMBLY

## FIXED WHEELS AND STATIONARY FEET

1. Attach the two fixed wheels (A) to the two left leg, opposite the pivot caster, using the M8 X 53 mm axle pin as in Figure 2.
2. Screw the adjustable feet (C) into the threaded inserts in the right leg, next to the pivot caster.
3. Lay a scrap piece of 2x4 in back of the saw, as shown in Figure 3, to prevent damage to the dust chute when righting the saw.
4. Stand the saw right side up.

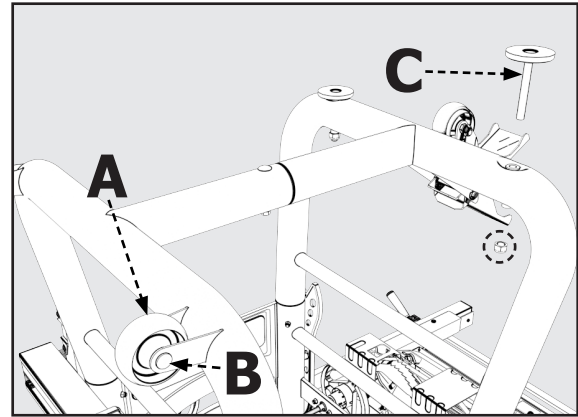


FIGURE 2

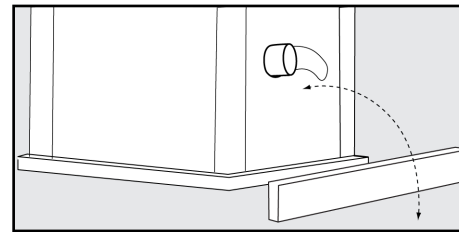


FIGURE 3

**⚠ WARNING:** The machine is heavy, two people are required to stand the machine up.

5. Modify the two Adjustable Feet (C) by screwing them in and out of the leg. The feet may be adjusted to level the saw and locked in place by tightening the M12 nut on the top. See Figure 2.

## FRONT AND REAR RAILS

1. Attach the front rail (1) to the table front using two (5/16-18 x 1 1/8") flat head screws and two (5/16-18) hex flange nuts. (Fig. 4a) One (5/16") conical grounding washer should be installed directly in front of one of the screw heads. (Fig. 4b)
2. Attach the rear rail (2) to the table back using two (5/16-18 x 7/8") flat head screws w/ spring washer and two (5/16-18) hex flange nuts. (Fig. 6) One (5/16") flat star grounding washer should be installed directly in front of one of the screw heads. (Fig. 6a)

**Note:** use the two aligning holes which are spaced 16" apart to align the front and rear rails to the table aligning holes which are also spaced 16" apart.

3. Use supplied rail alignment gauge to ensure the rail is the proper distance from the top of the table at each side of the cast iron table. (Fig. 5)

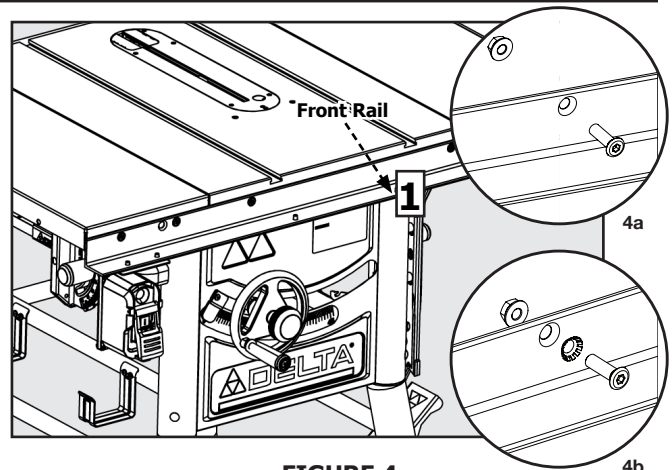


FIGURE 4

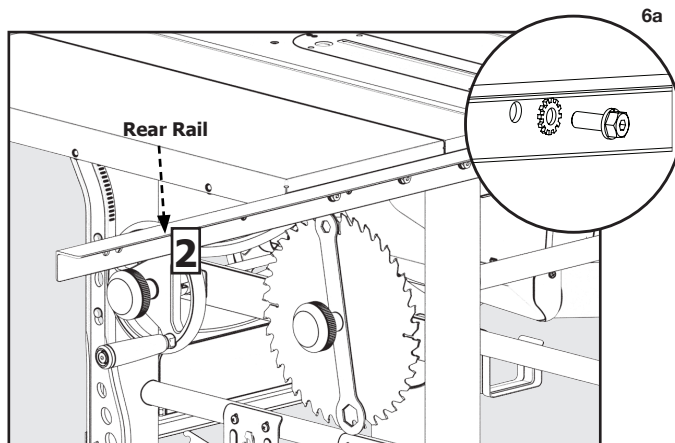


FIGURE 6

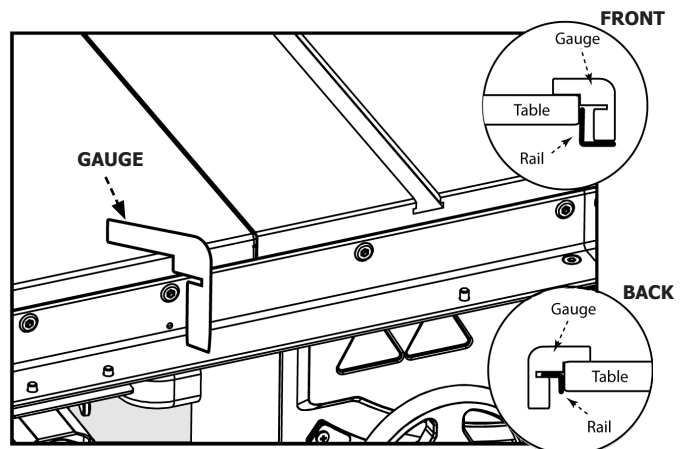


FIGURE 5

# ASSEMBLY

## EXTENSION WINGS

### For Models with Three Extension Wings

1. Next attach the left side extension wing (3) to the front and rear rails using four (5/16-18 x 1 1/8") flat head screws, (5/16") lock washers, and (5/16-18) hex flange nuts. See Figure (9a)
2. Attach the left side extension wing (3) to the side of the saw table using three (5/16-18 x 7/8") hex head screws w/ spring washers. See Figure (9b)
3. Lay the two remaining wings upside down on the saw table. Place the two wings adjacent to each other, so the holes patterns match. Fasten the two wings together using three (5/16-18 x 7/8") hex head screws w/ spring washers and (5/16-18) hex flange nuts.
4. Turn the two wings fastened together over and fasten them to side of the saw table using three (5/16-18 x 7/8") hex head screws w/ spring washers. See Figure (8)

**Note:** Use a ruler to make sure the top edges of the wings are flush with the top of the tabletop. See Figure (7)

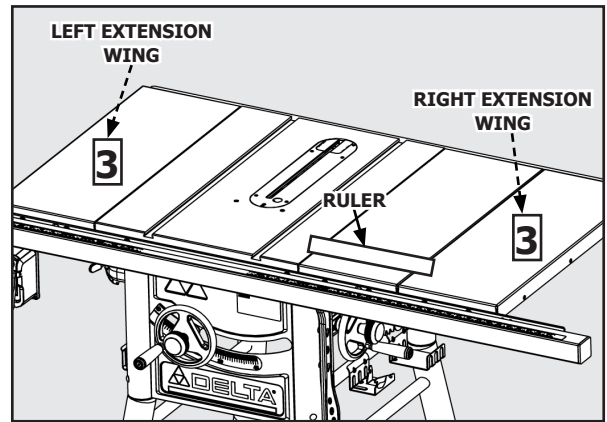


FIGURE 7

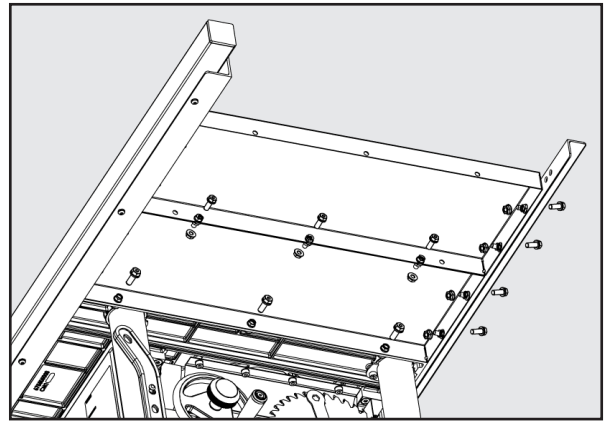


FIGURE 8

## EXTENSION WINGS

### For Models with Two Extension Wings and a Wood Extension Table

1. Attach the extension wings (3), to the Front and Rear rails using four (5/16-18 x 1 1/8") flat head screws, (5/16") lock washers, and (5/16-18) hex flange nuts. See Figure (9a)
2. Attach the extension wings (3) to the table using three (5/16-18 x 7/8") hex head screws w/ spring washers for each wing. See Figure (9b)

**Note:** Use a ruler to make sure the top edges of the wings are flush with the top of the tabletop. See Figure (9)

3. Proceed to rail assembly.

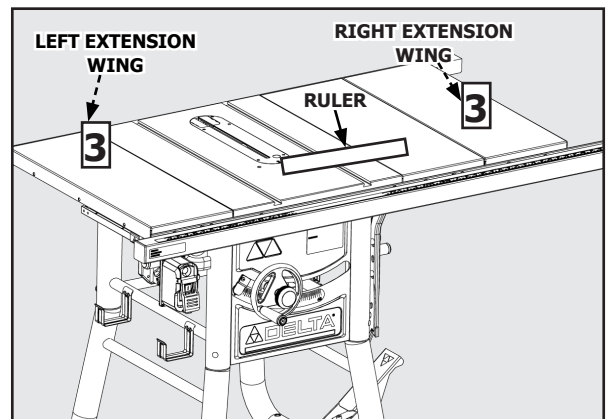


FIGURE 9

## WOOD EXTENSION TABLE

### 52" rip capacity models only

1. Lay the wood table (A) upside down on floor or bench.
2. Position legs (B) in corner as shown (Fig. 10) the vertical wall of the angle plate on the leg should be against the end wood wall (C) of the table.
3. Fasten the legs to the table board with eight #8 x 3/4" self-tapping screws (D).

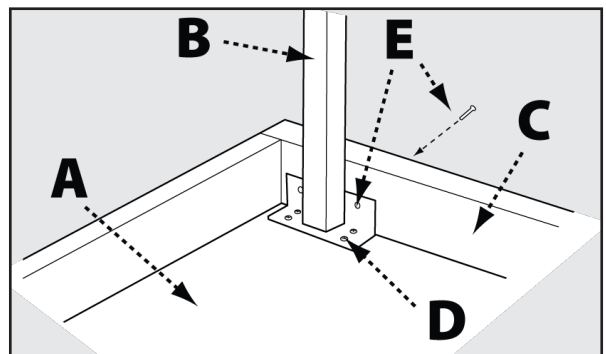


FIGURE 10

# ASSEMBLY

- Carefully drill through the holes in the vertical angle plate holes and the wood wall of the table with a 1/4 inch drill. Feed the #10-32 X 1 1/4" screws with #10 flat washers (E) through the drilled holes from the outside, then assemble the nuts onto the screws and tighten.
- Loosely assemble three 5/16-18 x 7/8" screws with spring washers, flat washers and nuts (F) into the three holes into the side of the extension wing as shown. (Fig. 11)
- Carefully lower the slotted steel angle table bracket (G) down onto the screws on the extension wing. Tighten the screws after the wood table is leveled with the extension wing.
- Using the rail alignment gauge (H) adjust the feet in the legs (I) so the top of the table is at the proper distance from the rail.
- Drill 1/4 inch holes through the rail holes (J) into the wood table on the front and back rails. (Fig. 12)
- Fasten wood table to rails with 1/4-20 X 1 1/2" hex head screws for rear rail and 1/4-20 X 1 1/2" flat head screws for front rail, flat washers, and nuts.

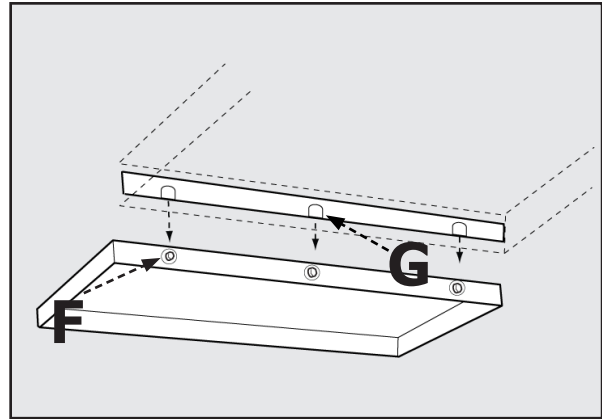


FIGURE 11

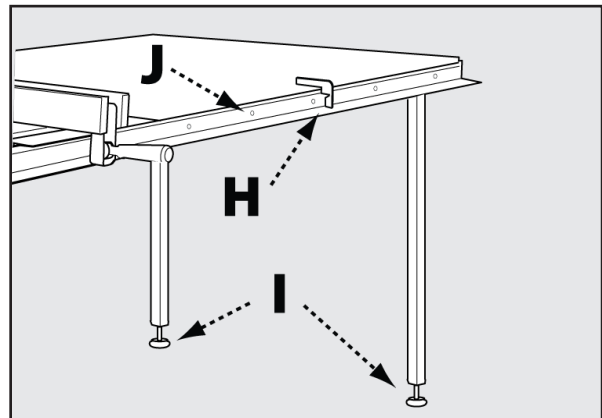


FIGURE 12

## FENCE GUIDE AND POWER CONTROL BOX

- Attach the fence guide to the front rail using four (for 30" versions) six (for 52" versions) 1/4-20 x 1/2inch hex button head screws and 1/4-inch spring washers through the holes (B) on the bottom side of the front rail.
- Align the two holes in the power control box bracket with the holes underneath the front rail, shown in Figure 14 (C), located on the left side of the saw. Secure the power control box to the front rail using two 1/4-20 x 1/2-inch hex head cap screws with spring washers .

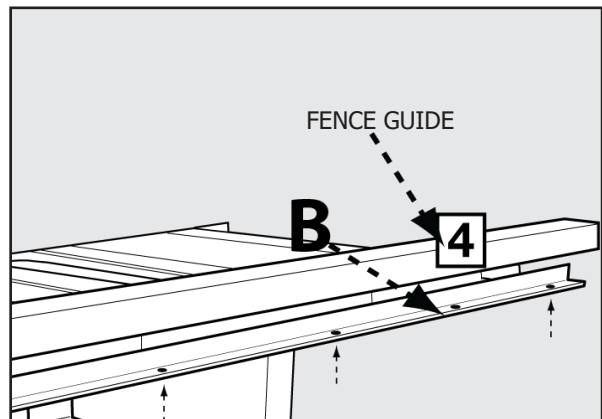


FIGURE 13

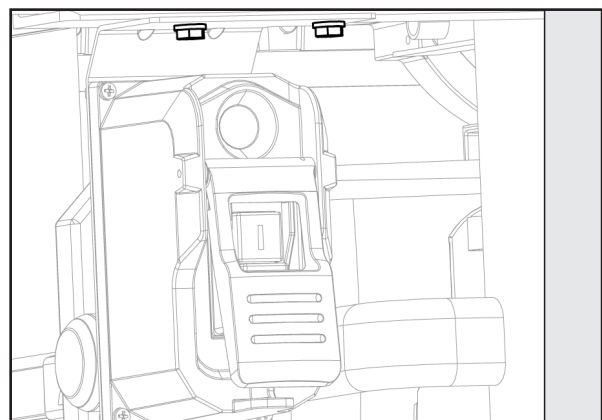


FIGURE 14

# ASSEMBLY

## THROAT PLATE

1. To install throat plate, lower blade below tabletop, then carefully feed the throat plate, with plate end first, from the front of the table to the rear, keeping the blade centered within the slot on the throat plate. See Figure 15A. The plate should rest within the cavity in the tabletop on top of 5 flat head screws.
2. Ensure that the throat plate is flush with the top of the table.
3. If the throat is not flush with the tabletop, adjust the height of the throat plate using the five set screws below the throat plate.
4. To remove throat plate, lower blade below tabletop, then carefully slide the throat plate from out from the rear of the table to the front, keeping the blade centered within the slot on the throat plate. Figure 15B.

**NOTE:** Do not attempt to secure the throat plate to the table using the throat plate leveling screws.

**NOTE:** No portion of table insert shall be above or more than 0,7 mm below the plane of the table top surface at the infeed side and no portion of the table insert is below or more than 0,7 mm above the plane of the table top at the out-feed side.

**NOTE:** When installing riving knife, anti-kickback pawls and blade guard, blade must be at 90° setting and raised to the maximum height. See Raising and Lowering Blade, page 18.

## BLADE AND RIVING KNIFE

**⚠ WARNING:** To reduce the risk of serious personal injury, the riving knife must be installed and properly positioned for every possible through and non-through cut.

1. Your saw is shipped with the blade and riving knife installed and properly aligned. The riving knife comes installed in the low, non-through cutting position. Prior to operating your saw, check to make sure the alignment of the blade to the miter slot and the riving knife to the blade was not affected by shipping. To check alignment of the blade and riving knife, see page 28 in the Alignment section of this manual.
2. The riving knife comes installed in the low, non-through cutting position. To attach the anti-kickback pawls and blade guard assemblies, the riving knife must be in the raised position as shown in Figure 13. To raise and lower the riving knife, see Riving Knife Height Settings on page 20.

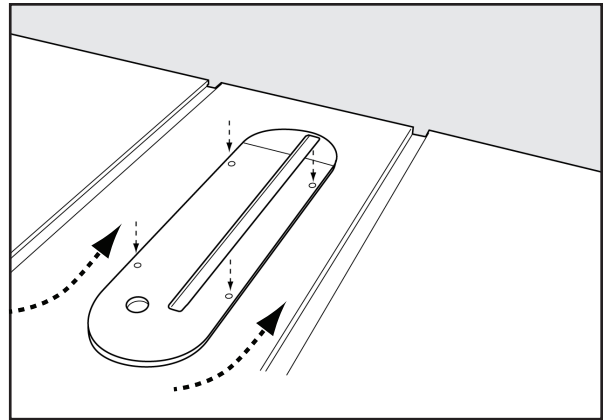


FIGURE 15A

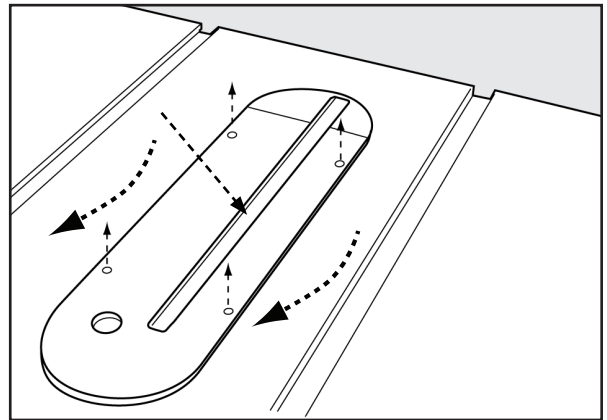


FIGURE 15B

## SAW BLADE GUARD, ANTI-KICKBACK PAWLS AND RIVING KNIFE ASSEMBLY

Your table saw is equipped with a blade guard, antikickback pawls and riving knife assembly that covers the blade and reduces the possibility of accidental blade contact. The riving knife is a flat plate that fits into the cut made by the saw blade and effectively fights kickback by lessening the tendency of the blade to bind in the cut. Two anti-kickback pawls are located on the sides of the riving knife that allow the wood to pass through the blade in the cutting direction but reduce the possibility of the material being thrown backwards toward the operator. The blade guard and anti-kickback pawls can only be used when making through cuts that sever the wood. When making rabbets and other non-through cuts, the blade guard and anti-kickback pawls must be removed and riving knife lowered to the non-through cut

## KICKBACKS

Kickbacks can cause serious injury. A kickback occurs when a part of the workpiece binds between the saw blade and the rip fence, or other fixed object, and rises from the table and is thrown toward the operator. Kickbacks can be avoided by attention to the following conditions.

### HOW TO REDUCE THE RISK OF KICKBACKS AND PROTECT YOURSELF FROM POSSIBLE INJURY:

- Be certain that the rip fence is parallel to the sawblade.
- DO NOT rip by applying the feed force to the section of the workpiece that will become the cut-off (free) piece. Feed force when ripping should always be applied between the saw blade and the fence; use a push stick for narrow work, 6 inches (152 mm) wide or less.
- Keep saw blade guard, riving knife and antikickback assembly in place and operating properly. The riving knife must be in alignment with the saw blade and the anti-kickback assembly must stop a kickback once it has started. Check their action before ripping by pushing the wood under the antikickback assembly. The teeth must prevent the wood from being pulled toward the front of the saw. If any part of assembly is not operational, return to the nearest authorized service center for repair.

position marked on the riving knife.

Use all components of the guarding system (blade guard assembly, riving knife and anti-kickback pawls) for every operation for which they can be used including all through-cutting. If you elect not to use any of these components for a particular application, exercise additional caution regarding control of the workpiece, the use of push sticks, the position of your hands relative to the blade, the use of safety glasses, the means to avoid kickback and all other warnings contained in this manual and on the saw itself. Replace the guarding systems as soon as you return to through-cutting operations. Keep the guard assembly in working order.

- Plastic and composite materials (like hardboard) may be cut on your saw. However, since these are usually quite hard and slippery, the anti-kickback pawls may not stop a kickback. Therefore, be especially attentive to following proper set up and cutting procedures for ripping to avoid overheating the saw blade tips as well as melting the plastic.
- Use saw blade guard, anti-kickback pawls, and riving knife assembly for every possible operation, including all through-cut sawing.
- Push the workpiece past the saw blade prior to releasing control.
- NEVER rip a workpiece that is twisted or warped, or does not have a straight edge to guide along the fence.
- NEVER saw a large workpiece that cannot be controlled.
- NEVER use the fence as a guide or length stop when crosscutting.
- NEVER saw a workpiece with loose knots, flaws, nails or other foreign objects.
- NEVER rip a workpiece shorter than 10 inches (254 mm).
- NEVER use a dull blade. A dull blade should be replaced or re-sharpened.

# ASSEMBLY

## ANTI-KICKBACK PAWLS AND BLADE GUARD

### ANTI-KICKBACK PAWLS

**⚠ WARNING:** To reduce the risk of serious personal injury, anti-kickback pawls must be in place when making a through cut.

1. Refer to Figure 16 and locate the anti-kickback pawls mounting slot (A) in the middle of the top edge of the riving knife.
2. Slide slot in the middle of the anti-kickback pawls assembly along the top of the riving knife until the stem (B) locates the center slot on the riving knife.
3. Depress the stem on the anti-kickback pawls assembly (B) to allow the assembly to drop into the slot. Push down on the anti-kickback pawls assembly until it snaps into place and locks. Release stem. **NOTE:** Pull up on the anti-kickback pawls to make sure it is locked in place.

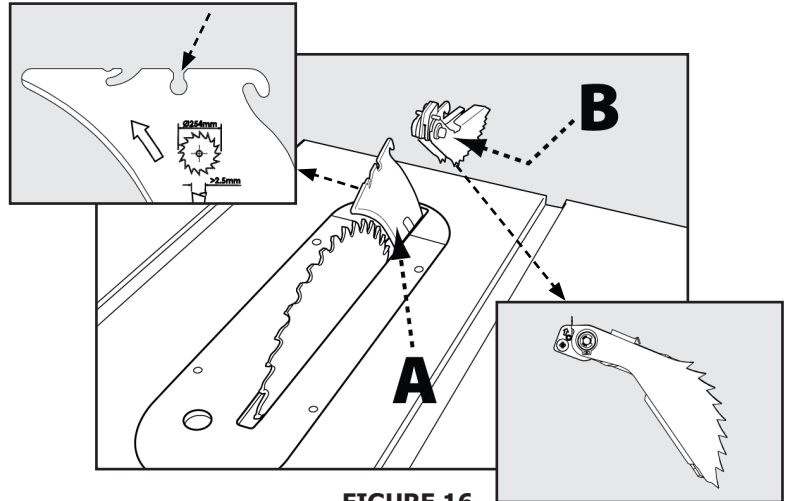


FIGURE 16

To remove the anti-kickback pawls, depress the stem (B) and pull the anti-kickback assembly off the riving knife.

### BLADE GUARD

**⚠ WARNING:** To reduce the risk of serious personal injury, the blade guard must be in place when making a through cut.

1. While holding the blade guard assembly (A) in a vertical position, hook the locating pin (B) at the back end of the blade guard assembly into the slot at the back edge of the riving knife.
2. Rotate the blade guard assembly toward the front of the saw until the metal portion (C) of the blade guard assembly is parallel to the table as shown in Figure 17.
3. While holding down on the front of the metal portion of the guard (C) press the blade guard lock lever (D) down until it snaps into the locked position. Check to make sure the guard is locked onto the riving knife by pulling on the guard. If the guard is not locked, the blade guard lock lever will flip up to the unlocked position.

**Note:** Check the blade guard for clearances and free movement.

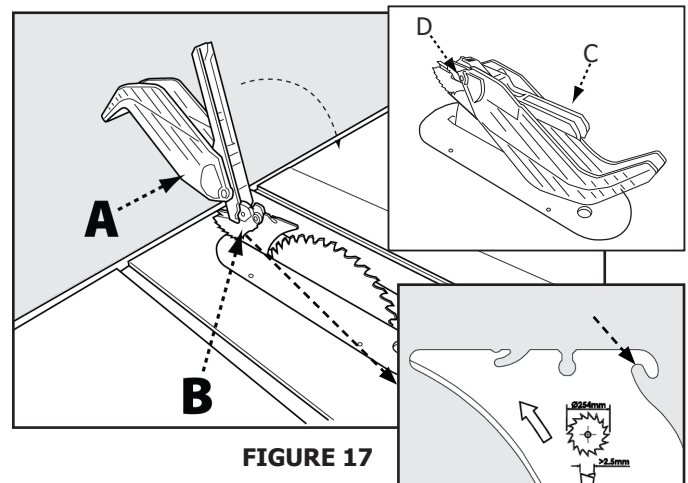


FIGURE 17

**⚠ WARNING:** If the metal portion of the blade guard assembly (C) is not parallel to the table, the riving knife is not in the raised position. Remove blade guard assembly and anti-kickback pawls and raise riving knife, then reinstall the anti-kickback pawls and the blade guard assembly.

To remove the blade guard assembly:

1. Lift the blade guard assembly lock lever (D) to the unlocked position.
2. Rotate the guard back and slide the pin (B) from the riving knife slot.

### RIP FENCE

Attach the handle to the fence cam.

The rip fence slides onto the rear fence rail so that the hook is under the rear rail and rides on the front guide tube. The fence locks in place by applying pressure in a downward motion on the rip fence handle. Rip fence alignment should be checked prior to using your saw. To check alignment of the rip fence, see alignment instructions on page 29.

### MITER GAUGE

Insert miter gauge into each miter slot to make sure it slides freely. See Adjusting the Miter Stops section on page 28 for adjustment of miter gauge accuracy.

### ON-BOARD STORAGE

The Delta #36-5000 T2 series contractor table saw comes with on-board storage for the provided miter gauge, riving knife, arbor wrench, push stick and fence. There is also on-board storage for spare saw blades (sold separately). The miter gauge, spare blade and arbor wrench storage areas are located on the right side panel of the machine and come pre-installed.

On-board storage for the fence and the push stick is located on the left side of the saw.



# ASSEMBLY

## ADJUSTING 90° AND 45° POSITIVE BEVEL STOPS

There are positive stops at each end of the bevel range. To ensure accurate cuts, the positive stops must be positioned at exactly at 90° and 45°. The bevel stops are properly adjusted as shipped. However, for maximum accuracy, you should check the position of the stops upon assembly and from time to time to assure that the settings remain satisfactory. To check the position of the stops and adjust if necessary, refer to Figure 18 and do the following.

1. Release the blade tilt lock knob located on the right side of the saw by rotating counter clockwise.
2. Rotate the blade tilt handwheel counter clockwise and tilt the blade to the 0° position until the stop is reached.
3. Using a carpenter's square, check the angle of the blade face to the table, as shown in Figure 24b, page 20. If the blade is at 90° to the table, proceed to Step 6.
4. If the blade is not perpendicular to the table, turn handwheel to slightly tilt the blade away from the stop position then adjust the 90° stop by rotating the socket set screw located in the table top immediately in front of the left side of throat plate (A). Re-check angle using the carpenter's square and continue to adjust until the blade is at 90 degrees when returned to the stop position.
5. Rotate the blade tilt wheel counterclockwise until it rests on the 45° stop. Then repeat Steps 4 and 5, adjusting the 45° stop by rotating the socket set screw located in front of the right side of the throat plate. (B)

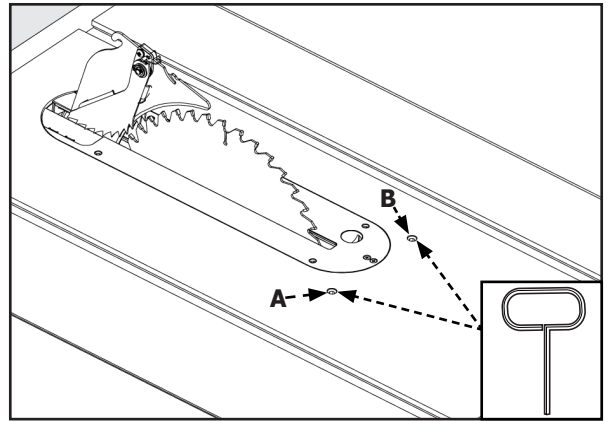


FIGURE 18

## SECURING SAW TO FLOOR

**⚠ WARNING:** This saw is designed for portability. Do not attempt to use the saw to cut a large or cumbersome workpiece without first taking appropriate steps to protect against tipping the saw. Examples of appropriate steps include the use of support tables and/or securing the saw legs to the floor by replacing the saw feet with connecting bolts or by attaching the legs to a floor mounted bracket with u-straps.

## PREPARING TO CUT

**⚠ WARNING:** Failure to comply with the following warnings may result in serious personal injury.

- **ALWAYS** make sure your workpiece is not in contact with the blade before operating the switch to start the saw. Blade contact could result in kickback or thrown workpiece.
- To reduce the risk of accidental starting, **ALWAYS** make sure the switch is in the off position before plugging saw into power source.

- **DO NOT** use blades rated less than the speed of this tool. Failure to heed this warning could result in serious personal injury.
- Turn unit off and disconnect it from power source before installing and removing accessories, before adjusting and when making repairs. An accidental start-up can cause injury.
- Prior to operating the saw, make sure you are familiar with its features and controls, and have made all necessary adjustments as described below.

# PREPARING TO CUT

## RAISING AND LOWERING THE BLADE

For most applications, it is recommended that you raise the blade 1/8-inch (3.2mm) to 1/4-inch (6.4mm) above the top surface of the workpiece.

Raise or lower the blade with the hand wheel (A) located on the front of the saw maximum 45° (fig 19).

1. Before raising or lowering the blade, be sure to loosen the lock knob (B) by turning it counterclockwise.
2. To raise the saw blade, turn the hand wheel clockwise. To lower the saw blade, turn the hand wheel counterclockwise.
3. Tighten lock knob to keep blade at the desired height. Only a small amount of force is required to lock the blade raising mechanism securely. Any added force merely puts unnecessary strain on the locking device.
4. When done operating the saw, and when performing maintenance, adjustments or repairs, lower blade below surface of table.

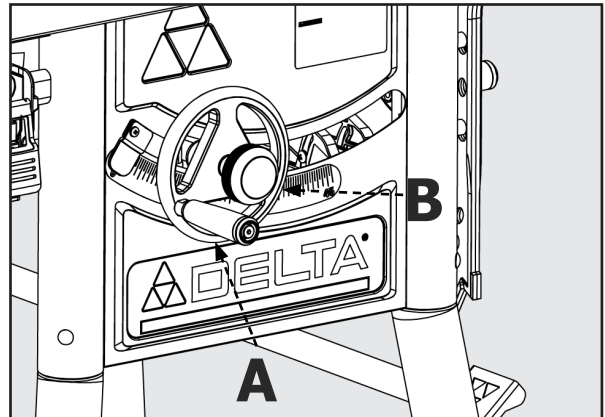


FIGURE 19

## TILTING THE BLADE

The blade can be tilted up to 45° to the left using the blade tilt wheel (A) located on the right side panel of the saw. The angle of tilt is measured by the bevel gauge on the front of the saw. To tilt the saw blade:

1. Loosen the lock knob (B) counterclockwise and turn the hand wheel clockwise. A pointer on the front of the saw indicates the angle of tilt in 1/2-degree increments.
2. To lock the saw blade at your desired angle, tighten the lock knob by rotating it clockwise.

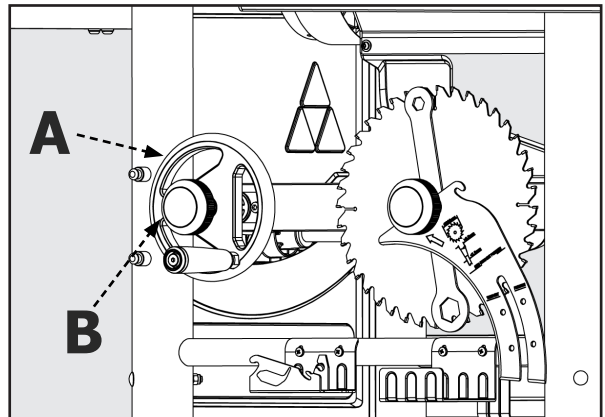


FIGURE 20

# PREPARING TO CUT

## SELECTING AND STORING SAW BLADES

Riving knives must be matched to saw blade dimensions in order to function effectively.

The saw blade furnished with your new saw is a 10-inch (254 mm) combination blade, used for cross cutting (across the grain) and ripping (with the grain) through the workpiece. The arbor hole of the blade is 5/8-inch (16 mm) diameter. This blade will produce a good quality cut for most applications.

There are many types of blades available to do specific and special jobs such as cross cut only, rip only, dado cuts thin plywood, paneling, etc.

This tool can only be used with woodworking saw blades.

Use only saw blades designed for maximum safe operating speeds of 3,600 RPM or greater.

Saw blades should always be kept sharp. It is recommended that you locate a reputable sharpening service to sharpen your blades when needed.

Never stack blades on top of one another to store. Place material such as cardboard between them to keep the blades from coming in contact with one another, or place them in storage drawer.

Abrasive wheels or blades (including diamond) should not be used on this saw.

## CHANGING THE SAW BLADE

### ⚠ WARNING:

- Use only 10-inch (254 mm) diameter blades with 5/8-inch (16mm) arbor holes, rated at 3,600 rpm or higher, 0.102-inch (2.6mm) minimum kerf width and 0.073-inch (1.8mm) maximum body thickness. Use only a saw blade diameter in accordance with the markings on the saw.
- To reduce the risk of injury, turn unit off and disconnect it from power source before installing and removing blades and accessories, before adjusting and when making repairs. An accidental start-up can cause injury.
  1. Remove the throat plate and raise the saw blade to its maximum height.
  2. Push and hold arbor lock button (A) shown in Figure 21.
  3. Use included arbor wrench to remove the blade by turning counter clockwise and retaining nut and flange (B). Remove old blade.
  4. Place the new blade on the arbor with the teeth pointing down as the blade rotates toward the front of the saw table.

5. Replace and tighten the blade retaining nut and flange.
6. Replace throat plate.

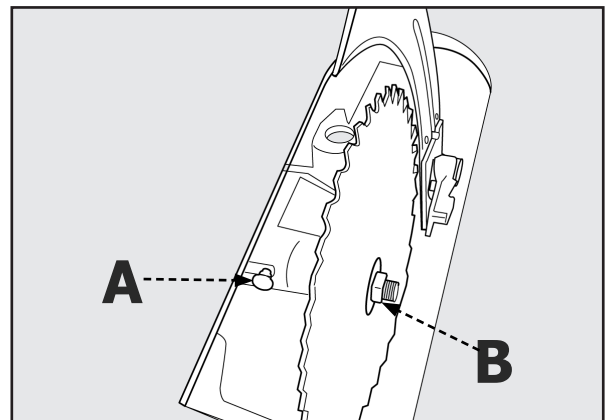


FIGURE 21

## RIVING KNIFE POSITION

**NOTE:** Safety devices, blade guard assembly and anti-kickback assembly have been removed in Figure 22 in order to show the location of specific features. When operating the saw, these safety devices should be in place and working properly.

The riving knife is a flat plate that fits into the cut made by the saw blade and effectively fights kickback by lessening the tendency of the blade to bind in the cut. It must be installed and properly positioned for every through cut and for every non-through cut unless the riving knife would interfere with the workpiece.

The riving knife thickness (A) must be greater than the blade body or plate thickness (B) and less than the kerf or cutting width (C) as shown in Figure 22. The riving knife provided with this saw is 2.2mm thick and may be used only with a 10-inch (254mm) blade with 0.102-inch (2.6mm) minimum kerf width and 0.073-inch (1.8mm) maximum body thickness. Do not attempt to use this riving knife with blades that are not within these dimensions.

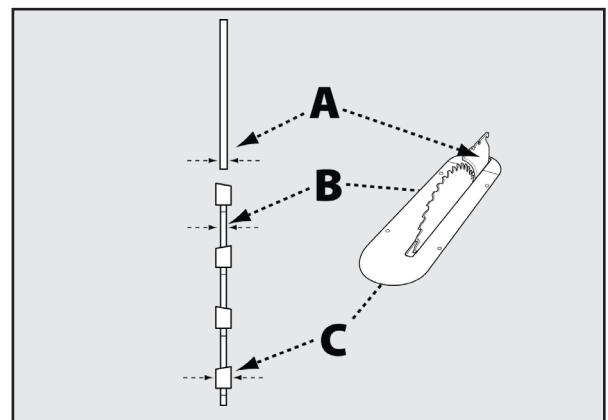


FIGURE 22

# PREPARING TO CUT

## RIVING KNIFE HEIGHT SETTINGS

The height of the riving knife should be adjusted based on the type of cut being made. For all through cuts (when the wood is completely severed), it should be in the raised position, with anti-kickback fingers and guard installed. For non-through cuts (when the blade does not penetrate the top of the workpiece), the riving knife should be in the lowered position and anti-kickback fingers and guard removed.

### TO RAISE OR LOWER THE RIVING KNIFE:

1. Remove the throat plate and raise blade to the full height above the table.
2. Locate the Locking Cam Lever near the base of the riving knife.
3. Rotate the Cam Lever by turning clockwise to unlock and release the riving knife from its locked position.
4. Using your hand positioned near the top of the knife, lean the knife outward away from the two locking pins beside its middle slot. This now frees the knife to slide into the upward/ cut through position.
5. Lift the knife upward along the sliding slot until you feel the new locking pins position.
6. Release the knife and it should snap into its new position; wiggle if necessary.
7. Return the locking cam lever to the locked position. If you have done this properly the riving knife will be

aligned with the blade. If it is not retrace your steps until it does.

**NOTE:** When adjusting the riving knife up or down, be sure to pull in a radial motion, as shown.

**⚠ WARNING:** DO NOT operate saw unless riving knife is securely clamped in the raised position for through-cutting or the lowered position for non through-cutting.

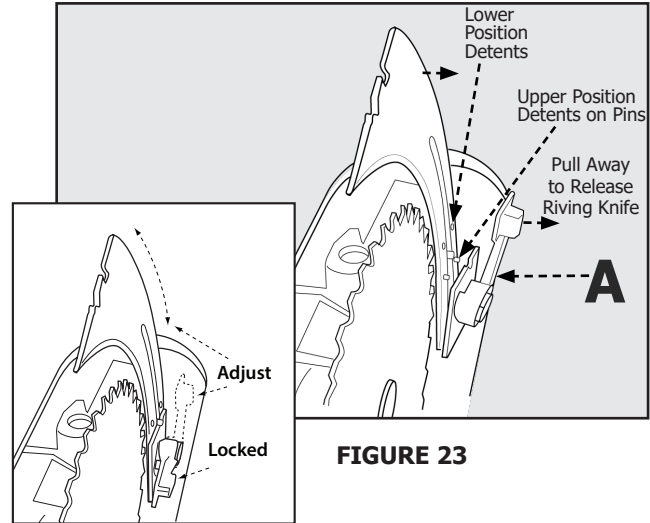


FIGURE 23

## CHECKING RIVING KNIFE ALIGNMENT

**⚠ WARNING:** Before connecting the table saw to the power source and operating the saw, always inspect the blade guard assembly and riving knife for proper alignment and clearance with saw blade. Check the riving knife alignment after each blade change.

### TO CHECK ALIGNMENT:

1. Horizontal Alignment: Lay a straight edge on the table against blade face (A) and make sure it extends out along the riving knife (B), as shown in Figure 24a. The riving knife should just touch the straight edge. Be sure the straight edge goes between the teeth and rests on the blade face and the riving knife for proper alignment.
1. Vertical Alignment: Place a carpenter's square on the table and against the blade face and make sure it extends up along the riving knife (B) as shown in figure 24b. The riving knife and blade should touch the carpenter's square with no gaps. Be sure the straight edge goes between the teeth and rests on the blade face and the riving knife for proper alignment. If the riving knife and blade are out of horizontal or vertical alignment, refer to riving knife alignment instructions on page 30 of this manual.

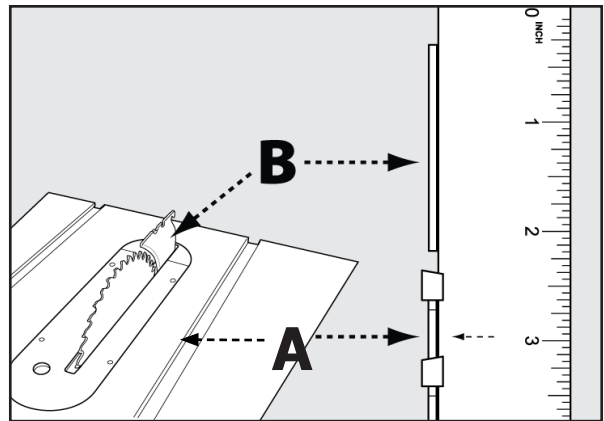


FIGURE 24a

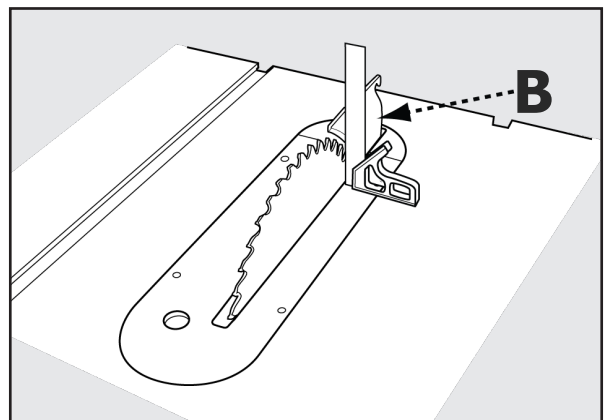


FIGURE 24b

# PREPARING TO CUT/USING THE MITER GAUGE

The miter gauge is equipped with adjustable index stops at 90°, 75°, 60°, 45° and 30°. To set the miter for an angled cut, see Figure 25 and:

1. Loosen the handle (A).
2. Depress the thumb lever (B).
3. Move the body of the miter gauge to the desired angle maximum 30° on either side.
4. Release the thumb lever and retighten the handle.

The miter gauge is equipped with a washer on the end of the bar which fits into the t-slot in the table. This allows the miter gauge to be pulled off the front edge of the table without falling. This allows for an increased workpiece capacity in front of the blade.

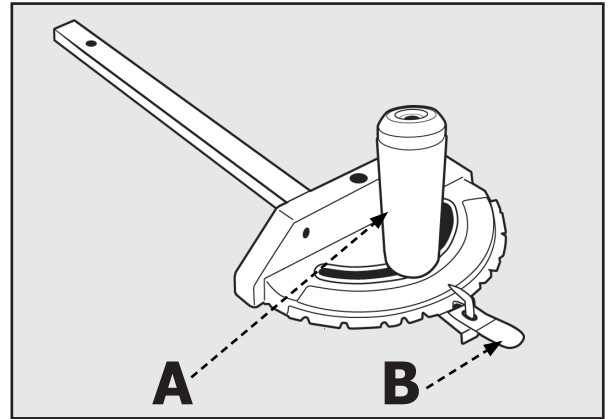


FIGURE 25

## USING BLADE GUARD ASSEMBLY

**⚠ WARNING:** The anti-kickback pawls and blade guard must be used on all through-cuts. Keep both guard shields down and arms, hands and fingers away from the blade, blade guard and anti-kickback pawls when power is on to prevent serious injury. See assembly instructions on page 13 for proper installation and removal of anti-kickback pawls and blade guard.

If there is a need to briefly raise the blade guard (for example, to make a measurement) the guard can be parked in a raised position.

1. Refer to Figure 26 and, lifting the guard from the front, raise the guard shield until it snaps into a locked position above the table. One or both guard shields can be raised.
2. When done making the measurement, return guard to operating position.

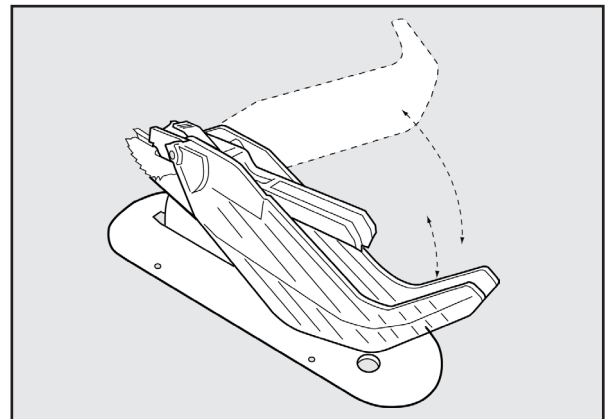


FIGURE 26

## CHECKING FENCE ALIGNMENT

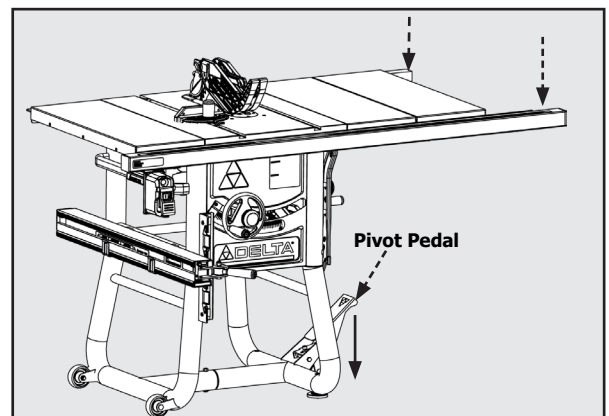
**⚠ WARNING:** Do not attempt to use a rip fence that is not properly aligned.

Every time you use the rip fence, check its alignment to make sure the fence is parallel to the miter slot. To check the alignment of your rip fence, place the fence adjacent to miter slot and lock the fence in place. If the fence is not aligned to the miter slot from the front to the back, see instructions for aligning rip fence on page 31 of this manual. If you are not able to successfully align the rip fence, replace the rip fence or contact 1-800-223-7278 for further instructions.

## TO MOVE SAW

**NOTE:** Make sure the saw is off the blade is completely still, and the fence is placed in storage before attempting to move the saw.

To move saw step down on pivot pedal (8), place hands on each fence rail, and move saw to desired location. Lift the pivot pedal up after the saw is moved to desired location.



Example

# OPERATION

**▲ WARNING:** Failure to comply with the following the warnings may result in serious personal injury.

**READ ENTIRE MANUAL.** In addition to reading these operating instructions, it is important to read and understand the entire manual before operating this saw. Follow all applicable instructions regarding assembly, preparation, and adjustment prior to making any cuts and comply with all safety rules and warnings in this section and elsewhere throughout this manual.

1. Each time you use the saw, run through the following checklist:
  - Are the power source and power connections adequate for the saw?
  - Are the saw and work area free of clutter and by-standers?
  - Is the blade tight and properly aligned?
  - Does the riving knife thickness match the blade?
  - Are the blade and riving knife properly aligned?
  - Is the operator qualified to make the cut and familiar with all of the relevant safety rules, warnings and instructions included in this manual?
  - Is the operator and everyone in proximity to the saw wearing appropriate eye, hearing and respiratory equipment?
  - Are the bevel angle and height adjustment knobs locked in the proper position?
  - Is the blade set at the proper height?
  - If ripping, is the rip fence parallel to the blade and securely locked in position?
  - If crosscutting, is the miter gauge knob tight?
  - If making through cuts with a standard blade, are the blade guard riving knife and anti-kickback pawls properly attached and properly functioning with both guards contacting the table surface?
  - Is there proper clearance and support for the workpiece as it leaves the blade?
  - Are any cutting aids needed? If so, are they in place, or within reach for proper use?
2. The use of attachments and accessories not recommended by Delta Power Equipment Corporation may result in injury.
3. Replace or sharpen the anti-kickback fingers when the points become dull.
4. Make sure saw is stable and cutting can be accomplished without tipping the saw. Do not attempt to cut large workpieces without securing saw to a stable surface. To properly secure the saw, see instructions in section entitled Securing Saw to the Floor on page 15 of this manual.
5. Never use the fence and miter gauge together without using a cutoff block as previously described.
6. The proper throat plate must be in place at all times.
7. If your saw makes an unfamiliar noise or if it vibrates excessively, cease operating immediately until the source has been located and the problem corrected.
8. Never perform freehand cutting, plunge cutting, re-sawing or cove cutting.

## AVOID KICKBACK

A kickback can occur when the workpiece pinches the blade, or binds between the saw blade and the rip fence or other fixed object. This can cause the workpiece to rise from the table and/or be thrown back toward the operator. See instructions for reducing the risk of kickback on page 7 of this manual.

**IF KICKBACK OCCURS,** turn the saw "OFF" and verify proper alignment of the blade, riving knife and miter gauge or rip fence, and the proper functioning of the riving knife, anti-kickback assembly and blade guard assembly before resuming work.

## STARTING AND STOPPING THE SAW

The POWER switch (Figure 27) is located underneath the front left extension wing.

1. To turn the saw "ON", pull the red paddle switch (A) up and toward you.
2. To turn the saw "OFF", push the red paddle switch in.

When not in use, the saw should be turned off and the power switch locked out to prevent unauthorized use. To lock out power switch, use a standard long shackle lock, with a shackle that is at least 2 3/4 - inches (70mm) long and with shackle posts no larger than 9/32-inch (7mm) thick.

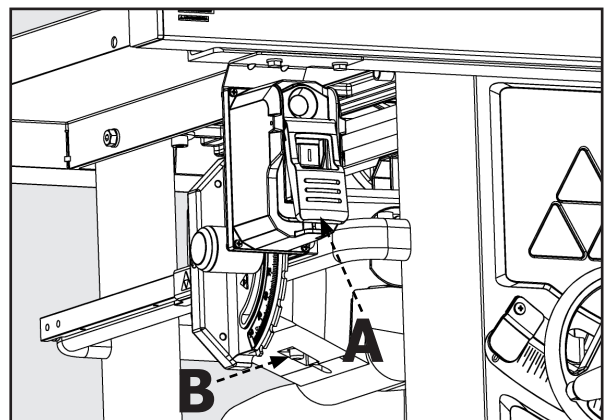


FIGURE 27

# OPERATION

## OVERLOAD PROTECTION

Your saw is supplied with overload protection. If the motor shuts off or fails to start due to overloading (cutting stock too fast, using a dull blade, using the saw beyond its capacity, etc.) or low voltage, let the motor cool three to five minutes. Then depress the red reset button (B), reset button (B), on the motor under the saw, shown in Figure 27, and restart the saw.

**NOTICE:** If the motor continually shuts off due to overloading, contact a qualified electrician.

## MAKING CUTS

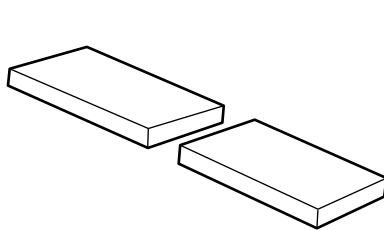
**⚠ WARNING:** Failure to comply with the following the warnings may result in serious personal injury.

- Never touch the free end of the workpiece or a free piece that is cut off, while the power is on and/or the saw blade is rotating. Blade contact or binding may occur, resulting in a thrown workpiece
- When sawing a long workpiece or a panel, use a work support, such as a sawhorse, rollers or outfeed table at the same height as the table surface of the saw.
- Never try to pull the workpiece back with the blade turning. If you need to pull the workpiece back or lift it off the table, turn the switch off, allow the blade to stop, raise the anti-kickback teeth on each side of the riving knife if necessary, and slide the workpiece out.

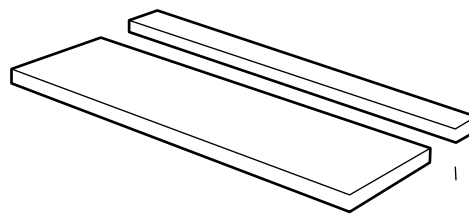
**⚠ WARNING:**

- Always make sure the blade guard (A) and anti-kickback pawls (B) are in place and working properly when making these cuts to avoid possible injury.
- Do not use blades rated less than the speed of this tool. Failure to heed this warning could result in personal injury.
- To avoid kickback, make sure one side of the workpiece is securely against the rip fence during any rip cut, and hold the workpiece firmly against the miter gauge during any miter cut.

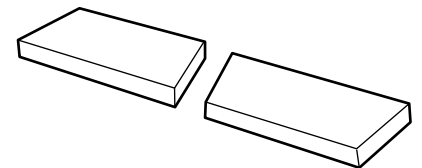
- Before connecting the table saw to the power source or operating the saw, always inspect the blade guard assembly and riving knife for proper alignment and clearance with saw blade. Check alignment after each change of beveling angle.
- A rip fence should **ALWAYS** be used for ripping operations to prevent loss of control and personal injury. Always lock the fence to the rail. **NEVER** perform a ripping operation freehand.
- When making bevel cuts, place the fence on the right side of the blade so that the blade is tilted away from the fence and hands. Keep hands clear of the blade and use a push stick to feed the workpiece unless the workpiece is large enough to allow you to hold it more than 6 inches (152 mm) from the blade.
- Before leaving the saw unattended, lock out power switch, or take other appropriate measures to prevent unauthorized use of the saw.
- Do not attempt compound miter cuts, with blade beveled and miter fence angled, until you are thoroughly familiar with the basic cuts and understand how to avoid kickback.
- Avoid bevel rip cuts with majority of material on left side of blade.



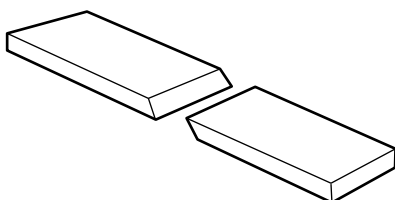
Cross Cut



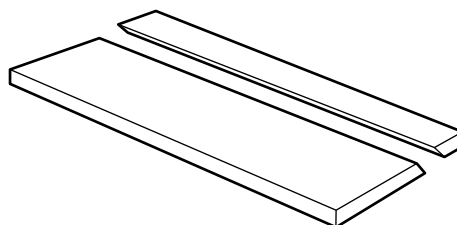
Rip Cut



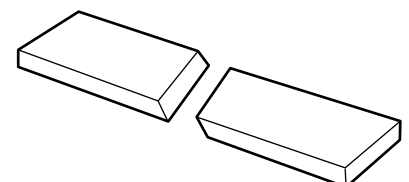
Mitered Crosscut



Beveled Cross Cut



Beveled Rip Cut



Compound Miter Cut

# OPERATION

## RIP CUTS

- Rip cutting: Rip cutting is performed predominantly in a parallel direction with the grain of the wood.
  - Make sure blade is parallel to miter gauge slot prior to cutting. Instructions for adjustment on page 27.
1. Remove miter gauge
  2. Make sure bevel angle is set to  $0^\circ$ .
  3. Set blade to correct height for workpiece.
  4. Install rip fence and lock it down parallel with and at desired distance from blade.
  5. Keep fingers at least 6 inches from the blade at all times. When the hand cannot be safely put between the blade and the rip fence, select a larger workpiece, or use a push stick and other cutting aids, as needed, to control the workpiece.
  6. Make sure the workpiece is clear of the blade (at least 1 inch or 25mm away) before starting the saw
  7. Turn saw on.
  8. Hold the workpiece flat on the table and against the fence (A). The workpiece must have a straight edge against the fence and must not be warped, twisted or bowed. See proper hand position in Figure 28.
  9. Let blade build up to full speed before moving workpiece into the blade.
  10. Both hands can be used while starting the cut as long as hands remain 6 inches from the blade.
  11. Keep the workpiece against the table and fence and slowly feed the workpiece rearward all the way through the saw blade. Do not overload the motor by forcing the workpiece into the blade.
  12. Use the push stick and any other cutting aids, as needed, to hold the workpiece against the table and fence, and push the workpiece past the blade. A push stick is included with this saw, and instructions are

included to make additional push sticks and other cutting aids.

13. Do not push or hold onto the free or cut-off side of the workpiece.
14. Continue pushing the workpiece until it is clear of the blade. Do not overload the motor by forcing the workpiece into the blade.
15. When cut is complete, turn saw off. Wait for blade to come to a complete stop before removing workpiece from table.

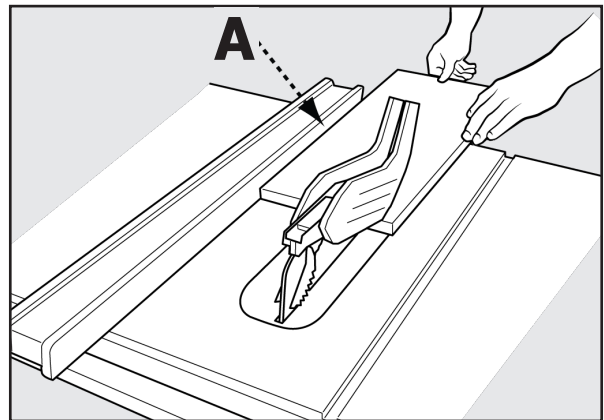


FIGURE 28

## BEVEL RIPPING

Bevel ripping is the same as ripping except the bevel angle (A) is set to an angle other than  $0^\circ$ . When making a bevel rip cut, place the fence on the right side of the blade so that the blade is tilted away from the fence and hands.

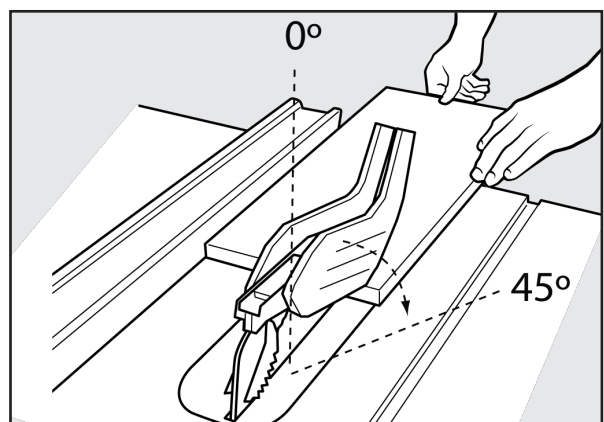


FIGURE 29



# OPERATION

## CROSSCUTTING

- Cross cutting: Cross cutting is performed predominantly in a perpendicular direction with the grain of the wood.
- Make sure blade is parallel to miter gauge slot prior to cutting. Instructions for adjustment on page 27.

### ⚠ WARNING:

- **NEVER** use the fence as a guide or length stop when crosscutting.
- The cut-off piece must never be confined in any through-sawing (cutting completely through the workpiece) operation to prevent pinching blade which may result in a thrown workpiece and possibly injury.
- When using a block as a cut-off gauge, the block must be at least 3/4-inch (19mm) thick. It is very important that the rear end of the block be secured in a position where the workpiece is clear of the block before it enters the blade to prevent binding of the workpiece.

You can use the miter gauge in either table slot on non-bevel cuts. To increase surface area of miter gauge face, add an auxiliary face (See Cutting Aids section on page 27 of this manual.)

To make a crosscut, refer to Figure 30 and follow this process:

1. Remove rip fence.
2. Make sure bevel angle is set to 0°.
3. Set blade to correct height for workpiece.
4. Place miter gauge in either miter slot.
5. Set miter gauge to 0° and tighten miter gauge lock knob.
6. Hands must remain at least 6 inches from blade throughout entire cut. If workpiece is too small to keep hands at least 6 inches away from the blade, select a larger workpiece, or attach an auxiliary face to the miter gauge and attach workpiece to auxiliary face. For instructions about making auxiliary faces, see Cutting Aids section on page 28 of this manual.

7. Make sure the workpiece is clear of the blade - at least 1 inch or 25mm away - before starting the saw.
8. Turn saw on.
9. Let blade build up to full speed before moving workpiece into the blade.
10. Hand closest to blade should be placed on miter gauge lock knob and hand farthest from blade should hold workpiece firmly against the miter gauge face. Do not push or hold onto the free or cut-off side of the workpiece.
11. Slowly feed the workpiece rearward all the way through the saw blade. Do not overload the motor by forcing the workpiece into the blade.
12. When cut is complete, turn saw off. Wait for blade to come to a complete stop before removing cut off piece from table.

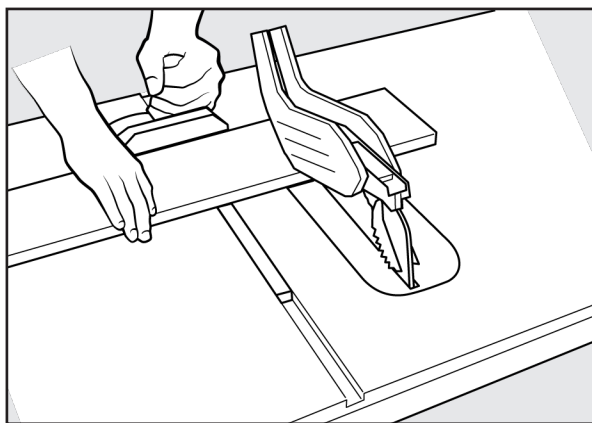


FIGURE 30

## BEVEL CROSSCUTTING

Bevel crosscutting is the same as crosscutting except the bevel angle (A) is set to an angle other than 90°. When making a bevel crosscut, place the miter gauge in the right miter slot so that the blade is tilted away from the gauge and hands. See Figure 31.

## MITER CUTS

Miter cuts are cross cuts with the miter gauge set at an angle other than 90°. For instructions about setting miter gauge angles, see Preparing to Cut. To adjust the preset index miter stops, see Adjusting the Miter Stops on page 28 of this manual.

### ⚠ WARNING:

- Miter angles less than 45° may force the blade guard assembly into the saw blade causing damage to the blade guard assembly and personal injury. Before starting the motor, test the operation by feeding the workpiece into the blade guard assembly. If the blade guard assembly contacts the blade, place the workpiece under the blade guard assembly but not touching the blade - before starting the motor.

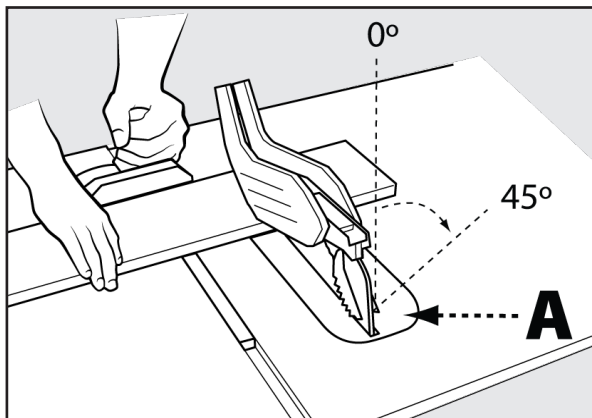


FIGURE 31

- Certain workpiece shapes, such as molding may not lift the blade guard assembly properly. With the power off, feed the workpiece slowly into the blade guard area and until the workpiece touches the blade. If the blade guard assembly contacts the blade, place the workpiece under the blade guard assembly - but not touching the blade - before starting the motor.

# OPERATION

## COMPOUND MITER CUTS

This is a combination of bevel crosscutting and mitering. Refer to Figure 32 and follow the instructions for both bevel crosscutting and mitering. Remember to use the right miter slot for all bevel cuts.

## LARGE PANEL CUTS

Place workpiece supports at the same height as the saw table behind saw to support the cut workpiece, and alongside (s) of saw, as needed. Depending on shape of panel, use rip fence or miter gauge to control workpiece. If a workpiece is too large to use either a rip fence or a miter gauge, it is too large for this saw.

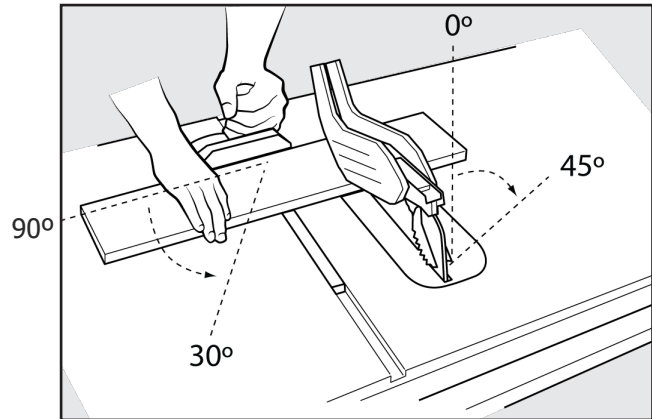


FIGURE 32

## NON-THROUGH CUTS

The use of a non-through cut is essential to cutting grooves, rabbets and dados. Non-through cuts can be made using a standard blade having a diameter of 10 inches or less. Non-through cuts are the only type of cuts that should be made without the blade guard assembly installed. Make sure the blade guard assembly is reinstalled upon completion of this type of cut.

### ⚠ WARNING:

- When making non-through cuts, follow all applicable warnings and instructions listed below in addition to those listed above for the relevant through cut.
- When making a non-through cut, blade is covered by workpiece during most of cut. Be alert to exposed blade at start and finish of every cut.

- Never feed wood with hands when making any non-through cuts such as rabbets. Always use miter gauge, push blocks or push sticks, and featherboards where appropriate.
- Read the appropriate section which describes the type of cut in addition to this section on non-through or dado cuts. For example, if your non-through cut is a straight cross cut, read and understand the section on straight cross cuts before proceeding.
- Once all dado and non-through cuts are completed, unplug saw and reinstall riving knife or return it to raised position. Install anti-kickback pawls and blade guard.
- Carefully follow the instructions accompanying any specialized blades and molding cutters for proper installation, set up and operation.

## MAKING A NON-THROUGH CUT

- Once all non-through cuts are completed, unplug saw and reinstall riving knife in raised position. Install anti-kickback pawls and blade guard.

1. Unplug saw.
2. Unlock release lever.
3. Adjust bevel angle to 0°.
4. Lock release lever.
5. Remove blade guard and anti-kickback pawls.
6. Place riving knife in "lowered" position. (see RIVING KNIFE HEIGHT SETTINGS Section on page 20)
7. Set blade to correct depth for workpiece.
8. Depending on shape and size of wood, use either rip fence or miter gauge.
9. Plug saw into power source and turn saw on.

10. Let blade build up to full speed before moving workpiece into blade.
11. Always use push blocks, push sticks, and/or featherboards when making non-through cuts to reduce the risk of serious injury.
12. When cut is made, turn saw off. Wait for blade to come to a complete stop before removing workpiece.
13. When cut is complete re-adjust riving knife to position as detailed on page 20.

# OPERATION

## HEELING (PARALLELING) BLADE TO MITER GAUGE GROOVE

- Blade (A) must be parallel to miter gauge groove so that wood does not bind, resulting in kickback. Failure to do so could result in serious personal injury.
- To reduce risk of injury from kickback, align rip fence to blade (A) following any blade adjustments.

**DO NOT** loosen any screws for this adjustment until alignment has been checked with a square to be sure adjustments are necessary. Once screws are loosened, items **must** be reset.

**Note:** Unplug saw. Remove blade guard and anti-kickback pawls. Raise the blade (A) by turning height adjusting wheel.

1. Mark beside one of blade teeth at front of blade (A). Place a combination square even with front of saw table and side of saw blade (A) as shown.
2. Turn blade (A) so that marked tooth is at back. Move combination square to the rear and again measure the distance. If the distances are the same, blade (A) is square.

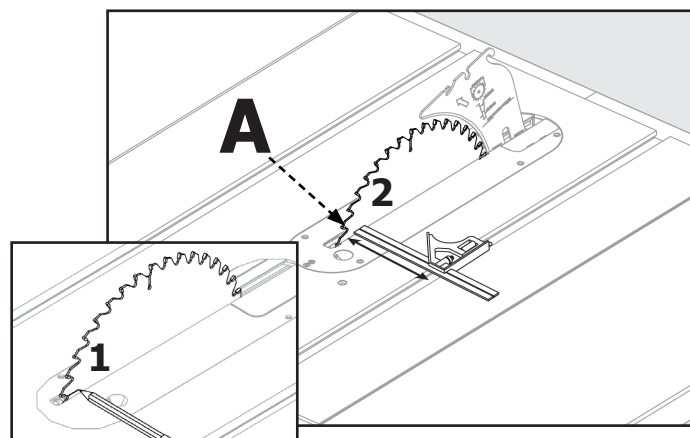


FIGURE 33A

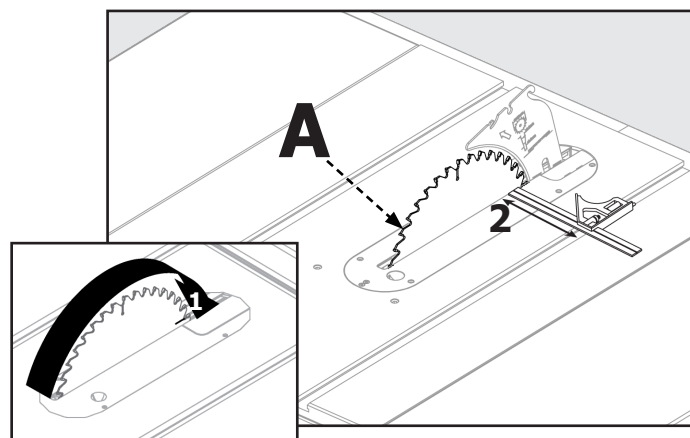


FIGURE 33B

## CUTTING AIDS AND ACCESSORIES

### PUSH STICK

In order to operate your table saw safely, you must use a push stick whenever the size or shape of the workpiece would otherwise cause your hands to be within 6-inches (152mm) of the saw blade or other cutter. A push stick is included with this saw.

No special wood is needed to make additional pushsticks as long as it is sturdy and long enough with no knots, checks or cracks. A length of approximately 15.7 inches (400mm) is recommended with a notch that fits against the edge of the workpiece to prevent slipping. It's a good idea to have several push sticks of the same minimum length, 15.7 inches (400mm), with different size notches for different workpiece thicknesses.

The shape can vary to suit your own needs as long as it performs its intended function of keeping your hands away from the blade. Angling the notch so the push stick can be held at a 20° to 30° angle from the saw's table will help you to hold down the workplace while also moving the saw.

To construct a push stick, refer to the layout shown in Figure 34.

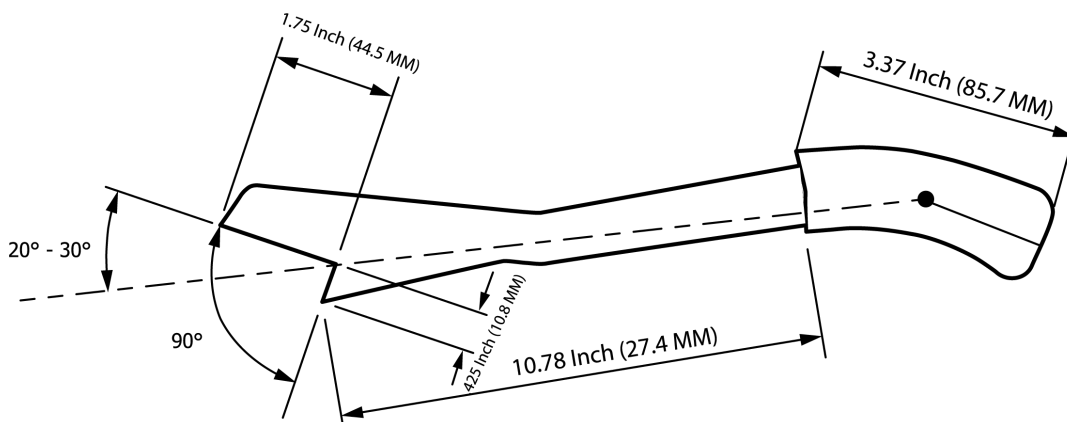


FIGURE 34

# CUTTING AIDS AND ACCESSORIES

## AUXILIARY RIP FENCE FACING

Use an auxiliary rip fence facing when needed for special cuts, such as ripping material that is thin enough to slide under the rip fence provided with your saw, or when a taller rip fence is necessary to complete your cut. To add an auxiliary wood facing to one or both sides of the rip fence, select a piece of wood with smooth surfaces. Attach the wood to the rip fence with two clamps. (see Figure 35) For most work, 3/4-inch (19mm) or 1-inch (25mm) stock is suitable.

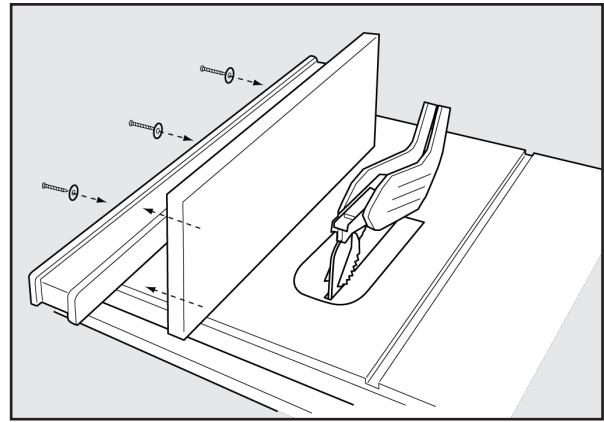


FIGURE 35

## AUXILIARY MITER GAUGE FACING

An auxiliary miter gauge facing is used to increase the surface area of the miter gauge face.

The use of miter gauge with auxiliary facing is the same as original miter gauge (without auxiliary facing). See Page 21 for the use of miter gauge.

If desired, you can fit the miter gauge with an auxiliary wood facing that should be at least 1-inch (25mm) higher than the maximum depth of cut, and at least as wide as the miter gauge.

This auxiliary wood facing can be fastened to the front of the miter gauge by using two wood screws through the holes (A) provided in the miter gauge body and into the wood facing. See Figure 36. Make sure the screws are long enough to secure the facing, but do not extend all the way through the wood.

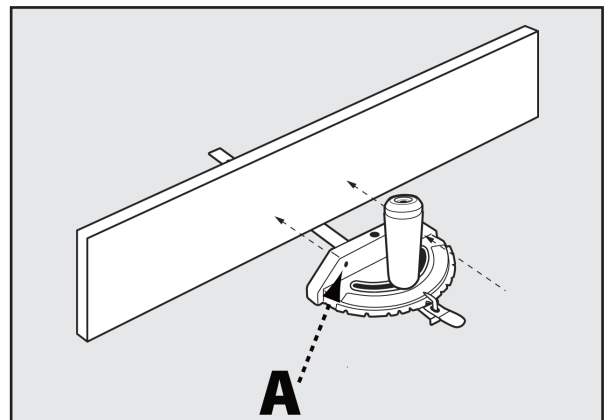


FIGURE 36

## PUSH BLOCK

Push blocks are blocks used to securely hold down the workpiece against the table. They include some gripping surface or handle to hold the block. Any screws running through the underside of the block to fasten the handle should be recessed in order to avoid contact with the workpiece.

1. Select a piece of wood about 4-inches wide, 6-inches long and 1- to 2-inches thick (a cutoff from a 2 by 4 makes a good blank for a push block).
2. Drill a hole in the block and glue in a dowel to use as a handle (you can angle the hole to provide a more comfortable grip on the handle).
3. Glue a piece of rough or soft material such as sandpaper or rubber to the bottom of the block to grip the workpiece (old mouse pads work well). See Figure 37.

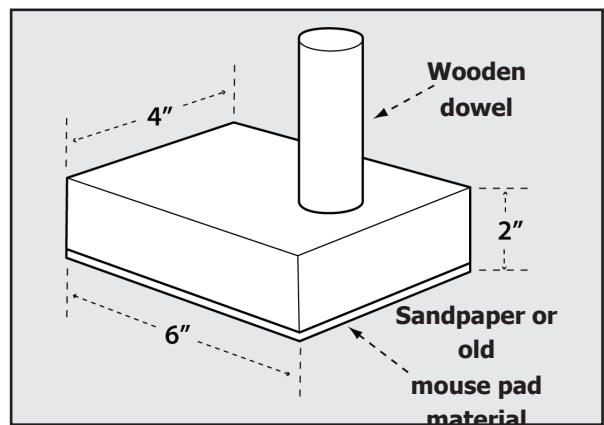


FIGURE 37

## Grooving and rabbeting

Clamping a featherboard in front of the blade can increase safety during non-through cuts, like grooving and rabbeting, and through cuts. Use a featherboard to guide the workpiece against the table and fence when making non-through cuts such as rabbeting. A featherboard helps to control the kickback.

# CUTTING AIDS AND ACCESSORIES

## FEATHERBOARD

Featherboards are used to keep the work in contact with the fence and table (Figure 38), and help prevent kickback. Featherboards are especially useful when ripping small workpieces and for completing non-through cuts. The end is angled with a series of narrow slots to give a friction hold on the workpiece, It is locked in place on the table or fence with a c-clamp.

**⚠ WARNING:** To avoid binding between the workpiece and the blade, make sure a horizontal feather board presses only on the uncut portion of the workpiece in front of the blade.

Dimensions for making a typical featherboard are shown in Figure 38. Make your featherboard from a straight piece of wood that is free of knots and cracks. Clamp featherboards to the fence and/or table so that the featherboard will hold the workpiece against the fence or table.

1. Select a solid piece of lumber approximately 3/4-inch thick, 2 1/2-inches wide and 12-inches long.
2. Mark the center width on one end of stock. Miter width to 70° (see miter cut section for information on miter cuts).
3. Set rip fence to allow approximately a 1/4-inch "finger" to be cut in the stock.
4. Feed stock only to mark previously made at 6 inches.
5. Turn saw off and allow blade to completely stop rotating before removing stock.
6. Reset rip fence and cut spaced rips into workpiece to allow approximately 1/4-inch fingers and 1/8-inch spaces between fingers.

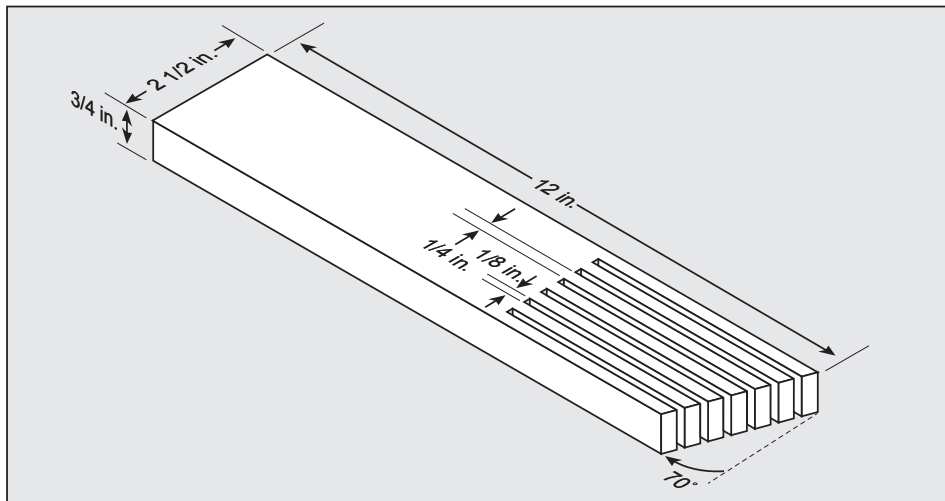


FIGURE 38

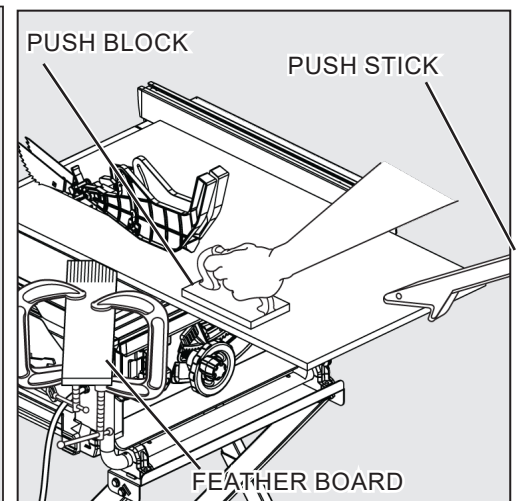


FIGURE 38A

## CUT OFF GAUGE

When crosscutting a number of pieces to the same length, you can clamp a block of wood (A) (See Figure 39) to the fence and use it as a cut-off gauge. The block (A) must be at least 3/4-inch (19 mm) thick to prevent the cut off piece from binding between the blade and the fence. Once the cut-off length is determined, lock the fence and use the miter gauge to feed the workpiece into the blade.

**⚠ WARNING:** Always position the cut-off gauge in front of the saw blade.

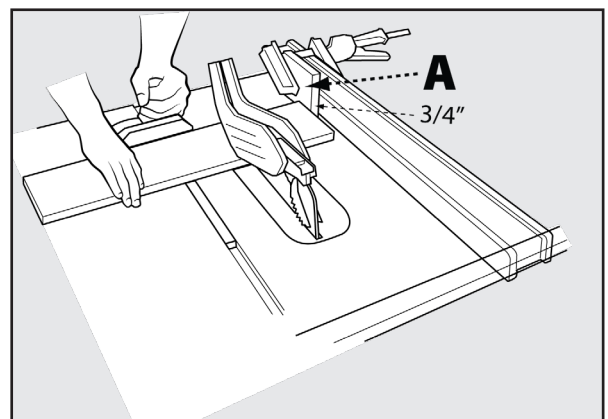


FIGURE 39

## JIGS

Jigs may be created with a variety of special set-ups to control particular workpiece shapes for particular cuts. Guidance on how to make specialized jigs can be found in woodworking and carpentry websites and publications.

**⚠ WARNING:** Do not attempt to create or use a jig unless you are thoroughly familiar with table saw safety. Do not use any jig that could result in pinching a kerf or jamming the workpiece between the jig and the blade. Incorrect setups may cause kickback which could result in serious injury.

# ALIGNMENT

## RIVING KNIFE ALIGNMENT WITH THE BLADE

This procedure requires a 4mm T-handle hex wrench and straight edge ruler. (Fig .40b)

**WARNING:** Completely disconnect saw from power source before making any adjustments.

1. Carefully remove throat plate,
2. Loosen the two hex-head screws (A) shown in Figure 36.
3. Using a straight edge ruler, align riving knife with blade body shown in Figure 40a.
4. Tighten the two hex-head screws (A) shown in Figure 36.
5. To adjust parallel alignment use the two set screws (B) shown in Figure 40. Clockwise: adjust riving knife to the right. Counter-clockwise: adjust riving knife to the left. If needed, use the set screws (D) to align the riving knife with blade face and the square.
6. Fully tighten the two socket head cap screws.
7. Replace throat plate, blade guard and anti-kickback assemblies before use.

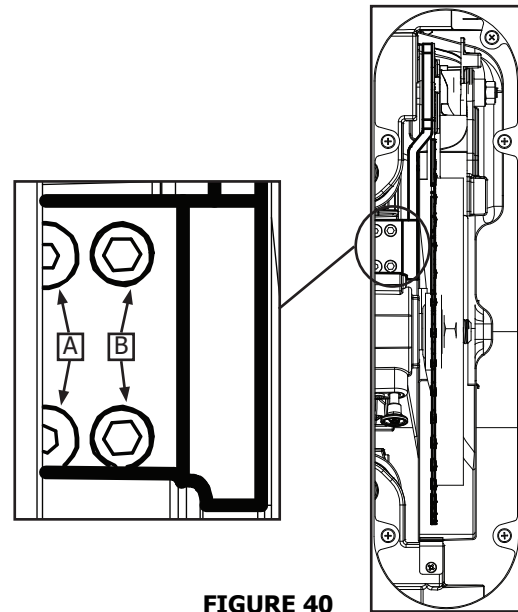


FIGURE 40

**⚠ WARNING:** If any dragging or binding of the workpiece is encountered as it reaches the riving knife, turn unit off and disconnect machine from power source and readjust the riving knife/blade alignment or replace the blade. Never attempt to back partially-cut workpiece out of blade while blade is moving.

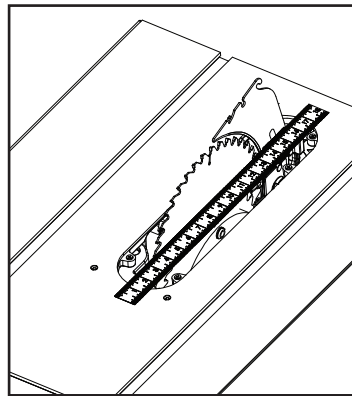


FIGURE 40a

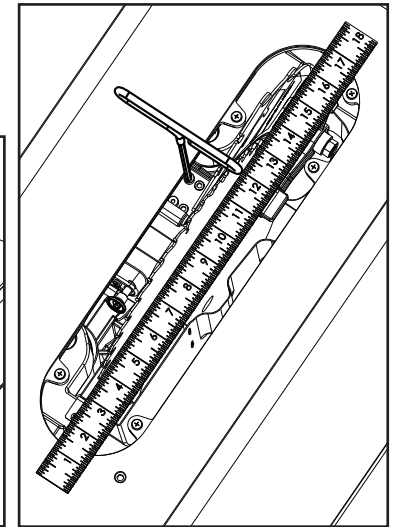


FIGURE 40b

## ADJUSTING THE MITER STOPS

To adjust the index stops for angles other than 90°, 75°, 60°, 45° and 30°:

1. Loosen the miter gauge handle.
2. Loosen the 2 screws for the miter stop segment for the desired new angle. (A) is shown in Figure 41.
3. Move the stop to proper position.
4. Re-tighten the 2 segment screws and handle.

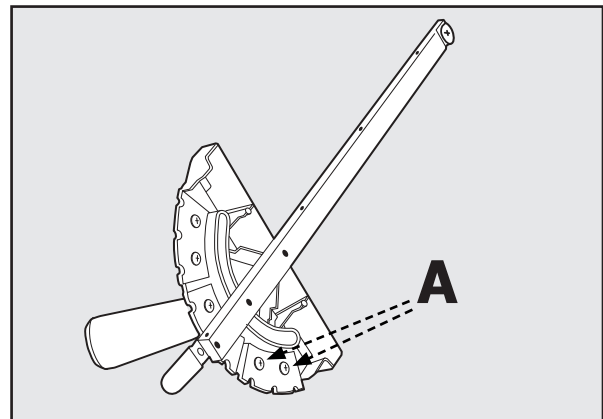


FIGURE 41

# ALIGNMENT

## ALIGNING FENCE PARALLEL TO MITER SLOT

1. Move fence adjacent to right miter gauge and secure to the guide tube by lowering the fence clamping lever.
2. If the fence face (A) figure 42, is not parallel to the miter slot (B), raise the clamping lever and lift the fence and place it on the saw table.
3. Adjust the one or both of the set screws (C) 1/4 turn or less.
4. Replace fence on guide tube and repeat steps 1 through 3. If fence is closer to parallel, turn the set screw in the same direction but a little less. If the fence is further out of parallel, turn the set screw in the opposite direction.
5. Repeat steps 1 through 3.

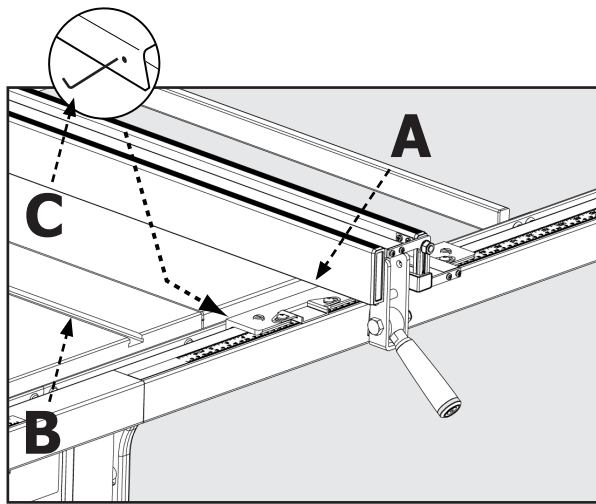


FIGURE 42

## ALIGNING FENCE PERPENDICULAR TO THE TABLE

1. Move fence over the cast iron table and secure to the guide tube by lowering the fence clamping lever.
2. Use a square to check that the fence face is perpendicular to the table.
3. If the fence face is not perpendicular to the table, release the clamping lever and slightly adjust one of the slotted set screws (A) figure 43 until the fence face is perpendicular to the table.
4. Secure the fence to the guide tube to insure the fence remains perpendicular. If not, repeat steps 1 through 4.

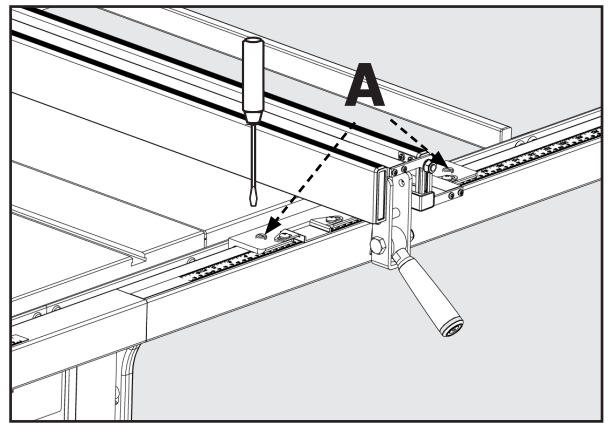


FIGURE 43

## Auxiliary Fence

For thin materials use the fence on the left of the blade. Fold down the thin fence to allow use of blade guard. Subtract 2 inches from the scale for accurate measurement.

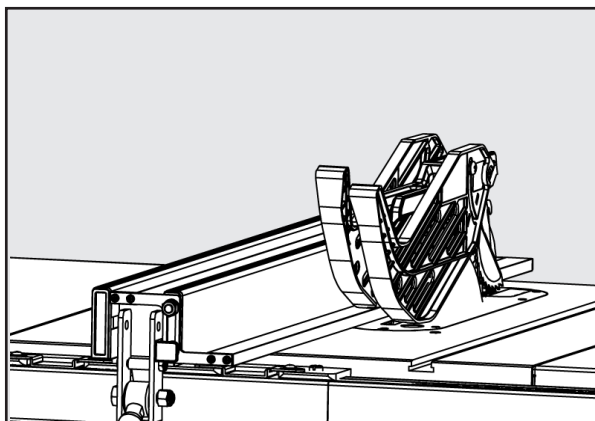


FIGURE 44

## Dust Collection

1. Connect a shop vacuum or dust collection hose to dust port on back of saw for best dust collection.

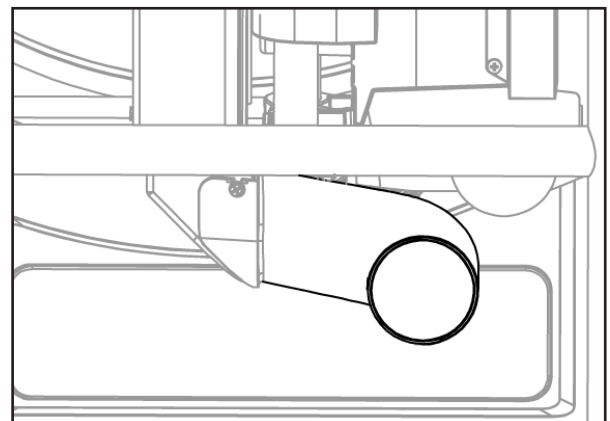


FIGURE 45

# MAINTENANCE

To reduce the risk of injury, turn unit off and disconnect it from power source before cleaning or servicing, before installing and removing accessories, before adjusting and when making repairs. An accidental start-up can cause injury.

## KEEP MACHINE CLEAN

Periodically blow out all air passages with dry compressed air. All plastic parts should be cleaned with a soft damp cloth. **NEVER** use solvents to clean plastic parts. They could possibly dissolve or otherwise damage the material.

Wear certified safety equipment for eye, hearing and respiratory protection while using compressed air.

For best performance use a shop vacuum or blower to keep saw blade area, the dust collection system, the guarding system and rails free of saw dust and other debris.

## LUBRICATION & RUST PROTECTION

Apply hardwood flooring paste wax to the machine table occasionally or use a commercially available protective product designed for this purpose. Follow the manufacturer's instructions for use and safety.

To clean cast iron tables of rust, you will need the following materials: a medium sized scouring pad, a can of spray lubricant and a can of degreaser. Apply the spray lubricant and polish the table surface with the scouring pad. Degrease the table, then apply the protective product as described above.

## MAINTENANCE REMINDERS

Wear certified safety equipment for eye, hearing and respiratory protection while using compressed air.

Specific areas which require regular maintenance include:

**RIVING KNIFE CLAMP PLATE:** Keep this area free of dust and debris buildup. Blow out area regularly with compressed air.

**NOTE:** If the riving knife clamp can't move freely, have the saw serviced by authorized DELTA® Power Equipment Corporation service center personnel.

**WORM GEARS:** Keep the worm gears free of dust and debris buildup. Blow out area regularly with compressed air. Use a lithium-based multipurpose grease as needed on these gears.

**CLEAN SAWDUST BUILDUP OUT OF CABINET PERIODICALLY:**  
**NOTE:** Debris can also be removed from the saw from below the throat plate, inside the dust port.

## ADJUSTING BELT TENSION

1. Lower the blade height to its lowest position.
2. Loosen the torx screw (A) that is used to mount the motor housing. This should be loosened enough to feel the motor weight providing tension to the belt.
3. Tighten the torx screw (A) to secure the motor in place.

**NOTE:** If table saw with belt tension adjusted function, only the technician can do the adjustment.

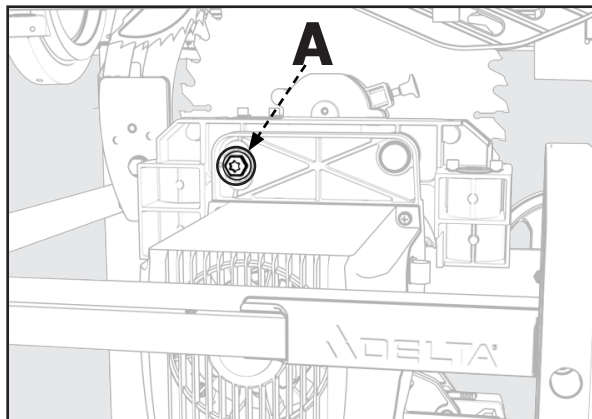


FIGURE 46

# TROUBLESHOOTING

For assistance with your machine, visit our website at [www.DeltaMachinery.com](http://www.DeltaMachinery.com) for a list of service centers or call Delta Power Equipment Customer Care at 1-800-223-7278.

## FAILURE TO START

If your machine fails to start, check to make sure the prongs on the cord plug are making good contact in the receptacle, and check reset button on power switch housing. Also, check for blown fuses or open circuit breakers in your power line.



## ACCESSORIES

For accessories please visit our Web Site for an on-line catalog or for the name of your nearest supplier.

**▲ WARNING:** Since accessories other than those offered by DELTA® have not been tested with this product, use of such accessories could be hazardous. For safest operation, only DELTA® recommended accessories should be used with this product

## PARTS, SERVICE OR WARRANTY ASSISTANCE

All DELTA® Machines and accessories are manufactured to high quality standards and are serviced by a network of an Authorized Service Centers. To obtain additional information regarding your product or to obtain parts, service, warranty assistance, or the location of the nearest service center, please call 1-800-223-7278.

### Five Year Limited Warranty

**1. WHAT IS COVERED.** Delta Power Equipment Corporation ("Company") will, at its option, repair or replace this product, if purchased at retail in the United States or Canada and the product, with normal use, has proven to be defective in workmanship or material, subject to the conditions stated in this Limited Warranty. This Limited Warranty covers only materials and labor. All transportation costs are Customer's responsibility.

**2. WARRANTY PERIOD.** All warranty claims must be submitted within five years from the date of retail purchase. For all service parts and factory refurbished products, the warranty period is 180 days.

**3. HOW TO OBTAIN SERVICE.** To obtain warranty service, you must return the defective product, at your expense, to a service center authorized by Company to perform warranty service (a "Company Authorized Service Center") within the applicable warranty period, together with acceptable proof of purchase, such as your original receipt bearing the date of purchase, or product registration number. Company reserves the right to restrict warranty claim service to the country where the purchase was made and/or to charge for the cost to export service parts or provide warranty service in a different country. For this purpose, on-line purchases are deemed made in the United States. For the location of your nearest Company Authorized Service Center, call Company's Customer Care Center at (800) 223-7278.

#### 4. EXCLUSIONS.

- Company does not offer any warranty on products purchased in used or damaged condition.
- Company does not warrant any products purchased outside the United States or Canada.
- Company will not be responsible for any damage that has resulted from normal wear, misuse, abuse or any repair or alteration made by anyone other than a Company Authorized Service Center or a designated representative of Company's Customer Care Center.

**ALL IMPLIED WARRANTIES** are expressly limited to the warranty period identified above.

**Company will not be liable for INCIDENTAL OR CONSEQUENTIAL** damages.

This limited warranty is Company's sole warranty and sets forth the customer's exclusive remedy with respect to defective products; all other warranties, express or implied, whether of merchantability, fitness for purpose, or otherwise, are expressly disclaimed by Company, except as expressly stated in this warranty statement.

Some states do not allow the exclusion or limitation of incidental or consequential damages, or the limitation of implied warranties, so the above limitations or exclusions may not apply to you. This warranty gives you specific legal rights and you may have other rights which vary in certain states or provinces. For further details of warranty coverage and warranty repair information, call (800) 223-7278. To register your products on-line, we encourage you to visit our website and register for a FREE DELTA® Member Account at <http://www.deltamachinery.com/register>.

**LATIN AMERICA:** This warranty does not apply to products sold in Latin America. For products sold in Latin America, call the local company or see website for warranty information.

## REPLACEMENT PARTS

Use only identical replacement parts. For a parts list or to order parts, visit our website at [www.DeltaMachinery.com/service](http://www.DeltaMachinery.com/service). You can also order parts from your nearest Authorized Warranty Service Center or by calling Technical Service Manager at 1-800-223-7278 to receive personalized support from one of our highly-trained representatives.

## FREE WARNING LABEL REPLACEMENT

If your warning labels become illegible or are missing, call 1-800-223-7278 for a free replacement.

## SERVICE AND REPAIRS

All quality tools will eventually require servicing and/or replacement of parts. For information about Delta Power Equipment Corporation, its factory-owned branches, or to locate an Authorized Warranty Service Center, visit our website at [www.DeltaMachinery.com/service](http://www.DeltaMachinery.com/service) or call Customer Care at 1-800-223-7278. All repairs made by our service centers are fully guaranteed against defective material and workmanship. We cannot guarantee repairs made or attempted by others. By calling this number you can also find answers to most frequently asked questions 24 hours/day. You can also write to us for information at Delta Power Equipment Corporation, 2651 New Cut Road, Spartanburg, SC 29303 Attention: Technical Service Manager. Be sure to indicate all of the information shown on the nameplate of your saw (model number, type, serial number, date code, etc.).

# LOGOS DE SÉCURITÉ

Pour certaines informations dans ce guide, il est particulièrement important que vous en preniez connaissance et que vous les compreniez. Ces informations concernent VOTRE SÉCURITÉ et la PRÉVENTION DE PROBLÈMES AVEC L'ÉQUIPEMENT. Pour vous aider à reconnaître ces informations, nous utilisons les symboles ci-dessous. Veuillez lire le guide et prêter attention à ces sections.

**⚠ DANGER :** Indique une situation dangereuse imminente qui, si elle n'est pas évitée, entraînera la mort ou des blessures graves.

**⚠ AVERTISSEMENT :** Indique une situation dangereuse potentielle qui, si elle n'est pas évitée, pourrait entraîner la mort ou des blessures graves.

**⚠ MISE EN GARDE :** Indique une situation dangereuse potentielle qui, si elle n'est pas évitée, pourrait entraîner des blessures mineures ou modérées.

**MISE EN GARDE :** L'utilisation sans le symbole d'alerte de sécurité indique une situation potentiellement dangereuse qui, si elle n'est pas évitée, pourrait entraîner des dommages matériels.

Des informations supplémentaires concernant l'utilisation appropriée et sécuritaire de cet outil sont disponibles dans les références suivantes :

- Power Tool Institute, 1300 Sumner Avenue, Cleveland, OH 44115-2851 ou en ligne sur [www.powertoolinstitute.com](http://www.powertoolinstitute.com)
- National Safety Council, 1121 Spring Lake Drive, Itasca, IL 60143-3201
- American National Standards Institute, 25 West 43 rd Street, 4th floor, New York, NY 10036 [www.ansi.org](http://www.ansi.org) — exigences de sécurité ANSI 01.1 pour machines à bois
- Ministère du Travail du gouvernement américain, [www.osha.gov](http://www.osha.gov)

Certains des symboles ci-dessous peuvent être utilisés sur l'outil. Veillez à les étudier et à apprendre leur signification. Une interprétation correcte de ces symboles permettra d'utiliser l'outil plus efficacement et de réduire les risques.

SYMBOLE	NOM	DÉSIGNATION / EXPLICATION
	Symbole d'alerte de sécurité	Indique un risque de blessure potentiel.
	Lire le manuel d'utilisation	Pour réduire les risques de blessures, l'utilisateur doit lire et veiller à bien comprendre le manuel d'utilisation avant d'utiliser ce produit.
	Protection oculaire	Toujours porter une protection oculaire avec écrans latéraux certifiée conforme à la norme ANSI Z87.1.
	Symbole Mains à l'écart	Le non-respect de cette mise en garde peut entraîner des blessures graves.
	Avertissement concernant l'humidité	Ne pas exposer à la pluie ou l'humidité.
	Avertissement de pincement	Faites toujours attention au mouvement, surtout là où il y a un risque de pincement.
V	Volts	Tension
A	Ampères	Intensité
Hz	Hertz	Fréquence (cycles par seconde)
min	Minutes	Temps
~	Courant alternatif	Type de courant
n <sub>0</sub>	Vitesse à vide	Vitesse de rotation à vide
.../min	Par minute	Tours, coups, vitesse périphérique, orbites, etc., par minute
A.C	Courant alternatif	Type de courant
Kg	kilogrammes	Unité de poids
RPM	Révolutions par minute	Vitesse de rotation de la machine
PH:1	la phase 1	Ceci est un moteur monophasé

# AVERTISSEMENTS DE SÉCURITÉ GÉNÉRAUX POUR OUTILS ÉLECTRIQUES

**⚠ AVERTISSEMENT :** Lisez tous les avertissements, instructions, illustrations et spécifications fournis avec cet outil électrique. Le non-respect de toutes les instructions citées ci-dessous peut causer une décharge électrique, un incendie ou une blessure grave.

**Conservez tous les avertissements et instructions pour consultation future.**

Le terme « outil électrique » dans les avertissements désigne votre outil électrique qui fonctionne avec l'alimentation du secteur (avec fil) ou celui qui fonctionne avec une PILE (sans fil).

## 1. Sécurité de l'espace de travail

- Tenez votre espace de travail propre et bien éclairé.** Un endroit encombré et mal éclairé provoque les accidents
- Ne faites pas fonctionner l'outil électrique en présence de risque d'explosion; par exemple, dans le cas à proximité de liquides, gaz ou poussières inflammables.** Les outils électriques génèrent des étincelles susceptibles d'enflammer le liquide, les poussières ou les vapeurs.
- Ne permettez pas à des enfants ou des observateurs de rester proches lorsque vous faites fonctionner un outil électrique.** Les distractions peuvent vous faire perdre le contrôle.

## 2. Sécurité électrique

- Les fiches de l'outil doivent correspondre à la prise. Ne modifiez jamais la fiche d'aucune façon. N'utilisez pas d'adaptateurs avec les outils électriques mis à terre.** Les fiches non modifiées et les prises appropriées réduisent les risques de décharges électriques.
  - Évitez de toucher à des surfaces mises à terre telles que les tuyaux, les calorifères, les cuisinières et les réfrigérateurs.** Le risque de décharges électriques est plus grand si votre corps est en contact avec une mise à la terre.
- 
- Ne placez pas les outils électriques sous la pluie ou dans un environnement humide.** L'eau qui s'infiltre dans l'outil électrique augmentera le risque de décharges électriques.
- N'abîmez pas le cordon. N'utilisez jamais le cordon pour transporter, tirer ou débrancher l'outil électrique. Éloignez le cordon de toute source de chaleur, de bordures coupantes, de l'huile et de toute pièce mobile.** Un cordon endommagé ou entremêlé augmente les risques de décharges électriques.
  - Si vous faites fonctionner l'outil électrique à l'extérieur, utilisez une rallonge conçue pour cette fin.** L'utilisation d'un cordon conçu pour l'extérieur réduit les risques de décharges électriques.
  - Si vous faites fonctionner l'outil électrique dans un endroit mouillé, veillez à utiliser un circuit protégé avec un disjoncteur différentiel de fuite à la terre (DDFT).** L'utilisation d'un DDFT réduit les risques de décharges électriques.

## 3. Sécurité personnelle

- Restez vigilant et attentif à ce que vous faites et faites preuve de bon jugement lorsque vous utilisez un outil électrique. N'utilisez pas l'outil électrique si vous êtes fatigué ou sous l'influence de drogues, d'alcool ou de médicaments.** Un moment d'inattention lors de l'utilisation d'outils électriques peut entraîner des blessures graves.
- Utiliser un équipement de protection individuelle, Portez toujours des lunettes de protection.** Les équipements de protection tels que masque anti-poussière, chaussures de sécurité antidérapantes, casque de protection auditive et protection contre la poussière utilisés dans des conditions appropriées réduiront les risques de blessures. Les gants sont recommandés lors du changement de lames.
- Évitez le démarrage accidentel. Veillez à ce que l'interrupteur soit à la position d'arrêt avant de brancher l'outil électrique à la source d'alimentation transporter.** Des accidents peuvent se produire si vous transportez des outils électriques lorsque votre doigt est sur l'interrupteur ou s'il est sous tension.
- Retirez toute clé de serrage ou de réglage avant de mettre l'outil électrique sous tension.** Une clé de serrage ou de réglage attachée à une pièce rotative peut entraîner des blessures corporelles.
- Ne vous étirez pas. Gardez votre équilibre en tout temps.** Ceci permet un meilleur contrôle de l'outil électrique dans le cas d'un événement inattendu.
- Portez des vêtements appropriés. Ne portez pas des vêtements amples ou des bijoux. Maintenez les cheveux, les vêtements et les bijoux loin des pièces rotatives.** Les vêtements amples, les bijoux et les cheveux longs peuvent être pris dans les pièces rotatives.
- Veillez à ce que les dispositifs fournis pour la récupération et la collecte de poussières soient bien connectés et utilisés adéquatement.** L'utilisation d'un système de collecte de poussière réduit les dangers associés.
- L'utilisation fréquente de l'outil ne doit pas faire place à la complaisance et au non-respect des principes de sécurité.** La négligence en une fraction de seconde peut causer des blessures graves.

## 4. Fonctionnement et entretien de l'outil électrique

- Ne forcez pas l'outil électrique. Utilisez l'outil électrique approprié pour votre application.** L'outil électrique approprié fera le travail plus efficacement et de manière plus sécuritaire au rythme pour lequel il est conçu.
- N'utilisez pas l'outil électrique si l'interrupteur ne fonctionne plus.** Tout outil électrique dont l'interrupteur ne fonctionne plus devient dangereux et doit être réparé immédiatement.
- Débranchez l'outil électrique de la source d'alimentation ou retirez le bloc-piles avant d'effectuer tout réglage, de changer un accessoire ou d'entreposer l'outil électrique.** Ces mesures de sécurité préventive réduisent les risques de démarrage accidentel de l'outil électrique.
- Gardez les outils électriques hors tension loin de la portée des enfants et ne permettez pas à des personnes qui ne connaissent pas l'outil électrique ou les instructions présentes de faire fonctionner l'outil.** Les outils électriques sont dangereux entre les mains d'une personne non formée.
- Prenez soin des outils et leurs accessoires. Veillez à ce que les pièces rotatives ne soient pas désalignées et qu'elles ne se coincent pas, qu'aucune pièce n'est brisée ainsi que toute condition qui affecte le fonctionnement de l'outil électrique est absente. N'utilisez pas un outil électrique endommagé et faites-le réparer immédiatement.** Plusieurs accidents sont causés par des outils électriques mal entretenus.
- Maintenez les outils de coupe bien aiguisés et propres.** Les outils de coupe bien entretenus avec des lames aiguisées sont moins susceptibles de coincer et sont plus faciles à manier.
- Utilisez l'outil électrique, les mèches, les accessoires, etc. conformément aux présentes instructions en prenant en considération l'environnement et le travail à être effectué.** L'utilisation de l'outil électrique pour des fins autres que pour lesquelles il est conçu peut entraîner des situations dangereuses.
- Gardez les poignées et les surfaces de saisie sèches, propres et exemptes d'huile ou de gras.** Les poignées et les surfaces de saisie glissantes ne permettent pas une manipulation et un contrôle sécuritaires de l'outil en cas d'événement inattendu.

## 5. Entretien

- Demandez à un technicien qualifié d'entretenir votre outil électrique en utilisant des pièces de rechange identiques.** Ceci assure le maintien de la sécurité de l'outil électrique.

# RÈGLES DE SÉCURITÉ DE LA SCIE DE TABLE

**⚠ AVERTISSEMENT** Le non-respect de ces règles peut provoquer des blessures graves.

- **VOIR LA SECTION RÈGLES DE SÉCURITÉ GÉNÉRALES DES OUTILS ÉLECTRIQUES DU PRÉSENT MANUEL.** Lisez le manuel d'instructions en intégralité avant d'utiliser la scie. Apprendre la bonne utilisation et les limites de la scie, ainsi que les dangers potentiels connexes, pour minimiser le risque d'accidents et de blessures. Assurez-vous que tous les opérateurs soient familiarisés avec les avertissements et les instructions avant d'utiliser la scie.
- **VOIR LA SECTION BRANCHEMENTS ÉLECTRIQUES DU PRÉSENT MANUEL** pour les instructions et les avertissements relatifs aux cordons d'alimentation et aux branchements électriques.

## TERMINOLOGIE

Les termes suivants seront utilisés dans le manuel et vous devez les connaître

- Coupe transversale » désigne toute coupe qui traverse complètement la pièce.
- Coupe non-transversale » désigne toute coupe qui ne traverse pas complètement la pièce.
- « Poussoir » désigne un bâton en bois ou en plastique, généralement fait maison, qui est utilisé pour pousser une petite pièce à travers la scie et ainsi maintenir les mains de l'opérateur à distance de la lame.
- Le « rebond » se produit lorsque la lame de scie se coince dans la coupe ou entre la lame et le guide et projette la pièce en arrière vers l'opérateur.
- « Main levée » désigne la coupe effectuée sans guide à onglets ou guide longitudinal ou sans aucun moyen de guidage ou de maintien de la pièce autre que la main de l'opérateur.
- « Coupe en plongée » désigne des coupes aveugles dans la pièce effectuées soit en élevant la lame à travers la pièce, soit en abaissant la pièce vers la lame.
- « Recoupe » désigne le fait de retourner la pièce pour faire une coupe que la scie n'est pas capable d'effectuer en un seul passage.
- « Coupe courbée », également appelée coupe corniche, est une opération où la pièce est passée en position inclinée à travers la lame.

**⚠ AVERTISSEMENT** Le non-respect de ces règles peut provoquer des blessures graves.

## RÈGLES DE SÉCURITÉ SPÉCIFIQUES POUR LA SCIE À TABLE

**⚠ AVERTISSEMENT** LISEZ TOUS LES AVERTISSEMENTS DE SÉCURITÉ INDIQUÉS PAR LE **⚠** SYMBOLE ET TOUTES LES INSTRUCTIONS.

### 1. AVERTISSEMENTS RELATIFS AU SYSTÈME DE PROTÈGE-LAME

- Gardez les protecteurs en place.** Ils doivent être en état de fonctionnement et bien installés. Un protège-lame desserré, endommagé ou qui ne fonctionne pas bien doit être réparé ou remplacé.
- Utilisez toujours un protège-lame de scie, un couteau diviseur et un dispositif anti-rebond pour toutes les opérations de coupe traversante.** Le protecteur et les autres dispositifs de sécurité permettent de réduire les risques de blessure lorsque vous effectuez des coupes traversantes, c'est-à-dire lorsque la lame traverse complètement l'épaisseur de la pièce à travailler.
- Rattachez le système de protège-lame immédiatement après avoir terminé une opération (comme une feuillure un refendage) qui nécessite le retrait du protecteur, du couteau diviseur ou du dispositif anti-rebond.** Le protecteur, le couteau diviseur et le dispositif anti-rebond permettent de réduire les risques de blessure.
- Assurez-vous que la lame de scie n'entre pas en contact avec le protecteur, le couteau diviseur ou la pièce à travailler avant de mettre l'interrupteur à la position de marche.** Un contact accidentel entre ces pièces et la lame de scie pourrait entraîner des risques.
- Ajustez le couteau diviseur conformément au manuel d'instructions.** Un espacement, un positionnement et un alignement incorrects peuvent rendre le couteau diviseur inapte à réduire les risques de rebond.
- Pour que le couteau diviseur et le dispositif anti-rebond fonctionnent, ils doivent être engagés dans la pièce à travailler.** Le couteau diviseur et le dispositif anti-rebond sont inefficaces lors de la coupe de pièces trop courtes, car ils ne peuvent pas s'engager dans celles-ci. Dans de telles conditions, le couteau diviseur et le dispositif anti-rebond ne peuvent pas éviter les rebonds.
- Utilisez la lame appropriée pour le couteau diviseur.** Pour que le couteau diviseur fonctionne correctement, le diamètre de la lame de scie doit correspondre au couteau diviseur approprié et le corps de la lame de scie doit être plus mince que l'épaisseur du couteau diviseur. De plus, la largeur de coupe de la lame de scie doit être plus large que l'épaisseur du couteau diviseur.

### 2. AVERTISSEMENTS RELATIFS AUX PROCÉDURES DE COUPE

- DANGER : Ne placez jamais vos doigts ou vos mains à proximité de la lame de scie ou en ligne droite avec celle-ci.** Un moment d'inattention ou une chute pourrait entraîner votre main vers la lame de scie et occasionner des blessures graves.
- Glissez la pièce à travailler vers la lame de scie ou le couteau dans le sens contraire du mouvement de rotation seulement.** Si vous glissez la pièce à travailler vers la lame de scie dans le sens du mouvement de rotation de celle-ci, la pièce à travailler et votre main pourraient être entraînées vers la lame de scie.
- N'utilisez jamais le guide d'onglet pour pousser la pièce à travailler lorsque vous sciez en long et n'utilisez pas le guide longitudinal comme butée réglable lorsque vous tronçonnez à l'aide du guide d'onglet.** Pousser la pièce à travailler à l'aide du guide longitudinal et du guide d'onglet en même temps augmente les risques d'enrayement et de rebond de la lame de scie.
- Pour le sciage en long, appliquez toujours une pression entre le guide et la lame de scie lorsque vous faites glisser la pièce à travailler. Utilisez un poussoir lorsque la distance entre le guide et la lame de scie est inférieure à 150 mm et utilisez un bloc-poussoir lorsque cette distance est inférieure à 50 mm.** Les dispositifs « d'aide au travail » permettent de garder votre main à une distance sécuritaire de la lame de scie.
- Utilisez seulement le poussoir fourni par le fabricant ou construit conformément aux instructions.** Ce poussoir garde la main à une distance suffisante de la lame de scie.
- N'utilisez jamais un poussoir endommagé ou coupé.** Un poussoir endommagé pourrait se briser et entraîner votre main vers la lame de scie.
- N'effectuez aucune coupe à « main libre ».** Utilisez toujours le guide longitudinal ou le guide d'onglet pour placer et guider la pièce à travailler. Une coupe à « main libre » consiste à utiliser votre main pour tenir ou guider la pièce à travailler plutôt que d'utiliser un guide longitudinal ou un guide d'onglet. Effectuer des coupes à main libre pourrait entraîner un désalignement, un enrayement et des rebonds.
- N'approchez jamais vos doigts d'une lame de scie en rotation.** Ne vous étirez pas pour atteindre une pièce à travailler; cela pourrait entraîner un contact accidentel avec la lame de scie en mouvement.
- Afin de maintenir de niveau les pièces à travailler longues ou larges, installez un support auxiliaire pour celles-ci à l'arrière ou sur le côté du banc de scie.** Une pièce longue ou large a tendance à pivoter sur le bord de la table, ce qui peut entraîner une perte de contrôle, un enrayement de la lame de scie et un rebond.
- Glissez la pièce à travailler à un rythme constant. Évitez de plier ou de tordre la pièce à travailler.** Si un blocage survient, éteignez l'outil immédiatement, débranchez-le, puis décoincez le matériau. Un blocage de la lame de scie à cause de la pièce à travailler peut entraîner un rebond ou le calage du moteur.

# RÈGLES DE SÉCURITÉ DE LA SCIE DE TABLE

- k. **Ne retirez pas des morceaux de matériau découpé pendant que la scie est en marche.** Le matériau pourrait se coincer entre le guide ou l'intérieur du protège-lame et la lame de scie, ce qui pourrait entraîner vos doigts vers la lame de scie. Éteignez la scie et attendez que la lame se soit arrêtée avant de retirer le matériau.
- l. **Pour le sciage en long de pièces de moins de 2 mm d'épaisseur, utilisez un guide auxiliaire en contact avec le plateau.** Une pièce à travailler mince pourrait se glisser sous le guide longitudinal et occasionner un rebond.
- m. **NE JAMAIS COUPER DE MÉTAUX, DE PANNEAUX DE CIMENT OU DE MAÇONNERIE.** Certains matériaux synthétiques ont des instructions spéciales pour la coupe sur les scies à table. Suivez les recommandations du fabricant en tout temps éviter de surchauffer les pointes des lames de scie et de faire fondre le plastique. Évitez de surchauffer les extrémités des lames en poussant le matériau à travers la lame de manière uniforme. Forcer le matériau à être rapide peut provoquer un échauffement et des dommages à la lame ou à la pièce. Si la coupe de plastique est autorisée, pour éviter de faire fondre le plastique

### 3. Causes des rebonds et avertissements connexes

**Un rebond est une réaction soudaine de la pièce à travailler qui se produit lorsqu'une lame est coincée, bloquée ou mal alignée sur la pièce à travailler, ou encore lorsqu'une partie de la pièce à travailler se coince entre la lame de scie et le guide longitudinal ou tout autre objet fixe.**

- a. **Lorsqu'un rebond se produit, il est fréquent que la pièce à travailler soit soulevée de la table par la partie arrière de la lame de scie et projetée vers l'utilisateur.** Le rebond est le résultat d'un usage inapproprié de la scie ou encore de procédures ou de conditions d'utilisation incorrectes. Il peut être évité en prenant les précautions appropriées présentées ci-dessous.
- b. **Ne vous placez jamais directement en face de la lame de scie.** Placez toujours votre corps et le guide du même côté de la lame. Les rebonds peuvent projeter la pièce à travailler à grande vitesse vers une personne se tenant devant la lame de scie et en ligne droite avec celle-ci.
- c. **Ne vous penchez jamais au-dessus de la lame de scie pour tirer ou tenir la pièce à travailler.** Un contact accidentel avec la lame de scie peut se produire ou des rebonds peuvent entraîner vos doigts vers la lame de scie.
- d. **N'appliquez jamais une pression sur la pièce à travailler coupée dans le sens contraire du mouvement de rotation de la lame de scie.** Cela pourrait occasionner un enrayement et un rebond.
- e. **Placez le guide pour qu'il soit parallèle à la lame de scie.** Un guide mal aligné coincera la pièce contre la lame de scie, ce qui entraînera un rebond.
- f. **Utilisez un guide d'appui à languette pour guider la pièce à travailler contre la table et le guide lorsque vous effectuez des coupes non traversantes telles que des feuillures, ou des refendages.** Le guide d'appui à languette aide à maîtriser la pièce à travailler en cas de rebond.
- g. **Redoublez de prudence lorsque vous effectuez des coupes dans des endroits dissimulés de pièces à travailler assemblées.** La lame de scie saillante pourrait couper des objets susceptibles de causer un rebond.
- h. **Soutenez les panneaux de grande taille pour minimiser les risques de blocage et de rebond de la lame de scie.** Les panneaux de grande taille ont tendance à s'affaisser sous leur poids. Vous devez placer des supports sous toutes les parties du panneau surplombant le plateau.
- i. **Redoublez de prudence lorsque vous coupez une pièce tordue, déformée, qui comporte des nœuds ou dont le bord n'est pas droit.** Guidez-la à l'aide d'un guide d'onglet ou le long du guide. Une pièce déformée, tordue ou qui comporte des nœuds est instable et entraîne un mauvais alignement de la voie avec la lame de scie, des enrayements et des rebonds.
- j. **Ne coupez jamais plusieurs pièces à travailler à la fois, qu'elles soient empilées à la verticale ou à l'horizontale.** La lame de scie pourrait se prendre dans une ou plusieurs pièces et entraîner un rebond.
- k. **Lorsque vous redémarrez la scie avec la lame de scie dans la pièce à travailler, centrez la lame de scie dans la voie afin que les dents de la scie ne soient pas engagées dans le matériau.** Si la lame est coincée, elle pourrait se soulever ou rebondir de la pièce à travailler au moment où vous redémarrez la scie.
- l. **Gardez les lames de scie propres, affûtées et bien réglées.** N'utilisez jamais une lame déformée ou dont les dents sont fissurées ou brisées. Des lames de scie affûtées et bien réglées réduisent les enrayements, les rebonds et les risques de calage du moteur.

### 4. Avertissements relatifs au mode d'emploi de la scie à table

- a. **Arrêtez la scie à table et débranchez le cordon d'alimentation lorsque l'appareil est laissé sans surveillance ou que vous retirez la plaque amovible,** remplacez la lame de scie ou effectuez des réglages sur le couteau diviseur, le dispositif anti-rebond ou le protège-lame de scie. Les mesures de précaution permettent d'éviter les accidents.
- b. **Ne laissez jamais la scie à table en marche sans supervision.** Éteignez-la et ne vous éloignez pas de l'outil tant qu'il ne s'est pas complètement arrêté. Une scie en marche sans surveillance est un risque non contrôlé.
- c. **Placez la scie à table dans un endroit bien éclairé et de niveau, où vous pourrez avoir une posture sécuritaire et un bon équilibre.** Elle doit être installée dans une zone offrant suffisamment de place pour que vous puissiez facilement manipuler l'ensemble de votre pièce à travailler. Les espaces restreints, les endroits sombres et les planchers glissants et inégaux sont propices aux accidents.
- d. **Nettoyez fréquemment sous le banc de scie et retirez la sciure qui s'y trouve ou accumulée dans le dispositif de dépoussiérage.** La sciure accumulée est combustible et auto-inflammable.
- e. **La scie à table doit être bien fixée.** Une scie à table qui n'est pas bien fixée pourrait se déplacer ou se renverser.
- f. **Retirez les outils, les résidus de bois et tout autre objet de la table avant de mettre la scie à table en marche.** La distraction ou un blocage potentiel peuvent être dangereux.
- g. **Utilisez toujours des lames de scie dont l'alésage central est de la bonne taille et de la bonne forme (en losange plutôt que rond).** Les lames de scie qui ne correspondent pas à la quincaillerie de fixation de la scie créent des coupes décentrées et entraînent des pertes de contrôle.
- h. **N'utilisez jamais une fixation de lame de scie endommagée ou inappropriée, par exemple des brides, des rondelles, des boulons ou des écrous.** Ces moyens de fixation ont été spécialement conçus pour votre scie afin d'assurer son fonctionnement sécuritaire et son rendement optimal.
- i. **Ne vous tenez jamais debout sur la scie à table et ne l'utilisez pas comme un escabeau.** Des blessures graves peuvent survenir si l'outil se renverse ou qu'un contact accidentel se produit avec l'outil tranchant.
- j. **Assurez-vous que la lame de scie est installée pour tourner dans le bon sens.** N'utilisez pas de meules, de brosses métalliques ou de meules abrasives sur une scie à table. Une installation incorrecte de la lame de scie ou l'utilisation d'accessoires non recommandés peuvent causer des blessures graves.
- k. **NE PAS RETIRER UNE PIÈCE DE TRAVAIL PIÉTRÉE** sans d'abord éteindre la scie et la débrancher de la source d'alimentation.

# AVERTISSEMENT DE LA PROPOSITION 65 :

**⚠ AVERTISSEMENT :** Des poussières créées par le ponçage, sciage, meulage, perçage et autres opérations de construction contiennent des produits chimiques reconnus par l'État de la Californie pour causer le cancer, des malformations congénitales ou autres problèmes de reproduction. Quelques exemples de ces produits chimiques sont :

- le plomb des peintures à base de plomb
- La silice cristalline des briques et du ciment et autre produit de maçonnerie
- L'arsenic et le chrome dans les bois traités chimiquement

Votre risque à l'exposition de ces produits varie en fonction de la fréquence de ce type de travail. Pour réduire votre exposition à ces produits chimiques : travaillez dans un endroit bien aéré et utilisez des équipements de sécurité approuvés tels que des masques de protection spécialement conçus pour filtrer les particules microscopiques.

## CONSERVEZ CES DIRECTIVES.

Consultez souvent ces directives et utilisez-les pour informer les autres.

Si vous prêtez cet appareil à quelqu'un, prêtez-lui aussi ces directives.

# BRANCHEMENTS ÉLECTRIQUES

## SOURCE D'ALIMENTATION

Cette scie est équipée d'un moteur de 13 ampères pour une utilisation sur courant alternatif de 120 volts et 60 Hz. Elle peut être re-câblée par un électricien qualifié pour une utilisation avec une source d'alimentation de 240 volts. Voir les instructions ci-dessous concernant les branchements appropriés pour le câblage de votre scie.

Pour la tension, le câblage de l'atelier est aussi important que la puissance du moteur. Une ligne conçue uniquement pour l'éclairage peut ne pas être en mesure de transférer correctement le courant nécessaire au moteur d'un outil électrique; un fil suffisamment épais pour une distance courte peut être trop fin pour une distance plus longue, et une ligne pouvant supporter un outil électrique peut ne pas être en mesure de supporter deux ou trois outils.

Un circuit électrique séparé devrait être utilisé pour vos appareils. Les fils du circuit doivent être au moins de calibre 12 et être protégés par un fusible à action différée de 20 ampères. Si vous utilisez une rallonge, utilisez uniquement des rallonges à trois fils avec des fiches de mise à la terre à trois broches et la prise correspondante qui acceptera la fiche de la machine. Avant de raccorder la machine à l'alimentation, s'assurer que le ou les interrupteurs sont sur la position « OFF » (arrêt) et que le courant électrique possède les mêmes caractéristiques que celles indiquées sur la machine. Une chute de tension importante entraînera une perte de puissance et une surchauffe du moteur. Cela peut également endommager la machine. Cet outil électrique est fourni avec un cordon d'alimentation électrique de type Y. Si le remplacement du CORDON D'ALIMENTATION est nécessaire, cela doit être fait par le fabricant ou son agent afin d'éviter tout risque pour la sécurité.

**⚠ DANGER: NE PAS UTILISER L'APPAREIL DANS UN ENDROIT HUMIDE OU MOUILLÉ ET NE PAS L'EXPOSER À LA PLUIE.**

## DIRECTIVES DE MISE À LA TERRE

**⚠ DANGER: CET APPAREIL DOIT ÊTRE MIS À LA TERRE LORSQU'IL EST UTILISÉ POUR PROTÉGER L'OPÉRATEUR CONTRE L'ÉLECTROCUTION.**

En cas de mauvais fonctionnement ou de panne, la mise à la terre fournit un chemin de moindre résistance au courant électrique visant à réduire le risque d'électrocution. Cet appareil est muni d'un cordon électrique doté d'un conducteur de terre et d'une fiche de mise à la terre. La fiche doit être branchée sur une prise correspondante qui soit correctement installée et mise à la terre, conformément aux codes et règlements locaux.

Ne pas modifier la fiche fournie sur votre scie ou re-câblée par votre électricien. Si elle ne rentre pas dans la prise, faites installer une prise adéquate par un électricien qualifié.

Le raccordement inapproprié du conducteur de terre de l'équipement peut provoquer l'électrocution. Le fil conducteur avec isolation et doté d'une surface extérieure verte, avec ou sans rayures jaunes, est le conducteur de terre. Si la réparation ou le remplacement du cordon électrique ou de la fiche s'avère nécessaire, ne pas raccorder le conducteur de terre de l'équipement à une borne sous tension.

# POWER CONNECTIONS

Si les consignes de mise à la terre ne sont pas complètement comprises ou en cas de doute concernant la mise à la terre de l'appareil, se renseigner auprès d'un électricien ou du personnel de service agréés.

Utiliser uniquement des cordons à 3 fils avec des fiches de mise à la terre à 3 broches et des prises adaptées à la fiche de la machine, comme illustré à la Figure A, ou une prise correctement reliée à la terre avec un adaptateur mis à la terre, comme illustré à la Figure B.

Réparez ou remplacez immédiatement tout cordon endommagé ou usé.

**⚠ DANGER:** DANS TOUS LES CAS, ASSUREZ-VOUS QUE LE RÉCEPTACLE EN QUESTION EST BIEN RELIÉ À LA TERRE. EN CAS DE DOUTE, FAITES VÉRIFIER LA PRISE PAR UN ÉLECTRICIEN QUALIFIÉ.

Il s'agit d'un outil raccordé à un cordon et mis à la terre, destiné à une utilisation sur un circuit d'alimentation ayant une puissance nominale de 120 volts. Il est conçu pour une utilisation sur un circuit qui comporte une prise, comme le montre la FIG. A. Il est doté d'une fiche comme illustré dans la Figure A. Si vous avez une prise à 2 pôles, comme le montre la FIG. B, vous pouvez utiliser un adaptateur temporaire, comme le montre la FIG. B. Si vous ne disposez pas d'une prise correctement mise à la terre. La cosse à oreille verte dépassant de l'adaptateur doit être connectée à une boîte de courant reliée à la terre en permanence. L'adaptateur temporaire doit uniquement être utilisé jusqu'à ce qu'une sortie correctement mise à la terre puisse être installée par un électricien qualifié.

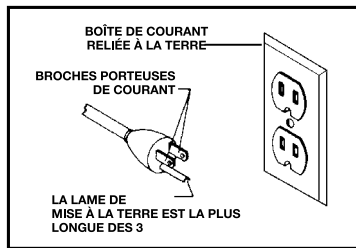


FIG. A

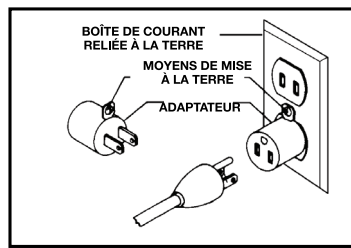


FIG. B

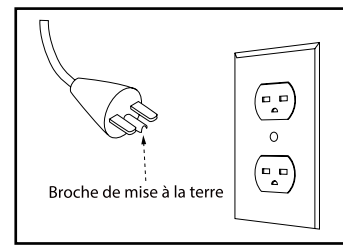


FIG. C

Cet outil peut être converti pour un circuit d'alimentation de 240 volts par un électricien qualifié. S'il est converti à 240 volts, il doit être équipé d'une fiche de mise à la terre comme le montre la FIG. C et doit être branché sur une prise, comme le montre la FIG. C, reliée à une mise à la terre permanente. Aucun adaptateur n'est disponible ou doit être utilisé avec cet outil en cas de conversion à 240 volts.

## RALLONGES

**⚠ DANGER:** N'utilisez jamais une rallonge endommagée. Vérifiez les rallonges avant chaque utilisation. Si la rallonge est endommagée, remplacez-la immédiatement. Toucher la zone endommagée pourrait provoquer un choc électrique entraînant des blessures graves.

**⚠ MISE EN GARDE :** Maintenez la rallonge hors de l'espace de travail. Positionnez le cordon afin qu'il n'accroche pas aux pièces de bois, outils et autres obstacles.

- Utilisez des rallonges appropriées. Veillez à utiliser une rallonge en bon état et vérifiez qu'il s'agit d'une rallonge à 3 fils avec une fiche de mise à la terre à 3 broches et que vous disposez d'une prise adaptée à la fiche de la machine, tel que décrit dans les Instructions de mise à la terre figurant dans le présent manuel. Lorsque vous utilisez une rallonge, assurez-vous qu'elle soit d'un calibre suffisamment élevé pour alimenter la machine en électricité. Une rallonge d'un calibre trop petit provoquera une chute de tension, entraînant une perte de puissance et une surchauffe. Le tableau ci-dessous indique le calibre maximal à utiliser en fonction de la longueur du cordon. En cas de doute, utilisez le calibre immédiatement supérieur. Plus le numéro de calibre est petit, plus le cordon est épais. Utilisez exclusivement des cordons ronds, chemisés, répertoriés par Underwriters Laboratories (UL).

CALIBRE MINIMUM POUR RALLONGE CALIBRES RECOMMANDÉS POUR UTILISATION SUR DES APPAREILS ÉLECTRIQUES STATIONNAIRES			
Intensité	Volts	Longueur totale du cordon en pieds	Calibre de la rallonge
0-6	240	jusqu'à 50	18 AWG
0-6	240	50-100	16 AWG
0-6	240	100-200	16 AWG
0-6	240	200-300	14 AWG
6-10	240	jusqu'à 50	18 AWG
6-10	240	50-100	16 AWG
6-10	240	100-200	14 AWG
6-10	240	200-300	12 AWG
10-12	240	jusqu'à 50	16 AWG
10-12	240	50-100	16 AWG
10-12	240	100-200	14 AWG
10-12	240	200-300	12 AWG
12-16	240	jusqu'à 50	14 AWG
12-16	240	50-100	12 AWG

CALIBRE MINIMUM POUR RALLONGE CALIBRES RECOMMANDÉS POUR UTILISATION SUR DES APPAREILS ÉLECTRIQUES STATIONNAIRES			
Intensité	Volts	Longueur totale du cordon en pieds	Calibre de la rallonge
0-6	120	jusqu'à 25	18 AWG
0-6	120	25-50	16 AWG
0-6	120	50-100	16 AWG
0-6	120	100-150	14 AWG
6-10	120	jusqu'à 25	18 AWG
6-10	120	25-50	16 AWG
6-10	120	50-100	14 AWG
6-10	120	100-150	12 AWG
10-12	120	jusqu'à 25	16 AWG
10-12	120	25-50	16 AWG
10-12	120	50-100	14 AWG
10-12	120	100-150	12 AWG
12-16	120	jusqu'à 25	14 AWG
12-16	120	25-50	12 AWG
12-16	120	IL EST DÉCONSEILLÉ D'UTILISER UNE LONGUEUR DE PLUS DE 50 PIEDS (15,24 M).	

# DÉBALLAGE

## ⚠ AVERTISSEMENT

- La machine est lourde, deux personnes sont nécessaires pour la déballer et la soulever.
- Placez une courroie de sécurité autour de la machine pour éviter qu'elle bascule lors du levage.
- Avant d'assembler et d'utiliser la machine, lisez attentivement ce manuel pour vous familiariser avec les procédures d'assemblage, d'entretien et de sécurité appropriées.

Vérifiez que l'emballage d'expédition et la machine ne sont pas endommagés avant de le déballer. Retirez délicatement les composants de la couche de mousse supérieure. Enlevez la couche de mousse supérieure, puis retirez tous les composants de la couche de mousse inférieure. Posez toutes les pièces sur un morceau de carton ou autre surface plane et propre. Au moins deux personnes ou plus sont nécessaires pour sortir la scie du carton. Toujours vérifier et retirer les matériaux d'emballage de protection autour des moteurs et des pièces mobiles. Ne jetez pas le carton d'expédition et les matériaux avoir soigneusement vérifié le contenu, assemblé la machine et être certain qu'elle fonctionne correctement. d'emballage avant d'en.

Comparez le contenu du colis avec la liste des composants et des pièces et la liste des sachets de quincaillerie avant l'assemblage pour vous assurer que rien ne manque. Inspectez soigneusement les pièces pour vous assurer qu'il n'y a eu aucun dommage pendant le transport. Si des pièces sont manquantes, endommagées ou prémontées, ne pas assembler. Au lieu de cela, appelez le Service à la clientèle DELTA® au 1-800-223-7278 pour obtenir de l'aide.

Après le montage, retirez les matériaux et enduits de protection de toutes les pièces et de la scie de table. Les enduits de protection peuvent être retirés en les pulvérisant de WD-40® et en les essuyant avec un chiffon doux. Il peut être nécessaire de renouveler cette étape plusieurs fois avant que tous les enduits de protection soient complètement enlevés.

Après nettoyage, appliquez une cire en pâte de bonne qualité à toutes les surfaces en fonte non peintes. Assurez-vous de bien lustrer la cire avant le montage.

## LISTE DES COMPOSANTS

### DESCRIPTION (QTÉ)

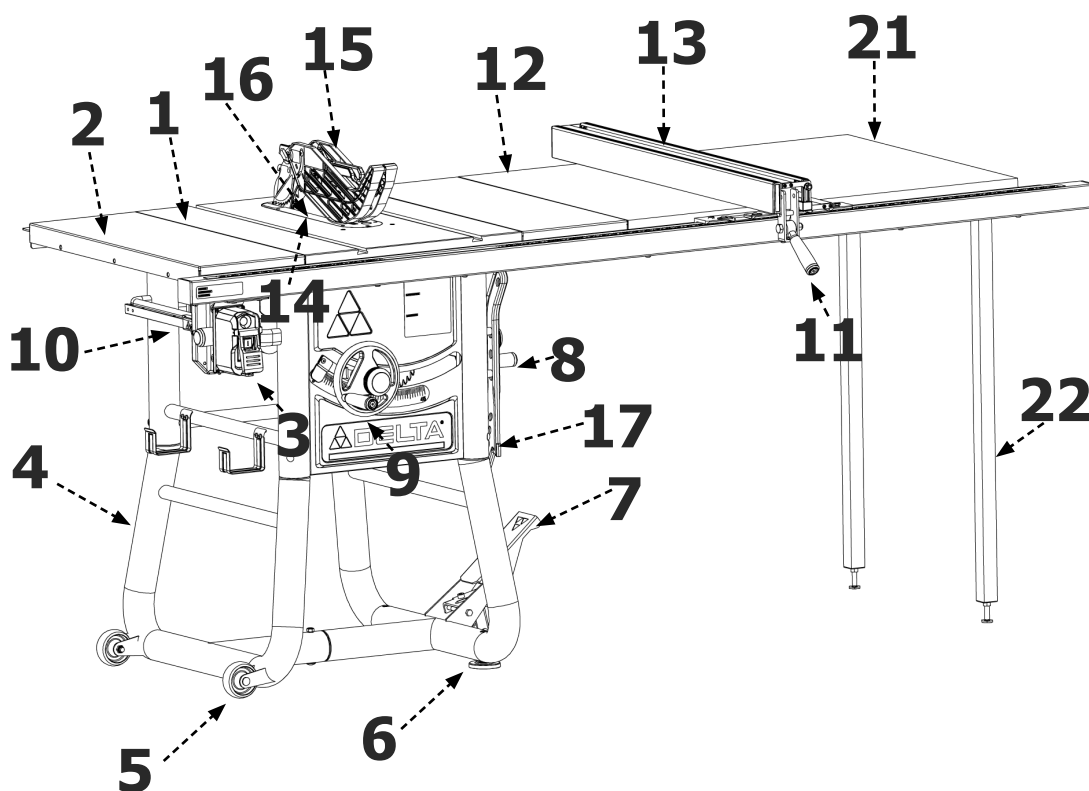
1. Scie à table avec lame en carbure et clé à bout fermé (1)
2. Aile d'extension
3. Commutateur (attaché à la scie) (1)
4. Support tubulaire (2)
5. Roues Fixes (2)
6. Pieds Réglables (2)
7. Pédale et roulette pivotantes (attachées à la scie) (1)
8. Poignées à volant (2) (attachées à la scie)
9. Boutons de verrouillage (2)
10. Calibre d'onglet (1)
11. Poignée de clôture (1)
12. Aile d'extension (2) avec 36-5000 et 5100 (1) avec 36-5052 et 36-5152
13. Clôture Rip (1)
14. Plaque de gorge (1)
15. Protège-lame et cliquets anti-recul
16. Lame (1)
17. Poussoir (1)

### Contenu de l'autre boîte

18. Rail arrière
19. Guide de clôture
20. Rail de clôture avant

### Contenu de la boîte pour 36-5052 et 36-5152 seulement

21. Extension de table en bois
22. Jambes





# DÉBALLAGE

## ENSEMBLES DE QUINCAILLERIE

Versions avec guide de 30" (36-5000 et 36-5100)\*

Description	Qté.	Emplacement d'utilisation	Élt. n°/ liste des pièces
Boulon de carrosserie 8mm x 70mm	1	Relie les moitiés du support	153
Écrou frein M8	1	Relie les moitiés du support	155
Rondelle à ressort M8	1	Relie les moitiés du support	154
Boulon de carrosserie M6 x 72mm	4	Relie le pied du support au support	144
Écrou de blocage M6	4	Relie le pied du support au support	145
Goupille axiale M8 x 53mm	2	Roulettes	151
Écrou de blocage M8	2	Roulettes	155
Vis auto taraudeuse M6 x 10mm à tête Phillips	16	Rallonges à établi 6, rallonge à	58
Vis tête hex. 5/16-18 x 7/8" avec rondelle à ressort	17	<b>rallonge 3, rail arrière 8</b> Tube de guide au rail	35
Vis à tête bombée 1/4 -20 x 1/2" hex. creuse	6	Rail avant à établi et rallonges 8	19
Vis à tête plate 5/16-18 x 1 1/8"	8	Rallonges à établi 6, rallonge	
Écrou à bride hex. 5/16-18	17	rallonge 3, rail arrière 8, rail avant 8	16
Jauge d'alignement du rail	1		190
Rondelle crantée conique 5/16"	1	Sur 1 vis pour le rail avant allant dans for electrical ground.	191
Rondelle crantée plate 5/16"	1	On 1 screw for the front rail going into table l'établi pour la mise à terre.	192
Vis d'assemblage à tête hexagonale 1/4 20x 1/2 "	2	Assemblage du boîtier de commande d'alimentation.	
1/4 "rondelle à ressort	2	Assemblage du boîtier de commande d'alimentation.	

\* La quincaillerie fournie servira à la scie modèle 36-5000 qui utilise le plus de quincaillerie.

Versions guide 52" (36-5052 et 36-5152) \*\*

Description	Qté	Emplacement d'utilisation	Élt. n°/ liste des pièces
Boulon de carrosserie 8mm x 70mm	1	Relie les moitiés du support	153
Écrou frein M8	1	Relie les moitiés du support	155
Rondelle à ressort M8	1	Relie les moitiés du support	154
Boulon de carrosserie M6 x 72mm	4	Relie le pied du support au support	144
Écrou de blocage M6	4	Relie le pied du support au support	145
Goupille axiale M8 x 53mm	2	Roulettes	151
Écrou de blocage M8	2	Roulettes	155
Vis auto taraudeuse M6 x 10mm à tête Phillips	16		
Vis tête hex. 5/16-18 x 7/8" avec rondelle à ressort	15	Rallonges à établi 6, rail arrière 6, rallonge à établi en bois 3	58
Rondelle plate 5/16-18	3	Rallonge à établi en bois	193
Vis à tête bombée hex. creuse 1/4 -20 x 1/2"	8	Tube de guide au rail	35
Vis à tête plate 5/16-18 x 1 1/8"	6	Rail avant à établi et rallonges 6	19
Écrou à bride hex. 5/16-18	13	Rail arrière 6, rail avant 6, rallonge à	16
Vis à tête hex. 1/4-20 x 1 1/2"	6	Tétabli en bois 3	
Vis à tête plate 1/4-20 x 1 1/2"	6	Rails à établi en bois arrière	183
Rondelle plate 1/4"	12	Rails à établi en bois avant	186
Écrous hex. 1/4-20	12	Rails à établi en bois	184
Vis auto-taraudeuse tête Phillips #8 x 3/4"	8	Rails à établi en bois	185
Vis #10-32 x 1 1/4"	4	Pieds à table	182
Rondelle plate #10	4	Pieds à table	180
Écrous hex. #10-32	4	Pieds à table	179
		Pieds à table	181
Jauge d'alignement du rail	1		190
Rondelle crantée conique 5/16"	1	Sur 1 vis pour le rail avant allant dans l'établi pour la mise à terre.	191
Rondelle crantée plate 5/16"	1	Sur 1 vis pour le rail avant allant dans l'établi pour la mise à terre.	192
Vis d'assemblage à tête hexagonale 1/4 20x 1/2 "	2	Assemblage du boîtier de commande d'alimentation.	
1/4 "rondelle à ressort	2	Assemblage du boîtier de commande d'alimentation..	

\*\* La quincaillerie fournie servira à la scie modèle 36-5000 qui utilise le plus de quincaillerie.

# MONTAGE

## ⚠ AVERTISSEMENT

- Ne soulevez pas la scie sans aide. Tenez-la près de votre corps en soulevant. Gardez les genoux pliés et soulevez en utilisant les jambes, pas le dos.
- Assemblez complètement la scie avec le piètement avant de l'utiliser. Le piètement est une partie intégrante et nécessaire de la structure de support de cette scie.
- Ne modifiez pas la scie, ne créez pas d'accessoires non recommandés pour utilisation avec cette scie.
- Assurez-vous que l'interrupteur d'alimentation est en position « OFF » (arrêt) avant de brancher l'alimentation électrique.
- Ne branchez pas sur le secteur avant que le montage soit terminé

## ⚠ MISE EN GARDE :

Évitez tout contact avec les dents de la lame. Laissez la lame rangée ou abaissée si possible.

## OUTILS REQUIS POUR LE MONTAGE (NON INCLUS)

- Tournevis plat
- Tournevis à tête Phillips
- Clé de 8mm
- Clé de 10mm
- Clé de 12mm
- Clé de 13mm
- Clé de 3/8"
- Clé de 7/16"
- Clé de 1/2"
- Clé de 9/16"
- Clé hex. Allen de 6mm
- Clé hex. Allen de 5/32"
- Clé hex. Allen de 3/16"/7/16-inch wrench

## SOCLE

1. Connectez les deux pattes tubes en insérant l'extrémité de la patte gauche (A) dans l'extrémité de la patte droite (B) comme le montre la Figure 1. Fixez avec boulon de carrosserie M8 X 70 mm et un écrou autobloquant, puis serrez à la main.
2. Insérez les quatre extrémités ouvertes des pattes tubes dans les colliers des pattes (C), comme illustré. Fixez chaque patte avec un boulon et un écrou de M6 x 72 mm.

**NOTE: Placez petit trou de vis en premier. Snug mais ne pas serrer la vis esta. Placez reste des vis à travers les fentes et commencer à enfiler dans les trous sur l'onglet de montage sur le stand. Une fois toutes les vis sont démarrés, serrez les quatre Suffisamment pour tenir fermement la plaque. Ce sont des vis autotaraudeuses et peuvent être difficiles à enfiler au premier abord. Suivez cette procédure pour tous les quatre panneaux ou 16 vis.**

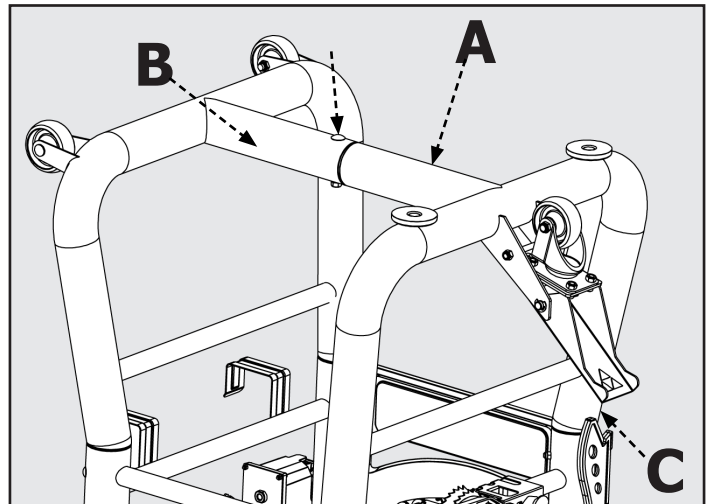


FIGURE 1

# MONTAGE

## ROULETTES INTÉGRÉES ET PIEDS STATIONNAIRES

1. Fixez les deux roulettes intégrées (A) sur les deux pieds gauches, à l'opposé de la roulette pivotante, à l'aide de la goupille axiale M8 X 53 mm comme sur la Figure 2.
2. Vissez les pieds réglables (C) dans les inserts filetés dans le pied droit, à côté de la roulette pivotante.
3. Placez une plaque métallique de 2x4 à l'arrière de la scie, comme indiqué sur la Figure 3, pour éviter d'endommager le capteur à poussière lors du redressement de la scie.
4. Placez le côté droit de la scie vers le haut.

**⚠ AVERTISSEMENT** La machine est lourde, deux personnes sont nécessaires pour redresser la machine.

5. Modifiez les deux pieds réglables (C) en les vissant dans la jambe. Les pieds peuvent être ajustés pour niveler la scie et verrouillés en serrant l'écrou M12 sur le dessus. Voir la figure 2.

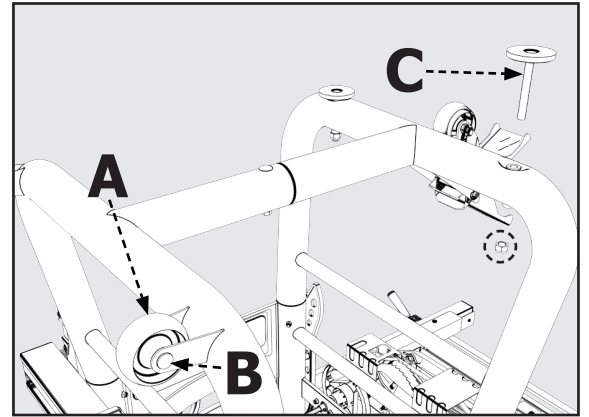


FIGURE 2

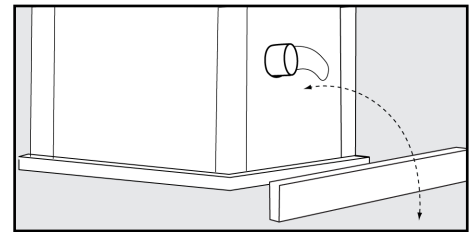


FIGURE 3

## RAILS AVANT ET ARRIÈRE

1. Fixez le rail avant (1) à l'avant de la table à l'aide de deux (5/16-18 x 1 1/8") vis à tête plate et deux (5/16-18) écrous à bride hex. (Fig. 4a) Une rondelle de mise à la terre conique (5/16") doit être installée directement devant l'une des têtes de vis. (Fig. 4b)
2. Fixez le rail arrière (2) à l'arrière de la table à l'aide de deux vis à tête plate (5/16-18 x 7/8") avec rondelle à ressort et de deux écrous à bride hex. (5/16-18). (Fig. 6) Une rondelle de mise à la terre plate crantée ((5/16-18) doit être installée

**Remarque: utilisez les deux trous d'alignement espacés de 16" pour aligner les rails avant et arrière sur les trous d'alignement de la table qui sont également espacés de 16".**

3. Utilisez le gabarit d'alignement des rails fourni pour vous assurer que le rail est à la bonne distance du haut de la table, de chaque côté de la table en fonte. (Fig. 5)

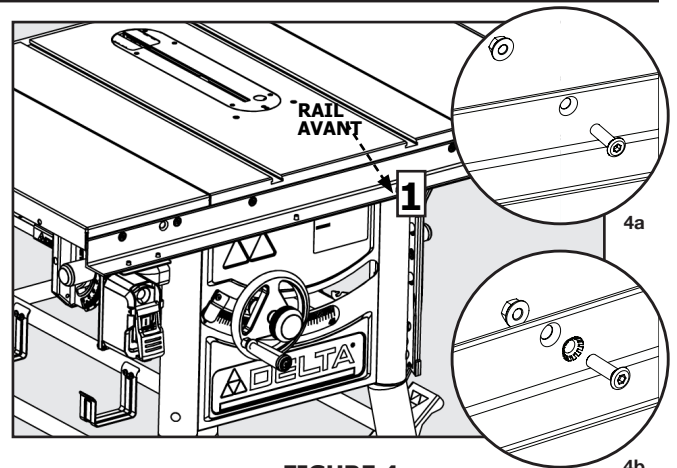


FIGURE 4

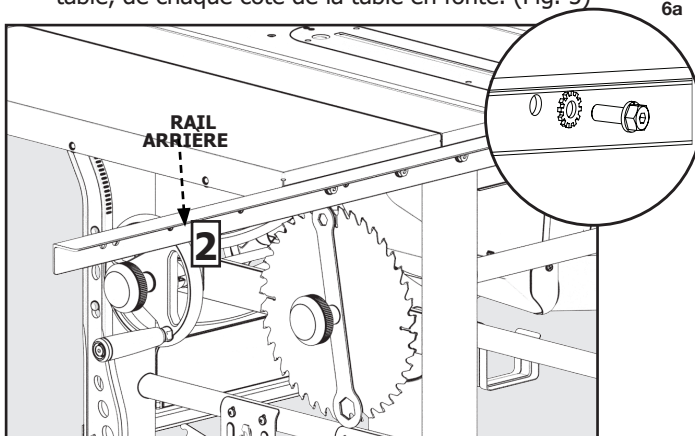


FIGURE 6

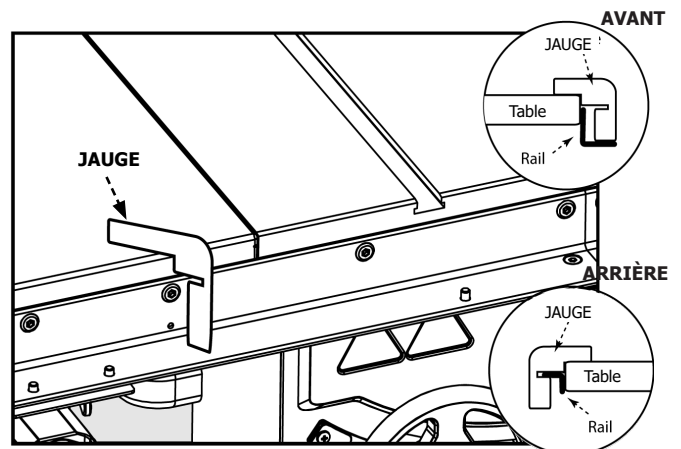


FIGURE 5

# MONTAGE

## AILES D'EXTENSION

### Pour les Modèles avec Trois Ailes d'Extension

1. Ensuite, fixez l'aile d'extension latérale gauche (3) sur les rails avant et arrière à l'aide de quatre vis à tête plate (5/16-18 x 1 1/8"), de rondelles de blocage (5/16") et d'écrous à bride hex. (5/16/18). Voir Figure (9a)
2. Fixez l'aile d'extension latérale gauche (3) sur le côté de la table à scie à l'aide de trois vis à tête hex. (5/16-18 x 7/8") avec rondelle à ressort. Voir Figure (9b)
3. Poser les deux ailes restantes à l'envers sur la table à scie. Placez les deux ailes l'une à côté de l'autre, de sorte que les motifs des trous correspondent. Fixez les deux ailes ensemble à l'aide de trois vis à tête hex. (5/16-18 x 7/8") avec rondelles à ressort et écrous à bride hex. (5/16-18).
4. Retournez les deux ailes et fixez-les sur le côté de la table à l'aide de trois vis à tête hex. (5/16-18 x 7/8") avec rondelles à ressort. Voir Figure (8)

**Remarque : utilisez une règle pour vous assurer que les bords supérieurs des ailes affleurent le haut de la table. Voir Figure (7)**

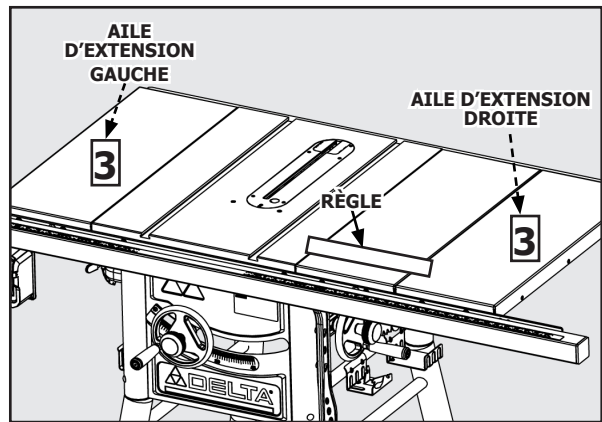


FIGURE 7

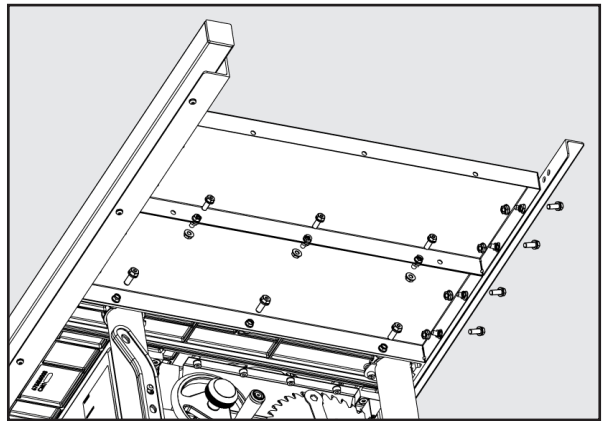


FIGURE 8

## AILES D'EXTENSION

### Pour les modèles avec Deux Ailes d'Extension et une Table d'Extension en Bois

1. Fixez les ailes d'extension (3) aux rails avant et arrière à l'aide de quatre (5/16-18 x 1 1/8") vis à tête plate, de rondelles de blocage (5/16") et d'écrous à bride hex. (5/16-18) Voir Figure (9a)
2. Fixez les ailes d'extension (3) à la table à l'aide de trois vis à tête hex. (5/16-18 x 7/8") avec rondelles à ressort pour chaque aile. Voir Figure (9b)

**Remarque : utilisez une règle pour vous assurer que les bords supérieurs des ailes affleurent le haut de la table. Voir Figure (9)**

3. Procédez au montage du rail.

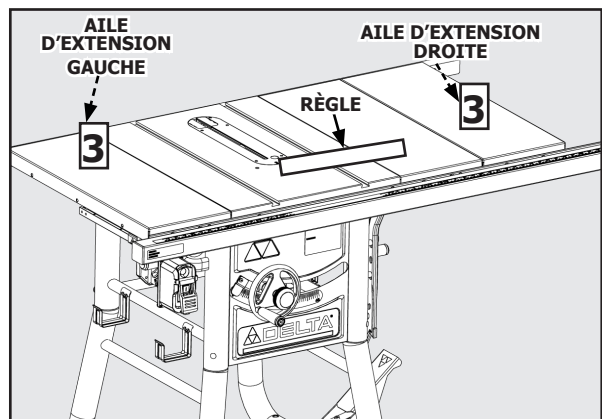


FIGURE 9

## TABLE D'EXTENSION EN BOIS

### Modèles à capacité de coupe de 52" seulement

1. Posez la table en bois (A) à l'envers sur le sol ou un banc.
2. Positionnez les pieds (B) dans le coin comme indiqué (Fig. 10), la paroi verticale de la plaque d'angle sur le pied doit être placée contre la paroi en bois (C) de la table.

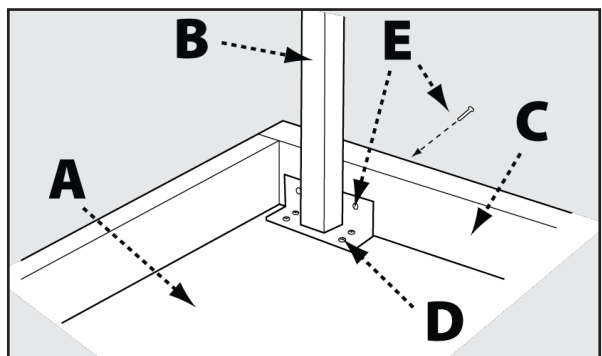


FIGURE 10

# MONTAGE

- Fixez les pieds sur le dessus de la table avec huit vis auto-taraudeuses # 8 x 3/4 "(D).
- Percez soigneusement au travers des trous dans les trous de la plaque d'angle verticale et la paroi en bois de la table avec un foret de 1/4 de pouce. Faites passer depuis l'extérieur les vis #10-32 X 1 1/4" avec des rondelles plates #10 (E) à travers les trous percés, puis assemblez les écrous sur les vis et serrez.
- Assemblez sans serrer trois vis 5/16-18 x 7/8" avec des rondelles à ressort, des rondelles plates et des écrous (F) dans les trois trous dans le côté de l'aile d'extension comme indiqué. (Fig. 11)
- Abaissez soigneusement le support de table d'angle en acier percé (G) sur les vis de l'aile d'extension. Serrez les vis après avoir nivelé la table en bois avec l'aile d'extension.
- À l'aide de la jauge d'alignement de rail (H), ajustez les pieds (I) de manière à ce que le haut de la table soit à la bonne distance du rail.
- Percez des trous de 1/4 de pouce à travers les trous du rail (J) dans la table en bois sur les rails avant et arrière. (Fig. 12)
- Fixez la table en bois aux rails à l'aide de vis à tête hex. 1/4-20 X 1 1/2 "pour le rail arrière et de vis à tête plate 1/4-20 X 1 1/2" pour rail avant, de rondelles plates et d'écrous.

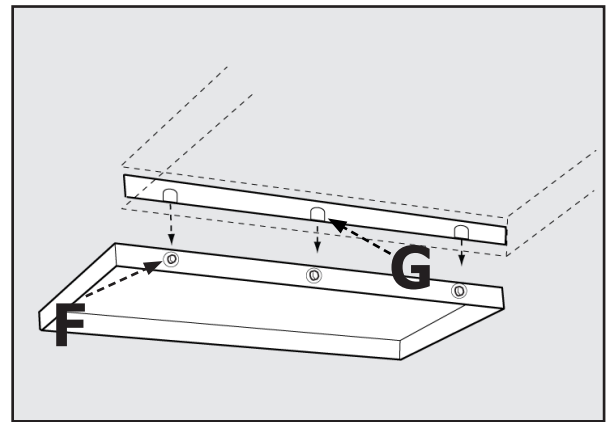


FIGURE 11

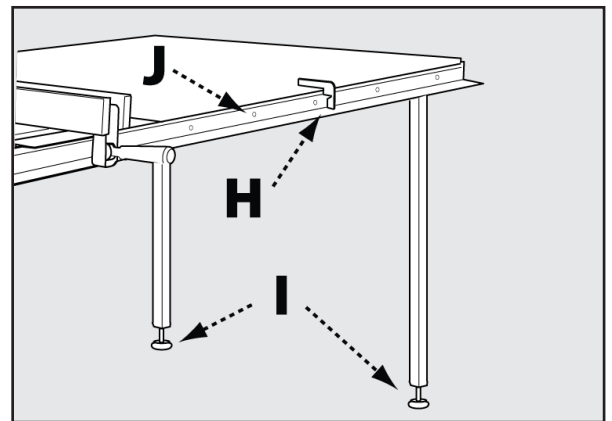


FIGURE 12

## RAIL DE GUIDAGE DU GUIDE ET BOÎTE DE COMMANDE D'ALIMENTATION

- Attachez le rail de guidage du guide au rail avant en utilisant quatre (pour les versions 30") six (pour les versions 52") vis à tête bombée hex. 1/4-20 x 1/2 pouce et des rondelles à ressort 1/4 pouce (B) sur le côté inférieur du rail avant.
- Alignez les deux trous du support du boîtier de commande d'alimentation avec les trous situés sous le rail avant, comme sur figure 14 (C), sur le côté gauche de la scie. Fixez le boîtier de commande d'alimentation au rail avant à l'aide de deux vis à tête hexagonale de 1 / 4-20 x 1/2 pouce avec rondelles élastiques.

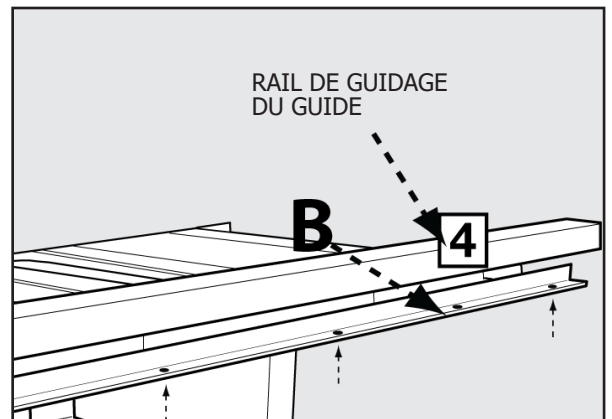


FIGURE 13

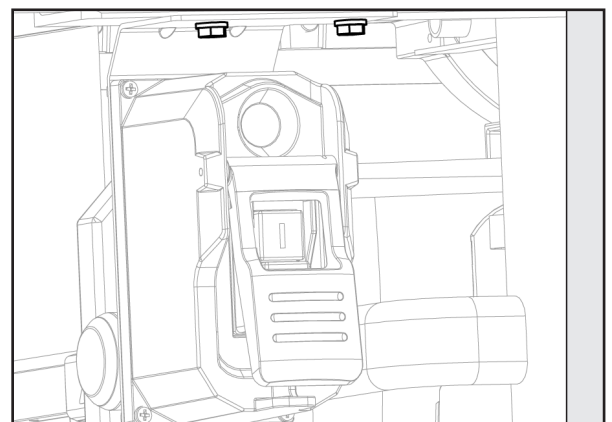


FIGURE 14

# MONTAGE

## PLAQUE À GORGE

1. Pour installer la plaque à gorge, abaissez la lame en dessous du plateau de la table, puis faites passer soigneusement la plaque à gorge, extrémité fendue d'abord, de l'avant de la table à l'arrière, en gardant la lame centrée dans la fente de la plaque à gorge. Voir Figure 15A. La plaque doit reposer à l'intérieur de la cavité dans le plateau de la table.
2. Assurez-vous que la plaque à gorge est alignée avec la partie supérieure de la table.
3. Si la plaque n'est pas alignée avec le plateau de la table, ajustez la hauteur de la plaque à gorge au moyen des quatre vis de pression (A).
4. Pour retirer la plaque à gorge, abaissez la lame sous le plateau, puis faites glisser délicatement la plaque à gorge de l'arrière de la table vers l'avant, en maintenant la lame centrée dans la fente de la plaque à gorge. Figure 15B.

**REMARQUE:** N'essayez pas de fixer la plaque à gorge sur l'établi à l'aide des vis de mise à niveau.

**Remarque:** Aucune partie de l'insert de table ne doit se situer au-dessus ni à plus de 0,7 mm du plan de la surface du dessus de la table côté entrée et aucune partie de l'insert de table ne doit être inférieure ou supérieure à 0,7 mm au-dessus du plan de la table, dessus de table côté sortie.

## LAME ET COUTEAU DIVISEUR

**⚠ AVERTISSEMENT** Pour réduire le risque de blessures graves, le couteau diviseur doit être installé et positionné correctement pour chaque coupe transversante et non traversante possible.

1. La scie est livrée avec la lame et le couteau diviseur installés et alignés correctement. Le couteau diviseur est installé dans la position de coupe basse, non traversante. Avant d'utiliser votre scie, assurez-vous que l'alignement de la lame dans la fente à onglets et du couteau diviseur par rapport à la lame n'a pas été affecté par le transport. Pour vérifier l'alignement de la lame et du couteau diviseur, voir page 60 dans la section Alignement de ce manuel.
2. Le couteau diviseur est installé dans la position de coupe basse, non traversante. Pour fixer les doigts anti-retour et les ensembles protège-lame, le couteau diviseur doit être en position relevée, comme indiqué sur la Figure 9. Pour lever et abaisser le couteau diviseur, voir Réglages de la hauteur du couteau diviseur à la page 50.

**REMARQUE :** Lors de l'installation du couteau diviseur, des doigts anti-retour et du protège-lame, la lame doit être au réglage de 90 degrés et élevée à la hauteur maximale. Voir Lever et abaisser la lame, à la page 48.

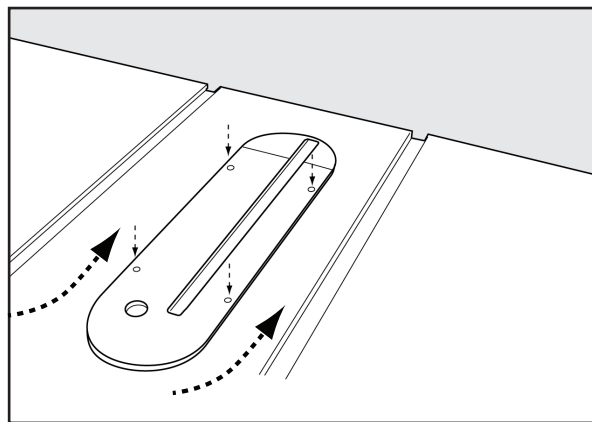


FIGURE 15A

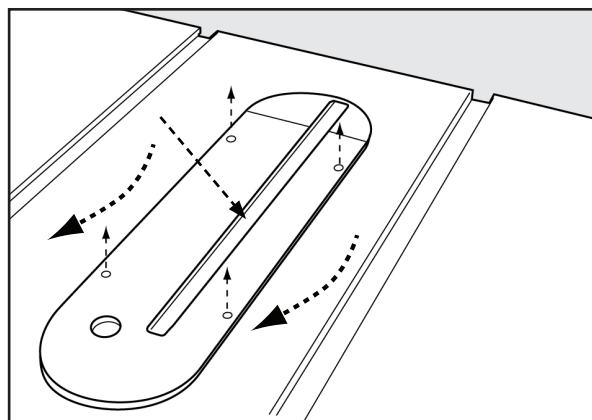


FIGURE 15B

## ENSEMBLE PROTÈGE-LAME, DOIGTS ANTI-RETOUR ET COUTEAU DIVISEUR DE LA SCIE

Votre scie de table est équipée d'un ensemble protège-lame, doigts anti-retour et couteau diviseur qui couvre la lame et réduit la possibilité de contact accidentel avec la lame. Le couteau diviseur est une plaque plane qui s'insère dans la coupe faite par la lame de la scie et permet de minimiser les rebonds en réduisant la tendance de la lame à se coincer dans la coupe. Deux doigts anti-retour sont situés sur les côtés du couteau diviseur qui permettent au bois de passer à travers la lame dans la direction de coupe, mais qui réduisent le risque de projection du matériau vers l'arrière sur l'opérateur. Le protège-lame et les doigts anti-retour ne peuvent être utilisés que pour des coupes qui traversent le bois. Lors de feuillures et autres coupes non-traversantes, le protège-lame et les doigts anti-retour doivent être enlevés et le couteau diviseur abaissé à la position de coupe

## REBONDS

Les rebonds peuvent causer des blessures graves. Un rebond se produit lorsque la pièce pince la lame ou se coince entre la lame de la scie et le guide longitudinal ou tout autre élément fixe et se soulève de la table pour être projetée vers l'opérateur. Les rebonds peuvent être évités en faisant attention aux conditions suivantes.

### COMMENT RÉDUIRE LE RISQUE DE REBOND ET VOUS PROTÉGER CONTRE D'ÉVENTUELLES BLESSURES :

- S'assurer que le guide longitudinal est parallèle à la lame de la scie.
- **NE PAS** exécuter une coupe en exerçant une pression sur la portion fixe de la pièce qui deviendra la pièce coupée (libre). Au cours d'une coupe longitudinale, il est nécessaire d'exercer une pression entre la lame de la scie et le guide. Utiliser un poussoir pour les pièces courtes de 6 pouces (152 mm) de largeur ou moins.
- Maintenir le protège-lame, le couteau diviseur et l'ensemble anti-retour en position et en bon état de fonctionnement. Le couteau diviseur doit être aligné avec la lame de la scie et l'ensemble anti-retour doit arrêter un effet de rebond une fois la machine amorcée. Vérifier le bon fonctionnement de l'ensemble anti-retour avant la coupe longitudinale en poussant une pièce de bois sous l'ensemble anti-retour. Les dents doivent empêcher la projection de la pièce de bois vers l'avant de la scie. Si un élément de

non-traversante indiquée sur le couteau diviseur. Utilisez tous les éléments du système de protection (ensemble protège-lame, couteau diviseur et doigts anti-retour) pour chaque opération dans laquelle ils peuvent être utilisés, y compris dans la coupe transversante. Si vous choisissez de ne pas utiliser l'un de ces éléments pour une application particulière, redoublez de prudence vis-à-vis du contrôle de la pièce, de l'utilisation des poussoirs, la position de vos mains par rapport à la lame, l'utilisation de lunettes de sécurité, les moyens d'éviter le rebond et toutes les autres mises en garde contenues dans ce manuel et sur la scie elle-même. Réinstallez les éléments de protection dès que vous revenez à des opérations de coupe transversante. Gardez l'ensemble de protection en bon état de fonctionnement.

l'ensemble n'est pas opérationnel, retournez-le au centre de service agréé le plus proche pour réparation.

- Il est possible de couper des matières plastiques et composites (comme des panneaux durs) avec la scie. Toutefois, puisque ces matières sont généralement très dures et glissantes, il est possible que les doigts anti-retour ne puissent pas contenir un effet de rebond. Il faut donc suivre attentivement les procédures d'installation et de coupe lors de coupes longitudinales éviter de surchauffer les pointes des lames de scie et de faire fondre le plastique.
- Utiliser un ensemble de protège-lame, de doigts anti-retour et couteau diviseur pour toutes les opérations où cela est possible, y compris en cas de coupe transversante.
- Lors de coupes longitudinales, pousser la pièce de l'autre côté de la lame de scie avant de relâcher la pièce.
- **NE JAMAIS** effectuer une coupe longitudinale sur une pièce qui est tordue ou déformée ou qui n'a pas de bord droit à faire glisser le long du guide.
- **NE JAMAIS** scier une grande pièce qui ne peut pas être contrôlée.
- **NE JAMAIS** utiliser le guide comme une butée longitudinale lors des coupes transversales.
- **NE JAMAIS** scier une pièce qui présente des nœuds instables, des défauts, des clous ou tout autre corps étranger.
- **NE JAMAIS** couper une pièce de moins de 10 pouces (254 mm).
- **NE JAMAIS** utiliser une lame émoussée. Une lame émoussée doit être remplacée ou affûtée.

# MONTAGE

## DOIGTS ANTI-RETOUR ET PROTÈGE-LAME

### DOIGTS ANTI-RETOUR

**⚠ AVERTISSEMENT** Pour réduire le risque de blessures graves, les doigts anti-retour doivent être en place lorsque vous effectuez une coupe traversante.

1. Reportez-vous à la Figure 16 et localisez la fente de montage des doigts anti-retour (A) au milieu du bord supérieur du couteau diviseur.
2. Faites coulisser la fente au milieu de l'ensemble de doigts anti-retour le long de la partie supérieure du couteau diviseur jusqu'à ce que la tige (B) localise la fente centrale sur le couteau diviseur.
3. Enfoncez la tige sur l'ensemble de doigts anti-retour (B) pour permettre à l'ensemble de tomber dans la fente. Appuyez sur l'ensemble de doigts anti-retour jusqu'à ce qu'il s'enclenche et se verrouille. Relâchez la tige.  
**REMARQUE :** Tirez sur les doigts anti-retour pour vous assurer qu'ils sont bien verrouillés en place. Pour retirer les doigts anti-retour, appuyez sur la tige (B) et tirez l'ensemble de doigts anti-retour hors du couteau diviseur.

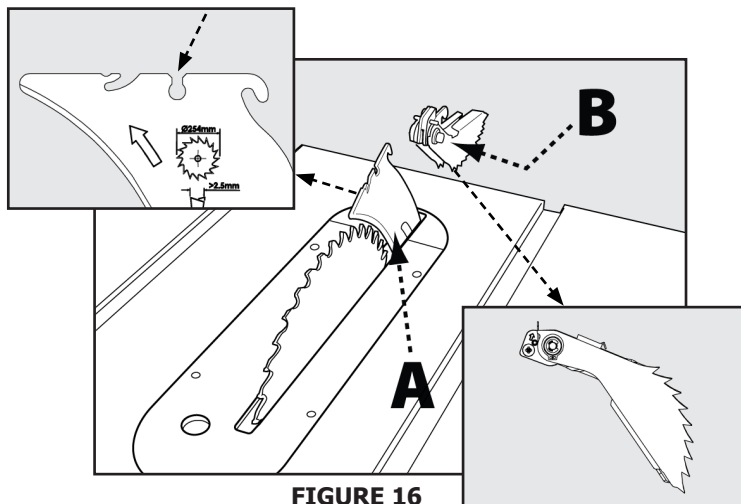


FIGURE 16

### PROTÈGE-LAME

**⚠ AVERTISSEMENT** Pour réduire le risque de blessures graves, le protège-lame doit être en place lorsque vous effectuez une coupe traversante.

1. Tout en maintenant l'ensemble protège-lame (A) en position verticale, accrochez le goujon de guidage (B) à l'extrémité arrière de l'ensemble protège-lame dans la fente sur le bord arrière du couteau diviseur.
2. Faites tourner l'ensemble protège-lame vers l'avant de la scie jusqu'à ce que la partie métallique (C) de l'ensemble protège-lame soit parallèle à la table comme le montre la Figure 17.
3. Tout en maintenant enfoncé l'avant de la partie métallique du protège-lame (C), appuyez sur le levier de verrouillage du protège-lame (D) jusqu'à ce qu'il s'enclenche en position verrouillée. Assurez-vous que le protège-lame est verrouillé sur le couteau diviseur en tirant sur le protège-lame. Si le protège-lame n'est pas verrouillé, le levier de verrouillage du protège-lame retournera à la position déverrouillée.

**Remarque:** Vérifiez que le protège-lame est libre de tout mouvement.

**⚠ AVERTISSEMENT** Si la partie métallique de l'ensemble protège-lame (C) n'est pas parallèle à la table, le couteau diviseur n'est pas dans la position relevée. Retirez l'ensemble protège-lame et les doigts anti-retour et relevez le couteau diviseur, puis réinstallez les doigts anti-retour et l'ensemble protège-lame.

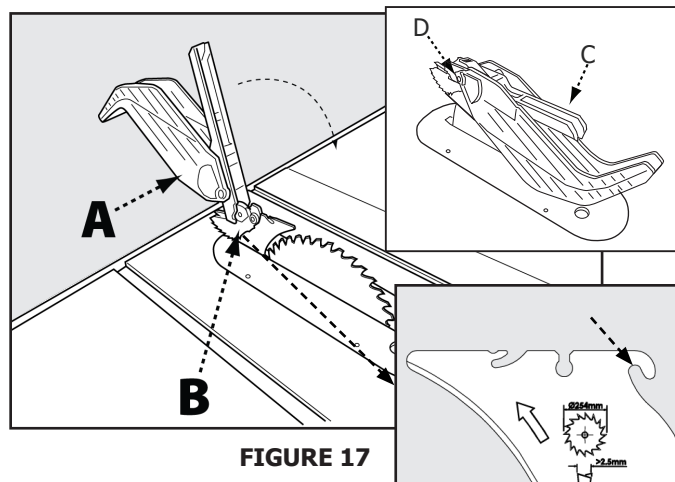


FIGURE 17

Pour retirer l'ensemble protège-lame :

1. Soulevez le levier de verrouillage du protège-lame (D) à la position déverrouillée.
2. Tournez le protège-lame vers l'arrière et faites glisser le goujon (B) hors de la fente du couteau diviseur.

## GUIDE LONGITUDINAL

Attach the handle to the fence cam.

Reliez la poignée à la came du guide

Le guide longitudinal coulisse sur le rail de la butée arrière de sorte que le crochet soit sous le rail arrière et se déplace sur le tube de guidage avant. La butée se verrouille en place en appliquant une pression dans un mouvement vers le bas sur la poignée du guide longitudinal. L'alignement du guide longitudinal doit être vérifié avant d'utiliser votre scie. Pour vérifier l'alignement du guide longitudinal, voir les instructions d'alignement à la page 61.

## GUIDE À ONGLETS

Insérez le guide à onglets dans chaque fente pour vous assurer qu'il coulisse librement. Voir la section Réglage des butées d'onglet à la page 60 pour le réglage de précision du guide à onglets.

## RANGEMENT INTÉGRÉ

La scie sur table DELTA no 36-5000 T2 série pour les entrepreneurs est livrée avec un rangement intégré pour le guide à onglets, la clé à arbre, le poussoir et la butée fournis. Il y a aussi un rangement intégré pour les lames de scie de rechange (vendues séparément). Les espaces de rangement pour le guide à onglets, la lame de rechange et la clé à arbre sont situés sur le panneau latéral droit de la machine et sont préinstallés.

Les espaces de rangement intégrés pour la butée et le poussoir se trouvent sur le côté gauche de la scie. .

# MONTAGE

## AJUSTEMENT DES BUTÉES FIXES POUR L'ANGLE DE BISEAU DE 90° ET 45°

Il y a des butées fixes à chaque extrémité de la plage de biseau. Pour assurer des coupes précises, les butées fixes doivent être positionnées exactement à 90° et 45°. Les butées coniques sont correctement réglées en usine. Cependant, pour une précision maximale, vous devez vérifier la position des butées lors de l'assemblage et de temps en temps pour vous assurer que les réglages restent satisfaisants. Pour vérifier la position des butées et l'ajuster si nécessaire, reportez-vous à la Figure 18 et procédez comme suit.

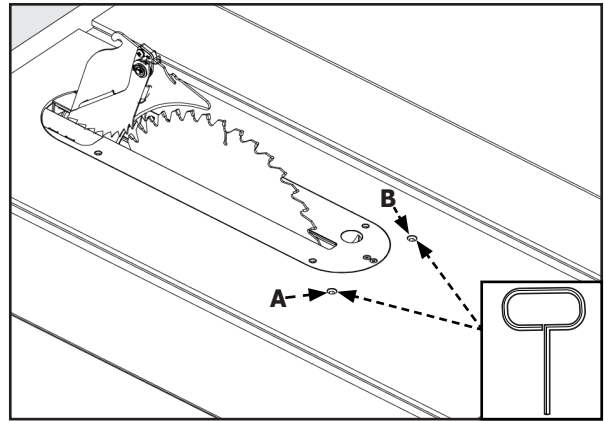


FIGURE 18

1. Libérez le bouton de verrouillage d'inclinaison de la lame situé sur le côté droit de la scie en le tournant dans le sens contraire des aiguilles d'une montre.
2. Tournez le volant d'inclinaison de la lame dans le sens inverse des aiguilles d'une montre et inclinez la lame dans la position 0° jusqu'à ce que la butée soit atteinte.
3. En utilisant une équerre de menuisier, vérifiez l'angle de la lame par rapport à la table, comme le montre la Figure 24b, page 50. Si la lame est à 90° par rapport à la table, passez à l'étape 6.
4. Si la lame n'est pas perpendiculaire à la table, tournez le volant de commande pour incliner légèrement la lame à l'opposé de la position d'arrêt, puis ajustez la butée de 90° en tournant la vis de pression à tête creuse située dans le plateau de la table immédiatement en avant de lathe 45° stop by rotating the socket set screw located in front of the right side of the throat plate. (B) partie gauche de la plaque à gorge (A). Revérifiez l'angle avec l'équerre de menuisier et continuez à ajuster jusqu'à ce que la lame soit à 90 degrés lors du retour à la position d'arrêt.
5. Tournez le volant de commande d'inclinaison de la lame en sens antihoraire jusqu'à ce qu'il repose sur la butée de 45°. Ensuite, répétez les étapes 4 et 5, en réglant la butée de 45° en tournant la vis de pression à tête creuse située en avant de la partie droite de la plaque à gorge. (B)

## FIXATION DE LA SCIE AU SOL

**AVERTISSEMENT** Cette scie se distingue par sa portabilité. N'essayez pas d'utiliser la scie pour couper une pièce grande ou encombrante sans prendre les mesures appropriées pour vous protéger contre le risque de basculement de la scie. Les exemples de mesures appropriées comprennent l'utilisation de tables de support et/ou la fixation des pattes de la scie au sol en remplaçant les pieds de la scie avec des boulons de raccordement ou en reliant les pattes à un support monté au sol avec des sangles en U.

## PRÉPARATION POUR COUPER

**AVERTISSEMENT** Le non-respect des avertissements suivants peut entraîner des blessures graves.

- **TOUJOURS** s'assurer que la pièce d'usinage n'est pas en contact avec la lame avant d'actionner le commutateur pour démarrer la scie. Le contact avec la lame pourrait entraîner le rebond ou la projection d'une pièce.
- Pour réduire le risque de démarrage accidentel, **TOUJOURS** s'assurer que le commutateur est en position arrêt avant de brancher la scie à la source d'alimentation.

- **NE PAS** utiliser de lames de qualité inférieure à la vitesse de cet outil. Le non-respect de cet avertissement peut entraîner des blessures graves.
- Éteindre la machine et la débrancher de la source d'alimentation avant d'installer et de retirer tout accessoire, avant d'effectuer des réglages et des réparations. Un démarrage inopportun peut provoquer des blessures.
- Avant de faire fonctionner la scie, veillez à vous familiariser avec ses caractéristiques et commandes et vérifiez que vous avez fait tous les ajustements nécessaires comme décrit ci-dessous.



# PRÉPARA MONTTION POUR COUPER

## SOULEVER ET ABAISSER LA LAME

Pour la plupart des applications, il est recommandé de soulever la lame de 1/8 pouces (3,2 mm) à 1/4 pouces (6,4 mm) au-dessus de la surface supérieure de la pièce.

Relevez ou abaissez la lame avec le volant de commande (A) situé à l'avant de la scie maximum 45° (voir Figure 19).

1. Avant de soulever ou d'abaisser la lame, veillez à desserrer le bouton de verrouillage (B) en le tournant dans le sens antihoraire.
2. Pour soulever la lame de la scie, tournez le volant de commande dans le sens horaire. Pour abaisser la lame de la scie, tournez le volant de commande dans le sens antihoraire.
3. Serrez le bouton de verrouillage pour maintenir la lame à la hauteur désirée. Seule une légère pression suffit à verrouiller fermement le mécanisme de soulèvement de la lame. Toute pression supplémentaire applique simplement une tension inutile sur le dispositif de verrouillage.
4. Lorsque vous avez terminé d'utiliser la scie et lors de l'entretien, des ajustements ou des réparations, abaissez la lame en dessous de la surface de la table.

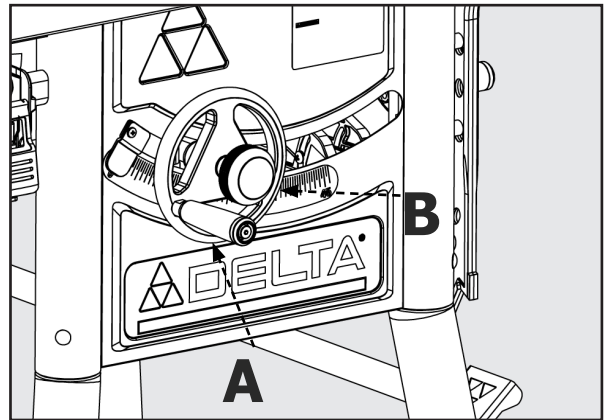


FIGURE 19

## INCLINAISON DE LA LAME

La lame peut être inclinée jusqu'à 45° vers la gauche à l'aide du volant d'inclinaison de la lame (A) situé sur le panneau latéral droit de la scie. L'angle d'inclinaison est mesuré par la jauge de biseau sur la face avant de la scie. Pour incliner la lame de la scie :

1. Desserrez le bouton de verrouillage (B) dans le sens antihoraire et tournez le volant de commande dans le sens horaire. Un indicateur sur l'avant de la scie indique l'angle d'inclinaison par des incréments d'1/2 degré.
2. Pour verrouiller la lame de la scie à l'angle désiré, serrez le bouton de verrouillage en le tournant dans le sens horaire.

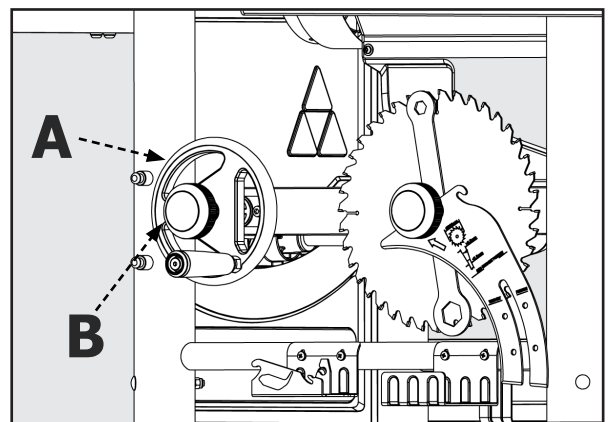


FIGURE 20

# PRÉPARATION POUR COUPER

## SÉLECTION ET RANGEMENT DES LAMES DE SCIE

Les couteaux diviseurs doivent être adaptés aux dimensions de la lame de scie afin de fonctionner efficacement.

La lame de scie fournie avec votre nouvelle scie est une lame combinée de 10 pouces (254 mm), utilisée pour la coupe transversale (à travers le grain) et longitudinale (dans le sens du grain) à travers la pièce. L'alésage central de la lame est de 5/8 pouces (16 mm) de diamètre. Cette lame produira une coupe de bonne qualité pour la plupart des applications.

Il existe de nombreux types de lames disponibles pour réaliser des travaux spécifiques et particuliers comme coupe transversale seulement, coupe longitudinale seulement, rainurage de contreplaqué fin, lambrissage, etc.

Cet outil ne peut être utilisé qu'avec des lames de scie à bois.

Utilisez uniquement des lames de scie conçues pour des vitesses d'exploitation maximales sécuritaires de 3 600 tr/m ou plus.

Les lames de scie doivent toujours être bien affûtées. Il est recommandé de trouver un service d'affûtage réputé pour affûter vos lames lorsque cela est nécessaire.

Ne jamais empiler les lames l'une sur l'autre pour les ranger. Placer du matériau tel que du carton entre chaque lame pour les empêcher de se toucher, ou les placer dans le tiroir de rangement.

Des meules ou des lames (y compris les diamants) abrasives ne doivent pas être utilisées sur cette scie.

## CHANGEMENT DE LA LAME

### ⚠ AVERTISSEMENT

- Utilisez seulement des lames de 10 pouces (254 mm) de diamètre avec des alésages centraux de 5/8 pouces (16 mm), évaluées à 3 600 tours par minute ou plus, avec une largeur de trait de scie minimale de 0,102 pouces (2,6 mm) et une épaisseur de corps maximale de 0,073 pouces (1,8 mm). Utilisez uniquement un diamètre de lame conforme aux indications figurant sur la scie.
  - Pour réduire le risque de blessures, éteignez la machine et débranchez-la de la source d'alimentation avant d'installer et d'enlever les lames et accessoires, avant d'effectuer des ajustements et des réparations. Un démarrage inopportun peut provoquer des blessures.
- Retirez la plaque à gorge et soulevez la lame de la scie à sa hauteur maximale.
  - Appuyez et maintenez enfoncé le bouton de verrouillage de l'arbre (A) montré à la Figure 21.
  - Utilisez la clé fournie pour retirer la lame en la tournant dans le sens inverse des aiguilles d'une montre et en maintenant l'écrou et la bride (B). Enlevez la vieille

lame.

- Placez la nouvelle lame sur l'arbre avec les dents vers le bas lorsque la lame tourne vers l'avant de la table de sciage.
- Remplacez et serrez l'écrou de fixation de la lame et la bride.
- Remplacez la plaque à gorge.

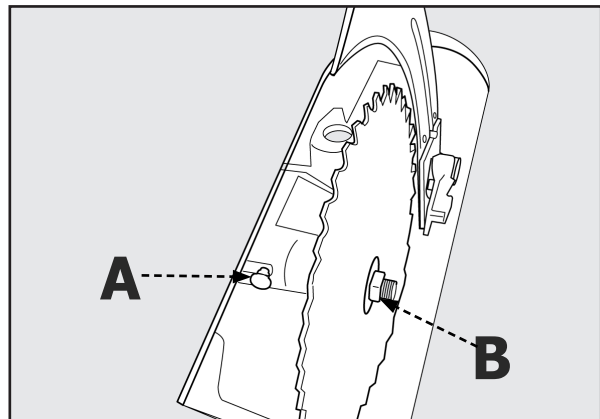


FIGURE 21

## POSITION DU COUPEAU DIVISEUR

**REMARQUE :** Les dispositifs de sécurité, l'ensemble protège-lame et l'ensemble anti-retour ont été enlevés dans la Figure 22, afin de montrer l'emplacement des caractéristiques spécifiques. Lorsque vous utilisez la scie, ces dispositifs de sécurité doivent être en place et fonctionner correctement.

Le couteau diviseur est une plaque plane qui s'insère dans la coupe faite par la lame de la scie et permet de minimiser les rebonds en réduisant la tendance de la lame à se coincer dans la coupe. Il doit être installé et positionné correctement pour chaque coupe transversante et pour chaque coupe non transversante à moins que le couteau diviseur ne gêne la pièce.

L'épaisseur du couteau diviseur (A) doit être supérieure à celle du corps de la lame ou de la plaque (B) et inférieure à la largeur de trait de scie ou de découpe C) comme le montre la Figure 16. Le couteau diviseur fourni avec cette scie fait 2,2 mm d'épaisseur et peut être utilisé uniquement avec une lame de 10 pouces (254 mm) pour une largeur minimale du trait de scie de 0,102 pouces (2,6 mm) et une épaisseur maximale du corps de 0,073 pouces (1,8 mm). Ne pas essayer d'utiliser ce couteau diviseur avec des lames qui ne respectent pas ces dimensions.

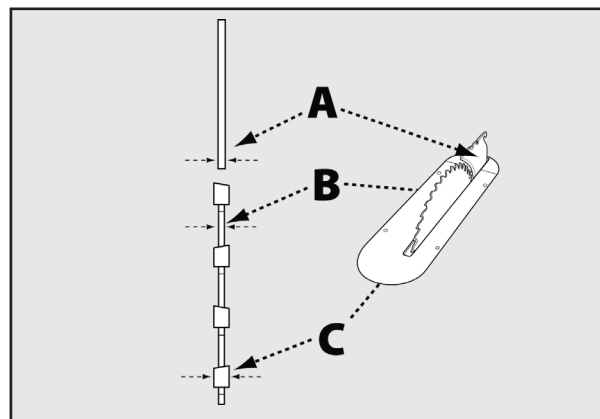


FIGURE 22

# PRÉPARATION POUR COUPER

## RIVING SET HAUTEUR DE COUTEAU

La hauteur du couteau diviseur doit être ajustée en fonction du type de coupe effectuée. Pour toutes les coupes traversantes (lorsque le bois est complètement coupé), il devrait être en position levée, avec les doigts anti-recul et la protection installés. Pour les coupes non traversantes (lorsque la lame ne pénètre pas dans le haut de la pièce), le couteau diviseur doit être en position abaissée et les doigts et le garde anti-recul ne doivent pas être retirés.

### POUR RELEVER OU ABAISSER LE COUTEAU RIVING:

1. Retirez la plaque à gorge et élevez la lame à la hauteur maximale au-dessus de la table.
2. Localisez le levier de verrouillage à came près de la base du couteau diviseur.
3. Faites pivoter le levier à came en le tournant dans le sens des aiguilles d'une montre pour déverrouiller et libérer le couteau diviseur de sa position verrouillée.
4. Avec votre main placée près du haut du couteau, penchez-le vers l'extérieur des deux goupilles de verrouillage à côté de la fente du milieu. Ceci permet maintenant au couteau de glisser dans la position ascendante / coupée.
5. Soulevez le couteau le long de la fente coulissante jusqu'à ce que vous sentiez la nouvelle position des goupilles de verrouillage.
6. Relâchez le couteau et il devrait s'enclencher dans sa

nouvelle position; remuer si nécessaire.

7. Remettez le levier de verrouillage de la came en position verrouillée. Si vous avez fait cela correctement, le couteau diviseur sera aligné avec la lame. Si ce n'est pas le cas, revenez sur vos pas.

**REMARQUE:** Lors du réglage du couteau diviseur en hauteur, veillez à effectuer un mouvement radial, comme indiqué.

**NE PAS faire fonctionner la scie à moins que le couteau diviseur ne soit bien serré dans la position relevée pour la coupe traversante ou dans la position abaissée pour la coupe non traversante.**

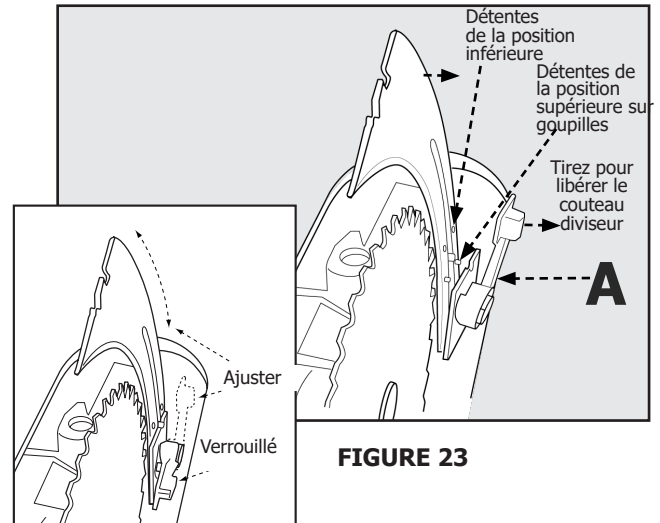


FIGURE 23

## VÉRIFICATION DE L'ALIGNEMENT DU COUTEAU DIVISEUR

**⚠ AVERTISSEMENT** Avant de connecter la scie de table à la source d'alimentation et d'utiliser la scie, contrôlez toujours l'alignement et le dégagement de l'ensemble protège-lame et du couteau diviseur par rapport à la lame de la scie. Vérifiez l'alignement du couteau diviseur après chaque changement de lame.

### POUR VÉRIFIER L'ALIGNEMENT :

1. Alignement horizontal : Placez un bord droit sur la table contre la face de la lame (A) et assurez-vous qu'il s'étend le long B du couteau diviseur (B), comme le montre la Figure 24a. A Le couteau diviseur doit à peine toucher le bord droit. Assurez-vous que le bord droit passe entre les dents et repose sur la face de la lame et le couteau diviseur pour un alignement correct.
1. Alignement vertical : Placez une équerre de menuisier sur la table contre la face de la lame et assurez-vous qu'elle s'étend le long du couteau diviseur (B), comme le montre la Figure 24b. Le couteau diviseur et la lame doivent toucher l'équerre de menuisier en continu. Assurez-vous que le bord droit passe entre les dents et repose sur la face de la lame et le couteau diviseur pour un alignement correct.

Si le couteau diviseur et la lame sont hors de l'alignement horizontal ou vertical, reportez-vous aux instructions d'alignement du couteau diviseur à la page 60 de ce manuel.

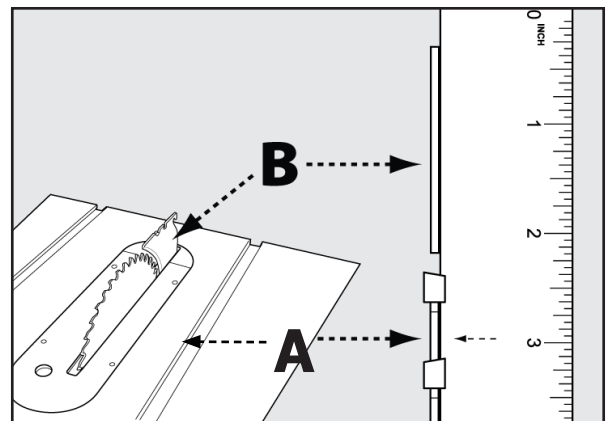


FIGURE 24a

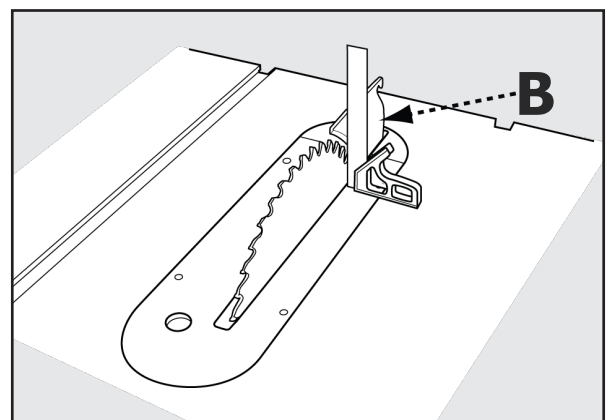


FIGURE 24b

# PRÉPARATION POUR COUPER

Le guide à onglets est équipé de butées d'indexage réglables à 90°, 75°, 60°, 45° et 30°. Pour régler l'onglet en vue d'une coupe en biseau, voir Figure 25 et :

1. Desserrez la poignée (A).
2. Appuyez sur la gâchette de pouce (B).
3. Déplacez le corps du guide à onglets à l'angle désiré maximum 30° de chaque côté.
4. Relâchez la gâchette de pouce et resserrez la poignée.

Le guide à onglets est équipé d'une rondelle sur l'extrémité de la barre qui s'insère dans la fente en T de la table. Ceci permet de tirer le guide à onglets hors du bord avant de la table sans tomber. Cela permet d'accueillir une pièce plus grande devant la lame.

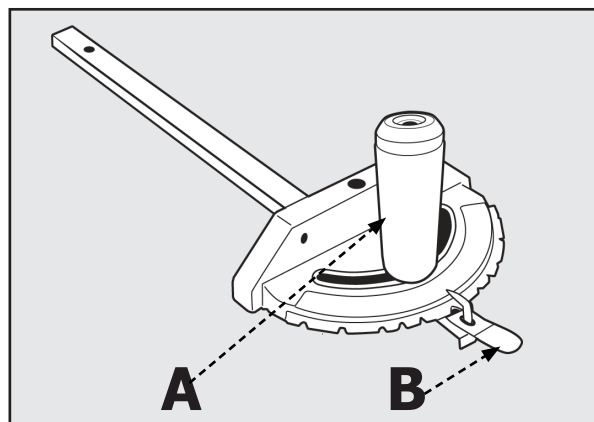


FIGURE 25

## UTILISATION DE L'ENSEMBLE PROTÈGE-LAME

**⚠ AVERTISSEMENT** Les doigts anti-retour et le protège-lame doivent être utilisés pour toutes les coupes transversantes. Gardez les deux écrans de protection abaissés et les bras, les mains et les doigts loin de la lame, du protège-lame et des doigts anti-retour lorsque l'alimentation est allumée afin d'éviter des blessures graves. Voir les instructions de montage à la page 45 pour l'installation et l'enlèvement corrects des doigts anti-retour et du protège-lame.

Si vous devez brièvement soulever le protège-lame (par exemple, pour effectuer une mesure) le protège-lame peut être bloqué en position surélevée.

1. Reportez-vous à la Figure 26 et, en soulevant le protège-lame par l'avant, soulevez l'écran de protection jusqu'à ce qu'il s'enclenche en position verrouillée au-dessus de la table. Vous pouvez soulever l'un ou les deux écrans de protection.
2. Lorsque vous avez terminé la mesure, remettez le protège-lame dans sa position de fonctionnement.

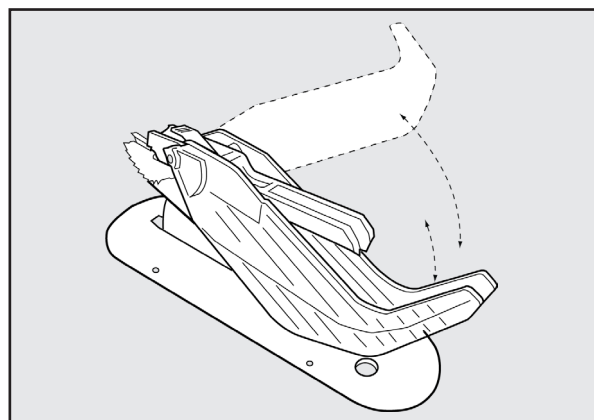


FIGURE 26

## VERIFICATION DE L'ALIGNEMENT DU GUIDE

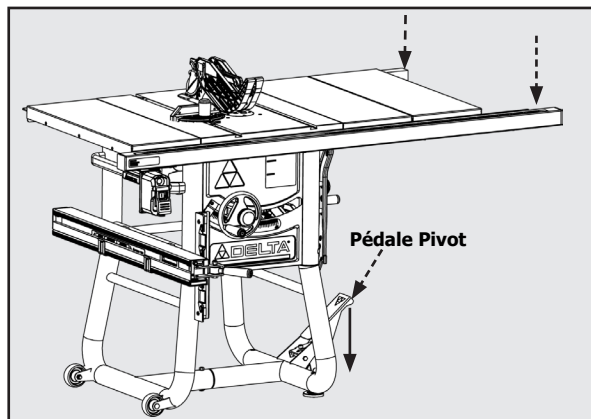
**⚠ AVERTISSEMENT** N'essayez pas d'utiliser un guide longitudinal qui n'est pas aligné correctement.

Chaque fois que vous utilisez le guide longitudinal, vérifiez son alignement pour vous assurer que le guide est parallèle à la fente. Pour vérifier l'alignement de votre guide longitudinal, placez le guide adjacent à la fente et verrouillez le guide en place. Si le guide n'est pas aligné sur la fente de l'avant à l'arrière, consultez les instructions pour aligner le guide longitudinal à la page 61 de ce manuel. Si vous n'arrivez pas à aligner le guide longitudinal, remplacez le guide longitudinal ou appelez le 1-800-223-7278 pour de plus amples instructions.

## POUR DÉPLACER LA SCIE

**REMARQUE:** Assurez-vous que la scie est hors tension, que la lame est complètement immobile et que le guide est entreposé avant de tenter de déplacer la scie.

Pour déplacer la scie, appuyez sur la pédale de pivot (8), placez les mains sur chaque rail de la clôture et déplacez la scie à l'emplacement souhaité. Relevez la pédale de pivotement une fois la scie déplacée à l'emplacement souhaité.



Exemple

# FONCTIONNEMENT

**⚠ AVERTISSEMENT** Le non-respect des avertissements suivants peut entraîner des blessures graves.

**LIRE LE MANUEL EN ENTIER.** En plus de lire ces instructions de fonctionnement, il est important de lire et comprendre le manuel en entier avant d'utiliser cette scie. Suivez toutes les instructions en vigueur concernant l'assemblage, la préparation et l'ajustement avant d'effectuer des coupes et conformez-vous à toutes les règles de sécurité et tous les avertissements dans cette section et dans le reste de ce manuel.

1. Chaque fois que vous utilisez la scie, parcourez la liste de vérification suivante :
  - La source d'alimentation et les raccordements électriques sont-ils adaptés à la scie?
  - La scie et la zone de travail sont-elles libres de tout encombrement et de spectateurs?
  - La lame est-elle bien serrée et bien alignée?
  - L'épaisseur du couteau diviseur correspond-elle à la lame?
  - La lame et le couteau diviseur sont-ils correctement alignés?
  - L'opérateur est-il qualifié pour effectuer des coupes et s'est-il familiarisé avec l'ensemble des règles, avertissements et instructions de sécurité figurant dans ce manuel?
  - L'opérateur et les autres personnes se trouvant à proximité de la scie portent-ils des équipements de protection oculaire, auditive et respiratoire adéquats?
  - Les boutons de réglage de l'angle de biseau et de la hauteur sont-ils verrouillés dans la bonne position?
  - La lame est-elle réglée à la bonne hauteur?
  - En cas de coupes longitudinales, le guide longitudinal est-il parallèle à la lame et est-il bien verrouillé en position?
  - En cas de coupes transversales, le bouton du guide à onglets est-il bien serré?
  - En cas de coupes traversantes avec une lame standard, le protège-lame, le couteau diviseur et les doigts anti-retour sont-ils correctement reliés et fonctionnent-ils correctement avec les deux protèges-lame en contact avec la surface de la table?
  - Y a-t-il un dégagement et un soutien adéquats pour la pièce lorsqu'elle quitte la lame?
  - Des accessoires de coupe sont-ils nécessaires? Si oui, sont-ils en place ou à portée de main pour une utilisation correcte?
2. L'utilisation de pièces et accessoires non recommandés par DELTA® Power Equipment Corporation peut entraîner des blessures.
3. Remplacez ou affûtez les doigts anti-retour lorsque les pointes deviennent ternes.
4. Assurez-vous que la scie est stable et que la coupe peut être réalisée sans renverser la scie. N'essayez pas de couper de grandes pièces sans fixer la scie à une surface stable. Pour fixer correctement la scie, voir les instructions dans la section intitulée Fixer la scie au sol à la page 47 de ce manuel.
5. Ne jamais utiliser la butée et le guide à onglets en même temps sans l'aide d'un bloc coupée, comme décrit précédemment.
6. La plaque à gorge appropriée doit être en place en permanence.
7. Si votre scie produit un bruit étrange ou si elle vibre excessivement, arrêtez-la immédiatement jusqu'à ce que la cause soit localisée et le problème corrigé.
8. Ne jamais effectuer de coupe à main levée, coupe en plongée, recoupe ou coupe courbée.

## ÉVITER LE REBOND

Un rebond peut se produire lorsque la pièce pince la lame ou se coince entre la lame et le guide longitudinal ou tout autre élément fixe. Cela peut entraîner le soulèvement et/ou la projection de la pièce vers l'opérateur. Voir les instructions pour réduire le risque de rebond à la page 38 de ce manuel.

**EN CAS DE REBOND**, éteignez la scie (« OFF ») et vérifiez le bon alignement de la lame, du couteau diviseur et du guide à onglets ou du guide longitudinal et le bon fonctionnement du couteau diviseur, de l'ensemble anti-retour et de l'ensemble protège-lame avant de reprendre le travail.

## DÉMARRAGE ET ARRÊT DE LA SCIE

Le commutateur POWER (MARCHE / ARRÊT) (Figure 27) est situé sous la rallonge avant gauche de la table.

1. Pour allumer la scie (« ON »), tirez l'interrupteur à palette rouge (A) vers le haut et vers vous.
2. Pour éteindre la scie (« OFF »), enfoncez l'interrupteur à palette rouge.

Lorsqu'elle n'est pas utilisée, la scie doit être éteinte et le commutateur d'alimentation verrouillé pour empêcher toute utilisation non autorisée. Pour verrouiller le commutateur d'alimentation, utilisez un cadenas à arceau long standard, avec un arceau d'au moins 2 ¾ pouces (70 mm) de longueur et avec des tiges d'arceau ne dépassant pas 9/32 pouces (7 mm) d'épaisseur.

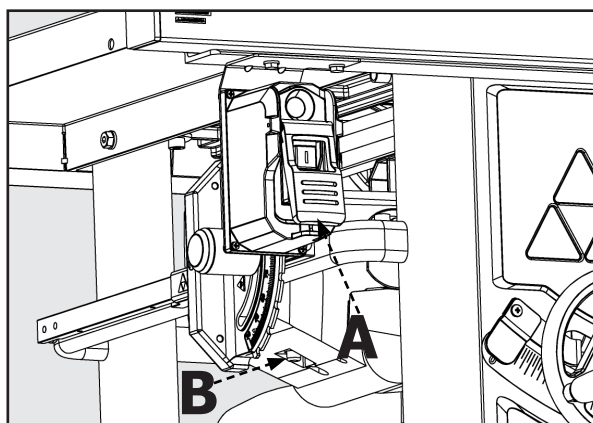


FIGURE 27

# FONCTIONNEMENT

## PROTECTION DE SURCHARGE

Votre scie est livrée avec une protection contre les surcharges. Si le moteur s'arrête ou ne parvient pas à démarrer en raison d'une surcharge (découpe trop rapide, utilisation d'une lame émoussée, utilisation de la scie au-delà de sa capacité, etc.) ou une basse tension, laissez le moteur refroidir trois à cinq minutes. Puis appuyez sur le bouton de réinitialisation rouge (B) sur le moteur sous la scie, montré à la Figure 27, et redémarrez la scie.

**AVIS: Si le moteur s'arrête régulièrement en raison d'une surcharge, contactez un électricien qualifié.**

## EFFECTUER DES COUPES

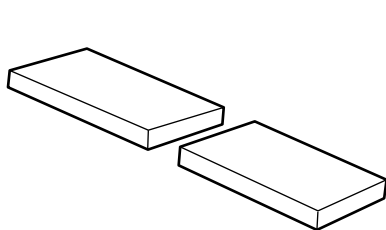
**⚠ AVERTISSEMENT** Le non-respect des avertissements suivants peut entraîner des blessures graves.

- Ne jamais toucher l'extrémité libre de la pièce ou une pièce libre qui est coupée, pendant que la machine est sous tension et/ou la lame tourne. Le contact avec la lame ou un coincement peuvent se produire, entraînant la projection de la pièce.
- Lorsque vous sciez une pièce longue ou un panneau, utilisez un support de travail, comme un chevalet de sciage, des rouleaux ou une table de sortie à la même hauteur que la surface de la table de sciage.
- Ne jamais essayer de retirer la pièce pendant que la lame tourne. Si vous avez besoin de retirer la pièce ou de la soulever hors de la table, coupez le contact, laissez la lame s'arrêter, soulevez les dents anti-retour de chaque côté du couteau diviseur, si nécessaire, puis faites glisser la pièce pour la sortir.

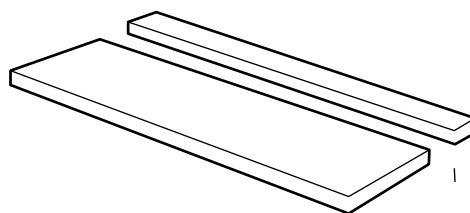
### ⚠ AVERTISSEMENT

- Veillez à ce que le protège-lame (A) et les cliquets antirecul (B) soient correctement en place et fonctionnels lors de ce type de coupe, afin d'éviter les risques de blessures.
- N'utilisez pas de lames dont la vitesse nominale est moindre que celle de l'outil. Le non-respect de cet avertissement pourrait entraîner des blessures graves.
- Pour éviter les reculs, vérifiez que le côté de la pièce à couper est placé solidement contre le guide de refente pour la coupe en long; pour la coupe à onglets, maintenez fermement la pièce à couper contre le guide d'onglets.

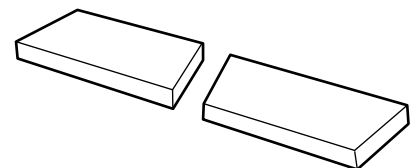
- Avant de connecter la scie sur table à la source d'alimentation ou de faire fonctionner la scie, contrôlez toujours l'alignement et le dégagement de l'ensemble protège-lame et du couteau diviseur par rapport à la lame de la scie. Vérifiez l'alignement après chaque changement de l'angle de biseautage.
- Un guide longitudinal doit **TOUJOURS** être utilisé pour les opérations longitudinales afin d'éviter la perte de contrôle et les blessures. Toujours verrouiller la butée au rail. **Ne JAMAIS** effectuer une opération longitudinale à main levée.
- Lorsque vous effectuez des coupes en biseau, placez la butée sur le côté droit de la lame de sorte que la lame soit inclinée à l'opposé de la butée et des mains. Gardez les mains éloignées de la lame et utilisez un poussoir pour faire avancer la pièce à moins que la pièce soit assez grande pour vous permettre de la tenir à plus de 6 pouces (152 mm) de la lame.
- Avant de laisser la scie sans surveillance, verrouillez le commutateur d'alimentation ou prenez d'autres mesures appropriées pour empêcher toute utilisation non autorisée de la scie.
- Ne tentez pas d'effectuer des coupes à onglets combinées, avec la lame en biseau et le guide d'onglets, avant d'être entièrement familier avec les coupes de base et de bien comprendre les méthodes de prévention des reculs.
- Évitez les coupes en biseau avec une majorité de matériau sur le côté gauche de la lame.



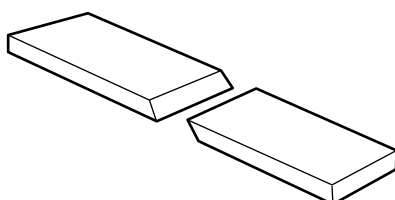
Coupe transversale d'onglets



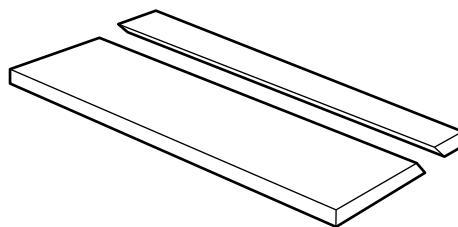
Coupe longitudinale



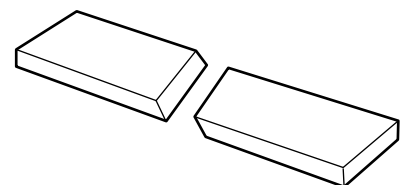
Coupe transversale



Coupe transversale en biseau



Coupe longitudinale en biseau



Coupe d'onglets composée

## COUPES LONGITUDINALES

- Découpe à la déchirure: la coupe à la déchirure est effectuée principalement dans une direction parallèle au grain du bois.
- Assurez-vous que la lame est parallèle à la fente du calibre d'onglet avant de couper. Instructions de réglage à la page 58.

1. Retirez le guide à onglets
2. Assurez-vous que l'angle de biseau est réglé sur 0°.
3. Réglez la lame à la hauteur correcte pour la pièce.
4. Installez le guide longitudinal et verrouillez-le parallèlement à la lame et à la distance désirée de la lame.
5. Gardez les doigts à au moins 6 pouces (152,39 mm) de la lame en permanence. Lorsqu'il est impossible de passer la main en toute sécurité entre la lame et le guide longitudinal, choisissez une pièce plus grande ou utilisez un poussoir et d'autres accessoires de coupe, au besoin, pour contrôler la pièce.
6. Assurez-vous que la pièce est éloignée de la lame (au moins 1 pouce ou 25 mm de distance) avant de démarrer la scie
7. Allumez la scie.
8. Maintenez la pièce à plat sur la table et contre le guide (A). La pièce doit avoir un bord droit contre le guide et ne doit pas être déformée, tordue ou courbée. Voir la position correcte des mains dans la Figure 28.
9. Laissez la lame atteindre sa pleine vitesse avant de déplacer la pièce vers la lame.
10. Il est possible d'utiliser les deux mains pour débiter la coupe, aussi longtemps que les mains restent à 6 pouces (152,39 mm) de la lame.
11. Maintenez la pièce contre la table et le guide et déplacez lentement la pièce vers l'arrière à travers la lame de la scie. Ne surchargez pas le moteur en forçant la pièce vers la lame.

12. Utilisez le poussoir et d'autres accessoires de coupe, au besoin, pour maintenir la pièce contre la table et le guide, et poussez la pièce de l'autre côté de la lame. Un poussoir est fourni avec cette scie et des instructions sont incluses pour construire des poussoirs supplémentaires et d'autres accessoires de coupe.
13. Ne poussez pas et ne tenez pas l'extrémité libre ou coupée de la pièce.
14. Continuez à pousser la pièce jusqu'à ce qu'elle soit éloignée de la lame. Ne surchargez pas le moteur en forçant la pièce vers la lame.
15. Quand la coupe est terminée, éteignez la scie. Attendez que la lame s'arrête complètement avant de retirer la pièce de la table. When cut is complete, turn saw off. Wait for blade to come to a complete stop before removing workpiece from table.

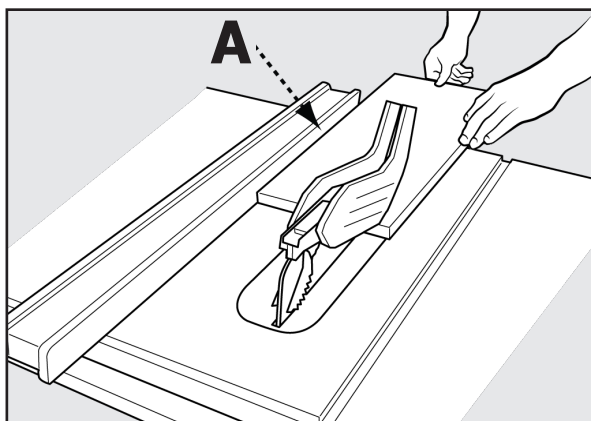


FIGURE 28

## COUPE EN BISEAU

La coupe en biseau est identique à la coupe simple, sauf que l'angle de biseau (A) est réglé sur un angle autre que 0°. Lorsque vous effectuez une coupe longitudinale en biseau, placez la butée sur le côté droit de la lame de sorte que la lame soit inclinée à l'opposé de la butée et des mains.

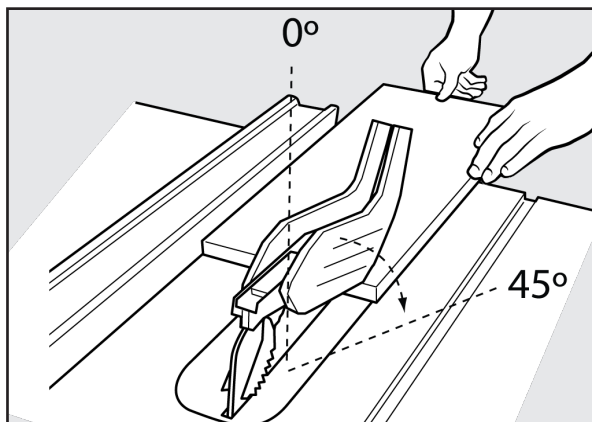


FIGURE 29

# FONCTIONNEMENT

## COUPE TRANSVERSALE

- Coupe transversale: La coupe transversale est effectuée principalement dans une direction perpendiculaire au grain du bois.
- Assurez-vous que la lame est parallèle à la fente du calibre d'onglet avant de couper. Instructions de réglage à la page 58.

### ⚠ AVERTISSEMENT

- NE **JAMAIS** utiliser le guide comme une butée longitudinale lors des coupes transversales.
- La pièce coupée ne doit jamais être coincée pendant une opération de coupe traversante (couper complètement à travers la pièce) - pour empêcher le pincement de la lame, ce qui pourrait entraîner la projection de la pièce et des blessures potentielles.
- Lorsque vous utilisez un bloc comme une jauge de coupure, le bloc doit faire au moins  $\frac{3}{4}$  pouces (19 mm) d'épaisseur. Il est très important que l'extrémité arrière du bloc soit fixée dans une position où la pièce est éloignée du bloc avant son entrée dans la lame pour éviter le coincement de la pièce.

Vous pouvez utiliser le guide à onglets dans l'une des fentes de la table pour les coupes pas en biseau. Pour augmenter la surface du revêtement du guide à onglets, ajoutez un revêtement auxiliaire (voir la section Accessoires de coupe à la page 58 de ce manuel).

**Pour effectuer une coupe transversale, reportez-vous à la Figure 30 et suivez ce processus:**

1. Retirez le guide longitudinal.
2. Assurez-vous que l'angle de biseau est réglé sur 0°.
3. Réglez la lame à la hauteur correcte pour la pièce.
4. Placez le guide à onglets dans l'une des fentes d'onglet.
5. Réglez le guide à onglets sur 0° et serrez le bouton de verrouillage du guide à onglets
6. Les mains doivent rester à au moins 6 pouces (152,39

## COUPE TRANSVERSALE EN BISEAU

La coupe transversale en biseau est identique à la coupe transversale simple, sauf que l'angle de biseau (A) est réglé sur un angle autre que 90°. Lors d'une coupe transversale en biseau, placez le guide à onglets dans la fente droite de sorte que la lame soit inclinée à l'opposé du guide et des mains. Voir Figure 31.

## COUPES D'ONGLETS

Les coupes d'onglet sont des coupes transversales avec le guide à onglets réglé sur un angle autre que 90°. Pour des instructions sur la configuration des angles du guide à onglets, voir Préparation pour couper. Pour ajuster les butées d'onglet d'indexage pré-réglées, voir Réglage des butées d'onglets à la page 60 de ce manuel.

### ⚠ AVERTISSEMENT

- Les angles d'onglet inférieurs à 45° peuvent forcer l'ensemble protège-lame dans la lame de la scie, pouvant endommager l'ensemble protège-lame et causer des blessures. Avant de démarrer le moteur, vérifiez le fonctionnement en faisant avancer la pièce dans l'ensemble protège-lame. Si l'ensemble protège-lame entre en contact avec la lame, placez la pièce sous l'ensemble protège-lame, mais pas au contact de la lame - avant de démarrer le moteur.

mm) de la lame tout au long de la coupe. Si la pièce est trop petite pour garder les mains à au moins 6 pouces de la lame, choisissez une pièce plus grande ou fixez un revêtement auxiliaire au guide à onglets et fixez la pièce au revêtement auxiliaire. Pour des instructions sur la fabrication de revêtements auxiliaires, voir la section Accessoires de coupe à la page 58 de ce manuel.

7. Assurez-vous que la pièce est éloignée de la lame - au moins 1 pouce ou 25 mm de distance - avant de démarrer la scie.
8. Allumez la scie.
9. Laissez la lame atteindre sa pleine vitesse avant de déplacer la pièce vers la lame.
10. La main la plus proche de la lame doit être placée sur le bouton de verrouillage du guide à onglets et la main la plus éloignée de la lame doit tenir fermement la pièce contre le revêtement du guide à onglets. Ne poussez pas et ne tenez pas l'extrémité libre ou coupée de la pièce.
11. Poussez lentement la pièce en arrière à travers la lame de la scie. Ne surchargez pas le moteur en forçant la pièce vers la lame.
12. Quand la coupe est terminée, éteignez la scie. Attendez que la lame s'arrête complètement avant d'enlever la pièce coupée de la table.

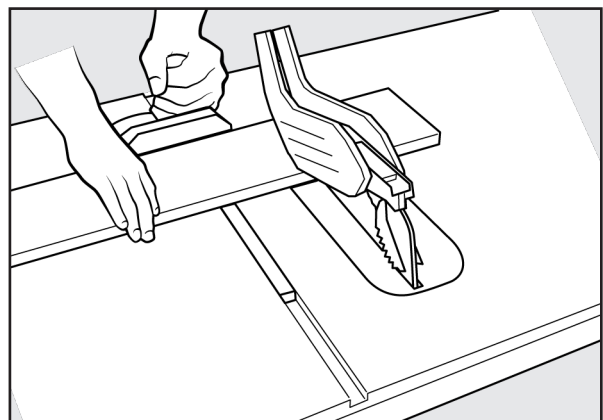


FIGURE 30

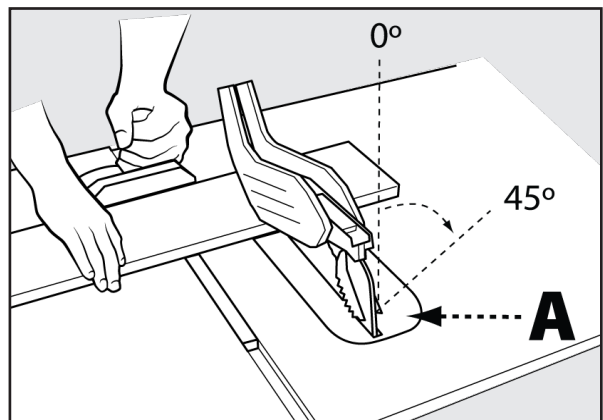


FIGURE 31

- Certaines formes de pièces, telles que le moulage, peuvent ne pas soulever l'ensemble protège-lame correctement. Avec l'alimentation coupée, faites avancer lentement la pièce dans la zone du protège-lame jusqu'à ce que la pièce touche la lame. Si l'ensemble protège-lame entre en contact avec la lame, placez la pièce sous l'ensemble protège-lame, mais pas au contact de la lame - avant de démarrer le moteur.



# FONCTIONNEMENT

## COUPES D'ONGLETS COMPOSÉES

Il s'agit d'une combinaison entre coupe transversale en biseau et coupe d'onglets. Voir Figure 32 et suivre les instructions à la fois pour les coupes transversales en biseau et les coupes d'onglets. N'oubliez pas d'utiliser la fente à droite pour toutes les coupes en biseau.

## COUPES DE GRANDS PANNEAUX

Placez les supports de pièce à la même hauteur que la table de sciage derrière la scie pour soutenir la pièce coupée et sur le(s) côté(s) de la scie, selon les besoins. Selon la forme du panneau, utilisez le guide longitudinal ou le guide à onglets pour contrôler la pièce. Si une pièce est trop grande pour utiliser un guide longitudinal ou un guide à onglets, elle est trop grande pour cette scie.

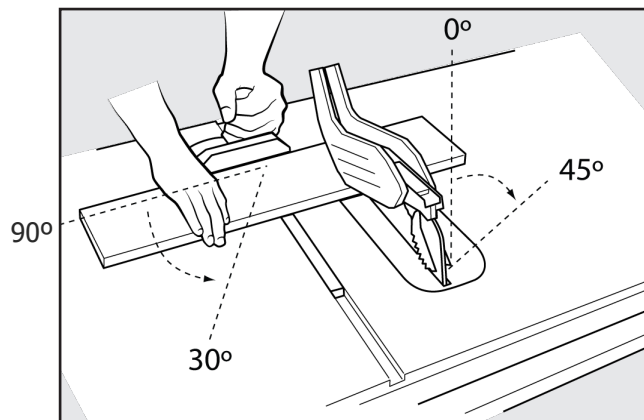


FIGURE 32

## RAINURAGES ET AUTRES COUPES NON TRAVERSANTES

L'utilisation d'une coupe non traversante est essentielle pour couper des rainures, feuillures et entailles. Les coupes non traversantes peuvent être réalisées avec une lame standard ayant un diamètre de 10 pouces (254 mm) ou moins, ou avec une lame à fentes jusqu'à 13/16 pouces (20,63 mm) de largeur avec un diamètre de 8 pouces (203,2 mm) ou moins. Les coupes non traversantes sont le seul type de coupes à effectuer sans l'ensemble protège-lame installé. Assurez-vous que l'ensemble protège-lame est réinstallé à la fin de ce type de coupe.

### ⚠ AVERTISSEMENT

- Pour effectuer des coupes non traversantes, suivez tous les avertissements et les instructions indiqués
- ci-dessous en plus de ceux énumérés ci-dessus pour la coupe traversante concernée.
- Lorsque vous effectuez une coupe non traversante, la lame est couverte par la pièce pendant la majeure partie de la coupe. Faites attention à la lame exposée au début et à la fin de chaque coupe.
- Ne faites jamais avancer le bois avec les mains lorsque vous effectuez des coupes non traversantes, comme des feuillures ou des rainurages. Utilisez toujours le guide à onglets, des blocs poussoirs ou des poussoirs et des planches à languettes le cas échéant.
- Lisez la section appropriée qui décrit le type de coupe, en plus de cette section sur les coupes non traversantes ou de rainurage. Par exemple, si votre coupe non traversante est une coupe transversale droite, vous devez lire et comprendre la section relative aux coupes transversales droites avant de poursuivre.
- Une fois que toutes les coupes de rainurage et non traversantes sont terminées, débranchez la scie et réinstallez le couteau diviseur ou remettez-le en position surélevée. Installez les doigts anti-retour et le protège-lame.
- Suivez attentivement les instructions accompagnant les lames spécialisées telles que des lames de rainurage et des coupeurs de moulage pour l'installation, la mise en place et le fonctionnement adéquats.

## EFFECTUER UNE COUPE NON TRAVERSANTE

- Une fois que vous avez complété toutes vos coupes non traversantes, débranchez la scie et remplacez le couteau séparateur en position surélevée. Réinstallez aussi les cliquets antirecul et le protège-lame.
1. Débranchez la scie.
2. Déverrouillez le levier de desserrage.
3. Ajustez l'angle de biseau à 0°.
4. Verrouillez le levier de desserrage.
5. Retirez le protège-lame et les doigts anti-retour.
6. Placez le couteau diviseur en position « abaissée ». (Voir la section POSITION DU COUPEAU DIVISEUR à la page 50)
7. Réglez la lame sur la profondeur correcte pour la pièce. Voir les instructions ci-dessous pour l'utilisation de lames de rainurage et d'autres lames spécialisées.
8. Selon la forme et la taille du bois, utilisez le guide longitudinal ou le guide à onglets.
9. Branchez la scie dans la source d'alimentation et allumez la scie.
10. Laissez la lame atteindre sa pleine vitesse avant de déplacer la pièce vers la lame.
11. Utilisez toujours des blocs poussoirs, des poussoirs et/ou des planches à languettes lors de coupes non traversantes pour réduire le risque de blessures graves.
12. Quand la coupe est terminée, éteignez la scie. Attendez que la lame s'arrête complètement avant de retirer la pièce.
13. Une fois la coupe terminée, réajustez le couteau diviseur pour le positionner comme indiqué à la page 51.

# FONCTIONNEMENT

## AJUSTER LA LAME PARALLÈLE À LA RAINURE DU GUIDE D'ONGLETS

- La lame (A) doit être parallèle à la rainure du guide d'onglets afin d'éviter que le bois se coince, ce qui entraînerait un recul. Le non-respect de cette directive pourrait entraîner des blessures graves.
- Pour réduire le risque de blessures causées par un recul, alignez le guide de refente à la lame (A) après tout ajustement de la lame.

Ne desserrez pas les vis pour cet ajustement avant que l'alignement ait été vérifié à l'aide d'une équerre, afin de valider si un ajustement est nécessaire. Une fois les vis desserrées, tous les réglages **doivent** être refaits.

**Note:** Débranchez la scie. Retirez le protège-lame et les cliquets antirecul. Élevez la lame (A) en tournant le volant d'ajustement de la hauteur.

1. Faites une marque sur le côté de l'une des dents, à l'avant de la lame (A). Placez une équerre combinée à égalité avec l'avant de la table et le côté de la lame (A), tel qu'illustré.
2. Faites tourner la lame (A) afin que la dent marquée se retrouve à l'arrière. Déplacez l'équerre combinée à l'arrière et mesurez la distance à nouveau. Si les deux distances sont égales, la lame (A) est droite.

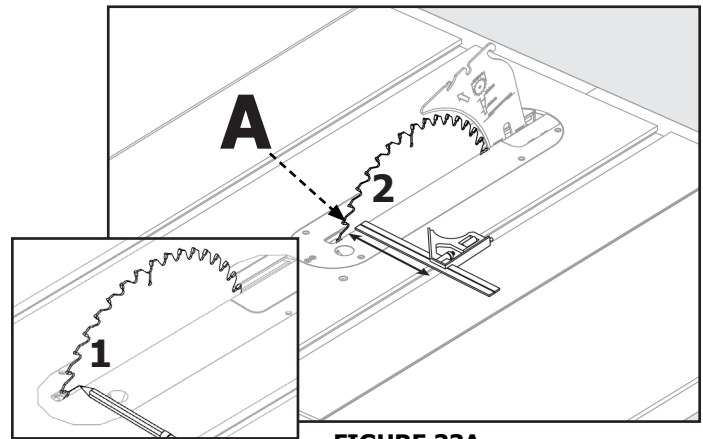


FIGURE 33A

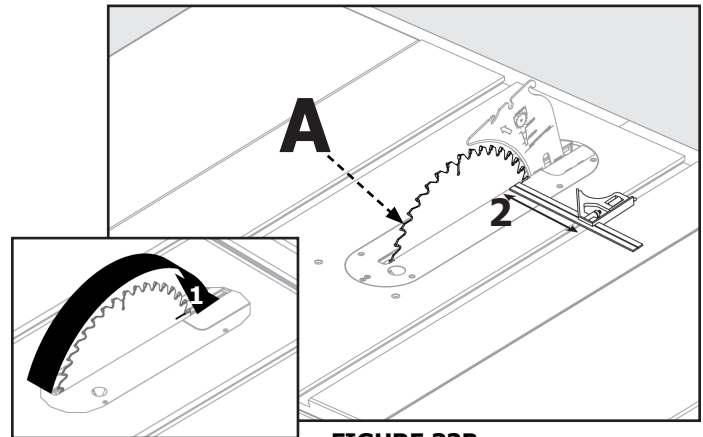


FIGURE 33B

## ACCESSOIRES DE COUPE ET ACCESSOIRES

### POUSSOIR

Pour faire fonctionner votre scie de table en toute sécurité, vous devez utiliser un poussoir si, en raison de la taille ou la forme de la pièce, vos mains se trouveraient à moins de 6 pouces (152 mm) de la lame de la scie ou de tout autre outil de coupe. Un poussoir est inclus avec cette scie.

Il n'est pas nécessaire d'utiliser un bois spécial pour fabriquer des poussoirs supplémentaires tant qu'il est suffisamment robuste et long, ne comporte pas de nœuds, gerces ou fissures. Une longueur d'environ 16 pouces (400 mm) est recommandée avec une encoche qui s'adapte contre le bord de la pièce pour éviter les glissements. Il est pratique d'avoir sous la main plusieurs poussoirs de 16 pouces (400mm) de long avec des encoches de différentes tailles pour s'adapter à différentes épaisseurs de pièce.

La forme peut varier en fonction de vos propres besoins tant qu'elle exerce sa fonction prévue de garder vos mains à distance de la lame. Incliner l'encoche de sorte que le poussoir puisse être maintenu à un angle de 20 à 30 degrés de la table de sciage vous aidera à maintenir la pièce tout en déplaçant la scie.

Pour fabriquer un poussoir, reportez-vous au schéma indiqué dans la Figure 34.

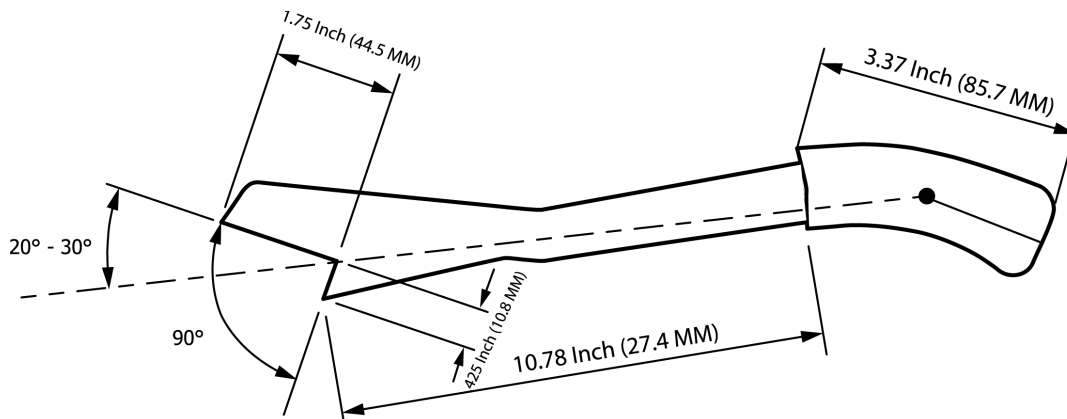


FIGURE 34

# ACCESSOIRES DE COUPE ET ACCESSOIRES

## REVÊTEMENT AUXILIAIRE DU GUIDE LONGITUDINAL

Utilisez un revêtement auxiliaire du guide longitudinal en cas de besoin pour des coupes spéciales, telles que les coupes longitudinales d'un matériau qui est assez mince pour glisser sous le guide longitudinal fourni avec votre scie ou quand un guide longitudinal plus haut est nécessaire pour finaliser votre coupe. Pour ajouter un revêtement auxiliaire en bois sur l'un ou les deux côtés du guide longitudinal, choisissez un morceau de bois avec des surfaces lisses. Fixez le bois au guide longitudinal avec deux pinces. (Voir Figure 35) Pour la plupart des travaux, une dimension de  $\frac{3}{4}$  pouces (19 mm) ou d'1 pouce (25 mm) est appropriée.

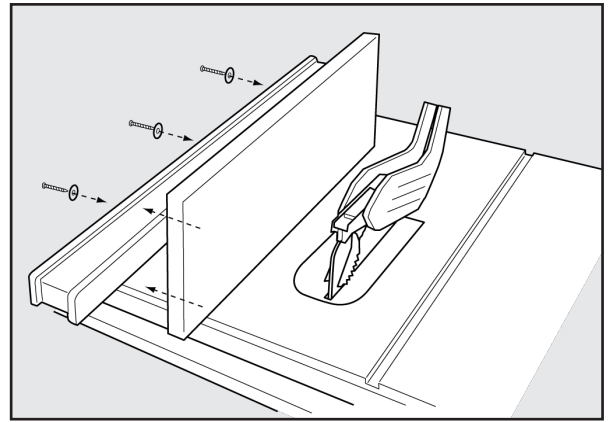


FIGURE 35

## REVÊTEMENT AUXILIAIRE DU GUIDE À ONGLETS

Un revêtement auxiliaire du guide à onglets est utilisé pour augmenter la surface du revêtement du guide à onglets.

L'utilisation de la jauge à onglets avec revêtement auxiliaire est identique à celle d'origine (sans revêtement auxiliaire). Voir page 52 pour l'utilisation de la jauge à onglets

Si vous le souhaitez, vous pouvez doter le guide à onglets d'un revêtement auxiliaire en bois qui devrait être d'au moins 1 pouce (25 mm) plus élevé que la profondeur de coupe maximale et au moins aussi large que le guide à onglets.

Ce revêtement auxiliaire en bois peut être fixé à l'avant du guide à onglets par deux vis à bois à travers les trous (A) fournis dans le corps du guide à onglets et dans le revêtement en bois. Voir Figure 36. Assurez-vous que les vis sont suffisamment longues pour fixer le revêtement, mais sans traverser le bois.

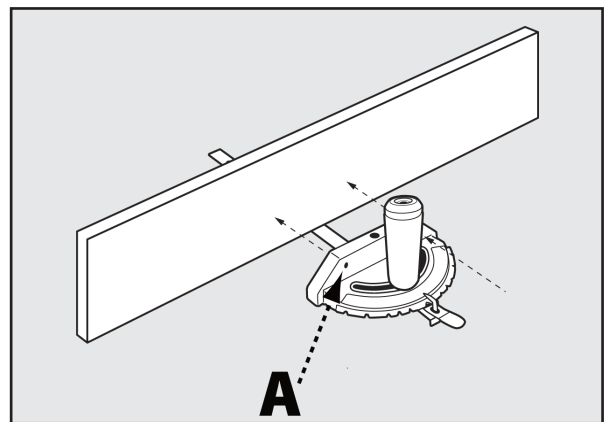


FIGURE 36

## BLOC POUSSOIR

Les blocs de poussée sont des blocs utilisés pour maintenir fermement la pièce contre la table. Ils comprennent une surface de préhension ou une poignée pour maintenir le bloc. Toute vis traversant le bloc pour fixer la poignée doit être encastrée afin d'éviter tout contact avec la pièce.

1. Choisissez un morceau de bois d'environ 4 pouces (101,6 mm) de largeur, 6 pouces (152,39 mm) de longueur et 1 à 2 pouces (25,4 à 50,8 mm) d'épaisseur (une chute d'une planche de 2 par 4 est idéale pour se fabriquer un bloc poussoir).
2. Percez un trou dans le bloc et collez-y une cheville qui servira de poignée (vous pouvez incliner le trou afin d'obtenir une prise en main plus confortable de la poignée).
3. Collez un morceau de matériau mou ou rugueux tel que du papier de verre ou du caoutchouc à la partie inférieure du bloc pour prendre en main la pièce (les vieux tapis de souris fonctionnent bien). Voir Figure 37.

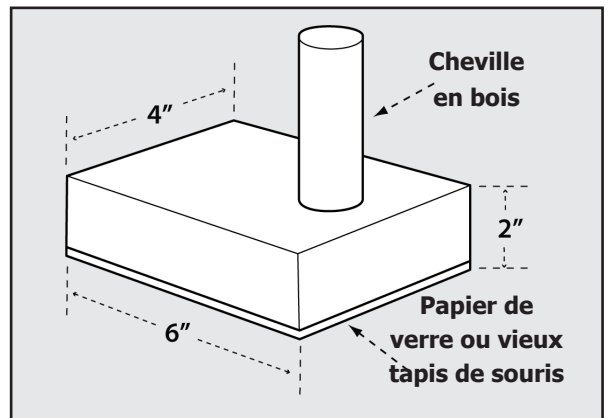


FIGURE 37

## Rainurage et feuilletage

Le serrage d'une planche de plumes devant la lame peut augmenter la sécurité lors de coupes non profondes, telles que le rainurage et le frottis, et les coupes traversantes. Utilisez une planche de plumes pour guider la pièce contre la table et la clôture lors de coupes non traversantes telles que le feuilletage. Une planche de plumes aide à contrôler le recul.

# ACCESSOIRES DE COUPE ET ACCESSOIRES

## PLANCHE À LANGUETTES

Les planches à languettes sont utilisées pour maintenir la pièce en contact avec le guide et la table (Figure 38) et aider à éviter les rebonds. Les planches à languettes sont particulièrement utiles lors de la coupe longitudinale de petites pièces et pour finaliser des coupes non traversantes. L'extrémité est inclinée avec une série de fentes étroites pour donner une prise de frottement sur la pièce. Elle est verrouillée en place sur la table ou le guide avec un serre-joint.

**⚠ AVERTISSEMENT** Pour éviter un coincement entre la pièce et la lame, assurez-vous qu'une planche à languettes horizontale appuie uniquement sur la partie non coupée de la pièce en face de la lame. Les dimensions pour construire une planche à languettes typique sont présentées dans la Figure 38. Construisez votre planche à languettes à partir d'un morceau de bois droit qui est exempt de nœuds et de fissures. Serrez les planches à languettes au guide et/ou à la table de sorte que la planche à languettes tienne la pièce contre le guide ou la table.

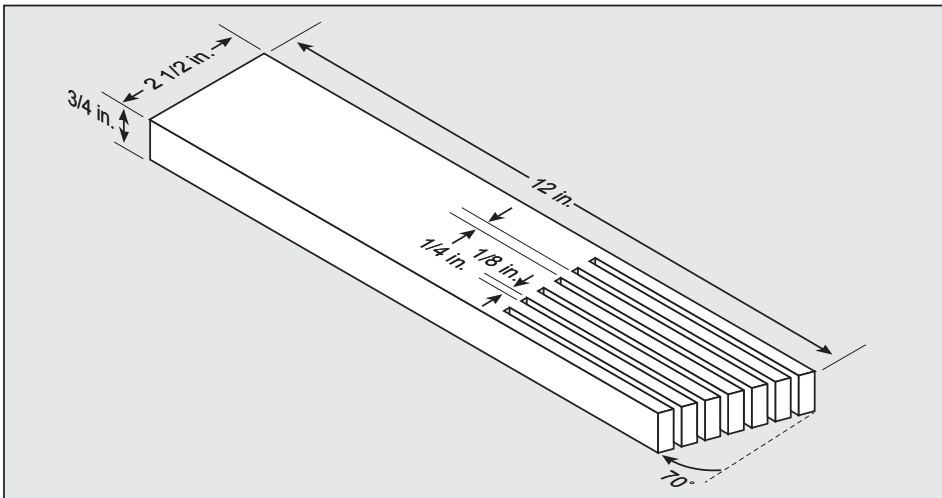


FIGURE 38

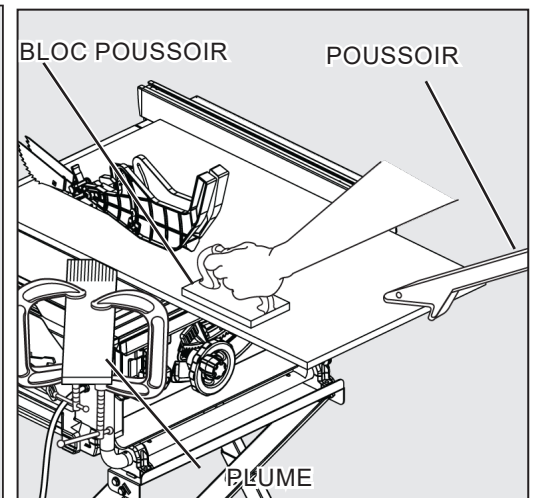


FIGURE 38A

## JAUGE DE COUPURE

Lorsque vous coupez transversalement un certain nombre de pièces à la même longueur, vous pouvez serrer un bloc de bois (A) (voir Figure 39) au guide et l'utiliser comme une jauge de coupure. Le bloc (A) doit faire au moins  $\frac{3}{4}$  pouces (19 mm) d'épaisseur pour empêcher le coincement de la pièce coupée entre la lame et le guide. Une fois que la longueur de coupe est déterminée, verrouillez le guide et utilisez le guide à onglets pour faire avancer la pièce dans la lame.

**⚠ AVERTISSEMENT** Positionnez toujours la jauge de coupure en face de la lame de scie.

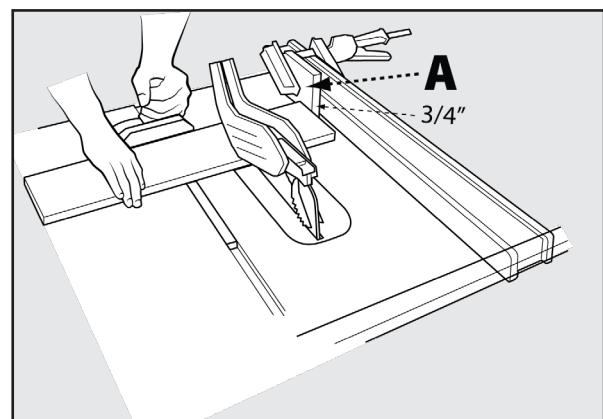


FIGURE 39

## GABARITS

Il est possible de créer des gabarits avec diverses configurations spéciales pour contrôler des formes particulières de pièces pour des coupes particulières. Des conseils sur la façon de fabriquer des gabarits spécialisés sont disponibles dans les sites Web et les publications dédiés au travail du bois et à la menuiserie.

**⚠ AVERTISSEMENT** N'essayez pas de créer ou d'utiliser un gabarit si vous n'êtes pas parfaitement familier avec la sécurité de la scie de table. N'utilisez pas de gabarits qui pourraient causer un pincement du trait de scie ou un coincement de la pièce entre le gabarit et la lame. Les installations incorrectes peuvent causer un rebond qui pourrait entraîner des blessures graves.

# ALIGNEMENT

## ALIGNEMENT COUTEAU RIVING AVEC LA LAME

Cette procédure requiert une clé hexagonale de 4 mm avec une poignée en T. (Figure 36b)

**AVERTISSEMENT:** Débranchez la scie complètement de la source d'alimentation avant d'effectuer tout réglage.

1. Retirez délicatement la plaque à gorge.
2. Desserrez les deux vis hexagonales (A) comme indiqué dans la figure 1.
3. À l'aide d'une règle droite, alignez le couteau diviseur avec la lame comme illustré dans la figure 3.
4. Serrez les deux vis hexagonales (A) comme indiqué dans la figure 1.
5. Pour ajuster l'alignement parallèle, utilisez l'ensemble de deux vis (B) comme indiqué dans la figure 1. Dans le sens des aiguilles d'une montre : ajuste le couteau diviseur vers la droite. Dans le sens inverse des aiguilles d'une montre : ajuste le couteau diviseur vers la gauche. Si nécessaire, utilisez les vis de réglage (D) pour aligner le couteau diviseur avec la face de la lame et le carré.
6. Serrez à fond les deux vis à tête cylindrique.
7. Remplacez la plaque à gorge, le protège-lame et les assemblages anti-recul avant l'utilisation.

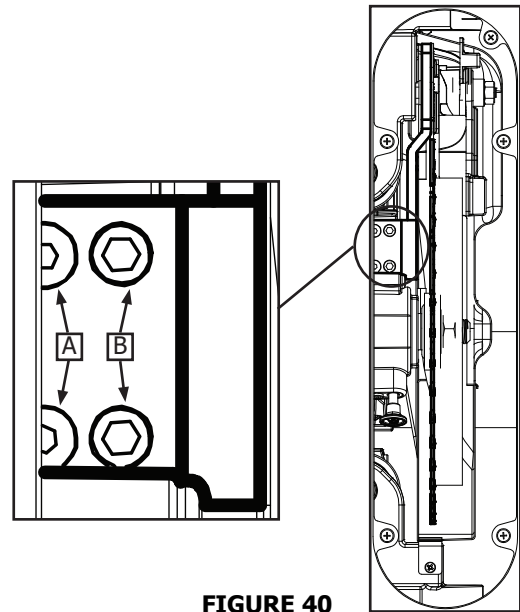


FIGURE 40

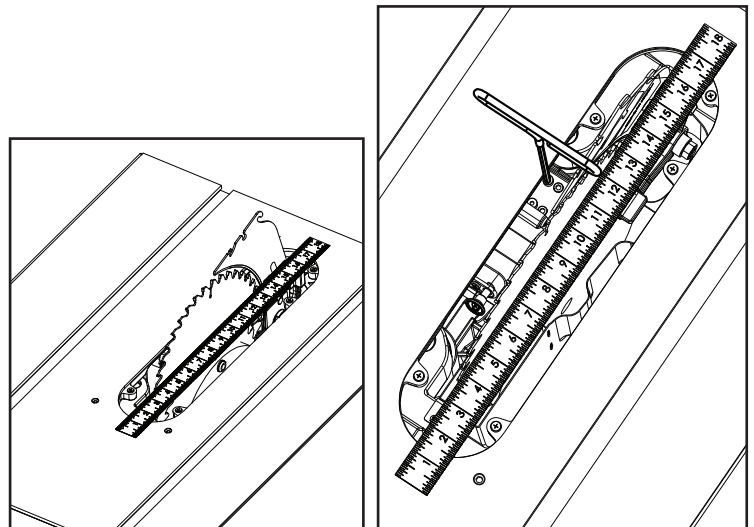


FIGURE 40a

FIGURE 40b

**⚠ AVERTISSEMENT** En cas de traînement ou de coincement de la pièce lorsqu'elle atteint le couteau diviseur, éteignez la machine, débranchez-la de la source d'alimentation et réajustez l'alignement du couteau diviseur / de la lame ou remplacez la lame. Ne tentez jamais d'enlever la pièce partiellement coupée de la lame tandis que la lame est en mouvement.

## AJUSTEMENT DES BUTÉES D'ONGLETS

Pour ajuster les butées d'indexage pour des angles autres que 90°, 75°, 60°, 45° et 30° :

1. Desserrez la poignée du guide à onglets.
2. Desserrez les deux vis pour le segment de butée d'onglet pour le nouvel angle désiré. (A) est représenté dans la Figure 41.
3. Déplacez la butée sur la bonne position.
4. Resserrez les deux vis du segment et la poignée.

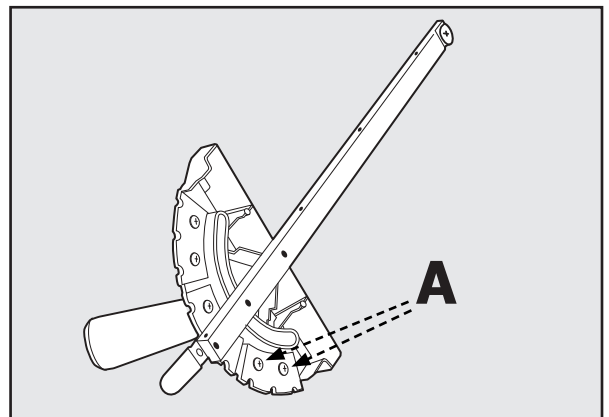


FIGURE 41

# ALIGNEMENT

## ALIGNEMENT PARALLÈLE DU GUIDE À LA FENTE À ONGLETS

1. Déplacez le guide à côté du guide à onglets du côté droit et fixez-le au tube de guidage en abaissant le levier de serrage du guide.
2. Si la paroi du guide (A) Figure 42 n'est pas parallèle à la fente (B), soulevez le levier de serrage et levez le guide et placez-le sur la table de sciage.
3. Ajustez l'une ou les deux vis de pression (C) d'1/4 de tour ou moins.
4. Remplacez le guide sur le tube de guidage et répétez les étapes 1 à 3. Si le guide est plus proche de la parallèle, tournez la vis de pression dans la même direction, mais un peu moins. Si le guide est plus loin de la parallèle, tournez la vis de pression dans la direction opposée.
5. Répétez les étapes 1 à 3.

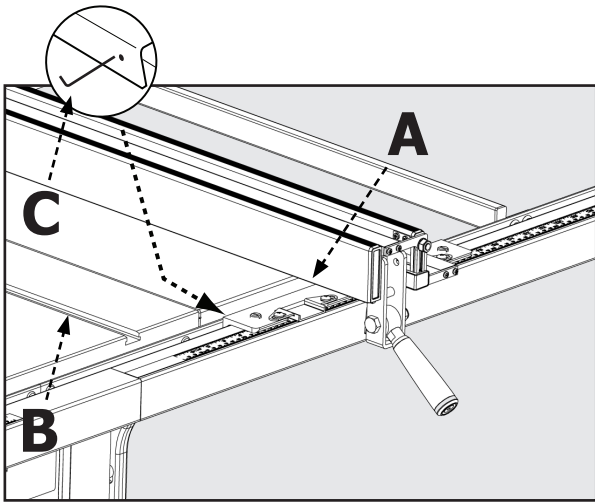


FIGURE 42

## ALIGNEMENT PERPENDICULAIRE DU GUIDE À LA TABLE

1. Déplacez le guide sur la table en fonte et fixez-le au tube de guidage en abaissant le levier de serrage du guide.
2. Utilisez une équerre pour vérifier si la paroi du guide est perpendiculaire à la table.
3. Si la paroi du guide n'est pas perpendiculaire à la table, libérez le levier de serrage et ajustez légèrement l'une des vis de pression à encoches (A) Figure 43 jusqu'à ce que la paroi du guide soit perpendiculaire à la table.
4. Fixez le guide au tube de guidage pour que le guide reste perpendiculaire. Sinon, répétez les étapes 1 à 4.

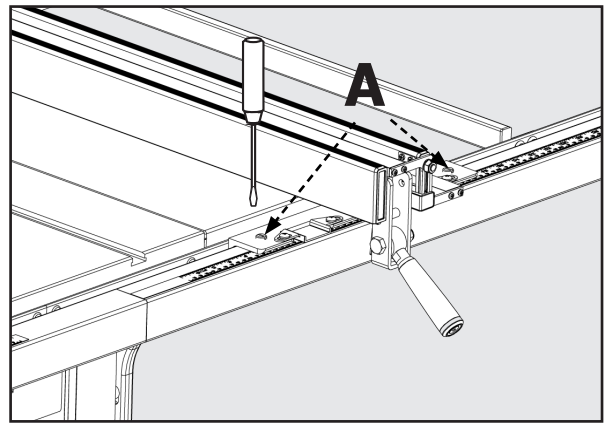


FIGURE 43

## Clôture auxiliaire

Pour les matériaux fins, utilisez le guide situé à gauche de la lame. Repliez le guide fin pour permettre l'utilisation du protège-lame. Soustrayez 2 pouces de la balance pour une mesure précise.

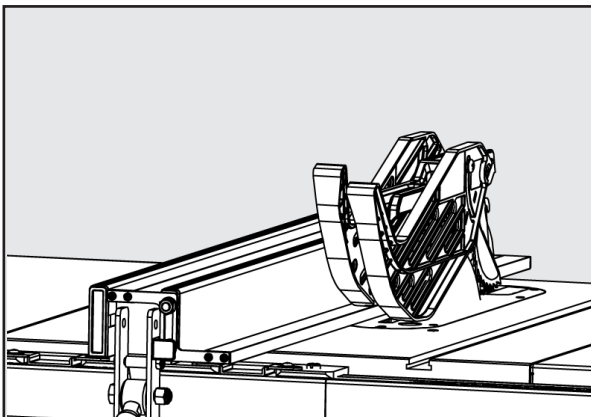


FIGURE 44

## Collecteur de poussière

1. Branchez un aspirateur d'atelier ou un tuyau collecteur de poussière sur l'orifice à poussière situé à l'arrière de la scie pour une récupération optimale.

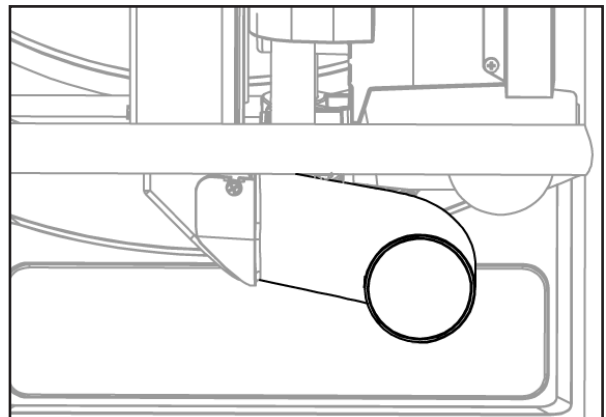


FIGURE 45

# ENTRETIEN

Pour réduire le risque de blessures, éteignez la machine et débranchez-la de la source d'alimentation avant de la nettoyer ou la réparer, installer et retirer des accessoires, ou effectuer des réglages et réparations. Un démarrage inopportun peut provoquer des blessures.

## GARDER LA MACHINE PROPRE

Souffler périodiquement de l'air comprimé sec à l'intérieur de tous les conduits d'air. Toutes les pièces en plastique doivent être nettoyées avec un chiffon doux humide. N'utilisez JAMAIS de solvant pour nettoyer les pièces en plastique. Il pourrait dissoudre ou endommager le matériel.

Portez des équipements de sécurité certifiés pour la protection oculaire, auditive et respiratoire lors de l'utilisation d'air comprimé.

Pour de meilleures performances, utilisez un aspirateur ou une soufflante d'atelier pour garder la zone de la lame de scie, le système de collecte de poussière, le système de protection et les rails exempts de sciure et autres débris.

## GRAISSAGE ET PROTECTION CONTRE LA CORROSION

Appliquez de la cire en pâte pour planchers de bois brut sur la table de la machine de temps en temps ou utilisez un produit de protection disponible dans le commerce et prévu à cet effet. Suivez les instructions du fabricant pour l'utilisation et la sécurité.

Pour nettoyer la rouille des tables en fonte, vous aurez besoin du matériel suivant : un tampon à récurer de taille moyenne, un bidon de lubrifiant de pulvérisation et un bidon de dégraissant. Appliquez le lubrifiant de pulvérisation et polissez la surface de la table avec le tampon à récurer. Dégraissez la table puis appliquez le produit de protection comme décrit ci-dessus.

## RAPPELS D'ENTRETIEN

Portez des équipements de sécurité certifiés pour la protection oculaire, auditive et respiratoire lors de l'utilisation d'air comprimé.

Les points spécifiques qui nécessitent un entretien régulier sont :

**PLAQUE DE FIXATION DU COUTEAU DIVISEUR :** Gardez cette zone exempte d'accumulations de poussière et de débris. Soufflez régulièrement la zone à l'air comprimé.

**ENGRENAGES À VIS SANS FIN :** Gardez les engrenages à vis sans fin exempts d'accumulations de poussière et de débris. Soufflez régulièrement la zone à l'air comprimé. Utilisez une graisse multi-usages à base de lithium sur ces engrenages si nécessaire.

**REMARQUE :** Si la pince du couteau diviseur ne peut pas se déplacer librement, faites entretenir la scie par le personnel d'un centre de service autorisé par DELTA® Power Equipment Corporation.

**ÉLIMINEZ PÉRIODIQUEMENT L'ACCUMULATION DE SCIURE DANS LE CAISSON :** REMARQUE : Il est également possible d'éliminer les débris de la scie par le dessous de la plaque à gorge, à l'intérieur du capteur de poussière.

## RÉGLAGE DE LA TENSION DE LA COURROIE

1. Abaissez la hauteur de la lame à sa position la plus basse.
2. Desserrez la vis Torx (A) utilisée pour monter le boîtier du moteur. Cela doit être suffisamment desserré pour que le poids du moteur ressente la tension de la courroie.
3. Serrez la vis Torx (A) pour fixer le moteur en place.

**REMARQUE:** Si la scie circulaire à table avec fonction de tension de courroie ajustée, seul le technicien peut effectuer le réglage.

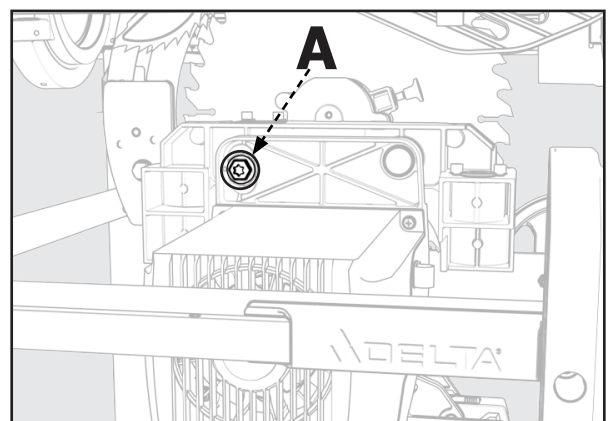


FIGURE 46

## DÉPANNAGE

Pour de l'aide avec votre machine, visitez notre site Web à [www.DeltaMachinery.com](http://www.DeltaMachinery.com) pour une liste des centres de service ou appelez le Service à la clientèle DELTA® Power Equipment au 1-800-223-7278.

## ÉCHEC DU DÉMARRAGE

Si votre machine ne démarre pas, assurez-vous que les broches de la fiche du cordon sont bien en contact dans la prise et vérifiez le bouton de réinitialisation sur le boîtier du commutateur d'alimentation. Vérifiez également s'il y a des fusibles grillés ou des disjoncteurs ouverts dans votre ligne électrique.

# ACCESSOIRES

Pour les accessoires, veuillez visiter notre site Web pour un catalogue en ligne ou pour le nom de votre fournisseur le plus proche.

**⚠ AVERTISSEMENT :** Puisque les accessoires autres que ceux offerts par DELTA® n'ont pas été testés avec ce produit, l'utilisation de ces accessoires peut être dangereuse. Pour une utilisation sécuritaire, seulement les accessoires DELTA® recommandés doivent être utilisés avec ce produit.

## ASSISTANCE POUR PIÈCES, SERVICE OU GARANTIE

Les machines et accessoires DELTA® sont fabriqués selon des normes de haute qualité et peuvent être réparés dans le réseau de centres de service autorisés. Pour obtenir des informations supplémentaires au sujet de votre produit ou pour obtenir des pièces, du service, l'assistance en vertu de la garantie ou l'emplacement du centre de service le plus proche, appelez au 1-800-223-7278.

### Garantie limitée de cinq ans

**1. CE QUI EST GARANTI.** Delta Power Equipment Corporation (la « Société ») réparera ou remplacera, à son entière discrétion, ce produit qui a été acheté au détail aux États-Unis ou au Canada et qui, avec une utilisation normale, s'est avéré comporter des défauts de fabrication ou de matériau, sous réserve des conditions énoncées dans la présente garantie limitée. Cette garantie limitée couvre uniquement les matériaux et la main-d'œuvre. Tous les frais de transport sont la responsabilité du client.

**2. PÉRIODE DE GARANTIE.** Toutes les réclamations de garantie doivent être soumises dans les cinq ans suivant la date d'achat au détail. Pour toutes les pièces d'entretien et les produits remis à neuf en usine, la période de garantie est de 180 jours.

**3. COMMENT FAIRE POUR OBTENIR LE SERVICE.** Pour obtenir un service en vertu de la garantie, vous devez retourner le produit défectueux, ainsi qu'une preuve d'achat acceptable, telle que votre reçu original portant la date d'achat, ou le numéro d'enregistrement du produit, à vos frais et dans la période de garantie applicable, à un centre de service autorisé par la Société (un « centre de service autorisé ») pour que le personnel du centre effectue le service en vertu de la garantie. La Société réserve le droit de restreindre le service de réclamation en vertu de la garantie dans le pays où l'achat a été effectué et/ou de facturer le coût pour l'exportation de pièces de rechange ou pour fournir un service en vertu de la garantie dans un pays différent. À cette fin, les achats en ligne sont réputés être effectués aux États-Unis. Pour l'emplacement de votre centre de service autorisé le plus proche, appelez le service à la clientèle de la société au 1-800-223-7278.

#### 4. EXCLUSIONS.

- La Société n'offre aucune garantie sur les produits achetés en état usagé ou endommagé.
- La Société ne garantit pas les produits achetés à l'extérieur des États-Unis ou du Canada.
- La société ne sera pas tenue responsable des dommages résultant de l'usure normale, d'une mauvaise utilisation, d'abus ou de réparations ou modifications apportées par un tiers autre qu'un centre de service agréé ou un représentant désigné par le service à la clientèle de la société.

**TOUTES LES GARANTIES IMPLICITES** sont expressément limitées à la période de garantie indiquée ci-dessus.

**La société n'est pas responsable des dommages ACCESSOIRES OU IMMATÉRIELS.**

Cette garantie limitée est la seule garantie de la Société et énonce le recours exclusif du client par rapport à des produits défectueux; toutes les autres garanties, expresses ou implicites, qu'il s'agisse de la qualité marchande, d'aptitude à l'usage ou autre, sont expressément rejetées par la Société, sauf mention expresse dans la présente déclaration de garantie.

Certains États n'autorisent pas l'exclusion ou la limitation des dommages accessoires ou immatériels, ni la limitation des garanties implicites, de sorte que les limitations ou exclusions ci-dessus peuvent ne pas s'appliquer à vous. Cette garantie vous donne des droits légaux spécifiques et vous pouvez avoir d'autres droits, qui varient d'un état ou province à l'autre. Pour plus de détails sur la couverture de garantie et de l'information sur les réparations sous garantie, composer le 1-800-223-7278. Pour enregistrer vos produits en ligne, nous vous encourageons à visiter notre site Web et à vous inscrire pour un compte de membre GRATUIT DELTA® à <http://www.deltamachinery.com/register>.

**AMÉRIQUE LATINE :** Cette garantie ne couvre pas les produits vendus en Amérique latine. Pour les produits vendus en Amérique latine, appeler l'entreprise locale ou consulter le site Web pour obtenir des informations de garantie.

## PIÈCES DE REMPLACEMENT

N'utiliser que des pièces de rechange identiques. Pour une liste de pièces ou pour commander des pièces, visitez notre site Web au [www.DeltaMachinery.com/service](http://www.DeltaMachinery.com/service). Vous pouvez également commander des pièces de votre centre de service de garantie autorisé le plus proche ou en appelant le directeur du service technique au 1-800-223-7278 pour recevoir un soutien personnalisé de l'un de nos représentants hautement qualifiés.

## REEMPLACEMENT GRATUIT DES ÉTIQUETTES DE SÉCURITÉ

Si vos étiquettes d'avertissement deviennent illisibles ou sont manquantes, composez le 1-800-223-7278 pour un remplacement gratuit.

## Entretien et réparations

Tous les outils de qualité nécessiteront éventuellement un entretien et/ou un remplacement des pièces. Pour plus d'informations sur Delta Power Equipment

Corporation et ses succursales ou pour localiser un centre de réparation autorisé, visitez notre site Web à [www.DeltaMachinery.com/service](http://www.DeltaMachinery.com/service) ou communiquez avec le service à la clientèle au 1-800-223-7278. Toutes les réparations effectuées par nos centres de service sont entièrement garanties contre les défauts de matériau et de fabrication. Nous ne pouvons garantir les réparations effectuées ou tentées par des tiers. En appelant ce numéro, vous pouvez également trouver des réponses aux plus fréquentes questions 24 heures par jour.

Pour plus d'informations, vous pouvez également nous écrire à Delta Power Equipment Corporation, 2651 New Cut Road, Spartanburg, SC 29303 –

Au soin de : Directeur des services techniques. Veuillez à indiquer toutes les informations figurant sur la plaque signalétique de votre scie (numéro de modèle, type, numéro de série, code de date, etc.).



# LOGOTIPOS DE SEGURIDAD

Este manual contiene información que es importante que usted conozca y entienda. Esta información se refiere a la protección de SU SEGURIDAD y PREVIENE PROBLEMAS DEL EQUIPO. Para ayudarlo a reconocer esta información, usamos los símbolos debajo. Lea el manual y preste atención a estas secciones.

**⚠ PELIGRO:** Indica una situación de peligro inminente que, si no se evita, provocará muertes o lesiones graves.

**⚠ ADVERTENCIA:** Indica una situación potencialmente peligrosa que, si no se evita, podría causar muertes o lesiones graves.







**⚠ PRECAUCIÓN:** Indica una situación potencialmente peligrosa que, si no se evita, podría causar lesiones menores o moderadas.

**PRECAUCIÓN:** Utilizada sin el símbolo de advertencia de seguridad indica una situación potencialmente peligrosa que, si no se evita, podría causar daño a la propiedad.

Se encuentra disponible información adicional sobre el funcionamiento seguro y correcto de esta herramienta a través de las siguientes fuentes de información:

- Power Tool Institute (Instituto de Herramientas Eléctricas), 1300 Sumner Avenue, Cleveland, OH 44115-2851 o en línea en [www.powertoolinstitute.com](http://www.powertoolinstitute.com)
- National Safety Council (Concejo de Seguridad Nacional), 1121 Spring Lake Drive, Itasca, IL 60143-3201
- American National Standards Institute (Instituto Nacional Estadounidense de Estándares), 25 West 43rd Street, 4to piso, Nueva York, NY 10036 [www.ansi.org](http://www.ansi.org) - ANSI 01.1 Safety Requirements for Woodworking Machines (Requisitos de seguridad para máquinas de carpintería)
- Regulaciones del Department of Labor (Departamento de Trabajo) de EE. UU.: [www.osha.gov](http://www.osha.gov)

Es posible que se empleen en esta herramienta algunos de los siguientes símbolos. Le suplicamos estudiarlos y aprender su significado. Una correcta interpretación de estos símbolos le permitirá utilizar mejor y de manera más segura la herramienta.

SÍMBOLO	NOMBRE	DENOMINACIÓN/EXPLICACIÓN
	Alerta de seguridad	Indica un peligro posible de lesiones personales.
	Lea el manual del operador	Para reducir el riesgo de lesiones, el usuario debe leer y comprender el manual del operador antes de usar este producto.
	Protección ocular	Siempre póngase protección ocular con protección lateral con la marca de cumplimiento de la norma ANSI Z87.1.
	Símbolo de no acercar las manos	Si no mantiene las manos alejadas de la hoja de corte, se causará serias lesiones corporales.
	Alerta de condiciones húmedas	No exponga la unidad a la lluvia ni la use en lugares húmedos.
	Peligro de pellizco	Siempre observe el movimiento prestando atención en particular a lugares donde puede ocurrir un pellizco.
V	Volts	Voltaje
A	Amperes	Corriente
Hz	Hertz	Frecuencia (ciclos por segundo)
min	Minutos	Tiempo
~	Corriente alterna	Tipo de corriente
$n_0$	Velocidad en vacío	Velocidad de rotación, en vacío
.../min	Por minuto	Revoluciones, carreras, velocidad superficial, órbitas, etc., por minuto
A.C	Corriente alterna	Tipo de corriente
Kg	Kilogramos	unidad de peso
RPM	Revoluciones por minuto	velocidad de rotaciones de la máquina
PH:1	fase 1	Este es un motor de 1 fase

# ADVERTENCIAS DE SEGURIDAD DE LA HERRAMIENTA ELÉCTRICA GENERAL

**⚠ ADVERTENCIA:** Lea todas las advertencias de seguridad, instrucciones, ilustraciones y especificaciones suministradas con esta herramienta motorizada. No seguir todas las instrucciones detalladas a continuación podría provocar descargas eléctricas, incendios y/o lesiones graves.

**Guarde todas las advertencias e instrucciones para consulta futura.**

El término "herramienta motorizada" en las advertencias hace referencia a la herramienta motorizada (con cable) que funciona con energía eléctrica o a la herramienta motorizada (sin cable) que funciona a BATERÍA.

## 1. Seguridad en el área de trabajo

- Mantenga el área de trabajo limpia y bien iluminada.** Las áreas desordenadas u oscuras están propensas a accidentes.
- No utilice las herramientas motorizadas en atmósferas explosivas, como bajo la presencia de líquidos inflamables, gases o polvo.** Las herramientas motorizadas generan chispas que podrían encender el polvo o los gases.
- Mantenga alejados a los niños y personas que están observando durante el uso de una herramienta motorizada.** Las distracciones pueden provocar una pérdida de control.

## 2. Seguridad eléctrica

- El enchufe de la herramienta motorizada deberá coincidir con el tomacorriente. Nunca modifique el enchufe de ninguna manera. No utilice ningún adaptador con las herramientas motorizadas de conexión a tierra.** Los enchufes no modificados y los tomacorrientes que coincidan con el enchufe reducirán el riesgo de descargas eléctricas.
- Evite el contacto del cuerpo con superficies de conexión a tierra, como tuberías, radiadores, estufas y heladeras.** Existe un riesgo mayor de descarga eléctrica si su cuerpo está conectado a tierra.
- No exponga las herramientas motorizadas a la lluvia o condiciones húmedas.** El ingreso de agua en una herramienta motorizada aumentará el riesgo de descargas eléctricas.
- No realice un uso incorrecto del cable. Nunca utilice el cable para transportar, tirar o desenchufar la herramienta motorizada. Mantenga el cable alejado de aceite caliente, bordes filosos o piezas móviles.** Los cables dañados o enredados aumentan el riesgo de descargas eléctricas.
- Al utilizar una herramienta motorizada en exteriores, utilice un cable de extensión adecuado para el uso en exteriores.** Emplear un cable adecuado para el uso en exteriores reduce el riesgo de descargas eléctricas.
- Si es inevitable el uso de una herramienta motorizada en una ubicación húmeda, utilice una fuente de alimentación con protección por parte de un interruptor de circuito con pérdida a tierra (GFCI, por sus siglas en inglés).** El uso de un GFCI reduce el riesgo de descargas eléctricas.



## 3. Seguridad personal

- Manténgase alerta, preste atención a la tarea que está realizando y utilice el sentido común al utilizar una herramienta motorizada. No utilice una herramienta motorizada si está cansado o bajo la influencia de drogas, alcohol o medicamentos.** Un momento de distracción durante el uso de herramientas eléctricas puede provocar una lesión personal grave.
- Usar equipo de protección personal. Siempre use protección para los ojos.** El equipo de protección, como la máscara antipolvo, los zapatos de seguridad antideslizantes, el casco o la protección auditiva y la protección contra el polvo que se utilizan para las condiciones adecuadas reducirá las lesiones personales. Se recomiendan guantes al cambiar las cuchillas.
- Evita el arranque accidental. Asegúrese de que el interruptor se encuentre en la posición de apagado antes de la conexión con la fuente de alimentación o el transporte de la herramienta.** El transporte de las herramientas motorizadas con el dedo en el interruptor o las herramientas motorizadas energizadas que tienen el interruptor en la posición de encendido pueden generar accidentes.
- Extraiga cualquier llave de ajuste antes de encender la herramienta motorizada.** Si deja una llave fijada a una pieza giratoria de la herramienta motorizada, podrían provocarse lesiones personales.
- No intente estirarse en exceso. Mantenga los pies bien colocados y el equilibrio en todo momento.** Esto permite lograr un mejor control de la herramienta motorizada en situaciones inesperadas.
- Utilice la vestimenta adecuada. No utilice vestimenta o joyas sueltas. Mantenga su cabello, vestimenta y guantes alejados de las piezas móviles.** La vestimenta floja, las joyas o el cabello largo pueden quedar atrapados por las piezas móviles.
- Si se proporcionan dispositivos para la conexión de equipos de extracción y recolección de polvo, asegúrese de que estén conectados y se utilicen de forma correcta.** El uso de la recolección de polvo puede reducir los peligros relacionados con el polvo.
- No permita que la confianza obtenida a partir del uso frecuente de las herramientas lo vuelva descuidado e ignore los principios de seguridad de las herramientas.** Una acción imprudente puede causar lesiones graves en una fracción de segundo.

## 4. Uso y mantenimiento de la herramienta motorizada

- No fuerce la herramienta motorizada. Utilice la herramienta motorizada correcta para su aplicación.** La herramienta motorizada correcta le permitirá realizar el trabajo de forma más eficiente y segura a la velocidad a la que fue diseñada.
- No utilice la herramienta motorizada si el interruptor no se puede colocar en la posición de encendido y apagado.** Cualquier herramienta motorizada que no pueda controlarse con el interruptor es peligrosa y deberá repararse.
- Desconecte el enchufe de la fuente de alimentación de la herramienta motorizada antes de realizar cualquier ajuste, cambiar accesorios o almacenar la herramienta motorizada.** Dichas medidas de seguridad de prevención reducen el riesgo de un arranque accidental de la herramienta motorizada.
- Almacene las herramientas motorizadas que no utilice lejos del alcance de los niños y no permita que personas que no están familiarizadas con la herramienta motorizada o sus instrucciones utilicen la herramienta motorizada.** Las herramientas motorizadas son peligrosas en las manos de usuarios no capacitados.
- Realice un mantenimiento de las herramientas motorizadas y accesorios. Compruebe si existe una alineación incorrecta o atasco de las piezas móviles, rotura de las piezas o cualquier otra condición que podría afectar el funcionamiento de la herramienta motorizada. Si está dañada, haga reparar la herramienta motorizada antes de su uso.** Muchos accidentes están causados por un mantenimiento incorrecto de las herramientas motorizadas.
- Mantenga las herramientas de corte afiladas y limpias.** Las herramientas de corte con un mantenimiento correcto y bordes de corte afilados están menos propensas a atascarse y son más fáciles de controlar.
- Utilice la herramienta motorizada, accesorios, puntas de herramientas, etc. de acuerdo con estas instrucciones, tomando en cuenta las condiciones de trabajo y la tarea que se realizará.** El uso de la herramienta motorizada para operaciones que sean diferentes de aquellas para las que se la diseñó podría derivar en una situación peligrosa.
- Mantenga secas, limpias y sin aceite y grasa las manijas y las superficies de agarre.** Las manijas y las superficies de agarre resbalosas no permiten una sujeción y control seguros de la herramienta en situaciones inesperadas.

## 5. Servicio técnico

- Solicite el servicio técnico de su herramienta motorizada a una persona de reparación calificada que utilice únicamente piezas de reemplazo idénticas.** Esto garantizará que se mantenga la seguridad de la herramienta motorizada.

# REGLAS DE SEGURIDAD DE LA SIERRA DE MESA

**⚠ ADVERTENCIA** No seguir estas reglas puede provocar graves lesiones personales.

- **CONSULTE LA SECCIÓN DE SEGURIDAD GENERAL PARA HERRAMIENTAS ELÉCTRICAS EN ESTE MANUAL.** Lea todo el manual de instrucciones antes de operar la sierra. Conocer las aplicaciones adecuadas, limitaciones y riesgos potenciales específicos de la sierra minimizará en gran medida la posibilidad de sufrir accidentes y lesiones. Asegúrese de que todos los usuarios estén familiarizados con las advertencias e instrucciones antes de usar la sierra.
- **CONSULTE LA SECCIÓN DE CONEXIÓN A LA FUENTE DE PODER EN ESTE MANUAL** para obtener las instrucciones y advertencias en cuanto a cables de corriente y conexiones.

## TERMINOLOGÍA

Los siguientes términos se usarán en todo el manual y debe familiarizarse con ellos.

- Corte completo se refiere a cualquier corte que corta por completo la pieza de trabajo.
- Corte sin traspaso se refiere a cualquier corte que no corta por completo la pieza de trabajo.
- Empujador se refiere a un palo de madera o plástico, usualmente de fabricación casera, que se usa para empujar una pieza de trabajo pequeña por la sierra y mantiene las manos del operador lejos de la hoja.
- Un contragolpe ocurre cuando la hoja de sierra se amarra en el corte o entre la hoja y el tope guía y avienta la pieza de trabajo hacia el operador.
- A mano libre se refiere a cortar sin usar una galga
- Corte por penetración se refiere a cortes ciegos en la pieza de trabajo realizados ya sea elevando la hoja por la pieza de trabajo o bajando esta a la hoja.
- Reaserramiento - voltear el material para hacer un corte que la sierra no es capaz de realizar en una sola pasada.
- Corte cóncavo - también conocido como corte en bóveda, es una operación donde la pieza de trabajo pasa a un ángulo por la hoja.lame.

**⚠ ADVERTENCIA** No seguir estas reglas puede provocar graves lesiones personales.

## REGLAS ESPECÍFICAS DE SEGURIDAD DE LA SIERRA DE MESA

**⚠ ADVERTENCIA** LEA TODAS LAS ADVERTENCIAS DE SEGURIDAD DESIGNADAS **⚠** POR EL SÍMBOLO, ADEMÁS DE TODAS LAS INSTRUCCIONES.

### 1. ADVERTENCIAS RELACIONADAS CON LA PROTECCIÓN

- Mantenga los protectores en su lugar. Los protectores deben estar en buen estado de funcionamiento y montados correctamente.** Se debe reparar o reemplazar cualquier protector que esté suelto, dañado o que no funcione correctamente.
- Utilice siempre un protector de hoja de sierra, un separador y un dispositivo anticontragolpe para cada operación de corte.** Para operaciones de corte en las que la hoja de sierra corta completamente a través del grosor de la pieza de trabajo, el protector y otros dispositivos de seguridad ayudan a reducir el riesgo de lesiones.
- Vuelva a colocar inmediatamente el sistema de protección después de completar una operación (como ranurar, frisar o volver a aserrar cortes) que requiera retirar la protección, el separador o el dispositivo anticontragolpe.** El protector, el separador y el dispositivo anticontragolpe ayudan a reducir el riesgo de lesiones.
- Asegúrese de que la hoja de sierra no esté en contacto con el protector, el separador o la pieza de trabajo antes de encender el interruptor.** El contacto involuntario de estos elementos con la hoja de sierra podría causar una condición peligrosa.
- Regule el separador tal como se describe en este manual.** La separación, el posicionamiento y la alineación incorrecta puede provocar que el separador funcione de manera ineficaz para reducir la probabilidad de contragolpes.
- Para que el separador y el dispositivo anticontragolpe funcionen, deben estar acoplados a la pieza de trabajo.** El separador y el dispositivo anticontragolpe son ineficaces cuando se cortan piezas demasiado cortas para que estos dispositivos las sujeten. En estas condiciones, el separador y el dispositivo anticontragolpe no pueden evitar un contragolpe.
- Use la hoja de sierra apropiada para el separador.** Para que el separador funcione correctamente, el diámetro de la hoja de sierra debe coincidir con el separador adecuado, el cuerpo de la hoja de sierra debe ser más delgado que el grosor del separador y el ancho de corte de la hoja de sierra debe ser más amplio que el grosor del separador.

### 2. ADVERTENCIAS PARA LOS PROCEDIMIENTOS DE CORTE



- PELIGRO: nunca coloque los dedos o las manos cerca o en línea con la hoja de sierra.** Un momento de falta de atención o un resbalón podría dirigir su mano hacia la hoja de sierra y provocar lesiones personales graves.
- Introduzca la pieza de trabajo en la hoja de sierra o en el cortador solo en sentido contrario a la dirección de giro.** Si se introduce la pieza de trabajo en la misma dirección en la que gira la hoja de sierra por encima de la mesa, es posible que la pieza de trabajo y su mano se vean impulsadas hacia la hoja de sierra.
- Nunca utilice el medidor de ingletes para introducir la pieza de trabajo al aserrar y no utilice la guía de corte longitudinal como tope de longitud al cortar transversalmente con el medidor de ingletes.** Si se guía la pieza de trabajo con la guía de corte longitudinal y el medidor de ingletes al mismo tiempo, aumenta la probabilidad de que la hoja de sierra se atasque y se produzca un contragolpe.
- Al aserrar, aplique siempre la fuerza de avance de la pieza de trabajo entre la guía y la hoja de sierra.** Utilice una vara para empujar cuando la distancia entre la guía y la hoja de sierra sea inferior a 150 mm, y utilice un bloque de presión cuando esta distancia sea inferior a 50 mm. Los dispositivos de "ayuda para el trabajo" mantendrán su mano a una distancia segura de la hoja de sierra.
- Utilice únicamente la vara para empujar proporcionada por el fabricante o una fabricada de acuerdo con las instrucciones.** Esta vara para empujar proporciona una distancia adecuada entre la mano y la hoja de sierra.
- Nunca utilice una vara para empujar dañada o rota.** Una vara para empujar dañada puede romperse, lo que provocaría que su mano se deslice hacia la hoja de sierra.
- No realice ninguna operación "a mano alzada".** Utilice siempre la guía de corte longitudinal o el medidor de ingletes para posicionar y guiar la pieza de trabajo. Por "a mano alzada" se entiende el uso de las manos para apoyar o guiar la pieza de trabajo, en lugar de una guía de corte longitudinal o un medidor de ingletes. El aserrado a mano alzada provoca desalineación, atascamiento y contragolpe.
- Nunca extienda la mano alrededor de una sierra giratoria ni sobre ella.** Tratar de alcanzar una pieza de trabajo puede provocar un contacto accidental con la hoja de sierra en movimiento.
- Cuando utilice piezas de trabajo largas o anchas, proporcione soporte auxiliar para la pieza de trabajo en la parte posterior o en los lados de la mesa de la sierra con el fin de mantenerla nivelada.** Una pieza de trabajo larga o ancha tiende a oscilar en el borde de la mesa, lo que causa pérdida de control, atascamiento de la hoja de sierra y contragolpe..
- Haga avanzar la pieza de trabajo a un ritmo uniforme. No doble ni retuerza la pieza de trabajo.** Si se produce un atasco, apague la herramienta inmediatamente, desenchufe la herramienta y luego elimine el atasco. Si se atasca la hoja de sierra en la pieza de trabajo, se puede producir un contragolpe o un fallo en el.

# REGLAS DE SEGURIDAD DE LA SIERRA DE MESA

- k. **No retire piezas de material de corte mientras la sierra esté en marcha.** El material puede quedar atrapado entre la guía o dentro del protector de la hoja de sierra, y la hoja de sierra puede arrastrar sus dedos hacia la hoja de sierra. Apague la sierra y espere hasta que la hoja de sierra se detenga antes de retirar el material.
- l. **Utilice una guía auxiliar en contacto con la cubierta de mesa cuando corte piezas de menos de 2 mm de grosor.** Una pieza de trabajo delgada puede atascarse debajo de la guía de corte longitudinal y crear un contragolpe.
- m. **NUNCA CORTE METALES, TABLERO DE CEMENTO O MASONERÍA.** Ciertos materiales hechos por el hombre tienen instrucciones especiales para cortar en sierras de mesa. Siga las recomendaciones del fabricante en todo momento para evitar el sobrecalentamiento de las puntas de la hoja de sierra y derretir el plástico. Evite sobrecalentar las puntas de la cuchilla empujando el material a través de la cuchilla de manera uniforme. Forzar el material a rápido puede causar calentamiento y daños a la cuchilla o pieza de trabajo. Si se permite cortar plásticos, para evitar derretir el plástico.

## 3. Causas del contragolpe y advertencias relacionadas

**El contragolpe es una reacción repentina de la pieza de trabajo debido a una hoja de sierra apretada y atascada, o a una línea de corte desalineada en la pieza de trabajo con respecto a la hoja de sierra, o cuando una parte de la pieza de trabajo se une entre la hoja de sierra y la guía de corte longitudinal o cualquier otro objeto fijo.**

- a. **Con mayor frecuencia durante el contragolpe, la parte posterior de la hoja de sierra levanta la pieza de trabajo de la mesa y la propulsa hacia el operador.** El contragolpe es la consecuencia del uso inadecuado de la sierra o de condiciones o procedimientos de funcionamiento incorrectos, y se puede evitar al tomar precauciones adecuadas como se indica a continuación.
- b. **Nunca se pare directamente en línea con la hoja de sierra. Sitúe siempre el cuerpo en el mismo lado de la hoja de sierra que la guía.** El contragolpe puede propulsar la pieza de trabajo a alta velocidad hacia cualquiera que se encuentre de pie delante y en línea con la hoja de sierra.
- c. **Nunca extienda la mano por encima o por detrás de la hoja de sierra para jalar o sostener la pieza de trabajo.** Puede producirse un contacto accidental con la hoja de sierra o el contragolpe puede arrastrar los dedos hacia la hoja de sierra.
- d. **Nunca sostenga y presione la pieza de trabajo que está cortando contra la hoja de sierra giratoria.** Presionar la pieza de trabajo que se está cortando contra la hoja de sierra creará una condición de atascamiento y contragolpe.
- e. **Alinear la guía para que quede paralela a la hoja de sierra.** Una guía desalineada pellizcará la pieza de trabajo contra la hoja de sierra y creará un contragolpe.
- f. **Utilice una tabla con canto biselado para guiar la pieza de trabajo contra la mesa y la guía cuando haga cortes sin traspaso, como ranuras, o cortes de reaserrado.** Una tabla con canto biselado ayuda a controlar la pieza de trabajo en caso de contragolpe.
- g. **Tenga mucho cuidado cuando haga un corte en áreas no visibles de piezas de trabajo ensambladas.** La hoja de sierra sobresaliente puede cortar objetos que pueden causar contragolpe.
- h. **Tenga mucho cuidado cuando haga un corte en áreas no visibles de piezas de trabajo ensambladas.** La hoja de sierra sobresaliente puede cortar objetos que pueden causar contragolpe.
- i. **Tenga especial precaución al cortar una pieza de trabajo que esté torcida, anudada, deformada o que no tenga un borde recto para guiarla con un medidor de ingletes o a lo largo de la guía.** Una pieza de trabajo deformada, anudada o torcida es inestable y causa desalineación de la entalladura con la hoja de sierra, atascamiento y contragolpe.
- j. **Nunca corte más de una pieza de trabajo, apilada vertical u horizontalmente.** La hoja de sierra puede tomar una o más piezas y causar un contragolpe.
- k. **Al volver a arrancar la sierra con la hoja de sierra en la pieza de trabajo, centre la hoja de sierra en la entalladura de modo que los dientes de la sierra no estén enganchados en el material.** Si la hoja de la sierra se atasca, es posible que levante la pieza de trabajo y cause un contragolpe al volver a arrancar la sierra.
- l. **Mantenga las hojas de sierra limpias, afiladas y con un ajuste adecuado.** Nunca utilice hojas de sierra deformadas ni hojas de sierra con dientes rotos o agrietados. Las hojas de sierra afiladas y ajustadas adecuadamente minimizan el enredo, el atascamiento y el contragolpe.

## 4. Advertencias sobre los procedimientos de operación de la sierra de mesa

- a. **Apague la sierra de mesa y desconecte el cable de alimentación cuando retire el accesorio de la mesa,** cambie la hoja de sierra o realice ajustes en el separador, en el dispositivo anticontragolpe o en el protector de la hoja de sierra, además de cuando deje la máquina desatendida. Las medidas de precaución evitan accidentes.
- b. **Nunca deje la sierra de mesa funcionando desatendida.** Apáguela y no suelte la herramienta hasta que no se detenga completamente. Una sierra en funcionamiento desatendida es un peligro incontrolable.
- c. **Ubique la sierra de mesa en un área bien iluminada y nivelada donde pueda mantener un buen apoyo de los pies y un buen equilibrio.** Se debe instalar en un área que proporcione suficiente espacio para manejar fácilmente el tamaño de su pieza de trabajo. Las áreas estrechas y oscuras, además de los pisos irregulares y resbaladizos favorecen los accidentes.
- d. **Limpie y retire con frecuencia el aserrín de debajo de la mesa de la sierra o del dispositivo de recolección de polvo.** El aserrín acumulado es combustible y puede encenderse solo.
- e. **La sierra de mesa debe estar asegurada.** Una sierra de mesa que no está debidamente asegurada puede moverse o volcarse.
- f. **Retire las herramientas, los restos de madera, etc. de la mesa antes de encender la sierra de mesa.** La distracción o un atasco potencial pueden ser peligrosos.
- g. **Siempre use hojas de sierra con orificios para el eje del tamaño y la forma correctos (diamante en comparación con redondo).** Las hojas de sierra que no coinciden con los aditamentos de montaje de la sierra funcionarán descentrados y causarán una pérdida de control.
- h. **Nunca utilice medios de montaje de la hoja de sierra dañados o incorrectos, tales como bridas, arandelas de la hoja de sierra, pernos o tuercas.** Estos medios de montaje se diseñaron especialmente para la sierra, con el fin de brindar un funcionamiento seguro y un rendimiento óptimo.
- i. **Nunca se pare sobre la sierra de mesa, no la use como banco.** Si la herramienta se voltea o si la herramienta de corte se toca accidentalmente, se pueden producir lesiones graves.
- j. **Asegúrese de que la hoja de sierra esté instalada para que gire en la dirección correcta. No use discos de pulido, cepillos de alambre o discos abrasivos en una sierra de mesa. La instalación incorrecta de la hoja de sierra o el uso de accesorios no recomendados pueden causar lesiones graves.**
- k. **NO RETIRE LA PIEZA DE TRABAJO ATRAPADA sin apagar primero la sierra y desconectar la sierra de la fuente de alimentación.**

# ADVERTENCIA DE LA PROPUESTA 65:

**⚠ ADVERTENCIA:** Parte del polvo creado por la lijadora, sierra, esmeriladora, perforadora, y otras actividades de construcción eléctricas contiene químicos, que, según el Estado de California, producen cáncer, defectos de nacimiento, u otro daño reproductivo. Ejemplos de estos químicos:

- Plomo de pinturas a base de plomo
- Sílice cristalina de los ladrillos y cemento y otros productos de albañilería
- Arsénico y cromo de madera con tratamiento químico

Su riesgo al exponerse a estos químicos varía, dependiendo de la frecuencia con al que realice este tipo de trabajo. Para reducir su exposición, trabaje en un área bien ventilada y con el equipo de seguridad aprobado, como máscaras para el polvo que estén especialmente diseñadas para filtrar partículas microscópicas.

## CONSERVE ESTAS INSTRUCCIONES.

Refiérase a las mismas a menudo y utilícelas para instruir a otros.

Si presta la herramienta a otra persona, también préstele estas instrucciones.

# CONEXIONES A LA FUENTE DE PODER

## FUENTE DE PODER

Esta sierra está equipada con un motor de 13 amperes para usarse con 120 voltios, 60 HZ de corriente alterna. Un electricista calificado puede recablearla para usarla con una fuente de poder de 240 voltios. Consulte las siguientes instrucciones acerca de las conexiones adecuadas para la sierra según el sistema eléctrico.

Para el voltaje, el cableado en un taller es tan importante como la clasificación del motor. Una línea prevista únicamente para iluminación puede no ser capaz de llevar correctamente la corriente necesaria para el motor de una herramienta eléctrica; un cable que es suficientemente pesado para una distancia corta puede ser demasiado ligero para una distancia larga; y una línea que puede soportar una herramienta eléctrica puede no ser capaz de soportar dos o tres.

Debe usarse un circuito eléctrico aparte para las máquinas. Este circuito no debe ser menor a un alambre #12 y debe protegerse con un fusible de acción retardada de 20 amperes. Si usa un cable de extensión, use solo cables de 3 alambres que tengan enchufes de tipo conexión a tierra de 3 puntas y un tomacorriente correspondiente que conecte el enchufe de la máquina. Antes de conectar la máquina a la corriente, asegúrese de que el interruptor esté en la posición "OFF" (apagado) y asegúrese de que la corriente eléctrica tenga las mismas características que las indicadas en la máquina. Una caída significativa de voltaje provocará una pérdida de potencia y sobrecalentará el motor. También puede dañar la máquina. Esta herramienta eléctrica se suministra con un cable de suministro de energía de tipo Y. Si es necesario reemplazar el CORDÓN DE SUMINISTRO, esto debe hacerlo el fabricante o su agente para evitar riesgos de seguridad.

**⚠ PELIGRO:** NO EXPONGA LA MÁQUINA A LA LLUVIA NI LA UTILICE EN LUGARES HÚMEDOS..

## INSTRUCCIONES PARA LA CONEXIÓN A TIERRA

**⚠ PELIGRO:** ESTA MÁQUINA DEBE CONECTARSE A TIERRA DURANTE SU USO PARA PROTEGER AL OPERADOR DE UNA DESCARGA ELÉCTRICA.

En caso de un mal funcionamiento o avería, la conexión a tierra proporciona a la corriente eléctrica una ruta de menor resistencia para reducir el riesgo de una descarga eléctrica. Esta máquina está equipada con un cable eléctrico que tiene un conductor a tierra para equipos y un enchufe con conexión a tierra. El enchufe debe conectarse a un tomacorriente adecuado que esté debidamente instalado y conectado a tierra de conformidad con todos los códigos y ordenanzas locales.

No modifique el enchufe que se proporciona con la sierra o que un electricista haya recableado. Si no es posible conectarlo al tomacorriente, pida a un electricista calificado que instale un tomacorriente adecuado.

La conexión inadecuada del conductor a tierra para equipos puede resultar en un riesgo de descarga eléctrica. El conductor con aislamiento que tiene una superficie exterior verde con o sin rayas amarillas es el conductor a tierra. Si es necesario reparar o reemplazar el cable eléctrico o enchufe, no conecte el conductor a tierra para equipo a una terminal energizada.

# CONEXIONES A LA FUENTE DE PODER

Verifique con un electricista calificado o personal de servicio si las instrucciones de conexión a tierra no se entienden por completo o si tiene dudas acerca de si la máquina está correctamente conectada a tierra.

Use únicamente cables de extensión de 3 alambres que tengan enchufes de tipo conexión a tierra de 3 puntas, tomacorrientes de 3 conductores debidamente conectados a tierra que puedan conectar el enchufe de la máquina, como se muestra en la Figura A, o un tomacorriente debidamente conectado a tierra con un adaptador de conexión a tierra, como se muestra en la Figura B.

Repáre o reemplace inmediatamente cables dañados o desgastados.

**⚠ PELIGRO:** EN TODOS LOS CASOS, ASEGÚRESE DE QUE EL TOMACORRIENTE EN CUESTIÓN ESTÉ DEBIDAMENTE CONECTADO A TIERRA. SI NO ESTÁ SEGURO, PIDA A UN ELECTRICISTA CALIFICADO QUE REVISE EL TOMACORRIENTE.

Esta es una herramienta conectada por cable y a tierra diseñada para usarse en un circuito eléctrico con un voltaje nominal de 120 voltios. Está diseñada para usarse en un circuito que tenga un tomacorriente como se muestra en la FIG. A. Tiene un enchufe como se muestra en la FIG. A. Si tiene un tomacorriente bipolar como se muestra en la FIG. B, puede utilizar un adaptador temporal como se muestra en la FIG. B si no está disponible un tomacorriente con conexión a tierra. La orejeta verde que sobresale del adaptador debe conectarse a una caja de tomacorriente conectada a tierra permanente. El adaptador temporal debe usarse únicamente hasta que un electricista calificado pueda instalar un tomacorriente con conexión a tierra.

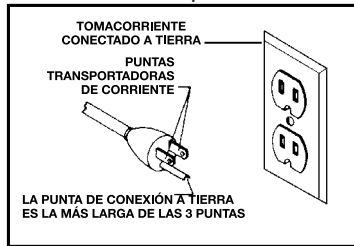


FIG. A

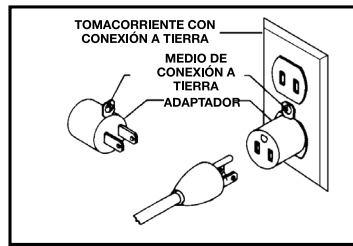


FIG. B

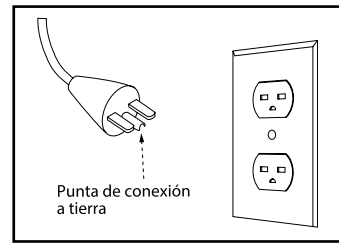


FIG. C

Un electricista calificado puede convertir esta herramienta a un circuito de suministro de energía de 240 voltios. Si se convierte a 240 voltios, debe ser equipada con un enchufe con conexión a tierra que se muestra en la FIG. C y debe conectarse a un tomacorriente como se muestra en la FIG. C, que esté conectado a una conexión a tierra permanente. No hay un adaptador disponible ni debe usarse con esta herramienta cuando se convierte a 240 voltios.

## CABLES DE EXTENSIÓN

**⚠ PELIGRO:** Nunca use un cable de extensión dañado. Revise los cables de extensión antes de cada uso. Si están dañados, reemplácelos de inmediato. Tocar el área dañada podría provocar una descarga eléctrica que resultaría en una lesión grave.

**⚠ PRECAUCIÓN:** Mantenga los cables de extensión lejos del área de trabajo. Coloque el cable de manera que no quede atrapado en la madera, herramientas ni otras obstrucciones.

- Use cables de extensión adecuados. Asegúrese de que el cable de extensión sea un cable de 3 alambres que tenga un enchufe de tipo conexión a tierra de 3 puntas y un tomacorriente correspondiente adecuado para el enchufe de la máquina, según se describe en las instrucciones de conexión a tierra de este manual. Cuando use un cable de extensión, asegúrese de usar uno suficientemente pesado para soportar la corriente de la máquina. Un cable de menor calibre provocará una caída en el voltaje de línea, lo que provocará una pérdida de energía y sobrecalentamiento. La siguiente tabla muestra el calibre máximo a usar dependiendo de la longitud del cable. En caso de dudas, use el siguiente calibre más pesado. Entre más pequeño sea el número de calibre, más pesado será el cable. Deben usarse únicamente cables revestidos y redondos indicados por Underwriter's Laboratories (UL).

TAMAÑO DE CALIBRE MÍNIMO DE CABLES DE EXTENSIÓN RECOMENDADOS PARA USARSE CON MÁQUINAS ELÉCTRICAS ESTACIONARIAS			
Amperaje	Voltios	Longitud total del cable en pies	Calibre del cable de extensión
0-6	240	Hasta 50	18 AWG
0-6	240	50-100	16 AWG
0-6	240	100-200	16 AWG
0-6	240	200-300	14 AWG
6-10	240	Hasta 50	18 AWG
6-10	240	50-100	16 AWG
6-10	240	100-200	14 AWG
6-10	240	200-300	12 AWG
10-12	240	Hasta 50	16 AWG
10-12	240	50-100	16 AWG
10-12	240	100-200	14 AWG
10-12	240	200-300	12 AWG
12-16	240	Hasta 50	14 AWG
12-16	240	50-100	12 AWG

TAMAÑO DE CALIBRE MÍNIMO DE CABLES DE EXTENSIÓN RECOMENDADOS PARA USARSE CON MÁQUINAS ELÉCTRICAS ESTACIONARIAS			
Amperaje	Voltios	Longitud total del cable en pies	Calibre del cable de extensión
0-6	120	Hasta 25	18 AWG
0-6	120	25-50	16 AWG
0-6	120	50-100	16 AWG
0-6	120	100-150	14 AWG
6-10	120	Hasta 25	18 AWG
6-10	120	25-50	16 AWG
6-10	120	50-100	14 AWG
6-10	120	100-150	12 AWG
10-12	120	Hasta 25	16 AWG
10-12	120	25-50	16 AWG
10-12	120	50-100	14 AWG
10-12	120	100-150	12 AWG
12-16	120	Hasta 25	14 AWG
12-16	120	25-50	12 AWG
12-16	120	NO SE RECOMIENDAN LONGITUDES MAYORES A 50 PIES	

# DESEMPAQUE

## ⚠ ADVERTENCIA

- La máquina es pesada, se necesitan dos personas para desempaclarla y levantarla.
- Use una correa de seguridad para evitar una volcadura al levantar la máquina.
- Antes de ensamblar y usar la herramienta, lea con atención este manual para familiarizarse con los procedimientos adecuados de ensamblado, mantenimiento y seguridad.

Verifique que la caja de envío y la máquina no estén dañadas antes de desempaclarla. Con cuidado retire los componentes de la capa de espuma superior. Retire la capa superior de espuma, luego retire todos los componentes de la capa inferior de espuma. Coloque todas las partes en un pedazo de cartón u otra superficie plana y limpia. Se necesitan dos o más personas para levantar y sacar la sierra de la caja. Siempre busque y retire los materiales protectores de empaque alrededor de los motores y piezas móviles. No deseche la caja de envío y materiales de empaque hasta que haya inspeccionado con atención el contenido, ensamblado la máquina y esté seguro de que funciona correctamente.

Compare el contenido del paquete con la lista de componentes y la lista de paquete de tornillería antes del ensamble para asegurarse de que todos los artículos estén presentes. Inspeccione con cuidado las piezas para asegurarse de que no se hayan dañado durante el envío. Si falta alguna pieza, o está dañada o preensamblada, no ensamble la sierra. En lugar de ello, llame al servicio al cliente de DELTA® al 1-800-223-7278 para solicitar ayuda.

Después de ensamblar, retire todo el material y los recubrimientos protectores de todas las piezas y de la sierra de mesa. Los recubrimientos protectores pueden retirarse rociando WD-40® sobre ellos y quitándolos usando un paño suave. Es posible que deba hacer esto varias veces para quitar por completo todos los recubrimientos protectores.

Después de limpiarla, aplique cera en pasta de buena calidad a cualquier superficie de hierro fundido sin pintar. Asegúrese de quitar la cera puliendo la superficie antes de ensamblar.

## LISTA DE ELEMENTOS

### DESCRIPCIÓN (CANT.)

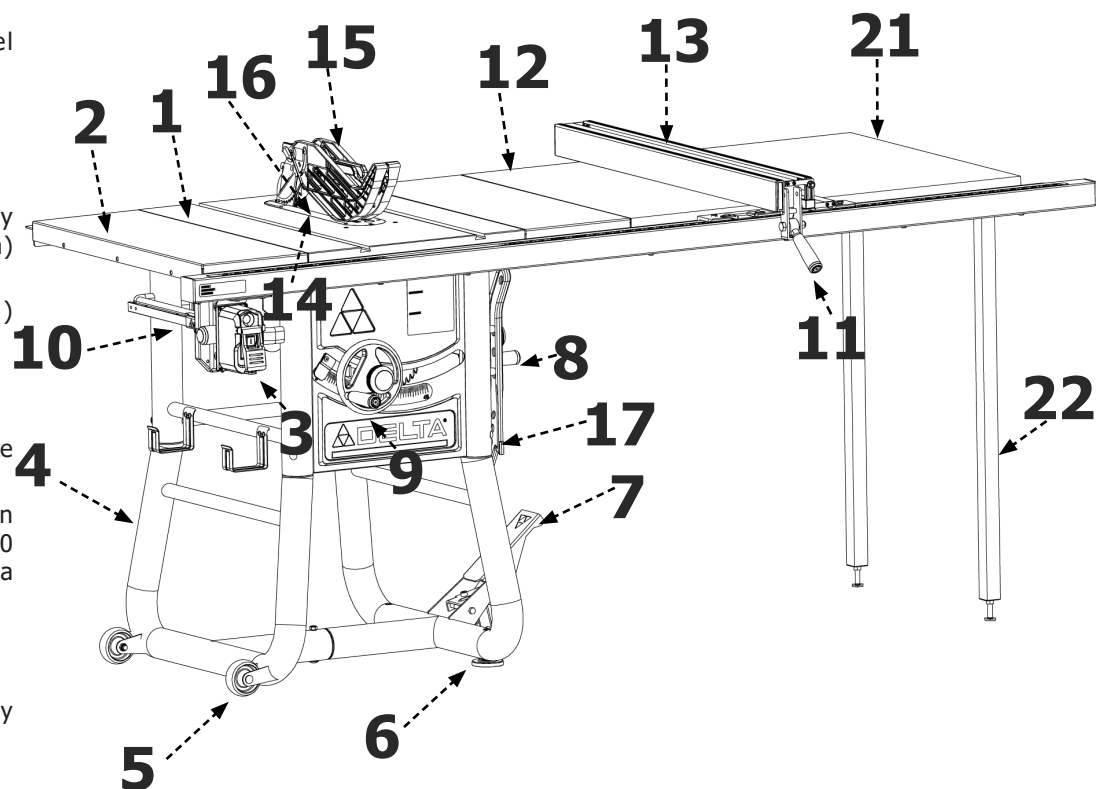
1. Sierra de mesa con disco de corte de carburo, y llave de estrella (1)
2. Ala de extensión
3. Caja de interruptor (unida a la sierra) (1)
4. Estructura tubular del soporte (2)
5. Paneles de soporte (4)
6. Ruedas fijas (2)
7. Patas ajustables (2)
8. Pivote de las patas y ruedas (no se muestra) (unido a la sierra) (1)
9. Asas de volante (2) (unidas a la sierra)
10. Pomos de bloqueo (2)
11. Regla de ingletes (1)
12. Manija de la guía de corte (1)
13. Ala de extensión (2) con las 36-5000 y 5100 (1), la 36-5052 y con la 36-5152
14. Guía de corte (1)
15. Placa de embocadura (1)
16. Protección del disco y trinquete antirrebote
17. Disco de corte (1)

### Contenu de l'autre boîte

18. Perfil trasero
19. Tubo de la guía
20. Perfil frontal de la guía

### Contenu de la boîte pour 36-5052 et 36-5152 seulement

22. Ala de madera para la mesa
23. Patas



# DESEMBALADO

## PAQUETES DE FERRETERÍA

Modelos con guía de 30 pulg. (36-5000 y 36-5100)\*

Descripción	Cant.	Dónde se utiliza	Nº de parte
Perno de cabeza redonda y cuello cuadrado M8 x 70mm	1	Conectar ambas mitades de la estructura del soporte	153
Tuerca Nyloc M8	1	Conectar ambas mitades de la estructura del soporte	155
Arandela de presión M8	1	Conectar ambas mitades de la estructura del soporte	154
Perno de cabeza redonda y cuello cuadrado M6 x 72mm	4	Conectar pata al soporte	144
Contratuerca M6	4	Conectar pata al soporte	145
Pasador de eje M8 x 53mm	2	Ruedas	151
Tuerca de seguridad M8	2	Ruedas	155
Tornillo Phillips autorroscante M6 x 10mm	16	Alas a mesa 6, ala a ala 3, perfil trasero 8	58
Tornillo hexagonal con arandela de presión 5/16-18 x 7/8"	17		
		Tubo de guía al perfil	35
Tornillo de cabeza hexagonal redondeada 1/4-20 x 1/2"	6	Perfil frontal a mesa y alas 8	19
Tornillo de cabeza plana 5/16-18 x 1 1/8"	8	Alas a mesa 6, ala a ala 3,	
Tuerca con brida hexagonal 5/16-18	17	perfil trasero 8, perfil frontal 8	16
Plantilla de alineación de guía	1		190
Arandela cónica dentada 5/16"	1	En 1 tornillo del perfil frontal a la mesa para conexión eléctrica a tierra.	191
Arandela cónica dentada 5/16"	1	En 1 tornillo del perfil trasero a la mesa para conexión eléctrica a tierra.	192
1/4 x 1/4 "tornillos de cabeza hexagonal	2	Montaje de la caja de control de potencia.	
Arandela de resorte de 1/4 "	2	Montaje de la caja de control de potencia..	

\* Los accesorios de ferretería proporcionados sirven para la sierra modelo 36-5000, que es la que más requiere.

Modelos con guía de 52 pulg. (36-5052 y 36-5152) \*\*

Descripción	Cant.	Dónde se utiliza	Nº de parte
Perno de cabeza redonda y cuello cuadrado M8 x 70mm	1	Conectar ambas mitades de la estructura del soporte	153
Tuerca Nyloc M8	1	Conectar ambas mitades de la estructura del soporte	155
Arandela de presión M8	1	Conectar ambas mitades de la estructura del soporte	154
Perno de cabeza redonda y cuello cuadrado M6 x 72mm	4	Conectar pata al soporte	144
Contratuerca M6	4	Conectar pata al soporte	145
Pasador de eje M8 x 53mm	2	Ruedas	151
Tuerca de seguridad M8	2	Ruedas	155
Tornillo Phillips autorroscante M6 x 10mm	16		
Tornillo hexagonal con arandela de presión 5/16-18 x 7/8"	15	Alas a mesa 6, perfil trasero 6, ala a mesa de madera 3	58
Arandela plana 5/16-18	3	Ala a mesa de madera, ambos lados en	193
Tornillo de cabeza hexagonal redondeada 1/4-20 x 1/2"	8	Tubo de guía al perfil	35
Tornillo de cabeza plana 5/16-18 x 1 1/8"	6	Perfil frontal a mesa y alas 6	19
Tuerca con brida hexagonal 5/16-18	13	Perfil trasero 6, perfil frontal 6, ala a mesa de madera 3,	16
Tornillo hexagonal 1/4-20 X 1 1/2"	6		
Tornillo de cabeza plana 1/4-20 X 1 1/2"	6	Perfiles a la mesa de madera trasero	183
Arandela plana 1/4"	12	Perfiles a la mesa de madera frontal	186
Tuercas hexagonales 1/4-20	12	Perfiles a la mesa de madera	184
Tornillo Phillips autorroscante #8 x 3/4"	8	Perfiles a la mesa de madera	185
Tornillos #10-32 x 1 1/4"	4	Patas a la mesa	182
Tornillos #10-32 x 1 1/4"	4	Patas a la mesa	180
Tuercas hexagonales #10-32	4	Patas a la mesa	179
		Patas a la mesa	181
Plantilla de alineación de guía	1		190
Arandela cónica dentada 5/16"	1	En 1 tornillo del perfil frontal a la mesa para conexión eléctrica a tierra.	191
Arandela plana dentada 5/16"	1	En 1 tornillo del perfil frontal a la mesa para conexión eléctrica a tierra.	192
1/4 x 1/4 "tornillos de cabeza hexagonal	2	Montaje de la caja de control de potencia.	
Arandela de resorte de 1/4 "	2	Montaje de la caja de control de potencia..	

\*\* Los accesorios de ferretería proporcionados sirven para la sierra modelo 36-5052, que es la que más requiere.



# ENSAMBLE

## ⚠ ADVERTENCIA

- No levante la sierra sin ayuda. Sosténgala cerca de su cuerpo al tiempo que la levanta. Mantenga las rodillas dobladas y levante con sus piernas y no su espalda.
- • Ensamble por completo la sierra con el ensamble de patas antes de usarla. El ensamble de patas es una parte integral y necesaria de la estructura de soporte de esta sierra.
- • No modifique la sierra ni fabrique accesorios no recomendados para el uso con la sierra.
- • Asegúrese de que el interruptor de energía esté en la posición "OFF" (Apagado) antes de conectar a la fuente de poder.
- • No la conecte a una fuente de poder hasta completar el ensamble.

⚠ **PRECAUCIÓN:** Évitez tout contact avec les dents de la lame. Laissez la lame rangée ou abaissée si possible.

## OUTILS REQUIS POUR LE MONTAGE (NON INCLUS)

- Destornillador de punta plana
- Destornillador Phillips
- Llave 8mm
- Llave 10mm
- Llave 12mm
- Llave 13mm
- Llave 3/8-pulg.
- Llave 7/16-pulg.
- Llave 1/2-pulg.
- Llave 9/16-pulg.
- Llave Allen hexagonal 6mm
- Llave Allen 5/32-pulg.
- Llave Allen 3/16-pulg.

## SOPORTE

1. Conecte las dos patas tubulares insertando el extremo de la pata izquierda (A) en el extremo de la pata derecha (B) como se muestra en la Figura 1. Sujétela con un perno hexagonal de perno de cabeza redonda M8 x 70 mm y una tuerca autoblocante y apriete manualmente.
2. Inserte los cuatro extremos abiertos de las patas tubulares en los collares de la pata (C) como se muestra. Sujete cada pata con un perno de M6 x 72 mm y una tuerca.
3. Sujete los paneles de soporte de la pata trasera y frontal (D) a las patas usando cuatro pernos autorroscantes M6 x 10mm.

**NOTA:** Coloque pequeño tornillo a través del primer agujero. Apriete hacia abajo este propósito no apriete el tornillo. Coloque resto de los tornillos a través de las ranuras y empezar a enhebrar en los agujeros en la pestaña de montaje en el soporte. Una vez que todos los tornillos se inician, apriete los cuatro suficientemente para sostener firmemente plana. Estos son tornillos de rosca y puede ser difícil de hilo al principio. Siga este procedimiento para todos los cuatro paneles de oro 16 tornillosA

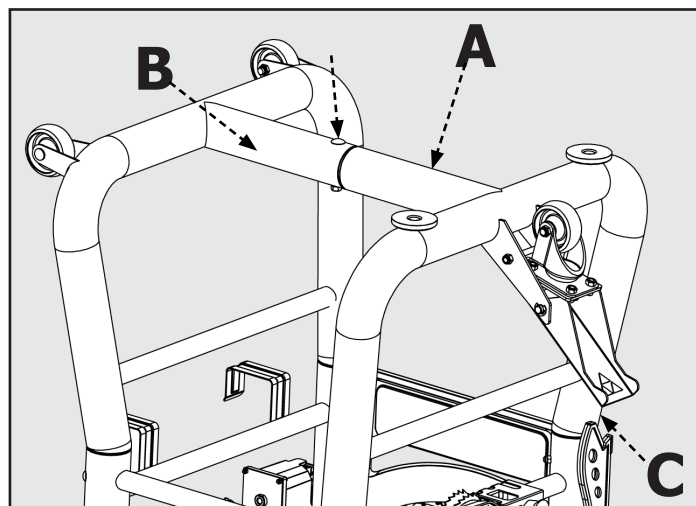


FIGURA 1

# ENSAMBLE

## RUEDAS Y PATAS FIJAS

1. Sujete las dos ruedas fijas (A) a las dos patas izquierdas, del otro lado de la ruedita giratoria, usando un pasador de eje M8 X 53 mm como se muestra en la Figura 2.
2. Introduzca las patas ajustables (C) en los insertos roscados de la pata derecha, al lado de la ruedita giratoria.
3. Coloque una pieza de madera 2x4 en la parte posterior de la sierra, como se muestra en la Figura 3, para evitar daños al conducto para polvo al enderezar la sierra.
4. Levante la sierra.

**⚠ ADVERTENCIA** La máquina es pesada, por lo tanto, se necesita dos personas para levantarla.

5. Modifique los dos pies ajustables (C) atornillándolos dentro y fuera de la pierna. Los pies pueden ajustarse para nivelar la sierra y bloquearse en su lugar apretando la tuerca M12 en la parte superior. Ver Figura 2.

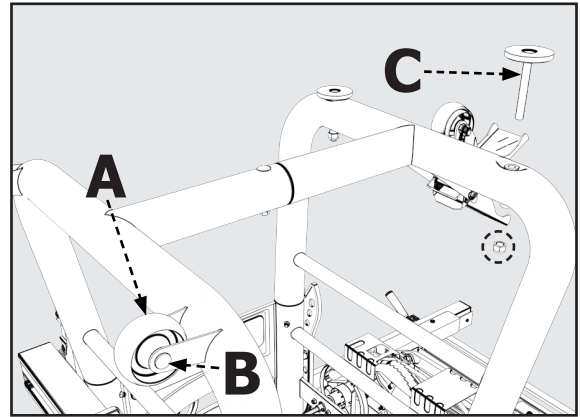


FIGURA 2

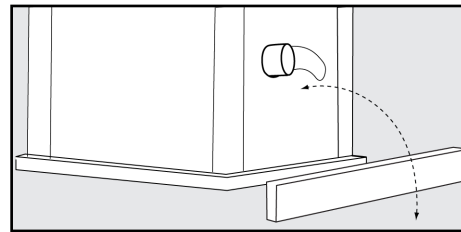


FIGURA 3

## PERFIL FRONTAL Y TRASERO

1. Sujete el perfil frontal (1) a la parte frontal de la mesa usando dos tornillos de cabeza plana (5/16-18 x 1 1/8") y dos tuercas con brida hexagonal (5/16-18). (Fig. 4a) Se debe instalar una arandela cónica dentada (5/16") directamente al frente de una de las cabezas de los tornillos. (Fig. 4b)
2. Sujete el perfil trasero (2) a la parte posterior de la mesa usando dos tornillos de cabeza plana (5/16-18 x 7/8") con arandela de presión y dos tuercas con brida hexagonal (5/16-18). (Fig. 6) Se debe instalar una arandela plana dentada (5/16") directamente al frente de una de las cabezas de los tornillos. (Fig. 6a)

**Nota:** Utilice los dos orificios de alineación que están a una distancia de 16" uno del otro para alinear el perfil frontal y trasero con los orificios de alineación de la mesa que también están a una distancia de 16" uno del otro.

3. Utilice la plantilla de alineación de guía para asegurarse que el perfil se encuentre a una distancia adecuada de la parte superior de la mesa a cada lado de la mesa de hierro fundido. (Fig. 5)

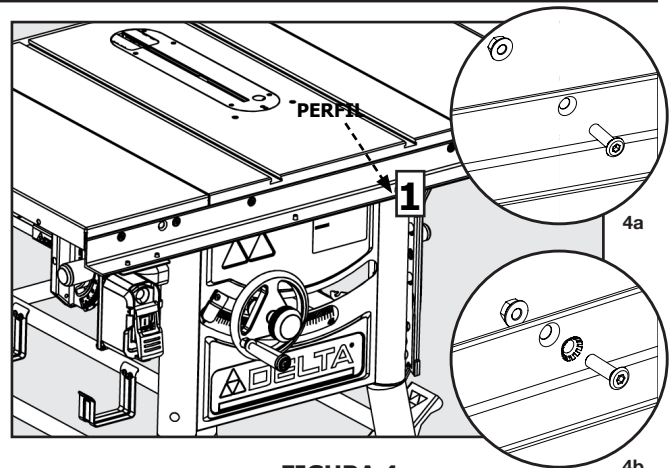


FIGURA 4

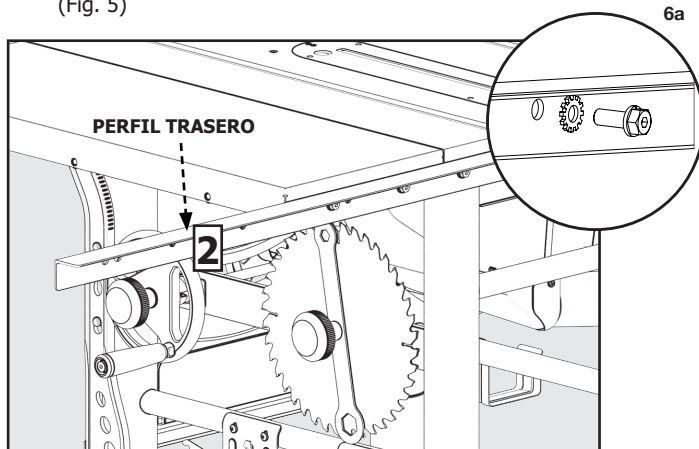


FIGURA 6

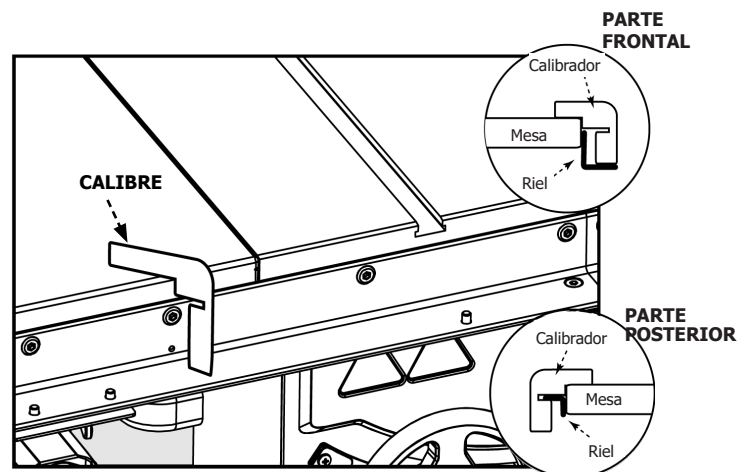


FIGURA 5

## ALAS DE EXTENSIÓN

### Para modelos con tres alas de extensión

1. Luego, sujete el ala de extensión del lado izquierdo(3) al perfil frontal y trasero usando cuatro tornillos de cabeza plana (5/16-18 x 1 1/8"), arandelas de seguridad (5/16") y tuercas con brida hexagonal (5/16-18). Vea la Figura (9a)
2. Sujete el ala de extensión del lado izquierdo (3) al lado de la mesa de la sierra usando tres tornillos de cabeza hexagonal (5/16-18 x 7/8") con arandelas de presión. Vea la Figura (9b)
3. Ponga las dos alas restantes boca abajo sobre la mesa de la sierra. Coloque las dos alas juntas de modo que coincidan los patrones de los orificios. Asegure ambas alas usando tres tornillos de cabeza hexagonal (5/16-18 x 7/8") con arandelas de presión y tuercas con brida hexagonal (5/16-18).
4. Voltee las dos alas aseguradas y fíjelas al lado de la mesa de la sierra usando tres tornillos de cabeza hexagonal (5/16-18 x 7/8") con arandelas de presión. Vea la Figura (8)

**Nota: Utilice una regla para asegurarse que los extremos superiores de las alas estén al ras con la parte superior de la mesa. Vea la Figura (7) Voir Figure (7)**

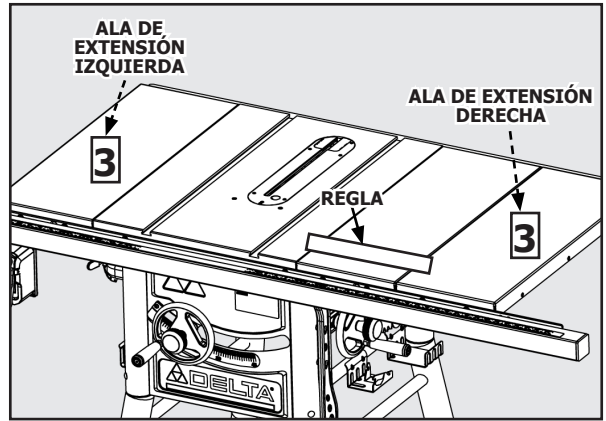


FIGURA 7

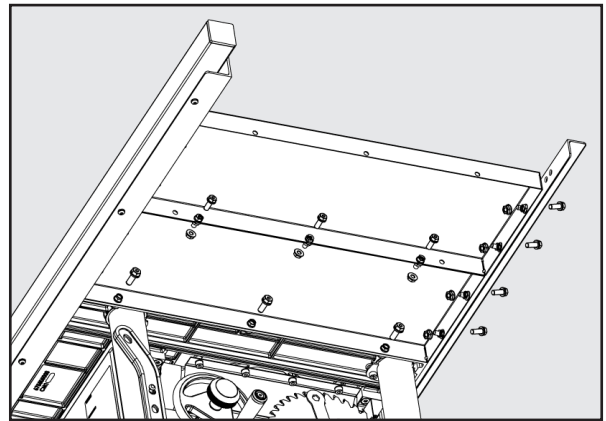


FIGURA 8

## ALAS DE EXTENSIÓN

### Para modelos con dos alas de extensión y una mesa de extensión de madera

1. Sujete las alas de extensión (3), al riel frontal y trasero usando cuatro tornillos de cabeza plana (5/16-18 x 1 1/8"), arandelas de seguridad (5/16") y tuercas con brida hexagonal (5/16-18). Vea la Figura (9a)
2. Sujete las alas de extensión (3) a la mesa usando tres tornillos de cabeza hexagonal (5/16-18 x 7/8") con arandelas de presión para cada ala. Vea la Figura (9b))

**Nota: Utilice una regla para asegurarse que los extremos superiores de las alas estén al ras con la parte superior de la mesa. Vea la Figura (9)**

3. Proceda con el ensamble de los perfiles.

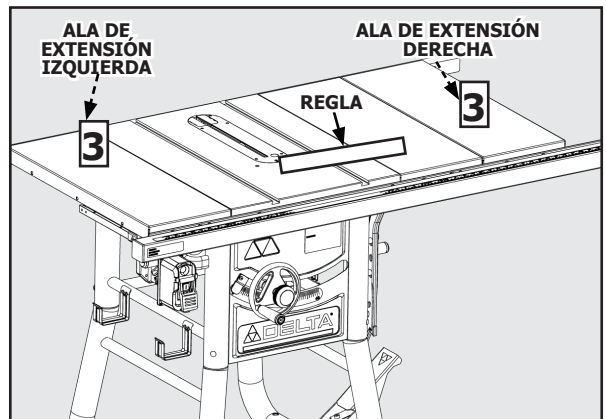


FIGURA 9

## MESA DE EXTENSIÓN DE MADERA

### Solo para modelos con capacidad para cortes al hilo de 52"

1. Ponga la mesa de madera (A) boca abajo sobre el piso o banco de trabajo.
2. Coloque las patas (B) en la esquina como se muestra (Fig. 10), la pared vertical de la escuadra de fijación en la pata debe estar contra la pared para acabados en madera (C) de la mesa.

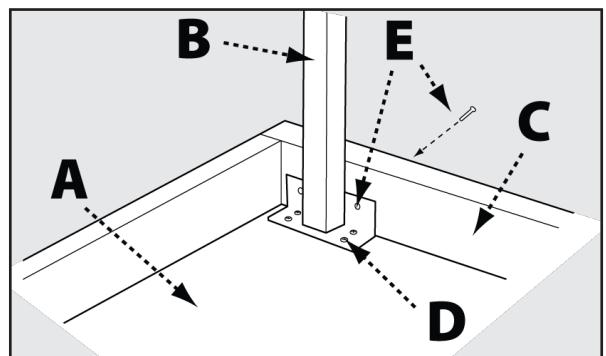


FIGURA 10

# ENSAMBLE

3. Asegure las patas en el tablero de la mesa con ocho tornillos Phillips autorroscantes #8 x 3/4" (D).
4. Barrene cuidadosamente a través de los orificios en los orificios de la escuadra de fijación vertical y la pared de madera de la mesa con un barreno de 1/4 pulgadas. Ponga los tornillos #10-32 X 1 1/4" con las arandelas planas #10 (E) a través de los agujeros de perforación desde afuera, luego, ensamble las tuercas sobre los tornillos y ajuste.
5. Ensamble sin apretar tres tornillos 5/16-18 x 7/8" con arandelas de presión, arandelas planas y tuercas (F) en los tres orificios en el lado del ala de extensión como se muestra. (Fig. 11)
6. Baje cuidadosamente la escuadra de ángulos de la mesa de acero con agujeros (G) sobre los tornillos en el ala de extensión. Ajuste los tornillos después de nivelar la mesa de madera con el ala de extensión.
7. Usando la plantilla de alineación de guía (H), ajuste los pies en las patas (I) de modo que la parte superior de la mesa esté a una distancia adecuada del perfil.
8. Barrene orificios de 1/4 pulgadas a través de los agujeros del perfil (J) en la mesa de madera sobre el perfil frontal y trasero. (Fig. 12)
9. Asegure la mesa de madera a los perfiles con tornillos de cabeza hexagonal 1/4-20 X 1 1/2" para el perfil trasero y tornillos de cabeza plana 1/4-20 X 1 1/2" para el perfil frontal, arandelas planas y tuercas.

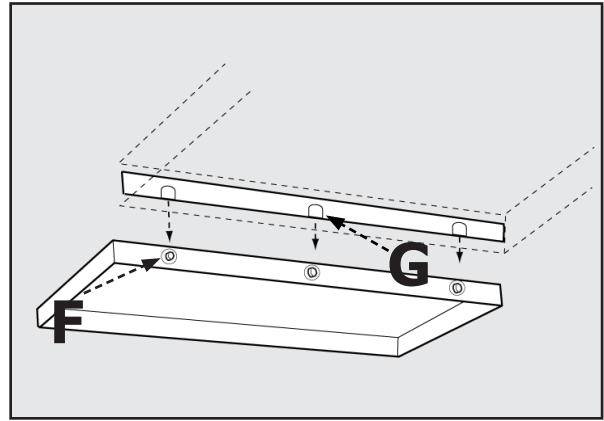


FIGURA 11

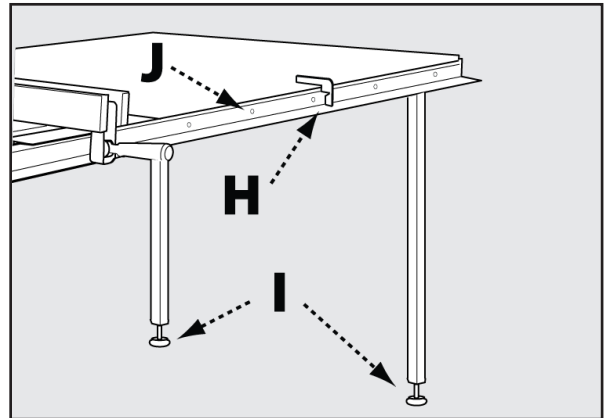


FIGURA 12

## TUBO DE LA GUÍA Y CAJA DE INTERRUPTOR

1. Sujete el tubo de la guía al perfil frontal usando cuatro (para versiones de 30") o seis (para versiones de 52") tornillos de cabeza hexagonal redondeada 1/4-20 x 1/2" y arandelas de presión de 1/4 pulgadas a través de los orificios (B) en la parte inferior del perfil frontal.
2. Alinee los dos orificios en el soporte de la caja de interruptor con los orificios por debajo del perfil frontal, como se muestra en la Figura 14 (C), que se ubica en el lado izquierdo de la sierra. Sujete la caja de interruptor al perfil frontal usando dos tornillos de cabeza hexagonal de 1 / 4-20 x 1/2-pulgada con arandelas de resorte.

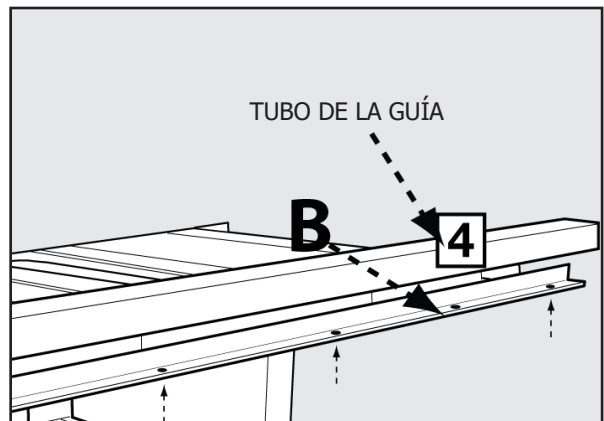


FIGURA 13

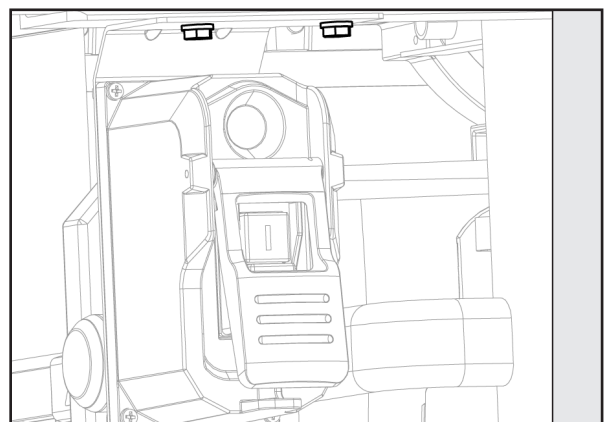


FIGURA 14

# ENSAMBLE

## PLACA DE GARGANTA

1. Para instalar la placa de garganta, baje la hoja hasta abajo de la parte superior de la mesa, luego con cuidado deslice la placa de garganta, primero el extremo ranurado, desde la parte frontal de la mesa hasta la parte posterior, manteniendo la hoja centrada dentro de la ranura en la placa de garganta. Vea la Figura 15A. La placa debe descansar dentro de la cavidad en la parte superior de la mesa.
2. Asegúrese de que la placa de garganta esté al ras con la parte superior de la mesa.
3. Si la garganta no está al ras con la parte superior de la mesa, ajuste la altura de la placa de garganta usando los cuatro tornillos de fijación (A). gorge au moyen des quatre vis de pression (A).
4. Para retirar la placa de la garganta, baje la hoja por debajo de la mesa, luego deslice con cuidado la placa de la garganta desde la parte trasera de la mesa hacia la parte delantera, manteniendo la hoja centrada dentro de la ranura en la placa de la garganta. Figure 15B.

**NOTA:** No intente colocar la placa de la garganta en la mesa de trabajo con los tornillos niveladores.

**Nota:** Ninguna porción del inserto de la mesa debe estar por encima o más de 0,7 mm por debajo del plano de la superficie de la mesa en el lado de entrada y ninguna porción del inserto de la mesa está por debajo o más de 0,7 mm por encima del plano de la Tapa de la mesa en el lado de salida.

## HOJA Y SEPARADOR

**⚠ ADVERTENCIA** Para reducir el riesgo de una lesión grave personal, el separador debe estar instalado y debidamente posicionado en cada corte completo y sin traspaso posible.

1. La sierra se envía con la hoja y el separador instalados y alineados correctamente. El separador viene instalado en la posición inferior para corte sin traspaso. Antes de operar la sierra, verifique que la alineación de la hoja con la ranura del inglete y del separador con la hoja no se haya afectado durante el envío. Para verificar la alineación de la hoja y el separador, consulte la página 91 en la sección de alineación en este manual.
2. El separador viene instalado en la posición inferior para corte sin traspaso. Para sujetar los ensambles de trinquetes anti contragolpe y guarda para hoja, el separador debe estar en la posición elevada como se muestra en la Figura 9. Para elevar y bajar el separador, consulte la sección de ajustes de altura del separador en la página 81.

**NOTA:** Al instalar el separador, los trinquetes anti contragolpe y la guarda para hoja, la hoja debe estar en la posición de 90° y elevada a la máxima altura. Consulte la sección de elevación y descenso la hoja en la página 79.

## ENSAMBLE DE LA GUARDA PARA HOJA DE SIERRA, TRINQUETES ANTI CONTRAGOLPES Y SEPARADOR

La sierra de mesa está equipada con un ensamble de guarda para hoja, trinquetes anti contragolpes y separador que cubre la hoja y reduce la posibilidad de un contacto accidental con esta. El separador es una placa plana que se acomoda en el corte realizado por la hoja de sierra y combate eficazmente el contragolpe reduciendo la tendencia de la hoja a atascarse en el corte. Dos trinquetes anti contragolpe se encuentran a los lados del separador que permiten el paso de la madera por la hoja en la dirección del corte pero reduce la posibilidad de que el material sea expulsado hacia el operador. La guarda para hoja y los trinquetes anti contragolpe solo pueden usarse cuando se realizan cortes completos que separan la madera. Al realizar rebajos y otros cortes sin traspaso, deben quitarse la guarda para hoja

## CONTRAGOLPES

Los contragolpes pueden ocasionar lesiones graves. Un contragolpe ocurre cuando una parte de la pieza de trabajo se atasca entre la hoja de sierra y el tope guía para corte al hilo u otro objeto fijo, se eleva de la mesa y es expulsada hacia el operador. Los contragolpes pueden evitarse prestando atención a las siguientes condiciones.

### CÓMO REDUCIR EL RIESGO DE CONTRAGOLPES Y PROTEGERSE DE UNA POSIBLE LESIÓN:

- Asegúrese de que el tope guía para corte al hilo esté paralelo con la hoja de sierra.
- No corte al hilo aplicando la fuerza, de avance a la sección de la pieza de trabajo que se convertirá en la pieza cortada (libre). Cuando realice un corte al hilo, la fuerza de avance siempre debe aplicarse entre la hoja de la sierra y la guía; use un empujador para trabajos angostos, 6 pulgadas (152 mm) de ancho o menos.
- Mantenga el ensamble de guarda para hoja de sierra, separador y anti contragolpe en su lugar y funcionando correctamente. El separador debe estar alineado con la hoja de sierra y el ensamble anti contragolpe debe detener un contragolpe una vez que ha iniciado. Verifique su acción antes de cortar al hilo empujando la madera por abajo del ensamble anti contragolpe. Los dientes deben evitar que la madera se jale hacia el frente de la sierra. Si cualquier parte del ensamble no está funcionando, regrese la máquina al centro de servicio autorizado más cercano para su

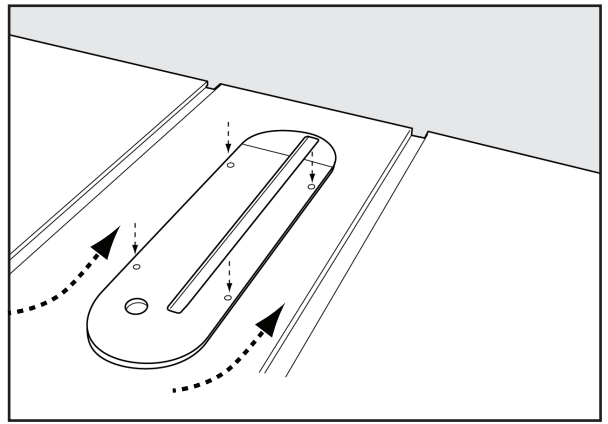


FIGURA 15A

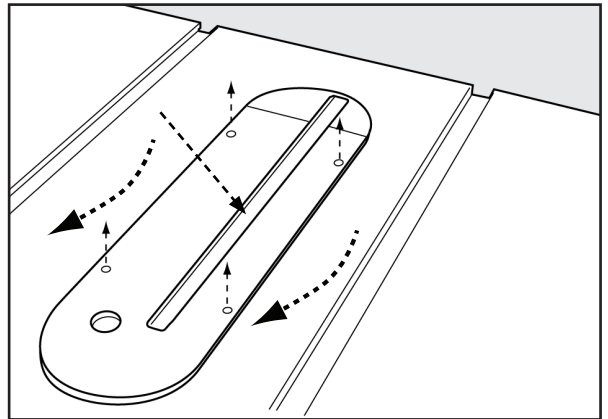


FIGURE 15B

y los trinquetes anti contragolpes; además, el separador debe bajarse a la posición de corte sin traspaso marcada en el mismo.

Use todos los componentes del sistema de guardas (ensamble de guarda para hoja, separador, y trinquetes anti contragolpe) para cada operación en la cual pueden usarse incluyendo todos los cortes completos. Si elige no usar ninguno de estos componentes para una aplicación en particular, tenga especial cuidado en cuanto al control de la pieza de trabajo, el uso de empujadores, la posición de sus manos con respecto a la hoja, el uso de lentes de seguridad, los medios para evitar contragolpes y el resto de las advertencias mencionadas en este manual y en la misma sierra. Reemplace los sistemas de guardas en cuanto regrese a operaciones de corte completo. Mantenga el ensamble de guardas en buenas condiciones de funcionamiento. reparación.

- Los materiales de plástico y compuestos (como madera prensada) pueden cortarse en la sierra. Sin embargo, puesto que usualmente estos son bastante duros y resbalosos, los trinquetes anti contragolpe pueden no detener un contragolpe. Por lo tanto, ponga atención especial a la siguiente preparación y procedimientos adecuados para cortar al hilo evite sobrecalentar las puntas de las hojas de sierra y fundir el plástico.
- Use el ensamble de guarda para hoja de sierra, trinquetes anti contragolpe y separador en cada operación posible, incluyendo todos los cortes completos.
- Empuje la pieza de trabajo más allá de la hoja de sierra antes de soltarla.
- NUNCA corte al hilo una pieza de trabajo que esté torcida o deformada, o bien que no tenga un borde recto para guiarla por el tope guía.
- NUNCA corte una pieza de trabajo larga que no pueda controlar.
- NUNCA use el tope guía como una guía o tope de largo al realizar un corte transversal.
- NUNCA corte una pieza de trabajo con nudos sueltos, defectos, clavos u otros objetos extraños.
- NUNCA corte al hilo una pieza de trabajo con una longitud menor a 10 pulgadas (254 mm).
- NUNCA use una hoja sin filo. Una hoja sin filo debe reemplazarse o afilarse.

# ENSAMBLE

## TRINQUETES ANTI CONTRAGOLPE Y GUARDA PARA HOJA

### TRINQUETES ANTI CONTRAGOLPE

**⚠ ADVERTENCIA** Para reducir el riesgo de lesiones graves personales, los trinquetes anti contragolpe deben colocarse cuando se realiza un corte completo.

1. Consulte la Figura 16 y ubique la ranura de montaje de los trinquetes anti contragolpe (A) en medio del borde superior del separador.
2. Deslice la ranura situada en medio del ensamble de los trinquetes anti contragolpe por la parte superior del separador hasta que el vástago (B) encuentre la ranura central en el separador.
3. Empuje el vástago en el ensamble de trinquetes anti contragolpe (B) para dejar que el ensamble caiga dentro de la ranura. Empuje el ensamble de trinquetes anti contragolpe hacia abajo hasta escuchar un chasquido y que quede firme. Suelte el vástago. **NOTA:** Jale los trinquetes anti contragolpe hacia arriba para comprobar que estén correctamente sujetados.

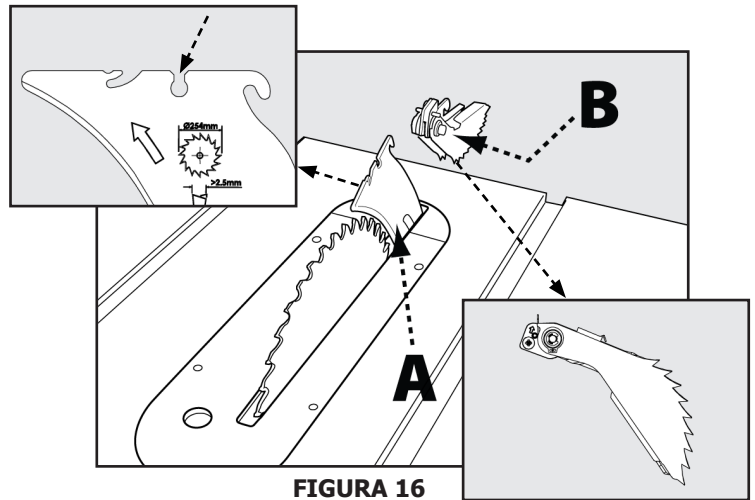


FIGURA 16

Para quitar los trinquetes anti contragolpe, empuje el vástago (B) y jale del ensamble de anti contragolpes para retirarlo del separador.

### GUARDA PARA HOJA

**⚠ ADVERTENCIA** Para reducir el riesgo de lesiones graves personales, la guarda para hoja debe colocarse cuando se realiza un corte completo.

1. Al tiempo que sostiene el ensamble de guarda para hoja (A) en posición vertical, enganche el pasador de posicionamiento (B) situado en la parte posterior del ensamble de guarda para hoja dentro de la ranura situada en el borde posterior del separador.
2. Gire el ensamble de guarda para hoja hacia la parte frontal de la sierra hasta que la parte metálica (C) del ensamble de guarda para hoja esté paralelo con la mesa como se muestra en la Figura 17.
3. Al tiempo que sujeta la parte frontal de la parte metálica de la guarda (C) presione la palanca de bloqueo de la guarda para hoja (D) hacia abajo hasta escuchar un chasquido para trazarla en su lugar. Verifique que la guarda esté enganchada al separador jalando de la misma. Si la guarda no está sujeta, la palanca de bloqueo de la guarda para hoja se levantará a la posición de desbloqueo.

**Nota:** Verifique el protector de la hoja (A) para ver las holguras y que el movimiento sea libre.

**⚠ ADVERTENCIA** Si la parte metálica del ensamble de guarda para hoja (C) no está paralela a la mesa, el separador no está en la posición elevada. Retire el ensamble de guarda para hoja y los trinquetes anti contragolpe y suba el separador, luego vuelva a instalar los trinquetes anti contragolpe y el ensamble de guarda para hoja.

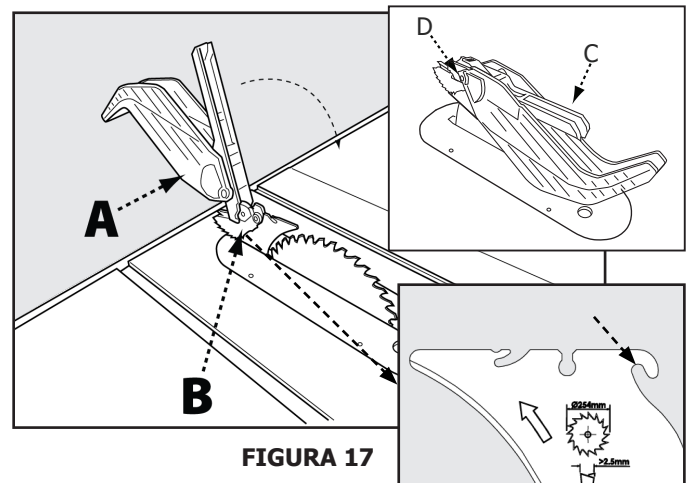


FIGURA 17

Para retirar el ensamble de la guarda para hoja:

1. Levante la palanca de bloqueo del ensamble de la guarda para hoja (D) a la posición de desbloqueo.
2. Gire la guarda hacia atrás y deslice el pasador (B) de la ranura del separador.

## TOPE GUÍA PARA CORTE AL HILO

Sujete la agarradera a la leva de la guía el tope guía para corte al hilo se desliza hacia dentro del riel guía posterior de modo que el gancho esté abajo del riel posterior y quede montado sobre el tubo de la guía frontal. La guía se bloquea en su lugar aplicando presión en un movimiento descendente sobre la agarradera del tope guía para corte al hilo. La alineación del tope guía para corte al hilo debe verificarse antes de usar la sierra. Para verificar la alineación del tope guía para corte al hilo, consulte la instrucciones de alineación en la página 92.

## GALGA DE INGLETE

Inserte la galga de inglete en cada ranura de inglete para asegurar que se deslice sin problemas. Consulte la sección de ajuste de topes de inglete en la página 91 para ajustar la precisión de la galga de inglete.

## ALMACENAMIENTO INCLUIDO

La sierra de mesa para contratista Delta #36-5000 series incluye un almacenamiento para la galga de inglete, llave de eje, empujador y tope guía proporcionados. Además hay un almacenamiento incluido para hojas de sierra de repuesto (de venta por separado). Las áreas de almacenamiento para la galga de inglete, la hoja de repuesto y llave del eje se encuentran en el panel lateral derecho de la máquina y están preinstaladas. El almacenamiento incluido para la guía y el empujador se encuentra al lado izquierdo de la sierra.

# ENSAMBLE

## AJUSTE DE LOS TOPES BISELADOS POSITIVOS DE 90° Y 45°

Hay topes positivos en cada extremo del rango de biselado. Para garantizar cortes exactos, los topes positivos deben colocarse exactamente a 90° y 45°. Los topes biselados están correctamente ajustados al momento del envío. Sin embargo, para mayor precisión, debe revisar la posición de los topes después del ensamblado y de vez en cuando para garantizar que los ajustes continúan siendo satisfactorios. Para comprobar la posición de los topes y, de ser necesario, realizar un ajuste, consulte la Figura 18 y realice los siguientes pasos.

1. Suelte la perilla de bloqueo de inclinación de la hoja ubicada en el lado derecho de la sierra girando en sentido contrario a las agujas del reloj.
2. Gire el volante de inclinación de la cuchilla en sentido contrario a las agujas del reloj e incline la cuchilla a la posición 0° hasta que se alcance el tope.
3. Usando una escuadra, compruebe el ángulo de la parte frontal de la hoja con la mesa como se muestra en la Figura 21b, en la página 81. Si la hoja está a 90° con la mesa, continúe con el paso 6.
4. Si la hoja no está perpendicular con la mesa, gire la rueda manual para inclinar ligeramente la hoja y alejarla de la posición de tope, luego ajuste el tope de 90° girando el tornillo con hueco hexagonal ubicado en la parte superior de la mesa inmediatamente al frente del lado izquierdo de la placa de garganta (A). Vuelva a revisar el ángulo usando una escuadra y continúe ajustando hasta que la hoja esté a 90 grados cuando se regresa a la posición de tope.
5. Gire la rueda de inclinación de la hoja hacia la izquierda hasta llegar al tope de 45°. Luego repita los pasos 4 y 5, ajustando el tope de 45° al girar el tornillo de cabeza hexagonal ubicado en la parte frontal del lado derecho de la placa de garganta. (B)

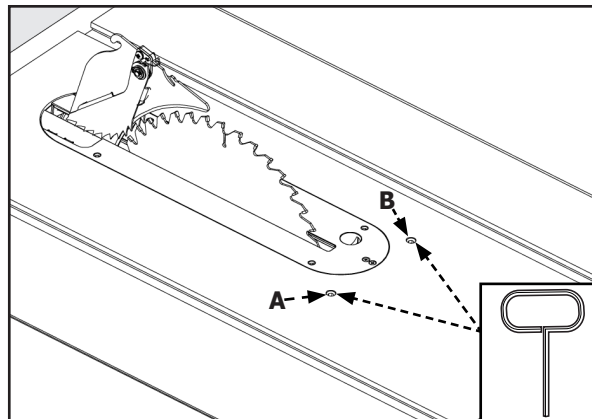


FIGURA 18

## SUJECIÓN DE LA SIERRA AL PISO

**⚠ ADVERTENCIA** Esta sierra está diseñada para ser fácil de transportar. No intente usar la sierra para cortar una pieza de trabajo grande o difícil sin antes seguir los pasos adecuados para evitar volcar la sierra. Ejemplos de los pasos adecuados incluyen el uso de mesas de soporte y/o asegurar las patas de la sierra al piso reemplazando las patas de la sierra con pernos de acoplamiento o sujetando las patas a un soporte montado en el piso con abrazaderas en U.

## PREPARACIÓN PARA CORTES

**⚠ ADVERTENCIA** Ignorar las siguientes advertencias pudiera resultar en graves lesiones personales.

- **SIEMPRE** asegúrese de que la pieza de trabajo no esté en contacto con la hoja antes de presionar el interruptor para arrancar la sierra. El contacto con la hoja podría resultar en un contragolpe o la expulsión de la pieza de trabajo.
- Para reducir el riesgo de un arranque accidental, SIEMPRE asegúrese de que el interruptor esté en la posición de apagado antes de conectar la sierra a una fuente de poder.
- **NO** use hojas con una tasa de velocidad menor a la de esta herramienta. No seguir esta advertencia podría resultar en graves lesiones personales.
- Apague la unidad y desconéctela de la fuente de poder antes de instalar y quitar accesorios, antes de ajustar y al realizar reparaciones. Un arranque accidental puede provocar una lesión.
- Antes de utilizar la sierra, asegúrese de estar familiarizado con sus funciones y controles y haber realizado todos los ajustes necesarios que se describen a continuación.

# PREPARACIÓN PENSAMBLEARA CORTES

## ELEVACIÓN Y DESCENSO DE LA HOJA

En la mayoría de las aplicaciones, se recomienda que eleve la hoja 1/8 pulg. (3.2 mm) a 1/4 pulg. (6.4 mm) por encima de la superficie superior de la pieza de trabajo.

Suba o baje la hoja con la rueda manual (A) situada en la parte frontal de la sierra máximo 45° (consulte la Figura 19).

1. Antes de subir o bajar la hoja asegúrese de aflojar la perilla de bloqueo (B) girándola hacia la izquierda.
2. Para subir la hoja de sierra, gire la rueda manual hacia la derecha. Para bajar la hoja de sierra, gire la rueda manual hacia la izquierda.
3. Apriete la perilla de bloqueo para mantener la hoja a la altura deseada. Solo se necesita un poco de fuerza para trabar firmemente el mecanismo de elevación de la hoja. Cualquier fuerza adicional solo aplica tensión innecesaria en el dispositivo de bloqueo.
4. Después de usar la sierra y al realizar el mantenimiento, ajustes o reparaciones, baje la hoja por debajo de la superficie de la mesa.

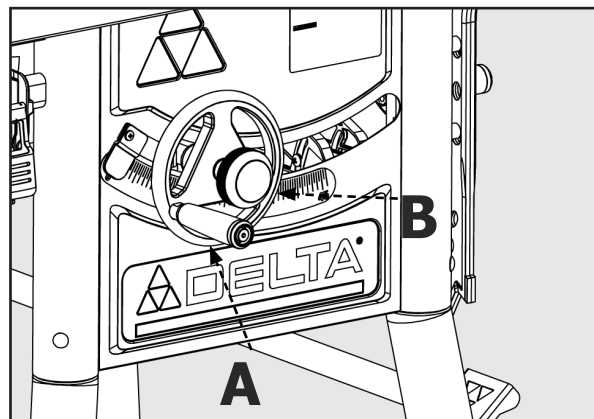


FIGURA 19

## INCLINACIÓN DE LA HOJA

La hoja se puede inclinar hasta 45° a la izquierda usando la rueda de inclinación de hoja (A) ubicada en el panel lateral derecho de la sierra. El ángulo de inclinación se mide con el calibre de bisel en la parte frontal de la sierra. Para inclinar la hoja de sierra:

1. Afloje la perilla de bloqueo (B) hacia la izquierda y gire la rueda manual hacia la derecha. Un indicador en la parte frontal de la sierra indica el ángulo de inclinación en incrementos de 1/2 grado.
2. Para bloquear la hoja de sierra al ángulo deseado, apriete la perilla de bloqueo girándola hacia la derecha.

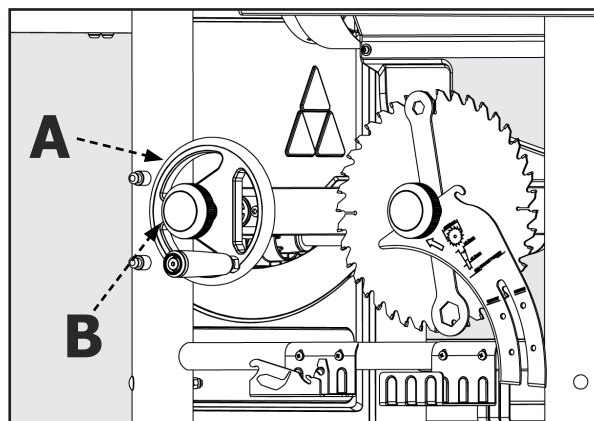


FIGURA 20



# PREPARACIÓN PENSAMBLEARA CORTES

## SELECCIÓN Y ALMACENAMIENTO DE LAS HOJAS DE SIERRA

Los separadores deben coincidir con las dimensiones de la hoja de sierra para poder funcionar eficazmente.

La hoja de sierra proporcionada con la sierra nueva es una hoja de combinación de 10 pulgadas (254 mm) usada para cortes transversales (en contra de la veta) y cortes al hilo (con la veta) en la pieza de trabajo. El orificio del eje de la hoja mide 5/8 de pulgada (16 mm) de diámetro. Esta hoja producirá un corte de buena calidad en la mayoría de las aplicaciones.

Existen muchos tipos de hojas disponibles para realizar trabajos específicos y especiales tales como corte transversal únicamente, cortes al hilo únicamente, cortes ranurados en madera contrachapada, revestimiento de madera, etc.

Esta herramienta solo se puede utilizar con hojas de sierra para trabajar la madera.

Use solo hojas de sierra diseñadas para las máximas velocidades de operación segura de 3,600 RPM o más.

Las hojas de sierra siempre deben mantenerse afiladas. Se recomienda que ubique un servicio de afilado de buena reputación para afilar las hojas cuando sea necesario.

Nunca apile las hojas una sobre la otra durante el almacenamiento. Coloque un material tal como cartón entre ellas para evitar que las hojas tengan contacto una con otra o colóquelas en una gaveta de almacenamiento.

No deben usarse muelas u hojas abrasivas (incluyendo las de diamante) con esta sierra.

## CHANGEMENT DE LA LAME

### ⚠ ADVERTENCIA

- Use solo hojas de 10 pulgadas (254 mm) de diámetro con orificios de eje de 5/8 pulg. (16 mm), tasa de 3,600 rpm o más, un ancho de corte mínimo de 0.102 pulgadas (2.6 mm) y un grosor máximo de 0.073 pulgadas (1.8 mm). Use solo un diámetro de hoja de sierra de acuerdo con las marcas en la sierra.
  - Para reducir el riesgo de lesiones, apague la unidad y desconéctela de la fuente de poder antes de instalar y quitar hojas y accesorios, antes de ajustar y al realizar reparaciones. Un arranque accidental puede provocar una lesión.
1. Retire la placa de garganta y eleve la hoja de sierra a la altura máxima.
  2. Presione y sostenga el botón de bloqueo del eje (A) que se muestra en la Figura 21.
  3. Utilice la llave provista para retirar la hoja girándola en sentido contrario a las agujas del reloj y sujetando la tuerca y la brida (B). Retire la cuchilla vieja.
  4. Coloque la nueva hoja en el eje con los dientes hacia

abajo en la dirección que gira la hoja hacia la parte frontal de la mesa de la sierra.

5. Coloque y apriete la tuerca y brida retenedora de hoja.
6. Vuelva a colocar la placa de garganta.

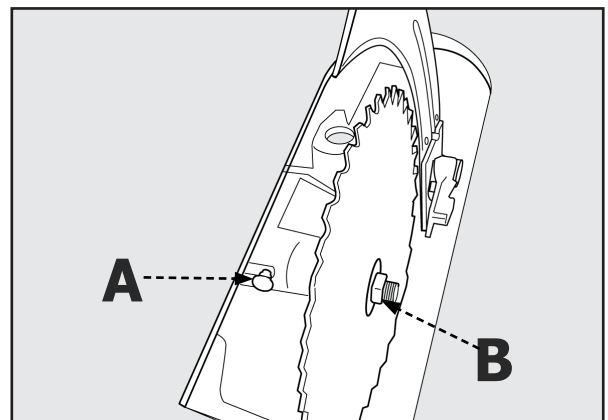


FIGURA 21

## POSICIÓN DEL SEPARADOR

**NOTA:** Los dispositivos de seguridad, el ensamble de guarda para hoja y ensamble de anti contragolpe se han quitado en la Figura 22 para poder mostrar el lugar de características específicas. Al operar la sierra, estos dispositivos de seguridad deben estar instalados y funcionando correctamente.

El separador es una placa plana que se acomoda en el corte realizado por la hoja de sierra y combate eficazmente el contragolpe reduciendo la tendencia de la hoja a atascarse en el corte. Debe estar instalado y posicionado correctamente en cada corte completo y en cada corte sin traspaso a menos que el separador interfiera con la pieza de trabajo.

El grosor del separador (A) debe ser mayor que el cuerpo de la hoja o grosor de la placa (B) y menor que el ancho de corte (C) como se muestra en la Figura 15. El separador incluido con esta sierra mide 2.2 mm de grosor y puede usarse únicamente con una hoja de 10 pulgadas (254 mm) con un ancho de corte mínimo de 0.102 pulgadas (2.6 mm) y un grosor máximo de 0.073 pulgadas (1.8 mm). No intente usar este separador con hojas que no tengan estas dimensiones.

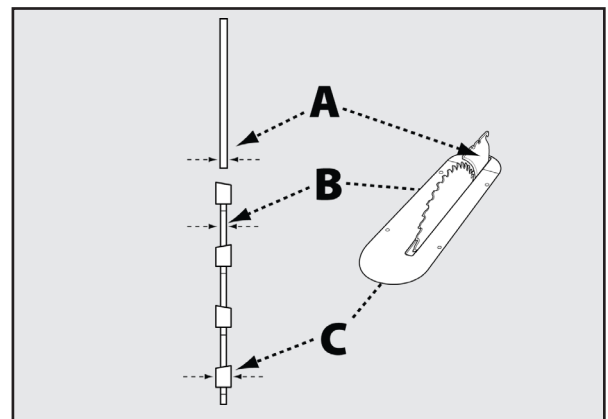


FIGURA 22

# PRÉPARATION POUR COUPER

## AJUSTES DE ALTURA DEL CUCHILLO RIVING

La altura de la cuchilla separadora debe ajustarse según el tipo de corte que se realice. Para todos los cortes pasantes (cuando la madera está completamente cortada), debe estar en la posición elevada, con los dedos anti-retroceso y la protección instalada. Para cortes que no atraviesan (cuando la hoja no penetra en la parte superior de la pieza de trabajo), la cuchilla separadora debe estar en la posición bajada y se han retirado los dedos y la protección anti-retroceso.

### PARA LEVANTAR O BAJAR EL CUCHILLO RIVING:

1. Retire la placa de la garganta y levante la hoja hasta la altura máxima sobre la mesa.
2. Ubique la palanca de la leva de bloqueo cerca de la base de la cuchilla de clavado.
3. Gire la palanca de la leva girándola hacia la derecha para desbloquear y liberar la cuchilla separadora de su posición bloqueada.
4. Con la mano colocada cerca de la parte superior de la cuchilla, inclínala hacia afuera para alejarla de los dos pasadores de bloqueo que se encuentran junto a su ranura central. Esto ahora libera el cuchillo para deslizarlo hacia arriba / cortar a través de la posición.
5. Levante la cuchilla hacia arriba a lo largo de la ranura deslizante hasta que sienta la nueva posición de los pasadores de bloqueo.
6. Suelte el cuchillo y debería encajar en su nueva posición; menear si es necesario.

## REVISIÓN DE LA ALINEACIÓN DEL SEPARADOR

**⚠ ADVERTENCIA** Antes de conectar la sierra de mesa a la fuente de poder y utilizarla, siempre inspeccione el ensamblaje de guarda para hoja y el separador para verificar la alineación y la distancia con la hoja de sierra. Revise la alineación del separador después de cada cambio de hoja.

### PARA COMPROBAR LA ALINEACIÓN:

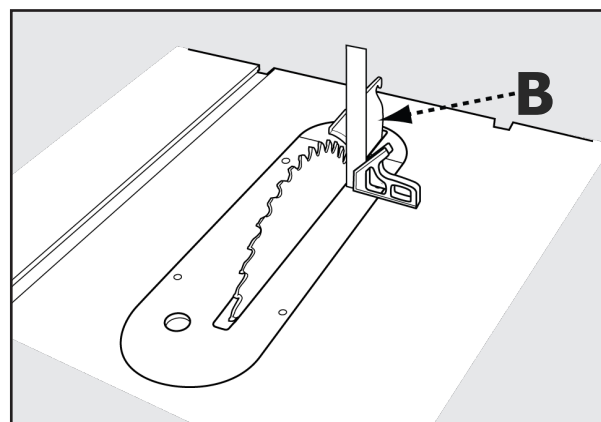
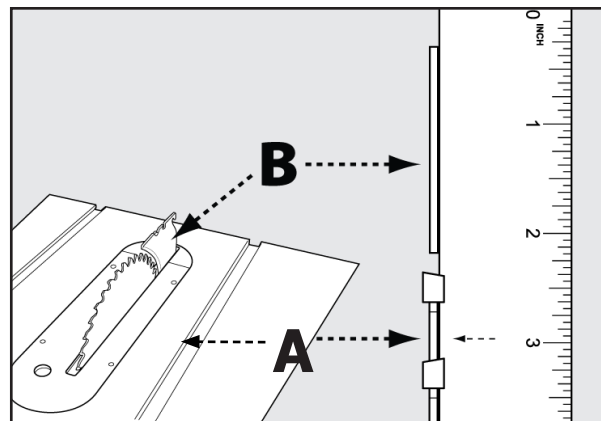
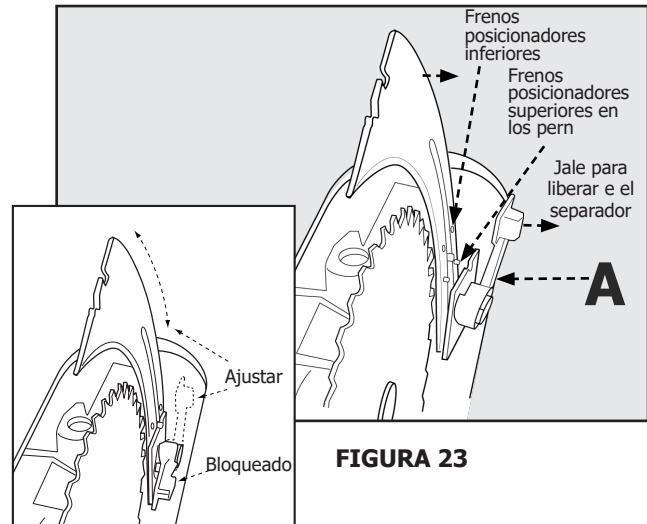
1. Alineación horizontal: Coloque una regla en la mesa contra la parte frontal de la hoja (A) y asegúrese de que se extienda a lo largo del separador (B) como se muestra en la B Figura 24a. El separador debe tocar ligeramente la regla. Asegúrese de que la regla se acomode entre los dientes y descance sobre la parte frontal de la hoja y el separ
1. Alineación vertical: Coloque una escuadra sobre la mesa y contra la parte frontal de la hoja, y asegúrese de que se extienda a lo largo del separador (B) como se muestra en la Figura 24b. El separador y la hoja deben tocar la escuadra sin ningún espacio. Asegúrese de que la regla se acomode entre los dientes y descance sobre la parte frontal de la hoja y el separador para una alineación correcta..

Si el separador y la hoja no están alineados horizontal o verticalmente, consulte las instrucciones de alineación del separador en la página 91 de este manual.

7. Vuelva a colocar la palanca de la leva de bloqueo en la posición de bloqueo. Si ha hecho esto correctamente, la cuchilla de tiro se alineará con la cuchilla. Si no es volver sobre sus pasos hasta que lo haga.

**NOTA:** Cuando ajuste la cuchilla de tiro hacia arriba o hacia abajo, asegúrese de hacer un movimiento radial, como se muestra.

**⚠ ADVERTENCIA** NO utilice la sierra a menos que el separador esté sujeto firmemente en la posición elevada para cortes completos o en la posición descendente para cortes sin traspaso.



# PREPARACIÓN PARA CORTES

La galga de inglete está equipada con topes divisores ajustables a 90°, 75°, 60°, 45° y 30°. Para preparar el inglete para un corte en ángulo, consulte la Figura 25 y:

1. Afloje la manilla (A).
2. Presione la palanca de desmontaje.
3. Mueva el cuerpo de la galga de inglete al ángulo deseado máximo 30° a cada lado.
4. Suelte la palanca de desmontaje y vuelva a apretar la manija.

La galga de inglete está equipada con una arandela en el extremo de la barra que se acomoda en la ranura en T de la mesa. Esto permite que la galga de inglete se quite del borde frontal de la mesa sin caerse. Con esto hay mayor espacio para la pieza de trabajo enfrente de la hoja.

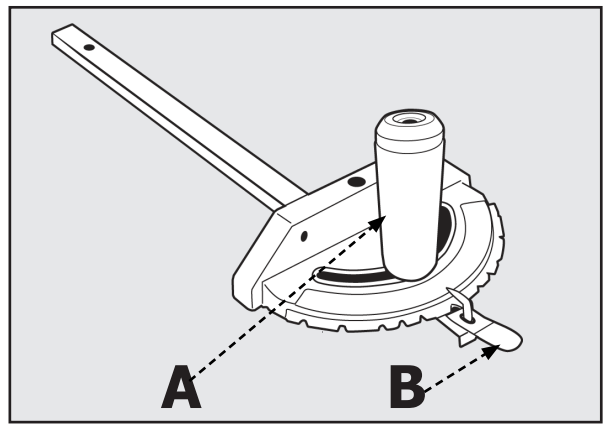


FIGURA 25

## USO DEL ENSAMBLE DE GUARDA PARA HOJA

**⚠ ADVERTENCIA** Los trinquetes anti contragolpe y la guarda para hoja deben usarse con todos los cortes completos. Mantenga los escudos protectores abajo y los brazos, manos y dedos lejos de la hoja, la guarda para hoja y trinquetes anti contragolpe cuando está encendida la sierra para evitar lesiones graves. Consulte las instrucciones de ensamble en la página 76 para información sobre la instalación y remoción de los trinquetes anti contragolpe y guarda para hoja.

Si hay necesidad de elevar ligeramente la guarda para hoja (por ejemplo, para tomar medidas), la guarda puede dejarse en una posición elevada.

1. Consulte la Figura 26 y, levantando la guarda desde el frente, eleve el escudo protector hasta llegar a la posición de bloqueo que se indica con un chasquido. Pueden elevarse uno o ambos escudos protectores.
2. Al terminar de tomar las medidas, regrese la guarda a la posición de funcionamiento.

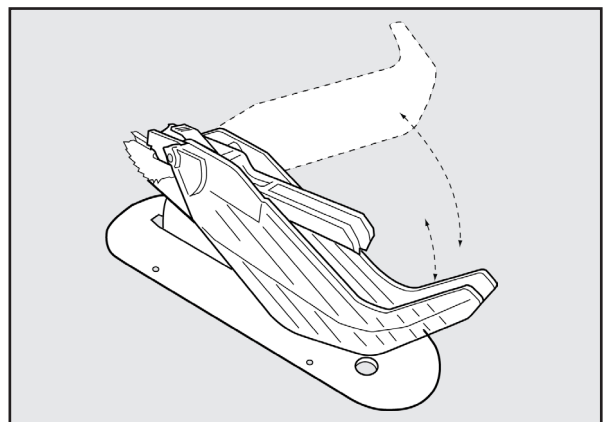


FIGURA 26

## REVISIÓN DE LA ALINEACIÓN DE LA GUÍA

**⚠ ADVERTENCIA** No intente utilizar un tope guía para corte al hilo que no esté correctamente alineado.

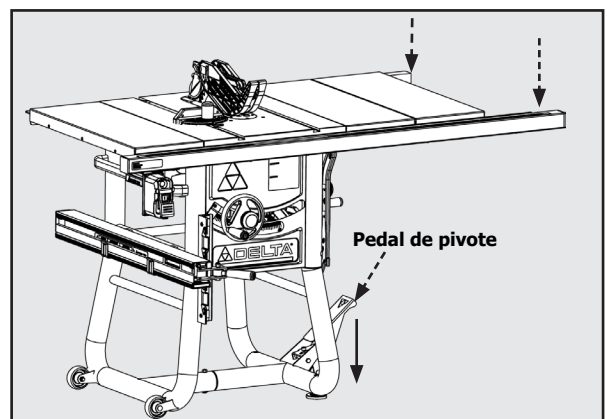
Cada vez que utilice el tope guía para corte al hilo, compruebe su alineación para asegurarse de que la guía esté paralela a la ranura de inglete. Para verificar la alineación del tope guía para corte al hilo, coloque la guía adyacente a la ranura de inglete y sujete la guía en su lugar. Si la guía no está alineada con la ranura de inglete desde la parte frontal a la posterior, consulte las instrucciones para la alineación del tope guía para corte al hilo en la página 92 de este manual.

Si no puede alinear con éxito el tope guía para corte al hilo, reemplace el tope guía o comuníquese al 1-800-223-7278 para solicitar más instrucciones.

## PARA MOVER LA SIERRA

**NOTA:** Asegúrese de que la sierra esté fuera de la hoja, que esté completamente quieta y que la cerca esté almacenada antes de intentar mover la sierra.

Para mover la sierra, pise el pedal de pivote (8), coloque las manos en cada riel de la guía y mueva la sierra a la ubicación deseada. Levante el pedal de pivote hacia arriba después de mover la sierra a la ubicación deseada.



Ejemplo

# FUNCIONAMIENTO

**⚠ ADVERTENCIA** No respetar las siguientes advertencias puede resultar en graves lesiones personales.

**LEA TODO EL MANUAL.** Además de leer estas instrucciones de uso, es importante leer y comprender todo el manual antes de utilizar esta sierra. Siga todas las instrucciones que apliquen sobre el ensamble, preparación y ajuste antes de realizar cualquier corte y siga todas las reglas de seguridad y advertencias en esta sección y en otras secciones de este manual.

1. Cada vez que use la sierra, repase la siguiente lista de verificación:
  - ¿Son adecuadas la fuente de poder y las conexiones a la fuente de poder para la sierra?
  - ¿La sierra y el área de trabajo están libres de obstrucciones y espectadores?
  - ¿Está la hoja apretada y correctamente alineada?
  - ¿El grosor del separador coincide con la hoja?
  - ¿La hoja y el separador están correctamente alineados?
  - ¿El operador está calificado para realizar el corte y familiarizado con todas las reglas, advertencias e instrucciones de seguridad relevantes que se incluyen en este manual?
  - ¿El operador y todas las personas que están cerca de la sierra están usando protección de ojos, oídos y equipo respiratorio adecuados?
  - ¿El ángulo de bisel y las perillas de ajuste de altura están bloqueados en la posición correcta?
  - ¿La hoja está situada a la altura adecuada?
  - Si realiza un corte al hilo, ¿el tope guía para corte al hilo está paralelo con la hoja y enganchado firmemente en la posición?
  - Si realiza un corte transversal, ¿está apretada la perilla de la galga de inglete?
  - Si realiza cortes completos con una hoja estándar, ¿están la guarda para hoja, separador y trinquetes anti contragolpe correctamente instalados y funcionando adecuadamente con ambas guardas tocando la superficie de la mesa?
  - ¿Hay espacio libre y soporte adecuados para la pieza de trabajo a medida que sale de la hoja?
  - ¿Es necesario tener auxiliares de corte? Si es así, ¿están instalados o al alcance para su uso correcto?
2. El uso de aditamentos y accesorios no recomendados

por DELTA® Power Equipment Corporation pudiera resultar en lesiones.

3. Reemplace o afile los dedos anti contragolpe cuando las puntas pierdan filo.
4. Asegúrese de que la sierra esté estable y puedan realizarse cortes sin volcar la sierra. No intente cortar piezas de trabajo largas sin asegurar la sierra a una superficie estable. Para asegurar correctamente la sierra, consulte las instrucciones en la sección titulada sujeción de la sierra al piso en la página 78 de este manual.
5. Nunca use el tope guía y galga de inglete juntos sin usar un bloque de corte como se describió anteriormente.
6. La placa de garganta adecuada debe estar instalada en todo momento.
7. Si la sierra produce un ruido desconocido o si vibra en exceso, deje de usarla inmediatamente hasta ubicar y corregir la fuente del problema.
8. Nunca realice cortes a mano libre, cortes por penetración, reaserramientos ni cortes cóncavos.

## EVITAR LOS CONTRAGOLPES

Un contragolpe puede ocurrir cuando la pieza de trabajo presiona la hoja o se atasca entre la hoja de sierra y el tope guía para corte al hilo u otro objeto fijo. Esto puede causar que la pieza de trabajo se eleve de la mesa o sea expulsada hacia el operador. Consulte las instrucciones para reducir el riesgo de contragolpes en la página 70 de este manual.

**SI OCURRE UN CONTRAGOLPE**, apague la sierra y verifique la alineación de la hoja, el separador y la galga de inglete o el tope guía para corte al hilo, y el funcionamiento adecuado del separador, ensamble de anti contragolpe y el ensamble de guarda para hoja antes de reanudar el trabajo.

## ARRANQUE Y PARO DE LA SIERRA

El interruptor POWER (encendido) (Figura 27) se encuentra abajo del ala de extensión izquierda frontal.

1. Para encender la sierra, levante el encendedor de paleta rojo (A) y jálelo hacia usted.
2. Para apagar la sierra, baje el encendedor de paleta rojo.

Cuando no está en uso, la sierra debe apagarse y el interruptor de alimentación debe bloquearse para evitar el uso no autorizado. Para bloquear el interruptor de alimentación, use un candado de grillete largo estándar, con un grillete que mida al menos 2 ¾ pulgadas (70 mm) de largo y los postes de este no sean mayores a 9/32 de pulgada (7 mm) de grosor.

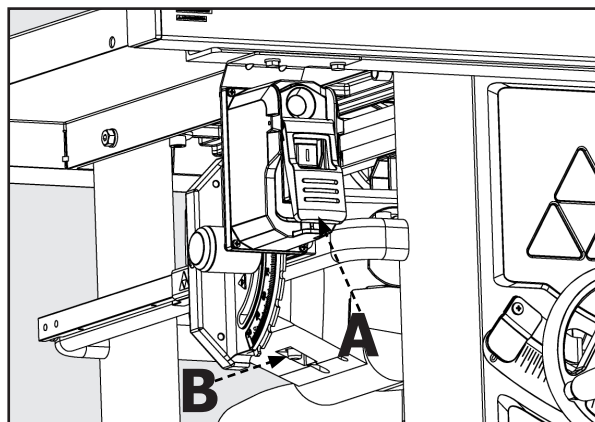


FIGURA 27

# FUNCIONAMIENTO

## PROTECCIÓN CONTRA SOBRECARGAS

La sierra se proporciona con protección contra sobrecargas. Si el motor se apaga o no arranca debido a una sobrecarga (está cortando el material muy rápido, usa una hoja sin filo, usa la sierra más allá de su capacidad, etc.) o bajo voltaje, deje enfriar el motor durante tres a cinco minutos. Luego presione el botón rojo de restablecimiento (B) en el motor debajo de la sierra, que se muestra en la Figura 27 y vuelva a encender la sierra.

**AVISO: Si el motor se apaga continuamente debido a una sobrecarga, comuníquese con un electricista calificado.**

## REALIZACIÓN DE CORTES

**⚠ ADVERTENCIA** No respetar las siguientes advertencias puede resultar en graves lesiones personales.

- Nunca toque el extremo suelto de la pieza de trabajo o una pieza suelta cortada, mientras la sierra esté encendida o la hoja de la sierra esté girando. Puede ocurrir un contacto o atasco con la hoja lo que resultaría en la expulsión de la pieza de trabajo.
- Al aserrar una pieza de trabajo o panel largo, use un soporte para la pieza, tal como un caballete, rodillos o mesa de salida que estén a la misma altura que la superficie de la mesa de la sierra.
- Nunca intente hacer retroceder la pieza de trabajo con la hoja girando. Si necesita retroceder la pieza de trabajo o levantarla de la mesa, apague la sierra, espere a que la hoja se detenga, eleve los dientes anti contragolpe en cada lado del separador si es necesario, y retire la pieza de trabajo.

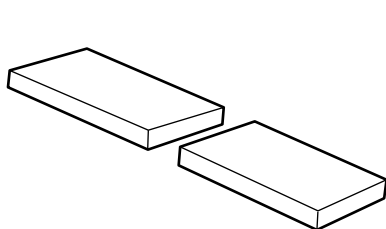
### ⚠ ADVERTENCIA

- Siempre asegúrese de que el protector de la hoja (A) y los trinquetes anti retroceso (B) estén en su lugar y que trabajen correctamente cuando haga estos cortes para evitar una posible lesión.
- No use hojas clasificadas para una velocidad menor que la de esta herramienta. La falta de atención a esta advertencia podría causar lesiones personales serias.
- Para evitar un retroceso, asegúrese de que un lado de la

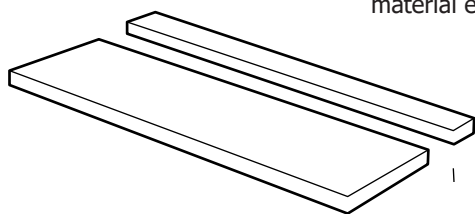
- Antes de conectar la sierra de mesa a la fuente de poder o utilizarla, siempre inspeccione el ensamble de guarda para hoja y el separador para verificar la alineación y el espacio libre con la hoja de sierra. Verifique la alineación después de cada cambio de ángulo de biselado.
- **SIEMPRE** debe usar un tope guía para corte al hilo para las operaciones de cortes al hilo a fin de evitar perder el control y lesiones personales. Siempre enganche la guía al riel. **NUNCA** realice una operación de corte al hilo a mano libre.
- Cuando realice cortes biselados, coloque la guía en el lado derecho de la hoja de modo que esta se incline en dirección contraria a la guía y las manos. Mantenga las manos retiradas de la hoja y use un empujador para empujar la pieza de trabajo a menos que esta sea suficientemente grande para permitir sujetarla a más de 6 pulgadas (152 mm) de distancia de la hoja.
- Antes de dejar la sierra desatendida, bloquee el interruptor de alimentación o tome otras medidas adecuadas para evitar el uso no autorizado de la sierra..

pieza de trabajo esté asegurada contra el tope-guía durante cualquier corte al hilo y sostenga la pieza de trabajo con firmeza contra el calibre de ingletes durante cualquier corte a inglete.

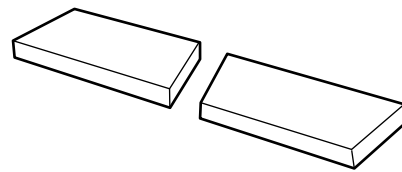
- No intente cortes a inglete compuestos, con la hoja en bisel y el tope de ingletes en ángulo, hasta que esté bien familiarizado con los cortes básicos y entienda cómo se evitan los retrocesos.
- Evite los cortes de corte biselado con la mayoría del material en el lado izquierdo de la cuchilla.



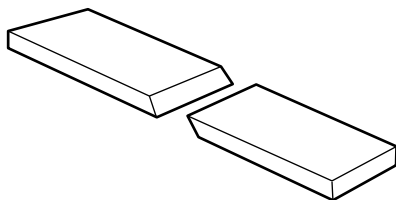
Corte transversal



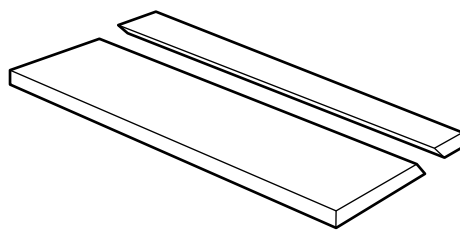
Corte al hilo



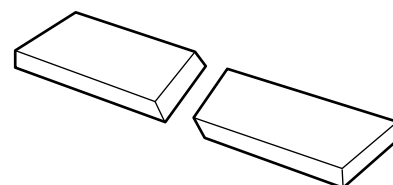
Corte transversal en inglete



Corte transversal biselado



Corte al hilo biselado



Corte de inglete compuesto

# FUNCIONAMIENTO

## CORTES AL HILO

- Corte al hilo: el corte al hilo se realiza predominantemente en dirección paralela con el grano de la madera.
- Asegúrese de que la hoja esté paralela a la ranura del calibrador de ingletes antes de cortar. Instrucciones de ajuste en la página 89.

1. Retire la galga de inglete
2. Asegúrese de que el ángulo de biselado esté posicionado en  $0^\circ$ .
3. Ajuste la hoja a la altura correcta para la pieza de trabajo.
4. Instale el tope guía para corte al hilo y engánchelo paralelo con la hoja y a la distancia deseada de la misma.
5. Mantenga los dedos al menos a 6 pulgadas de distancia de la hoja en todo momento. Cuando la mano no pueda colocarse de manera segura entre la hoja y el tope guía para corte al hilo, seleccione una pieza de trabajo más grande o use un empujador y otros auxiliares de corte, según sea necesario, para controlar la pieza de trabajo.
6. Asegúrese de que la pieza de trabajo esté retirada de la hoja (al menos 1 pulgada o 25 mm de distancia) antes de encender la sierra.
7. Encienda la sierra.
8. Sujete la pieza de trabajo horizontalmente sobre la mesa y contra la guía (A). La pieza de trabajo debe tener un borde recto contra la guía y no debe estar deforme, torcida ni doblada. Vea la posición correcta de las manos en la Figura 28.
9. Espere a que la hoja alcance la velocidad completa antes de mover la pieza de trabajo hacia la hoja.
10. Ambas manos pueden usarse al iniciar el corte siempre que estas permanezcan a 6 pulgadas de distancia de la hoja.

11. Mantenga la pieza de trabajo contra la mesa y guía y empujela lentamente hacia atrás pasando por la hoja de la sierra hasta el final. No sobrecargue el motor forzando la pieza de trabajo contra la hoja.
12. Use el empujador y cualquier otro auxiliar de corte, según sea necesario, para sujetar la pieza de trabajo contra la mesa y la guía, y empuje la pieza de trabajo hasta que pase por la hoja. Un empujador se incluye con esta sierra. Además, se incluyen instrucciones para fabricar empujadores adicionales y otros auxiliares de corte.
13. No empuje ni sujete el lado suelto o cortado de la pieza de trabajo.
14. Continúe empujando la pieza de trabajo hasta que esté retirada de la hoja. No sobrecargue el motor forzando la pieza de trabajo contra la hoja.
15. Cuando termine el corte, apague la sierra. Espere a que la hoja se detenga por completo antes de retirar la pieza de trabajo de la mesa.

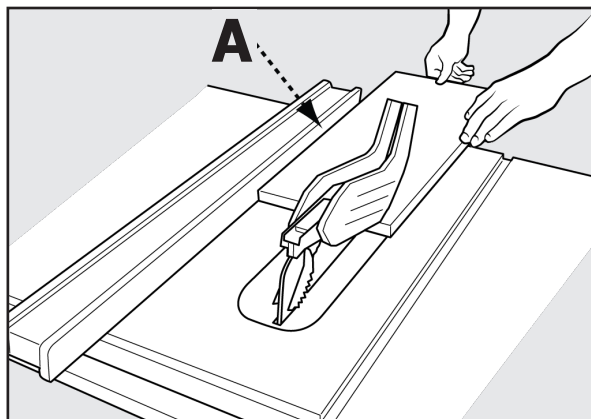


FIGURA 28

## CORTE AL HILO BISELADO

Cortar al hilo biselado es igual al corte al hilo excepto que el ángulo de biselado (A) se ajusta a un ángulo excepto  $0^\circ$ . Cuando realice un corte al hilo biselado, coloque la guía en el lado derecho de la hoja de modo que esta se incline lejos de la guía y las manos.

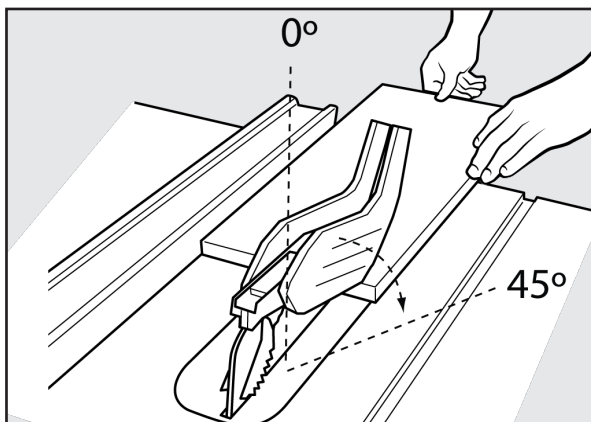


FIGURA 29

# FUNCIONAMIENTO

## COUPE TRANSVERSALE

- Corte transversal: el corte transversal se realiza predominantemente en dirección perpendicular con el grano de la madera.
- Asegúrese de que la hoja esté paralela a la ranura del calibrador de ingletes antes de cortar. Instrucciones de ajuste en la página 89.

### ⚠ ADVERTENCIA

- **NUNCA** use el tope guía como una guía o tope de largo al realizar un corte transversal.
- La pieza cortada nunca debe confinarse en ninguna operación de corte completo (cortar por completo la pieza de trabajo), para evitar pinchar la hoja, lo que puede resultar en la expulsión de la pieza de trabajo y lesiones posibles.
- Al usar un bloque como un calibre de corte, el bloque debe medir al menos 3/4 pulgada (19 mm) de grosor. Es muy importante que el extremo posterior del bloque se fije en una posición donde la pieza de trabajo esté alejada del bloque antes de entrar a la hoja para evitar atascar la pieza de trabajo.

Puede usar la galga de inglete en la ranura de la mesa en cortes sin biselado. Para aumentar el área de superficie de la cara de la galga de inglete, agregue una cara auxiliar (consulte la sección de auxiliares de corte en la página 89 de este manual).

Para realizar un corte transversal, consulte la Figura 30 y siga este proceso:

1. Retire el tope guía para corte al hilo.
2. Asegúrese de que el ángulo de biselado esté posicionado en 0°.
3. Ajuste la hoja a la altura correcta para la pieza de trabajo.
4. Coloque la galga de inglete en cualquiera de las ranuras de inglete.
5. Ajuste la galga de inglete a 0° y apriete la perilla de bloqueo de la galga de inglete.

## CORTE TRANSVERSAL BISELADO

El corte transversal biselado es igual al corte transversal excepto que el ángulo de biselado (A) se ajusta a un ángulo distinto a 90°. Cuando realice un corte transversal biselado, coloque la galga de inglete en la ranura de inglete derecha de modo que la hoja se incline lejos de la galga y las manos. Vea la Figura 31

## CORTES DE INGLETE

Los cortes de inglete son cortes transversales con la galga de inglete ajustada en un ángulo excepto 90°. Para instrucciones sobre cómo ajustar los ángulos de la galga de inglete, consulte la sección preparación para cortes. Para ajustar los topes de inglete divisores preestablecidos consulte la sección ajuste de los topes de inglete en la página 91 de este manual.

### ⚠ ADVERTENCIA

- Los ángulos de inglete menores a 45° pueden forzar el ensamble de guarda para hoja contra la hoja de la sierra, lo que provocaría daños al ensamble de guarda para hoja y lesiones personales. Antes de arrancar el motor, pruebe el funcionamiento empujando la pieza de trabajo por el ensamble de guarda para hoja. Si el ensamble de guarda para hoja hace contacto con la hoja, coloque la pieza de trabajo abajo del ensamble de guarda para hoja pero sin tocar la hoja antes de arrancar el motor.

6. Las manos deben permanecer al menos 6 pulgadas de distancia de la hoja durante todo el corte. Si una pieza de trabajo es demasiado pequeña para mantener las manos al menos a 6 pulgadas de distancia de la hoja, seleccione una pieza de trabajo más grande o coloque una cara auxiliar a la galga de inglete y sujete la pieza de trabajo a la parte frontal del auxiliar, para instrucciones sobre cómo hacer auxiliares, consulte la sección auxiliares de corte en la página 89 de este manual.
7. Asegúrese de que la pieza de trabajo esté lejos de la hoja, al menos 1 pulgada o 25 mm de distancia, antes de encender la sierra.
8. Encienda la sierra.
9. Espere a que la hoja alcance la velocidad completa antes de mover la pieza de trabajo hacia la hoja.
10. La mano más cercana a la hoja debe colocarse en la perilla de bloqueo de la galga de inglete y la mano más alejada de la hoja debe sujetar la pieza de trabajo firmemente contra la parte frontal de la galga de inglete. No empuje ni sujete el lado suelto o cortado de la pieza de trabajo.
11. Lentamente empuje la pieza de trabajo pasándola por la hoja de sierra. No sobrecargue el motor forzando la pieza de trabajo contra la hoja.
12. Cuando termine el corte, apague la sierra. Espere a que la hoja se detenga por completo antes de retirar la pieza cortada de la mesa.

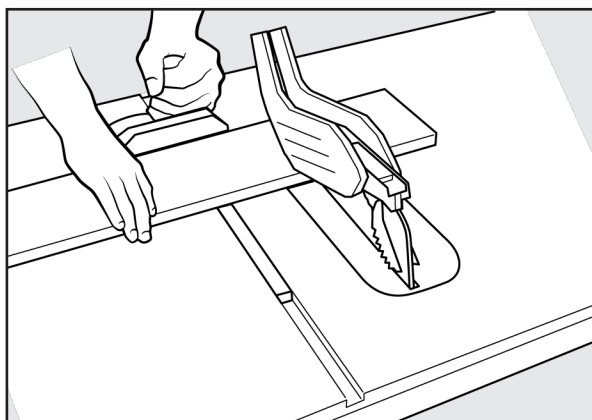


FIGURA 30

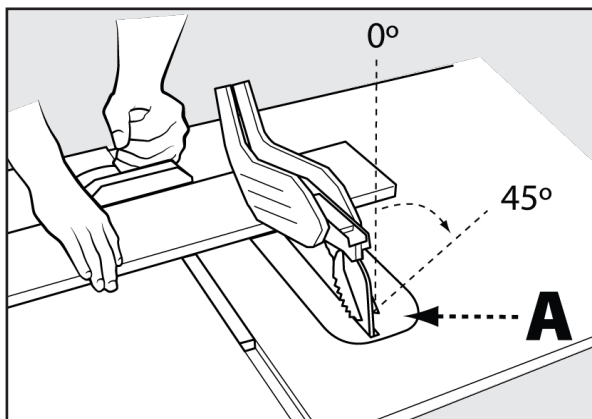


FIGURA 31

- Ciertas formas de piezas de trabajo, tales como molduras, pueden no levantar correctamente el ensamble de guarda para hoja. Con la sierra apagada, empuje lentamente la pieza de trabajo hacia el área de la guarda para hoja hasta que la pieza de trabajo toque la hoja. Si el ensamble de guarda para hoja hace contacto con la hoja, coloque la pieza de trabajo abajo del ensamble de guarda para hoja pero sin tocar la hoja antes de arrancar el motor.

# FUNCIONAMIENTO

## CORTES DE INGLETE COMPUESTOS

Este es una combinación de corte transversal biselado e ingletes. Consulte la Figura 32 y siga las instrucciones para corte transversal biselado e ingletes. Recuerde usar la ranura de inglete derecho para todos los cortes biselados. .

## CORTES DE PANEL LARGOS

Coloque los soportes de la pieza de trabajo a la misma altura que la mesa de sierra atrás de la sierra para apoyar la pieza de trabajo cortada y a lo largo de la sierra, si es necesario. Dependiendo de la forma del panel, use el tope guía para corte al hilo o galga de inglete para controlar la pieza de trabajo. Si una pieza de trabajo es demasiado grande para usar ya sea un tope guía para corte al hilo o una galga de inglete, entonces es demasiado larga para esta sierra.

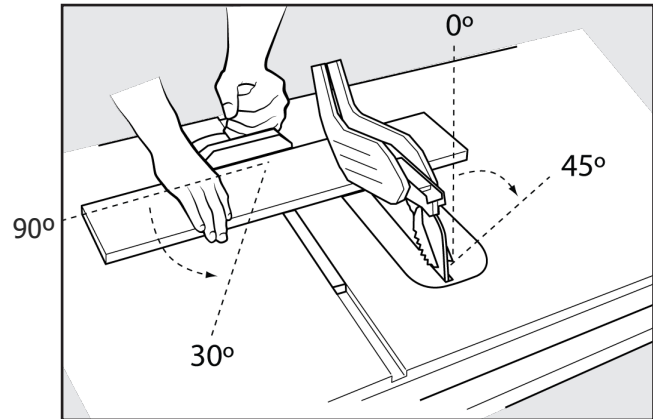


FIGURA32

## RANURAS Y OTROS CORTES SIN TRASPASO

El uso de un corte sin traspaso es esencial para cortar muescas, rebajos y ranuras. Los cortes sin traspaso pueden realizarse usando una hoja estándar con un diámetro de 10 pulgadas o menos, o una hoja para ranurar de hasta 13/16 de pulgada de ancho con un diámetro de 8 pulgadas o menos. Los cortes sin traspaso son el único tipo de cortes que deben realizarse sin el ensamble de guarda para hoja instalado. Asegúrese de que el ensamble de guarda para hoja se vuelva a instalar después de terminar este tipo de corte.

cualquier corte sin traspaso tales como rebajos o ranuras. Siempre use una galga de inglete, bloques de empuje o empujadores y tablas de cuñas donde sea adecuado.

- Lea la sección correspondiente que describe el tipo de corte además de esta sección sobre los cortes sin traspaso o de ranuras. Por ejemplo, si el corte sin traspaso es un corte transversal recto, lea y comprenda esta sección sobre cortes transversales rectos antes de continuar.
- Una vez realizados todos los cortes de ranura y sin traspaso, desconecte la sierra y vuelva a instalar el separador o regréselo a la posición elevada. Instale los trinquetes anti contragolpe y la guarda para hoja.
- Siga con atención todas las instrucciones que acompañan a cualquier hoja especializada tal como hojas para ranurar y cortadores de moldura para la instalación, preparación y funcionamiento adecuados.

### ⚠ ADVERTENCIA

- Al realizar cortes sin traspaso, siga todas las advertencias e instrucciones aplicables enumeradas a continuación además de las mencionadas anteriormente para el corte completo relevantes.
- Cuando realice un corte sin traspaso, la pieza de trabajo cubre la hoja durante la mayoría del corte. Esté alerta a la hoja expuesta al inicio y fin de cada corte.
- Nunca empuje madera con las manos cuando realice

## REALIZAR UN CORTE SIN TRASPASO

- Una vez que haya finalizado todos los cortes de mortajas y no pasantes, desenchufe la sierra y reinstale la cuchilla separadora en posición levantada. Instale los trinquetes anti retroceso y el protector de la hoja.

1. Desconecte la sierra.
2. Desenganche la palanca de desbloqueo.
3. Ajuste el ángulo de biselado a 0°.
4. Enganche la palanca de desbloqueo.
5. Retire la guarda para hoja y trinquetes anti contragolpe.
6. Coloque el separador en la posición "descendente". (consulte la sección POSICIÓN DE SEPARADOR en la página 81).
7. Ajuste la hoja a la profundidad correcta para la pieza de trabajo. Consulte las siguientes instrucciones para el uso de ranuras y otras hojas especializadas.

8. Dependiendo de la forma y tamaño de la madera, use el tope guía para corte al hilo o galga de inglete.
9. Conecte la sierra a una fuente de poder y enciéndala.
10. Espere a que la hoja alcance la velocidad completa antes de mover la pieza de trabajo hacia la hoja.
11. Siempre use bloques de empuje, empujadores y/o tablas de cuña al realizar cortes sin traspaso para reducir el riesgo de lesiones graves.
12. Cuando termine el corte, apague la sierra. Espere a que la hoja se detenga por completo antes de retirar la pieza de trabajo.
13. Cuando se complete el corte, vuelva a ajustar la cuchilla separadora a la posición que se detalla en la página 82.



# FUNCIONAMIENTO

## TALONAJE (EN PARALELO) DE LA HOJA Y LA RANURA DEL CALIBRE DE INGLETES DE INGLETES

- La hoja (A) debe estar en paralelo con la ranura del calibre de ingletes para que la madera no se atasque y provoque un retroceso. El no hacer esto podría causar lesiones personales serias.
- Para reducir el riesgo de sufrir una lesión por un retroceso, alinee el tope-guía a la hoja (A) después de cualquier ajuste a la hoja.

**NO** afloje ninguno de los tornillos para este ajuste hasta que haya verificado la alineación con una escuadra para asegurarse de que se requiere realizar ajustes. Una vez que haya aflojado los tornillos, las piezas deben reajustarse.

**Nota:** Desenchufe la sierra. Retire el protector de la hoja y los trinquetes anti retroceso. Levante la hoja (A) girando la rueda para ajustar la altura.

1. Marque al lado de uno de los dientes de la hoja en la parte delantera de la hoja (A). Coloque una escuadra de combinación a nivel del frente de la mesa de la sierra y al lado de la hoja de la sierra (A) como se muestra.
2. Gire la hoja (A) para que el diente marcado quede atrás. Mueva la escuadra de combinación hacia la parte trasera y vuelva a medir la distancia. Si las distancias son las mismas, la hoja (A) está a 90°.

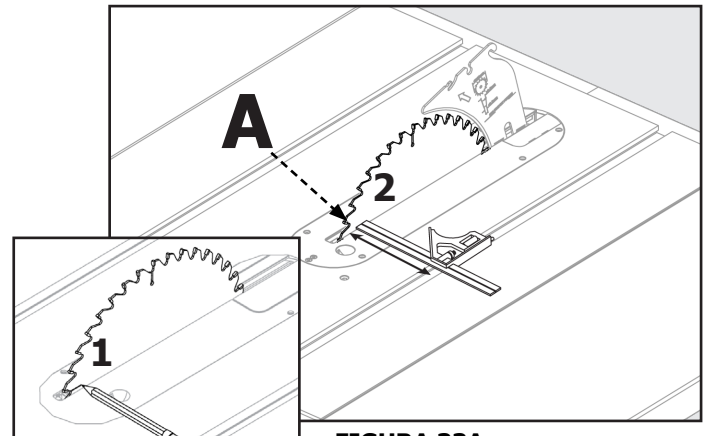


FIGURA 33A

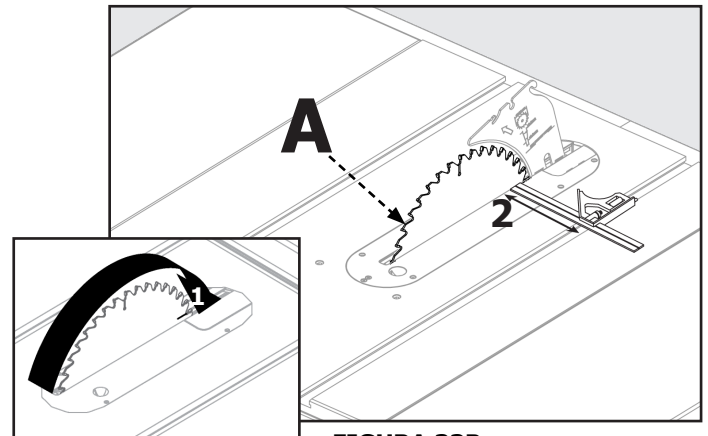


FIGURA 33B

## AUXILIARES Y ACCESORIOS DE CORTE

### EMPUJADOR

Para poder utilizar de manera segura la sierra de mesa, debe usar un empujador cuando el tamaño o forma de la pieza de trabajo ocasionaría que de alguna manera sus manos estén a 6 pulgadas (152 mm) de la hoja de sierra u otro cortador. Un empujador se incluye con esta sierra.

No es necesario ningún tipo especial de madera para fabricar empujadores adicionales siempre que estos sean macizos y suficientemente largos, sin nudos, imperfecciones o grietas. Se recomienda una longitud de 16 pulgadas (400 mm) aproximadamente con una muesca que se ajuste contra el borde de la pieza de trabajo para evitar que se resbale. Es una buena idea tener varios empujadores de la misma longitud mínima, 16 pulgadas (400 mm), con muescas de diferentes tamaños para diferentes grosores de piezas de trabajo.

La forma puede variar para adaptarse a sus propias necesidades siempre que realice la función prevista de mantener sus manos alejadas de la hoja. Inclinarse la muesca a un ángulo para que el empujador pueda sostenerse a un ángulo de 20 a 30 grados de la mesa de la sierra le ayudará a sostener la pieza de trabajo al tiempo que pasa por la sierra.

Para hacer un empujador, consulte el diseño que se muestra en la Figura 34.

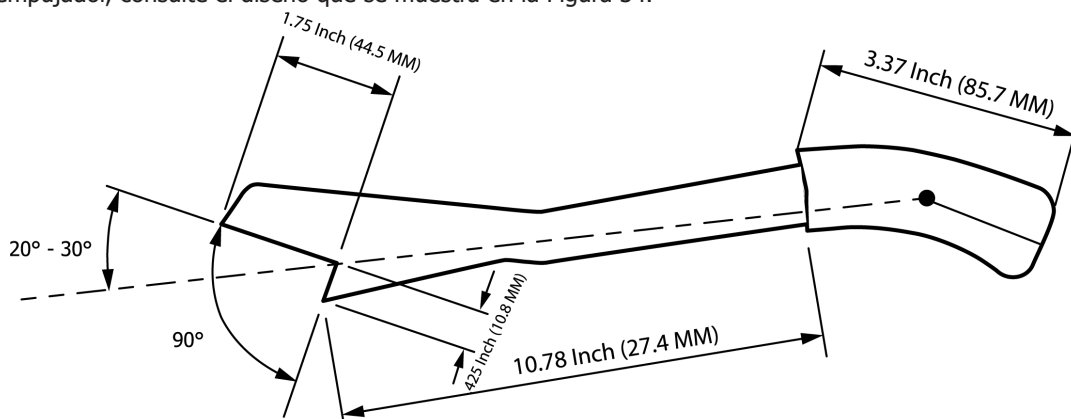


FIGURA 34  
89

# AUXILIARES Y ACCESORIOS DE CORTE

## REFRENTADO DEL TOPE GUÍA PARA CORTE AL HILO AUXILIAR

Use un refrentado del tope guía para corte al hilo auxiliar cuando sea necesario para cortes especiales, tales como material de corte al hilo que es suficientemente delgado para deslizarse por debajo del tope guía proporcionado con la sierra o cuando se necesita un tope guía más alto para terminar el corte. Para añadir un refrentado de madera auxiliar a uno o ambos lados del tope guía para corte al hilo, seleccione un trozo de madera con superficies lisas, sujete la madera al tope guía con dos abrazaderas. (consulte la Figura 35). Para la mayoría de los trabajos, es ideal un material de 3/4 de pulgada (19 mm) o 1 pulgada (25 mm).

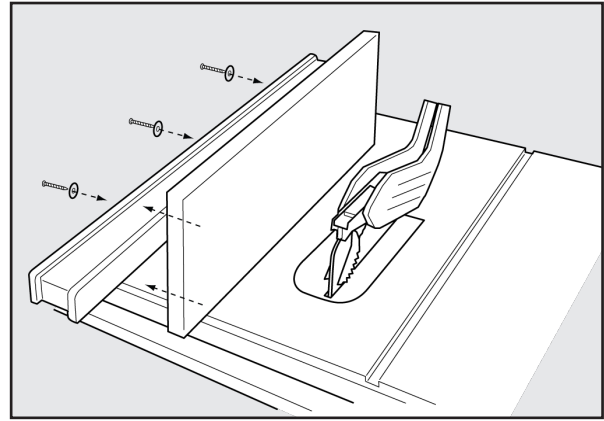


FIGURA 35

## REFRENTADO DE LA GALGA DE INGLETE AUXILIAR

Un refrentado de la galga de inglete auxiliar se utiliza para aumentar el área de superficie de la parte frontal de la galga de inglete.

El uso del calibrador de ingletes con revestimiento auxiliar es el mismo que el del calibrador de ingletes original (sin revestimiento auxiliar). Vea la página 83 para el uso del calibrador de ingletes.

Si lo desea, puede ajustar la galga de inglete con un refrentado de madera auxiliar que debe medir al menos 1 pulgada (25mm) más de altura que la máxima profundidad del corte y al menos del mismo ancho que la galga de inglete.

Este refrentado de madera auxiliar puede sujetarse a la parte frontal de la galga de inglete usando dos tornillos para madera a través de los orificios (A) proporcionados en el cuerpo de la galga de inglete y hacia el refrentado de madera. Vea la Figura 36. Asegúrese de que los tornillos sean suficientemente largos para asegurar el refrentado, pero que no sobresalgan de la madera.

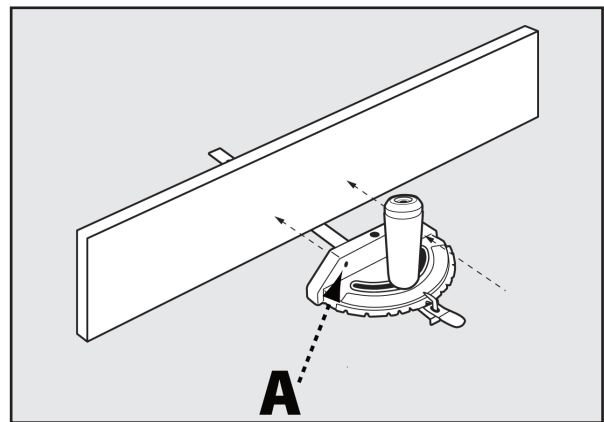


FIGURA 36

## BLOQUE DE EMPUJE

Los bloques de empuje son bloques que se usan para sostener con seguridad la pieza de trabajo contra la mesa. Incluyen alguna superficie de agarre o asa para sostener el bloque. Cualquier tornillo que pase por la parte inferior del bloque para sujetar la manija debe estar rebajado para evitar el contacto con la pieza de trabajo.

1. Seleccione un trozo de madera de aproximadamente 4 pulgadas de ancho, 6 pulgadas de largo y 1 a 2 pulgadas de grosor (un recorte de una tabla de 2 por 4 sirve como una buena base para un bloque de empuje).
2. Barrene un orificio en el bloque y pegue una espiga para usarla como agarradera (puede hacer el orificio en ángulo para que la sujeción de la agarradera sea más cómoda).
3. Pegue una trozo de material áspero o liso tal como una lija o caucho a la parte inferior del bloque para sujetar la pieza de trabajo (las almohadillas para ratón de computadora son adecuadas para esto). Vea la Figura 37.

## Ranurado y ranurado

Sujetar una tabla de plumas en la parte delantera de la cuchilla puede aumentar la seguridad durante los cortes que no atraviesan, como el ranurado y el rizado, y los cortes. Use un tablero de plumas para guiar la pieza de trabajo contra la mesa y la cerca cuando haga cortes que no sean de paso, como la encuadración. Un tablero de plumas ayuda a controlar el retroceso.

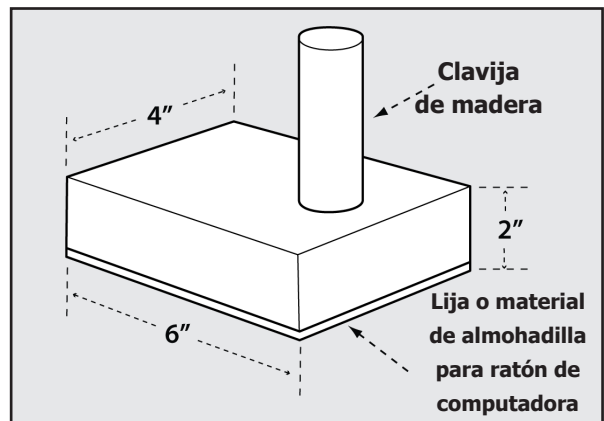


FIGURA 37

# AUXILIARES Y ACCESORIOS DE CORTE

## TABLAS DE CUÑA

Las tablas de cuña se usan para mantener el trabajo en contacto con la guía y la mesa (Figura 38) y ayudan a prevenir los contragolpes. Las tablas de cuña son especialmente útiles al cortar al hilo piezas de trabajo pequeñas y para completar los cortes sin traspaso. El extremo está angulado con una serie de ranuras angostas que para ofrecer una sujeción de fricción en la pieza de trabajo, se engancha en la mesa o guía con una abrazadera en C.

**⚠ ADVERTENCIA** Para evitar atascos entre la pieza de trabajo y la hoja, asegúrese de que la tabla de cuña horizontal presione únicamente la parte sin cortar de la pieza de trabajo en la parte frontal de la hoja.

Las dimensiones para fabricar una tabla de cuña típica se muestran en la Figura 38. Fabrique una tabla de cuña con un trozo de madera recto que no tenga nudos ni grietas. Sujete las tablas de cuña a la guía o a la mesa de modo que la tabla de cuña sujete la pieza de trabajo contra la guía o mesa.

1. Seleccione un trozo sólido de madera de aproximadamente  $\frac{3}{4}$  de pulgada de grosor, 2 1/2 pulgadas de ancho y 12 pulgadas de largo.
2. Marque el ancho central en un extremo del material. Incline el ancho a 70° (consulte la sección de corte de inglete para información sobre los cortes de inglete).
3. Coloque el tope guía para corte al hilo de modo que permita el corte de un "dedo" de aproximadamente 1/4 de pulgada en el material.
4. Empuje el material únicamente a la marca realizada anteriormente a 6 pulgadas.
5. Apague la sierra y espere a que la hoja se detenga por completo antes de retirar el material.
6. Vuelva a colocar el tope guía y realice los cortes espaciados en la pieza de trabajo para formar dedos de aproximadamente 1/4 de pulgada y espacios de 1/8 de pulgada entre ellos.

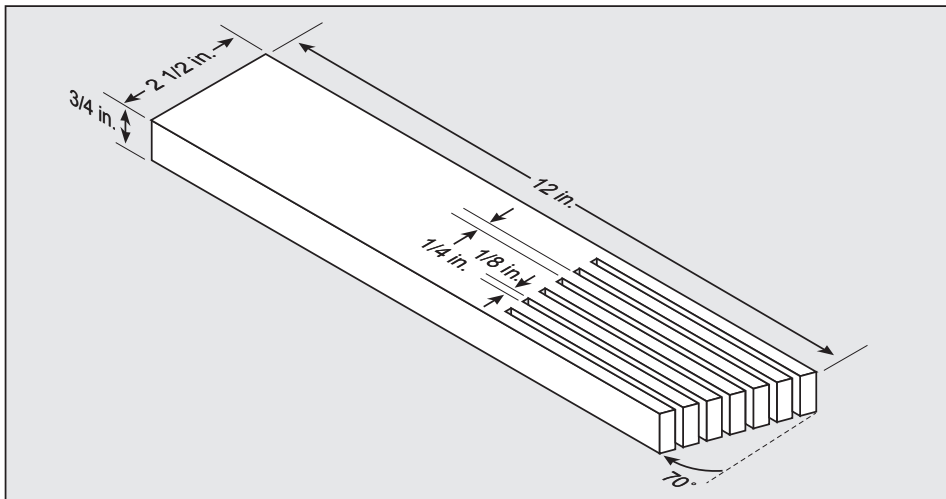


FIGURA 38

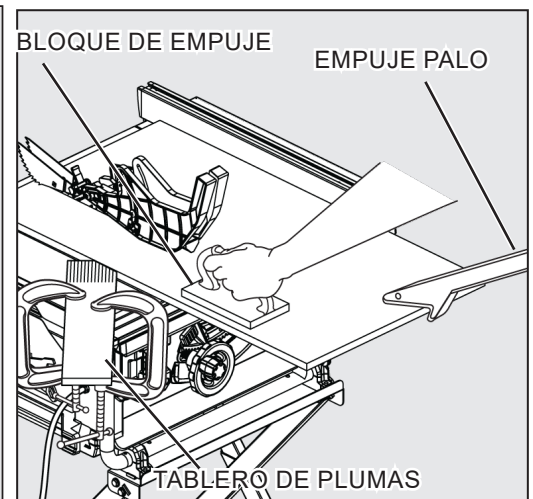


FIGURA 38A

## CALIBRE DE CORTE

Al realizar cortes transversales en varias piezas a la misma longitud, puede sujetar un bloque de madera (A) (consulte la Figura 39) a la guía y usarlo como un calibre de corte. El bloque (A) debe medir al menos 3/4 de pulgada (19 mm) de grosor para evitar que la pieza que está cortando se atasque entre la hoja y la guía. Después de determinar la longitud del corte, enganche la guía y use la galga de inglete para empujar la pieza de trabajo hacia la hoja.

**⚠ ADVERTENCIA** Siempre posicione el calibre de corte en la parte frontal de la hoja de sierra.

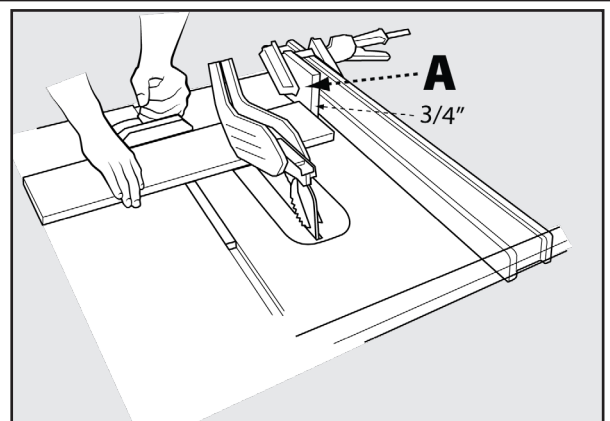


FIGURA 39

## PLANTILLAS

Pueden crearse plantillas con una variedad de ajustes especiales para controlar formas particulares de piezas de trabajo para cortes especiales. Las instrucciones sobre cómo hacer plantillas especializadas pueden encontrarse en sitios web y publicaciones de ebanistería y carpintería.

**⚠ ADVERTENCIA** No intente crear ni usar una plantilla a menos que esté completamente familiarizado con la seguridad de la sierra de mesa. No use ninguna plantilla que podría presionar un corte o atascar la pieza de trabajo entre la plantilla y la hoja. Los ajustes incorrectos pueden provocar contragolpes que podrían resultar en lesiones graves.

## ALINEACIÓN DEL CUCHILLO RIVING CON LA HOJA

Este procedimiento requiere una llave hexagonal de mango en "T" de 4 mm y una regla de borde recto. (Fig. 36b)

**ADVERTENCIA:** Desconecte la sierra de la fuente de alimentación antes de realizar algún ajuste.

1. Extraiga por completo la placa de garganta.
2. Afloje los dos tornillos de cabeza hexagonal (A) como se muestra en la figura 1.
3. Con una regla de borde recto, alinee el separador con la estructura de la hoja, tal como se muestra en la figura 3.
4. Apriete los dos tornillos de cabeza hexagonal (A) como se muestra en la figura 1.
5. Para ajustar la alineación en paralelo, utilice dos tornillos de fijación (B) como se muestra en la figura 1. Hacia la derecha: ajuste del separador hacia la derecha. Hacia la izquierda: ajuste del separador hacia la izquierda. Si es necesario, use los tornillos de fijación (D) para alinear la cuchilla separadora con la cara de la cuchilla y el cuadrado.
6. Apriete completamente los dos tornillos de cabeza hueca.
7. Reemplace la placa de garganta, la protección de la cuchilla y los conjuntos anti-retroceso antes de usar.

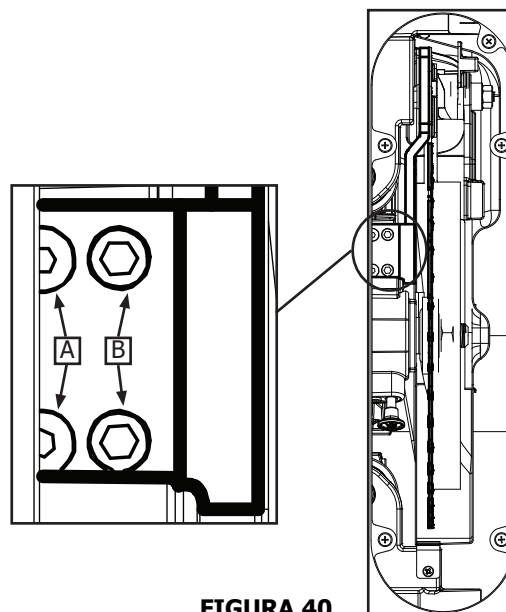


FIGURA 40

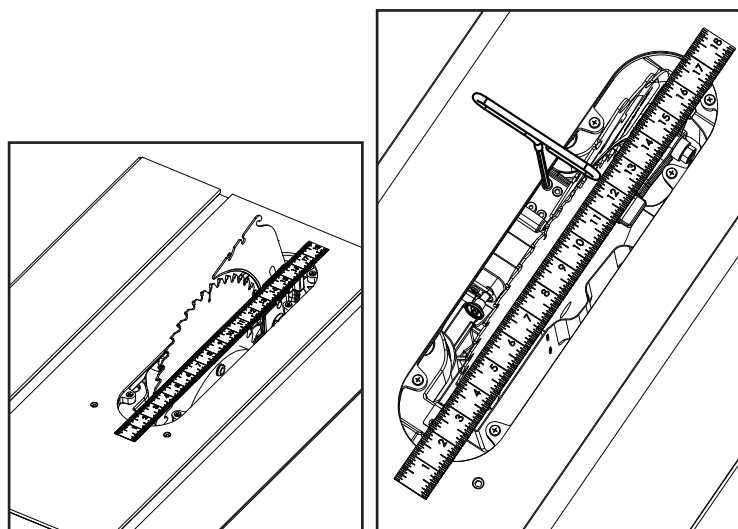


FIGURA 40a

FIGURA 40b

**⚠ AVERTISSEMENT** Si detecta un arrastre o atasco de la pieza de trabajo a medida que alcanza el separador, apague la unidad y desconecte la máquina de la fuente de poder, vuelva a ajustar la alineación del separador u hoja o reemplace la hoja. Nunca intente retroceder una pieza de trabajo parcialmente cortada de la hoja mientras la hoja está en movimiento.

## AJUSTE DE LOS TOPES DE INGLETE

Para ajustar los topes divisores para ángulos distintos a 90°, 75°, 60°, 45° y 30°:

1. Afloje la manija de la galga de inglete.
2. Afloje los 2 tornillos del segmento del tope del inglete hasta el nuevo ángulo deseado. (A) se muestra en la Figura 41.
3. Mueva el tope a la posición correcta.
4. Vuelva a apretar los dos tornillos del segmento y manija.

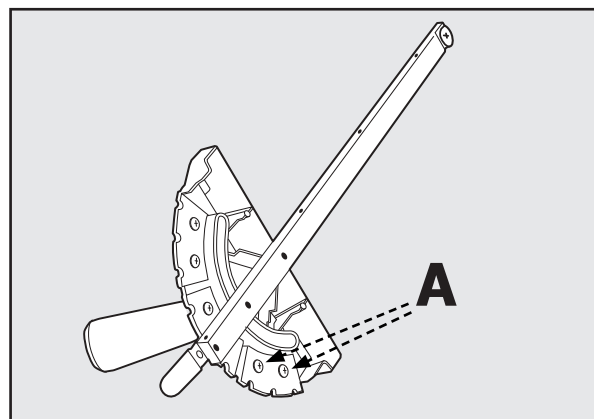


FIGURA 41

# ALINEACIÓN

## ALINEACIÓN PARALELA DE LA GUÍA CON LA RANURA DEL INGLETE

1. Mueva la guía adyacente a la galga de inglete derecha y asegúrela al tubo de guía bajando la palanca de sujeción de la guía.
2. Si la parte frontal de la guía (A), Figura 42, no está paralela a la ranura del inglete (B), eleve la palanca de sujeción y levante la guía, luego colóquela sobre la mesa de la sierra.
3. Ajuste uno o ambos tornillos de fijación (C) 1/4 de vuelta o menos.
4. Vuelva a colocar la guía sobre el tubo de guía y repita los pasos 1 a 3. Si la guía está casi paralela, gire el tornillo de fijación en la misma dirección pero un poco menos. Si la guía aún no está paralela, gire el tornillo de fijación en la dirección opuesta.
5. Repita los pasos 1 a 3.

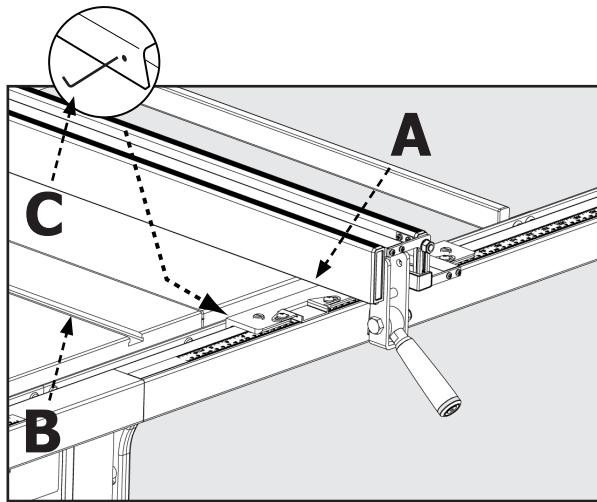


FIGURA 42

## ALINEACIÓN PERPENDICULAR DE LA GUÍA CON LA MESA

1. Mueva la guía sobre la mesa de hierro fundido y asegúrela al tubo de guía bajando la palanca de sujeción de la guía.
2. Use una escuadra para comprobar que la parte frontal de la guía esté perpendicular a la mesa.
3. Si la parte frontal de la guía no está perpendicular a la mesa, suelte la palanca de sujeción y ajuste ligeramente uno de los tornillos de fijación ranurados (A), Figura 43, hasta que la parte frontal de la guía esté perpendicular con la mesa.
4. Sujete la guía al tubo de guía para asegurar que la guía continúe estando perpendicular. Si no es así, repita los pasos 1 a 4.

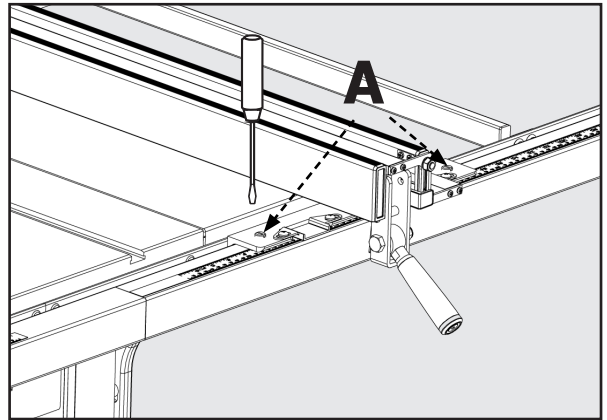


FIGURA 43

## Valla auxiliar

Para materiales delgados use la guía a la izquierda de la cuchilla. Doble hacia abajo la cerca delgada para permitir el uso de la protección de la cuchilla. Resta 2 pulgadas de la escala para una medición precisa.

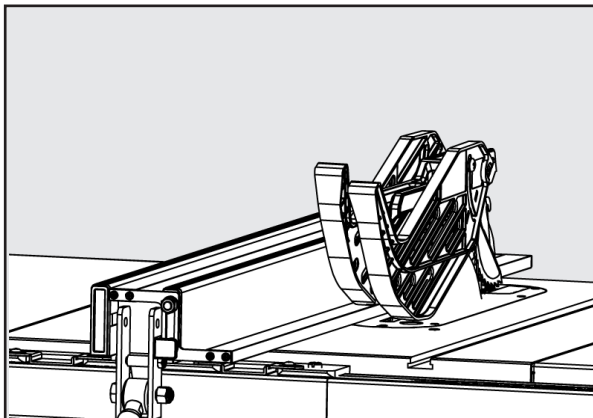


FIGURE 44

## Colector de polvo

1. Conecte una manguera de recolección de polvo o aspiradora de taller al puerto para polvo en la parte posterior de la sierra para obtener la mejor recolección de polvo.

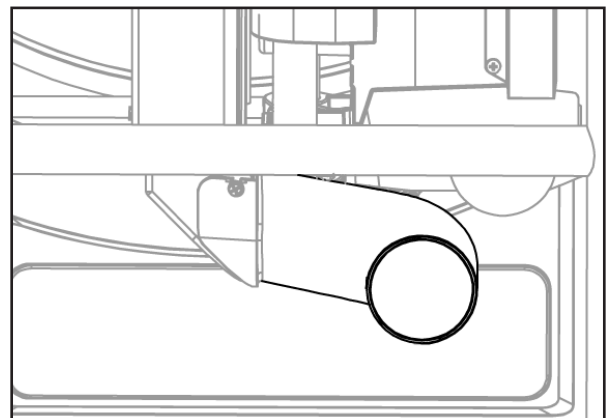


FIGURA 45

# MANTENIMIENTO

Para reducir el riesgo de lesiones, apague la unidad y desconéctela de la fuente de poder antes de limpiar, dar servicio, instalar y quitar accesorios, antes de ajustar y al realizar reparaciones. Un arranque accidental puede provocar una lesión.

## MANTENGA LIMPIA LA MÁQUINA

Sopletee periódicamente todos los conductos de aire con aire comprimido seco. Todas las partes de plástico deben limpiarse con un paño húmedo y suave. NUNCA use solventes para limpiar las partes de plástico. Pueden disolver o dañar de alguna manera el material.

Use equipo de seguridad certificado para protección ocular, auditiva y respiratoria al usar aire comprimido.

Para obtener el mejor rendimiento, use una aspiradora o soplador para mantener el área de la hoja de sierra, el sistema de recolección de polvo, el sistema de protección y los rieles libres de polvo de sierra y otros desechos.

## LUBRICACIÓN Y PROTECCIÓN CONTRA OXIDACIÓN

Ocasionalmente aplique cera en pasta para pisos de madera a la mesa de la máquina o use un producto protector disponible comercialmente diseñado para este propósito. Siga las instrucciones del fabricante para su uso y seguridad.

Para limpiar la oxidación de las mesas de hierro fundido, necesitará los siguientes materiales:

una almohadilla para tallar de tamaño mediano, una lata de lubricante en rociador y una lata de desengrasante. Aplique el lubricante en rociador y pula la superficie de la mesa con la almohadilla para tallar. Desengrase la mesa, luego aplique el producto protector como se describió anteriormente.

## RECORDATORIOS DE MANTENIMIENTO

Use equipo de seguridad certificado para protección ocular, auditiva y respiratoria al usar aire comprimido.

Áreas específicas que requieren de un mantenimiento frecuente incluyen:

**PLACA DE SUJECIÓN DEL SEPARADOR:** Mantenga esta área libre de polvo y acumulación de basura. Limpie el área frecuentemente con aire comprimido.

**ENGRANAJES SINFIN:** Mantenga los engranajes sinfin libres de polvo y acumulación de basura. Limpie el área frecuentemente con aire comprimido. Use una grasa multipropósito a base de litio según sea necesario en estos engranajes.

**LIMPIE PERIÓDICAMENTE LA ACUMULACIÓN DE ASERRÍN EN EL GABINETE:** NOTA: La basura también puede limpiarse de la sierra desde abajo de la placa de garganta, dentro del puerto de polvo.

**NOTA:** Si la abrazadera del separador no se mueve libremente, pida que la sierra sea reparada por el personal de un centro de servicio de DELTA® Power Equipment.

## AJUSTAR LA TENSIÓN DE LA CORREA

1. Baje la altura de la cuchilla a su posición más baja.
2. Afloje el tornillo torx (A) que se utiliza para montar la carcasa del motor. Esto debería aflojarse lo suficiente como para sentir el peso del motor que proporciona tensión a la correa.
3. Apriete el tornillo torx (A) para asegurar el motor en su lugar.

**NOTA:** Si la sierra de mesa tiene la función de ajuste de tensión de la correa, solo el técnico puede hacer el ajuste.

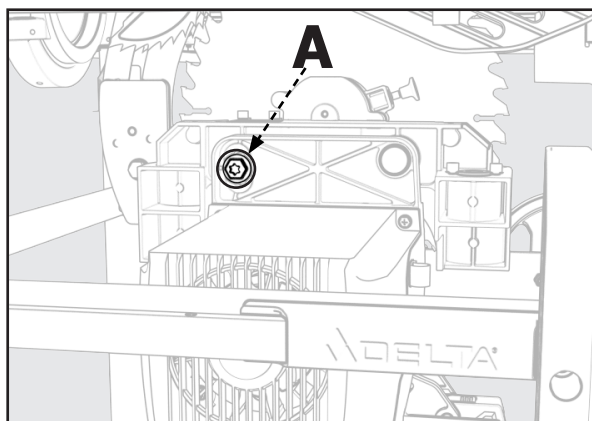


FIGURA 46

## RESOLUCIÓN DE PROBLEMAS

Para solicitar ayuda con su máquina, visite nuestro sitio web en [www.DeltaMachinery.com](http://www.DeltaMachinery.com) para obtener una lista de los centros de servicio o llame a atención al cliente de DELTA® Power Equipment al 1-800-223-7278.

### LA SIERRA NO ARRANCA

Si su máquina no arranca, verifique que las puntas del enchufe tengan un buen contacto con el tomacorriente y verifique el botón de restablecimiento en el alojamiento del interruptor de alimentación. Asimismo, verifique que no haya fusibles fundidos o un disyuntor abierto en su línea de alimentación.

# ACCESORIOS

Para obtener información sobre los accesorios, visite nuestro sitio web para acceder a un catálogo en línea o para encontrar el nombre de su distribuidor más cercano.

**⚠ ADVERTENCIA:** Puesto que los accesorios distintos a los ofrecidos por DELTA® aún no han sido probados con este producto, el uso de dichos accesorios podría ser peligroso. Para lograr el funcionamiento más seguro, solo deben usarse accesorios recomendados por DELTA® con este producto.

## ASISTENCIA PARA PIEZAS, SERVICIO O GARANTÍA

Todas las máquinas y accesorios DELTA® están fabricados con los estándares de calidad más altos y su servicio técnico es realizado a través de una red de centros de servicio técnico autorizados. Para obtener información adicional relacionada con el producto o para obtener piezas, solicitar el servicio técnico o asistencia en garantía, o conocer la ubicación del centro de servicio técnico más cercano, comuníquese al 1-800-223-7278.

### Garantía limitada de 5 años

**1. COBERTURA.** Delta Power Equipment Corporation (en adelante, "la Empresa"), reparará o reemplazará, a su sola opción, este producto, si se adquirió en un comercio minorista de los Estados Unidos y Canadá y se demostró que el producto, con su uso normal, tiene defectos en los materiales o mano de obra, sujeto a las condiciones establecidas en esta garantía limitada. Esta garantía limitada cubre únicamente materiales y mano de obra. Todos los costos de transporte quedan a cargo del cliente.

**2. PERÍODO DE GARANTÍA.** Todos los reclamos en garantía deberán enviarse en el plazo de 5 años a partir de la fecha de la compra en el comercio minorista. En el caso de piezas de reemplazo y productos reacondicionados de fábrica, el período de garantía será de 180 días.

**3. CÓMO OBTENER EL SERVICIO TÉCNICO EN GARANTÍA.** A fin de obtener el servicio técnico en garantía, deberá devolver el producto defectuoso, a cuenta propia, a un centro de servicio técnico autorizado por la Empresa para la ejecución del servicio técnico en garantía (un "Centro de servicio técnico autorizado por la Empresa") dentro del período de garantía aplicable, junto con un comprobante de compra válido, como el recibo original que incluya la fecha de compra o un número de registro del producto. La Empresa se reserva el derecho de restringir el servicio técnico en garantía al país donde se realizó la compra y/o cobrar por el costo de exportar las piezas de reemplazo u ofrecer el servicio técnico en garantía en otro país. Para este propósito, las compras en línea se consideran como realizadas en los Estados Unidos. Para conocer la ubicación del Centro de servicio técnico autorizado por la empresa más cercano, comuníquese con el Centro de atención al cliente de la empresa al 1-800-223-7278.

#### 4. EXCLUSIONES.

- La Empresa no ofrece ninguna garantía a productos adquiridos en condición de usados o dañados.
- La Empresa no concede ninguna garantía a productos adquiridos fuera de los Estados Unidos o Canadá.
- La Empresa no será responsable de ningún daño que surja a partir del desgaste normal, uso indebido, uso incorrecto o cualquier reparación o modificación realizada por personas que no pertenezcan al Centro de servicio técnico autorizado de la Empresa o no sean un representante designado del Centro de atención al cliente de la Empresa.

**Todas las GARANTÍAS IMPLÍCITAS** están limitadas al período de garantía establecido anteriormente.

**La Empresa no será responsable de daños ACCIDENTALES O CONSECUENTES.**

Esta garantía es la única garantía de la Empresa y se establece como la reparación exclusiva del cliente, con respecto a productos defectuosos; la Empresa desconoce todas las otras garantías, expresas o implícitas, sean de comerciabilidad, adecuación para un propósito, excepto que se detalle explícitamente en esta declaración de garantía.

Algunos estados no permiten la exclusión o limitación de los daños accidentales o consecuentes, ni la limitación de las garantías implícitas, por lo tanto, las limitaciones o exclusiones anteriores podrían no aplicarse a su caso. Esta garantía le concede derechos legales específicos y es posible que posea otros derechos, que varían en determinados estados o provincias. Para obtener información detallada sobre la cobertura de la garantía e información sobre la reparación en garantía, comuníquese al 1-800-223-7278. Para registrar sus productos en línea, le recomendamos que visite nuestro sitio web y se registre para obtener una cuenta de miembro de DELTA® gratuita en <http://www.deltamachinery.com/register>.

**LATINOAMÉRICA:** Esta garantía no se aplica a productos comercializados en Latinoamérica. Para productos vendidos en América Latina, llame a la empresa local o visite el sitio web para obtener información sobre la garantía.

## PIEZAS DE REEMPLAZO

Utilice solamente piezas de reemplazo idénticas. Para obtener una lista de las piezas o solicitar piezas, visite nuestro sitio web en [www.DeltaMachinery.com/service](http://www.DeltaMachinery.com/service). También puede solicitar las piezas a través del Centro de servicio técnico en garantía autorizado más cercano o comunicándose con el gerente de servicio técnico al 1-800-223-7278 para recibir asistencia personalizada de uno de nuestros representantes altamente capacitados.

## REEMPLAZO GRATIS DE LAS ETIQUETAS DE ADVERTENCIA

Si sus etiquetas de advertencia se tornan ilegibles o faltasen, llame al 1-800-223-7278 para obtener etiquetas gratis de reemplazo.

## MANTENIMIENTO Y REPARACIONES

Todas las herramientas de alta calidad requerirán eventualmente el mantenimiento y/o reemplazo de las piezas. Para obtener información sobre Delta Power Equipment Corporation, sus filiales con fábricas propias o para encontrar un Centro de servicio técnico en garantía autorizado, visite nuestro sitio web [www.DeltaMachinery.com/service](http://www.DeltaMachinery.com/service) o comuníquese con el servicio de atención al cliente al 1-800-223-7278. Todas las reparaciones realizadas por nuestros centros de servicio técnico están totalmente garantizadas frente a defectos en los materiales y mano de obra. No podemos ofrecer una garantía para las reparaciones realizadas o intentadas realizar por otras personas. Al comunicarse con este número, también puede encontrar respuestas a las preguntas más frecuentes las 24 horas del día.

También puede escribirnos para obtener más información a la siguiente dirección: Delta Power Equipment Corporation, 2651 New Cut Road, Spartanburg, SC 29303 -

A la atención de: Gerente de servicio técnico. Asegúrese de incluir toda la información que aparece en la placa de identificación de la sierra (modelo, tipo, número de sierra, código de fecha, etc.).

**2651 New Cut Road  
Spartanburg, SC 29303  
(800) 223-7278**

**[www.DeltaMachinery.com](http://www.DeltaMachinery.com)**

Copyright© 2019 Delta Power Equipment Corporation

DPEC005496

Rev:15

12/19/2019

