

# SENCO®

## F-15/F-16A/F-16S/F-18 (FN65DA/FN65RHA/FN65RHS/FN55AX)



### Cordless Finish Nailers



**FN65DA**



**FN65RHA**

**FN65RHS**



**FN55AX**



**Assembled and Inspected with pride  
by the Team at Senco Brands, Inc.**

Please visit [www.senco.com](http://www.senco.com) or call 1-800-543-4596 (North & South America Only) for updated product and parts information.  
Por favor visite [www.senco.com](http://www.senco.com) o llame 1-800-543-4596 (Norte y Sur América solamente) para actualizada del producto y en la parte de información.  
S'il vous plaît visitez [www.senco.com](http://www.senco.com) ou appelez 1-800-543-4596 (Amérique du Nord et l'Amérique du Sud seulement) pour la plus récente information sur le produit.



Warnings for the safe use of this tool are included in this manual.

Los avisos para el uso seguro de esta herramienta están incluidos en este manual.

Les consignes pour l'utilisation en toute sécurité de cet outil se trouvent dans ce manuel.

© 2012 by Senco Brands, Inc.

NFD85N5P6E6U Revised January 30, 2012  
Replaces 7/28/11

## TABLE OF CONTENTS

Safety Warnings	3
Functional Descriptio	15
Tool Operation	17
Maintenance	23
Accessories	24
Specifications	24
Troubleshooting	26

## TABLA DE MATERIAS

Avisos de Seguridad	3
Descripcion Funcional	15
Uso de la Herramienta	17
Mantenimiento	23
Accesorios	24
Especificaciones	24
Identificación de Fallas	26

### EMPLOYER'S RESPONSIBILITIES

Employer must enforce compliance with the safety warnings and all other instructions contained in this manual.

Keep this manual available for use by all people assigned to the use of this tool.

For personal safety and proper operation of this tool, read all of these instructions carefully.

### RESPONSABILIDADES DEL EMPLEADOR

El empleador tiene que hacer cumplir los avisos de seguridad y todas las demás instrucciones que se incluyen en este manual.

Mantenga este manual disponible para que lo usen todas las personas destinadas a hacer uso de esta herramienta.

Es necesario leer todas estas instrucciones, cuidadosamente, para asegurar la seguridad personal y la operación adecuada de esta herramienta.

## TABLE DES MATIÈRES

Consignes de Sécurité	3
Functional Description	15
Utilisation de l'outil	17
Entretien	23
Accessoires	24
Spécifications	12
Dépannage	26

### RESPONSABILITÉS DE L'EMPLOYEUR

L'employeur doit faire respecter l'observation des consignes de sécurité et veiller à ce que toutes les autres instructions contenues dans ce manuel soit suivies.

Ayez ce manuel à la disposition de toutes les personnes chargées d'utiliser cet outil.

Pour votre sûreté personnelle et l'utilisation correcte de cet outil, lisez attentivement toutes ces instructions.

# General Safety Rules

## (For all Battery Operated Tools)

Safety Warnings • Avisos de Seguridad • Consignes de Sécurité

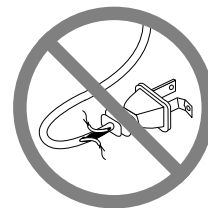
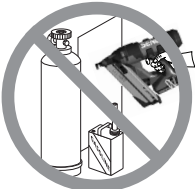
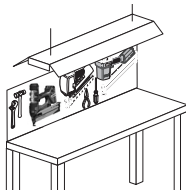
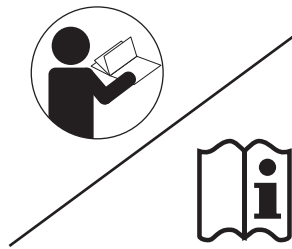

English	Español	Français
<p><b>Warning!</b></p> <ul style="list-style-type: none"> <li>● <b>Read all safety warnings and instructions.</b> Failure to follow the warnings and instructions may result in electric shock, fire and/or serious personal injury. <b>Save all warnings and instructions for future reference.</b> The term "power tool" in the warnings refers to your mains-operated (corded) power tool or battery-operated (cordless) power tool.</li> </ul>	<p><b>Advertencia!</b></p> <ul style="list-style-type: none"> <li>● <b>Lea todas las instrucciones y advertencias de seguridad.</b> Si no se siguen las advertencias e instrucciones puede producirse un choque eléctrico, incendio y/o graves lesiones personales. <b>Guarde todas las advertencias e instrucciones para consultas en el futuro.</b> El término 'herramienta eléctrica' de las advertencias se refiere a su herramienta eléctrica alimentada desde la línea (con cable) o a su herramienta eléctrica alimentada por batería (sin cable).</li> </ul>	<p><b>Avertissement !</b></p> <ul style="list-style-type: none"> <li>● <b>Lisez toutes les mises en garde et instructions touchant à la sécurité.</b> Sinon vous risquez commotion électrique, départ d'incendie et/ou blessures corporelles graves. <b>Conservez toutes les mises en garde et instructions comme référence ultérieure.</b> Le terme "outil électrique" dans les avertissements se rapporte à votre appareil fonctionnant sur secteur (avec cordon) ou sur batterie.</li> </ul>
<p><b>Work area safety</b></p> <ul style="list-style-type: none"> <li>● <b>Keep work area clean and well lit.</b> Cluttered or dark areas invite accidents.</li> </ul>	<p><b>Seguridad del área de trabajo</b></p> <ul style="list-style-type: none"> <li>● <b>Mantenga el área de trabajo limpia y bien iluminada.</b> Las áreas desordenadas u oscuras son una invitación a los accidentes.</li> </ul>	<p><b>Zone de travail</b></p> <ul style="list-style-type: none"> <li>● <b>Maintenez votre zone de travail propre et bien éclairée.</b> Des zones encombrées ou mal éclairées augmentent les risques d'accident.</li> </ul>
<ul style="list-style-type: none"> <li>● <b>Do not operate power tools in explosive atmospheres, such as in the presence of flammable liquids, gases, or dust.</b> Power tools create sparks which may ignite the dust or fumes.</li> </ul>	<ul style="list-style-type: none"> <li>● <b>No haga funcionar herramientas eléctricas en atmósferas explosivas, como en presencia de líquidos, gases o polvos inflamables.</b> Las herramientas eléctricas generan chispas, que pueden inflamar el polvo o los vapores.</li> </ul>	<ul style="list-style-type: none"> <li>● <b>N'utilisez pas d'outillage électrique dans un environnement contenant des produits explosifs comme des liquides inflammables, gaz ou poussières.</b> De l'outillage électrique génère des étincelles qui peuvent enflammer la poussière ou les vapeurs.</li> </ul>
<ul style="list-style-type: none"> <li>● <b>Keep children and bystanders away while operating a power tool.</b> Distractions can cause you to lose control.</li> </ul>	<ul style="list-style-type: none"> <li>● <b>Cuando esté manejando una herramienta eléctrica mantenga alejados a los niños y demás personas que se encuentren en el lugar.</b> Las distracciones pueden hacerle perder el control de la herramienta.</li> </ul>	<ul style="list-style-type: none"> <li>● <b>Eloignez les enfants et les visiteurs pendant l'utilisation d'un outil électrique.</b> Une distraction pourrait vous en faire perdre la maîtrise.</li> </ul>
<p><b>Electrical Safety</b></p> <ul style="list-style-type: none"> <li>● <b>Power tool plugs must match the outlet. Never modify the plug in any way. Do not use any adapter plugs with earthed (grounded) power tools.</b> Unmodified plugs and matching outlets will reduce risk of electric shock.</li> </ul>	<p><b>Seguridad eléctrica</b></p> <ul style="list-style-type: none"> <li>● <b>Los enchufes de las herramientas eléctricas deben ser compatibles con el tomacorriente. No modifique nunca el enchufe, de ningún modo. No utilice enchufes adaptadores con herramientas eléctricas conectadas a tierra.</b> Los enchufes sin modificar y los tomacorrientes compatibles reducirán el riesgo de choque eléctrico.</li> </ul>	<p><b>Securite électrique</b></p> <ul style="list-style-type: none"> <li>● <b>La fiche d'alimentation de l'outil électrique doit correspondre à la prise secteur. Ne modifiez jamais d'une quelconque façon cette fiche. N'utilisez pas de fiche adaptatrice pour un outil électrique relié à la terre.</b> Une fiche non modifiée dans une prise adéquate réduira le risque de commotion électrique.</li> </ul>
<ul style="list-style-type: none"> <li>● <b>Avoid body contact with earthed or grounded surfaces such as pipes, radiators, ranges and refrigerators.</b> There is an increased risk of electric shock if your body is earthed or grounded.</li> </ul>	<ul style="list-style-type: none"> <li>● <b>Evite el contacto del cuerpo con superficies conectadas a tierra como tuberías, radiadores, cocinas y refrigeradores.</b> Si su cuerpo está conectado a tierra, existe un mayor riesgo de choque eléctrico.</li> </ul>	<ul style="list-style-type: none"> <li>● <b>Évitez un contact physique avec des surfaces en liaison avec la terre, comme tuyaux, radiateurs, cuisinières et réfrigérateurs.</b> Vous courrez un risque accru de commotion électrique si votre corps touche à la terre.</li> </ul>
<ul style="list-style-type: none"> <li>● <b>Do not expose power tools to rain or wet conditions.</b> Water entering a power tool will increase the risk of electric shock.</li> </ul>	<ul style="list-style-type: none"> <li>● <b>No exponga las herramientas eléctricas a la lluvia o condiciones húmedas.</b> El ingreso de agua a una herramienta eléctrica aumentará el riesgo de choque eléctrico.</li> </ul>	<ul style="list-style-type: none"> <li>● <b>N'exposez pas d'outil électrique à la pluie ou à des conditions humides.</b> De l'eau entrant dans un outil électrique augmente le risque de commotion électrique.</li> </ul>

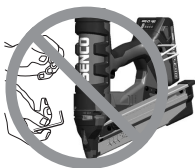
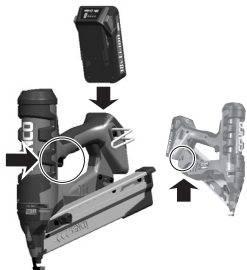
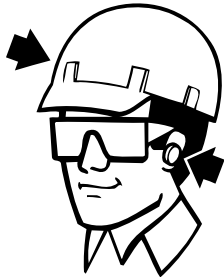



English	Español	Français
<ul style="list-style-type: none"> <li>Do not abuse the cord. Never use the cord for carrying, pulling or unplugging the power tool. Keep cord away from heat, oil, sharp edges or moving parts. Damaged or entangled cords increase the risk of electric shock.</li> </ul>	<ul style="list-style-type: none"> <li>No maltrate el cable. No use nunca el cable para transportar la herramienta eléctrica, tirar de ella o desenchufarla. Mantenga el cable lejos del calor, aceite, bordes aguzados y piezas móviles. Los cables dañados o enredados aumentan el riesgo de choque eléctrico.</li> </ul>	<ul style="list-style-type: none"> <li>Prenez soin du cordon d'alimentation. Ne l'utilisez jamais pour transporter, tirer ou débrancher l'outil électrique. Gardez-le à l'écart de chaleur, huile, eau, bords tranchants ou objets en mouvement. Un cordon d'alimentation endommagé ou emmêlé augmente le risque de commotion électrique.</li> </ul>
<ul style="list-style-type: none"> <li>When operating a power tool outdoors, use an extension cord suitable for outdoor use. Use of a cord suitable for outdoor use reduces the risk of electric shock.</li> </ul>	<ul style="list-style-type: none"> <li>Al manejar una herramienta eléctrica en exteriores, utilice un cable de extensión apropiado para exteriores. La utilización de un cable apropiado para exteriores reduce el riesgo de choque eléctrico.</li> </ul>	<ul style="list-style-type: none"> <li>Quand vous utilisez un outil électrique à l'extérieur, servez-vous d'une rallonge d'alimentation appropriée pour l'extérieur. Cela réduira le risque de commotion électrique.</li> </ul>
<ul style="list-style-type: none"> <li>If operating a power tool in a damp location is unavoidable, use a residual current device (RCD) protected supply. Use of an RCD reduces the risk of electric shock.</li> </ul>	<ul style="list-style-type: none"> <li>Si fuera inevitable operar una herramienta eléctrica en un lugar húmedo, utilice una fuente de alimentación eléctrica protegida mediante un dispositivo de corriente residual (RCD). El uso de un RCD reduce el riesgo de choque eléctrico.</li> </ul>	<ul style="list-style-type: none"> <li>S'il ne peut pas être évité d'utiliser l'outil électrique à un endroit mouillé, utilisez une alimentation protégée par un dispositif à courant résiduel (RCD). Cela diminuera le risque de commotion électrique.</li> </ul>
<p><b>Personal Safety</b></p> <ul style="list-style-type: none"> <li>Stay alert, watch what you are doing, and use common sense when operating a power tool. Do not use a power tool while you are tired or under the influence of drugs, alcohol, or medication. A moment of inattention while operating power tools may result in serious personal injury.</li> </ul>	<p><b>Seguridad personal</b></p> <ul style="list-style-type: none"> <li>Al manejar una herramienta eléctrica manténgase alerta, preste atención a lo que está haciendo y aplique el sentido común. No utilice una herramienta eléctrica cuando sienta cansancio o se encuentre bajo el efecto de drogas, alcohol o medicamentos. Un momento de falta de atención mientras manobra herramientas eléctricas puede provocar graves lesiones personales.</li> </ul>	<p><b>Sécurité individuelle</b></p> <ul style="list-style-type: none"> <li>Restez alerte, soyez attentif à ce que vous faites et faites preuve de bon sens lorsque vous utilisez un outillage électrique. N'utilisez pas votre outil si vous êtes fatigué ou sous l'influence de drogues, alcool ou médicaments. Un moment d'inattention lors de l'utilisation d'un outillage électrique peut être la cause de graves blessures corporelles.</li> </ul>
<ul style="list-style-type: none"> <li>Use personal protective equipment. Always wear eye protection. Protective equipment such as dust mask, no-skid safety shoes, hard hat, or hearing protection used for appropriate conditions will reduce personal injuries..</li> </ul>	<ul style="list-style-type: none"> <li>Use el equipo de protección personal. Use siempre protección ocular. El uso de equipos de protección como máscara antipolvo, zapatos de seguridad antideslizantes, casco o protección auditiva en las condiciones en las que sean necesarios reducirá el riesgo de lesiones personales.</li> </ul>	<ul style="list-style-type: none"> <li>Portez une tenue de protection individuelle. Portez toujours des lunettes de protection. Le port de masque de protection contre la poussière, de chaussures antidérapantes, de casque et de protections auditives pour travailler dans les meilleures conditions réduira le risque de blessures.</li> </ul>
<ul style="list-style-type: none"> <li>Prevent unintentional starting. Ensure the switch is in the off-position before connecting to power source and/or battery pack, picking up or carrying the tool. Carrying power tools with your finger on the switch or energising power tools that have the switch on invites accidents.</li> </ul>	<ul style="list-style-type: none"> <li>Evite el arranque accidental. Asegúrese de que el interruptor de la herramienta esté en la posición Apagado (Off) antes de conectarla a la fuente de alimentación eléctrica y/o al conjunto de baterías, recogerla o transportarla. Transportar herramientas eléctricas con su dedo en el interruptor o energizarlas con el interruptor en la posición Encendido (On) puede ocasionar accidentes.</li> </ul>	<ul style="list-style-type: none"> <li>Évitez les démarrages intempestifs. Assurez-vous que l'interrupteur est en position d'arrêt avant de brancher l'outil sur le secteur ou d'y insérer le bloc de batterie, de le prendre ou de le transporter. Transporter un outil électrique avec votre doigt sur l'interrupteur, ou l'activer avec son interrupteur en position de marche, risque de provoquer un accident.</li> </ul>
<ul style="list-style-type: none"> <li>Remove any adjusting key or wrench before turning the power tool on. A wrench or a key left attached to a rotating part of the power tool may result in personal injury.</li> </ul>	<ul style="list-style-type: none"> <li>Antes de encender la herramienta eléctrica retire las llaves de ajuste o llaves de apriete, si las hubiera. Una llave de ajuste o llave de apriete que haya quedado unida a una pieza rotativa de la herramienta eléctrica puede provocar lesiones personales.</li> </ul>	<ul style="list-style-type: none"> <li>Retirez toute clé de réglage de l'outil avant sa mise en service. Toute clé restée attachée à une pièce en rotation de l'outil électrique peut provoquer des blessures corporelles.</li> </ul>

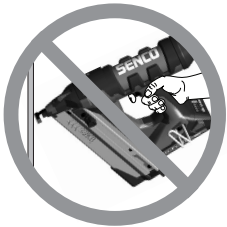

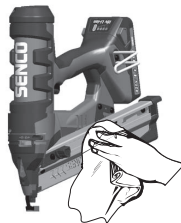

English	Español	Français
<ul style="list-style-type: none"> <li>● <b>Do not overreach. Keep proper footing and balance at all times.</b> This enables better control of the power tool in unexpected situations.</li> </ul>	<ul style="list-style-type: none"> <li>● <b>No se estire para alcanzar algo que esté lejos. Manténgase en todo momento en equilibrio, con sus pies bien asentados.</b> Esto permite un mejor control de la herramienta eléctrica ante situaciones inesperadas.</li> </ul>	<ul style="list-style-type: none"> <li>● <b>Ne travaillez pas à bout de bras. Restez bien stable et en équilibre à tout moment.</b> Cela permet de garder un meilleur contrôle de l'outil électrique dans une situation inattendue.</li> </ul>
<ul style="list-style-type: none"> <li>● <b>Dress properly. Do not wear loose clothing or jewelry. Keep your hair, clothing, and gloves away from moving parts.</b> Loose clothes, jewelry, or long hair can be caught in moving parts.</li> </ul>	<ul style="list-style-type: none"> <li>● <b>Use una vestimenta adecuada. No use ropa suelta o alhajas. Conserve su cabello, vestimenta y guantes lejos de las piezas en movimiento.</b> La ropa suelta, las alhajas y el cabello largo pueden ser atrapados por las piezas en movimiento.</li> </ul>	<ul style="list-style-type: none"> <li>● <b>Portez des vêtements adéquats. Ne portez pas de vêtements flottants ou de bijoux. Maintenez les cheveux, vêtements et gants à distance des objets en mouvement.</b> Les vêtements flottants, cheveux longs ou bijoux peuvent être happés par des pièces en mouvement.</li> </ul>
<ul style="list-style-type: none"> <li>● <b>If devices are provided for the connection of dust extraction and collection facilities, ensure these are connected and properly used.</b> Use of dust collection can reduce dust-related hazards.</li> </ul>	<ul style="list-style-type: none"> <li>● <b>Si se proporcionan dispositivos para la conexión de instalaciones de extracción y recolección de polvo, asegúrese de que estén conectados y utilizados correctamente.</b> Las instalaciones de recolección de polvo pueden reducir los riesgos relacionados con el polvo.</li> </ul>	<ul style="list-style-type: none"> <li>● <b>Si des dispositifs sont fournis pour le raccordement d'extraction de poussière et facilitation de collecte, assurez-vous de leur bon raccordement et de leur utilisation correcte.</b> La collecte de poussière peut réduire les risques qu'elle peut provoquer.</li> </ul>
<p><b>Power Tool Use and Care</b></p> <ul style="list-style-type: none"> <li>● <b>Do not force the power tool. Use the correct power tool for your application.</b> The correct power tool will do the job better and safer at the rate for which it is designed.</li> </ul>	<p><b>Uso y cuidado de las herramientas eléctricas</b></p> <ul style="list-style-type: none"> <li>● <b>No sobreexija a la herramienta. Utilice la herramienta adecuada para su aplicación.</b> La herramienta eléctrica correcta hará el trabajo mejor y en forma más segura si se la somete al régimen para el que fue diseñada.</li> </ul>	<p><b>Utilisation et entretien de l'outil électrique</b></p> <ul style="list-style-type: none"> <li>● <b>Ne forcez pas sur un outil électrique.</b> Utilisez le bon outil pour votre application. Il effectuera mieux le travail et sera plus sûr en fonctionnant à la charge pour laquelle il a été conçu.</li> </ul>
<ul style="list-style-type: none"> <li>● <b>Do not use the power tool if the switch does not turn it on and off.</b> Any power tool that cannot be controlled with the switch is dangerous and must be repaired.</li> </ul>	<ul style="list-style-type: none"> <li>● <b>No use la herramienta eléctrica si el interruptor no puede encienderla y apagarla.</b> Toda herramienta eléctrica que no pueda controlarse mediante el interruptor es peligrosa y debe repararse.</li> </ul>	<ul style="list-style-type: none"> <li>● <b>N'utilisez pas l'outil électrique si son interrupteur ne permet plus sa mise en marche ou à l'arrêt.</b> Tout outil qui ne peut plus être contrôlé par son interrupteur est dangereux et doit être réparé.</li> </ul>
<ul style="list-style-type: none"> <li>● <b>Disconnect the plug from the power source and/or the battery pack from the power tool before making any adjustments, changing accessories, or storing power tools.</b> Such preventive safety measures reduce the risk of starting the power tool accidentally.</li> </ul>	<ul style="list-style-type: none"> <li>● <b>Desconecte el enchufe de la fuente de alimentación eléctrica y/o desconecte de la herramienta el conjunto de baterías antes de hacer ajustes, cambiar accesorios o almacenar la herramienta.</b> Estas medidas de seguridad preventivas reducen el riesgo de que la herramienta eléctrica arranque en forma accidental.</li> </ul>	<ul style="list-style-type: none"> <li>● <b>Débranchez la fiche de la prise ou le bloc de batterie de l'outil électrique avant d'effectuer tous réglages, de changer d'accessoires ou de ranger l'outil.</b> Une telle mesure de sécurité préventive réduit le risque de mettre l'outil en marche accidentellement.</li> </ul>
<ul style="list-style-type: none"> <li>● <b>Store idle power tools out of the reach of children and do not allow persons unfamiliar with the power tool or these instructions to operate the tool.</b> Power tools are dangerous in the hands of untrained users.</li> </ul>	<ul style="list-style-type: none"> <li>● <b>Almacene las herramientas eléctricas inactivas fuera del alcance de los niños, y no permita que manejen una herramienta eléctrica personas que no estén familiarizadas con la misma o con estas instrucciones.</b> Las herramientas eléctricas son peligrosas en las manos de usuarios que no estén capacitados.</li> </ul>	<ul style="list-style-type: none"> <li>● <b>Rangez les outils électriques arrêtés hors de portée des enfants, et ne laissez pas des personnes non familiarisées avec, ou ne connaissant pas ces instructions, les faire fonctionner.</b> Ils présentent un danger entre les mains d'utilisateurs non entraînés.</li> </ul>

# Safety Warnings • Avisos de Seguridad • Consignes de Sécurité

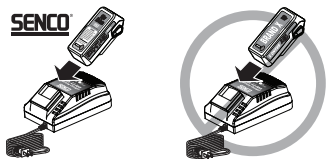
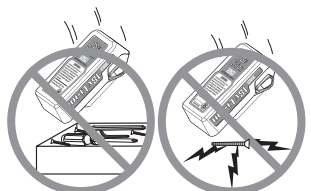
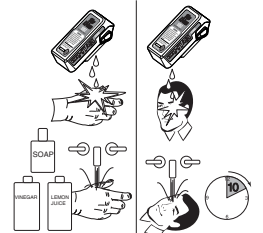
English	Español	Français
 <ul style="list-style-type: none"> <li>● <b>Maintain power tools. Check for misalignment or binding of moving parts and any other condition that may affect the power tool's operation.</b> Many accidents are caused by poorly maintained power tools.</li> </ul>	<ul style="list-style-type: none"> <li>● <b>Practique mantenimiento a las herramientas eléctricas.</b> Verifique que no haya piezas móviles desalineadas o atascadas, así como cualquier otra condición que pueda afectar el funcionamiento de la herramienta. Ocurren muchos accidentes por causa de herramientas eléctricas mantenidas en forma inadecuada.</li> </ul>	<ul style="list-style-type: none"> <li>● <b>Entretenez vos outils électriques.</b> Vérifiez l'alignement et l'absence de déformation des pièces mobiles, et toute autre condition qui pourrait affecter son fonctionnement. Beaucoup d'accidents sont causés par des outils électriques mal entretenus.</li> </ul>
 <ul style="list-style-type: none"> <li>● <b>Keep cutting tools sharp and clean.</b> Properly maintained cutting tools with sharp cutting edges are less likely to bind and are easier to control.</li> </ul>	<ul style="list-style-type: none"> <li>● <b>Conserva las herramientas de corte aguzadas y limpias.</b> Las herramientas de corte mantenidas correctamente, con el filo aguzado, tienen menor probabilidad de atascarse y son más fáciles de controlar.</li> </ul>	<ul style="list-style-type: none"> <li>● <b>Gardez les outils de coupe affûtés et propres.</b> Des outils de coupe bien entretenus avec de bons tranchants ont moins de chance de se coincer et sont plus faciles à contrôler.</li> </ul>
 <ul style="list-style-type: none"> <li>● <b>Use the power tool, accessories and tool bits etc, in accordance with these instructions, taking into account the working conditions and the work to be performed.</b> Use of the power tool for operations different from those intended could result in a hazardous situation.</li> </ul>	<ul style="list-style-type: none"> <li>● <b>Utilice la herramienta eléctrica, así como sus accesorios, brocas, etc. de acuerdo con estas instrucciones, y tenga en cuenta las condiciones de trabajo y el trabajo que se va a realizar.</b> La utilización de la herramienta eléctrica en operaciones diferentes de aquellas para las que se la diseñó podría originar una situación peligrosa.</li> </ul>	<ul style="list-style-type: none"> <li>● <b>Utilisez outil électrique, accessoires et inserts éventuels en conformité avec ces instructions, en tenant compte des conditions de travail et du type de tâche à accomplir.</b> L'utilisation d'outils électriques pour des opérations différentes de celles pour lesquelles ils sont prévus peut entraîner une situation dangereuse.</li> </ul>
<b>Battery tool use and care      Uso y cuidado de las herramientas a batería      Utiliser l'outil de la batterie et aux soins</b>		
 <ul style="list-style-type: none"> <li>● <b>Recharge only with the charger specified by the manufacturer.</b> A charger that is suitable for one type of battery pack may create a risk of fire when used with another battery pack.</li> </ul>	<ul style="list-style-type: none"> <li>● <b>Recargue las baterías únicamente con el cargador especificado por el fabricante.</b> Un cargador que es apto para un tipo de conjunto de baterías determinado puede crear un riesgo de incendio cuando se lo usa con otro conjunto de baterías.</li> </ul>	<ul style="list-style-type: none"> <li>● <b>Ne rechargez qu'avec le chargeur spécifié par le constructeur.</b> Un chargeur qui convient à un type donné de batterie peut causer un risque s'il est utilisé pour un autre bloc de batterie.</li> </ul>
 <ul style="list-style-type: none"> <li>● <b>Use power tools only with specifically designated battery packs.</b> Use of any other battery packs may create a risk of injury and fire.</li> </ul>	<ul style="list-style-type: none"> <li>● <b>Utilice las herramientas eléctricas únicamente con los conjuntos de baterías designados específicamente para ellas.</b> El uso de cualquier otro conjunto de baterías puede crear un riesgo de lesiones y de incendio.</li> </ul>	<ul style="list-style-type: none"> <li>● <b>N'utilisez les outils électriques qu'avec des blocs de batterie spécifiquement désignés.</b> L'utilisation d'autres types de batteries peut causer un risque de blessure ou de départ d'incendie.</li> </ul>
 <ul style="list-style-type: none"> <li>● <b>When battery pack is not in use, keep it away from other metal objects, like paper clips, coins, keys, nails, screws, or other small metal objects that can make a connection from one terminal to another.</b> Shorting the battery terminals together may cause burns or a fire.</li> </ul>	<ul style="list-style-type: none"> <li>● <b>Cuando el conjunto de baterías no esté en uso, manténgalo lejos de otros objetos metálicos como sujetadores de papel, monedas, llaves, clavos, tornillos u otros objetos metálicos pequeños que puedan hacer una conexión entre un terminal y el otro.</b> Un cortocircuito entre los terminales de batería puede causar quemaduras o un incendio.</li> </ul>	<ul style="list-style-type: none"> <li>● <b>Quand le bloc de batterie n'est pas en utilisation, gardez-le à l'écart d'objets métalliques, tels que trombones, pièces, clés, clous, vis ou autres petits objets qui pourraient établir une connexion d'une borne à l'autre.</b> Un court-circuit entre bornes de batterie peut causer brûlures et départ d'incendie.</li> </ul>
 <ul style="list-style-type: none"> <li>● <b>Under abusive conditions, liquid may be ejected from the battery; avoid contact. If contact accidentally occurs, flush with water. If liquid contacts eyes, additionally seek medical help.</b> Liquid ejected from the battery may cause irritation or burns.</li> </ul>	<ul style="list-style-type: none"> <li>● <b>En condiciones de maltrato puede que la batería expulse líquido; evite el contacto con él. Si se produce el contacto accidentalmente, lávese con un chorro de agua. Si el líquido entra en contacto con los ojos, además de lavarlos procure atención médica.</b> El líquido expulsado de la batería puede causar irritación o quemaduras.</li> </ul>	<ul style="list-style-type: none"> <li>● <b>Dans des conditions abusives, du liquide peut être éjecté de la batterie, évitez son contact. En cas de contact accidentel, rincez la surface atteinte avec de l'eau. S'il y a contact avec les yeux, demandez en plus une intervention médicale.</b> Le liquide éjecté d'une batterie peut causer irritations ou brûlures.</li> </ul>

# Safety Warnings • Avisos de Seguridad • Consignes de Sécurité

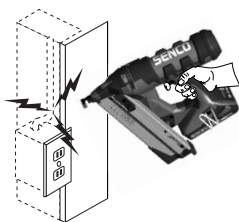
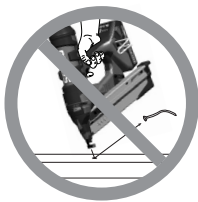
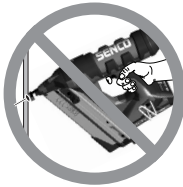

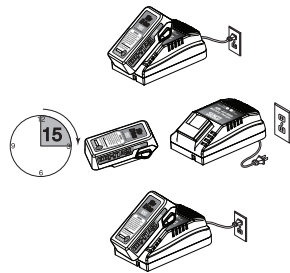
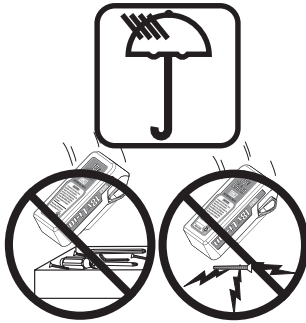

English	Español	Français
<p><b>Service</b></p> <ul style="list-style-type: none"> <li>● Have your power tool serviced by a qualified repair person using only identical replacement parts. This will ensure that the safety of the power tool is maintained.</li> </ul>	<p><b>Servicio técnico</b></p> <ul style="list-style-type: none"> <li>● Haga que un técnico de reparación calificado preste servicio a su herramienta eléctrica y utilice únicamente piezas de reemplazo idénticas. Esto garantizará que se mantenga la seguridad de la herramienta.</li> </ul>	<p><b>Dépannage</b></p> <ul style="list-style-type: none"> <li>● Ne faites dépanner votre outil électrique que par un technicien compétent qui utilise iniquement des pièces de rechange identiques. Cela assurera la sécurité de l'outil s'il doit subir une intervention.</li> </ul>
<p><b>Safety instructions for tackers</b></p> <p><b>Tacker safety warnings</b></p> <ul style="list-style-type: none"> <li>● Always assume the tool contains fasteners. Careless handling of the tacker can result in unexpected firing of fasteners and personal injury.</li> </ul>	<p><b>Instrucciones de seguridad para clavadoras</b></p> <p><b>Advertencias de seguridad para clavadoras</b></p> <ul style="list-style-type: none"> <li>● Suponga siempre que la herramienta contiene sujetadores. El manejo descuidado de la clavadora puede ocasionar el clavado accidental de sujetadores, y lesiones personales.</li> </ul>	<p><b>Instructions de sécurité pour cloueuses</b></p> <p><b>Avertissements de sécurité sur la cloueuse</b></p> <ul style="list-style-type: none"> <li>● Présumez toujours que l'outil contient des clous. Une manipulation imprudente de la cloueuse peut amener un tir inattendu de clou et d'éventuelles blessures corporelles.</li> </ul>
<ul style="list-style-type: none"> <li>● Do not point the tool towards yourself or anyone nearby. Unexpected triggering will discharge the fastener causing an injury.</li> </ul>	<ul style="list-style-type: none"> <li>● No apunte la herramienta hacia usted u otra persona cercana. Un disparo inesperado descargará el sujetador y provocará lesiones.</li> </ul>	<ul style="list-style-type: none"> <li>● Ne dirigez pas la cloueuse vers vous-même ou une personne proche. Un déclenchement intempestif enverrait un clou et causerait une blessure pouvant être grave.</li> </ul>
<ul style="list-style-type: none"> <li>● Do not actuate the tool unless the tool is placed firmly against the workpiece. If the tool is not in contact with the workpiece, the fastener may be deflected away from your target.</li> </ul>	<ul style="list-style-type: none"> <li>● No active la herramienta a menos que esté colocada firmemente contra la pieza de trabajo. Si la herramienta no está en contacto con la pieza de trabajo, el sujetador puede desviarse de la ubicación deseada.</li> </ul>	<ul style="list-style-type: none"> <li>● N'actionnez pas l'outil avant qu'il ne soit fermement pressé contre la pièce à travailler. Si ce n'est pas le cas, le clou peut être envoyé hors de votre cible.</li> </ul>
<ul style="list-style-type: none"> <li>● Disconnect the tool from the power source when the fastener jams in the tool. While removing a jammed fastener, the tacker may be accidentally activated if it is plugged in.</li> </ul>	<ul style="list-style-type: none"> <li>● Si el sujetador se atasca en la herramienta, desconecte la misma de la fuente de energía. Cuando quite un sujetador atascado, si la clavadora está enchufada puede activarse de manera accidental.</li> </ul>	<ul style="list-style-type: none"> <li>● Débranchez l'outil de sa source d'alimentation quand les clous s'emmêlent dedans. Tandis que vous essayez de dégager un clou bloqué, la cloueuse pourrait être accidentellement activée si elle est restée branchée.</li> </ul>
<ul style="list-style-type: none"> <li>● Use caution while removing a jammed fastener. The mechanism may be under compression and the fastener may be forcefully discharged while attempting to free a jammed condition.</li> </ul>	<ul style="list-style-type: none"> <li>● Tenga cuidado cuando quite un sujetador atascado. El mecanismo puede estar bajo compresión, y el sujetador puede descargarse en forma forzada cuando intente despejar un atascamiento.</li> </ul>	<ul style="list-style-type: none"> <li>● Faites bien attention en dégagant un clou bloqué. Le mécanisme peut être en compression et le clou peut être violemment projeté quand vous essayez de le débloquer.</li> </ul>
<ul style="list-style-type: none"> <li>● Do not use this tacker for fastening electrical cables. It is not designed for electric cable installation and may damage the insulation of electric cables thereby causing electric shock or fire hazards.</li> </ul>	<ul style="list-style-type: none"> <li>● No use esta clavadora para sujetar cables eléctricos. No está diseñada para la instalación de cables eléctricos y puede dañar el aislamiento de los mismos, con riesgo de choque eléctrico o incendio.</li> </ul>	<ul style="list-style-type: none"> <li>● N'utilisez pas cette cloueuse pour fixer des câbles électriques. Elle n'est pas conçue pour cela et pourrait endommager l'isolation des câbles électriques, causant des risques de commotion électrique ou de départ d'incendie.</li> </ul>







English	Español	Français
<ul style="list-style-type: none"> <li>● A battery short can cause a large current flow, overheating, possible burns and even a breakdown.                             <ol style="list-style-type: none"> <li>(1) Do not touch the terminals with any conductive material.</li> <li>(2) Avoid storing battery cartridge in a container with other metal objects such as nails, coins, etc.</li> <li>(3) Do not expose battery cartridge to water or rain.</li> </ol> </li> </ul>	<ul style="list-style-type: none"> <li>● Un cortocircuito de la batería puede ocasionar un gran flujo de corriente, sobrecalentamiento, posibles quemaduras o incluso una rotura.                             <ol style="list-style-type: none"> <li>(1) No toque los terminales con ningún material conductor.</li> <li>(2) Evite almacenar el cartucho de batería en un contenedor junto con otros objetos metálicos, tales como clavos, monedas, etc.</li> <li>(3) No exponga el cartucho de batería al agua o la lluvia.</li> </ol> </li> </ul>	<ul style="list-style-type: none"> <li>● Une batterie en court-circuit peut provoquer un fort débit de courant, une surchauffe, un risque de combustion et même une panne.                             <ol style="list-style-type: none"> <li>(1) Ne touchez pas les bornes avec un conducteur métallique.</li> <li>(2) Évitez de ranger la batterie dans un récipient contenant d'autres objets métalliques comme des clous, des pièces de monnaie, etc...</li> <li>(3) Protégez la batterie de l'eau et de la pluie.</li> </ol> </li> </ul>
<ul style="list-style-type: none"> <li>● Consecutive charging may cause overheating. If you need to recharge batteries consecutively, wait about 15 minutes for the charger to cool.</li> </ul>	<ul style="list-style-type: none"> <li>● Las cargas consecutivas pueden ocasionar sobrecalentamiento. Si necesita recargar baterías en forma consecutiva, deje que el cargador se enfríe durante 15 minutos aproximadamente.</li> </ul>	<ul style="list-style-type: none"> <li>● Des recharges consécutives peuvent provoquer des surchauffes. Si vous devez recharger plusieurs batteries consécutivement, laissez le chargeur refroidir au moins 15 minutes après chaque recharge.</li> </ul>

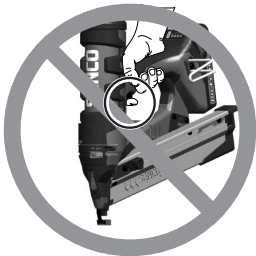

# Safety Warnings • Avisos de Seguridad • Consignes de Sécurité

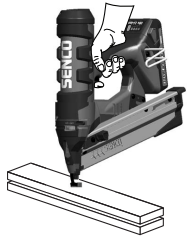
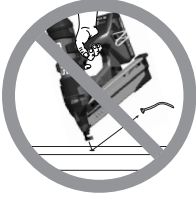
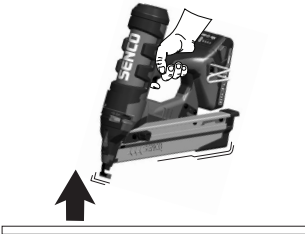
<i>English</i>	<i>Español</i>	<i>Français</i>
<b>Fusion</b>	<b>Fusion</b>	<b>Fusion</b>
<b>Additional Safety Instructions</b>	<b>Instrucciones de seguridad adicionales</b>	<b>Instructions de sécurité supplémentaires</b>
 <ul style="list-style-type: none"> <li>● To prevent eye injuries, always wear OSHA required "Z87" safety glasses with permanently attached rigid, hard plastic side shields. These safety glasses must have "Z87" printed or stamped on them. Be sure everyone in your work area is wearing the same type of safety glasses.</li> </ul>	<ul style="list-style-type: none"> <li>● Para evitar lesiones en los ojos, use siempre gafas de seguridad "Z87", según los requisitos de la Administración de Seguridad y Salud Ocupacional (OSHA) de los Estados Unidos, con protecciones laterales rígidas de plástico duro permanentemente colocadas. Estas gafas de seguridad deben llevar impresa o grabada la inscripción "Z87". Asegúrese de que en su zona de trabajo todos usen el mismo tipo de gafas de seguridad.</li> </ul>	<ul style="list-style-type: none"> <li>● Pour éviter des blessures aux yeux, portez toujours des lunettes de sécurité répondant à la norme ANSI Z87 avec écrans latéraux permanents en plastique dur. Cette indication Z87 doit être gravée dessus. Assurez-vous que tous dans votre zone de travail en portent du même type.</li> </ul>
 <p><b>DANGER:</b> The Fusion tool is charged with compressed air in a factory sealed chamber. DO NOT attempt to open the air chamber supported within the tool housing. The driver assembly contains no user-serviceable parts. Major components such as the piston/driver assembly, gearbox, piston stop and guide body are all part of the drive assembly. Deliberate tampering with the drive assembly may result in the release of the driver. Any repair or upgrade requiring access to the pressure chamber should be handled by an authorized Senco dealer or service center.</p>	<p><b>PELIGRO:</b> La herramienta Fusion está cargada con aire comprimido en una cámara sellada en fábrica. NO intente abrir la cámara de aire, que está sostenida dentro de la carcasa de la herramienta. El conjunto de accionamiento no contiene piezas reparables por el usuario. Los componentes principales como el conjunto de pistón e impulsor, caja de engranajes, tope del pistón y cuerpo de guía forman todos parte del conjunto de accionamiento. La manipulación deliberada del conjunto de accionamiento puede ocasionar la liberación del impulsor. Toda reparación o mejora que requiera acceso a la cámara de presión debe estar a cargo de un distribuidor o centro de servicio autorizado por Senco.</p>	<p><b>DANGER:</b> L'outil Fusion est chargé avec de l'air comprimé à l'usine dans une chambre étanche. N'essayez PAS d'ouvrir cette chambre à air à l'intérieur du carter de l'outil. L'ensemble d'entraînement contient des pièces non dépannables. Les principaux composants comme ensemble piston/entraînement, boîte d'engrenage, arrêt de piston et corps de guidage font tous partie de l'ensemble d'entraînement. Du traficage au niveau de cet ensemble peut amener le déclenchement de l'entraînement. Toute réparation ou intervention nécessitant d'accéder à la chambre de pression doit être menée par un revendeur Senco ou un centre de réparation agréés.</p>
<p>Disconnect tool from battery when:</p> <ul style="list-style-type: none"> <li>- Outside of the operator's supervision or control.</li> <li>- Performing maintenance or repair</li> <li>- Clearing a jam</li> <li>- Moving the tool to a new location</li> </ul>	<p>Desconecte la herramienta de la batería:</p> <ul style="list-style-type: none"> <li>- Si está fuera de la supervisión o el control del operador</li> <li>- Al realizar mantenimiento o una reparación</li> <li>- Al despejar un atascamiento</li> <li>- Al trasladar la herramienta a una nueva ubicación</li> </ul>	<p>Dissociez l'outil de la batterie quand :</p> <ul style="list-style-type: none"> <li>- Il va rester sans supervision ou contrôle de l'opérateur</li> <li>- Vous intervenez pour entretien ou réparation</li> <li>- Vous dégagez un blocage</li> <li>- Vous amenez l'outil à un nouvel emplacement</li> </ul>
 <ul style="list-style-type: none"> <li>● With battery disconnected, make daily inspection to assure free movement of workpiece contact element and trigger. Do not use tool if workpiece contact element or trigger sticks or binds.</li> </ul>	<ul style="list-style-type: none"> <li>● Con la batería desconectada, haga una inspección diaria para asegurarse de la libertad de movimiento del elemento de contacto con la pieza de trabajo y del gatillo. No utilice la herramienta si el elemento de contacto con la pieza de trabajo o el gatillo se atascan o endurecen.</li> </ul>	<ul style="list-style-type: none"> <li>● Avec la batterie débranchée, effectuez une inspection quotidienne pour vérifier le libre mouvement de l'élément de contact avec la pièce et de la gâchette. N'utilisez pas l'outil si ces parties sont grippées ou coincées.</li> </ul>
 <ul style="list-style-type: none"> <li>● Always remove finger from trigger when not driving fasteners. Never carry the tool with finger on or under trigger. Tool will eject a fastener if the workpiece contact element is bumped and the trigger is pulled.</li> </ul>	<ul style="list-style-type: none"> <li>● Quite siempre el dedo del gatillo cuando no esté clavando sujetadores. Nunca lleve la herramienta con el dedo colocado sobre el gatillo o debajo de él. La herramienta expulsará un sujetador si el elemento de contacto con la pieza de trabajo se golpea, y se tira del gatillo.</li> </ul>	<ul style="list-style-type: none"> <li>● Enlevez le doigt de la détente quand vous n'enfoncez pas des projectiles. Ne transportez jamais l'outil avec votre doigt sur la détente ; l'outil éjectera des projectiles si le palpeur de sécurité est heurté.</li> </ul>

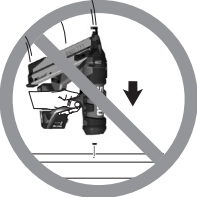
# Safety Warnings • Avisos de Seguridad • Consignes de Sécurité

English	Español	Français
 <ul style="list-style-type: none"> <li>● Drive fasteners into work surface only; never into materials too hard to penetrate.</li> </ul>	<ul style="list-style-type: none"> <li>● Clave los clavos solamente en la superficie de trabajo; nunca en materiales que sean muy duros para penetrarlos.</li> </ul>	<ul style="list-style-type: none"> <li>● Enfoncez les clous seulement dans la pièce sur laquelle vous travaillez; jamais dans de matériaux trop durs à pénétrer.</li> </ul>
 <ul style="list-style-type: none"> <li>● Do not drive fasteners on top of other fasteners or with the tool at too steep of an angle; the fasteners can ricochet and hurt someone.</li> </ul>	<ul style="list-style-type: none"> <li>● Ne pas enfoncer les clous sur des clous déjà placés, ou en utilisant l'outil avec un angle trop prononcé. Le clou peut ricocher et blesser quelqu'un.</li> </ul>	<ul style="list-style-type: none"> <li>● No inserte sujetadores sobre otros sujetadores o con la herramienta en un ángulo demasiado pronunciado; los sujetadores podrían rebotar y herir a alguien.</li> </ul>
 <ul style="list-style-type: none"> <li>● When using tool, care should be taken due to possibility of tool recoil after a fastener is driven. If workpiece contact element is unintentionally allowed to re-contact work surface following a recoil, an unwanted fastener may be driven. Therefore, allow tool to recoil completely off work surface after a fastener is driven to avoid this condition. Do not push workpiece contact element on work surface until a second fastener is desired.</li> </ul>	<ul style="list-style-type: none"> <li>● Al utilizar la herramienta, debe tenerse cuidado debido a la posibilidad del retroceso de la misma después de la inserción de un sujetador. Si se permite inadvertidamente que el elemento de contacto con la pieza de trabajo vuelva a tomar contacto con la superficie de trabajo después de un retroceso, puede ser que se inserte un sujetador donde no se debía. Por lo tanto, después de insertar un sujetador deje que la herramienta retroceda por completo fuera de la superficie de trabajo, para evitar esta condición. No empuje el elemento de contacto con la pieza de trabajo sobre la superficie de trabajo, hasta que se desee insertar un segundo sujetador.</li> </ul>	<ul style="list-style-type: none"> <li>● Quand vous utilisez l'outil, prenez garde à la possibilité de son recul après qu'une agrafe soit enfoncée. Si l'élément de contact avec la pièce est involontairement laissé retoucher la surface de travail après un recul, une nouvelle agrafe sera involontairement enfoncée. C'est pourquoi laissez l'outil reculer complètement de la pièce après un clouage pour éviter cette situation. Ne repositionnez l'élément de contact avec la pièce sur la surface de travail que lorsque vous êtes prêt pour un second clouage.</li> </ul>
 <ul style="list-style-type: none"> <li>● Do not drive fasteners close to the edge of the work surface. The workpiece is likely to split and the fastener could fly free or ricochet and hit someone.</li> </ul>	<ul style="list-style-type: none"> <li>● No inserte los sujetadores cerca del borde de la superficie de trabajo. La pieza de trabajo podría partirse, y el sujetador podría salir volando, o rebotar y golpear a alguien.</li> </ul>	<ul style="list-style-type: none"> <li>● Ne pas enfoncer les clous trop près du bord de la surface travaillée. La pièce risque de se fendre et le clou peut voler librement ou ricocher, et blesser quelqu'un.</li> </ul>
 <ul style="list-style-type: none"> <li>● Never use any part of the tool (i.e., the cap or mainbody) as a hammer. The tool may activate or become damaged and result in an unsafe condition.</li> </ul>	<ul style="list-style-type: none"> <li>● Nunca utilice ninguna pieza de la herramienta (por ejemplo, la tapa o el cuerpo principal) como un martillo. La herramienta puede activarse o quedar dañada, y dar como resultado una condición insegura.</li> </ul>	<ul style="list-style-type: none"> <li>● Ne jamais utiliser une quelconque partie de l'outil (comme le chapeau ou le corps) comme un marteau. L'outil pourrait s'activer ou être endommagé, et provoquer une situation dangereuse.</li> </ul>
 <ul style="list-style-type: none"> <li>● Keep hands and other body parts away from the area shown in the circle to avoid possible injury during operation.</li> </ul>	<ul style="list-style-type: none"> <li>● Mantenga manos y otros partes del cuerpo lejos el área marcada por el círculo para evitar lesiones posibles durante la operación.</li> </ul>	<ul style="list-style-type: none"> <li>● Tenir les mains et autres parties du corps éloignée de la zone délimitée par le cercle, pour éviter tout risque d'accident pendant le travail.</li> </ul>
 <ul style="list-style-type: none"> <li>● Do not use tool without Danger Label on tool. If label is missing, damaged or unreadable, contact your Senco representative to obtain a new label at no cost.</li> </ul>	<ul style="list-style-type: none"> <li>● No use la herramienta sin la etiqueta de Avisos de Seguridad. Si la etiqueta esta dañada, no se puede leer o falta completamente. Comuníquese con su representante de Senco para obtener una etiqueta nueva.</li> </ul>	<ul style="list-style-type: none"> <li>● N'utilisez pas l'appareil sans l'étiquette de sécurité. Si l'étiquette est manquante, endommagée ou illisible, prendre contact avec votre représentant Senco pour en obtenir une autre.</li> </ul>

## ⚠ DANGER

TO REDUCE THE RISK OF INJURY, USER MUST READ AND UNDERSTAND OPERATORS MANUAL, 1) THIS LABEL AND ALL SAFETY WARNINGS PROVIDE INFORMATION ON SAFE TOOL USE. FAILURE TO FOLLOW THESE INSTRUCTIONS WILL RESULT IN SERIOUS INJURY TO OPERATOR AND/OR OTHERS. 2) ALWAYS WEAR OSHA REQUIRED Z87 SAFETY GLASSES WITH PERMANENTLY ATTACHED SIDE SHIELDS. 3) KEEP FINGER OFF TRIGGER WHEN NOT DRIVING FASTENERS SINCE TOOL CAN EJECT FASTENER IF SAFETY IS BUMPED AND TRIGGER IS PULLED. 4) DO NOT ALTER OR REMOVE TRIGGER OR SAFETY. 5) ALWAYS POINT TOOL AWAY FROM SELF AND OTHERS WHEN CONNECTING BATTERY AND WHEN USING OR HANDLING TOOL.

**Read tool manual**  
Lea el manual de la herramienta  
**Lisez le manuel d'outil**



**Wear eye protection**  
Use protección ocular  
**Verres de sûreté d'usage**



**Personal Injury**  
Lesiones personales  
**Blessures**

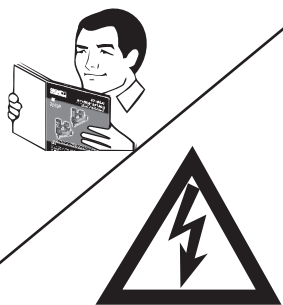
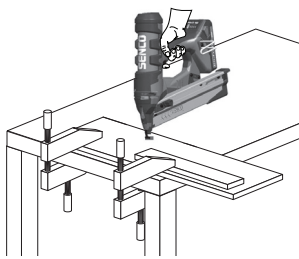

English	Español	Français
<p><b>Tool Use</b></p> <ol style="list-style-type: none"> <li>1. Read and understand tool labels and manual. Failure to follow warnings could result in death or serious injury.</li> <li>2. Operators and others in work area <b>MUST</b> wear safety glasses with side shields.</li> <li>3. Keep fingers <b>AWAY</b> from trigger when not driving fasteners, to avoid accidental firing.</li> <li>4. Choice of triggering method is important. <b>See page 17 for triggering options.</b></li> <li>5. Never point tool at yourself or others in work area.</li> </ol>	<p><b>Uso de la herramienta</b></p> <ol style="list-style-type: none"> <li>1. Lea y comprenda las etiquetas y el manual de la herramienta. El incumplimiento de los avisos puede provocar la <b>MUERTE</b> o <b>GRAVES LESIONES</b>.</li> <li>2. Los operadores y las demás personas que se encuentren en la zona de trabajo <b>DEBEN</b> usar gafas de seguridad con protecciones laterales.</li> <li>3. Mantenga sus dedos <b>LEJOS</b> del gatillo cuando no esté clavando sujetadores, para evitar una activación accidental.</li> <li>4. La elección del método de disparo es importante. <b>Vea las opciones de disparo en la página 17.</b></li> <li>5. No apunte nunca la herramienta hacia usted ni hacia otras personas que se encuentren en el área de trabajo.</li> </ol>	<p><b>Utilisez l'outil</b></p> <ol style="list-style-type: none"> <li>1. Lisez et assimilez les étiquettes de l'outil et son manuel. Le non-respect des mises en garde peut entraîner <b>BLESSURES GRAVES</b> ou même <b>MORT</b>.</li> <li>2. Les opérateurs et les autres personnes dans sa zone <b>DOIVENT</b> porter des lunettes de sécurité à écrans de protection latéraux.</li> <li>3. Gardez vos doigts <b>À L'ÉCART</b> de la gâchette quand vous n'enfoncez pas d'attaches pour éviter un déclenchement accidentel.</li> <li>4. Le choix de la méthode de déclenchement est important. <b>Voyez en page 17 les options de déclenchement.</b></li> <li>5. Ne pointez jamais l'outil vers vous ni vers d'autres personnes dans la zone de travail.</li> </ol>
<ul style="list-style-type: none"> <li>● Tools shall not be modified without written approval of the manufacturer.</li> <li>● Use clamps or other practical ways to secure and support the workpiece to a stable platform. Holding the work by hand or against your body is unstable and may lead to loss of control.</li> </ul>	<ul style="list-style-type: none"> <li>● Las herramientas no se modificarán sin la aprobación escrita del fabricante.</li> <li>● Use mordazas u otro método práctico para asegurar y soportar el lugar de trabajo en una plataforma estable. El sostener la pieza de trabajo con la mano o contra el cuerpo resulta inestable y puede ocasionar pérdida del control.</li> </ul>	<ul style="list-style-type: none"> <li>● Les outils ne doivent pas être modifiés sans accord écrit de leur constructeur.</li> <li>● Utilisez des valets d'établi ou tout autre moyen pour assurer un maintien correct de la pièce sur un plan stable. Maintenir la pièce à la main ou contre votre corps est instable et peut entraîner une perte de contrôle.</li> </ul>
<p><b>Battery Use</b></p> <p><b>ADDITIONAL SAFETY RULES FOR CHARGER &amp; BATTERY CARTRIDGE</b></p> <ul style="list-style-type: none"> <li>● <b>SAVE THESE INSTRUCTIONS</b> This manual contains important safety and operating instructions for Senco battery charger VB0120 (US) and VB0131 (AUS/NZ). Use with approved Senco batteries stated on the charger label.</li> <li>● Before using Senco battery charger VB0120 (US) and VB0131 (AUS/NZ), read all instructions and cautionary markings on (1) battery charger, (2) battery, and (3) product using battery.</li> </ul>	<p><b>Uso de la batería</b></p> <p><b>REGLAS DE SEGURIDAD ADICIONALES PARA EL CARGADOR Y EL CONJUNTO DE BATERÍAS</b></p> <ul style="list-style-type: none"> <li>● <b>GUARDE ESTAS INSTRUCCIONES</b> Este manual contiene instrucciones de seguridad y de operación importantes para el cargador de baterías VB0120 (US), VB0131 (AUS/NZ) de Senco. Utilice el cargador con las baterías aprobadas por Senco que se indican en la etiqueta del mismo.</li> <li>● Antes de usar el cargador de baterías VB0120 (US), VB0131 (AUS/NZ) de Senco, lea todas las instrucciones y marcas de advertencia que se encuentran en (1) el cargador de batería, (2) la batería, y (3) el producto que está utilizando la batería.</li> </ul>	<p><b>Usage de la batterie</b></p> <p><b>RÈGLES DE SÉCURITÉ CONCERNANT LE CHARGEUR ET LA BATTERIE</b></p> <ul style="list-style-type: none"> <li>● <b>CONSERVEZ CES INSTRUCTIONS.</b> Ce manuel contient d'importantes instructions concernant l'utilisation de la batterie et du chargeur VB0120 (US), VB0131 (AUS/NZ). Utilisation avec les batteries approuvées de Senco indiquées sur l'étiquette de chargeur.</li> <li>● Avant d'utiliser le chargeur de batterie VB0120 (US), VB0131 (AUS/NZ), lisez toutes les instructions et les avertissements apposés sur (1) le chargeur de batterie, (2) la batterie et (3) l'outillage utilisant la batterie.</li> </ul>

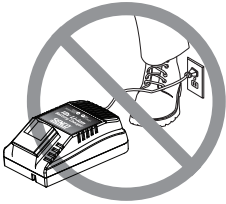
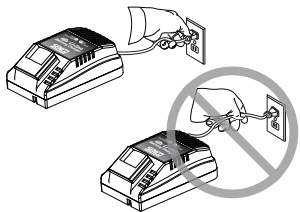
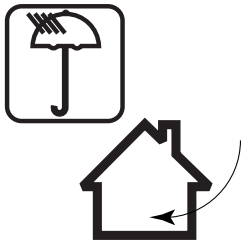

English	Español	Français
<ul style="list-style-type: none"> <li>Do not expose charger to water, rain or snow.</li> <li>Use indoors.</li> </ul>	<ul style="list-style-type: none"> <li>No exponga el cargador al agua, la lluvia o la nieve.</li> <li>Utilice la herramienta en interiores</li> </ul>	<ul style="list-style-type: none"> <li>Maintenez le chargeur à l'abri de la pluie, l'eau ou la neige</li> <li>Usage intérieur</li> </ul>
<ul style="list-style-type: none"> <li>Use of an attachment not recommended or sold by the battery charger manufacturer may result in a risk of fire, electric shock, or injury to persons.</li> </ul>	<ul style="list-style-type: none"> <li>El uso de un accesorio no recomendado o vendido por el fabricante del cargador de batería puede provocar un riesgo de incendio, choque eléctrico o lesiones personales.</li> </ul>	<ul style="list-style-type: none"> <li>Utilisation d'une pièce jointe non recommandé ou vendu par le fabricant du chargeur de batterie mai entraîner un risque d'incendie, d'électrocution ou de blessures aux personnes.</li> </ul>
<ul style="list-style-type: none"> <li>To reduce risk of damage to electric plug and cord, pull by plug rather than cord when disconnecting charger.</li> </ul>	<ul style="list-style-type: none"> <li>Para reducir el riesgo de daños al enchufe y el cable eléctricos, tire del enchufe en lugar de tirar del cable cuando desconecte el cargador.</li> </ul>	<ul style="list-style-type: none"> <li>Lorsque vous débranchez le chargeur, ne tirez pas sur le cordon, mais débranchez en maintenant la prise afin de ne pas endommager le cordon ou la prise.</li> </ul>
<ul style="list-style-type: none"> <li>Make sure cord is located so that it will not be stepped on, tripped over, or otherwise subjected to damage or stress.</li> </ul>	<ul style="list-style-type: none"> <li>Asegúrese de que el cable esté situado de manera tal de no pisarlo o tropezar con él o que quede de algún otro modo sujeto a daños o tensiones.</li> </ul>	<ul style="list-style-type: none"> <li>Assurez-vous que le cordon est bien rangé pour ne pas marcher dessus, vous faire trébucher ou l'exposer à toute tension ou dommage.</li> </ul>
<p><b>RECOMMENDED MINIMUM AWG SIZE FOR EXTENSION CORDS FOR BATTERY CHARGERS</b></p>	<p><b>CALIBRE AWG MÍNIMO RECOMENDADO PARA LOS CABLES PROLONGADORES DE LOS CARGADORES DE BATERÍAS</b></p>	<p><b>TAILLE MINIMUM AWG RECOMMANDÉE POUR LES RALLONGES DES CHARGEURS DE BATTERIE</b></p>
<ul style="list-style-type: none"> <li>An extension cord should not be used unless absolutely necessary. Use of improper extension cord could result in a risk of fire and electric shock. If extension cord must be used, make sure:                             <ol style="list-style-type: none"> <li>That pins on plug of extension cord are the same number, size, and shape as those of plug on charger;</li> <li>That extension cord is properly wired and in good electrical condition; and</li> <li>That wire size is at least as large as the one specified in the table.</li> </ol> </li> </ul>	<ul style="list-style-type: none"> <li>No deben utilizarse cables prolongadores a menos que sea absolutamente necesario. El uso de un cable prolongador inapropiado podría ocasionar riesgos de incendio y de choque eléctrico. En caso de tener que utilizar un cable prolongador, asegúrese de que:                             <ol style="list-style-type: none"> <li>El enchufe del cable prolongador tenga la misma cantidad de clavijas que el enchufe del cargador, y que sean de la misma forma y tamaño.</li> <li>El cable prolongador esté conectado correctamente y en buenas condiciones eléctricas, y</li> <li>El calibre del cable sea como mínimo igual al que se especifica en la tabla.</li> </ol> </li> </ul>	<ul style="list-style-type: none"> <li>N'utilisez une rallonge que si cela est absolument indispensable. L'utilisation d'une rallonge peut provoquer des risques d'incendie ou d'électrocution. Si l'utilisation d'une rallonge est nécessaire, assurez-vous que :                             <ol style="list-style-type: none"> <li>Les fiches de la prise de la rallonge sont de même nombre, même taille et même forme que celles de la prise du chargeur.</li> <li>Que la rallonge est correctement branchée et que ses propriétés électriques sont correctes ; et</li> <li>Que les dimensions du câble ne sont pas inférieures à celles qui sont spécifiées dans le tableau.</li> </ol> </li> </ul>

<b>Length of Cord (Feet)</b>				
<b>25</b>	<b>50</b>	<b>100</b>	<b>150</b>	
<b>AWG Size of Cord</b>				
<b>16</b>	<b>16</b>	<b>16</b>	<b>14</b>	
<b>Largo del cable (m [pies])</b>				
<b>7,5</b>	<b>15</b>	<b>30</b>	<b>45</b>	
<b>Calibre AWG del cable</b>				
<b>16</b>	<b>16</b>	<b>16</b>	<b>14</b>	
<b>Longueur du cordon (en m)</b>				
<b>7,5</b>	<b>15</b>	<b>30</b>	<b>45</b>	
<b>Taille AWG du cordon</b>				
<b>16</b>	<b>16</b>	<b>16</b>	<b>14</b>	



**Safety Warnings • Avisos de Seguridad • Consignes de Sécurité**

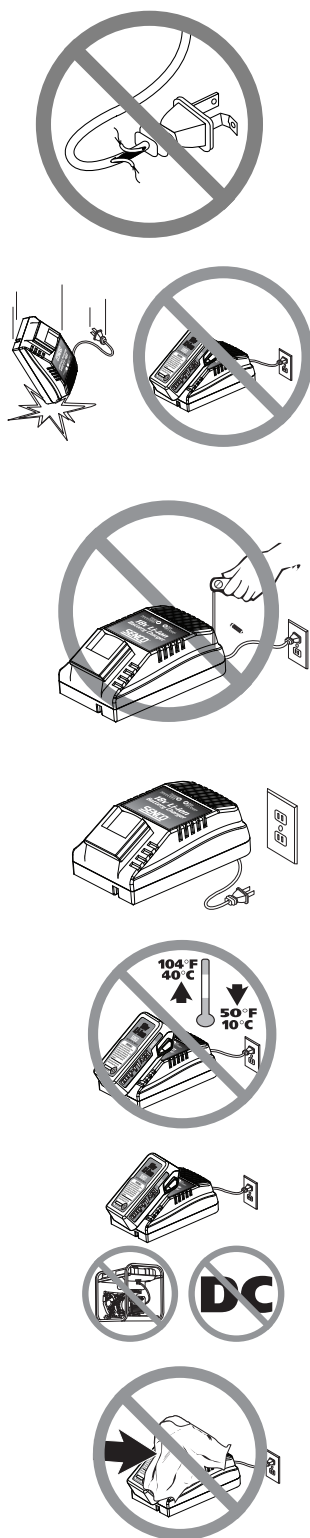

English	Español	Français
<ul style="list-style-type: none"> <li>Do not operate charger with damaged cord or plug. If damaged, have replaced immediately by a qualified serviceman.</li> </ul>	<ul style="list-style-type: none"> <li>No haga funcionar el cargador de batería si su cable de alimentación eléctrica o su enchufe están dañados. Si lo están, hágalos reemplazar de inmediato por un técnico calificado.</li> </ul>	<ul style="list-style-type: none"> <li>Ne faites pas fonctionner le chargeur avec un cordon ou une prise endommagée – remplacez-les immédiatement.</li> </ul>
<ul style="list-style-type: none"> <li>Do not operate charger if it has received a sharp blow, been dropped, or otherwise damaged in any way; take it to a SENCO Authorized Service Center.</li> </ul>	<ul style="list-style-type: none"> <li>No haga funcionar el cargador si ha recibido un golpe agudo, ha sufrido una caída o ha sido dañado de algún otro modo; llévelo a un Centro de Servicio Autorizado SENCO.</li> </ul>	<ul style="list-style-type: none"> <li>N'utilisez pas le chargeur s'il est tombé, a reçu un choc violent ou est en quoi que ce soit endommagé. Dans tous les cas, apportez-le dans un centre SENCO agréé.</li> </ul>
<ul style="list-style-type: none"> <li>Do not disassemble charger or battery cartridge; take it to a SENCO Authorized Service Center when service or repair is required. Incorrect reassembly may result in a risk of electric shock or fire.</li> </ul>	<ul style="list-style-type: none"> <li>No desarme el cargador o el cartucho de batería; llévelo a un Centro de Servicio Autorizado SENCO cuando se requiera servicio o reparación. El armado incorrecto podría ocasionar riesgos de choque eléctrico o incendio.</li> </ul>	<ul style="list-style-type: none"> <li>Ne démontez pas le chargeur ou la batterie ; apportez l'unité dans un centre SENCO agréé si un entretien ou une réparation s'avère nécessaire. Un remontage incorrect peut provoquer un risque d'électrocution ou d'incendie.</li> </ul>
<ul style="list-style-type: none"> <li>To reduce risk of electric shock, unplug charger from outlet before attempting any maintenance or cleaning.</li> </ul>	<ul style="list-style-type: none"> <li>A fin de reducir el riesgo de choque eléctrico, desenchufe el cargador del tomacorriente antes de realizar cualquier tarea de mantenimiento o limpieza.</li> </ul>	<ul style="list-style-type: none"> <li>Pour réduire les risques d'électrocution, débranchez le chargeur de la prise avant toute opération de maintenance ou de nettoyage.</li> </ul>
<ul style="list-style-type: none"> <li>Do not charge battery cartridge when temperature is BELOW 0°C (32°F) or ABOVE 40°C (104°F).</li> </ul>	<ul style="list-style-type: none"> <li>No cargue el cartucho de batería cuando la temperatura sea INFERIOR a 0°C (32°F) o SUPERIOR A 40°C (104°F).</li> </ul>	<ul style="list-style-type: none"> <li>Ne chargez pas la batterie lorsque la température est en DESSOUS de 0°C (32°F) ou au DESSUS de 40°C (104°F).</li> </ul>
<ul style="list-style-type: none"> <li>Do not attempt to use a step-up transformer, an engine generator or DC power receptacle.</li> </ul>	<ul style="list-style-type: none"> <li>No intente utilizar un transformador elevador de tensión, un motogenerador o un receptáculo de CC.</li> </ul>	<ul style="list-style-type: none"> <li>N'essayez pas d'utiliser un transformateur, un générateur ou une prise courant continu.</li> </ul>
<ul style="list-style-type: none"> <li>Do not allow anything to cover or clog the charger vents.</li> </ul>	<ul style="list-style-type: none"> <li>No permita que ningún objeto cubra o tape los orificios de ventilación del cargador.</li> </ul>	<ul style="list-style-type: none"> <li>Ne laissez rien obstruer ou couvrir les grilles d'aération.</li> </ul>

**⚠ WARNING**  
 This product contains chemicals, including lead, known to the State of California to cause cancer, and birth defects or other reproductive harm.  
**Wash hands after handling.**

**⚠ ADVERTENCIA**  
 Este producto contiene sustancias químicas que el Estado de California conoce como causantes de cáncer, defectos de nacimiento u otros daños a la reproducción.  
**Lávase las manos después de manipularlo.**

**⚠ AVERTISSEMENT**  
 Ce produit contient des produits chimiques comme le plomb pouvant causer un cancer, des malformations à la naissance ou des problèmes pouvant affecter le système reproductif selon les études réalisées par l'état de la Californie.  
**Bien se laver les mains après usage**

**Safety Warnings • Avisos de Seguridad • Consignes de Sécurité**

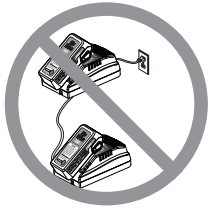

**SAFETY**

<i>English</i>	<i>Español</i>	<i>Français</i>
<ul style="list-style-type: none"> <li>Do not store the tool and battery cartridge in locations where the temperature may reach or exceed 45°C (113° F).</li> </ul>	<ul style="list-style-type: none"> <li>No almacene la herramienta y el cartucho de batería en lugares en los que la temperatura puede alcanzar 45°C (113° F).</li> </ul>	<ul style="list-style-type: none"> <li>Ne rangez pas la batterie et l'outil dans un endroit où la température atteint ou excède 45°C (113°F).</li> </ul>
<ul style="list-style-type: none"> <li>Do not incinerate the battery cartridge even if it is severely damaged or is completely worn out. The battery cartridge can explode in a fire.</li> </ul>	<ul style="list-style-type: none"> <li>No incinere el cartucho de batería aun cuando esté seriamente dañado o completamente agotado El cartuch de batería puede explotar en el fuego.</li> </ul>	<ul style="list-style-type: none"> <li>N'incinérez pas la batterie même si elle est sérieusement endommagée ou complètement usée. La batterie peut exploser au contact des flammes.</li> </ul>
<ul style="list-style-type: none"> <li>Never attempt to connect two (2) chargers together.</li> </ul>	<ul style="list-style-type: none"> <li>No intente jamás conectar dos (2) cargadores entre sí.</li> </ul>	<ul style="list-style-type: none"> <li>Ne jamais essayer de connecter deux (2) chargeurs ensemble.</li> </ul>
<ul style="list-style-type: none"> <li>For more safety information, go to <a href="http://www.senco.com">www.senco.com</a> and safety training materials and programs visit the ISANTA website at <a href="http://www.isanta.org">www.isanta.org</a></li> </ul>	<ul style="list-style-type: none"> <li>Para obtener más información de seguridad vaya a <a href="http://www.SENCO.com">www.SENCO.com</a>, y para obtener materiales y programas de capacitación en seguridad visite el sitio Web de ISANTA: <a href="http://www.ISANTA.org">www.ISANTA.org</a>.</li> </ul>	<ul style="list-style-type: none"> <li>Pour plus d'informations de sécurité, consultez le site <a href="http://www.SENCO.com">www.SENCO.com</a>, et aussi <a href="http://www.ISANTA.org">www.ISANTA.org</a> pour des supports et programmes de formation par l'association professionnelle ISANTA.</li> </ul>

**English**                      **Español**                      **Français**

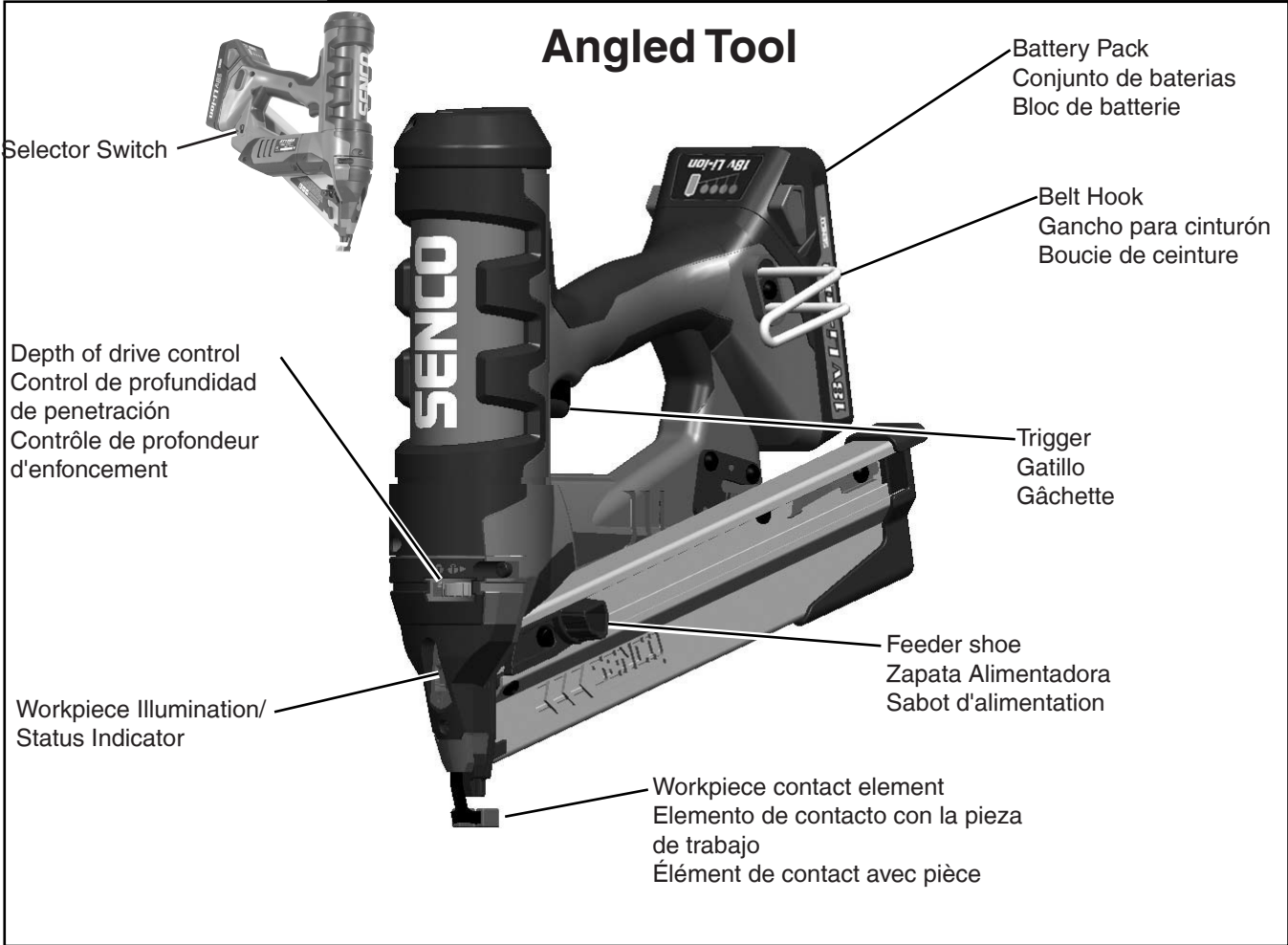

**English**                      **Español**                      **Français**

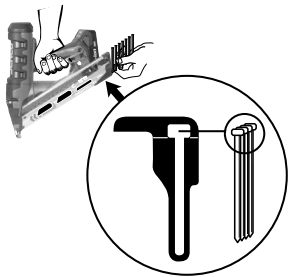

<p>● <b>Loading the tool:</b> Insert strip of nails into rear of magazine. Use only genuine Senco fasteners (see Technical Specifications). Do not load with safety element or trigger depressed.</p> <p>Pull feeder shoe back.</p>	<p>● <b>Carga de la herramienta:</b> Inserte la tira de clavos en la parte de atrás del área de almacenamiento. Use solamente clavos Senco auténticos. No cargue con el disparo o la seguridad oprimidos.</p> <p>Tire la zapata del alimentador.</p>	<p>● <b>Chargement de l'outil:</b> Introduisez une bande de agrafes dans la partie arrière du magasin. Utilisez uniquement les véritables agrafes Senco. Veillez à ne pas appuyer sur le palpeur de sécurité ou sur la détente quand vous chargez.</p> <p>Tirez le poussoir en arrière.</p>
<p>● <b>Unloading the tool:</b> Push Button on feeder shoe to release feeder from strip. Pull fastener strip out past sheet metal nail detainer.</p>	<p>● <b>Descarga de la herramienta:</b> Oprima el botón de la zapata del alimentador para soltar el alimentador de la tira. Tire de la tira de sujetadores hacia afuera, más allá del retenedor de clavos de chapa metálica.</p>	<p>● <b>Déchargement de l'outil :</b> Actionnez le bouton sur le sabot d'alimentation pour le dégager de la bande. Tirez la bande de clous pour la sortir du réceptacle des clous à feuille métallique.</p>

**English Español Français**

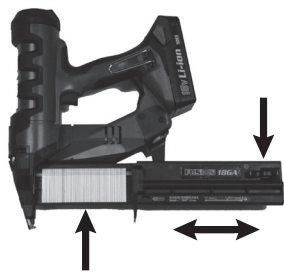
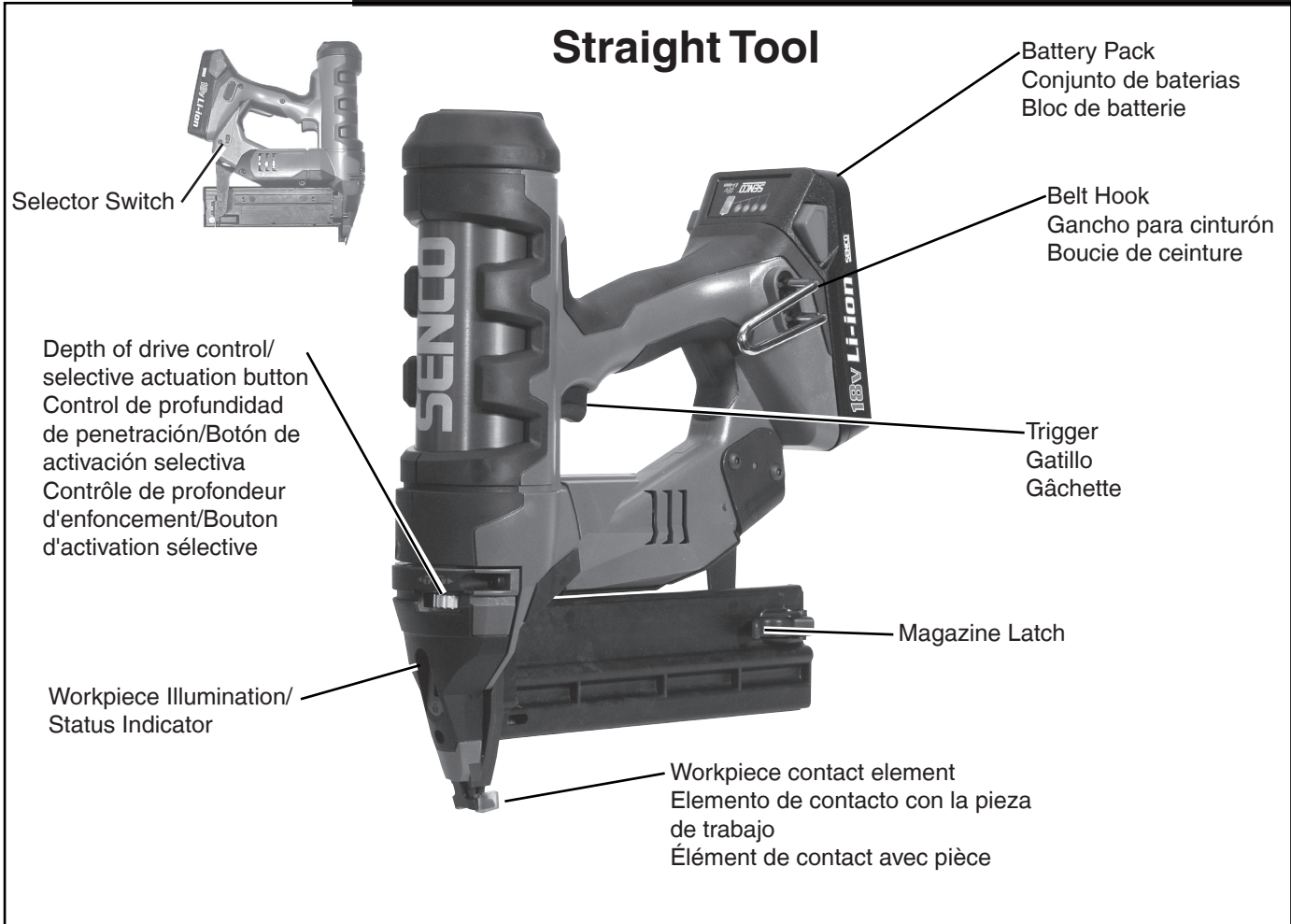

<b>English</b>	<b>Español</b>	<b>Français</b>
<ul style="list-style-type: none"> <li>● Loading the tool: Pull magazine latch back to open access door. Load strip of fasteners and then push the door back toward the front of the tool. An audible click will indicate that the strip is properly loaded.</li> </ul>	<ul style="list-style-type: none"> <li>● Carga de la herramienta: Tire del pestillo del cargador hacia atrás para abrir la puerta de acceso. Cargue tira de sujetadores y luego empuje la puerta nuevamente hacia el frente de la herramienta. Un clic audible indicará que la tira está correctamente cargada.</li> </ul>	<ul style="list-style-type: none"> <li>● Chargement de l'outil : Rame- nez le verrouillage du magasin en arrière pour ouvrir la trappe d'accès. Chargez bande de clous puis repoussez la trappe vers l'avant de l'outil. Un dé clic sera entendu indiquant que la bande est bien chargée.</li> </ul>
<ul style="list-style-type: none"> <li>● Unloading the tool: Pull magazine latch back to open access door. Grasp fastener strip and remove.</li> </ul>	<ul style="list-style-type: none"> <li>● Descarga de la herramienta: Tire del pestillo del cargador hacia atrás para abrir la puerta de acceso. Tome la tira de sujetadores y quítela.</li> </ul>	<ul style="list-style-type: none"> <li>● Déchargement de l'outil :Ramez le verrouillage du magasin en arrière pour ouvrir la trappe d'accès. Prenez la bande de clous et enlevez-la.</li> </ul>



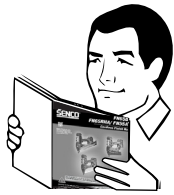

OFF  
Switch in  
the middle



SEQUENTIAL ACTUATION SYSTEM  
Switch  
down

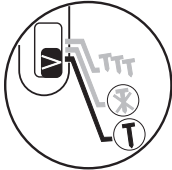

CONTACT-ACTUATION SYSTEM  
Switch up



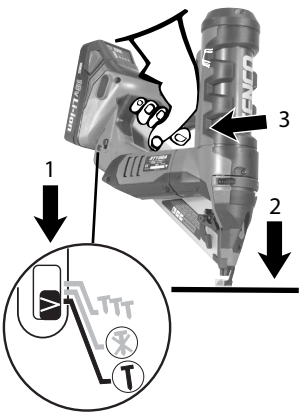
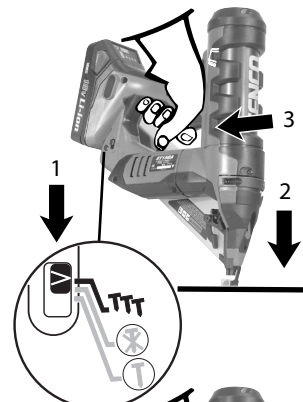
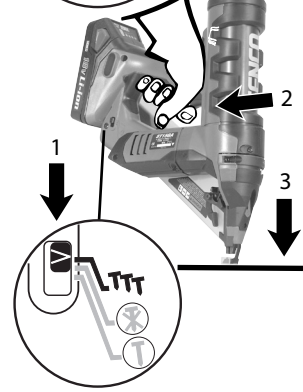

English	Español	Français
<ul style="list-style-type: none"> <li>● Read section titled “Safety Warnings” before maintaining tool.</li> </ul>	<ul style="list-style-type: none"> <li>● Lea la sección titulada “Avisos de Seguridad” antes de darle mantenimiento a la herramienta.</li> </ul>	<ul style="list-style-type: none"> <li>● Lisez la section intitulée “Consignes de Sécurité” avant d’effectuer l’entretien de l’outil.</li> </ul>
<ul style="list-style-type: none"> <li>● For best results, charge new battery before using. (see “To Charge Battery” page 16).</li> </ul>	<ul style="list-style-type: none"> <li>● Para obtener mejores resultados, cargue la batería nueva antes de utilizarla (vea “Carga de la batería. en la página 16).</li> </ul>	<ul style="list-style-type: none"> <li>● Pour de meilleurs résultats, chargez une nouvelle batterie avant utilisation. (voir « Charge de la batterie » page 16).</li> </ul>
<ul style="list-style-type: none"> <li>● The tool should be switched off when not in use. The battery will slowly drain if left in either SEQUENTIAL or CONTACT-ACTUATION mode. In the off mode, the tool will not actuate.</li> </ul>	<ul style="list-style-type: none"> <li>● La herramienta debe apagarse cuando no se la esté utilizando. Si la herramienta se deja en el modo SECUENCIAL o en el modo de ACTIVACIÓN POR CONTACTO, la batería se descargará lentamente. En la posición Apagado (Off), la herramienta no funcionará.</li> </ul>	<ul style="list-style-type: none"> <li>● L’outil doit être mis en arrêt quand il n’est pas utilisé. La batterie va lentement se décharger si l’outil est laissé en mode SÉQUENTIEL ou CONTACT-DÉCLENCHEMENT. En mode d’arrêt, l’outil ne sera pas actionnable.</li> </ul>
<ul style="list-style-type: none"> <li>● “Sequential” (also called “Restrictive-Fire”).</li> </ul> <p>All Fusion tools are equipped with selective-actuation triggering. This allows the user to choose between the following modes of operation: (See label on housing for operating instructions.)</p>	<p>Sistema de Activación Secuencial</p> <ul style="list-style-type: none"> <li>● Todas las herramientas Fusion están equipadas con disparo de activación selectiva. Esto permite al usuario elegir entre los siguientes modos de operación (vea en la carcasa la etiqueta de instrucciones de operación): ‘Secuencial’ (también llamado ‘Activación restrictiva’) – Botón de selección oprimido - luz apagado.</li> </ul>	<p>Système Séquentiel D’Activation</p> <ul style="list-style-type: none"> <li>● Tous les outils de finition sans fil sont équipés d’une gâchette à activation sélective. L’utilisateur peut choisir entre ces modes de fonctionnement (voir l’étiquette du carter sur le mode d’emploi) : Séquentiel (aussi appelé déclenchement restrictif) Bouton de sélection enfoncé - la lumière est éteinte.</li> </ul>
<ul style="list-style-type: none"> <li>● “Contact-Actuation” (also called “Dual-Action”).</li> </ul> <p>NOTE: Removing workpiece contact element from the work surface or removing finger from trigger after drive sequence is started but before the fastener is driven, will cancel the drive sequence.</p>	<p>SISTEMA DE ACTIVACIÓN POR CONTACTO</p> <ul style="list-style-type: none"> <li>● ‘Activación por contacto’ (también llamado ‘Acción doble’) – Botón de selección hacia afuera - la luz está encendido.</li> </ul> <p>NOTA: Si el elemento de contacto con la pieza de trabajo se retira de la superficie de trabajo, o se retira el dedo del gatillo después de haber comenzado la secuencia de clavado pero antes de clavar el sujetador, la secuencia de clavado se anulará.</p>	<p>SYSTÈME D’ACTIVATION DE CONTACT</p> <ul style="list-style-type: none"> <li>● Bouton d’actionnement par contact (également appelé double action) sorti - lumière être sur.</li> </ul> <p>REMARQUE : Le fait d’enlever l’élément de contact avec la pièce de la surface de travail, ou le doigt de la gâchette, une fois que la séquence de clouage est démarrée va annuler cette séquence.</p>

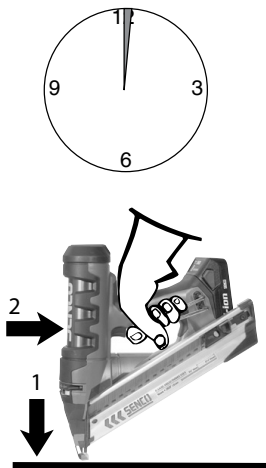
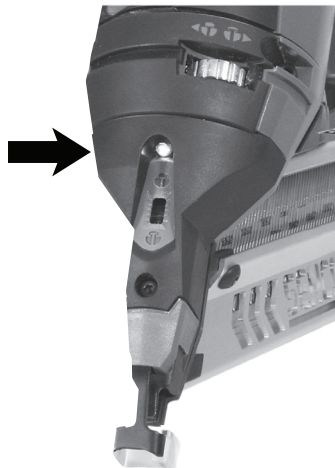
English	Español	Français
 <p>● “With the “Sequential-Actuation system (switch down), nails can only be driven one way:</p> <p>(1) Move the Actuation Switch to Sequential-Actuation (2) Position workpiece contact element against work surface and depress the safety (3) pull trigger to turn on the motor and drive a fastener. This is the “Sequential Fire” or “Restrictive” actuation system. .</p>	<p>● “Con el sistema de activación ‘secuencial’ (botón hacia adentro), los clavos pueden clavarse sólo de una manera: (1) Primero debe oprimirse hacia adentro el botón de la perilla ‘Profundidad de penetración’. (2) Posicione el elemento de contacto con la pieza de trabajo contra la superficie de trabajo, y (3) tire del gatillo para encender el motor y clavar un sujetador. Este es el sistema de ‘Activación secuencial’ o ‘Activación restrictiva’. En operación normal no debe encenderse ninguna luz. (Una luz roja continuamente encendida puede indicar que la herramienta ha finalizado su tiempo de espera).</p>	<p>● “Avec le système d’actionnement séquentiel (bouton enfoncé) les clous ne peuvent être enfoncés que d’une seule façon: (1) D’abord, il faut enfoncer le bouton sur le cadran de réglage de profondeur de pénétration. (2) Positionnez l’élément de contact avec la pièce contre la surface de travail et (3) actionnez la gâchette pour faire tourner le moteur et enfoncer une agrafe. C’est le système d’enclenchement séquentiel ou restrictif. Dans des conditions normales aucun voyant ne s’allume (un voyant au rouge fixe indiquerait que l’outil a dépassé le délai d’actionnement).</p>
  <p>● “With the “Contact-Actuation” system (switch up), nails can be driven two ways:</p> <p>(1) For the first Actuation mode move the Actuation Switch to Contact-Actuation mode (towards the multiple nail graphic) (2) Press the workpiece contact element against the work surface (3) Pull the trigger and the fastener is driven.</p> <p>(2) For the second Actuation mode,</p> <p>(1) Also with the switch to Contact-Actuation mode. (2) Pull trigger (3) Depress workpiece contact element against work surface and drive a fastener.</p>	<p>● Con el sistema de ‘Activación por contacto’, los clavos pueden clavarse de dos maneras: Primera: oprima el botón de la perilla ‘Profundidad de penetración’ de modo que se extienda hacia afuera, mostrando su lado rojo (una luz verde destellante en la parte superior de la herramienta indica este modo de activación).</p> <p>(1) Oprima el elemento de contacto con la pieza de trabajo contra la superficie de trabajo, lo que hará que el motor se encienda y funcione a la velocidad de operación (lo que se indica mediante un cambio en el color de la luz, de rojo a verde) hasta tirar del gatillo (3) y clavar un sujetador.</p> <p>2) Para el segundo modo de actuación,</p> <p>(1) El botón debe estar también hacia afuera. (2) Tire del gatillo (el motor comienza a funcionar). (3) Oprima el elemento de contacto con la pieza de trabajo contra la superficie de trabajo, y clave un sujetador. Después de haber clavado un clavo, la luz pasará brevemente al color rojo hasta que el motor vuelva a su velocidad de operación, y luego al verde para indicar que la herramienta está lista para ser ‘activada desde abajo’ nuevamente.</p>	<p>● Avec le système d’actionnement par contact, les clous peuvent être enfoncés de deux façons: Tout d’abord, appuyez sur le bouton du cadran de profondeur de pénétration afin qu’il sorte en montrant son extrémité rouge (un voyant clignotant en vert sur le dessus de l’outil indique ce mode de déclenchement).</p> <p>Pour la première façon,</p> <p>(1) appuyez l’élément de contact avec la pièce sur la surface de travail, et le moteur démarre et passera à sa vitesse de fonctionnement (comme indiqué par le changement de couleur de rouge à vert) jusqu’à ce que la gâchette (3) soit actionnée pour enfoncer une agrafe.</p> <p>(2) Dans la deuxième façon</p> <p>(1) toujours avec le bouton sorti, (2) actionnez la gâchette (le moteur démarre). (3) Appuyez l’élément de contact avec la pièce sur la surface de travail et un clouage se produit. Après l’enfoncement d’un clou, le voyant va brièvement passer au rouge jusqu’à ce que le moteur récupère sa vitesse de fonctionnement, puis reviendra au vert pour indiquer que l’outil est actif et prêt pour lancer un autre clouage suite à un nouveau contact par le bas.</p>
<p>● “The Fusion tool may retract the driver partially when the battery charge is very low. If this happens, place a freshly charged battery on the tool, depress the safety and trigger to allow it to automatically adjust to position the driver correctly. The self adjustment will sound like a series of short pulses; this is normal and it is not caused by any defect in the tool. Once the tool resets, it will function normally.</p>	<p>● La herramienta Fusion puede retraer parcialmente el impulsor cuando la carga de la batería sea muy baja. Si esto sucede, coloque en la herramienta una batería recién cargada y luego oprima el elemento de seguridad y el gatillo para que se ajuste automáticamente, de modo de posicionar correctamente el impulsor. El autoajuste se oír como una serie de impulsos cortos; esto es normal, y no está causado por defectos de la herramienta. Una vez que la herramienta se haya reiniciado, funcionará normalmente.</p>	<p>● L’outil Fusion peut rétracter partiellement l’entraînement quand la charge de la batterie est très faible. Si cela arrive, placez une batterie fraîchement chargée dans l’outil, enfoncez la sécurité et la gâchette pour ajuster automatiquement la position de l’entraînement au bon endroit. Le réglage automatique va générer une série de courtes impulsions sonores. C’est normal et cela ne dénote aucun défaut de l’appareil. Une fois l’outil restauré, il fonctionnera normalement.</p>



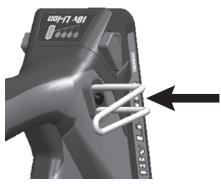
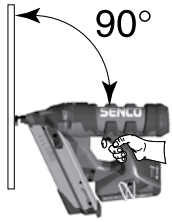
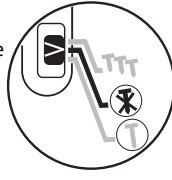

English	Español	Français
<p>● This tool is equipped with a dual-purpose light on the nosepiece. The light will indicate that the electronic controls are energized while providing illumination of the workpiece in low light situations. The light will flash three times when the selection switch is switched to either sequential or contact actuation. This lets the user know that the tool is ready to fire a fastener. The light will remain on for ten seconds when the trigger is pulled or the work contact element is depressed.</p> <p>Note: 1) When the tool is in the sequential mode, pulling the trigger first will result in the light turning off. This is normal and it serves to remind the operator to contact the workpiece first. 2) If the operator holds the trigger on for more than 3 seconds, the light will go out and the trigger must be released to start over. This is normal and it serves as a reminder that the workpiece contact element must be depressed first. It will also remind the operator to not carry the tool with the trigger pulled.</p>	<p>● Esta herramienta está equipada con una luz de doble función, ubicada en la boquilla. La luz indica que los controles electrónicos están energizados, al tiempo que proporciona iluminación a la pieza de trabajo en situaciones de luz escasa. La luz destellará tres veces cuando se pase el interruptor de selección a las posiciones de activación por contacto o secuencial. Esto permite al usuario saber que la herramienta está preparada para clavar un sujetador. La luz permanecerá encendida durante diez segundos cuando se tire del gatillo o se oprima el elemento de contacto con la pieza de trabajo.</p> <p>Nota: 1) Cuando la herramienta está en modo secuencial, si se tira del gatillo primero la luz se apagará. Esto es normal, y sirve para recordar al operador que en primer término haga contacto con la pieza de trabajo. 2) Si el operador sostiene el gatillo activado durante más de 3 segundos, la luz se apagará y el gatillo deberá soltarse para comenzar de nuevo. Esto es normal, y sirve para recordar que el elemento de contacto con la pieza de trabajo debe oprimirse en primer término. También recuerda al operador que no lleve la herramienta con el gatillo activado.</p>	<p>● Cet outil est équipé avec un éclairage à double emploi dans son nez. Il indique que les commandes électroniques sont actives tout en procurant un éclairage de la pièce travaillée utile dans les emplacements sombres. Il clignotera trois fois quand le commutateur de sélection est passé en actionnement séquentiel ou après contact. Cela permet à l'utilisateur de savoir que son outil est prêt à envoyer un clou. L'éclairage reste activé dix secondes quand la gâchette est actionnée, ou que l'élément de contact avec la pièce est enfoncé.</p> <p>Remarque : 1) Quand l'outil est en mode séquentiel, actionner la gâchette en premier va entraîner l'extinction de l'éclairage. C'est normal et cela sert à rappeler à l'opérateur qu'il doit d'abord entrer en contact avec la pièce à travailler. 2) Si l'opérateur maintient la gâchette pendant plus de 3 secondes, l'éclairage va se désactiver et la gâchette doit être relâchée pour pouvoir recommencer à travailler. C'est normal et cela sert à rappeler que l'élément de contact avec la pièce à travailler doit être enfoncée en premier. Cela rappelle aussi à l'opérateur qu'il ne doit pas transporter l'outil avec le doigt sur sa gâchette.</p>
<p>● This tool is equipped with an electronic "Time-Out" feature. This tool will temporarily turn off under any of the following conditions:</p> <p>Workpiece contact element is depressed against the work piece, but the trigger is not pressed within approx. 3 seconds.</p> <p>Trigger is pressed, but work piece contact element is not depressed within approx. 3 seconds. (Contact-Actuation mode only.)</p> <p>Simply release trigger and release workpiece contact element to resume normal operation.</p>	<p>● Esta herramienta está equipada con una característica electrónica de 'Tiempo de espera'. Esta herramienta se apagará temporariamente y destellará una luz roja, en cualquiera de las condiciones siguientes:</p> <p>Se oprime el elemento de contacto con la pieza de trabajo contra la misma, pero el gatillo no se oprime en menos de 3 segundos aproximadamente.</p> <p>(Excepción: el modo secuencial mostrará una luz roja continuamente encendida). Se oprime el gatillo, pero el elemento de contacto con la pieza de trabajo no se oprime en menos de 3 segundos aproximadamente (modo 'Activación por contacto' únicamente).</p> <p>Simplemente suelte el gatillo y suelte el elemento de contacto con la pieza de trabajo, para reanudar la operación normal.</p>	<p>● Cet outil est équipé d'une temporisation électronique. Il se coupera temporairement et un voyant rouge clignotera dans les conditions suivantes:</p> <p>L'élément de contact avec la pièce est appuyé contre la surface de travail mais la gâchette n'est pas actionnée dans les 3 secondes environ</p> <p>(exception : mode séquentiel qui aura un voyant rouge fixe) La gâchette est actionnée mais l'élément de contact avec la pièce n'est pas appuyé contre la surface de travail dans les 3 secondes environ (mode d'actionnement par contact seulement).</p> <p>Il suffit de relâcher la gâchette et de reculer l'élément de contact avec la pièce pour revenir au fonctionnement normal.</p>
<p>● The 15ga and 16ga tools are equipped with a fastener lockout; the tool will not fire the last 3-5 fasteners. The 18ga tool is equipped with a last fastener lockout. This feature prevents unnecessary wear on the tool. When the tool locks out, load an additional strip and continue.</p>	<p>● Las herramientas de calibre 15 y calibre 16 están equipadas con un bloqueo de sujetadores; la herramienta no clavará los últimos 3-5 sujetadores. La herramienta de calibre 18 está equipada con un bloqueo de los últimos sujetadores. Esta función previene un desgaste innecesario de la herramienta. Cuando la herramienta se bloquee, cargue una tira adicional y continúe.</p>	<p>● Les outils 15ga et 16ga sont équipés d'un blocage des derniers clous, il n'enverra pas les 3-5 derniers clous. L'outil 18ga est équipé d'un blocage du tout dernier clou. Cette capacité empêche une usure inutile de l'outil. Quand l'outil se bloque ainsi, chargez une bande additionnelle et continuez.</p>

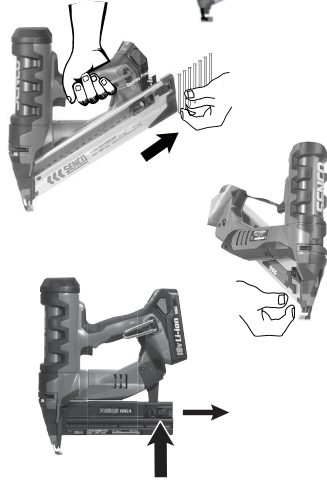
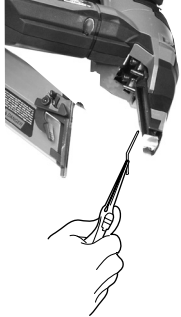

<i>English</i>	<i>Español</i>	<i>Français</i>
 <p>This tool is equipped with depth-of-drive dial. Turning the dial to the right will countersink the fastener, turning the dial to the left will leave the fastener up or raised. Drive a fastener into a scrap piece of wood to test depth.</p>	<p>Esta herramienta está equipada con un selector de profundidad de accionamiento. Girándolo hacia la derecha (más potencia) embutirá el elemento de fijación. Girándolo a la izquierda (menos potencia) dejará el elemento de fijación arriba o levantado. Para probar la profundidad de fijación, impulse un elemento de fijación en un trozo de madera de descarte.</p>	<p>Cet outil est équipé d'un bouton de commande électronique de profondeur de clouage. En tournant ce réglage dans le sens du vissage (plus de puissance) l'attache va être encastrée, en tournant dans le sens inverse (moins de puissance), l'attache va rester dressée ou sortie. Enfoncez une attache dans une chute de bois pour tester la profondeur de plantation.</p>
 <p>This tool is equipped with an adjustable belt hook. Remove the knurled fastener to raise or lower the hook. Switch the position of the mounting plate on the opposite side for left-handed operators.</p>	<p>Esta herramienta está equipada con un gancho para cinturón ajustable. Quite el sujetador estriado para levantar o bajar el gancho. Cambie la posición de la placa de montaje al lado opuesto para operadores zurdos.</p>	<p>Cet outil est équipé d'un crochet de ceinture réglable. Enlevez la fixation moletée pour monter ou baisser le crochet. Permutez la position de la plaque de montage du côté opposé en cas d'opérateur gaucher.</p>
 <p>● Whenever possible, hold the tool at a right angle to the work surface.</p>	<p>● Siempre que resulte posible, sostenga esta herramienta en ángulo recto respecto de la superficie de trabajo.</p>	<p>● Chaque fois que cela est possible, maintenez l'outil perpendiculairement à la surface de travail.</p>
 <p>OFF Switch in the middle</p> <p>● Always store the tool with the selector switch in the middle (off) position. Storing the tool with the switch in the sequential/contact actuation mode can drain the battery.</p>	<p>● Almacene siempre la herramienta con el interruptor selector en la posición intermedia Apagado (Off). Si se almacena la herramienta con el interruptor en el modo de activación secuencial o en el de contacto, la batería puede descargarse.</p>	<p>● Entreposez toujours l'outil avec son commutateur de sélection en position médiane d'arrêt (OFF). Si vous le laissez en mode d'actionnement séquentiel ou après contact, cela pourrait décharger sa batterie.</p>
 <p>● Should a nail jam occur, move selection switch to middle (off) position, remove battery. Wear safety glasses when opening the E-Z clear latch.</p>	<p>● Si se produce un atascamiento de clavos, pase el interruptor de selección a la posición intermedia Apagado (Off) y quite la batería. Cuando vaya a abrir el pestillo E-Z Clear, colóquese gafas de seguridad.</p>	<p>● En cas de bourrage des clous, passez le commutateur de sélection en position médiane d'arrêt (OFF), et enlevez la batterie. Portez bien des lunettes de sécurité quand vous ouvrez le loquet transparent E-Z.</p>
 <p><b>Angled Tool:</b> Release the feeder shoe and slide it forward. Remove fasteners from the tool.</p> <p>Release E-Z Clear latch and open door.</p> <p><b>Straight Tool:</b> Pull magazine door latch back to reveal fastener strip. Remove strip.</p>	<p><b>Herramienta angulada:</b> Suelte el alimentador y deslicelo hacia adelante. Retire los sujetadores de la herramienta.</p> <p>Suelte el pestillo de alivio fácil (E-Z) y abra la puerta.</p> <p><b>Herramienta recta:</b> Tire del pestillo de la puerta del cargador hacia atrás para descubrir la tira de sujetadores. Quite la tira.</p>	<p><b>Outil coudé</b> Relâchez le poussoir et faites le glisser vers l'avant. Enlevez les agrafes de l'outil.</p> <p>Relâchez le loquet transparent "E-Z" et ouvrez le volet de front.</p> <p><b>Outil droit :</b> Tirez en arrière le verrouillage de trappe de magasin pour accéder à la bande de clous. Enlevez la bande.</p>
 <p>Remove jammed fastener. Attach the magazine and latch. Remember! The Fusion tool is charged with compressed air in a factory sealed chamber. Do not tamper with the drive assembly.</p>	<p>Extraiga el sujetador atascado. Vuelva a colocar el cargador y el pestillo.</p> <p>¡Recuerde! La herramienta Fusion está cargada con aire comprimido en una cámara sellada en fábrica. No manipule indebidamente el conjunto de accionamiento.</p>	<p>Enlevez le clou bloqué. Remettez en place magasin et verrouillage. N'oubliez pas ! L'outil Fusion test chargé en usine avec de l'air comprimé dans une chambre étanche. Ne bricotez pas sur l'ensemble d'entraînement.</p>

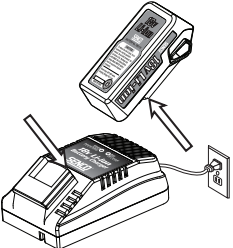

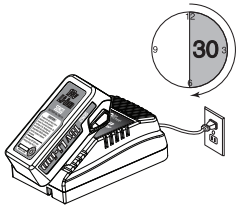
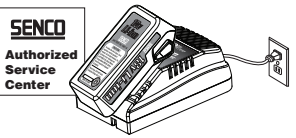
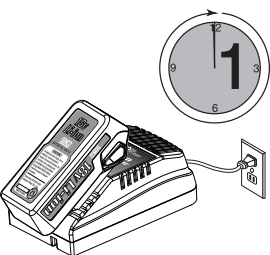
	<i>English</i>	<i>Español</i>	<i>Français</i>
	<p><b>To Charge Battery</b></p> <ul style="list-style-type: none"> <li>● Place battery pack in charger. Align raised ribs on battery pack with groove in charger.</li> </ul>	<p><b>Carga de la batería</b></p> <ul style="list-style-type: none"> <li>● Coloque el conjunto de batería en el cargador. Alinee las costillas elevadas del conjunto de batería con la ranura del cargador.</li> </ul>	<p><b>Chargement de la batterie</b></p> <ul style="list-style-type: none"> <li>● Placez la batterie dans le chargeur. Alineez les nervures en relief de la batterie avec les sillons du chargeur.</li> </ul>
<p><b>Li-ion</b></p> 	<ul style="list-style-type: none"> <li>● Press down on battery pack to be sure contacts on battery pack engage properly with contacts in charger. When properly connected, red light will turn on. Red light indicates fast charging mode.</li> </ul>	<ul style="list-style-type: none"> <li>● Presione el conjunto de batería a fin de asegurarse de que se conecte en la conexión para conjunto de batería apropiadamente. Cuando esté correctamente conectado, se encenderá la luz roja. La luz roja indica el modo de carga rápida.</li> </ul>	<ul style="list-style-type: none"> <li>● Pressez sur la batterie afin de vous assurer que ses contacts s'engagent correctement avec ceux du chargeur. Le voyant rouge doit s'allumer une fois la connexion correctement réalisée. Le voyant rouge indique que la batterie est en mode de chargement rapide.</li> </ul>
	<ul style="list-style-type: none"> <li>● Red light flashing indicates defective battery pack. Return battery pack to your nearest Senco Authorized Service Center for checking or replacing.</li> </ul>	<ul style="list-style-type: none"> <li>● La luz roja destellante indica que el conjunto de baterías está defectuoso. Regrese el conjunto de baterías a su Centro de Servicio Autorizado Senco más cercano para su revisión o reemplazo.</li> </ul>	<ul style="list-style-type: none"> <li>● Un clignotement en rouge indique un bloc de batterie défectueux. Ramenez cette batterie à votre centre de réparation agréé Senco le plus proche pour vérification ou remplacement.</li> </ul>
	<ul style="list-style-type: none"> <li>● When your battery pack becomes 80% charged, the red light will turn off and the green light will flash.</li> </ul>	<ul style="list-style-type: none"> <li>● Cuando su conjunto de baterías llegue al 80% de la carga, la luz roja se apagará y la luz verde destellará.</li> </ul>	<ul style="list-style-type: none"> <li>● Quand votre bloc de batterie atteint les 80 % de charge, le voyant rouge s'éteint et le voyant vert clignote.</li> </ul>
	<ul style="list-style-type: none"> <li>● After normal usage, 1 hour of charge time is required to be fully charged. A maximum charge time of 1 hour or less is required to recharge a completely discharged battery pack.</li> </ul>	<ul style="list-style-type: none"> <li>● Después de un uso normal se necesita un tiempo de carga de 1 hora para llegar a plena carga. El tiempo de carga de un conjunto de baterías completamente descargado es como máximo 1 hora, y puede ser menor.</li> </ul>	<ul style="list-style-type: none"> <li>● Après une utilisation normale, il faut une heure de temps de charge pour recharger complètement la batterie. Il faut 1 heure au maximum pour recharger un bloc de batterie complètement déchargé</li> </ul>

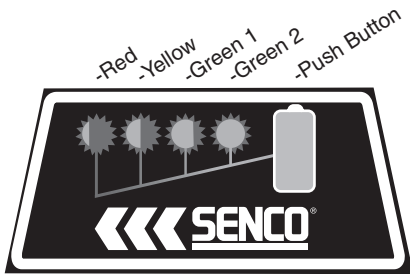
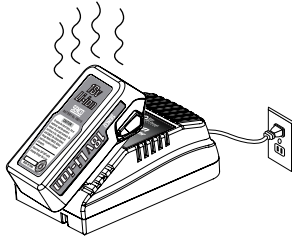

English	Español	Français
<ul style="list-style-type: none"> <li>The battery pack will become slightly warm to the touch while charging. This is normal and does not indicate a problem.</li> </ul>	<ul style="list-style-type: none"> <li>El conjunto de batería se sentirá ligeramente caliente al tacto durante la carga. Esto es normal y no indica que existe un problema.</li> </ul>	<ul style="list-style-type: none"> <li>La batterie deviendra légèrement tiède au toucher pendant le temps de charge. Ceci est normal et n'est pas un signe de problème.</li> </ul>
<p>Battery is constructed with 4 LED lights built into a panel on the battery pack. These 4 LED's reveal the state of charge and indicate possible problems inside the battery pack.</p> <p>-State of Charge: Press raised green button on battery pack to check charge.</p> <p>Red Flashing = 0-15% charge Red On = 16-25% charge Red and Yellow On = 26-50% charge Red Yellow and Green On = 51-75% charge All On = 76-100% charge</p>	<p>El conjunto de baterías está provisto de un panel que lleva incorporadas 4 luces LED. Estos 4 LED indican el estado de carga y avisan sobre posibles problemas internos del conjunto de baterías. -Estado de carga: Para verificar la carga oprima el botón verde sobresaliente del conjunto de baterías.</p> <p>LED rojo destellante = 0 – 15% de carga LED rojo encendido = 16 – 25% de carga LED rojo y amarillo encendidos = 26 – 50% de carga LED rojo, amarillo y verde encendidos = 51 – 75% de carga LED encendidos = 76 – 100% de carga</p>	<p>La batterie est construite avec quatre voyants à DEL intégrés sur un panneau qui est dessus. Ils indiquent le niveau de charge et de possibles problèmes dans le bloc de batterie. -Niveau de charge : Appuyez sur le bouton vert en relief sur le bloc de batterie pour vérifier sa charge.</p> <p>Clignotement rouge = 0-15 % de charge Allumage rouge fixe = 16-25 % de charge Allumage rouge et jaune = 26-50 % de charge Allumage rouge, jaune et vert = 51-75 % de charge Tout allumé = 76-100 % de charge</p>
<p><b>Tips for Maintaining Maximum Battery Life</b></p> <ul style="list-style-type: none"> <li>Charge the battery cartridge before completely discharged. Always stop tool operation and charge the battery cartridge when you notice less tool power.</li> </ul> <p>Never recharge a fully charged battery cartridge. Overcharging shortens the battery service life. Charge the Lithium-ion battery cartridge when you do not use for more than six months.</p>	<p><b>Consejos para mantener la duración de la batería</b></p> <ul style="list-style-type: none"> <li>Cargue la batería antes de que se descargue completamente. Siempre detenga la operación y cargue el cartucho de batería cuando note menos potencia. Nunca cargue un cartucho de la batería completamente cargada. La sobrecarga acorta la vida útil de la batería. Cargue la batería de iones de litio cuando no se utilice durante más de seis meses.</li> </ul>	<p><b>Conseils pour maintenir la vie maximale de la batterie</b></p> <ul style="list-style-type: none"> <li>Rechargez la batterie complètement déchargée avant. Toujours arrêter l'outil et rechargez la batterie quand vous remarquez que la puissance de moins d'outils. Ne jamais recharger une batterie complètement chargée. La surcharge réduit la durée de vie de la batterie. Chargez la cartidge batterie lithium-ion lorsque vous n'utilisez pas pendant plus de six mois.</li> </ul>
<p><b>Battery Disposal</b></p> <ul style="list-style-type: none"> <li>To preserve natural resources, please recycle or dispose of properly. This product contains Li-ion. Local state or federal laws may prohibit disposal of Li-ion batteries in ordinary trash. Consult your local waste authority for information regarding available recycling and/or disposal options. For more information on battery recycling call 1-800-8BATTERY.</li> </ul>	<p><b>Desecho de la batería</b></p> <ul style="list-style-type: none"> <li>A fin de proteger los recursos naturales, por favor recicle la batería o deséchela de forma apropiada. Este producto contiene Li-ion. Las leyes locales estatales o federales pueden prohibir el desecho de baterías de Li-ion junto con los residuos ordinarios. Solicite a la autoridad local desechos de residuos información sobre las opciones disponibles de reciclado o desecho. Para obtener más información sobre el reciclado de baterías, llame al 1-800-8BATTERY en los Estados Unidos.</li> </ul>	<p><b>Mise au rebut de la batterie</b></p> <ul style="list-style-type: none"> <li>Pour préserver les ressources naturelles, veuillez recycler ou vous débarrasser de la batterie selon des règles respectueuses de l'environnement. Ce produit contient du Li-ion. Les lois locales ou fédérales peuvent prohiber la mise aux ordures ménagères des batteries au Li-ion. Consultez votre service local de gestion des déchets pour toute information concernant les possibles options de recyclage et/ou mise au rebut. Pour de plus amples renseignements concernant le recyclage des batteries, appelez le 1-800-8BATTERY.</li> </ul>



Li-Ion



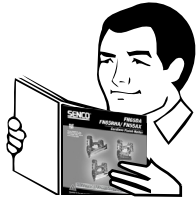

English	Español	Français
<ul style="list-style-type: none"> <li>● Read section titled “Safety Warnings” before maintaining tool.</li> </ul>	<ul style="list-style-type: none"> <li>● Lea la sección titulada “Avisos de Seguridad” antes de darle mantenimiento a la herramienta.</li> </ul>	<ul style="list-style-type: none"> <li>● Lisez la section intitulée “Consignes de Sécurité” avant d’effectuer l’entretien de l’outil.</li> </ul>
<ul style="list-style-type: none"> <li>● The employer and tool operator are responsible for assuring that the tool is kept in safe working order as described in the tool operating/ safety instructions.</li> </ul>	<ul style="list-style-type: none"> <li>● El empleador y el operador de la herramienta son responsables de asegurar que la herramienta se mantenga en condiciones de trabajo seguras, como se describe en las instrucciones de operación y de seguridad de la herramienta.</li> </ul>	<ul style="list-style-type: none"> <li>● Employeur et opérateur de l’outil sont responsables de l’assurance qu’il est maintenu en bon état de marche comme décrit dans les instructions d’utilisation et de sécurité qui le concernent.</li> </ul>
<ul style="list-style-type: none"> <li>● With battery disconnected, make daily inspection to assure free movement of workpiece contact element and trigger. Do not use tool if workpiece contact element or trigger sticks or binds.</li> </ul>	<ul style="list-style-type: none"> <li>● Con la batería desconectada, haga una inspección diaria para asegurarse de la libertad de movimiento del elemento de contacto con la pieza de trabajo y del gatillo. No utilice la herramienta si el elemento de contacto con la pieza de trabajo o el gatillo se atascan o endurecen</li> </ul>	<ul style="list-style-type: none"> <li>● Avec la batterie débranchée, effectuez une inspection quotidienne pour vérifier le libre mouvement de l’élément de contact avec la pièce et de la gâchette. N’utilisez pas l’outil si ces parties sont grippées ou coincées.</li> </ul>
<ul style="list-style-type: none"> <li>● Routine lubrication is not necessary. Do not oil.</li> </ul>	<ul style="list-style-type: none"> <li>● La lubricación de rutina no es necesaria. No aceite.</li> </ul>	<ul style="list-style-type: none"> <li>● La lubrification de routine n’est pas nécessaire. N’huilez pas.</li> </ul>
<ul style="list-style-type: none"> <li>● Wipe tool clean daily and inspect for wear. Use non-flammable cleaning solutions only if necessary DO NOT SOAK. Caution: Such solutions may damage other tool parts.</li> </ul>	<ul style="list-style-type: none"> <li>● Solamente si es necesario use soluciones para limpieza no inflamables -NO LA REMOJE. Precaución: Tales soluciones pueden dañar los empaques y otras partes de la herramienta.</li> </ul>	<ul style="list-style-type: none"> <li>● Nettoyez l’outil chaque jour à l’aide d’un chiffon et inspectez-le pour déceler une éventuelle usure. Utilisez uniquement des solvants non inflammables en cas de nécessité-NE LE FAITES PAS TREMPER ! Attention: De tels produits peuvent endommager les joints et autres pièces de l’appareil.</li> </ul>

**TECHNICAL SPECIFICATIONS**

**FN65DA**

Voltage	18 volts Li-ion
Weight	6.2 lbs. (2.81 kg)
Height	13.5" (348 mm)
Length	13" (330 mm)
Width	3" (76 mm)
Recharge Time	45 minutes
Fastener Capacity	110 15 Ga. Nails
Fastener Range	1.25"-2.50" Length
Collation Angle	33°

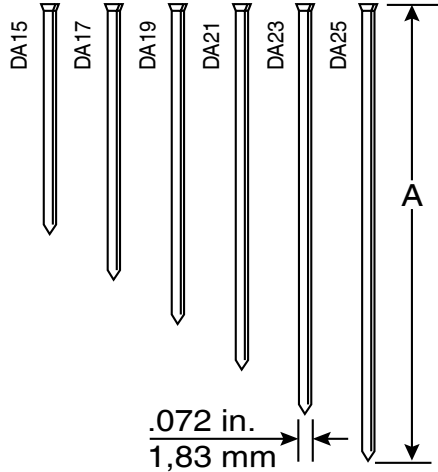

Code	A	
	Inches	mm
DA15	1 1/4	32
DA17	1 1/2	38
DA19	1 3/4	44
DA21	2	50
DA23	2 1/4	57
DA25	2 1/2	64

**TECHNICAL SPECIFICATIONS**

**FN65RHA**

Voltage	18 volts Li-ion
Weight	6.2 lbs. (2.81 kg)
Height	13" (330 mm)
Length	13" (330 mm)
Width	3" (76 mm)
Recharge Time	45 minutes
Fastener Capacity	110 16 Ga. Nails
Fastener Range	1.25"-2.50" Length
Collation Angle	20°

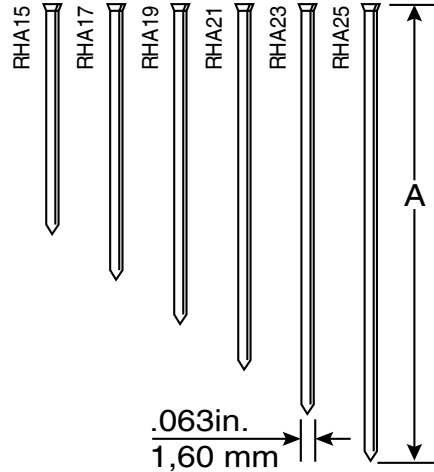

Code	A	
	Inches	mm
RHA15	1 1/4	32
RHA17	1 1/2	38
RHA19	1 3/4	44
RHA21	2	50
RHA23	2 1/4	57
RHA25	2 1/2	64

**TECHNICAL SPECIFICATIONS**

**FN65RHS**

Voltage	18 volts Li-ion
Weight	6.2 lbs. (2.81 kg)
Height	13" (330 mm)
Length	11.5" (292 mm)
Width	3" (76 mm)
Recharge Time	45 minutes
Fastener Capacity	110 16 Ga. Nails
Fastener Range	.75"-2.50" Length
Collation Angle	0°

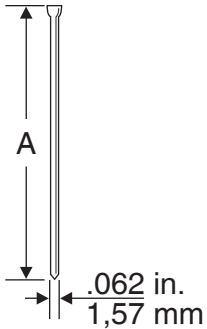

Code	A	
	Inches	mm
M001000	3/4	19
A401009	1	25
M001001	1	25
A401259	1 1/4	32
M001002	1 1/4	32
A401509	1 1/2	38
M001003	1 1/2	38
A401759	1 3/4	44
M001004	1 3/4	44
A402009	2	50
M001005	2	50
A402509	2 1/2	65
M001007	2 1/2	65

**TECHNICAL SPECIFICATIONS**

**FN55AX**

Voltage	18 volts Li-ion
Weight	6 lbs. (2.72 kg)
Height	13" (330 mm)
Length	11" (279 mm)
Width	3" (76 mm)
Recharge Time	45 minutes
Fastener Capacity	110 18 Ga. Nails
Fastener Range	.62"-2.12" Length
Collation Angle	0°

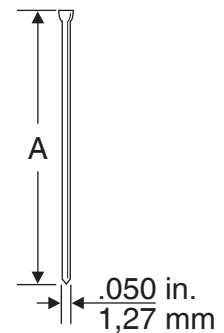

Code	A	
	Inches	mm
AX10	5/8	16
AX11	3/4	19
AX13	1	25
AX15	1 1/4	32
AX16	1 3/8	35
AX17	1 1/2	38
AX18	1 5/8	41
AX19	1 3/4	45
AX21	2	50
AX22	2 1/8	55

**TECHNICAL SPECIFICATIONS**



## Ensuring the Long Life of Your Cordless Finish Tool

Welcome to SENCO's family of products. SENCO brings 50 years of commitment to our customers and to power fastening systems. We are dedicated to making sure your tools are performing at their best, and we understand that ensuring the long life of your tools is important. Here are some operational and service tips.

- Start with fully charged batteries at the beginning of each work day.
- Set the depth of drive on your SENCO tool so fasteners are not over-driven.
- To maximize battery life, follow storage recommendations and charging recommendations in this manual.
- Keep your Cordless Finish Tool as clean and free of debris as possible.
- Service your SENCO tool periodically to insure your tool is productive and helping you earn money on the job. See the service guide below for recommended service intervals.

If your Cordless Finish Tool does require service, dedicated SENCO servicing dealers are available for you.

For the location nearest you, call SENCO's Action line at 1-800-543-4596 or visit SENCO's website ([www.senco.com](http://www.senco.com)).

## Para asegurar la larga vida útil de su herramienta Cordless Finish

Le damos la bienvenida a la familia de productos de SENCO. SENCO trae consigo más de 50 años de compromiso con sus clientes y con los sistemas eléctricos de fijación. Estamos dedicados a asegurar que sus herramientas estén funcionando en forma óptima, y comprendemos que asegurar la larga vida útil de ellas es importante. Aquí le indicamos algunos consejos de operación y de servicio.

- Comience con las baterías totalmente cargadas al comienzo de cada jornada de trabajo.
- Ajuste la profundidad de penetración de su herramienta SENCO de modo que los sujetadores no penetren demasiado.
- - Para maximizar la vida útil de la batería, siga las recomendaciones de almacenamiento y de carga de este manual.
- Mantenga su Herramienta Cordless Finish tan limpia y libre de desperdicios como sea posible.
- Preste servicio periódicamente a su herramienta SENCO, para asegurar que se mantenga productiva y le ayude a ganar dinero con su trabajo. Vea los intervalos recomendados de servicio en la guía de servicio que sigue a continuación. Si su Herramienta Cordless Finish requiere servicio, hay agentes de servicio dedicados de SENCO a su disposición. Para conocer la ubicación del más cercano, llame a la Línea de Acción de SENCO, al 1-800-543-4596, o visite el sitio Web de SENCO ([www.SENCO.com](http://www.SENCO.com)).

Reportez-vous au guide de service ci-dessous pour les intervalles d'interventions. Si votre outil de finition sans fil a besoin d'une intervention, des agences de service SENCO sont à votre disposition. Pour trouver la plus proche de chez vous appelez la ligne active SENCO au 1-800-543- 4596 ou visitez notre site Web [www.SENCO.com](http://www.SENCO.com).

## Pour assurer une longue durée de service à votre outil de finitions sans fil

Bienvenue dans la famille des produits SENCO. Chez SENCO il y a plus de 50 ans que nous sommes dévoués à nos clients et leur proposons des outils électriques pour attaches. Nous faisons le nécessaire pour que nos outils fonctionnent au mieux, et nous réalisons qu'assurer leur longue durée de service est important. Voici quelques conseils d'utilisation et d'entretien.

- Commencez chaque journée de travail avec des batteries complètement chargées.
- Réglez la profondeur de pénétration de votre outil SENCO afin de ne pas envoyer trop loin les agrafes.
- Pour maximiser la durée de service de la batterie, suivez bien les recommandations d'entreposage et de charge de ce manuel.
- Gardez votre outil sans fil aussi propre et exempt de débris que possible.
- Entretenez votre outil de finition périodiquement pour qu'il reste productif et vous aide à accomplir votre métier.

Reportez-vous au guide de service ci-dessous pour les intervalles d'interventions. Si votre outil de finition sans fil a besoin d'une intervention, des agences de service SENCO sont à votre disposition. Pour trouver la plus proche de chez vous appelez la ligne active SENCO au 1-800-543- 4596 ou visitez notre site Web [www.SENCO.com](http://www.SENCO.com).

### Recommended Service Includes

Check Electrical System  
Check Feed System  
Check Drive Track

### EL SERVICIO RECOMENDADO INCLUYE:

Verificación del sistema eléctrico  
Verificación del sistema de alimentación  
Verificación de la pista del accionamiento

### LE SERVICE RECOMMANDÉ COMPREND

Vérification du système électrique  
Vérification du système d'alimentation  
Vérifiez la voie d'entraînement

## Accessories

SENCO offers a full line of accessories for your SENCO tools, including:

- Battery
- Belt Hook
- Battery Charger
- Case
- Safety Glasses

For more information or a complete illustrated catalogue of SENCO accessories, ask your representative for #MK336.

## Accesorios

SENCO ofrece una línea completa de Accesorios para sus herramientas SENCO, incluyendo:

- Batería
- Gancho para cinturón
- Cargador de baterías
- Estuche
- Gafas de seguridad

Para mas informacion ó un pour recevoir un catalogue completo ilustrado de los Accesorios SENCO, pregunte pour el numero MK336.

## Accessoires

SENCO offre une gamme complète d'accessoires votre outil SENCO incluant:

- Batteries
- Agrafes de ceinture
- Chargeurs de batterie
- Valises
- Lunettes de sécurité

Pour plus d'informations ou pour un catalogue illustré complet des accessoires SENCO, demander au détaillant le catalogue MK336.

## Troubleshooting • Identificación de Fallas • Dépannage

Problem or Symptom	Probable Cause	Corrective Action
Tool will not start or runs slowly.	Battery is discharged or has dead cell. Workpiece contact element is jammed.  Workpiece contact element or trigger switches are damaged.	Replace or recharge battery. Remove battery, then inspect tool to assure free movement of workpiece contact element. Return tool to authorized SENCO service representative.
Tool does not drive fastener to desired depth.	Improper depth-of drive setting. Tool not pressed firmly against the workpiece. Drive application is too rigorous.	Refer to operators manual for proper adjustment. Hold tool firmly in place when driving fastener. Refer to operators manual for appropriate applications.
Tool runs but will not drive fastener.	Battery is discharged or has a dead cell. Nail jam in guidebody.  Mechanism requires adjustment  Tool is overheated. Driver tip not located above fastener.	Recharge or replace with fresh battery. Refer to operators manual for jam-clearing instructions. Return tool to authorized SENCO service representative. Allow tool to cool and insert fresh battery. Recharge battery and allow tool to automatically retract driver.
Poor feed/ tool jamming.	Debris build-up in mechanism. Driver tip not located above fastener.	Clean tool, lubricate magazine or install Parts Kit
Broken or worn driver.		Return tool to authorized SENCO service representative.
Tool does not fully return.	Weak battery.	Recharge battery and allow tool to automatically retract driver.

Problema o síntoma	Causa probable	Acción correctiva
La herramienta no arranca, o funciona lentamente.	La batería está descargada o tiene un elemento defectuoso. El elemento de contacto con la pieza de trabajo está atascado. Los interruptores del elemento de contacto con la pieza o del gatillo están dañados.	Reemplace o recargue la batería. Retire la batería y luego inspeccione la herramienta para asegurar el movimiento libre del elemento de contacto con la pieza de trabajo. Regrese la herramienta a un representante autorizado de servicio de SENCO.
La herramienta no clava el sujetador hasta la profundidad deseada.	Ajuste inadecuado de la profundidad de penetración. La herramienta no se presionó firmemente contra la pieza de trabajo. La aplicación en la que se realiza el clavado es demasiado severa.	Vea el ajuste correcto en el manual del operador. Sostenga la herramienta firmemente en su posición mientras clava el sujetador. Vea las aplicaciones apropiadas en el manual del operador.
La herramienta funciona, pero no clava el sujetador.	La batería está descargada o tiene un elemento defectuoso. Atascamiento de clavos en el cuerpo de guiado. El mecanismo necesita ajuste. La herramienta está sobrecalentada. La punta impulsora no está ubicada sobre el sujetador.	Recargue, o reemplace por una batería nueva. Vea las instrucciones para despejar atascamientos en el manual del operador. Regrese la herramienta a un representante autorizado de servicio de SENCO. Deje enfriar la herramienta, e inserte una batería nueva. Recargue la batería y deje que la herramienta retraiga el impulsor en forma automática.
Alimentación defectuosa / herramienta atascada.	Acumulación de desperdicios en el mecanismo. La punta impulsora no está ubicada sobre el sujetador.	Limpie la herramienta, lubrique el cargador o instale el Juego de Piezas.
Impulsor roto o desgastado.		Regrese la herramienta a un representante autorizado de servicio de SENCO.
La herramienta no hace un retorno completo.	Batería con baja carga.	Recargue la batería y deje que la herramienta retraiga el impulsor en forma automática.

## Troubleshooting • Identificación de Fallas • Dépannage

Problème ou symptôme	Cause probable	Action correctrice
L'outil ne démarre pas ou tourne lentement.	La batterie est déchargée ou a un élément défectueux. L'élément de contact avec la pièce est coincé. L'élément de contact avec la pièce ou la gâchette sont endommagés.	Remplacez ou rechargez la batterie. Enlevez la batterie, puis inspectez l'outil pour vérifier le libre mouvement de son élément de contact avec la pièce. Renvoyez l'outil à un centre agréé SENCO de réparation.
L'outil n'enfonce pas les agrafes à la profondeur voulue.	Mauvais réglage de profondeur de pénétration. L'outil n'est pas assez fermement pressé contre la pièce travaillée. L'application d'enfoncement est trop difficile.	Reportez-vous au manuel pour le bon réglage. Tenez fermement l'outil en place pour enfoncez les agrafes. Vérifiez dans le manuel les applications possibles.
L'outil tourne mais n'enfonce pas les agrafes.	Batterie à plat ou élément défectueux. Bourrage dans le corps de guidage. Réglage nécessaire du mécanisme. Surchauffe de l'outil. Pointe de cloueuse non positionnée au-dessus de l'attache.	Rechargez ou remplacez par une batterie neuve. Lisez les instructions en cas de bourrage dans le manuel. Renvoyez l'outil à un centre agréé SENCO de réparation. Laissez refroidir l'outil et insérez une batterie neuve. Rechargez la batterie et laissez l'outil rétracter automatiquement l'entraînement.
Alimentation médiocre / blocage de l'outil.	Débris accumulés dans le mécanisme. Pointe de la cloueuse non positionnée au-dessus de l'agrafe.	Nettoyez l'outil, lubrifiez son magasin ou installez le kit de pièces.
Cloueuse cassée ou usée.		Renvoyez l'outil à un centre agréé SENCO de réparation.
L'outil ne revient pas complètement.	Batterie faible.	Rechargez la batterie et laissez l'outil rétracter automatiquement l'entraînement.

### WARNING

Repairs other than those described here should be performed only by trained, qualified personnel. Contact SENCO for information at 1-800-543-4596.

### ALERTA

Las reparaciones, fuera de aquellas descritas aquí, deben de ser llevadas a cabo solamente por personal entrenado y calificado. Póngase en contacto con SENCO para información 1-800-543-4596.

### AVERTISSEMENT

Les réparations autres que celles décrites ici doivent être réalisées uniquement par du personnel qualifié ayant reçu la formation appropriée. Pour toute information, prenez contact avec SENCO par téléphone en appelant Le Distributeur agréé.

## Limited Warranty SENCO® Pneumatic, DuraSpin®, Cordless Tools & Compressors

Senco Brands, Inc. ("SENCO") designs and constructs its products using the highest standards of material and workmanship. SENCO warrants to the original retail purchaser that the following products will be free from defects in material or workmanship for the warranty period specified below:

SENCO® XP Series-Red Cap Five years	SENCO PRO Series One year	SENCO Compressors One year	
SENCO® XP Series-Black Cap Two Years	SENCO DuraSpin® One year	SENCO Cordless Two years	Hand Nailers One Year
SENCO FP502 Two Years	SENCO Reconditioned Products One Year	Gas Cordless Two Years	

During the warranty period (which begins on the purchase date), SENCO will repair or replace, at SENCO's option and expense, any product or part that is defective in materials or workmanship after examination by a SENCO Authorized Warranty Service Center, subject to the exceptions, exclusions and limitations described below. Any replacement product or part will carry a warranty for the balance of the warranty period applicable to the replaced product or part. A DATED SALES RECEIPT OR PROOF OF PURCHASE FROM THE ORIGINAL RETAIL PURCHASER IS REQUIRED TO MAKE A WARRANTY CLAIM. Product registration can be accomplished through on-line Product Registration at [www.senco.com](http://www.senco.com) or by completing and returning the postage paid product registration form included with your Operator's manual/parts chart information, found inside the product carton. To make a warranty claim, you must return the product, with proper receipt/proof of purchase and return transportation charges prepaid, to a SENCO Authorized Warranty Service Center. A list of SENCO Authorized Warranty Service Centers can be found at [www.senco.com](http://www.senco.com) or by calling 1-800-543-4596 toll free. SENCO will perform its obligations under this warranty, within a reasonable time after approval of the warranty claim.

### Wheelbarrow Compressors:

- Subject to the exceptions, exclusions and limitations described below, SENCO warrants that the compressor pump will be free from defects in materials and workmanship for two years after the purchase date.
- Defective parts of the compressor pump not subject to normal wear and tear will be repaired or replaced, at SENCO's option, during the two year warranty period. If SENCO determines that repair or replacement is not feasible, SENCO will refund the purchase price less reasonable depreciation based on actual use.

### SENCO Cordless:

- Subject to the exceptions, exclusions and limitations described below, SENCO warrants that the SENCO Cordless tool will be free from defects in materials and workmanship for two years after the purchase date.
- Subject to the exceptions, exclusions and limitations described below, SENCO warrants that the batteries and chargers used with SENCO Cordless tools will be free from defects in material and workmanship for one year after the purchase date.

### WARRANTY EXCLUSIONS

The following warranty exclusions apply:

- Normal wear parts are not covered under this warranty. Normal wear parts include, for example, isolators, drive belts, air filters, rubber o-rings, seals, driver blades, piston stops, piston/driver assembly, and fuel stems.
- This warranty does not cover parts damaged due to normal wear, misapplication, misuse, accidents, operation at other than recommended speeds or voltage (electric units only), improper storage, or damage resulting during shipping.
- Products used in production/industrial applications as defined by SENCO are excluded from this warranty.
- Labor charges or loss or damage resulting from improper operation, maintenance or repairs are not covered by this warranty.
- SENCO does not warrant the Wheelbarrow Compressor Engine/Motor, but the Compressor Engine/Motor may be covered under a warranty offered by its manufacturer.

### GENERAL WARRANTY CONDITIONS

This warranty will be honored, only if:

- Clean, dry, regulated compressed air has been used, at air pressure not exceeding the maximum indicated on the tool casting;
- No evidence of abuse, abnormal conditions, accident, neglect, misuse or improper modifications or storage of the product; and
- No Deviation from operating instructions, specifications, and maintenance schedules exists (read Operator Manual for use, specifications, and maintenance instructions).

THIS WARRANTY IS THE ONLY WARRANTY ON THE PRODUCT, AND SENCO DISCLAIMS ALL OTHER WARRANTIES. ANY IMPLIED WARRANTIES WILL BE LIMITED IN DURATION TO THE APPLICABLE WARRANTY PERIOD SPECIFIED ABOVE. SOME STATES DO NOT ALLOW LIMITATIONS ON HOW LONG AN IMPLIED WARRANTY LASTS, SO THE ABOVE LIMITATION MAY NOT APPLY TO YOU. YOUR REMEDIES ARE SOLELY AND EXCLUSIVELY AS STATED ABOVE. SENCO SHALL IN NO EVENT BE LIABLE FOR INCIDENTAL, CONSEQUENTIAL, INDIRECT, OR SPECIAL DAMAGES. SOME STATES DO NOT ALLOW THE EXCLUSION OR LIMITATION OF INCIDENTAL OR CONSEQUENTIAL DAMAGES, SO THE ABOVE LIMITATION OR EXCLUSION MAY NOT APPLY TO YOU. IN NO EVENT, WHETHER AS A RESULT OF A BREACH OF CONTRACT, WARRANTY, TORT (INCLUDING NEGLIGENCE) OR OTHERWISE, SHALL SENCO'S LIABILITY EXCEED THE PRICE OF THE PRODUCT WHICH HAS GIVEN RISE TO THE CLAIM OR LIABILITY. ANY LIABILITY CONNECTED WITH THE USE OF THIS PRODUCT SHALL TERMINATE UPON THE EXPIRATION OF THE WARRANTY PERIOD SPECIFIED ABOVE. NO EMPLOYEE OR REPRESENTATIVE OF SENCO OR ANY DISTRIBUTOR OR DEALER IS AUTHORIZED TO MAKE ANY CHANGE OR MODIFICATION TO THIS WARRANTY.

This warranty gives you specific legal rights, and you may also have other rights which vary from state to state.

### REPLACEMENT OF TOOL DUE TO NATURAL DISASTER

SENCO will replace any tool destroyed by an Act of God such as flood, earthquake, hurricane or other disaster resulting only from the forces of nature. Such a claim will be honored provided that such original retail purchaser had previously submitted a completed warranty registration card for the tool, and then submits proof of ownership and an acceptable statement describing such Act of God documented by an insurance carrier, police department, or other official governmental source. To obtain instructions for filing a claim call 1-800-543-4596.

### CUSTOMER SATISFACTION

One hundred percent customer satisfaction is our #1 goal. If for any reason the product does not perform to the original purchaser's satisfaction, it can be returned to the place of purchase **within thirty days** with dated sales receipt for a full refund of the purchase price.