

### PRO GARAGE®

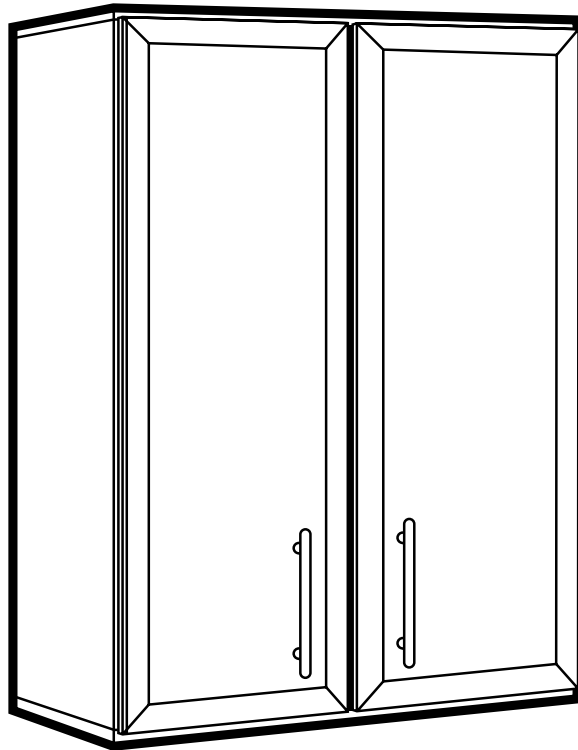

Items you will need to provide for assembly:  
Articles que vous devrez fournir pour le montage:  
Elementos que necesitará para el montaje:

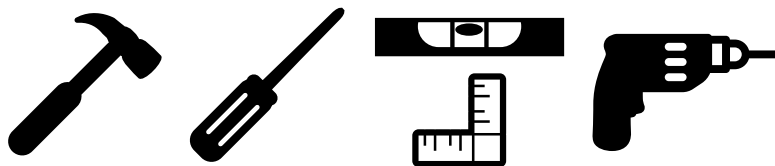

## WARNING

- This unit contains small parts which could be a choking hazard for small children. Children should be under adult supervision at all times or serious injury could occur.
- Always unload unit prior to moving the unit. The weight of personal belongings can cause the unit to become unstable and either tip or collapse. Serious bodily injury and/or damage to personal belongings may occur.
- Do not overload unit. If any shelf, top, or bottom of unit bows or bends, it is overloaded. The shelf, top, or bottom could collapse and cause serious bodily injury and/or damage to personal belongings.
- Do not climb or step on the unit. The unit may become unstable and either tip or collapse. Serious bodily injury and/or damage to personal belongings may occur.
- Do not mount or attach anything to the sides, rear or front of the unit as this can create a force which can cause the unit to tip. Serious bodily injury and/or damage to personal belongings may occur.
- All units must be secured individually to wall stud using Wall Screw (#10 x 2 1/2") provided. Hardware included is for use in wood studs only. If wall stud is not accessible or is made of a different material, consult your local hardware store for appropriate mounting hardware. Failure to do so may create an unsafe tipping hazard that could lead to serious bodily injury and/or damage to personal belongings.
- Follow proper safety procedures when using power tools and ladders (when applicable).
- **We recommend you protect your work surface during assembly to prevent scratching or damage to table tops, wood floors, etc.**

## MISE EN GARDE

- Ce module contient de petites pièces avec lesquelles de petits enfants peuvent s'étouffer. Les enfants doivent toujours être sous la surveillance constante d'adulte faute de quoi des blessures graves peuvent se produire.
- Toujours vider le module avant de le déplacer. Le poids des effets personnels qui s'y trouvent peut causer l'instabilité du module et le faire basculer ou s'affaisser. Cela pourrait provoquer des blessures graves ou des dommages matériels.
- Ne pas surcharger les modules. Lorsqu'une étagère ou encore le haut ou le bas d'un module plie ou arque, cela indique une surcharge. L'étagère ou les panneaux supérieur ou inférieur pourraient s'affaisser, provoquant des blessures graves ou des dommages matériels.
- Ne pas grimper ou se tenir debout ou assis sur le module. Le module risque de devenir instable et basculer ou s'affaisser. Cela pourrait provoquer des blessures graves ou des dommages matériels.
- Ne rien ancrer ou fixer sur les côtés, l'arrière ou l'avant du module, car cela pourrait le faire basculer. Cela pourrait provoquer des blessures graves ou des dommages matériels.
- Fixer le module ouvert au montant de charpente à l'aide de la Vis Murale (n° 10 x 3,8 cm) fournis. Lorsqu'aucun montant de charpente n'est accessible, consulter une quincaillerie locale pour obtenir la quincaillerie d'installation qui convient. Négliger de le faire peut provoquer un danger de basculement susceptible d'occasionner des blessures graves ou des dommages matériels.
- Respecter toutes les consignes de sécurité lors de l'utilisation d'outils à moteur et d'échelles (le cas échéant).
- **Nous recommandons de protéger la surface de travail durant le montage afin d'éviter d'égratigner ou d'endommager les dessus de table, plancher de bois, etc.**

## ADVERTENCIA

- Este producto contiene piezas pequeñas que pueden causar peligro de asfixia a niños pequeños. Los niños deben estar bajo la supervisión de un adulto en todo momento, de lo contrario pueden ocurrir lesiones graves.
- Vacíe siempre la unidad antes de moverla de lugar. El peso de los objetos personales puede resultar en que la unidad quede inestable, se vuelque o colapse pudiendo causar lesiones personales graves y / o daños a los objetos personales.
- No sobrecargue la unidad. Si cualquier repisa o la parte superior o inferior de la unidad se arquea, está sobrecargada. La repisa o la parte superior o inferior puede colapsarse, causando lesiones corporales graves y/o daños a objetos personales.
- No escale o suba a la unidad. La unidad puede resultar inestable y puede volcarse o colapsar pudiendo causar lesiones graves personales y daños a los objetos personales.
- No instale o fije nada a los laterales de la unidad o partes delantera o trasera ya que puede crear peso y resultar en que la misma se vuelque pudiendo causar lesiones graves personales y daños a los objetos personales.
- Fije la unidad acabada al montante de la pared usando el Tornillo de Pared (#10 x 3,8 cm) incluidos. Si no se puede acceder al montante de la pared, visite su ferretería local para los herrajes de instalación apropiados. El no instalar este producto correctamente podría resultar en que la unidad se vuelque y en lesiones corporales graves y/o daños a objetos personales.
- Siga los procedimientos de seguridad adecuados al usar herramientas eléctricas y escaleras (si resulta necesario).
- **Recomendamos que proteja su área de trabajo durante el ensamblaje para no rayar las superficies de las mesas, pisos de madera, etc.**

# PARTS | PIÈCES | PIEZAS

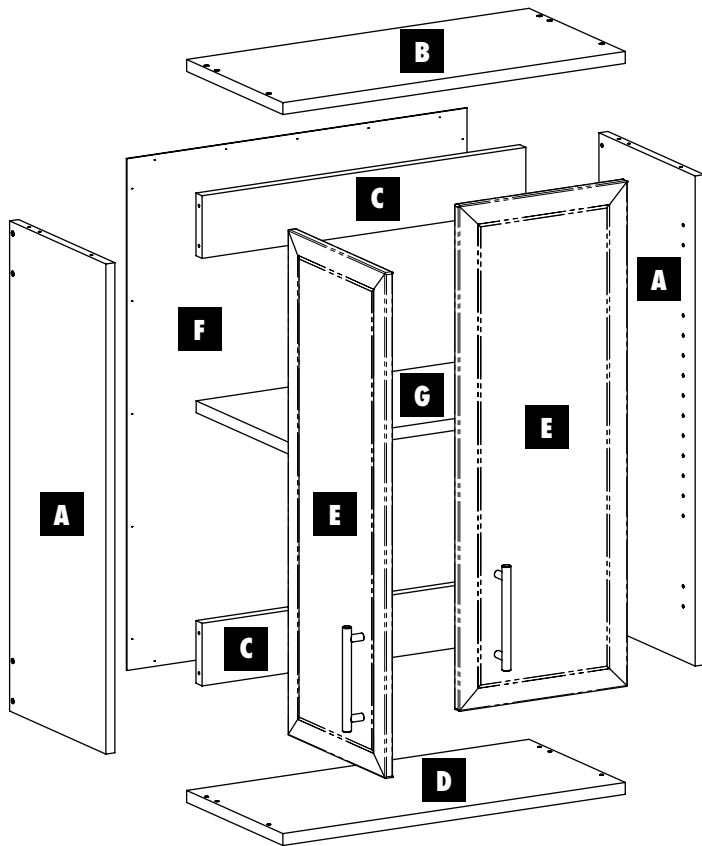

	Name Nom / Nombre	Qty. Qtè / Cantidad.
<b>A</b>	Side Panels Panneau Latéral Panel Lateral	(2)
<b>B</b>	Top Shelf Tablette Supérieure Repisa Superior	(1)
<b>C</b>	Cleats Tasseau Tablilla	(2)
<b>D</b>	Bottom Shelf Tablette Inférieure Repisa Inferior	(1)
<b>E</b>	Doors Porte Puerta	(2)
<b>F</b>	Back Panel Panneau Arrière Panel Trasero	(1)
<b>G</b>	Adjustable Shelf Tablette Réglable Repisa Ajustable	(1)

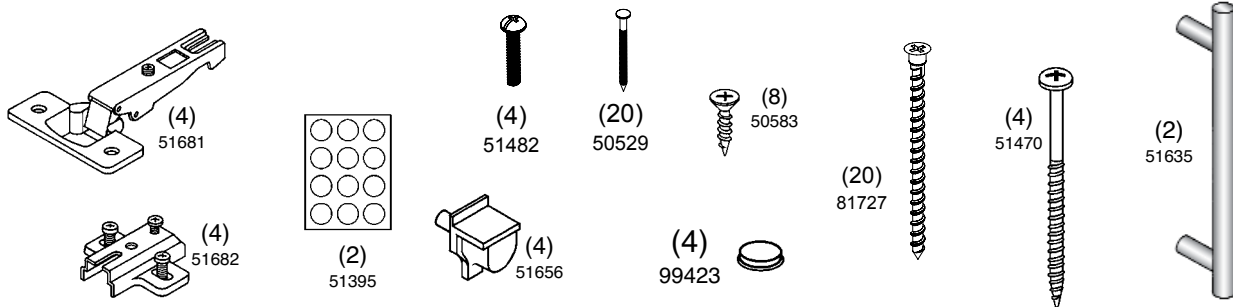

To ease part identification, all laminate parts are labeled. Locate sticker or a “stamp” on an unfinished edge to identify parts.

To further ease assembly, all unfinished edges/sides are shown as a shaded pattern throughout each assembly step.

Pour faciliter l'identification des pièces, toutes les pièces stratifiées sont étiquetées. Localiser un autocollant ou une estampe servant à identifier les pièces sur une bordure brute.

Pour faciliter encore une fois le montage, toutes les bordures et surfaces brutes sont présentées en « gris » à chaque étape du processus de montage.

Para identificar las piezas más fácilmente, todas las piezas laminadas tienen una etiqueta. Ubique la etiqueta o el “sello” en el borde sin acabar para identificar las piezas.

Para facilitar aún más el ensamblaje, todos los bordes / lados sin acabar están sombreados de color “gris” en todos los pasos del ensamblaje.



# HELPFUL HINTS | CONSEILS UTILES | CONSEJOS PRÁCTICOS

Use these helpful hints to ensure proper assembly. Review and refer back to these hints when prompted to do so in an assembly step.

**We recommend you protect your work surface during assembly to prevent scratching or damage to table tops, wood floors, etc.**

## DOOR HINGES

The door hinge may be packaged together as one unit. You must separate the hinge parts to install.

Suivre ces conseils utiles pour assurer une installation sûre et adéquate. Revenir à ces conseils lorsque c'est indiqué lors des étapes de montage.

**Nous recommandons de protéger la surface de travail durant le montage afin d'éviter d'égratigner ou d'endommager les dessus de table, plancher de bois, etc.**

## CHARNIÈRES DE PORTE

La charnière peut être emballée comme une seule pièce. Il faut séparer la charnière en deux sections pour l'installer.

Use estos consejos prácticos para asegurarse de una instalación apropiada. Lea y revise de nuevo estos consejos cuando se le indique en los pasos de instalación.

**Recomendamos que proteja su área de trabajo durante el ensamblaje para no rayar las superficies de las mesas, pisos de madera, etc.**

## BISAGRAS DE PUERTA

La bisagra de puerta puede venir de fábrica como una sola unidad. Debe separar las piezas de la bisagra para su instalación.

**TURN THIS SCREW CLOCKWISE TO LOOSEN!  
TOURNER CETTE VIS DANS LE SENS DES AIGUILLES D'UNE MONTRE POUR DESSERRER!  
¡GIRE ESTE TORNILLO EN DIRECCIÓN DE LAS MANIJAS DEL RELOJ PARA AFLOJARLO!**

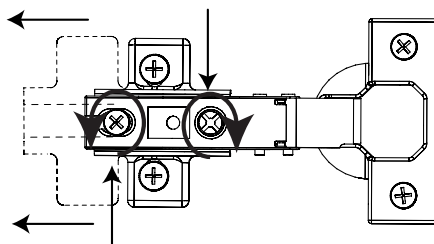

**LOOSEN THIS SCREW FULLY- BUT DO NOT REMOVE!  
DESSERRER COMPLÈTEMENT CETTE VIS, MAIS SANS LA RETIRER!  
¡AFLOJE COMPLETAMENTE ESTE TORNILLO – PERO NO LO quite!**

If door needs to be adjusted, see below to adjust hinges accordingly. Adjust doors with doors open, then close to check alignment. Repeat as necessary.

Si il est nécessaire d'ajuster la porte, voir les directives ci-dessous pour régler les charnières en conséquence. Régler les portes alors qu'elles sont ouvertes, puis fermer pour vérifier l'alignement. Répéter au besoin.

Si la puerta necesita ser ajustada vea a continuación cómo ajustar las bisagras. Ajuste las puertas cuando estén abiertas, luego ciérrelas para verificar si están alineadas. Si resulta necesario, repita los pasos.

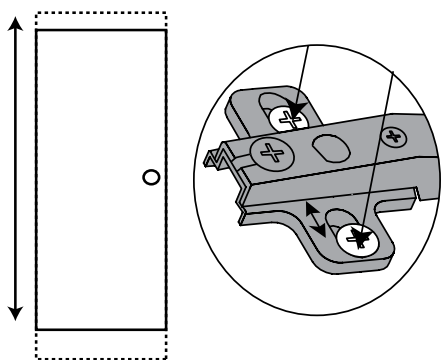

Hardware quantities may vary, depending upon your model. Please check hardware quantities carefully in each step.

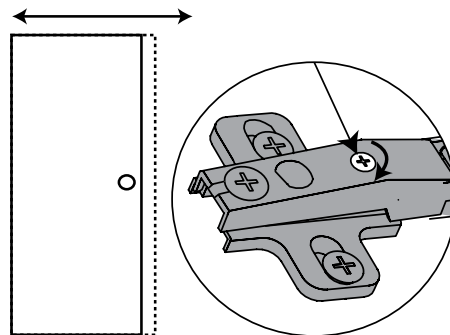

Le nombre de pièces de quincaillerie peut varier selon le modèle. Prière de vérifier soigneusement les quantités de pièces à chaque étape.

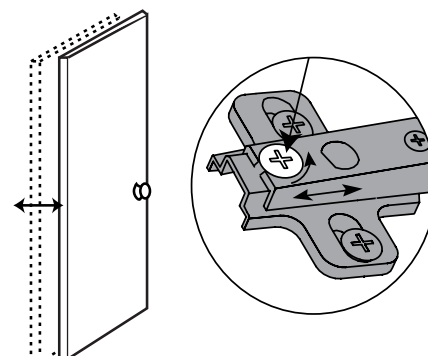

La cantidad de los herrajes puede variar, según el modelo. Verifique con cuidado la cantidad de los herrajes en cada paso.

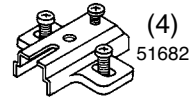

1

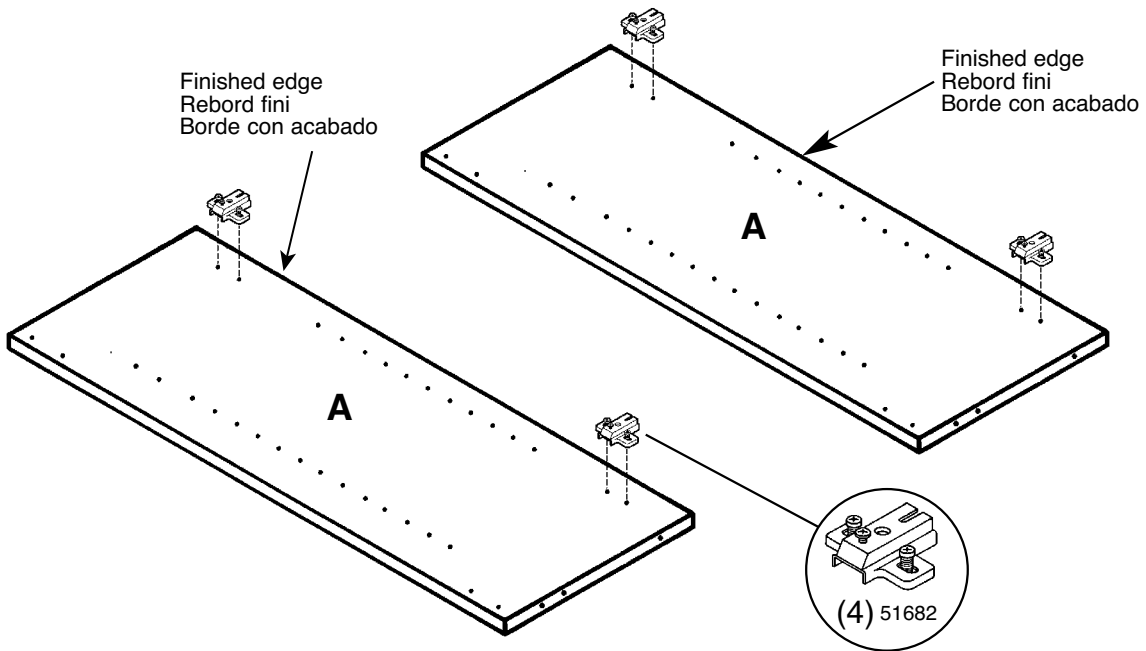

# 2

(14)  
81727

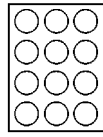

(14)  
51395

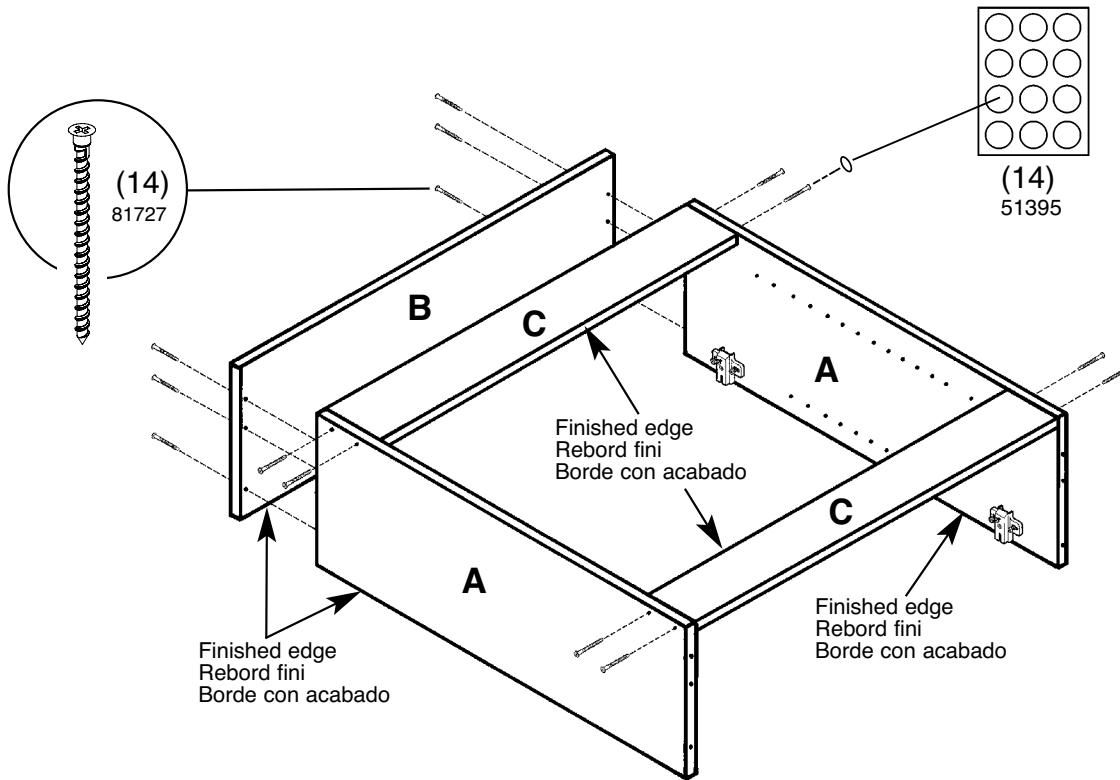



(6)  
81727

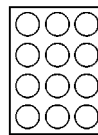

(6)  
51395

# 3

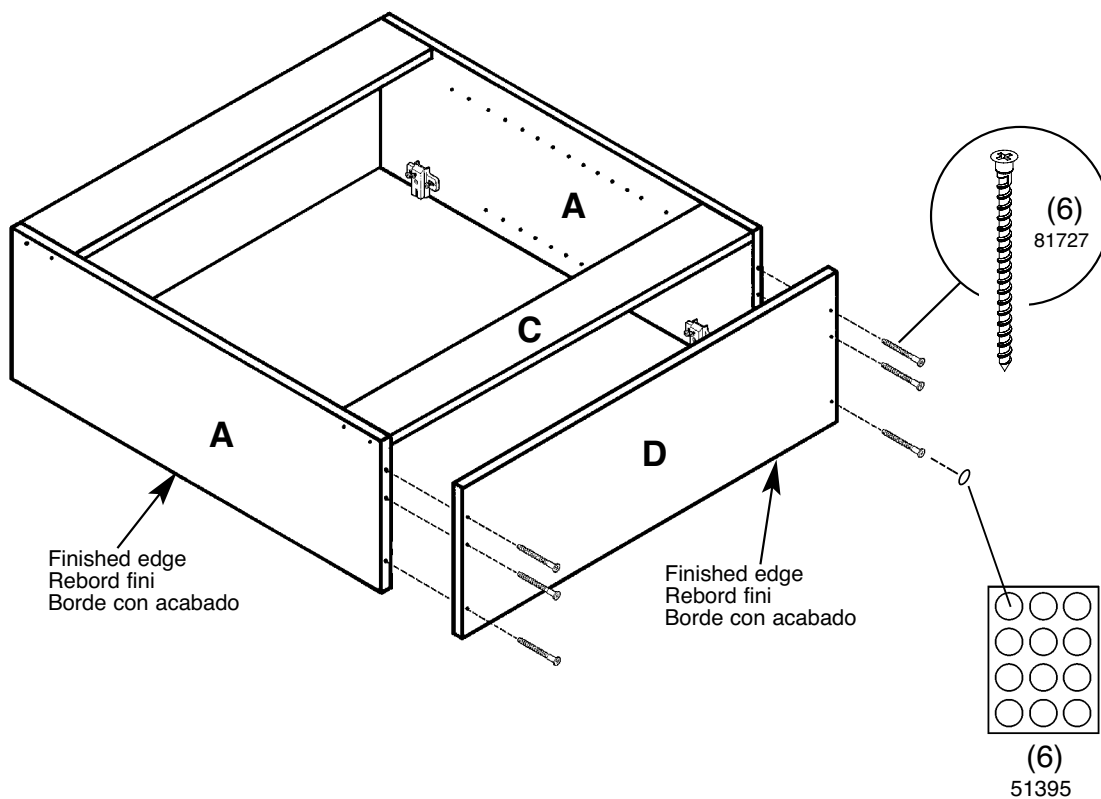

# 4

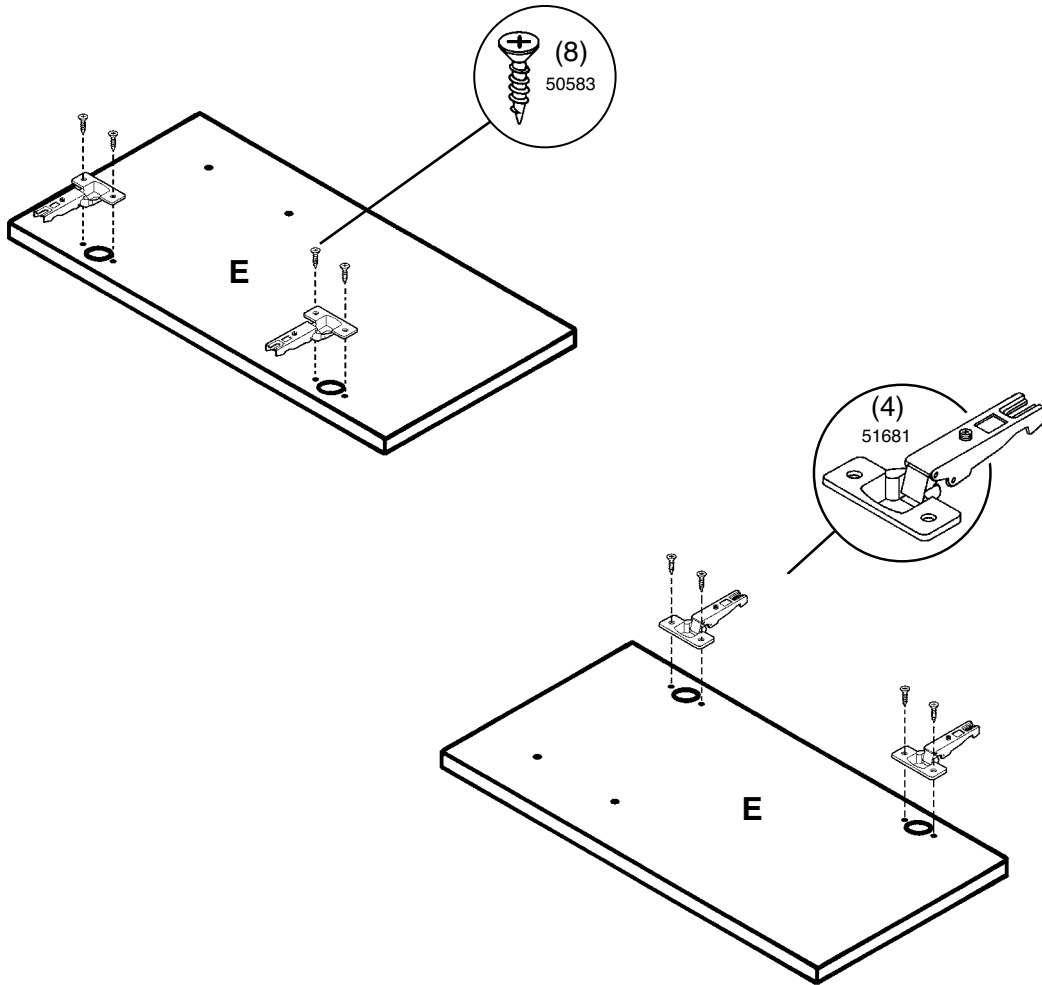
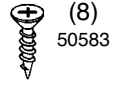
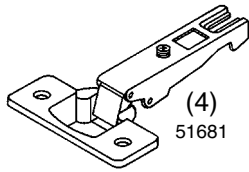





(20)  
50529

# 5

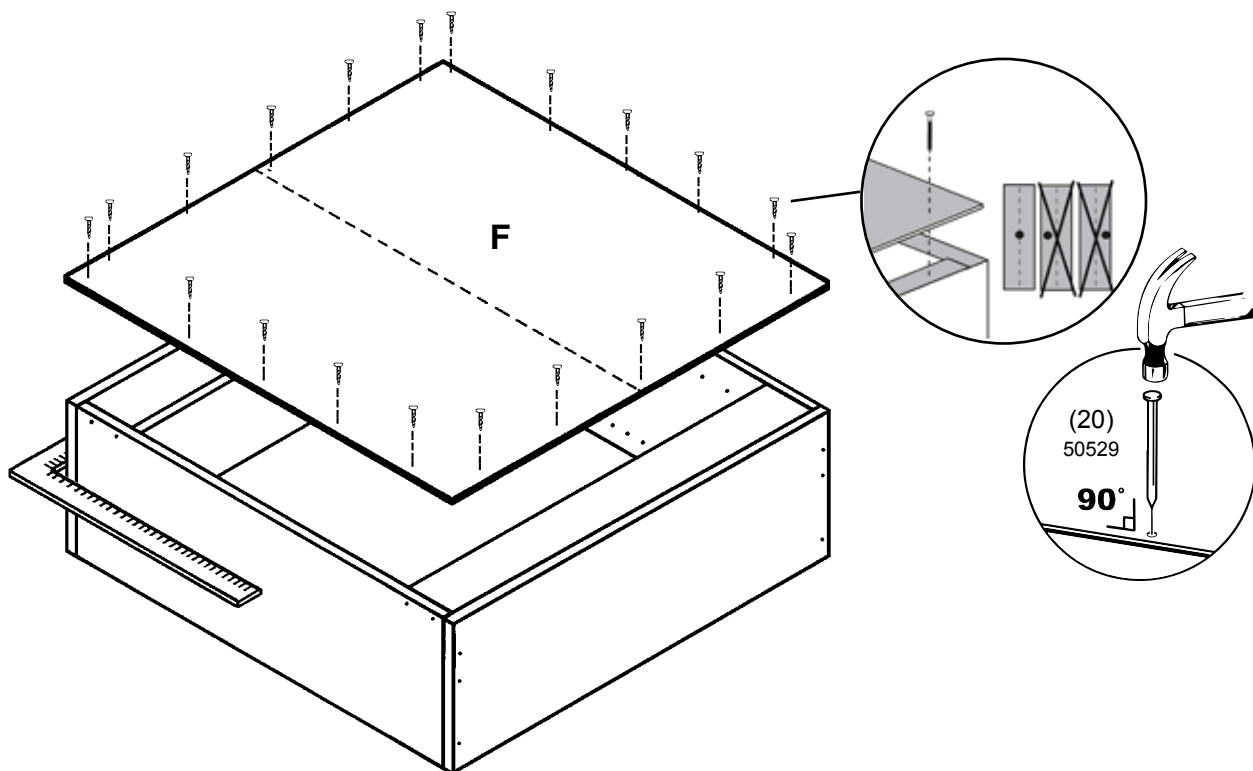

**CAUTION:** Do not move or stand the unit upright until the back panel (**F**) is nailed in place.

**MISE EN GARDE :** Ne pas déplacer ni redresser le meuble avant que les panneaux arrières (**F**) soient cloués en place.

**PRECAUCIÓN:** No mueva ni coloque la unidad de pie hasta que el panel trasero (**F**) esté clavado en su lugar.

# 6

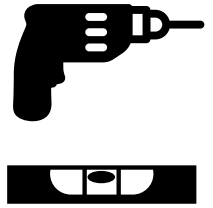
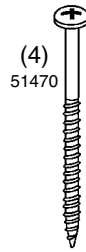

**CAUTION:** Two-Person Lift!

**MISE EN GARDE :** Soulever à Deux!

**ADVERTENCIA:** Dos personas deben levantar el producto.

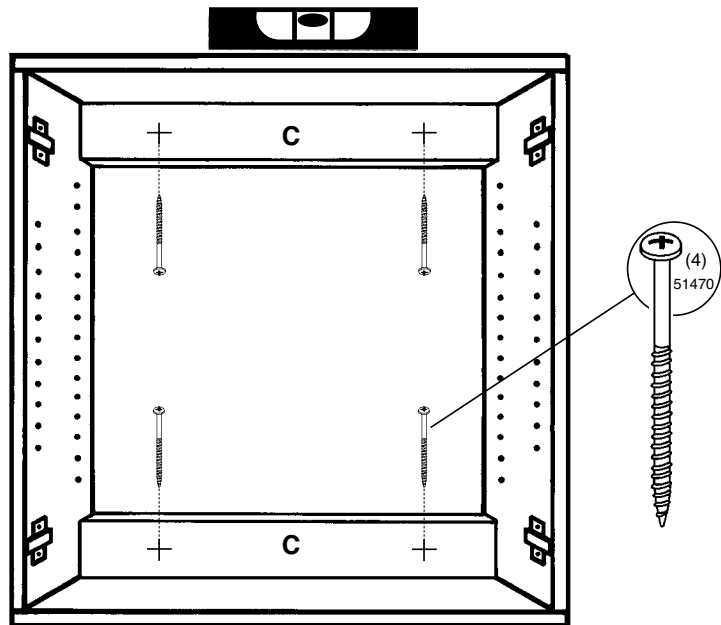
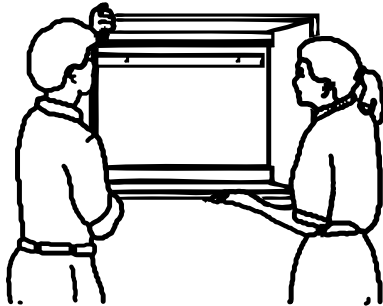

**NOTE:**

- Locate wall studs.
- Request assistance to lift unit and hold unit in place while securing to wall.
- Align screws with wall studs. Thread screws through top and bottom supports (about 2" down) to secure into wall studs.
- Level unit before attaching. To ease installation, use a power screwdriver.

**REMARQUE :**

- Localiser les montants de charpente.
- Demander de l'aide pour soulever et maintenir le module en place sur le mur.
- Aligner les vis sur les montants de charpente. Visser les vis à travers les supports supérieur et inférieur (à environ 5 cm du bord) pour les fixer dans les montants de charpente.
- Mettre le cube au niveau avant de le fixer. Utiliser un tournevis mécanique pour faciliter l'installation.

**NOTA:**

- Ubique los montantes de pared.
- ¡Pida ayuda para levantar la unidad y aguantar la unidad en su lugar mientras se fija a la pared.
- Alinee los tornillos con los montantes de pared. Enrosque los tornillos a través de los soportes superior e inferior (aproximadamente 5 cm hacia abajo) para fijarlos en los montantes de pared.
- Nivele el cubo antes de unirlo. Para facilitar la instalación, use un destornillador automático.



(2)  
51635



(4)  
51482

(4)  
99423

(4)  
51656

# 7

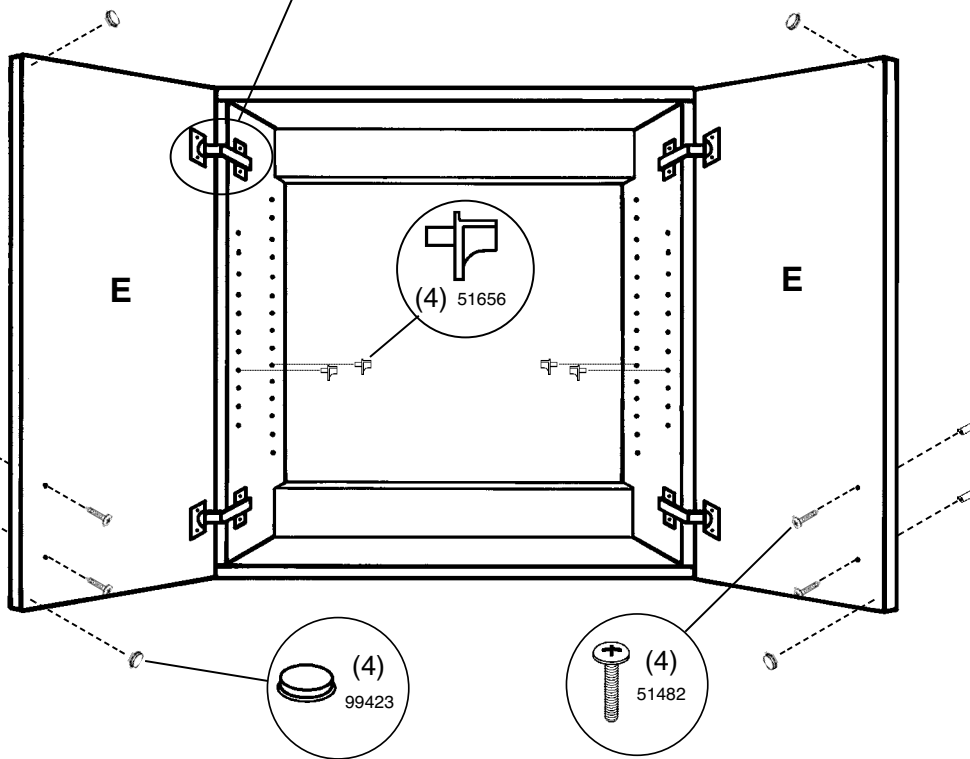
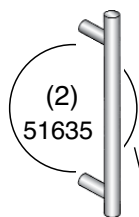
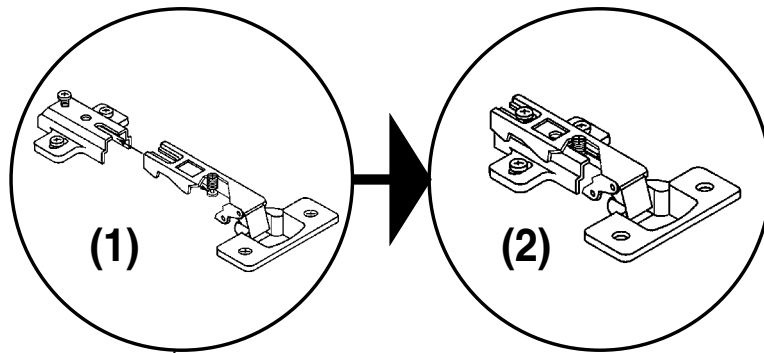

# 8

