

HOME DECORATORS COLLECTION

Cage Pendant
Home Depot SKU 607-744 (UPC 092903293528)
(Weathered Bronze Finish)

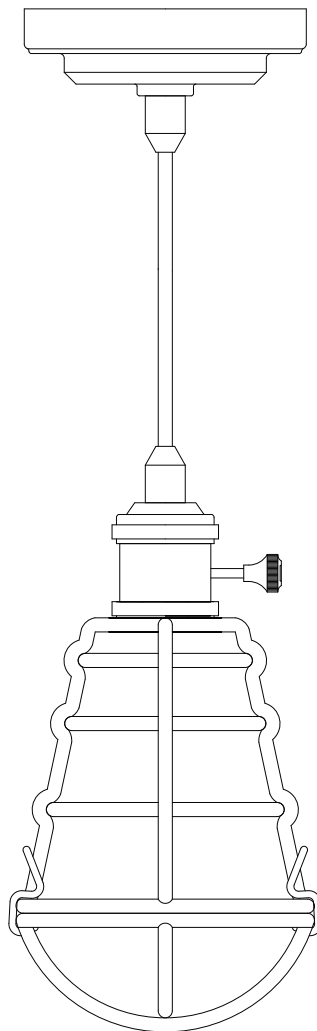

INSTRUCTION MANUAL

Thank you for purchasing this Home Decorators Collection interior pendant fixture. This product has been manufactured to the highest standards of safety and quality. The durable finish provide for care -free maintenance. Simply wipe with a clean towel to keep looking new.

FEATURES:

1. Durable easy to maintain finish; simply wipe with a clean soft cloth to keep looking new.
2. 40 Watt Vintage style medium base light bulb included. The medium base lamp holder may be fitted with a 100 Watt Type A incandescent bulb or CFL equivalent energy-saving bulb.
3. 6 Ft. cord included.

QUESTIONS, PROBLEMS, MISSING PARTS:

Before returning to your Home Depot, please call our Customer Service Team at 1-800-986-3460 or visit www.homedepot.com. Please reference your SKU 607-744 Pendant when speaking to a Customer Service agent.

ASSEMBLY INSTRUCTIONS

CAUTION:

1. Before starting to assemble your pendant fixture, spread all parts out on a clean flat surface. Inspect each part for defects that may have occurred during shipping.

Important: Inspect the wire insulation for any cuts, abrasions or exposed copper that may have resulted during shipping. If there is a defect in the wire, DO NOT continue the assembly operation. Please call our Customer Service Team at 1-800-986-3460.

2. CONSULT A QUALIFIED ELECTRICIAN IF YOU HAVE ANY ELECTRICAL QUESTIONS.
3. Keep your receipt and these Instructions for Proof of Purchase.

TOOLS REQUIRED FOR ASSEMBLY:

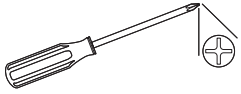

Phillips screwdriver
(not included)

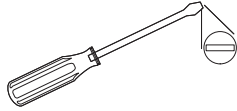

Flathead screwdriver
(not included)



Light Bulb

Uses (1) standard bulb up to 100 watts or CFL equivalent
(40 watt vintage bulb included)

PARTS INCLUDED FOR ASSEMBLY (parts are not to scale):

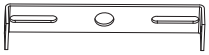

1 ea – Mounting
Strap (A)



2 ea – Outlet
Box Screw (B)

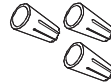

3 ea – Wire Nut (C)



2 ea – 3/8 in.
Machine Screw
(10 mm) (D)



1 ea – Green
Screw (E)

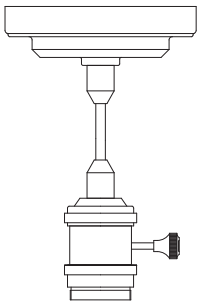

1 ea – Canopy (F),
Lamp Holder (I)

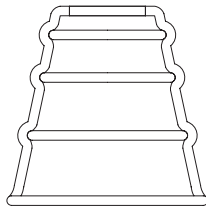

1 ea – Cage Shade (H)

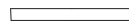

1 ea – Socket
Nut (G)

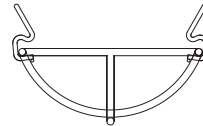

1 ea – Cage Shade
Cover (J)



1 ea – 40W Vintage
Style Light Bulb (K)

ASSEMBLY INSTRUCTIONS

1. TURN OFF ELECTRICITY at main fuse box (or circuit breaker box) before beginning installation by switching circuit breaker off or removing fuse. MIN 90° C SUPPLY CONDUCTORS. CONSULT A QUALIFIED ELECTRICIAN TO ENSURE CORRECT BRANCH CIRCUIT CONDUCTOR.

2. To adjust length of cord, loosen screw on cord fastener slipping cord through it to shorten or lengthen cord to desired length. Fasten mounting strap (A) onto the outlet box using two outlet box screws (B). Ensure that all supply circuit wires protrude out of the outlet box. Strip $\frac{3}{4}$ in. of insulation from wire ends of fixture and of supply circuit wires. Attach ground supply circuit wire and ground fixture wires together with wire nut (C). Never connect ground wire to black or white power supply wires. Twist stripped wire ends of fixture and supply circuit wires together black to black (hot) and white to white (neutral). Twist on wire nuts (C). Tape wire nuts and wires together. Carefully tuck connected wires and wire nuts into outlet box. (Alternatively, if there is no ground supply circuit wire, only attach the ground fixture wires to the mounting strap (A) with the green screw (E)).

3. Place the canopy (F) onto the mounting strap (A); aligning the two canopy side holes with the two side holes in the mounting strap (A). Secure into place by screwing two $\frac{3}{8}$ in. machine screws (D) through the two canopy side holes and into the two side holes in the mounting strap (A).

4. Attach cage shade (H) to lamp holder (I) and secure in place by tightening the socket nut (G) onto the lamp holder (I). Install light bulb (K). Only use bulb of the specified type and maximum rated wattage or less. Swing cage shade cover (J) onto cage shade (H) and secure into place by snapping in the clamp around the edge of where they meet.

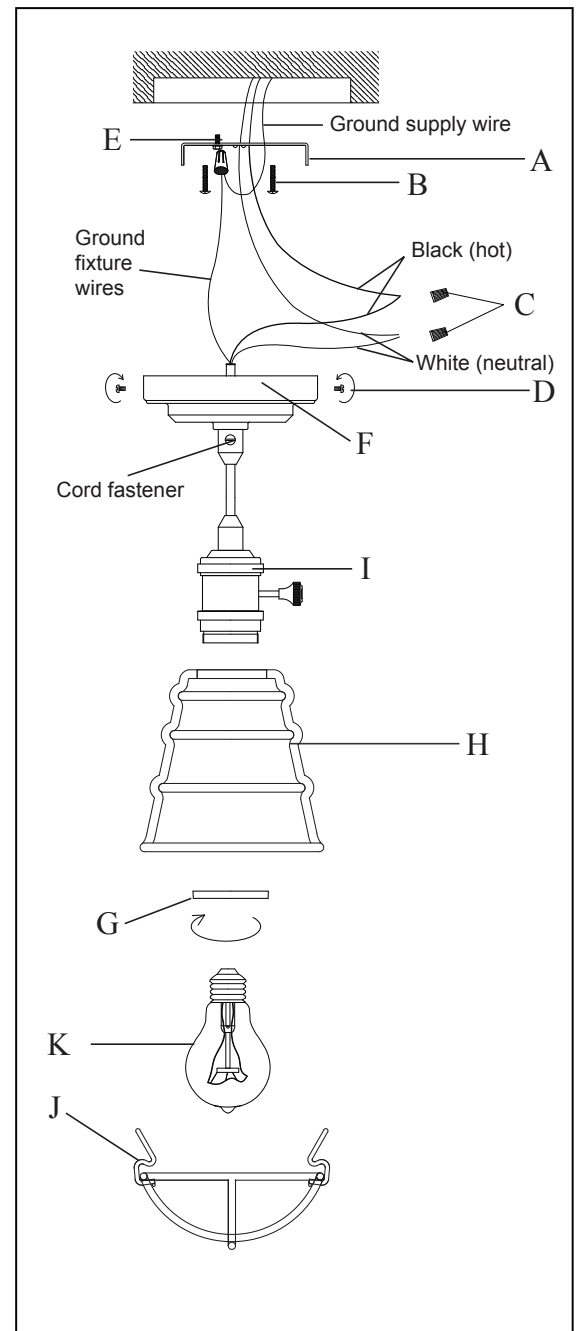

TROUBLESHOOTING:

	Possible Cause	Corrective Action
Bulb will not light.	1. Bulb is burned out.	1. Replace light bulb.
	2. Power is off.	2. Make sure power supply is on.
	3. Cord not plugged in.	3. Make sure cord is plugged into the outlet.
	4. Circuit breaker off.	4. Make sure circuit breaker is to the 'on' position.
Fuse blows or circuit breaker trips when light is turned on.	1. Exposed wire	1. Discontinue use. Unplug unit from the wall and contact a qualified electrician or call the Home Depot Customer Service Team at 1-800-986-3460.

PRODUCT MAINTENANCE:

1. To clean simply wipe with a soft dry cloth.
2. Do not use any cleaners with chemicals, solvents or harsh abrasives.

LIMITED WARRANTY

The manufacturer warrants this pendant fixture to be free from defects in materials and workmanship for a period of one (1) year from date of purchase. This warranty applies only to the original consumer purchaser and only to products used in normal use and service. If this product is found to be defective, the manufacturer’s only obligation, and your exclusive remedy, is the repair or replacement of the product at the manufacturer’s discretion, provided that the product has not been damaged through misuse, abuse, accident, modifications, alterations, neglect or mishandling. This warranty shall not apply to any product that is found to have been improperly installed, setup, or used in any way not in accordance with the instruction supplied with the product. This warranty shall not apply to a failure of the product as a result of an accident, misuse, abuse, negligence, alteration, or faulty installation, or any other failure not relating to faulty material or workmanship. This warranty shall not apply to the finish on any portion of the product, such as surface and/or weathering, as this is considered normal wear and tear. **The manufacturer does not warrant and specially disclaims any warranty, whether express or implied, of fitness for a particular purpose, other than the warranty contained herein. The manufacturer specifically disclaims any liability and shall not be liable for any consequential or incidental loss or damage, including but not limited to any labor / expense costs involved in the replacement or repair of said product.**

HOME DECORATORS COLLECTION

Lámpara Colgante en Forma de Jaula
Home Depot SKU 607-744 (UPC 092903293528)
(Acabado en bronce envejecido)

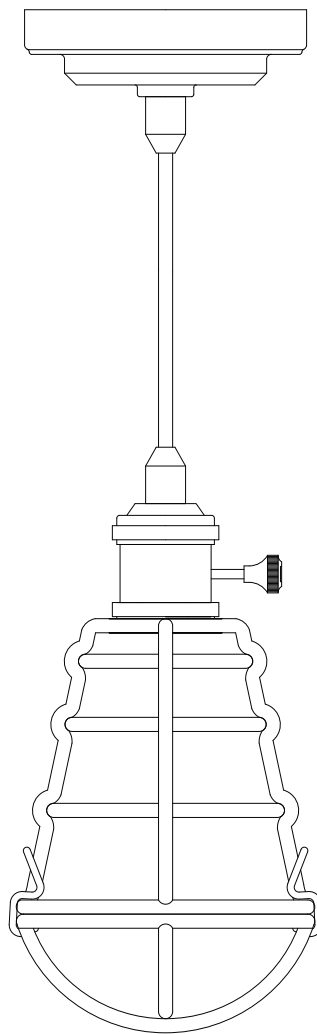

MANUAL DE INSTRUCCIONES

Gracias por comprar esta lámpara colgante de la colección Home Decorators. Este producto se ha fabricado con las normas de seguridad y calidad más elevadas. El acabado duradero apenas necesita mantenimiento. Simplemente pásale una toalla limpia para que se siga viendo como nueva.

CARACTERÍSTICAS:

1. Acabado duradero y fácil de mantener; simplemente pásale un paño limpio para que se siga viendo como nueva.
2. Se incluye bombilla de 40 vatios de base media estilo clásica. El portalámpara puede ser usado con una bombilla de 100 vatios tipo A incandescente o bombilla CFL equivalente que ahorran energía.
3. Cable de 182,88 cm incluido.

PREGUNTAS, PROBLEMAS O PIEZAS FALTANTES:

Antes de devolver el producto a The Home Depot, llama por favor a nuestro Equipo de Servicio al Cliente al 1-800-986-3460 o visita www.homedepot.com. Usa como referencia el SKU 607-744 cuando hables con un agente de Servicio al Cliente.

INSTRUCCIONES DE ENSAMBLAJE

PRECAUCIÓN:

1. Antes de empezar a ensamblar tu lámpara colgante, ordena todas las piezas sobre una superficie plana y limpia. Verifica que ninguna de las partes haya sufrido daños durante el envío. Importante: Revisa que el aislamiento de los cables no haya sufrido ningún corte, abrasión ni filamentos de cobre expuestos durante el envío. Si hay un defecto en el cable SUSPENDE el ensamblaje. Llama a nuestro equipo de Servicio al Cliente al 1-800-986-3460.
2. SI TIENES ALGUNA PREGUNTA SOBRE ELECTRICIDAD, CONSULTA A UN ELECTRICISTA CALIFICADO.
3. Conserva el recibo y estas instrucciones como Comprobante de Compra.

HERRAMIENTAS NECESARIAS PARA EL ENSAMBLAJE:

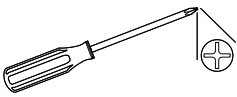

Destornillador Phillips
(no incluidos)

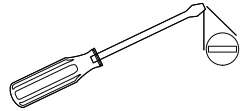

Destornillador de cabeza plana
(no incluidos)



Bombilla

Utiliza (1) bombilla standard hasta 100 vatios o bombilla CFL equivalente
(Bombilla de 40 vatios de estilo clásica incluida)

PIEZAS INCLUIDAS PARA EL ENSAMBLAJE (no se muestran a escala):

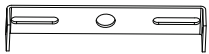

(1) Soporte de
Montaje (A)

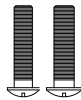

(2) Tornillos de la
Caja Eléctrica (B)

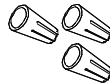

(3) Tuercas para
Cable (C)



(2) Tornillo
Maquinado de 3/8
plg (10 mm) (D)



(1) Tornillo
Verde (E)

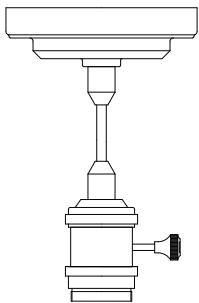

(1) Cubierta (F),
Portalámpara (I)

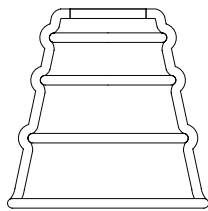

(1) Canasta de la
pantalla (H)

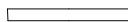

(1) Tuerca del
portalámpara (G)

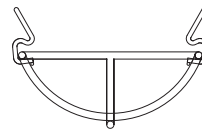

(1) Cubierta de
la pantalla (J)



(1) Bombilla de 40
vatios de estilo
clásica (K)

INSTRUCCIONES DE ENSAMBLAJE

1. APAGA LA ELECTRICIDAD en la caja de fusibles antes de comenzar la instalación desconectando el cortacircuitos o sacando el fusible.

CONDUCTORES DE CORRIENTE, MÍNIMO 90° C.

CONSULTA A UN ELECTRICISTA CALIFICADO PARA GARANTIZAR UNA CONEXIÓN CORRECTA DEL CONDUCTOR DEL CIRCUITO DERIVADO.

INSTRUCCIONES DE ENSAMBLAJE

2. Para ajustar el largo del cordón, afloje el tornillo en el asegurador del cordón deslizando el cordón a través del mismo para acortar o alargar el cordón como se desee. Ajusta el soporte de montaje (A) en la caja eléctrica usando los dos tornillos incluidos (B).

Asegúrate de que todos los cables de entrada del circuito sobresalgan de la caja eléctrica. Pela 1,9 cm de aislamiento de los extremos de los cables de la lámpara y del circuito de entrada. Une el cable a tierra del circuito y cable verde (cable a tierra de la lámpara) con una tuerca para cables (C). Nunca conectes el cable a tierra a los cables de entrada de corriente negro o blanco. Enrosca los extremos de los cables pelados de la lámpara y de la entrada de corriente del circuito negro con negro (positivo) y blanco con blanco (neutral). Enrosca las tuercas para cables (C). Une con cinta adhesiva los cables y las tuercas. Coloca con cuidado los cables conectados dentro de la caja eléctrica. (Si no hay cable de tierra en el circuito, fija entonces el cable a tierra de la lámpara al soporte de montaje (A) con el tornillo verde (E)).

3. Coloque la cubierta (F) en el soporte de montaje (A), alinee los dos orificios laterales de la cubierta con los dos orificios laterales del soporte de montaje (A). Fíje todo atornillando los dos tornillos maquinados de 10 mm (D) en el soporte de montaje (A) pasándolos a través de los orificios de la cubierta.

4. Conecte la canasta de la pantalla (H) al portalámpara (I) y fíjalo apretando la tuerca del portalámpara (G) en el portalámpara (I). Instala la bombilla (K). Usa solamente bombillas del tipo especificado y del vataje indicado o menor. Coloque la cubierta de la pantalla (J) en la canasta de la pantalla (H) y fíje apretando la abrazadera alrededor del borde donde se unen.

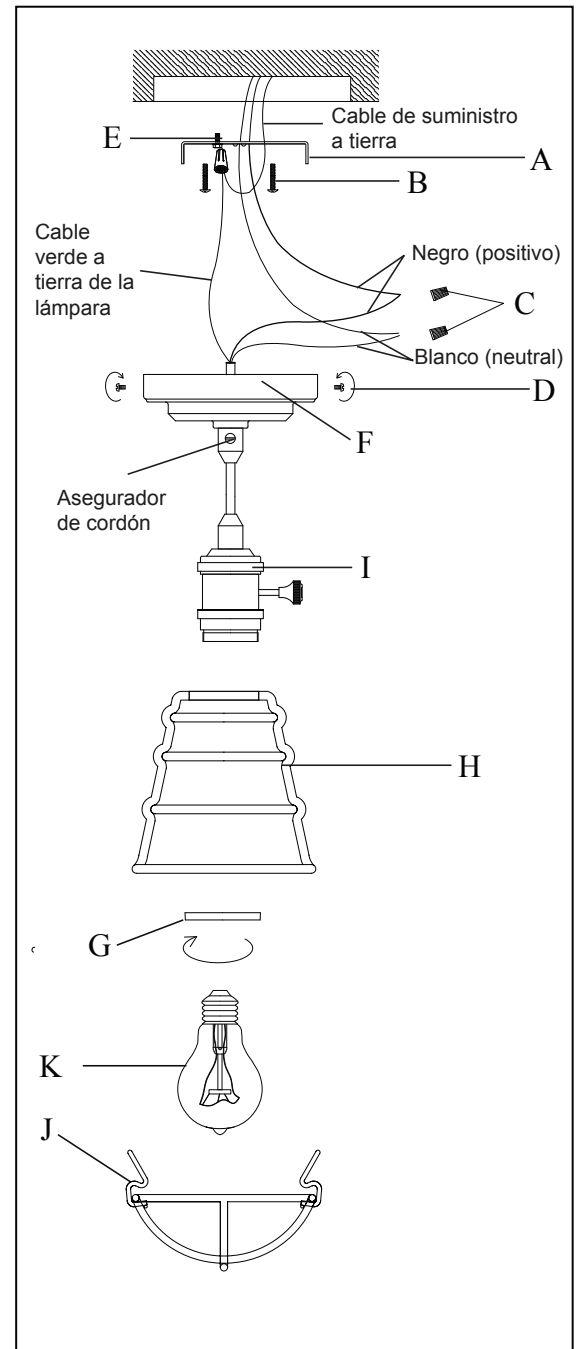

SOLUCIÓN DE PROBLEMAS:

	Causa Posible	Solución
La bombilla no enciende.	1. La bombilla está fundida.	1. Reemplaza la bombilla.
	2. No hay electricidad.	2. Asegúrate de que la corriente esté encendida.
	3. El cable no está enchufado.	3. Asegúrate de que el cable esté conectado al tomacorriente.
	4. El cortacircuitos está apagado.	4. Asegúrate de que el cortacircuitos esté en la posición de 'on' (encendido).
El fusible se funde o el cortacircuitos salta cuando se enciende la luz	1. Un cable expuesto	1. No uses la lámpara. Desconéctala de la pared y contacta a un electricista calificado o llama al equipo de Servicio al Cliente de The Home Depot al 1-800-986-3460.

MANTENIMIENTO DEL PRODUCTO:

1. Para limpiarla simplemente usa un paño suave y seco.
2. No uses limpiadores con químicos, solventes o productos abrasivos.

GARANTÍA LIMITADA

El fabricante garantiza que esta lámpara no presentará defectos materiales o de fabricación por un período de (1) año a partir de la fecha de compra. Esta garantía es válida sólo para el comprador original y cubre solamente los productos en uso y funciones normales. Si se descubre algún defecto en este producto, la única obligación del fabricante, y el exclusivo remedio del comprador, es la reparación o el reemplazo del producto a discreción del fabricante, siempre y cuando el producto no se haya dañado por mal uso, abuso, accidente, modificaciones, alteraciones, negligencia o manejo indebido. Esta garantía no cubre ningún producto que se instale, configure o use incorrectamente sin seguir las instrucciones adjuntas al producto. Esta garantía no cubre fallas del producto a consecuencia de un accidente, mal uso, abuso, negligencia, modificaciones o instalaciones defectuosas, o cualquier otra falla no relacionada con defectos materiales o de fabricación. Esta garantía no se aplica al acabado de ninguna parte del producto, como el de la superficie, y al deterioro por condiciones ambientales, ya que eso se considera un desgaste normal. **El fabricante no garantiza y rechaza especialmente toda garantía, ya sea expresa o implícita, de idoneidad para un propósito en particular distinto de la garantía aquí indicada. El fabricante se exime específicamente de cualquier obligación y no es responsable por daños o pérdidas directas o indirectas, lo que incluye cualquier costo de mano de obra o gastos relacionados con el reemplazo o reparación de dicho producto.**