



Cast Stone Mailbox Post

Poste para buzón de piedra moldeada

Poteau de la boîte à lettres en pierre agglomérée

Installation Instructions

Instrucciones para la instalación

Instructions pour l'installation

Model 50-KITGWC
Model 50-KITGWO
Model 50-KITGWF
Model 50-KITGWP
Model 50-KITBWC
Model 50-KITBWO
Model 50-KITBWF
Model 50-KITBWP
Model 50-KITWWCS
Model 50-KITWWOS

Modelo 50-KITGWC
Modelo 50-KITGWO
Modelo 50-KITGWF
Modelo 50-KITGWP
Modelo 50-KITBWC
Modelo 50-KITBWO
Modelo 50-KITBWF
Modelo 50-KITBWP
Modelo 50-KITWWCS
Modelo 50-KITWWOS

Modèle 50-KITGWC
Modèle 50-KITGWO
Modèle 50-KITGWF
Modèle 50-KITGWP
Modèle 50-KITBWC
Modèle 50-KITBWO
Modèle 50-KITBWF
Modèle 50-KITBWP
Modèle 50-KITWWCS
Modèle 50-KITWWOS



Installation Instructions Cast Stone Mailbox Post

Mailbox Solution Components:

- (1) Cast Stone Post
- (1) Mailbox Support
- (1) Cast Stone Post Cap
- (4) 3" Zinc Plated #10 Flathead Wood Screws

Materials and Tools Required:

- Ready to mix concrete
- One 8' 4"x4" pressure treated wooden post
- Shovel or post hole digger
- Tape measure
- Drill
- Masonry drill bit 9/64
- Hammer
- Level
- Saw
- Phillips screw driver
- Caulk (Clear)

Step 1. Dig a hole 8" in diameter approximately 24" - 36" deep.* Review USPS mailbox requirement from the curb.**

Step 2. Determine the height of the 4" x 4" wooden post by adding the depth of the hole plus 50". Mark wooden post accordingly and cut off excess material with a saw.

Step 3. Place the 4" x 4" wooden post in the hole and gently tap the top of the post with a hammer to secure the post in the ground.

Step 4: Mix concrete to manufacturer's recommendations and pour evenly around the post to the top of the hole. Use a level to make sure the post is straight and secure until concrete sets.

Step 5: Slide the cast stone mailbox post over the 4" x 4" wooden post. Position cast stone post flush to the ground and flush to the middle of the wooden post facing the street.

Step 6: Double sided construction grade tape is pre-installed for securing the curved support leg to the bottom of the support shelf. Remove the protective plastic on the double sided tape and attach the leg by pressing it onto the tape. **The curved leg must be placed into the recess so the bottom of the leg with the hole is facing the side for mounting.**

Step 7: Depending on mailbox size (not included), either standard or oversized, the mailbox support platform should be positioned between 38" to 43" high** from the ground. Center the mailbox support on the cast stone post and drill through the pre-drilled holes on the mailbox support and through the cast stone column, and into the wooden post using a 9/64 masonry bit. Secure with three #10 screws.

Step 8: Further secure the mailbox support arm by drilling another hole at the bottom through the pre-drilled hole and through the cast stone column, and into the wooden post. Secure with one #10 screw. Use manual screwdriver for final seating of screw.

Step 9: Apply clear caulk to top of the cast stone post and secure the mailbox cap.

Step 10: To install the mailbox onto the mailbox support platform, follow the mailbox manufacturer's installation instructions.

IMPORTANT NOTES:

*Before digging, check for underground utilities. The North American One Call Referral Service at 1.888.258.0808 connects you to a national directory of utility companies.

**The United States Postal Service requires mailboxes to be installed with the bottom of the box at a vertical height of between 3-1/2 to 4 feet from the road surface and 6 to 8 inches from the front face of the curb to the mailbox door.

Questions? Contact your local Eye Level Dealer or Eye Level Customer Service at 888.782.1760, option 3.

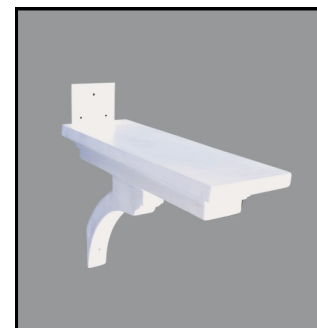

Mailbox Support



Instrucciones para la instalación Poste para buzón de piedra moldeada

Componentes de la Solución para el Buzón:

- (1) Poste de piedra moldeada
- (1) Soporte para el buzón
- (1) Tapa del poste de piedra moldeada
- (4) tornillos para madera de cabeza chata No. 10 de 3 pulgadas, revestidos de zinc

Materiales y herramientas necesarias:

- Concreto listo para mezclar
- Pala o excavadora manual para pozos
- Broca para mampostería 9/64
- Serrucho
- Un poste de madera tratado a presión de 8' 4"x4"
- Cinta métrica
- Martillo
- Destornillador Phillips
- Taladro
- Nivel
- Masilla (clara)

- Paso 1.** Cave un pozo de 8" de diámetro y aproximadamente 24" – 36" de profundidad.* Consulte los requisitos del Servicio Postal de los Estados Unidos sobre distancia de los buzones respecto del bordillo.**
- Paso 2.** Determine la altura del poste de madera de 4"x 4" agregando la profundidad del pozo más 50". Marque y corte el poste de madera en consecuencia y corte el material sobrante con un serrucho.
- Paso 3.** Meta en el pozo el poste de madera de 4" x 4" y golpee suavemente la parte superior del poste con un martillo para asegurar el poste en el suelo.
- Paso 4:** Mezcle el concreto según las recomendaciones del fabricante y viértalo en forma pareja alrededor del poste hasta el borde superior del agujero. Use un nivel para estar seguro de que el poste está derecho y seguro hasta que se endurezca el concreto.
- Paso 5:** Deslice el poste del buzón de piedra moldeada sobre el poste de madera de 4" x 4". Ponga en posición el poste de piedra moldeada a ras con el piso y a ras con la mitad del poste de madera, dando frente a la calle.
- Paso 6:** Una cinta de grado de construcción que adhiere por ambos lados viene preinstalada para unir en forma segura la pata curvada de apoyo al fondo del estante de apoyo. Quite el plástico de protección de la cinta que adhiere por ambos lados y sujete la pata apretándola contra la cinta. **La pata curvada debe encajar en la depresión para que el extremo inferior de la pata con el agujero quede mirando el lado de montaje.**
- Paso 7:** Según el tamaño del buzón (no incluido), estándar o sobredimensionado, la plataforma de apoyo del buzón debe colocarse a una altura del suelo comprendida entre 38 y 43 pulgadas**. Centre la plataforma de apoyo del buzón en el poste de piedra moldeada y termine de perforar los agujeros pre-taladrados del soporte del buzón, atravesando la columna de piedra moldeada y penetrando en el poste de madera, utilizando para ello una broca para mampostería 9/64. Asegure con tres tornillos No. 10.
- Paso 8:** Asegure más firmemente el brazo de apoyo del buzón terminando de perforar otro agujero pre-taladrado en el fondo, atravesando la columna de piedra moldeada, y penetrando en el poste de madera. Asegure con un tornillo No. 10. Utilice un destornillador manual para terminar de fijar el tornillo.
- Paso 9:** Aplique masilla clara a la parte superior del poste de piedra moldeada y asegure la tapa del buzón.
- Paso 10:** Para instalar el buzón sobre la plataforma de apoyo del buzón siga las instrucciones de instalación del fabricante del buzón.

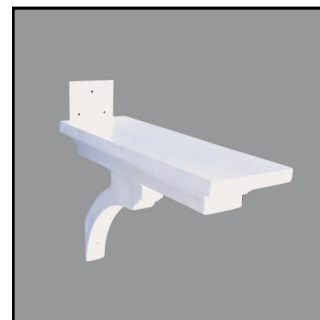

Soporte del buzón

NOTAS IMPORTANTES:

*Antes de cavar, averigüe si hay cables o cañerías de servicios públicos. Llamando al 1.888.258.0808, el Servicio de Derivación en una Llamada de América del Norte (North American One Call Referral Service) lo conectará con un directorio nacional de compañías de servicios públicos.

**El Servicio Postal de los Estados Unidos requiere que los buzones estén instalados con el fondo de la caja a una altura vertical comprendida entre 3-1/2 y 4 pies de la superficie del camino y 6 y 8 pulgadas desde la cara frontal del bordillo hasta la puerta del buzón.

¿Preguntas? Póngase en contacto con el vendedor de Eye Level o con el Servicio al Cliente de Eye Level llamando al 888.782.1760, opción 3.



Instructions pour l'installation du poteau de la boîte à lettre en pierre agglomérée

Composantes de la boîte à lettres Solution:

- (1) Poteau en pierre agglomérée
- (1) Chapiteau du poteau en pierre agglomérée
- (1) Support de la boîte à lettres
- (4) vis à bois de 3" à tête plate n° 10 avec revêtement de zinc

Matériel et outils indispensables:

- Béton prêt à mélanger
- Pelle ou excavateur pour le trou du poteau
- Perceuse à percussion mèche 9/64
- Scie
- Un poteau de bois traité sous pression de 2,50 m x 10 x10 cm
- Mètre enrouleur
- Marteau
- Tournevis Phillips
- Perceuse
- Niveau
- Mastic (transparent)

Étape 1: Creusez un trou d'environ 20 cm de diamètre et 61 à 91 cm de profondeur.* Consultez les normes du service postal pour les boîtes à lettres en bordure de la route.**

Étape 2: Déterminez la hauteur du poteau de bois de 10 cm x 10 cm en ajoutant la profondeur du trou plus 1,27 m. Marquez le poteau de bois selon ces indications et sciez le matériel en excès.

Étape 3: Placez le poteau de bois de 10 cm x 10 cm dans le trou et tapez légèrement sur le sommet du poteau avec un marteau pour le stabiliser.

Étape 4: Mélangez le béton d'après les recommandations du fabricant et versez en couche égale autour du poteau en recouvrant le trou. Servez-vous d'un niveau pour veiller à ce que le poteau soit bien droit et tienne bien jusqu'à ce que le béton prenne.

Étape 5: Faites glisser le poteau en pierre agglomérée de la boîte à lettres sur le poteau de bois de 10 cm x 10 cm. Positionnez le poteau de pierre agglomérée pour l'aligner avec le sol et bien l'aligner au milieu du poteau de bois face à la rue.

Étape 6: Un ruban adhésif à 2 côtés de qualité construction est préinstallé pour faire tenir la tige de support courbé en bas de la plaque de support. Enlevez le plastic protecteur du ruban adhésif à 2 côtés et faites tenir la tige en appuyant bien sur le ruban. **La tige courbée doit être placée dans l'embrasure de façon à ce que le bas de la tige où se trouve le trou soit du côté de l'assemblage.**

Étape 7: Selon la taille de la boîte à lettres (elle n'est pas incluse) qu'elle soit de taille standard ou grand format, la plateforme de support de la boîte à lettres doit être positionnée à une hauteur de 38" à 43" à partir du sol. Centrez le support de la boîte à lettres sur le poteau de pierre agglomérée et percez dans les trous déjà existants sur le support de la boîte à lettres, dans la colonne de pierre agglomérée et dans le poteau de bois en utilisant une mèche de maçonnerie 9/64. Faites tenir avec 3 visse n° 10.



Support de la boîte à lettres

Étape 8: Pour mieux faire tenir le bras de support de la boîte à lettres, percez un autre trou en bas, dans le trou déjà existant, dans la colonne de pierre agglomérée et dans le poteau de bois. Faites tenir avec une visse n° 10. Utilisez un tournevis manuel pour finir d'installer la visse.

Étape 9: Appliquez du mastic transparent en haut du poteau de pierre agglomérée et faites tenir le couvercle de la boîte à lettres.

Étape 10: Pour installer la boîte à lettres sur la plateforme de support de la boîte à lettres, suivez les instructions d'installation du fabricant de la boîte à lettres.

NOTES IMPORTANTES:

*Avant de creuser, vérifiez qu'il n'y ait pas d'installations souterraines pour les services publics. Appelez le Service des renseignements en Amérique du Nord au 1.888.258.0808 pour qu'il vous communique avec l'annuaire national des compagnies de service public.

**Le service de la poste des Etats-Unis demande que les boîtes à lettres soient installées de façon à ce que le fond de la boîte à lettre soit à une hauteur verticale entre 1,07 m et 1,22 m de la surface de la rue avec une distance entre 15 et 20 cm de la bordure de la route à la porte de la boîte à lettres.

Questions? Contactez votre concessionnaire Eye Level local ou le service clientèle de Eye Level au 888.782.1760, puis appuyez sur le 3.