

## 3-Tier Fabric Shoe Organizer

Organisateur à chaussures en tissu 3 niveaux

Organizador de zapatos de tela de 3 niveles

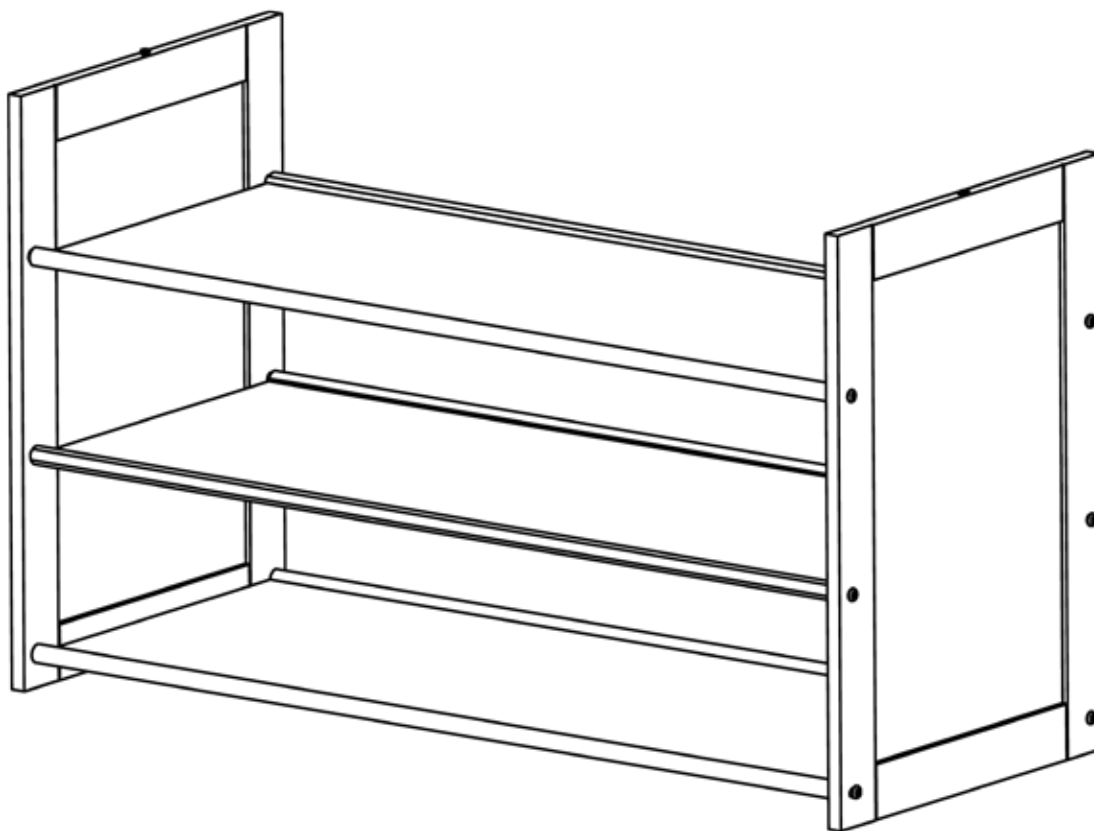



**FOLLOW INSTRUCTIONS CAREFULLY**  
**SIGA LAS INSTRUCCIONES DETENIDAMENTE**  
**OBSERVER SOIGNEUSEMENT LES INSTRUCTIONS**

Please do not return product to the retail store. For product assistance and warranty information please call Consumer Affairs at 1-800-874-0008.

**Manufacturer Warranty**

Manufacturer will replace any missing or damaged part due to manufacturer defect for one year after purchase. Please have proof of purchase for warranty claims.

.

Veillez s'il vous plaît ne pas retourner le produit au magasin revendeur pour toute demande de conseils, ou d'informations relatives à la garantie du produit ; s'il vous plaît appelez le Service Consommateurs au 1-800-874-0008.

**Garantie du Fabricant**

Le fabricant remplacera toute pièce manquante ou endommagée en raison d'un défaut de fabrication dans l'année suivant l'achat. S'il vous plaît rapportez une preuve d'achat pour les réclamations de garantie

.

Por favor no devuelva el producto a la tienda, para asistencia e información de garantía contacte al departamento de Atención al Consumidor al 01-800-874-0008.

**Garantía del Fabricante**

El fabricante reemplazará cualquier parte faltante o dañada como consecuencia de un defecto de fábrica, con un año de garantía después de la fecha de compra. Por favor conserve su prueba de compra para reclamaciones de garantía.

## SAFETY PRECAUTIONS | CONSIGNES DE SÉCURITÉ | PRECAUCIONES DE SEGURIDAD



### WARNING

- This unit contains small parts which could be a choking hazard for small children. Children should be under adult supervision at all times or serious injury could occur
- Do not overload unit. If any shelf, top, or bottom of unit bows or bends, it is overloaded. The shelf, top, or bottom could collapse and cause serious bodily injury and/or damage to personal belongings.
- Do not climb or step on the unit. The unit may become unstable and either tip or collapse. Serious bodily injury and/or damage to personal belongings may occur.
- Do not cut or press fabric directly on surface.



### MISE EN GARDE

- Cette unité contient de petites pièces qui pourraient représenter un risque de suffocation pour les jeunes enfants. Les enfants devraient être sous la surveillance d'un adulte en tout temps, pour éviter des blessures graves.
- Ne surchargez pas l'unité. Si une étagère, le haut ou le bas de l'unité sont déformés ou incurvés, il y a une surcharge. L'étagère, le haut ou le bas pourrait s'effondrer et provoquer des blessures corporelles graves ou des dommages aux effets personnels.
- Ne surchargez pas l'unité. Si une étagère, le haut ou le bas de l'unité sont déformés ou incurvés, il y a une surcharge. L'étagère, le haut ou le bas pourrait s'effondrer et provoquer des blessures corporelles graves ou des dommages aux effets personnels.
- Ne pas couper ni repasser du tissu directement sur la surface.



### ADVERTENCIA

- Esta unidad contiene partes pequeñas que podrían resultar peligrosas y causar asfixia en niños pequeños. Los niños deben permanecer bajo la supervisión de un adulto en todo momento para evitar lesiones graves.
- Descargue siempre la unidad antes de moverla. El peso de sus pertenencias puede hacer que la unidad se vuelva inestable y se incline o se caiga, pudiendo causar lesiones corporales graves o daños a sus pertenencias.
- No sobrecargue la unidad. Si alguna estantería, la parte superior o la parte inferior de la unidad se comban o se doblan, entonces la unidad está sobrecargada. La estantería, la parte superior o la parte inferior podrían caerse y causar lesiones corporales graves o dañar sus pertenencias.
- No corte ni presione las telas directamente sobre la superficie.

# PARTS | PIÈCES | PIEZAS

**AA**



**x12**

**BB**



**x2**

**CC**



**x2**

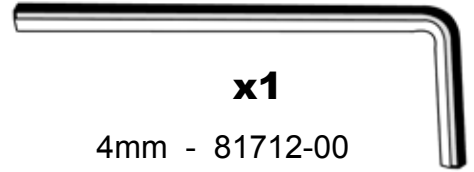

**x1**

4mm - 81712-00

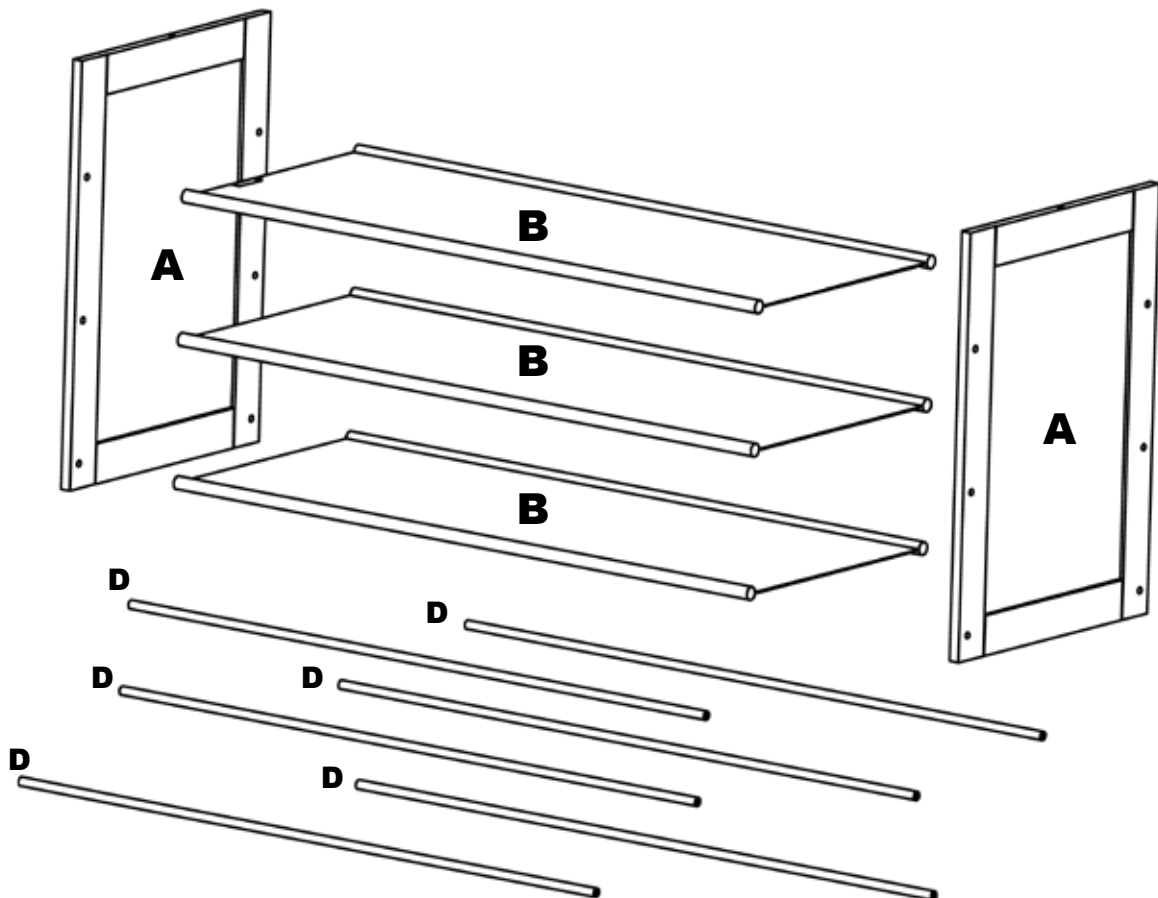

# 1



**A)** Insert 2 metal poles (D) into pole pockets of each fabric shelf (B) as shown. Repeat 2 times.

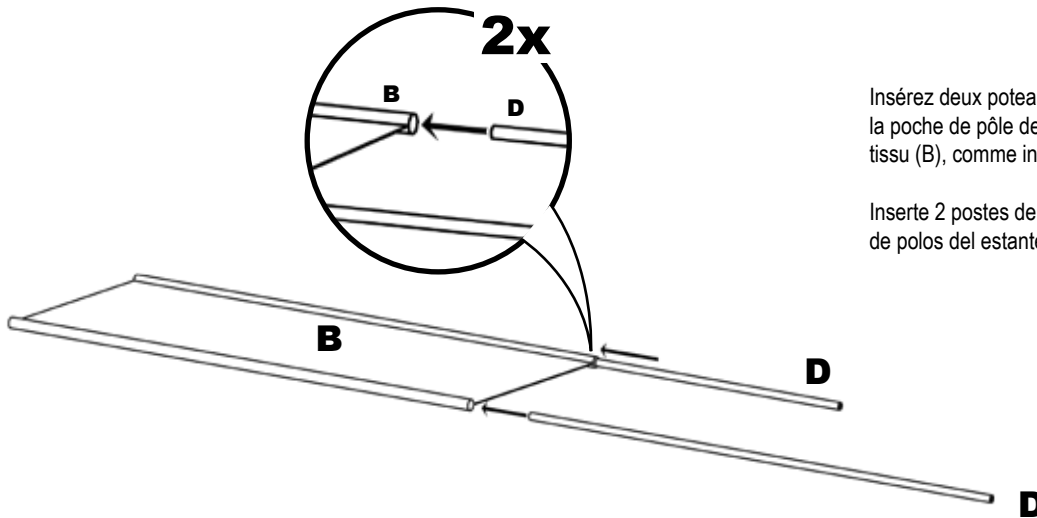

Insérez deux poteaux métalliques (D) dans la poche de pôle de chaque étagère de tissu (B), comme indiqué. Répétez 2 fois.

Inserte 2 postes de metal (D) en los bolsillos de polos del estante inferior de tela (C).

**B)** Arrange side panels (A) as shown, noting hole positions. Align poles in fabric shelf (B) with holes in side panel (A) as shown. Attach bottom fabric shelf (B) to left and right side panels (A) with 4 hex screws (AA) using the 4mm hex key.

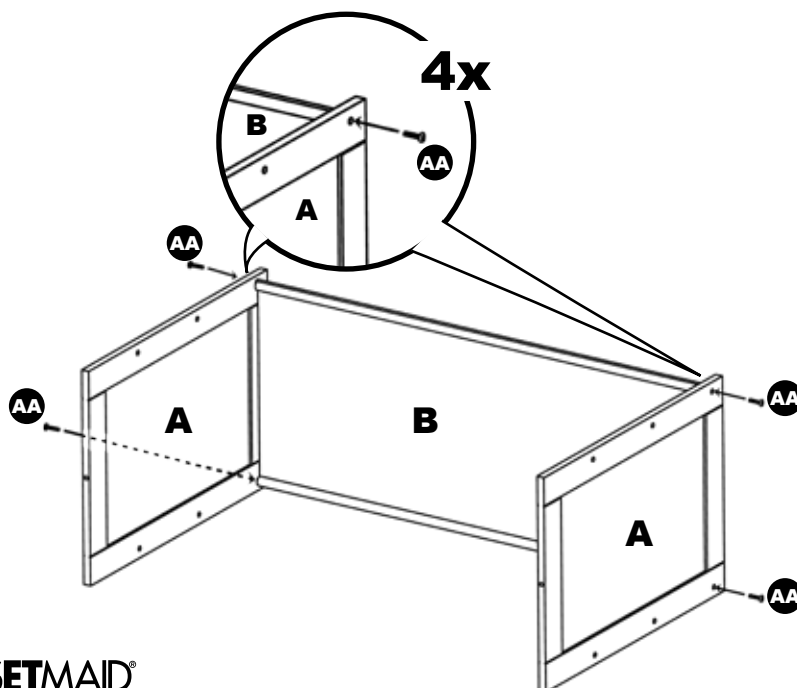

Disposer les panneaux latéraux (A) comme indiqué, notant la position des trous. Alignez pôles en tissu étagère (B) avec des trous dans le panneau latéral (A) comme indiqué. Fixez tablette inférieure de tissu (B) à gauche et panneaux latéraux droit (A) avec 4 vis hexagonales (AA) en utilisant la clé hexagonale de 4 mm.

Organizar paneles laterales (A) como se muestra, señalando posiciones de los agujeros. Alinear polos en estantería de tela (B) con los agujeros en el panel lateral (A) como se muestra. Coloque el estante inferior de la tela (B) a la izquierda y los paneles laterales derecho (A) con 4 tornillos hexagonales (AA) con la llave hexagonal de 4 mm.

**CLOSETMAID**

**EMERSON**

# 2



4mm

Align poles in middle fabric shelf with holes in side panel (A) as shown. Attach middle fabric shelf (B) to left and right side panels (A) with 4 hex screws (AA) using the 4mm hex key.

Alignez pôles plateau de tissu milieu avec des trous dans le panneau latéral (A) comme indiqué. Fixez étagère du milieu de tissu (B) à gauche et panneaux latéraux droit (A) avec 4 vis hexagonales (AA) en utilisant la clé hexagonale de 4 mm.

Alinear polos en estantería de tela media con agujeros en el panel lateral (A) como se muestra. Adjuntar estante del medio tela (B) a la izquierda y los paneles laterales derecho (A) con 4 tornillos hexagonales (AA) con la llave hexagonal de 4 mm.

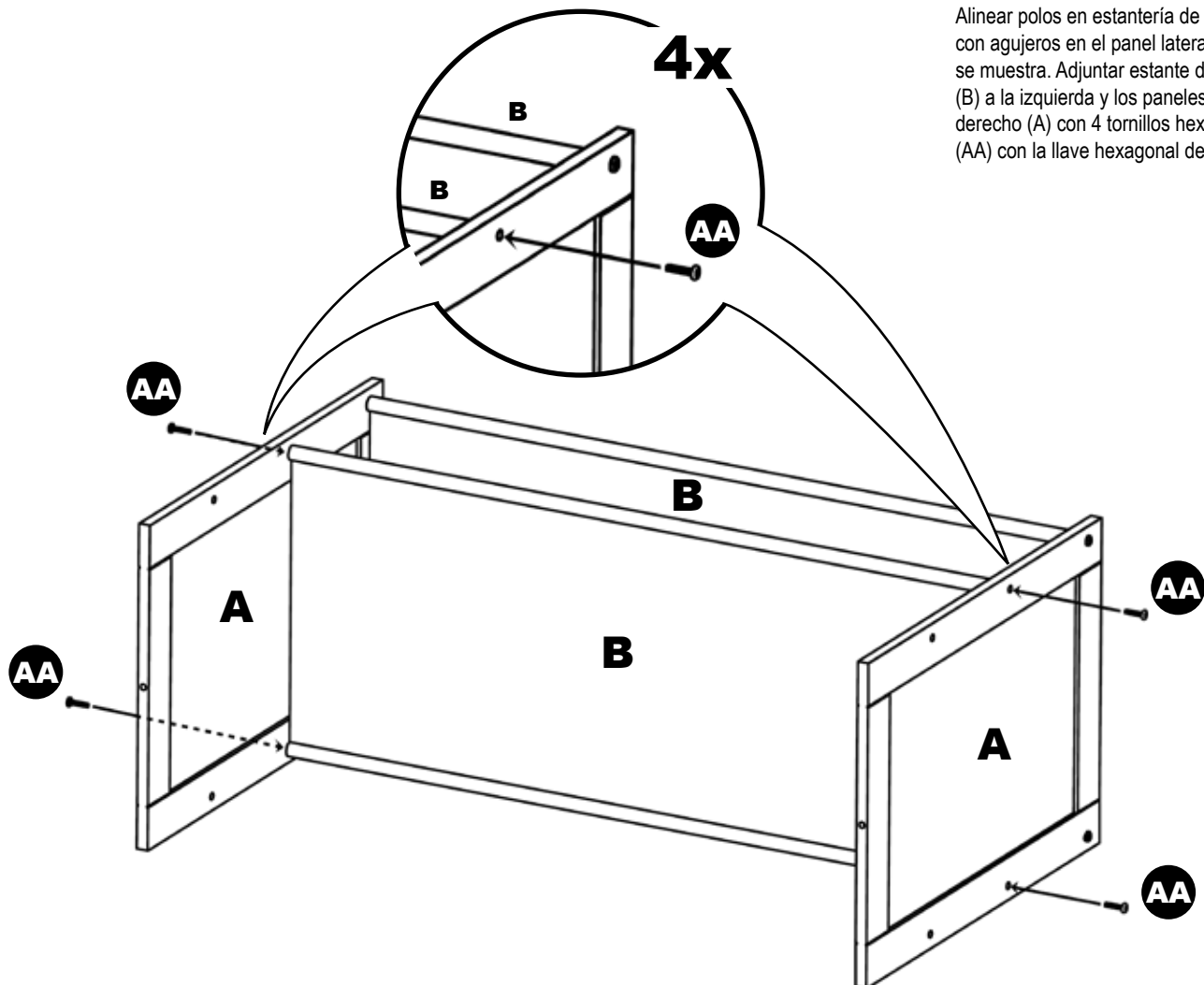

# 3



4mm

Align poles in top fabric shelf (B) as shown. Attach top fabric shelf (B) to left and right side panels (A) with 4 hex screws (AA) using the 4mm hex key.

Alignez pôles dans l'étagère supérieure de tissu (B) comme indiqué. Fixez la tablette supérieure de tissu (B) à gauche et panneaux latéraux droit (A) avec 4 vis hexagonales (AA) à l'aide de la clé hexagonale de 4 mm.

Alinear polos en estante superior de tela (B) como se muestra. Fije la repisa superior de la tela (B) a la izquierda y los paneles laterales derecho (A) con 4 tornillos hexagonales (AA) con la llave hexagonal de 4 mm.

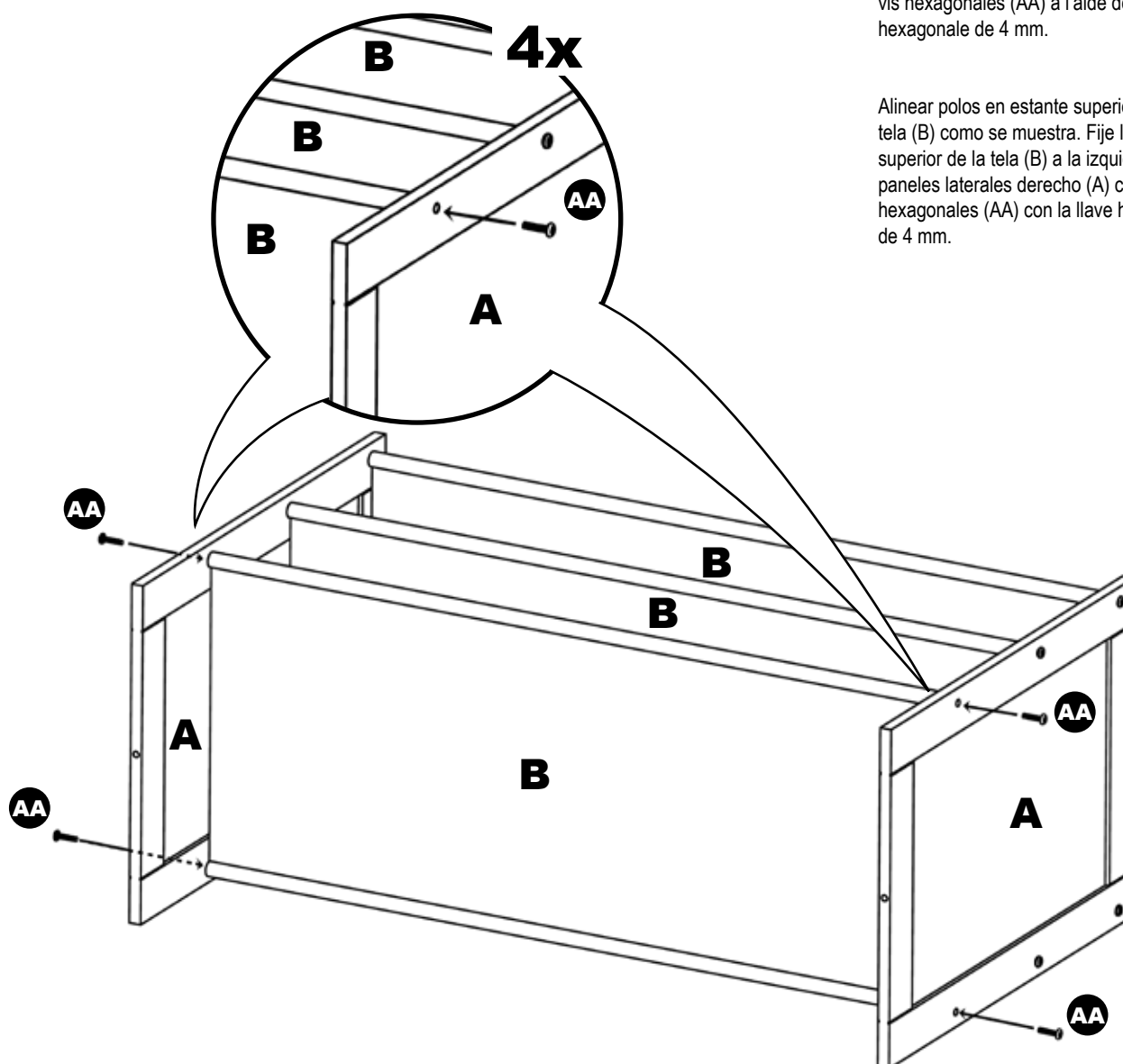

**CLOSETMAID**

**EMERSON**

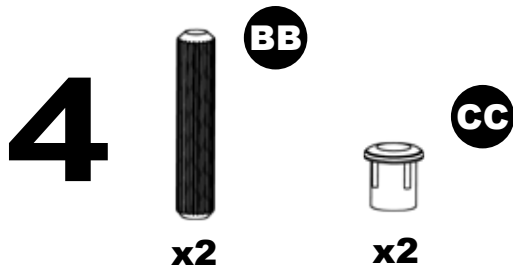

**NOTE:**

If single unit, place hole plugs into top holes.

Si une seule unité, placer les bouchons des trous en trous supérieurs.

Si sola unidad, coloque tapones en los agujeros superiores.

If stacking units, press both dowels into top holes of bottom unit side panels. Align bottom holes of top unit with dowels of bottom unit and press to stack.

Si les unités d'empilement, appuyer sur les deux chevilles dans les trous supérieurs de panneaux latéraux de fond de l'unité. Alignez les trous inférieurs de haut unité avec chevilles de l'unité en bas et appuyez sur pour empiler.

Si las unidades de apilamiento, pulse dos tacos en los agujeros superiores de los paneles laterales de la unidad inferior. Alinear los agujeros inferiores de la unidad superior con los pasadores de la unidad inferior y pulse para apilar.

For single unit  
Pour une seule unité  
Para única unidad

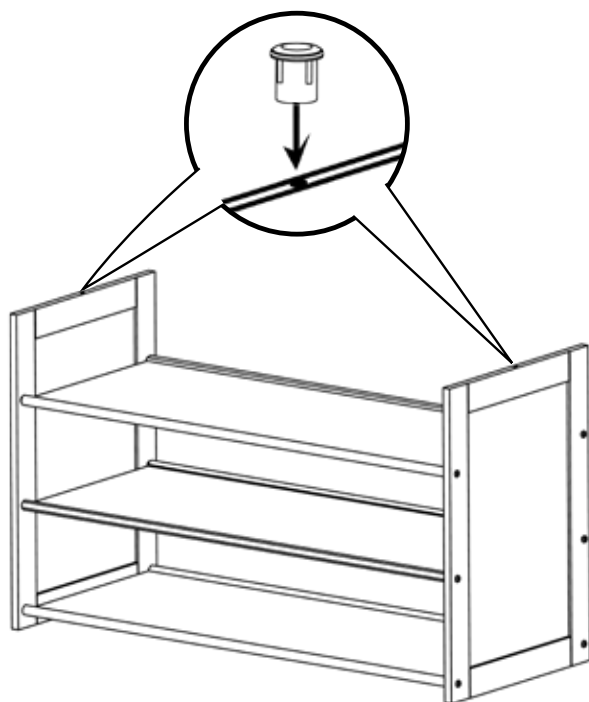

For stacking  
Pour empiler  
Para apilar

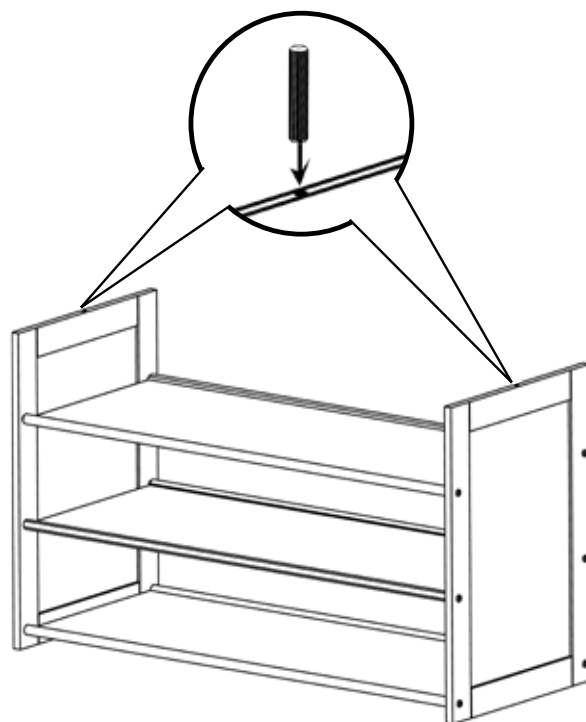

**PLEASE NOTE:** Do NOT stack more than 1 unit on top of another.

**NOTEZ SE IL VOUS PLAÎT:** Ne pas empiler plus de 1 unité sur le dessus d'un autre.

**NOTA:** No apile más de 1 unidad encima de otro.