



# Wine Center/Beverage and Wine Center

*Safety Instructions* ..... 2, 3

*Installation Instructions* ..... 4, 5

*Operating Instructions*

Control Settings ..... 6

Interior Space ..... 7

*Care and Cleaning* ..... 8, 9

Replacing the Light Bulb ..... 9

Reversing the Door (GVS04 only) ... 10

*Troubleshooting Tips* ..... 11, 12

*Consumer Support*

Consumer Support ..... 16

Warranty ..... 15

**Owner's Manual  
and Installation**

*GWS04 Wine Center*  
*GVS04 Beverage and  
Wine Center*

Write the model and serial  
numbers here:

Model # \_\_\_\_\_

Serial # \_\_\_\_\_

Find these numbers inside the  
beverage center/wine chiller  
on the left side.

# IMPORTANT SAFETY INFORMATION. READ ALL INSTRUCTIONS BEFORE USING.

## SAFETY



### GE Appliances website

For more information on your Wine Center/Beverage and Wine Center's operation, visit [www.GEAppliances.com](http://www.GEAppliances.com) or call 800.GECARES (800.432.2737).

### WINE CENTER/BEVERAGE AND WINE CENTER SAFETY INFORMATION

**!** This is the safety alert symbol. This symbol alerts you to potential hazards that can kill or hurt you and others. All safety messages will follow the safety alert symbol and the word "DANGER", "WARNING", or "CAUTION". These words are defined as:

#### **!** DANGER

Indicates a hazardous situation which, if not avoided, **will** result in death or serious injury.

#### **!** WARNING

Indicates a hazardous situation which, if not avoided, **could** result in death or serious injury.

#### **!** CAUTION

Indicates a hazardous situation which, if not avoided, **could** result in minor or moderate injury.

### IMPORTANT SAFETY INSTRUCTIONS

#### **!** WARNING

To reduce the risk of fire, explosion, electric shock, or injury when using your Wine Center/Beverage and Wine Center follow these basic safety precautions:

- This Wine Center/Beverage and Wine Center must be properly installed and located in accordance with the Installation Instructions before it is used.
- Unplug the appliance before making repairs, replacing a light bulb, or cleaning.  
**Note:** Power to the appliance cannot be disconnected by any setting on the control panel.  
**Note:** Repairs must be performed by a qualified service professional.
- Replace all parts and panels before operating.
- Do not store or use gasoline or other flammable vapors and liquids in the vicinity of this or any other appliance.
- Because of potential safety hazards under certain conditions, we strongly recommend against the use of an extension cord. However, if you must use an extension cord, it is absolutely necessary that it be a UL-listed (in the United States) 3-wire grounding type appliance extension cord having a grounding type plug and outlet and that the electrical rating of the cord be 15 amperes (minimum) and 120 volts.
- To prevent suffocation and entrapment hazards to children, remove the doors from any appliance before disposing of it or discontinuing its use.
- Do not allow children to climb, stand or hang on the door handles or the shelves in the Wine Center/Beverage and Wine Center. They could seriously injure themselves.

### IMPORTANT SAFETY INSTRUCTIONS

#### **!** CAUTION

To reduce the risk of injury when using your Wine Center/Beverage and Wine Center, follow these basic safety precautions.

- Do not clean glass shelves or covers with warm water when they are cold. Glass shelves and covers may break if exposed to sudden temperature changes or impact, such as bumping or dropping. Tempered glass is designed to shatter into many small pieces if it breaks.
- Keep fingers out of the "pinch point" areas; clearances between the doors and between the doors and cabinet are necessarily small. Be careful closing doors when children are in the area.
- Do not refreeze frozen foods which have thawed completely.
- In Wine Center/Beverage and Wine Centers with automatic icemakers, avoid contact with the moving parts of the ejector mechanism, or with the heating element that releases the cubes. Do not place fingers or hands on the automatic ice making mechanism while the appliance is plugged in.

**SAFETY (CONT.)**

**INSTALLATION**

**⚠ WARNING**  **Explosion Hazard.**

Keep flammable materials and vapors, such as gasoline, away from Wine Center/Beverage and Wine Center. Failure to do so can result in fire, explosion, or death.

**CONNECTING ELECTRICITY**

**⚠ WARNING**  **Electrical Shock Hazard.**

Plug into a grounded 3-prong outlet  
Do not remove the ground prong  
Do not use an adapter

Failure to follow these instructions can result in death, fire, or electrical shock.

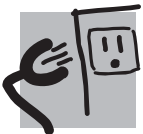

**Do not, under any circumstances, cut or remove the third (ground) prong from the power cord. For personal safety, this appliance must be properly grounded.**

The power cord of this appliance is equipped with a 3-prong (grounding) plug which mates with a standard 3-prong (grounding) wall outlet to minimize the possibility of electric shock hazard from this appliance.

Have the wall outlet and circuit checked by a qualified electrician to make sure the outlet is properly grounded.

Where a standard 2-prong wall outlet is encountered, it is your personal responsibility and obligation to have it replaced with a properly grounded 3-prong wall outlet. Do not use an adapter.

The Wine Center/Beverage and Wine Center should always be plugged into its own individual electrical outlet which has a voltage rating that matches the rating plate.

A 115 Volt AC, 60 Hz, 15- or 20-amp fused, grounded electrical supply is required. This provides the best performance and also prevents overloading house wiring circuits which could cause a fire hazard from overheated wires.

Never unplug your appliance by pulling on the power cord. Always grip plug firmly and pull straight out from the outlet.

Repair or replace immediately all power cords that have become frayed or otherwise damaged. Do not use a cord that shows cracks or abrasion damage along its length or at either end.

When moving the appliance away from the wall, be careful not to roll over or damage the power cord.

**PROPER DISPOSAL OF YOUR OLD APPLIANCE**

**⚠ WARNING** **Suffocation and child entrapment hazard.**

Remove the door from the wine center/beverage and wine center prior to disposal. Failure to do so can result in child entrapment which can lead to death or brain damage.

**IMPORTANT:**



Child entrapment and suffocation are not problems of the past. Junked or abandoned Wine Centers/ Beverage and Wine Centers are still dangerous even if they will sit for "just a few days." If you are getting rid of your old Wine Center/Beverage and Wine Center, please follow the instructions below to help prevent accidents.

**Before You Throw Away Your Old Wine Center/ Beverage and Wine Center:**

- Take off the appliance door.

- Leave the shelves in place so that children may not easily climb inside.

**Refrigerants**

All refrigeration products contain refrigerants, which under federal law must be removed prior to product disposal. If you are getting rid of an old refrigeration product, check with the company handling the disposal about what to do.



*READ AND FOLLOW THIS SAFETY INFORMATION CAREFULLY.*

*SAVE THESE INSTRUCTIONS*

# Installing the wine center/beverage and wine center.

## Removing the Packaging

Before using the Wine Center/Beverage and Wine Center, be sure all packing materials and tape have been removed, including the protective film covering the control and any film protecting the cabinet.

If you are discarding an old refrigeration product, remove the doors to reduce the danger of children being trapped inside.

## Installation Guidelines

- The Wine Center/Beverage and Wine Center can be freestanding or can be installed under the counter, with proper clearances.
- Allow the following clearances for ease of installation, proper air circulation and electrical connections:

Each side	0"
Top	0"
Back	0"
- Before connecting the appliance to the power source, let it stand upright for approximately 2 hours. This will reduce the possibility of a malfunction in the cooling system from handling during transportation.
- Do not install the Wine Center/Beverage and Wine Center where the temperature will go below 55°F (12,7°C) or above 90°F (32,2°C). If the room temperature is below the temperature setting, the Wine Center/Beverage and Wine Center will not operate (for instance, if the room is at 55°F (12,7°C) and the setting is 60°F (15,6°C), the unit will not run).
- Install it on a level floor.
- Do not install the Wine Center/Beverage and Wine Center where it will be subject to direct sunlight, heat or moisture.
- Do not store or install this appliance outdoors.

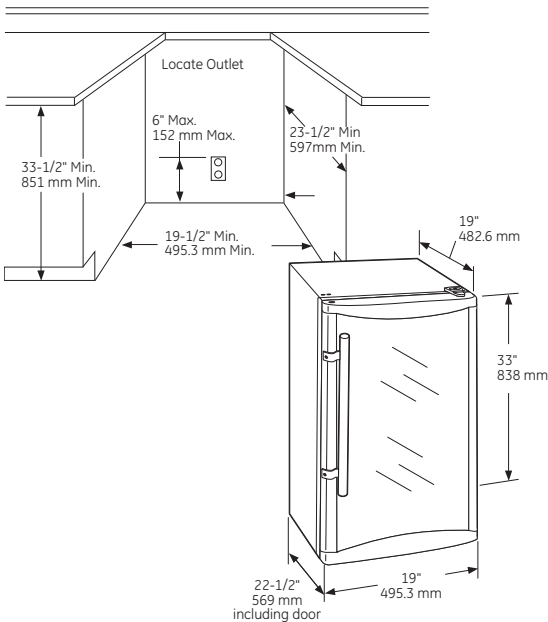

## Built-In Installation

The cutout dimension shown, allows for door swing and access to the pull-out shelves when installed as a built-in appliance. If installing between frameless cabinets, a 1/2" wide filler strip or side panel may be needed on hinge side. The filler strip will act as a spacer between the appliance case and adjacent cabinet door swing. The width of the opening must include the filler strip.

**Note:** The door should protrude 1" beyond the surrounding cabinets.

## Leveling Legs

**Adjustable legs** at the front corners of the Wine Center/Beverage and Wine Center should be set so the Wine Center/Beverage and Wine Center is firmly positioned on the floor, with a 1/8" tilt to the back to help the door closure.

**To adjust the leveling legs,** turn the legs **counterclockwise to raise** the beverage center/wine chiller, **clockwise to lower** it.

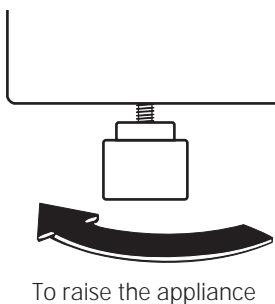

### *Door Handle (GVS04 Beverage and Wine Center Only)*

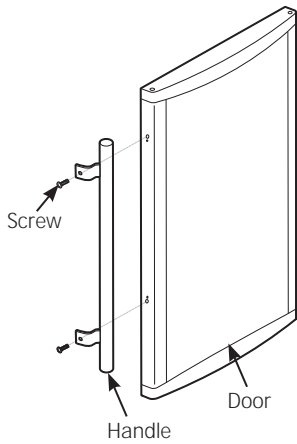

The door handle and screws are shipped in a hardware bag attached to one of the shelves inside the cabinet.

Locate the door handle and two screws.  
Secure the door handle to the side of the door as shown.

### *Door Lock (GWS04 Wine Center Only)*

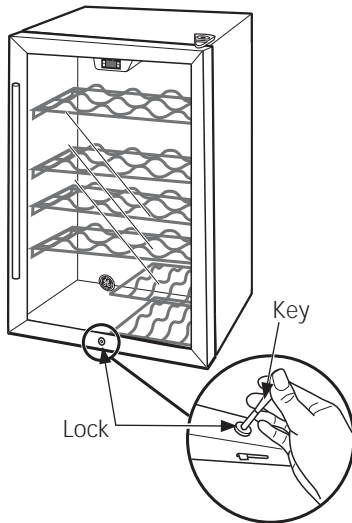

To secure the door lock, push the key in and rotate 90° clockwise.

To unlock, push the key in and rotate 90° counter-clockwise.

## About the control and settings.

Auto Bev  
Indicator Light



### Control Settings

The temperature range of the wine center/beverage and wine center is intended for 41°F (5°C) to 61°F (16,1°C). *The display shows the average temperature of the appliance. It is normal for the actual temperature to vary slightly during operation.*

#### Auto Temperature Setting

When the appliance is plugged in or the "+" pad is pressed, the appliance runs on the "Auto Bev" setting of 44°F (6,7°C) and the "Auto Bev" indicator light in the upper left corner stays lit.

**NOTE:** Display will flash when the "+" pad is pressed.

#### Normal Temperature Setting

The temperature of the appliance can be set anywhere between 41°F (5°C) to 61°F (16,1°C) by the "+" and "-" pads.

- 1 Press and hold the **SET** pad. You will hear a series of 2 beeps.
- 2 After the second beep, press the "+" and "-" pads to increase or decrease the desired temperature in increments of one degree.

During this time the display will flash.

- 3 Press **SET** to confirm your choice. The display will stop flashing. If no confirmation is made in ten seconds, the unit will automatically accept your change.

**NOTE:** When you change the temperature setting, there may be a 5-minute delay until the compressor starts to run.

#### Fahrenheit and Celsius

The temperature display can be changed between Fahrenheit and Celsius by pressing and holding the "+" pad for approximately 5 seconds.

#### Indicator Light

The  indicator is lit when the compressor is running to cool your unit. It will not be lit when the compressor is idle.

#### Interior Light

To switch the interior light on/off, simply press the  pad.

### When the Wine Center/Beverage and Wine Center is Plugged In

After plugging in the wine center/beverage and wine center and setting the desired temperature, allow the appliance to reach the **set** temperature before loading your wine. The temperature may take up to 12 hours to completely stabilize.

After loading the wine and/or beverages, you may notice the **actual** temperature rise. This is normal. The actual temperature will continue to change as the wine and/or beverages are cooled to the set temperature. The temperature may take up to 12 hours to completely stabilize.

A guide with wine serving temperature suggestions is located on the inside right portion of the unit. It gives recommended temperatures for different wines, as well as instructions on adjusting the temperature of the wine center/beverage and wine center

**NOTE:** The exterior of the cabinet may get warm. This is normal.

#### Suggested Wine Storage & Serving Temperatures

##### Serving Temperatures:

- 40-50°F Sparkling Wines
- 43-53°F Whites
- 50-55°F Full Bodied Whites
- 50-60°F Light Reds
- 55-65°F Medium Bodied Reds
- 62-67°F Full Bodied Reds

Optimal Wine Storage: 55°F

##### Adjust Temperature:

1. Press & Hold **Set**
2. Adjust Temp using **+** or **-**
3. Press **Set** to Confirm

### Interior Light

You can turn the light **ON** or **OFF** by pushing the light switch located on the right side of the control panel housing. If the interior light is left on, it will raise the inside temperature.

## About the interior space. (GVS04 Beverage and Wine Center Only)

GEAppliances.com

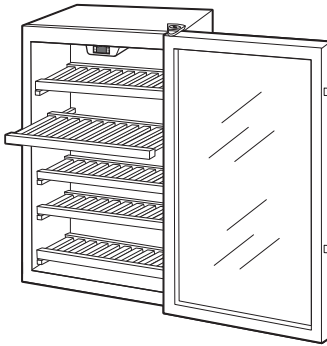

### Wooden Shelves

Wooden shelves in the beverage and wine center are removable for easy cleaning and for storing larger items.

**To remove a shelf**, open the door completely to avoid potential damage to the shelf. Lift slightly and pull the shelf forward. The shelf may fit tightly in the track.

**To replace a shelf**, open the door completely to avoid potential damage to the shelf. Slide the shelf into the tracks along the sides of the cabinet until it stops.

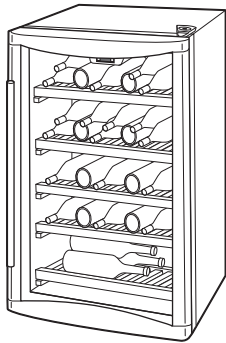

Suggested bottle arrangement for wine—full load (holds 31 wine bottles)



Suggested arrangement for other beverages—full load (holds 109 beverages)

### Wine and Beverage Loading

As with any refrigeration product, there is a slight temperature variance at different locations within the cabinet.

## About the interior space. (GWS04 Wine Center Only)

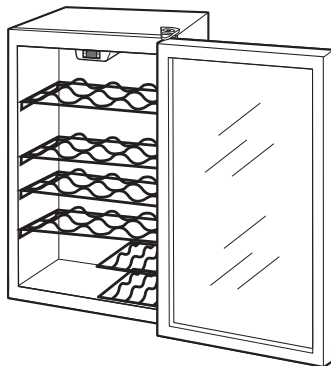

### Wine Racks

Wine racks in the wine center are removable for easy cleaning and for storing larger items.

**To remove a shelf**, open the door completely to avoid potential damage to the shelf. Lift slightly and pull the shelf forward. The shelf may fit tightly in the track.

**To replace a shelf**, open the door completely to avoid potential damage to the shelf. Slide the shelf into the tracks along the sides of the cabinet until it stops.

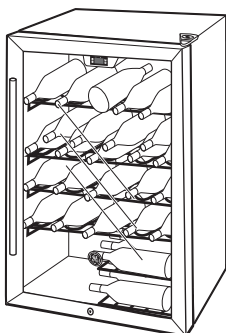

Suggested bottle arrangement for wine.

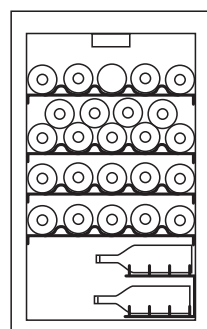

### Wine Loading

As with any refrigeration product, there is a slight temperature variance at different locations within the cabinet.

This wine center holds 30 bottles at full capacity. The second wine rack is designed with extra height. This allows the storage of larger magnum bottles or the stacking of typical sized bottles.



## Care and cleaning.

---

### *Cleaning the Outside*

**IMPORTANT:** *Unplug the wine center/ beverage and wine center before cleaning.*

**Keep the outside clean.** The cabinet can be washed with mild soap and water. Clean with a damp cloth. Never use abrasive scouring powders.

Use a glass cleaner or mild soap and water and a soft cloth to clean the glass door. Do not use any abrasive powders.

*Do not wipe the appliance with a soiled dishcloth or towel. These may leave a residue that can erode the paint. Do not use scouring pads, powdered cleaners, bleach or cleaners containing bleach because these products can scratch and weaken the paint finish.*

The stainless steel door frame and door handles (GWS04 models) can be cleaned with a commercially available stainless steel cleaner. Cleaners with oxalic acid such as Bar Keepers Friend Soft Cleanser™ will remove surface rust, tarnish and small blemishes. Use only a liquid cleanser free of grit and rub in the direction of the brush lines with a damp soft sponge. Do not use appliance wax or polish on the stainless steel.

**Protect the paint finish.** The finish on the outside of the wine center/beverage and wine center is a high-quality, baked-on paint finish. With proper care, it will stay new-looking and rust-free for years. Apply a coat of kitchen/ appliance wax when the wine chiller is new, and then at least twice a year.

---

### *Cleaning the Inside*

**IMPORTANT:** *Unplug the wine center/ beverage and wine center before cleaning.*

To clean the inner liner and racks, use a warm water and baking soda solution—about one tablespoon (15 ml) of baking soda to a quart (1 liter) of water. This both cleans and neutralizes odors. Clean with a damp cloth.

The vinyl door gasket may be cleaned with mild soap and water or a baking soda solution.

**Do not use detergents, scouring powders, spray cleaners or other harsh chemicals to clean the interior.**

**For GVS04 Models:** *To avoid water stains on the wood shelves, clean up and dry any liquid spills immediately.*

Wipe the control panel with a damp cloth. Dry thoroughly. Do not use cleaning sprays, large amounts of soap and water, abrasives or sharp objects on the panel—they can damage it. Some paper towels can also scratch the control panel.

---

### *Defrosting*

#### *Automatic Defrosting*

The model uses the compressor on/off cycling to defrost automatically (compressor stop, temperature rises).

**Never use a heater of any kind, scraper or sharp instrument to remove frost as it may damage the wine center/beverage and wine center.**

**NOTE:** The drain pan above the compressor may be full following defrost. Check to make sure no water spills when moving the unit.



## In the Event of a Power Failure

If the power fails, open the door as infrequently as possible to maintain the temperature. A gradual rise in temperature should not have any adverse effect on the wine.

If it is extremely hot, you may want to unload the wine from the beverage center/wine chiller and move the wine to a cooler location until power is restored.

The controls may maintain your temperature settings when the power has been restored. If your settings are not correct, reset according to the *Control Settings* section.

## Preparing to Move

Unload the wine, then secure the racks by taping them in place to prevent damage.

*Be sure the beverage center/wine chiller stays in an upright position during the move.*

# Replacing the light bulb.

### **⚠ WARNING**

Before replacing a burned-out light bulb, the refrigerator should be unplugged in order to avoid contact with a live wire filament. (A burned-out light bulb may break when being replaced.)

Turning the control to the OFF position does not remove power to the light circuit.

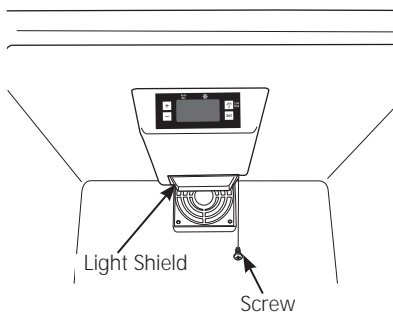

- 1 Unplug the wine center/beverage and wine center.
- 2 Remove any beverages and shelves as needed for access.
- 3 The light bulb is located behind a light shield in the ceiling of the wine center/beverage and wine center near the back. To remove the light shield, remove the screw on the right side of the light shield.
- 4 Pull down on the back of the light shield to release the two front tabs.
- 5 Unscrew the light bulb from the socket.
- 6 Replace with a 15 watt, 120 volt bulb. This type of bulb is available at most hardware and automotive parts stores.

### **⚠ WARNING**

*Using a bulb rated higher than 15 watts may damage the electronic controls on the wine center/beverage and wine center.*

- 7 Reinstall the light shield.
- 8 Replace the top shelf and beverages.
- 9 Plug in the wine center/beverage and wine center

## Reversing the Door. (GVS04 Beverage and Wine Center Only)

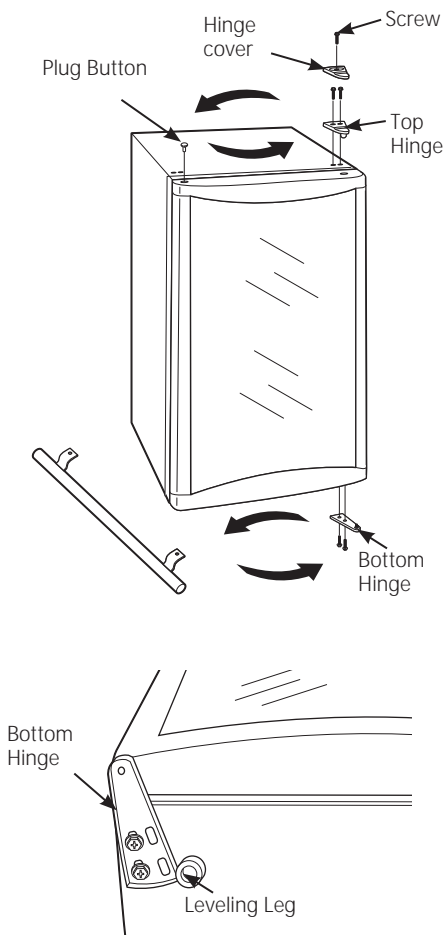

- 1 Unplug the beverage and wine center.
- 2 Tape the door shut with masking tape to secure alignment.
- 3 Remove the top hinge cover by removing the screw.
- 4 Remove the 2 screws securing the top hinge to the frame.
- 5 Lean the beverage center backward to access the bottom hinge.
- 6 Remove the 2 screws securing the bottom hinge assembly to the frame.  
**NOTE:** If you lay the unit on its back, be sure to let it stand upright for at least 2 hours before connecting to the power source; this will reduce the possibility of a malfunction in the cooling system.
- 7 Remove the Plug Button from the top left side of the door.
- 8 Install the Plug Button into the hinge hole on the right side. Press firmly to secure.
- 9 If the handle has been installed, remove it and install it on the opposite side. Refer to *Door Handle* section for instructions.
- 10 Hold the door securely in place and install the bottom hinge on the opposite side.
- 11 Install the top hinge and cover on the opposite side. Make sure the door is aligned with the cabinet before tightening the screws.
- 12 Remove the tape. Open and close the door to check alignment with the cabinet. If necessary, loosen the screws on the bottom hinge, realign the door, and retighten the screws.
- 13 Plug in the beverage and wine center.  
**NOTE:** If you had to lay the unit on its back, be sure to let it stand upright for at least 2 hours before connecting it to the power source; this will reduce the possibility of a malfunction in the cooling system.
- 14 Set the temperature controls to the desired setting.



**Troubleshooting Tips**  
 Save time and money! Review the charts on the following pages first and you may not need to call for service.

<b>Problem</b>	<b>Possible Causes</b>	<b>What To Do</b>
<b>Appliance does not operate and the display is blank</b>	Appliance is unplugged.	Push the plug completely into the outlet.
	The home circuit breaker is tripped/the fuse is blown.	Replace fuse or reset the breaker.
<b>Vibration or rattling (slight vibration is normal)</b>	Appliance is on an uneven surface.	See the <i>Leveling Legs</i> section.
<b>Motor operates for long periods or cycles</b>	Normal when appliance is first plugged in.	Wait 12 hours for the appliance to completely cool down.
	Often occurs when large amounts of wine are placed in appliance.	This is normal.
	Door left open.	Door is not self-closing. Always make sure that the door is closed after opening. Check to see if a bottle is holding door open.
	Hot weather or frequent door openings.	This is normal.
	Temperature control set at the coldest setting.	See <i>About the control and settings</i> .
	Appliance is too close to the wall.	See the <i>Installation Guidelines</i> section for the correct clearances.
<b>Appliance too warm</b>	Normal when appliance is first plugged in.	Wait 12 hours for the appliance to completely cool down.
	Often occurs when large amounts of wine are placed in appliance.	This is normal.
	Temperature control not set cold enough.	See <i>About the control and settings</i> .
	Warm weather or frequent door openings.	Set the temperature control one step colder.  See <i>About the control and settings</i> .
	Appliance is too close to the wall.	See the <i>Installation Guidelines</i> section for the correct clearances.
	Door left open.	Door is not self-closing. Always make sure that the door is closed after opening.  Check to see if a bottle is holding door open.
<b>Appliance does not operate, but the display is lit and functioning temperature.</b>	Setting is above room temperature.	This is normal. If wine and/or beverages are too warm, change the temperature setting to a lower

## Before you call for service...

<i>Problem</i>	<i>Possible Causes</i>	<i>What To Do</i>
<i>Appliance has odor</i>	Interior needs cleaning.	See <i>Care and cleaning</i> .
<i>Moisture forms on outside of appliance</i>	Not unusual during periods of high humidity.	Wipe surface dry.
<i>Moisture collects inside (in humid weather, air carries moisture into appliance when door is opened)</i>	Too frequent or too long door openings.	
	Wine bottles touching the back wall.	Reposition bottles.
<i>Frost forms on interior surfaces of appliance</i>	This is normal.	See the <i>Defrosting</i> section.
	Door left open.	Excessive frost may form if the door is left open. See the <i>Defrosting</i> section.  Door is not self-closing. Always make sure that the door is closed after opening.  Check to see if a bottle is holding door open.
<i>Appliance too cold</i>	Temperature control is set too cold.	See <i>About the control and settings</i> .
	The room temperature where the appliance is located is too cold.	For proper operation, the room temperature should be equal to or greater than the set temperature of the appliance.
<i>Temperature in the display is not the temperature that was just set.</i>	This is normal.	After you set the temperature, the display will go back to showing the actual temperature.
<i>Condensation on front of door</i>	Appliance is located in a high humidity environment.	Wipe off the condensation with a clean, dry cloth.
		Locate the appliance in a lower humidity environment.
<i>Water on floor behind appliance</i>	Door left open.	Door is not self-closing. Always make sure that the door is closed after opening.  Check to see if a bottle is holding door open.
	Tilting unit when moving.	This is normal. The drain pan above the compressor may be full following defrost. Check to make sure no water spills when moving the unit.
<b><i>GWS04 Wine Center Only</i></b>		
<b>Rust, tarnish, or grime on stainless steel doors</b>	<b>Moist environment or salt air.</b>	Clean stainless steel with cleaners containing oxalic acid (e.g. Bar Keepers Friend Soft Cleanser) will remove rust, lime, and other tarnish. Do not wipe the appliance with a soiled dish cloth or wet towel. Do not use scouring pads, powdered cleaners, bleach or cleaners containing bleach because these products can scratch and ruin the brush finish of the stainless steel.



*Notes.*

---

# Wine Center/Beverage and Wine Center Warranty.



All warranty service provided by our Factory Service Centers, or an authorized Customer Care® technician. To schedule service, on-line, visit us at [GEAppliances.com](http://GEAppliances.com), or call 800.GE.CARES (800.432.2737). Please have serial number and model number available when calling for service.

Staple your receipt here. Proof of the original purchase date is needed to obtain service under the warranty.

## For The Period Of: *GE Will Replace:*

**One Year**  
From the date of the original purchase

**Any part** of the wine chiller which fails due to a defect in materials or workmanship. During this **limited one-year warranty**, GE will also provide, **free of charge**, all labor and related service to replace the defective part.

## What GE Will Not Cover:

- Service trips to your home to teach you how to use the product.
- Improper installation, delivery or maintenance.
- Failure of the product if it is abused, misused, or used for other than the intended purpose or used commercially.
- Loss of beverages due to spoilage.
- Replacement of house fuses or resetting of circuit breakers.
- Damage caused after delivery.
- Replacement of the light bulbs, if included, or water filter cartridge, if included, other than as noted above.
- Damage to the product caused by accident, fire, floods or acts of God.
- Incidental or consequential damage caused by possible defects with this appliance.
- Product not accessible to provide required service.
- Damage to finish, such as surface rust, tarnish, or small blemishes not reported within 48 hours of delivery.

**EXCLUSION OF IMPLIED WARRANTIES—Your sole and exclusive remedy is product repair as provided in this Limited Warranty. Any implied warranties, including the implied warranties of merchantability or fitness for a particular purpose, are limited to one year or the shortest period allowed by law.**

*This warranty is extended to the original purchaser and any succeeding owner for products purchased for home use within the USA. If the product is located in an area where service by a GE Authorized Servicer is not available, you may be responsible for a trip charge or you may be required to bring the product to an Authorized GE Service location for service. In Alaska, the warranty excludes the cost of shipping or service calls to your home.*

*Some states do not allow the exclusion or limitation of incidental or consequential damages. This warranty gives you specific legal rights, and you may also have other rights which vary from state to state. To know what your legal rights are, consult your local or state consumer affairs office or your state's Attorney General.*

**Warrantor: General Electric Company. Louisville, KY 40225**



## Consumer Support.

---



### *GE Appliances Website*

*GEAppliances.com*

Have a question or need assistance with your appliance? Try the GE Appliances Website, 24 hours, any day of the year! For greater convenience and faster service, you can now download Owner's Manuals, order parts or even schedule service on-line.



### *Schedule Service*

*GEAppliances.com*

Expert GE repair service is only one step away from your door. Get on-line and schedule your service at your convenience any day of the year! Or call 800.GE.CARES (800.432.2737) during normal business hours.



### *Real Life Design Studio*

*GEAppliances.com*

GE supports the Universal Design concept—products, services and environments that can be used by people of all ages, sizes and capabilities. We recognize the need to design for a wide range of physical and mental abilities and impairments. For details of GE's Universal Design applications, including kitchen design ideas for people with disabilities, check out our Website today. For the hearing impaired, please call 800.TDD.GEAC (800.833.4322).



### *Extended Warranties*

*GEAppliances.com*

Purchase a GE extended warranty and learn about special discounts that are available while your warranty is still in effect. You can purchase it on-line anytime, or call 800.626.2224 during normal business hours. GE Consumer Home Services will still be there after your warranty expires.

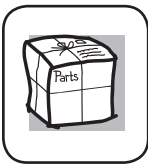

### *Parts and Accessories*

*GEApplianceParts.com*

Individuals qualified to service their own appliances can have parts or accessories sent directly to their homes (VISA, MasterCard and Discover cards are accepted). Order on-line today, 24 hours every day or by phone at 800.626.2002 during normal business hours.

***Instructions contained in this manual cover procedures to be performed by any user. Other servicing generally should be referred to qualified service personnel. Caution must be exercised, since improper servicing may cause unsafe operation.***



### *Contact Us*

*GEAppliances.com*

If you are not satisfied with the service you receive from GE, contact us on our Website with all the details including your phone number, or write to:  
General Manager, Customer Relations  
GE Appliances, Appliance Park  
Louisville, KY 40225



### *Register Your Appliance*

*GEAppliances.com*

**Register your new appliance on-line—at your convenience!** Timely product registration will allow for enhanced communication and prompt service under the terms of your warranty, should the need arise. You may also mail in the pre-printed registration card included in the packing material. **In Canada: [www.geappliances.ca](http://www.geappliances.ca)**



# Centro de Vinos/Centro de Bebidas y Vinos

*Información de seguridad* ..... 2, 3

*Instrucciones de instalación* ... 4, 5

*Instrucciones de operación*

Ajustes de control ..... 6

Espacio interior ..... 5

*Cuidado y limpieza* ..... 8, 9

Cómo invertir el vaivén de la puerta ..... 9

Reemplazo de la bombilla ..... 10

*Solucionar problemas* ..... 11, 12

*Soporte al consumidor*

Garantía ..... 16

Soporte al consumidor ..... 15

**Manual del propietario y instalación**

*Centro de Vinos GWS04*

*Centro de Bebidas y Vino GVS04*

*Escriba el modelo y los números de serie a continuación:*

*Modelo No:* \_\_\_\_\_

*Serie No:* \_\_\_\_\_

Encuentre estos números al interior del enfriador de vinos, al lado izquierdo.

# IMPORTANTE INFORMACIÓN DE SEGURIDAD. LEA TODAS LAS INSTRUCCIONES ANTES DEL USO.

## SEGURIDAD



### Sitio Web de Electrodomésticos de GE

Para más información sobre el funcionamiento de su refrigerador, visite [www.GEAppliances.com](http://www.GEAppliances.com) o comuníquese al 1-800-GE CARES (432-2737).

## INFORMACIÓN DE SEGURIDAD DEL CENTRO DE VINOS/ CENTRO DE BEBIDAS Y VINOS

**!** Este es el símbolo de alerta de seguridad. El mismo alerta sobre potenciales riesgos de muerte o lesiones tanto para usted como para otras personas. Todos los mensajes de seguridad estarán a continuación del símbolo de alerta de seguridad y con la palabra "PELIGRO", "ADVERTENCIA" o "PRECAUCIÓN". Estas palabras se definen como:

**! PELIGRO** Signale une situation qui présente un danger imminent et qui, si elle n'est pas évitée, entraînera des blessures graves, voire la mort.

**! ADVERTENCIA** Signale une situation qui présente un danger imminent et qui, si elle n'est pas évitée, peut entraîner des blessures graves, voire la mort. .

**! PRECAUCIÓN** Signale une situation qui présente un danger imminent et qui, si elle n'est pas évitée, peut entraîner des blessures mineures ou graves.

## INSTRUCCIONES IMPORTANTES DE SEGURIDAD

**! ADVERTENCIA** A fin de reducir el riesgo de incendio, explosión, descargas eléctricas o lesiones al usar su **Centro de Vinos/ Centro de Bebidas y Vinos**, siga estas precauciones básicas de seguridad:

- Este Centro de Vinos/ Centro de Bebidas y Vinos deberá instalarse y ubicarse adecuadamente de acuerdo con las Instrucciones de Instalación antes de ser usado.
- Desenchufe este electrodoméstico antes de hacer reparaciones, reemplazar una lámpara de luz o hacer una limpieza.  
Nota: La corriente que va al este electrodoméstico no puede ser desconectada por ninguna configuración del panel de control.  
Nota: Las reparaciones deberán ser realizadas por un Profesional del Servicio Técnico calificado.
- Reemplace todas las piezas y paneles antes del uso.
- No guarde ni use gasolina u otros vapores inflamables y líquidos cerca de este u otros electrodomésticos.
- Debido a los posibles riesgos sobre la seguridad bajo ciertas condiciones, recomendamos enfáticamente no usar prolongadores. Sin embargo, si se debe usar un prolongador, es absolutamente necesario que sea un prolongador para electrodoméstico de la lista UL (en Estados Unidos) o uno certificado por CSA (en Canadá), de 3 cables con conexión a tierra, que cuente con un enchufe con conexión a tierra y un tomacorriente con una graduación eléctrica del cable de 15 amperes (mínimo) y 120 volts.
- A fin de evitar riesgos de que los niños sufran asfixia o queden atrapados, retire las puertas de comidas frescas y del freezer de cualquier refrigerador antes de deshacerse o dejar de usar el mismo.
- No permita que los niños se trepen, paren o cuelguen de las manijas de la puerta o de los estantes del Centro de Vinos/ Centro de Bebidas y Vinos. Podrían sufrir lesiones graves.

## INSTRUCCIONES IMPORTANTES DE SEGURIDAD

**! PRECAUCIÓN** A fin de reducir el riesgo de lesiones al usar el Centro de Vinos/ Centro de Bebidas y Vinos, siga estas precauciones básicas.

- No limpie estantes de vidrio ni tapas con agua caliente cuando estén fríos. Los estantes de vidrio y las tapas se pueden romper si son expuestos a cambios de temperatura repentinos o impactos, tales como sacudones o caídas. El vidrio templado está diseñado para destruirse en pequeñas piezas en caso de rotura.
- Mantenga los dedos fuera de los espacios de "riesgo de lastimaduras"; los despejes entre las puertas y entre las puertas y el gabinete son necesariamente pequeños. Tenga el cuidado de cerrar las puertas cuando los niños se encuentren en el área.
- No vuelva a congelar comidas que hayan estado totalmente congeladas en forma previa.
- En Centro de Vinos/ Centro de Bebidas y Vinos con máquinas de hacer hielo automáticas, evite el contacto con las partes móviles del mecanismo eyector o con el elemento de calefacción que libera los cubos. No coloque los dedos ni las manos en el mecanismo de la máquina de hielo automática mientras el refrigerador esté enchufado.

**SEGURIDAD (CONT.)****⚠ ADVERTENCIA****🔥 Riesgo de Explosión.**

Mantenga cualquier material y vapores inflamables, tales como gasolina, alejados del Centro de Vinos/ Centro de Bebidas y Vinos. Si no se cumple con esto se podrá producir una explosión, incendio o la muerte.

**CONEXIÓN DE LA ELECTRICIDAD****⚠ ADVERTENCIA****👉 Riesgo de Descarga Eléctrica.**

Enchufe en un tomacorriente con conexión a tierra de 3 cables.

No elimine el cable de conexión a tierra.

No use un adaptador.

Si no se siguen estas instrucciones se podrá producir a muerte, incendios o descargas eléctricas.

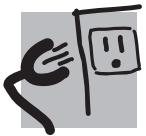

**Nunca, bajo ninguna circunstancia, corte o elimine el tercer cable (tierra) del cable de corriente. Para su seguridad personal, este electrodoméstico debe estar adecuadamente conectado a tierra.**

El cable de corriente de este electrodoméstico contiene un enchufe de 3 cables (conexión a tierra) que se conecta a un tomacorriente de pared estándar de 3 cables (conexión a tierra) para minimizar la posibilidad de riesgos de descargas eléctricas por parte del mismo.

Contrate a un electricista calificado para que controle el tomacorriente y el circuito eléctrico, a fin de asegurar que el enchufe esté correctamente conectado a tierra.

En caso de contar con un tomacorriente de pared de 2 cables, es su responsabilidad y obligación reemplazarlo por un tomacorriente de pared de 3 cables correctamente conectado a tierra. No use un adaptador.

El Centro de Vinos/ Centro de Bebidas y Vinos debería estar siempre conectado a un enchufe específico con un índice de voltaje equivalente al que figura en su etiqueta de

características técnicas.

Se requiere un suministro eléctrico con fusible y conexión a tierra de 115 voltios de CA, 60 Hz, 15 o 20 amperes. Esto garantiza el mejor funcionamiento y además previene la sobrecarga de los circuitos del hogar, lo cual podría ocasionar riesgos de incendio debido al recalentamiento de cables.

Nunca desenchufe este electrodoméstico tirando del cable de corriente. Siempre tome su enchufe firmemente y empuje el mismo hacia afuera para retirarlo.

Repáre o reemplace de inmediato todos los cables de corriente pelados o con cualquier tipo de daño. No use un cable con cortaduras o abrasión sobre su extensión o extremos.

Al alejar este electrodoméstico de la pared, se deberá tener cuidado de que no ruede sobre ni dañe el cable de corriente.

**FORMA ADECUADA DE DESCARTAR SU ANTIGUO ELECTRODOMÉSTICO****⚠ ADVERTENCIA****Riesgo de que los niños sufran asfixia o y queden atrapados.**

Retire la puerta del centro de vinos/ centro de bebidas y vinos antes de descartar el mismo. Si esto no se realiza, los niños podrán quedar atrapados y ocasionar la muerte o daño cerebral.

**IMPORTANTE:**

Que un niño quede atrapado o que sufra una asfixia no son problemas del pasado. Los Centro de Vinos/ Centro de Bebidas y Vinos antiguos o abandonados aún son peligrosos, incluso aunque se conserven por "sólo unos pocos días". Si se deshará de su antiguo refrigerador, siga las siguientes instrucciones a fin de evitar accidentes.

**Antes de Descartar su Antiguo Centro de Vinos/ Centro de Bebidas y Vinos**

- Retire la puerta del electrodoméstico.

- Deje los estantes en su lugar de modo que los niños no puedan trepar dentro con facilidad.

**Refrigerantes**

Todos los productos de refrigeración cuentan con refrigerantes, que de acuerdo con la ley federal deberán ser eliminados antes de descartar el producto. Si se deshará de un producto de refrigeración antiguo, consulte a la compañía a cargo sobre cómo deshacerse del mismo.



**LEA Y SIGA ESTA INFORMACIÓN DE SEGURIDAD CUIDADOSAMENTE.**

**GUARDE ESTAS INSTRUCCIONES**

# Cómo instalar el centro centro de vinos/ centro de bebidas y vinos.

## Retirar el empaque

Antes de usar el Centro de Vinos/ Centro de Bebidas y Vinos, asegúrese de que se hayan retirado todos los materiales de empaque y la cinta, incluyendo la película de protección que cubre el control y protege el gabinete.

Si está cambiando un aparato antiguo de refrigeración, retire las puertas para reducir el peligro de que los niños puedan quedarse atrapados al interior.

## Pautas para la instalación

- El Centro de Vinos/ Centro de Bebidas y Vinos puede instalarse de manera independiente o debajo del mostrador, permitiendo los espacios adecuados.
- Deje los siguientes espacios para facilitar la instalación, permitir una circulación apropiada del aire y las conexiones eléctricas:  
A cada costado 0"  
Parte superior 0"  
Parte posterior 0"
- Antes de conectar el aparato a la fuente de energía, déjelo reposar en posición vertical por aproximadamente 2 horas. Esto reducirá la posibilidad de un mal funcionamiento del sistema de enfriamiento debido a la manipulación durante el transporte.
- No instale el Centro de Vinos/ Centro de Bebidas y Vinos donde la temperatura baje de 55°F (13°C) o suba por encima de 90°F (32°C). Si la temperatura ambiente se encuentra por debajo de la configuración de temperatura, el Centro de Vinos/ Centro de Bebidas y Vinos no funciona (por ejemplo, si la habitación se halla a 55°F (13°C) y la configuración es de 60°F (15,6°C), la unidad no funcionará).
- Instálo en un piso nivelado.
- No instale el Centro de Vinos/ Centro de Bebidas y Vinos donde esté sujeto a la luz directa del sol, calor o humedad.
- No almacene o instale este aparato en el exterior.

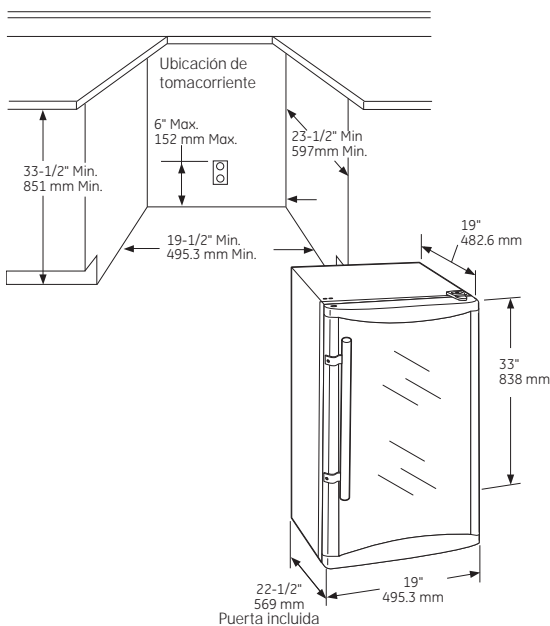

## Instalación Incorporada

La dimensión del recorte mostrada permite que la puerta se balancee y da acceso a los estantes para carga cuando se instala como un electrodoméstico incorporado. Si se instala entre gabinetes sin marcos, es posible que se necesite una tira de relleno de 1/2" de ancho o un panel lateral sobre el lado de la bisagra. La tira de relleno actuará como espaciador entre la estructura del electrodoméstico y el balanceo de la puerta del gabinete adyacente. El ancho de la abertura debe incluir los una tira relleno.

**Nota:** La puerta debe sobresalir 1" más que los gabinetes circundantes.

## Cómo nivelar las patas

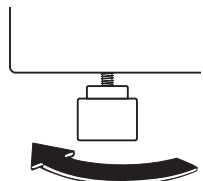

Para levantar el enfriador de vinos.

Se deben colocar las *patas ajustables* en las esquinas delanteras del Centro de Vinos/ Centro de Bebidas y Vinos de forma que se posicione firmemente sobre el piso con una inclinación de 1/8" hacia la parte posterior para ayudar a que la puerta se cierre.

Para ajustar las patas de nivelación, voltee las patas en el sentido contrario para levantar el Centro de Vinos/ Centro de Bebidas y Vinos, y en sentido de las manecillas del reloj para bajarlo.

### ***Manija de la puerta (Centro de Bebidas y Vino GVS04 Únicamente)***

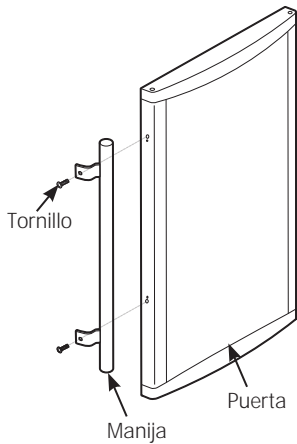

La manija de la puerta y los tornillos se envían dentro de una bolsa con piezas de ferretería sujeta a uno de los estantes del gabinete.

Ubique la manija de la puerta y los dos tornillos. Sujete la manija de la puerta hacia el costado de la puerta como puede verse.

### ***Traba de la Puerta (Centro de Vinos GWS04 Únicamente)***

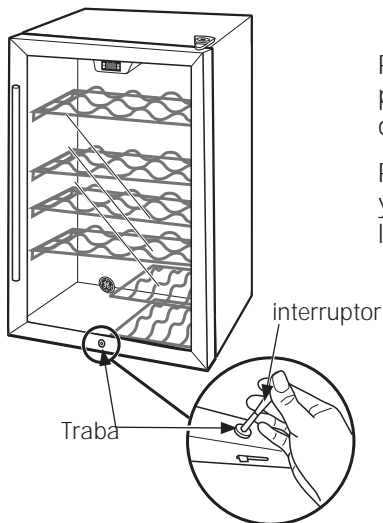

Para asegurar la traba de la puerta, presione la perilla y gire la misma 90° en dirección de las agujas del reloj.

Para destrabar la misma, presione la perilla y gire la misma 90° en dirección contraria a las agujas del reloj.

## Acerca de los controles y ajustes.

Luz indicadora  
Auto Bev



### Ajustes de los controles

El rango de temperatura del Centro de Vinos/ Centro de Bebidas y Vinos está previsto entre 41°F (5°C) y 61°F (16,1°C). **La pantalla muestra la temperatura promedio del aparato.**

**Es normal que la temperatura actual cambie ligeramente durante el funcionamiento.**

#### Ajuste de temperatura automática

Cuando el aparato se enchufa o se presiona la tecla "+", el electrodoméstico funciona en el ajuste "Auto Bev" (bebida automática) de 44°F (6,7°C) y la luz indicadora de "Auto Bev" ubicada en el extremo superior izquierdo se mantiene encendida.

**NOTA:** La pantalla destellará cuando se presione la tecla "+".

#### Ajuste de temperatura normal

La temperatura del electrodoméstico puede ajustarse entre 41°F (5°C) y 61°F (16,1°C) mediante las teclas "+" y "-".

- 1 Presione y sostenga la tecla **SET** (ajustar). Escuchará una serie de 2 pitidos.
- 2 Después del segundo pitido, presione las teclas "+" y "-" para subir o bajar la temperatura deseada en unidades de un grado. Durante este tiempo la pantalla destellará.

- 3 Presione **SET** (ajustar) para confirmar su elección. La pantalla dejará de destellar. Si no se realiza una confirmación en diez segundos, la unidad aceptará su cambio en forma automática.

**NOTA:** Cuando se modifica el ajuste de temperatura, puede haber un retardo de 5 minutos hasta que el compresor comience a funcionar.

#### Fahrenheit y Celsius

La pantalla de temperatura puede cambiarse entre Fahrenheit y Celsius presionando y sosteniendo la tecla "+" por aproximadamente 5 segundos.



#### Luz indicadora

La luz indicadora  se enciende cuando el compresor está funcionando para enfriar su unidad. No se enciende cuando el compresor no está en funcionamiento.



#### Luz interior

Para encender o apagar la luz interior, simplemente presione la tecla .

### Al conectar el Centro de Vinos/ Centro de Bebidas y Vinos

Después de enchufar el Centro de Vinos/ Centro de Bebidas y Vinos y ajustar la temperatura deseada, permita que el centro de bebidas y enfriador de vinos alcance la temperatura establecida antes de cargar el vino. Esto puede tomar hasta doce horas para estabilizarse completamente.

Después de cargar el vino y/o bebidas, quizás observe que la temperatura **real** aumenta. Esto es normal. La temperatura actual seguirá cambiando a medida que el vino y/o las bebidas se enfrían hasta la temperatura configurada. Esto puede tomar hasta doce horas para estabilizarse completamente.

Hay una guía con sugerencias de temperaturas de servicio del vino ubicada en la parte interna derecha de la unidad. Ofrece temperaturas recomendadas para diferentes vinos, además de instrucciones sobre el ajuste de la temperatura del Centro de Vinos/ Centro de Bebidas y Vinos.

**NOTA:** La parte externa del gabinete puede calentarse. Esto es normal.

#### Suggested Wine Storage & Serving Temperatures

##### Serving Temperatures:

- 40-50°F Sparkling Wines
- 43-53°F Whites
- 50-55°F Full Bodied Whites
- 50-60°F Light Reds
- 55-65°F Medium Bodied Reds
- 62-67°F Full Bodied Reds

##### Optimal Wine Storage: 55°F

##### Adjust Temperature:

1. Press & Hold **Set**
2. Adjust Temp using **+** or **-**
3. Press **Set** to Confirm

### Luz interior

Usted puede **encender (ON)** o **apagar (OFF)** la luz presionando el interruptor de luz ubicado en el lado derecho del panel de control. Si la luz interior se deja encendida, la temperatura será más elevada.



## Sobre el espacio interior. (Centro de Bebidas y Vino GVS04 Únicamente)

GEAppliances.com

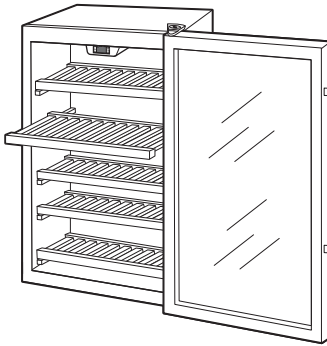

### Estantes de madera

Los estantes de madera del Centro de Bebidas y Vino son desmontables para facilitar la limpieza y para poder almacenar elementos más grandes.

**Para quitar un estante**, abra la puerta por completo para evitar daños potenciales al estante. Levántelo un poco y tire del mismo

hacia delante. El estante puede hallarse bien ajustado en la guía.

**Para reemplazar un estante**, abra la puerta por completo para evitar daños potenciales al estante. Deslice el estante dentro de las guías a lo largo del gabinete hasta que se detenga.

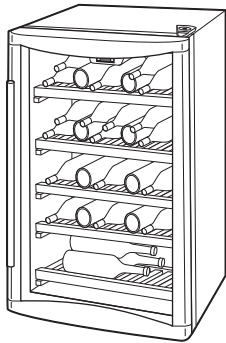

Disposición sugerida de botellas de vino—carga completa (capacidad para 31 botellas de vino)



Disposición sugerida de botellas de otras bebidas—carga completa (capacidad para 109 bebidas)

### Carga de vino y de bebidas

Al igual que con cualquier producto de refrigeración, existe una ligera varianza de temperatura en diferentes ubicaciones dentro del gabinete.

## Sobre el espacio interior. (Centro de Vinos GWS04 Únicamente)

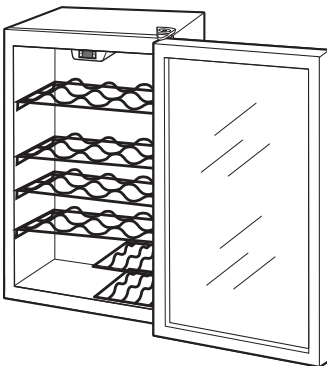

### Estantes de madera

Los estantes para vinos del gabinete son extraíbles para una fácil limpieza y para poder guardar artículos de mayor tamaño.

**Para quitar un estante**, abra la puerta por completo para evitar daños potenciales al estante. Levántelo un poco y tire del mismo hacia delante. El estante puede hallarse bien ajustado en la guía.

**Para reemplazar un estante**, abra la puerta por completo para evitar daños potenciales al estante. Deslice el estante dentro de las guías a lo largo del gabinete hasta que se detenga.

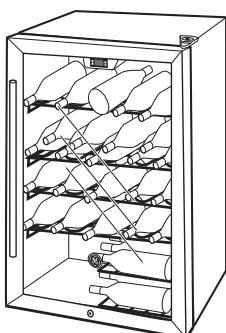

Orden sugerido de las botellas de vino.

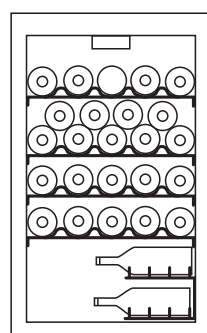

### Carga de vino y de bebidas

Al igual que con cualquier producto de refrigeración, existe una ligera varianza de temperatura en diferentes ubicaciones dentro del gabinete.

Este gabinete para vinos cuenta con una capacidad máxima de almacenamiento de 30 botellas. El segundo estante de vinos está diseñado con altura adicional. Esto permite almacenar botellas magnum más grandes o apilar botellas de tamaño típico.

# Cuidado y limpieza.

---

## *Limpieza del exterior*

**IMPORTANTE:** *Desconecte el Centro de Vinos/ Centro de Bebidas y Vinos antes de la limpieza.*

**Mantenga el exterior limpio.** Se puede lavar el gabinete con jabón suave y agua. Limpie con un paño húmedo. Nunca utilice limpiadores abrasivos en polvo.

Use un limpiador de vidrios o un jabón suave, agua y un paño suave para limpiar la puerta de cristal. No utilice un limpiador abrasivo en polvo.

*No limpie el este electrodoméstico con un trapo o toalla sucia para secar platos, ya que puede dejar residuos que pueden corroer la pintura. No utilice almohadillas abrasivas, limpiadores en polvo, blanqueadores o limpiadores que contengan blanqueadores ya que estos productos pueden rayar y debilitar el acabado de la pintura.*

Los door frame y las manijas de las puertas de acero inoxidable (en algunos modelos) pueden ser limpiados con un limpiador para acero inoxidable para usos comerciales. Los limpiadores con ácido oxálico tales como Bar Keepers Friend Soft Cleanser™ eliminarán el óxido sobre la superficie, deslustres y pequeñas manchas. Use sólo un limpiador líquido libre de material abrasivo y frote en la dirección de las líneas del cepillo con una esponja suave y húmeda. No utilice cera para electrodomésticos sobre el acero inoxidable.

**Proteja el acabado de pintura.** El acabado en la parte exterior del Centro de Vinos/ Centro de Bebidas y Vinos posee una pintura horneada de alta calidad. Con el cuidado apropiado, permanecerá como nuevo y libre de óxido por años. Aplique una capa de cera para cocina/electrodomésticos cuando el centro de vinos esté nuevo y de ahí en adelante por lo menos dos veces por año.

---

## *Limpieza del interior*

**IMPORTANTE:** *Desconecte el Centro de Vinos/ Centro de Bebidas y Vinos antes de la limpieza.*

Para limpiar los estantes y el interior, use agua tibia y una solución de bicarbonato de soda; una cucharada (15 ml) de bicarbonato de soda por un cuarto (un litro) de agua. Esto limpia y neutraliza los olores. Limpie con un paño húmedo.

Se puede limpiar el empaque de vinilo de la puerta con jabón suave y agua o una solución de bicarbonato de soda.

**No use detergentes, limpiadores en polvo, limpiadores en atomizador u otros químicos fuertes para limpiar el interior.**

**Para los Modelos GV04:** *Para evitar manchas de agua en los estantes de madera, limpie y seque los derrames de agua inmediatamente.*

Limpie el panel de control con un paño húmedo. Seque bien. No utilice pulverizadores de limpieza, grandes cantidades de jabón y agua, productos abrasivos u objetos filosos sobre el panel, ya que pueden dañarlo. Algunas toallas de papel también pueden rayar el panel de control.

---

## *Descongelación*

### *Descongelación automática*

El modelo utiliza el ciclo de compresor (encendido / apagado) para descongelar automáticamente (cuando el compresor se para se eleva la temperatura).

**Nunca use un calentador de ninguna clase, espátula o un instrumento punzante para retirar la escarcha ya que puede dañar el Centro de Vinos/ Centro de Bebidas y Vinos.**

**NOTA:** La bandeja de desagüe por encima del compresor puede encontrarse llena después del descongelado. Verifique que no haya derrames de agua cuando desplace la unidad.

## En el evento de una falla de energía

Si la energía falla, abra las puertas lo menos que pueda para mantener la temperatura. Un aumento gradual en la temperatura no debería causar ningún efecto adverso en el vino.

Si hace calor extremo, descargar el vino del centro de bebidas y enfriador de vinos y trasladarlo a un sitio más frío hasta que se restablezca la energía.

Los controles pueden mantener los ajustes de temperatura cuando se reestablece el suministro de energía. Si los ajustes no son correctos, vuelva a configurarlos de acuerdo con la sección *Ajustes de los controles*.

## Cómo prepararse para un traslado

Descargue el vino, luego asegure los estantes con cinta en su lugar para evitar cualquier daño.

Asegúrese de que el centro de bebidas y enfriador de vinos permanezca en posición vertical durante el traslado.

## Cómo reemplazar la bombilla.q



### ADVERTENCIA

Antes de reemplazar una lámpara quemada, el refrigerador deberá ser desenchufado a fin de evitar el contacto con el filamento de un cable con corriente. (Existe riesgo de que una lámpara quemada se rompa durante su reemplazo).

Girar el control a la posición **OFF** no desconecta la corriente del circuito de la luz.

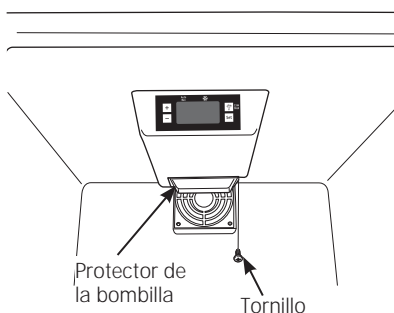

- 1 Desconecte el Centro de Vinos/ Centro de Bebidas y Vinos.
- 2 Quite las bebidas y los estantes necesarios para poder lograr el acceso.
- 3 La bombilla está ubicada detrás de un protector de la bombilla en el techo del Centro de Vinos/ Centro de Bebidas y Vinos. cerca a la parte posterior. Para quitar el protector de la bombilla, quite el tornillo ubicado en el lado derecho del protector de la bombilla.
- 4 Empuje la parte posterior del protector de la bombilla hacia abajo para liberar las dos lengüetas delanteras.
- 5 Desenrosque la bombilla de luz del receptáculo.
- 6 Reemplace con una bombilla de 15 vatios, 120 voltios. Este tipo de bombilla se encuentra disponible en la mayoría de las ferreterías y tiendas de repuestos para automotores.



### ADVERTENCIA

Usar una bombilla de más de 15 vatios puede dañar los controles eléctricos del wine center/beverage and wine center.

- 7 Vuelva a instalar el protector de la bombilla.
- 8 Vuelva a colocar el estante superior y las bebidas.
- 9 Conecte nuevamente el centro de bebidas y enfriador de vinos.

## Cómo invertir el vaivén de la puerta. (Centro de Bebidas y Vino GVS04 Únicamente)

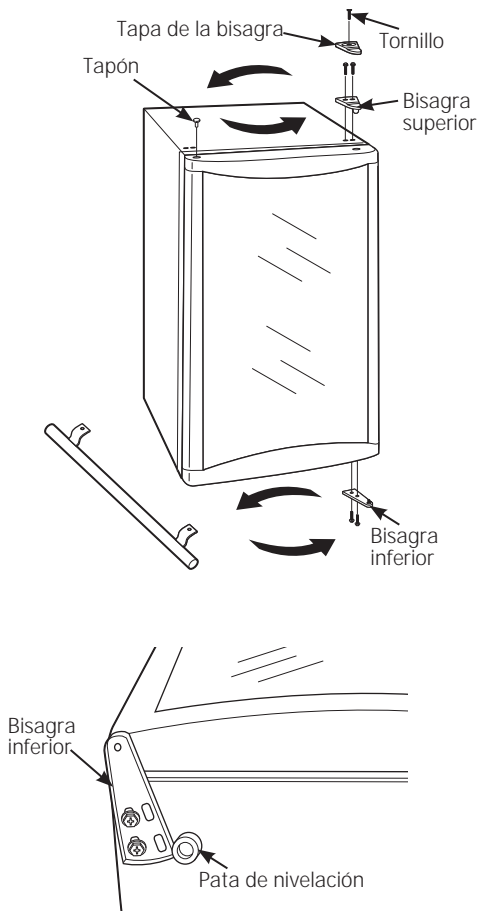

- 1 Desenchufe el centro de bebidas y vino.
- 2 Cierre la puerta con cinta adhesiva para asegurar la alineación correcta.
- 3 Quite la tapa de la bisagra superior quitando el tornillo.
- 4 Quite los 2 tornillos que sujetan la bisagra superior al marco.
- 5 Incline el centro de bebidas hacia atrás para poder acceder a la bisagra inferior.
- 6 Quite los 2 tornillos que sujetan la bisagra inferior al marco.

**NOTA:** Si coloca la unidad sobre su parte trasera, asegúrese de dejarla reposar en posición vertical por lo menos durante 2 horas antes de conectarla a la fuente de energía; esto reducirá la posibilidad de un mal funcionamiento del sistema de enfriamiento.

- 7 Quite el tapón del lado superior izquierdo de la puerta.
  - 8 Instale el botón dentro del orificio de la bisagra sobre el lado derecho. Presione firmemente para asegurar.
  - 9 Si la manija ha sido instalada, quitela e instálela en el lado opuesto. Consulte la sección *Manija de la puerta* para obtener instrucciones.
  - 10 Sostenga la puerta firmemente en su lugar e instale la bisagra inferior sobre el lado opuesto.
  - 11 Instale la bisagra superior y la tapa en el lado opuesto. Verifique que la puerta esté alineada con el gabinete antes de ajustar los tornillos.
  - 12 Quite la cinta. Abra y cierre la puerta para verificar su alineación con el gabinete. Si fuera necesario, afloje los tornillos de la bisagra inferior, vuelva a alinear la puerta y ajuste los tornillos.
  - 13 Enchufe el centro de bebidas y vino.
- NOTA:** Si ha tenido que apoyar la unidad sobre la parte trasera, asegúrese de dejarla reposar en posición vertical por lo menos durante 2 horas antes de conectarla a la fuente de energía; esto reducirá la posibilidad de un mal funcionamiento del sistema de enfriamiento.
- 14 Configure los controles de temperatura en el ajuste deseado.



Consejos para la solución de problemas  
¡Ahorre tiempo y dinero! Revise primero la siguiente tabla  
y quizás no tenga que llamar para solicitar el servicio.

<i>Problema</i>	<i>Posibles causas</i>	<i>Qué hacer</i>
<i>El aparato de vinos no funciona y la pantalla está en blanco</i>	El aparato de vinos está desconectado.	Empuje el enchufe completamente dentro del tomacorriente.
	El aparato doméstico se saltó/el fusible se quemó.	Reemplace el fusible o vuelva a iniciar el interruptor.
<i>Vibración o cascabeleo (una vibración ligera es normal)</i>	El aparato se encuentra en una superficie desnivelada.	Consulte la sección <i>Patas de nivelación</i> .
<i>El motor funciona por períodos o ciclos prolongados</i>	Es normal cuando el aparato de vinos se conecta por primera vez.	Espere 12 horas para que el aparato se enfríe/refroidi completamente.
	Ocurre a menudo cuando grandes cantidades de vino se almacenan en el aparato.	Esto es normal.
	La puerta se dejó abierta.	La puerta no se cierra sola. Siempre cerciórese de cerrar la puerta después de abrirla.
		Revise si una botella está sosteniendo la puerta abierta.
	Estación calurosa o la puerta se abre frecuentemente.	Esto es normal.
	El control de temperatura está en el nivel más frío.	Consulte la sección <i>Acerca de los controles y ajustes</i> .
El aparato está muy cerca de la pared.	Consulte la sección <i>Pautas para la instalación</i> para los aislamientos correctos.	
<i>El aparato está demasiado caliente</i>	Es normal cuando el aparato se conecta por primera vez.	Espere 12 horas para que el aparato se enfríe/refroidi completamente.
	Ocurre a menudo cuando grandes cantidades de vino se almacenan en el aparato.	Esto es normal.
	El control de temperatura no está en un nivel suficientemente frío.	Consulte la sección <i>Acerca de los controles y ajustes</i> .
	Estación cálida o la puerta se abre frecuentemente.	Mueva el control de la temperatura a un nivel más frío. Consulte la sección <i>Acerca de los controles y ajustes</i> .
	El aparato está muy cerca de la pared.	Consulte la sección <i>Pautas para la instalación</i> para los aislamientos correctos.
	La puerta se dejó abierta.	La puerta no se cierra sola. Siempre cerciórese de que la puerta esté cerrada después de abrirla.
Revise si una botella está sosteniendo la puerta abierta.		
<i>El aparato no funciona, pero está encendida y en funcionamiento</i>	La configuración se encuentra por encima de la temperatura ambiente.	Esto es normal. Si los vinos o las bebidas no se encuentran bien frías, cambie la configuración de temperatura a una más baja.

## Antes de solicitar un servicio...

<i>Problème</i>	<i>Cause possible</i>	<i>Que faire</i>
<i>El aparato produce un olor</i>	El interior necesita limpieza.	Consulte la sección <i>Cuidado y limpieza</i> .
<i>Se forma humedad en el exterior el aparato</i>	No es extraño durante los periodos de humedad alta.	Seque la superficie.
<i>Se forma humedad al interior (en climas húmedos, el aire lleva humedad hacia el aparato cuando la puerta está abierta)</i>	La puerta se abre con demasiada frecuencia o por mucho tiempo.	
	Las botellas de vino están tocando la pared posterior.	Vuelva a colocar las botellas.
<i>Se forma escarcha en las superficies interiores del aparato</i>	Esto es normal.	Consultar la sección <i>Descongelación</i> .
	La puerta se dejó abierta.	Se puede formar escarcha excesiva si la puerta se deja abierta. Consultar la sección <i>Descongelación</i> .
		La puerta no se cierra sola. Siempre cerciórese de que la puerta esté cerrada después de abrirla. Revise si una botella está sosteniendo la puerta abierta.
<i>El aparato está demasiado frío</i>	El control de temperatura está en un nivel demasiado frío.	Consulte la sección <i>Acerca de los controles y ajustes</i> .
	La temperatura del cuarto donde se encuentra el aparato está demasiado fría.	Para una operación correcta, la temperatura del cuarto debe ser igual o superior a la temperatura establecida del aparato.
<i>La temperatura en la pantalla no es la temperatura que se estableció</i>	Esto es normal.	Después de establecer la temperatura, la pantalla regresa a la temperatura real.
<i>Condensación al de la puerta</i>	El aparato está localizado en un ambiente de alta humedad.	Limpie la condensación con un paño limpio y seco.
		Coloque el aparato en un ambiente de menor humedad.
<i>Agua en piso detrás el aparato</i>	La puerta se dejó abierta.	La puerta no se cierra sola. Siempre cerciórese de que la puerta esté cerrada después de abrirla. Revise si una botella está sosteniendo la puerta abierta.
	Inclinar la unidad cuando se la desplaza.	Esto es normal. La bandeja de desagüe por encima del compresor puede encontrarse llena después del descongelado. Verifique que no haya derrames de agua cuando desplace la unidad.
<b><i>Centro de Vinos GWS04 Únicamente</i></b>		
Óxido, deslustre o suciedad en puertas de acero inoxidable	Ambiente húmedo o aire salino.	Limpie el acero inoxidable con limpiadores que contengan ácido oxálico (tal como un Limpiador Suave de la marca Bar Keepers Friend); estos eliminarán el óxido, cal u otros deslustres. No limpie el refrigerador con una tela sucia para platos o con una tela o toalla mojada. No use estropajos, limpiadores en polvo, blanqueadores ni limpiadores que contengan blanqueador, ya que estos productos pueden rayar y arruinar la terminación del acero inoxidable.

*Notas.*

---



*Notas.*

---

## Garantía del Centro de Vinos/ Centro de Bebidas y Vinos.



Todos los servicios de garantía los proporcionan nuestros Centros de Reparación de Fábrica o nuestros técnicos Customer Care® autorizados. Para concertar una cita de reparación, en línea, visite nos al [GEAppliances.com](http://GEAppliances.com), o llame al 800.GE.CARES (800.432.2737).

Cuando llame para solicitar servicio, por favor tenga a mano el número de serie y el número de modelo.

Grape aquí su recibo. Se requiere facilitar prueba de la fecha de compra original para obtener un servicio bajo la garantía.

### Por el período de: **GE reemplazará:**

#### Un año

A partir de la fecha de la compra original

Cualquier parte del enfriador de vinos que falle debido a defectos en los materiales o en la fabricación. Durante esta **garantía limitada de un año**, GE también proporcionará, **sin costo alguno**, toda la mano de obra y el servicio relacionado—para reemplazar partes defectuosas.

### Lo que GE no cubrirá:

- Viajes de servicio a su hogar para enseñarle cómo usar el producto.
- Instalación o entrega inapropiada, o mantenimiento impropio.
- Fallas del producto si hay abuso, mal uso, o uso para otros propósitos que los propuestos, o uso para fines comerciales.
- Pérdida de los beverages por averías.
- Causar daños después de la entrega.
- Reemplazo de fusibles de su hogar o reajuste de interruptores de circuito.
- Reemplazo de las bombillas, si incluidos, o los filtros de agua, si incluidos.
- Daño al producto causado por accidente, fuego, inundaciones, o actos de Dios.
- Daño incidental o consecuencial causado por posibles defectos con el aparato.
- Producto no accesible para facilitar el servicio requerido.
- Daños sobre el acabado, tales como óxido sobre la superficie, deslustres o manchas pequeñas no informadas dentro de las 48 horas luego de la entrega.

**EXCLUSIÓN DE GARANTÍAS IMPLÍCITAS—Su único y exclusivo derecho es la reparación del producto, tal y como se indica en esta Garantía limitada. Cualquier garantía implícita, incluyendo las garantías implícitas de comerciabilidad o adecuación para un fin determinado, están limitadas a un año o el período de tiempo más breve permitido por la ley.**

Esta garantía se extiende al comprador original y cualquier comprador posterior de productos comprados para uso residencial dentro de Estados Unidos. Si el producto está situado en un área que no dispone de servicio por parte de un proveedor de servicio autorizado de GE, podría tener que hacerse cargo de los costes de envío o bien podría solicitársele que lleve el producto a una centro de servicio de GE autorizado para realizar la reparación. En Alaska, la garantía excluye el costo de envío o las visitas de servicio a su casa.

Algunos estados no permiten la exclusión o las limitaciones de daños incidentales o consecuenciales. Esta garantía da derechos legales específicos, y usted podría tener otros derechos que variarán de estado a estado. Para saber cuáles son sus derechos legales, consulte a la oficina de asuntos del consumidor local o la oficina del Attorney General en su localidad.

Garante: General Electric Company. Louisville, KY 40225

## Soporte al consumidor.

---



### *Página Web de GE Appliances*

*GEAppliances.com*

¿Tiene alguna pregunta sobre su electrodoméstico? ¡Pruebe la página Web de GE Appliances, cualquier día del año! Para mayor conveniencia y servicio más rápido, ya puede descargar los Manuales de los Propietarios, pedir piezas o incluso hacer una cita en línea para que vengan a realizar una reparación.



### *Solicite una reparación*

*GEAppliances.com*

El servicio de expertos GE está a tan sólo un paso de su puerta. ¡Entre en línea y solicite su reparación cuando le venga cualquier día del año! O llame al 800.GE.CARES (800.432.2737) durante horas normales de oficina.



### *Real Life Design Studio (Estudio de diseño para la vida real)* *GEAppliances.com*

GE apoya el concepto de Diseño Universal—productos, servicios y ambientes que pueden usar gente de todas las edades, tamaños y capacidades. Reconocemos la necesidad de diseñar para una gran gama de habilidades y dificultades físicas y mentales. Para más detalles sobre las aplicaciones de GE Diseño Universal, incluyendo ideas de diseño para la cocina para personas con discapacidades, mire nuestra página Web hoy mismo. Para personas con dificultades auditivas, favor de llamar al 800.TDD.GEAC (800.833.4322).



### *Garantías ampliadas*

*GEAppliances.com*

Compre una garantía ampliada y obtenga detalles sobre descuentos especiales disponibles mientras su garantía está aún activa. Puede comprarla en línea en cualquier momento, o llamar al (800.626.2224) durante horas normales de oficina. GE Consumer Home Services estará aún ahí cuando su garantía termine.

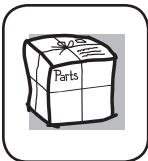

### *Piezas y accesorios*

*GEAppliances.com*

Aquellos individuos con la calificación necesaria para reparar sus propios electrodomésticos pueden pedir que se les manden las piezas o accesorios directamente a sus hogares (aceptamos las tarjetas VISA, MasterCard y Discover). Haga su pedido en línea hoy, 24 horas cada día o llamar por teléfono al 800.626.2002 durante horas normales de oficina.

*Las instrucciones descritas en este manual cubren los procedimientos a seguir por cualquier usuario. Cualquier otra reparación debería, por regla general, referirse a personal calificado autorizado. Debe ejercerse precaución ya que las reparaciones incorrectas pueden causar condiciones de funcionamiento inseguras.*



### *Póngase en contacto con nosotros*

*GEAppliances.com*

Si no está satisfecho con el servicio que recibe de GE, póngase en contacto con nosotros en nuestra página Web indicando todos los detalles así como su número de teléfono o escribanos a:

General Manager, Customer Relations  
GE Appliances, Appliance Park  
Louisville, KY 40225



### *Registre su electrodoméstico*

*GEAppliances.com*

**¡Registre su nuevo electrodoméstico en línea—cuando usted prefiera!** El registrar su producto a tiempo le proporcionará, si surgiera la necesidad, una mejor comunicación y un servicio más rápido bajo los términos de su garantía. También puede enviar su tarjeta de registro pre-impresa que se incluye en el material de embalaje o recorte y use el formulario de este Manual del Propietario.