

DOREL ASIA

CLUB CHAIR

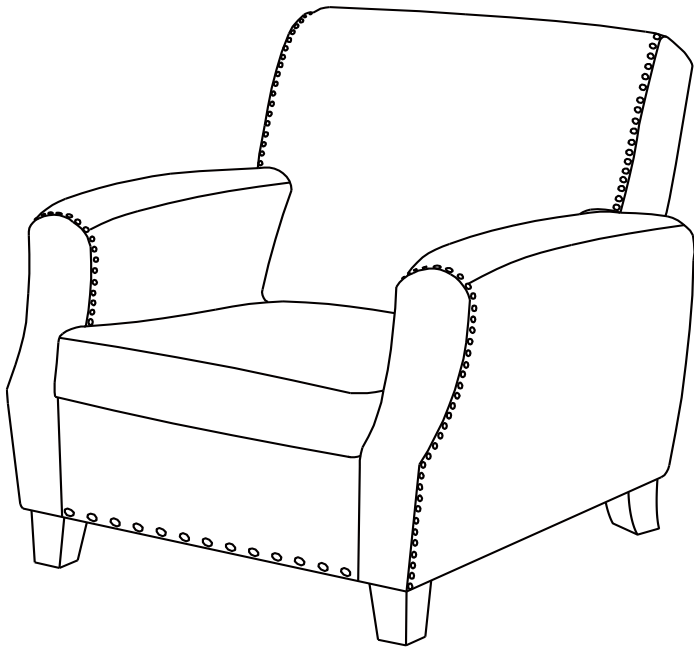

Model No:

DA7440 (Gray)

DA7440-BR (Brown)

UPC CODE:

0-65857-18477-8 (Gray)

0-65857-18478-5 (Brown)

NOTE:

THIS INSTRUCTION BOOKLET
CONTAINS **IMPORTANT** SAFETY
INFORMATION. PLEASE READ AND
KEEP FOR FUTURE REFERENCE.

Lot number:

(TAKEN FROM CARTON)

Date of purchase:

____ / ____ / ____

Contact us before returning to the Retailer

Tel #: 1-800-295-1980

E-Mail: das@dorel.com

Web Support: www.dorelliving.com

CUSTOMER SERVICE

You can also contact us by writing to the address listed below. Please include the product model number, color and a detailed description of your enquiry.

Dorel Living - Customer Service Department
12345 Albert-Hudon Boulevard, Suite 100
Montreal, Quebec
Canada, H1G 3L1

NOTES

- * Ensure all parts and components are present before beginning assembly.
- * Assemble on a soft, smooth surface to prevent damage to the product finish.
- * **DO NOT** use power tools.
- * **CAUTION:** Adult assembly required.
- * Assembly may require two people.
- * Estimated assembly time: 15 minutes.

CARE, CLEANING AND MAINTENANCE

Dust regularly with a clean, dry cloth to avoid soil build-up. A damp cloth may be used occasionally to clean surface. Buff dry. Keep leather soft and supple by applying a leather care product occasionally. Avoid contact with oil, furniture polish and varnish.

Check bolts/screws periodically and tighten them if necessary.

1-YEAR LIMITED WARRANTY

Dorel warrants its product to be free from defects in material and workmanship and agrees to remedy any such defect. This warranty covers 1 year from the date of original purchase from authorized retailers. This warranty is valid only upon presentation of proof of purchase. This is solely limited to the repair or replacement of defective furniture components and no assembly labor is included. This warranty does not apply to any product which has been improperly assembled, subjected to misuse or abuse or which has been altered or repaired in any way. The warranty does not cover wearing, tearing, fading or splitting of the fabric (where applicable). This warranty gives you specific legal rights and you may also have other rights which vary from State to State or Province to Province.







WARNING: Should this product become damaged, and/or components are broken or missing, DO NOT USE.

CLUB CHAIR

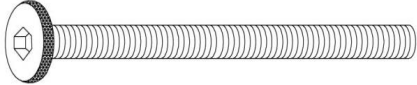
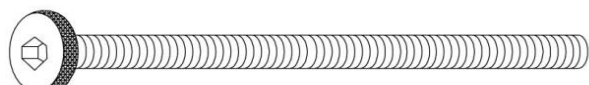
DA7440 / DA7440-BR

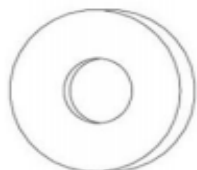
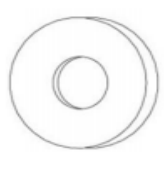
HARDWARE LIST

1	2	3
		
Ø5/16" X 63MM HEX SOCKET HEAD BOLT 3 PCS	Ø5/16" X 90MM HEX SOCKET HEAD BOLT 4 PCS	Ø12.5 X 1.2MM SPRING WASHER 3 PCS
4	5	6
		
Ø22 X 1.5MM FLAT WASHER 3 PCS	Ø19 X 1.0MM FLAT WASHER 4 PCS	Ø5mm ALLEN KEY 1 PC

PARTS LIST

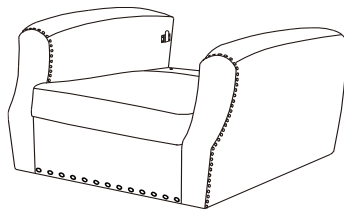
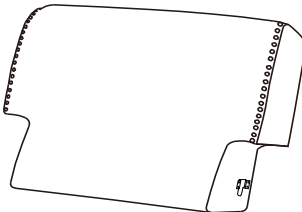
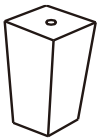
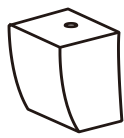
A	B	C
		
CHAIR BODY 1 PC	CHAIR BACK 1 PC	FRONT FOOT 2 PCS
D		
		
BACK FOOT 2 PCS		

CLUB CHAIR

DA7440 / DA7440-BR

STEP 1:

Attach chair back (B) to chair body (A) by inserting the metal brackets on chair back (B) into the metal glides on chair body (A). Push the chair back (B) with a downward force to secure it into place.

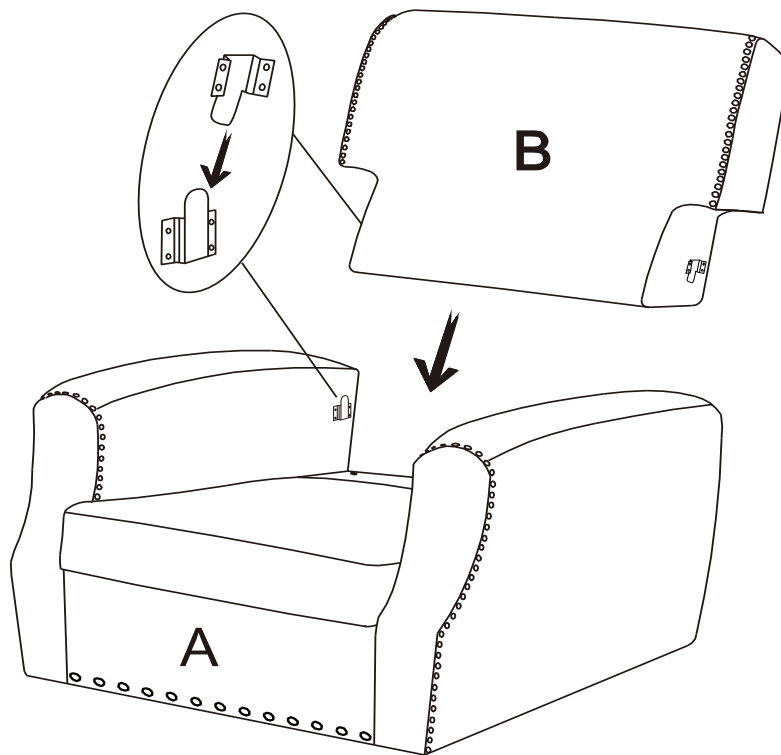

CLUB CHAIR

DA7440 / DA7440-BR

STEP 2:

With the help of another person, turn the unit on the right or left side on a clean and smooth surface, pull back the fabric lining underneath the chair body (A) and secure the chair back (B) to chair body (A) with flat washers (4), spring washers (3) and hex socket head bolts (1). Use the Allen Key (6) to tighten the bolts.

Place the fabric lining back into place.

Note: Periodically check bolts and screws and tighten them if necessary. Keep the Allen Key (6) for future use.

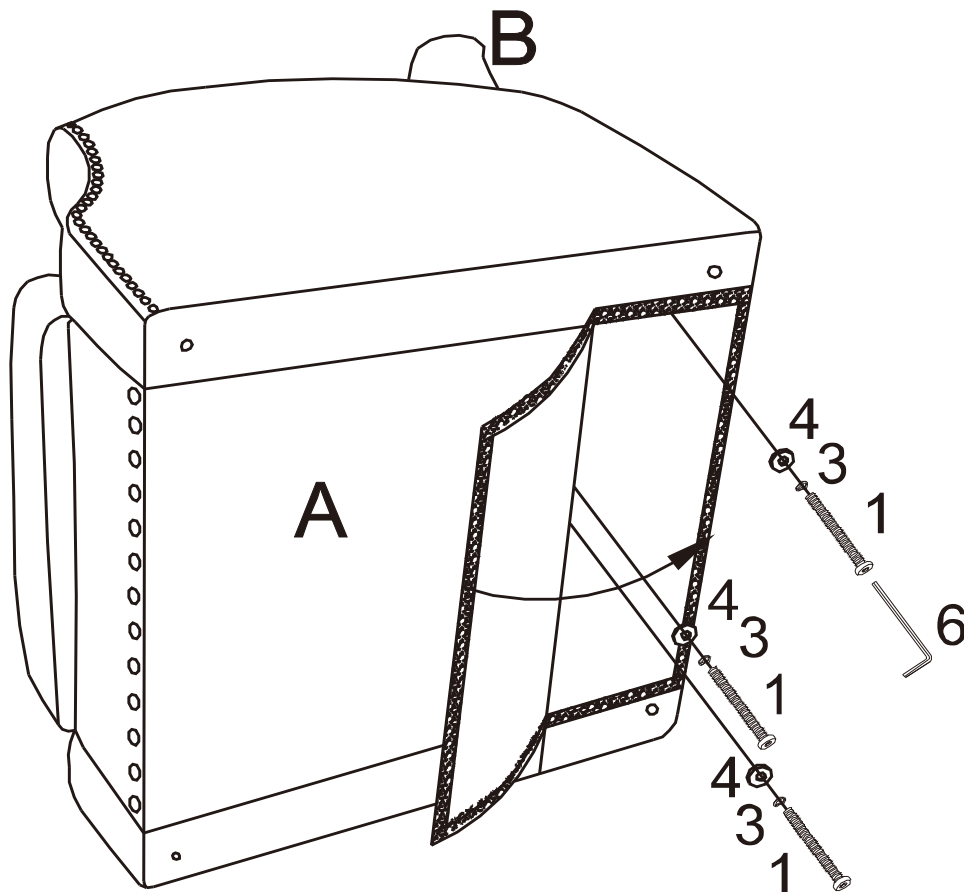

CLUB CHAIR

DA7440 / DA7440-BR

STEP 3:

Attach feet (C & D) to chair body (A) with flat washers (5) and hex socket head bolts (2). Use Allen Key (6) to tighten the bolts.

Turn the club chair upright.

Note: Periodically check bolts and screws and tighten them if necessary.

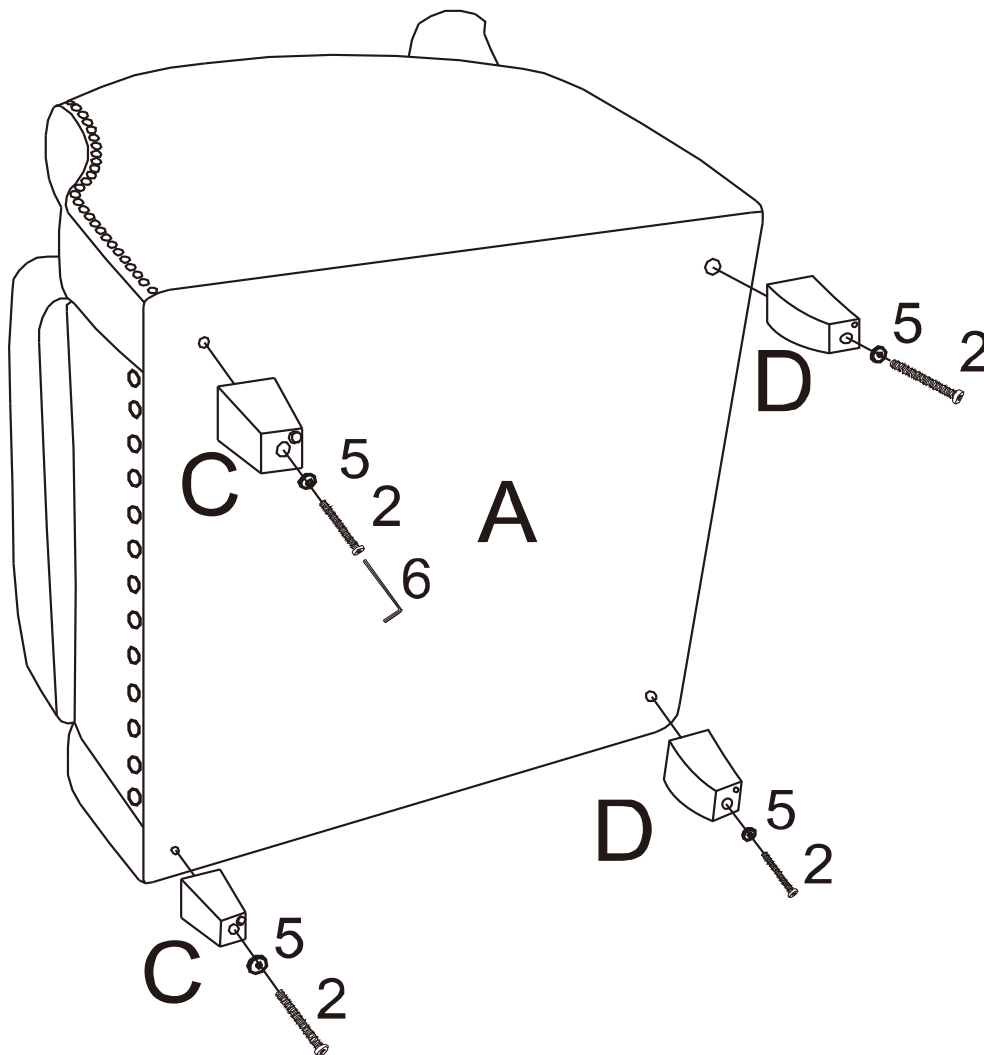

CLUB CHAIR

DA7440 / DA7440-BR

 **CAUTION:** This unit is intended for use only with the products and/or maximum weights indicated. Use with other products and/or products heavier than the maximum weights indicated may result in instability or cause possible injury.

Dust regularly with a clean, dry cloth to avoid soil build-up. A damp cloth may be used occasionally to clean surface. Buff dry. Keep leather soft and supple by applying a leather care product occasionally. Avoid contact with oil, furniture polish and varnish.

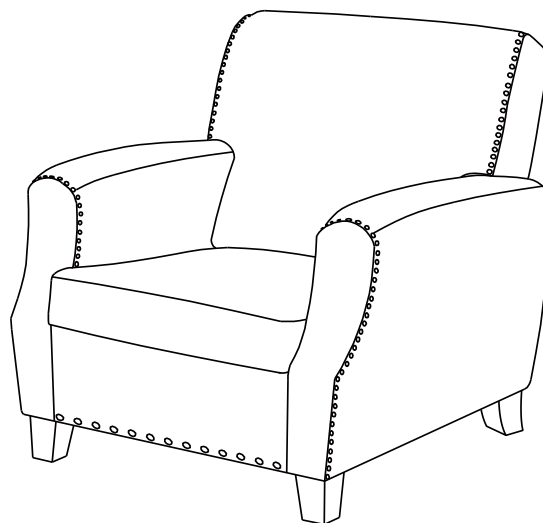

MAXIMUM WEIGHT = 225 lbs

Congratulations! You've finished assembling your Club Chair.

Contact us before returning to the Retailer
Tel #: 1-800-295-1980
E-Mail: das@dorel.com
Web Support: www.dorelliving.com

DOREL ASIA

SILLÓN

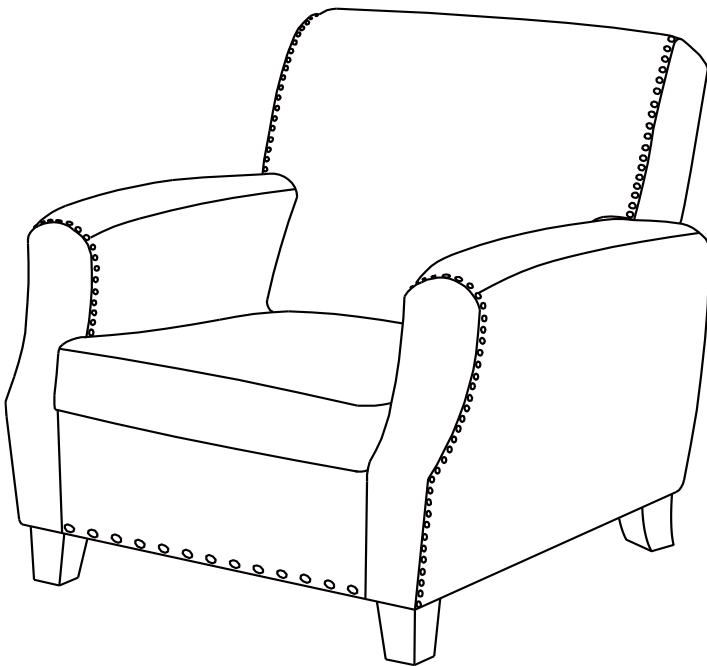

MODELO No.:

DA7440 (Gris)

DA7440-BR (Marrón)

CODIGO UPC:

0-65857-18477-8 (Gris)

0-65857-18478-5 (Marrón)

NOTA:

ESTE MANUAL DE INSTRUCCIONES
CONTIENE INFORMACIÓN DE
SEGURIDAD **IMPORTANTE.**

POR FAVOR LÉALO Y
CONSERVÉLO PARA
REFERENCIA FUTURA.

Numero de lote:

(TOMADO DEL CARTON)

Fecha de compra:

____ / ____ / ____

Contáctenos antes de regresar el producto a la tienda

Tel #: 1-800-295-1980

Correo: das@dorel.com

Soporte web: www.dorelliving.com

SERVICIO AL CLIENTE

También puede contactarnos escribiendo a la dirección que figura a continuación. Por favor incluya el número de modelo del producto, el color y una descripción detallada de su pregunta.

Dorel Living - Customer Service Department
12345 Albert-Hudon Boulevard, Suite 100
Montreal, Quebec
Canadá, H1G 3L1

NOTAS E INSTALACIÓN

- * Asegúrese de tener todas las piezas y componentes antes de comenzar el ensamblaje
- * Arme el sillón sobre superficies planas y suaves para evitar dañar el pulido del producto.
- * **NO** use herramientas eléctricas.
- * **PRECAUCIÓN:** Debe ser armada por un adulto.
- * El montaje del producto puede requerir dos personas
- * Tiempo estimado para armarlo: 15 minutos

CUIDADO, LIMPIEZA Y MANTENIMIENTO

Quite el polvo regularmente con un paño limpio y seco para evitar que se acumule. De vez en cuando se puede usar un paño húmedo para limpiar la superficie. Sáquele brillo. Aplique productos especializados para tratar el cuero para mantenerlo suave y flexible. Evite el contacto con aceite, lustradores de muebles y barniz.

Verifique las tuercas y tornillos periódicamente y ajústelos si es necesario.

GARANTÍA LIMITADA DE 1 AÑO

Dorel garantiza que este producto está libre de defectos de material y mano de obra y se compromete a remediar cualquier defecto de este tipo. Esta garantía cubre 1 año a partir de la fecha de compra original. Esta garantía es válida solamente con presentación de una prueba de compra. Esto se limita a la reparación o reemplazo de componentes defectuosos del mueble y no se incluye ningún trabajo de ensamblaje. Esta garantía no se aplica a ningún producto que haya sido mal ensamblado, sujeto a mal uso o abuso, o que haya sido alterado o reparado de cualquier manera. Cualquier desgaste, rotura o decoloración de la tela no están cubiertos por la garantía. Esta garantía le da derechos legales específicas y usted puede también tener otros derechos que varían de estado a estado o de una provincia a otra.







ADVERTENCIA: Si este producto está dañado y/o ciertas piezas faltan o están rotas, NO LO USE.

SILLÓN

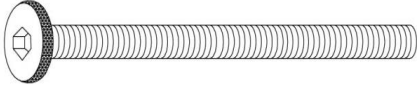
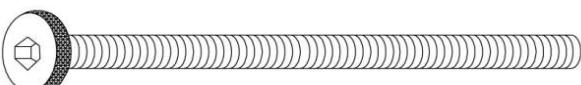
DA7440 / DA7440-BR

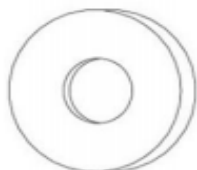
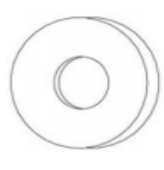
LISTA DE ACCESORIOS

<p>1</p>  <p>Ø5/16" X 63MM</p>	<p>2</p>  <p>Ø5/16" X 90MM</p>	<p>3</p>  <p>Ø12.5 X 1.2MM</p>
<p>PERNO DE CABEZA HEXAGONAL 3 PZAS</p>	<p>PERNO DE CABEZA HEXAGONAL 4 PZAS</p>	<p>ARANDELA RESORTE 3 PZAS</p>
<p>4</p>  <p>Ø22 X 1.5MM</p>	<p>5</p>  <p>Ø19 X 1.0MM</p>	<p>6</p>  <p>Ø5mm</p>
<p>ARANDELA PLANA 3 PZAS</p>	<p>ARANDELA PLANA 4 PZAS</p>	<p>LLAVE ALLEN 1 PZA</p>

LISTA DE PIEZAS

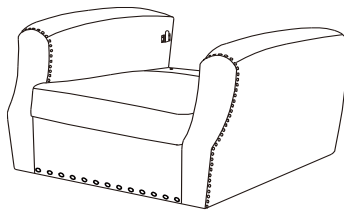
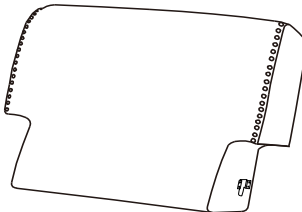
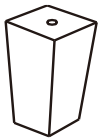
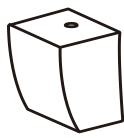
<p>A</p> 	<p>B</p> 	<p>C</p> 
<p>ASIENTO DEL SILLÓN 1 PZA</p>	<p>RESPALDO DEL SILLÓN 1 PZA</p>	<p>PATA DELANTERA 2 PZAS</p>
<p>D</p> 		
<p>PATA POSTERIOR 2 PZAS</p>		

SILLÓN

DA7440 / DA7440-BR

ETAPA 1:

Fije el respaldo del sillón (B) al asiento del sillón (A) insertando los soportes metálicos del respaldo del sillón (B) en los deslizamientos de metal del asiento del sillón (A). Empuje hacia abajo el respaldo del sillón (B) para asegurarlo en su lugar.

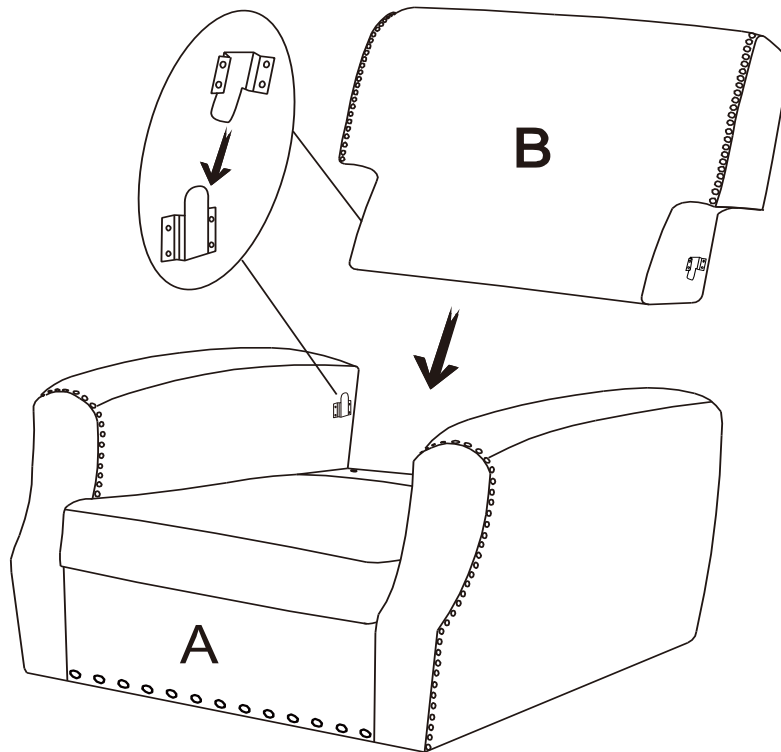

SILLÓN

DA7440 / DA7440-BR

ETAPA 2:

Con la ayuda de otra persona, voltee la unidad sobre al lado derecho o izquierdo en un lugar limpio y de superficie lisa y retire el forro de tela que esta debajo del asiento del sillón (A). Asegure el respaldar del sillón (B) al asiento del sillón (A) con las arandelas planas (4), las arandelas de resorte (3) y los pernos de cabeza hexagonal (1). Use la llave Allen (6) para apretar los pernos. Coloque el forro de tela en su lugar.

Nota: periódicamente revise los pernos y tornillos y apriételes según sea necesario. Guarde la llave Allen (6) para uso futuro.

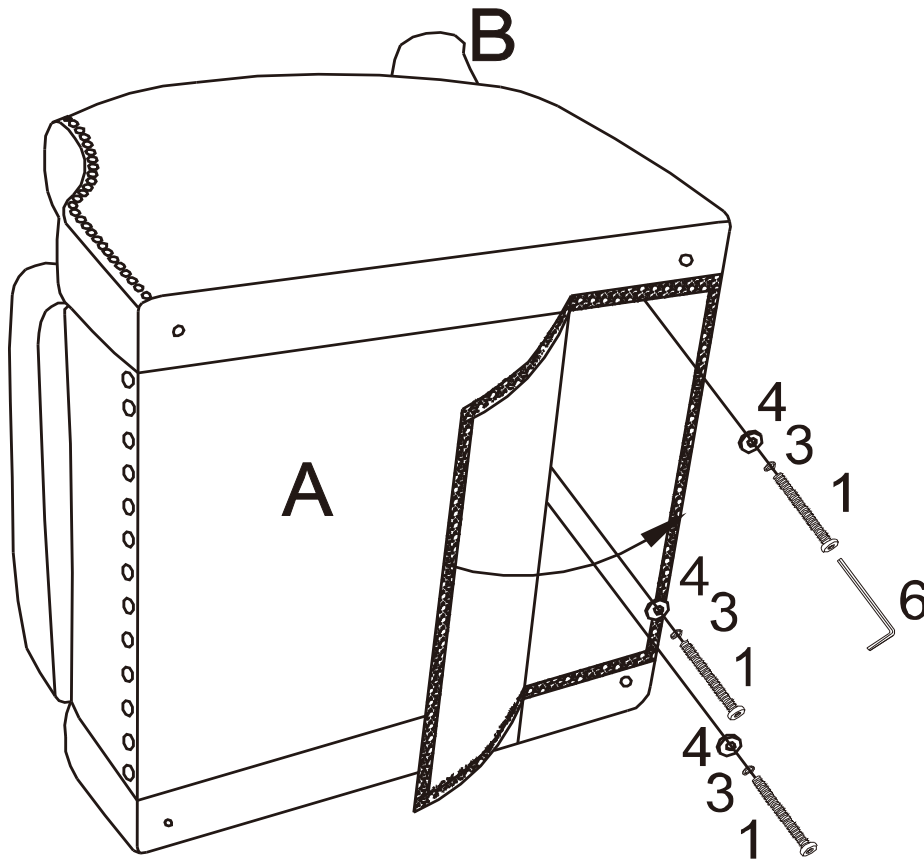

SILLÓN

DA7440 / DA7440-BR

ETAPA 3:

Fije las patas (C y D) al asiento del sillón (A) con las arandelas planas (5) y los pernos de cabeza hexagonal (2). Use la llave Allen (6) para apretar los pernos.

Gire el sillón a su posición vertical.

Nota: Periódicamente revise los pernos y tornillos y apriételes según sea necesario.

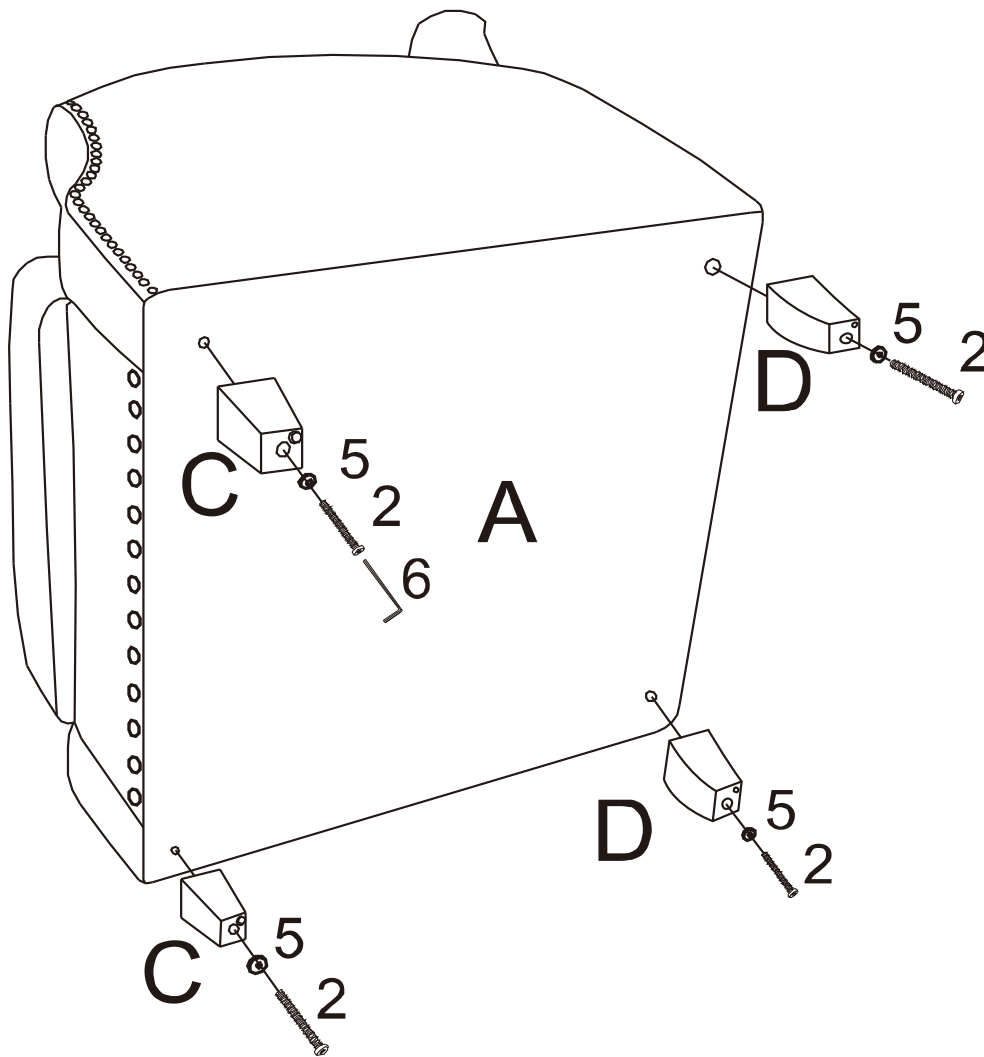

SILLÓN

DA7440 / DA7440-BR



PRECAUCIÓN: Esta unidad está prevista únicamente para ser usada con los productos y el peso máximo indicados. Al usarla con otros productos más pesados que el peso máximo indicado puede provocar inestabilidad y causar heridas.

Quite el polvo regularmente con un paño limpio y seco para evitar que se acumule.

De vez en cuando se puede usar un paño húmedo para limpiar la superficie. Sáquele brillo.

Aplique productos especializados para tratar el cuero para mantenerlo suave y flexible. Evite el contacto con aceite, lustradores de muebles y barniz.

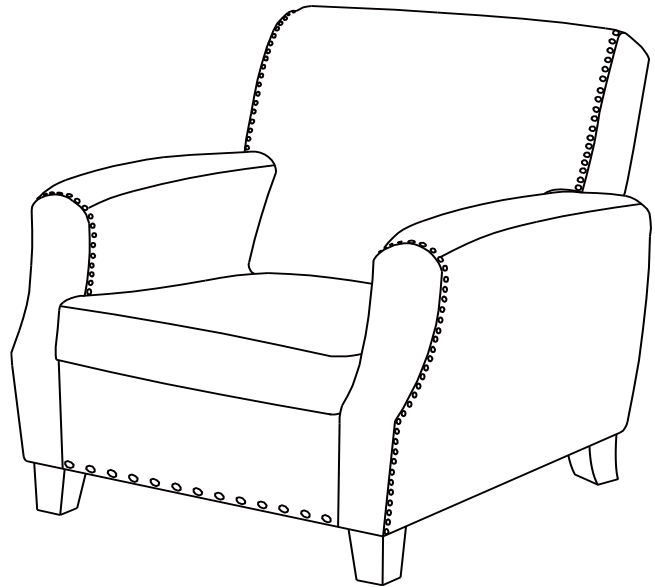

PESO MÁXIMO = 225 lbs

¡Listo! Acaba de armar su Sillón!

Contáctenos antes de regresar el producto a la tienda

Tel #: 1-800-295-1980

Correo: das@dorel.com

Soporte web: www.dorelliving.com

DOREL ASIA

FAUTEUIL

Modèle No.:
DA7440 (Gris)
DA7440-BR (Brun)

CODE CUP:
0-65857-18477-8 (Gris)
0-65857-18478-5 (Brun)

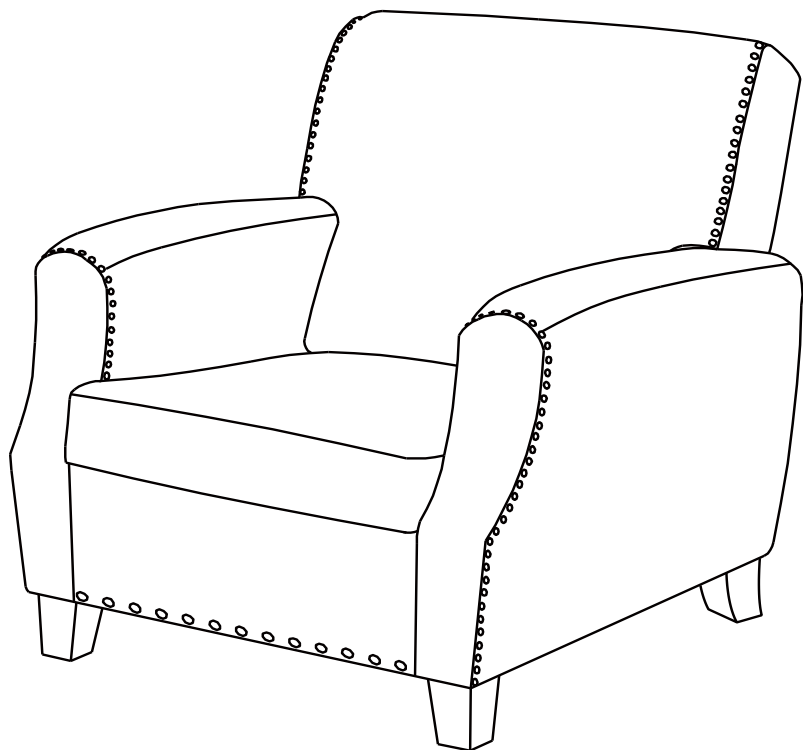

NOTE:
CE LIVRET D'INSTRUCTIONS CONTIENT
DES INFORMATIONS **IMPORTANTES** SUR
LA SÉCURITÉ. S.V.P. LIRE ET CONSERVER
POUR RÉFÉRENCE ULTÉRIEURE.

Numéro de Lot:
(SITUÉ SUR LA BOÎTE)

Date d'achat:

NE PAS RETOURNER CE PRODUIT AU MAGASIN.
Si une pièce est manquante ou endommagée, contactez notre département du
Service à la clientèle. Nous remplacerons la pièce **GRATUITEMENT**.



Tél. #: 1-800-295-1980
Courriel: das@dorel.com
Télécopieur #: 514-353-7819

SERVICE À LA CLIENTÈLE

Vous pouvez également nous contacter en écrivant à l'adresse ci-dessous. S'il vous plaît inclure le numéro de modèle du produit, la couleur et une description détaillée de votre demande.

Dorel Living - Customer Service Département
12345 Albert-Hudon Boulevard, Suite 100
Montreal, Québec
Canada, H1G 3L1

NOTES ET INSTALLATION

- * Assurez-vous que toutes les pièces et les composantes sont présentes avant de commencer l'assemblage.
- * Assemblez sur une surface douce et lisse pour empêcher d'endommager la finition du produit.
- * **NE PAS** utiliser d'outils électriques.
- * ATTENTION: Doit être assemblé par un adulte.
- * L'assemblage nécessite deux personnes.
- * Temps d'assemblage estimé: 15 minutes.

SOIN, NETTOYAGE ET ENTRETIEN

Époussetez régulièrement avec un chiffon doux et sec pour empêcher la poussière de s'accumuler. À l'occasion, vous pouvez utiliser un linge humide pour nettoyer la surface. Essuyez-le. Gardez le cuir doux et souple en appliquant un produit pour l'entretien du cuir de temps en temps. Évitez le contact avec de l'huile, du poli à meubles ou du vernis.

Vérifiez les boulons et le vis périodiquement et serrez-les si nécessaire.

GARANTIE LIMITÉE DE 1 AN





Dorel garantit que son produit est exempt de défauts de matériaux et de fabrication et accepte de remédier à un tel défaut. Cette garantie couvre un (1) an à partir de la date d'achat originale. Cette garantie est valable uniquement sur présentation d'une preuve d'achat. Cette garantie se limite exclusivement à la réparation ou au remplacement de pièces défectueuses du mobilier et aucun travail d'assemblage n'est inclus. Cette garantie ne s'applique pas à un produit qui a été assemblé incorrectement, soumis à une mauvaise utilisation ou abus, ou qui a été modifié ou réparé de quelque façon. L'usure, les déchirures ou la décoloration ne sont pas couverts par cette garantie. Cette garantie vous donne des droits légaux spécifiques et vous pouvez également avoir d'autres droits qui varient d'un état à l'autre ou d'une province à l'autre.



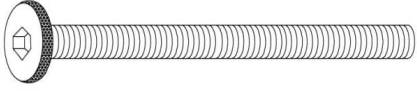
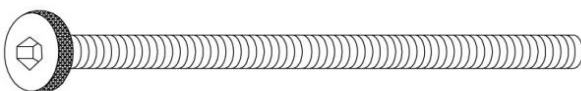

AVERTISSEMENT: Si ce produit est endommagé, et/ou des pièces sont brisées ou manquantes, NE PAS UTILISER.

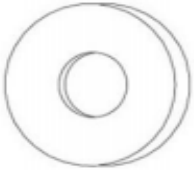
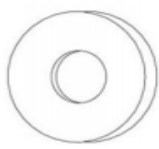
FAUTEUIL DA7440 / DA7440-BR

LISTE DE QUINCAILLERIE

1	2	3
		
Ø5/16" X 63MM	Ø5/16" X 90MM	Ø12.5 X 1.2MM
BOULON À TÊTE HEXAGONALE 3 PCES	BOULON À TÊTE HEXAGONALE 4 PCES	RONDELLE RESSORTE 3 PCES
4	5	6
		
Ø22 X 1.5MM	Ø19 X 1.0MM	Ø5mm
RONDELLE PLATE 3 PCES	RONDELLE PLATE 4 PCES	CLÉ ALLEN 1 PCE

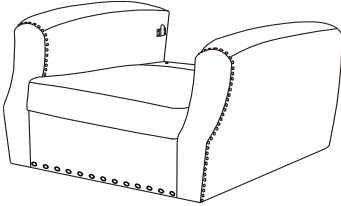
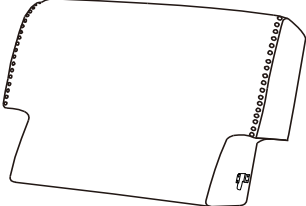
LISTE DE PIÈCES

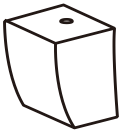
A	B	C
		
SIÈGE DU FAUTEUIL 1 PCE	DOSSIER 1 PCE	PIED AVANT 2 PCES
D		
		
PIED ARRIÈRE 2 PCES		

FAUTEUIL

DA7440 / DA7440-BR

ÉTAPE 1:

Fixez le dossier du fauteuil (B) au siège du fauteuil (A) en insérant les supports métalliques du dossier (B) dans les glissières de fixation métalliques du siège du fauteuil (A). Repoussez la chaise (B) avec une force vers le bas pour la fixer en place.

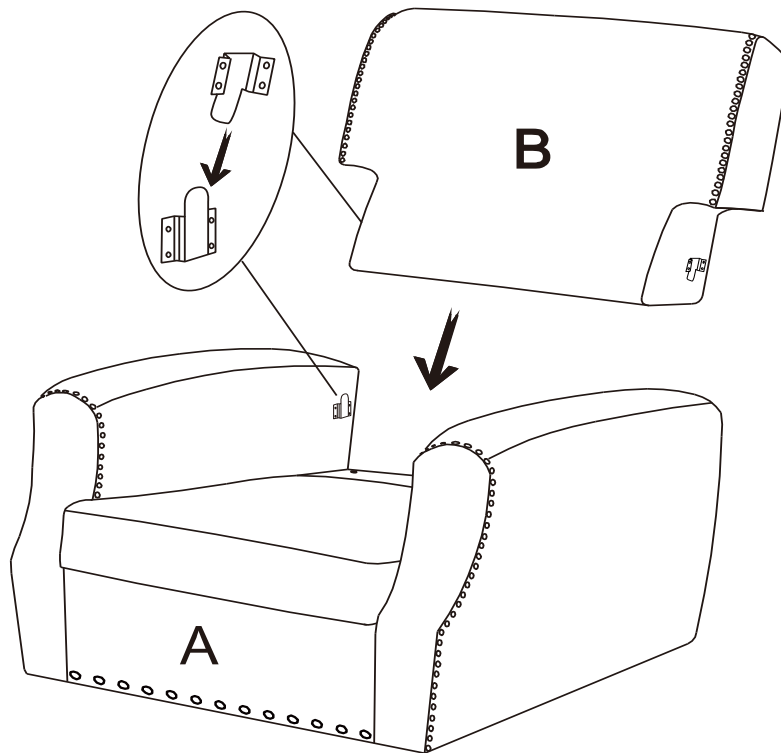

FAUTEUIL

DA7440 / DA7440-BR

ÉTAPE 2:

Avec l'aide d'une autre personne, tournez l'unité sur le côté droit ou gauche sur une surface propre et lisse, retirez la doublure en tissu sous la siège du fauteuil (A) et fixez le dossier (B) au siège du fauteuil (A) avec les rondelles plates (4), les rondelles ressorte (3) et les boulons à tête hexagonale (1). Utilisez la clé Allen (6) pour serrer les boulons.

Remplacez la doublure en tissu.

Remarque: Vérifiez régulièrement les boulons et les vis et serrez-les si nécessaire. Conservez la clé Allen (6) pour un usage ultérieur.

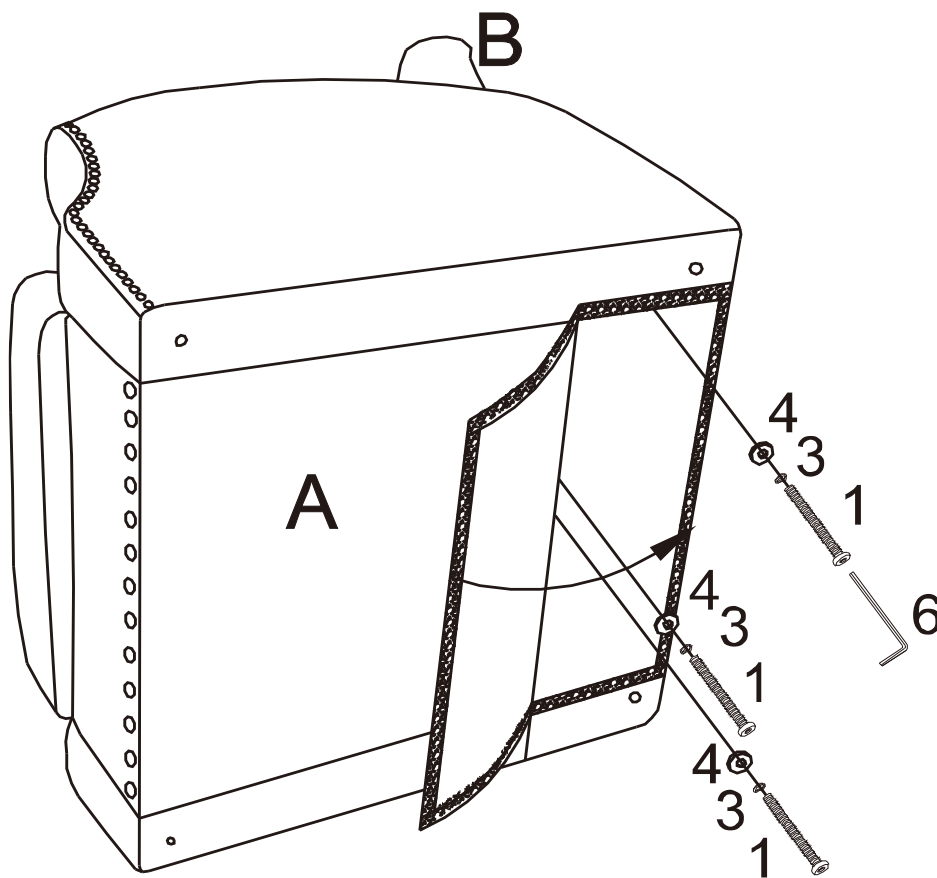

FAUTEUIL

DA7440 / DA7440-BR

ÉTAPE 3:

Fixez les pieds (C & D) au siège du fauteuil (A) avec les rondelles plates (5) et les boulons à tête hexagonale (2). Utilisez la clé Allen (6) pour serrer les boulons.

Tournez la chaise de club à la verticale.

Remarque: Vérifiez régulièrement les boulons et les vis et serrez-les si nécessaire.

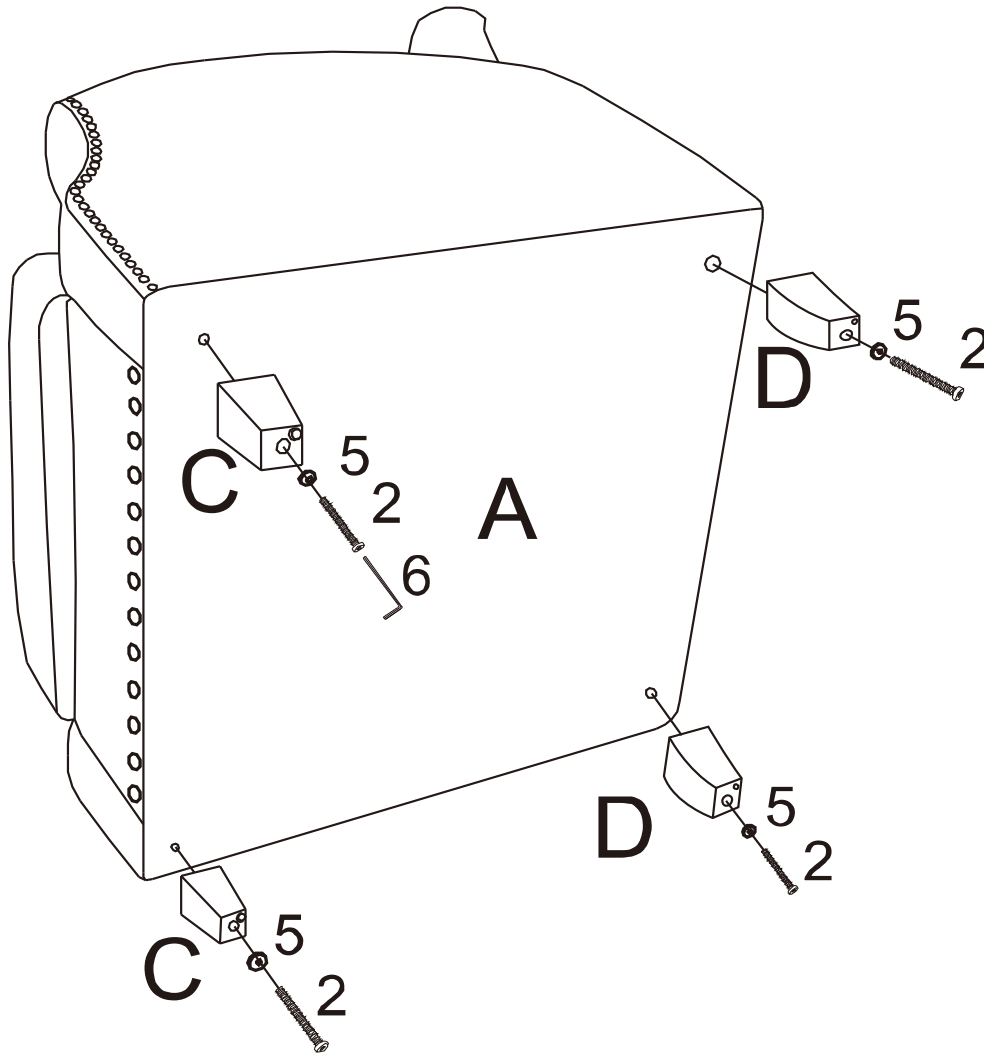

FAUTEUIL

DA7440 / DA7440-BR



ATTENTION: Cette unité est conçue pour être utilisée seulement avec les produits et/ou les poids maximum indiqués. L'utilisation avec d'autres produits et/ou des produits plus lourds que les poids maximum indiqués peut entraîner de l'instabilité et causer des blessures.

Époussetez régulièrement avec un chiffon doux et sec pour empêcher la poussière de s'accumuler. À l'occasion, vous pouvez utiliser un linge humide pour nettoyer la surface. Essuyez-le. Gardez le cuir doux et souple en appliquant un produit pour l'entretien du cuir de temps en temps. Évitez le contact avec de l'huile, du poli à meubles ou du vernis.

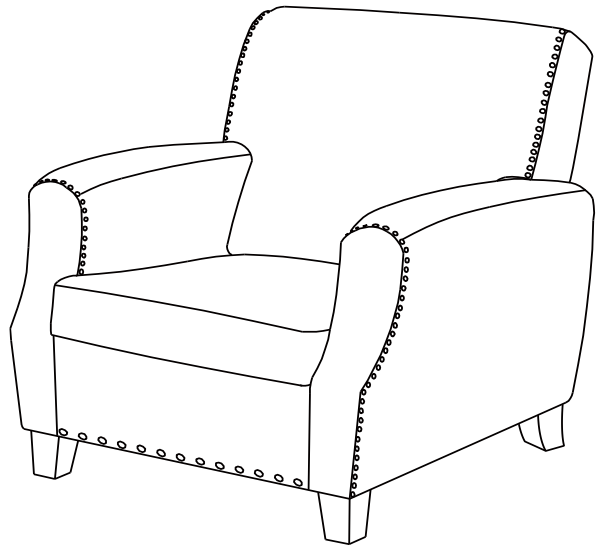

Poids maximum = 225 lbs

Voilà! Vous avez terminé d'assembler votre Fauteuil.

Contactez-nous avant de retourner au détaillant
Tel #: 1-800-295-1980
courrier électronique: das@dorel.com
Support web: www.dorelliving.com