

ROCKWELL®

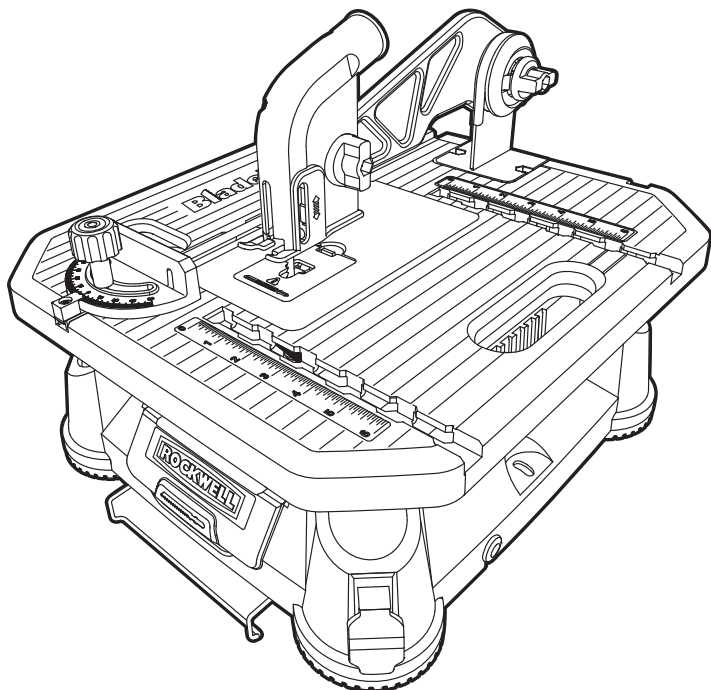

BladeRunner® X2

BLADERUNNER® X2

PAGE 9 ENG

BLADERUNNER® X2

PAGE 15 ESP

BLADERUNNER® X2

PAGE 21 FRE

RK7323

Thank you for purchasing a ROCKWELL® power tool. We are confident that you will appreciate the quality of the product and you will be entirely satisfied with your purchase. Please read carefully the user safety and operating instructions on how to operate this product correctly within safety norms and regulations.

Gracias por su compra de un producto ROCKWELL®. Estamos seguros de que apreciará la calidad del producto y de que estará completamente satisfecho con su compra. Lea cuidadosamente las instrucciones de seguridad y de operación para obtener mayor información acerca de cómo utilizar éste producto correctamente dentro de las normas y reglas de seguridad.

Merci d'avoir choisi un produit de marque ROCKWELL®. Nous sommes certains que vous apprécierez la qualité de ce produit et qu'il saura vous satisfaire. Pour être renseigné sur toutes les méthodes de travail correctes et sécuritaires répondant aux normes et règlements de sécurité, veuillez lire attentivement la notice de sécurité et de fonctionnement présentée.



Visit us on the web at www.rockwelltools.com



RK7323

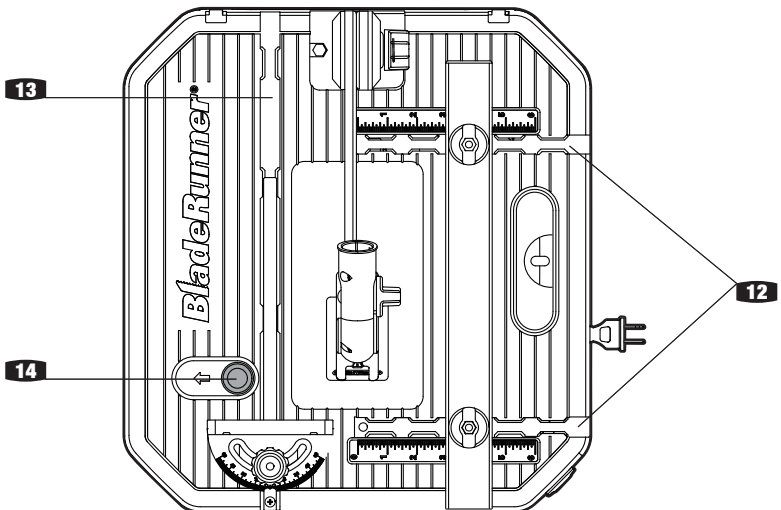
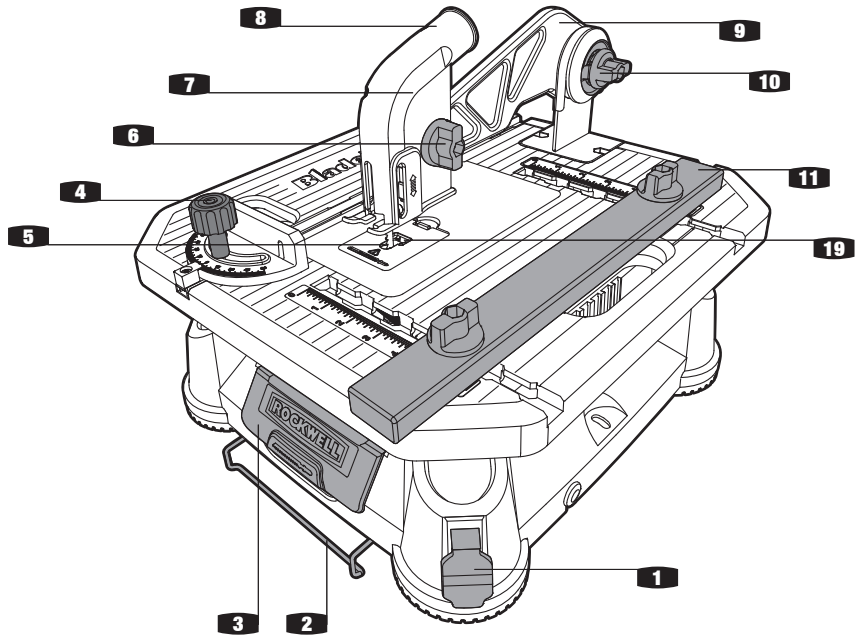

RK7323

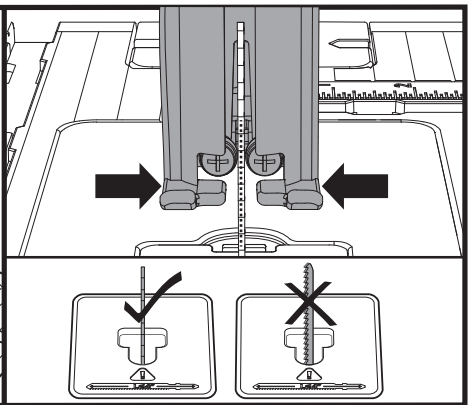
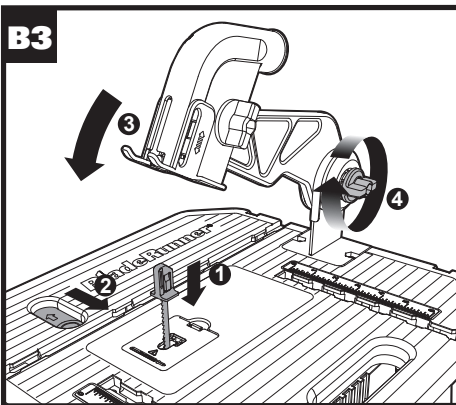
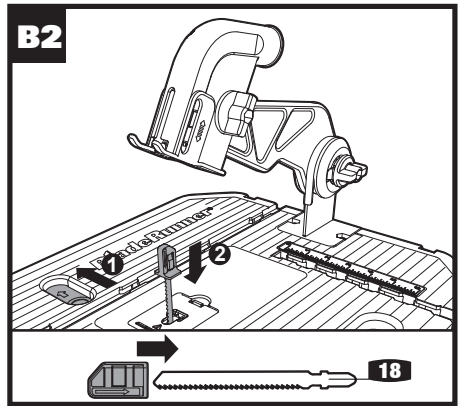
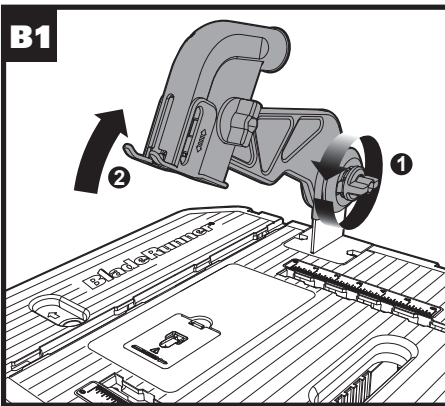
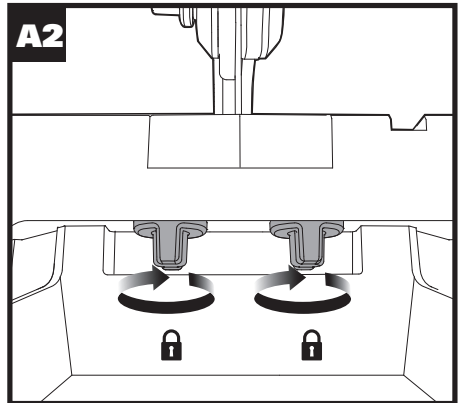
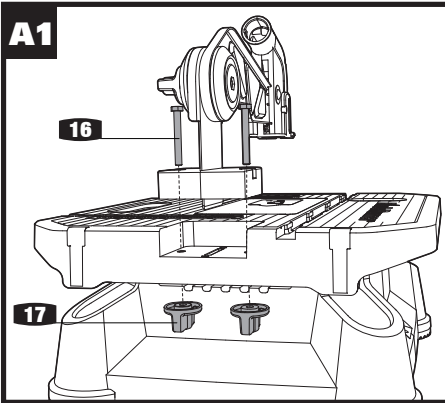

RK7323

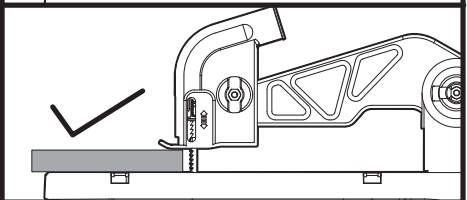
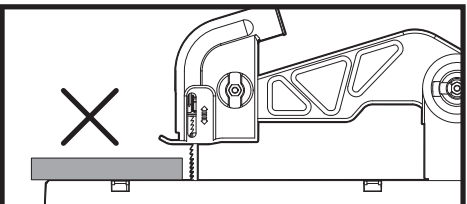
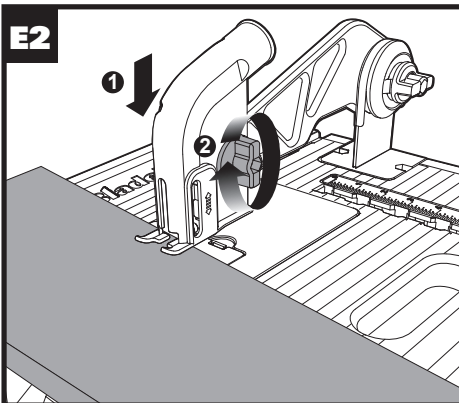
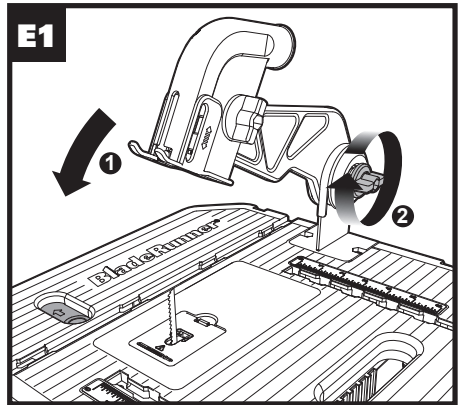
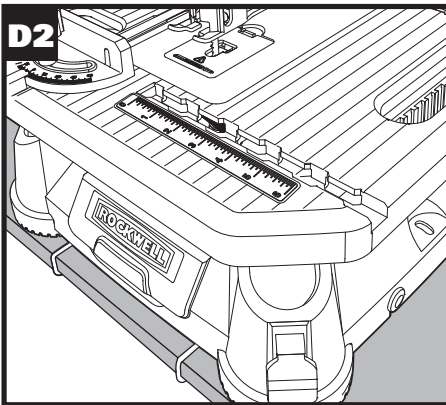
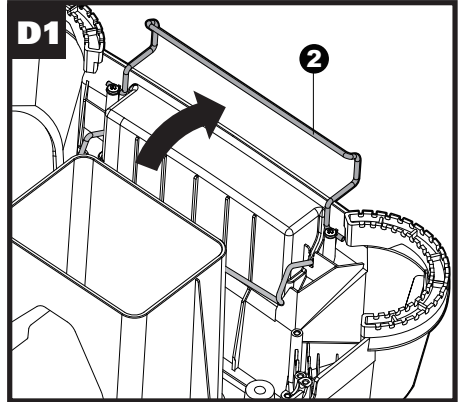
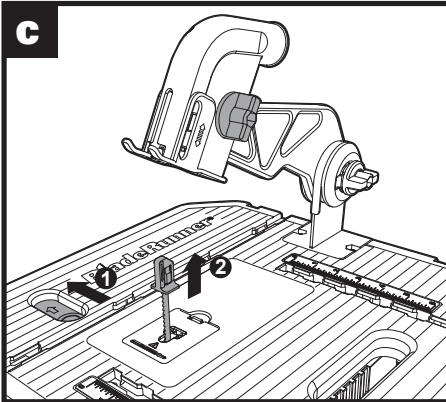

RK7323

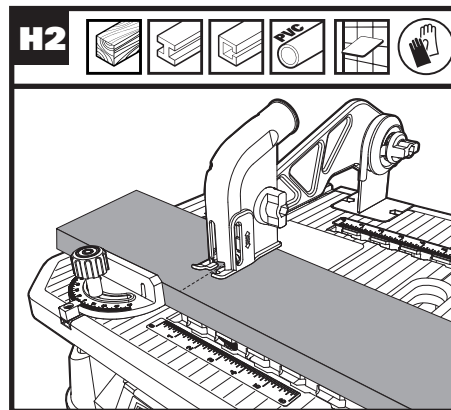
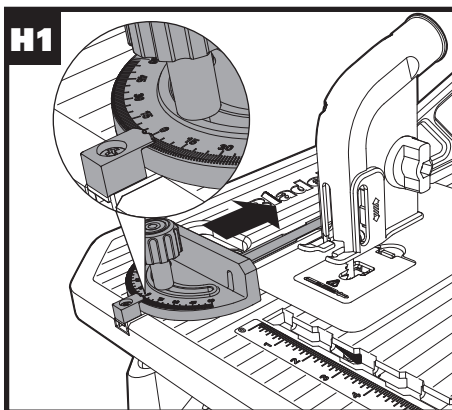
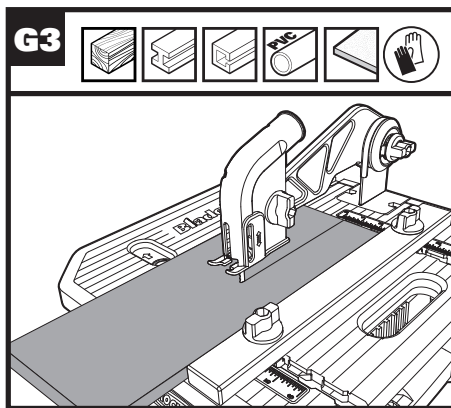
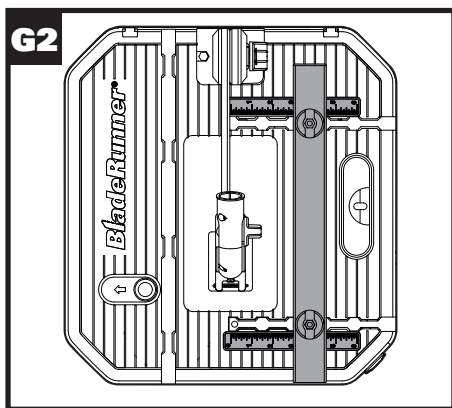
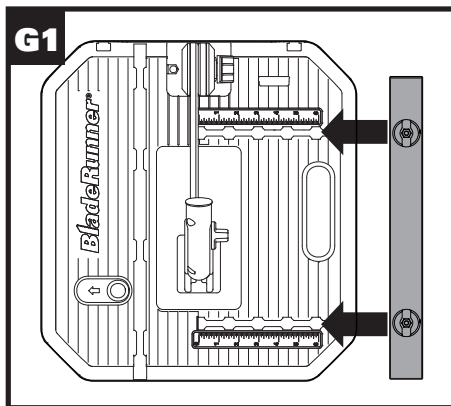
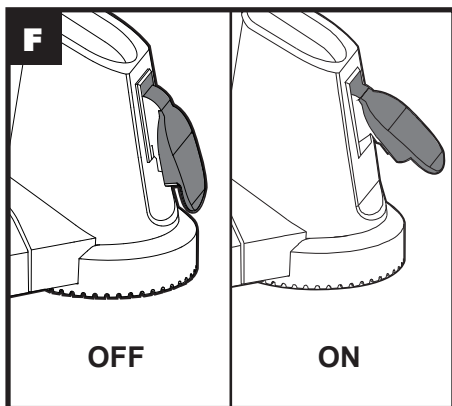

RK7323

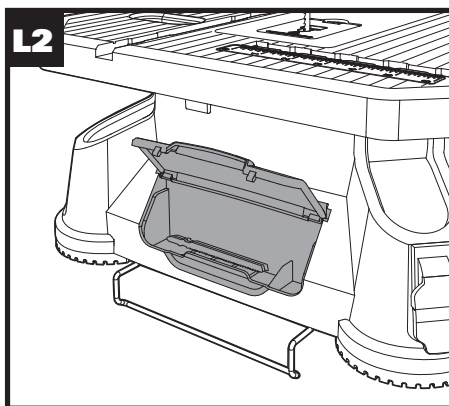
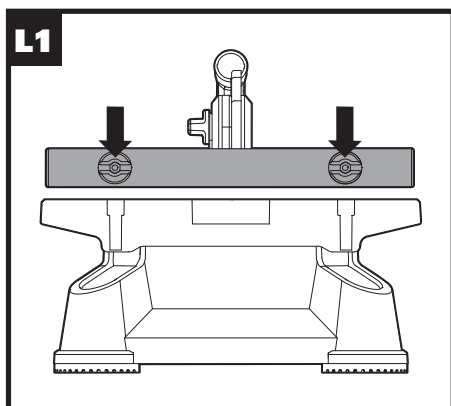
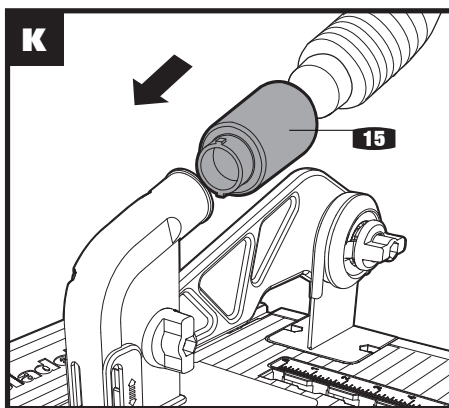
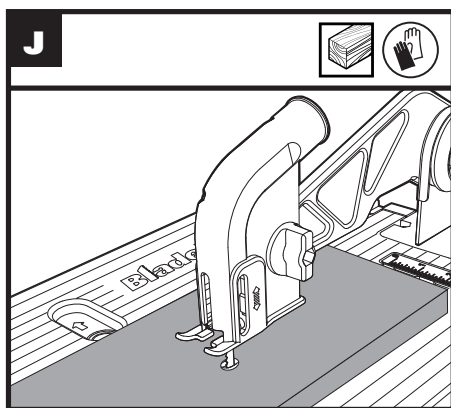
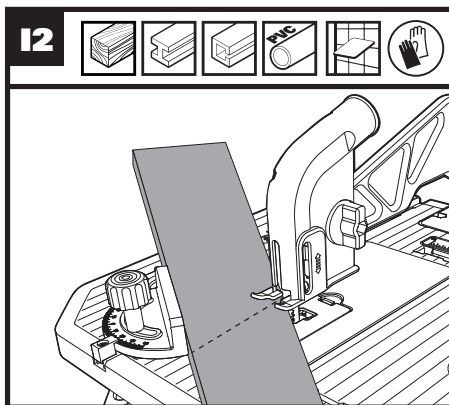
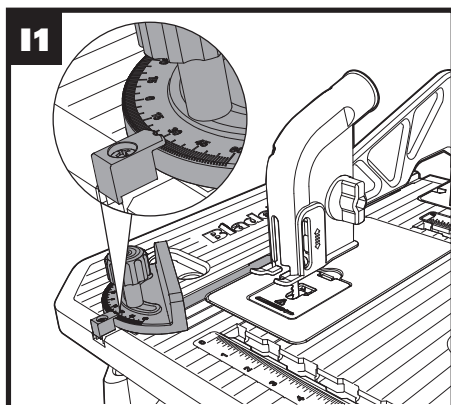

RK7323

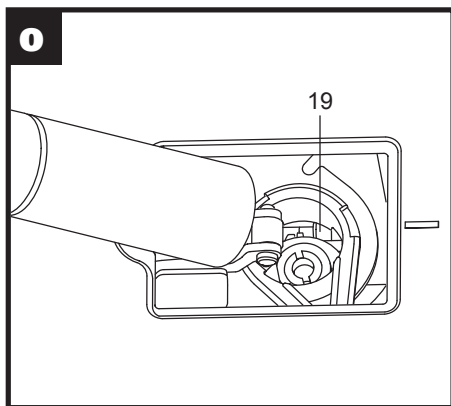
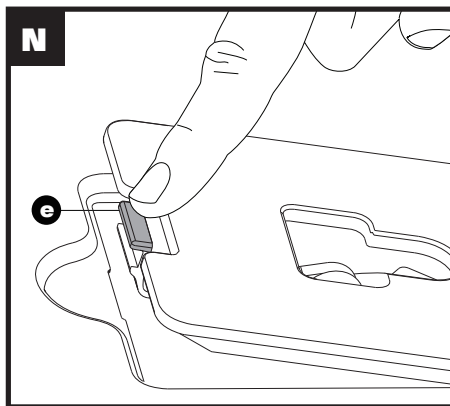
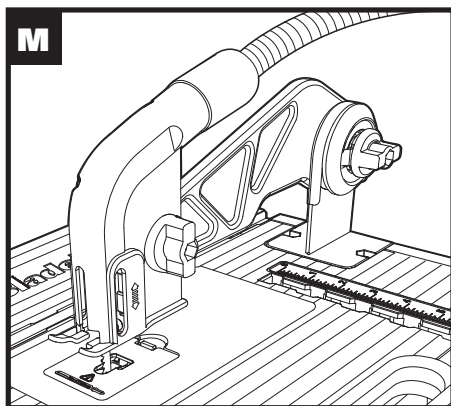
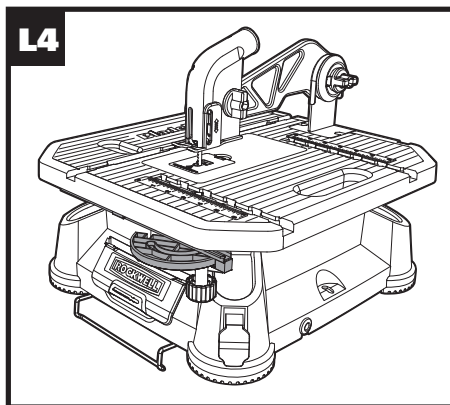
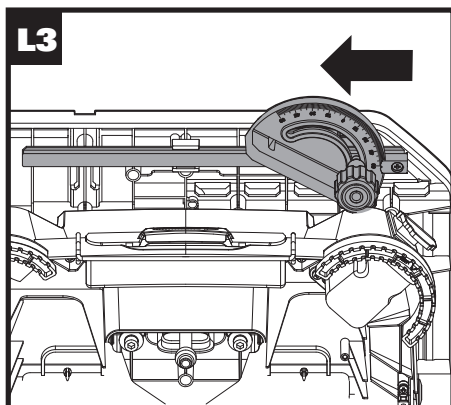

COMPONENT LIST

- 1** SWITCH WITH SAFETY KEY

- 2** STABILIZER BRACKET

- 3** BLADE STORAGE

- 4** MITER GAUGE

- 5** TABLE INSERT

- 6** GUARD KNOB

- 7** GUARD

- 8** VACUUM PORT

- 9** GUARD ARM

- 10** GUARD ARM CLAMP KNOB

- 11** RIP FENCE

- 12** FENCE SLOT

- 13** MITER SLOT

- 14** BLADE RELEASE

- 15** VACUUM ADAPTER (See Fig. K)

- 16** BOLT (See Fig. A1)

- 17** GUARD ARM ASSEMBLY KNOB (See Fig. A1)

- 18** BLADE (See Fig. B2)

- 19** BLADE HOLDER

ACCESSORIES

Miter Gauge	1
Rip Fence	1
Blades:	
Wood Cutting Blade	1
Aluminum Cutting Blade	1
Steel Cutting Blade	1
Ceramic Tile Cutting Blade	1
Scrolling Blade	1
Vacuum Adapter	1
Blade Grip	1

We recommend that you purchase your accessories from the same store that sold you the tool. Use good quality accessories marked with a well-known brand name. Choose the type according to the work you intend to undertake. Refer to the accessory packaging for further details. Store personnel can assist you and offer advice.

⚠ WARNING: Some dust created by power sanding, sawing, grinding, drilling and other construction activities contains chemicals known to the State of California to cause cancer, birth defects or other reproductive harm. Some examples of these chemicals are:

- Lead from lead-based paints;
- Crystalline silica from bricks and cement and other masonry products and
- Arsenic and chromium from chemically-treated lumber.

Your risk from these exposures varies, depending on how often you do this type of work. To reduce your exposure to these chemicals work in a well ventilated area, and work with approved safety equipment, such as those dust masks that are specially designed to filter out microscopic particles.

⚠ WARNING: This product maybe contains lead, phthalate or other chemicals known to the State of California to cause cancer, birth defects and other reproductive harm. Please wash your hands after use.

READ ALL INSTRUCTIONS BEFORE USING THIS APPLIANCE

INSTRUCTIONS PERTAINING TO A RISK OF INJURY GENERAL

A. FOR ALL DOUBLE-INSULATED TOOLS

1. Replacement parts

When servicing use only identical replacement parts.

2. Polarized Plugs

To reduce the risk of electric shock, this equipment has a polarized plug (one blade is wider than the other). This plug will fit in a polarized outlet only one way. If the plug does not fit fully in the outlet, reverse the plug. If it still does not fit, contact a qualified electrician to install the proper outlet. Do not change the plug in any way.

B. FOR ALL TOOLS AS APPLICABLE

1. KEEP GUARDS IN PLACE and in working order.

2. REMOVE ADJUSTING KEYS AND WRENCHES.

Form habit of checking to see that keys and adjusting wrenches are removed from tool before turning it on.

3. KEEP WORK AREA CLEAN. Cluttered areas and benches invite accidents.

4. DON'T USE IN DANGEROUS ENVIRONMENT. Don't use power tools in damp or wet locations, or expose them to rain. Keep work area well lighted.

5. KEEP CHILDREN AWAY. All visitors should be kept at a safe distance from work area.

6. MAKE WORKSHOP KID PROOF with padlocks, master switches, or by removing Safety Key.

7. DON'T FORCE TOOL. It will do the job better and safer at the rate for which it was designed.

8. USE RIGHT TOOL. Don't force tool or attachment to do a job for which it was not designed.

9. USE PROPER EXTENSION CORD. Make sure your extension cord is in good condition. When using an extension cord, be sure to use one heavy enough to carry the current your product will draw. An undersized cord will cause a drop in line voltage resulting in loss of power and overheating. Table 1 shows the correct size to use depending on cord length and nameplate ampere rating. If in doubt, use the next heavier gage. The smaller the gage number, the heavier the cord.

10. WEAR PROPER APPAREL. Do not wear loose clothing, gloves, neckties, rings, bracelets, or other jewelry which may get caught in moving parts. Nonslip footwear is recommended. Wear protective hair covering to contain long hair.

11. ALWAYS USE SAFETY GLASSES. Also use face

or dust mask if cutting operation is dusty. Everyday eyeglasses only have impact resistant lenses, they are NOT safety glasses.

- 12. SECURE WORK.** Use clamps or a vise to hold work when practical. It's safer than using your hand and it frees both hands to operate tool.
- 13. DON'T OVERREACH.** Keep proper footing and balance at all times.
- 14. MAINTAIN TOOLS WITH CARE.** Keep tools sharp and clean for best and safest performance. Follow instructions for lubricating and changing accessories.
- 15. DISCONNECT TOOLS** before servicing; when changing accessories, such as blades, bits, cutters, and the like.
- 16. REDUCE THE RISK OF UNINTENTIONAL STARTING.** Make sure switch is in off position before plugging in.
- 17. USE RECOMMENDED ACCESSORIES.** Consult the owner's manual for recommended accessories. The use of improper accessories may cause risk of injury to persons.
- 18. NEVER STAND ON TOOL.** Serious injury could occur if the tool is tipped or if the cutting tool is unintentionally contacted.
- 19. CHECK DAMAGED PARTS.** Before further use of the tool, a guard or other part that is damaged should be carefully checked to determine that it will operate properly and perform its intended function – check for alignment of moving parts, binding of moving parts, breakage of parts, mounting, and any other conditions that may affect its operation. A guard or other part that is damaged should be properly repaired or replaced.
- 20. DIRECTION OF FEED.** Feed work into a blade or cutter against the direction of rotation of the blade or cutter only.
- 21. NEVER LEAVE TOOL RUNNING UNATTENDED. TURN POWER OFF.** Don't leave tool until it comes to a complete stop.

Figure 1

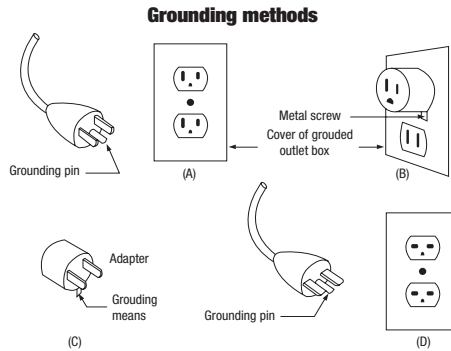

Table 1

Ampere Rating		Minimum gage for cord				
		Volts	Total length of cord in feet			
		120V	25ft	50ft	100ft	150ft
More Than	Not More Than	AWG				
0	6		18	16	16	14
6	10		18	16	16	14
10	12		16	16	16	12
12	16		14	12	Not Recommended	

ADDITIONAL SAFETY WARNING FOR ALL SAWS

⚠ DANGER: Coasting Cutting Tool Can Be Dangerous – Apply brake immediately to stop cutting tool when the switch is turned off.

⚠ WARNING: The torque developed during braking may loosen the blade-retaining nut, and the nut should be checked periodically and tightened if necessary, especially after braking.













ADDITIONAL SAFETY WARNINGS FOR YOUR BLADERUNNER®

1. FOR YOUR OWN SAFETY READ INSTRUCTION MANUAL BEFORE OPERATING SAW

- a) Wear eye protection.
- b) Keep hands out of path of saw blade.
- c) Do not operate saw without guards in place.
- d) Never reach around saw blade.
- e) Turn off tool and wait for saw blade to stop before moving workpiece or changing settings.
- f) Disconnect power before changing blade or servicing.
- g) Mount or clamp the Bladerunner to work surface. If mounting is not practical, fold the Stabilizer Bracket over table edge.

SAVE THESE INSTRUCTIONS

SYMBOLS

	Double insulation
	WARNING: Do not expose to rain or use in damp locations.
	Before any work on the machine itself, pull the power plug from the outlet.
	Wear protective gloves
	Wood
	Aluminum
	Metal
	Ceramic tile
	Plastic
	Incorrect
	Correct
	Lock
	Unlock
TPI	Teeth per inch

TECHNICAL DATA

Voltage	120 V~60 Hz
Amperage	5.5 A
No load speed	3000/min
Cutting capacity	
Wood	1-1/2"
PVC pipe	1-1/4"
Aluminum	3/8"
Steel	1/8"
Ceramic	3/8"
Stroke length	3/4"
Blade type	T shank
Blade length	4" or less
Table size	15-3/4" x 17"
Protection class	□ / II
Weight	14.74 lbs

OPERATING INSTRUCTIONS



NOTE: Before using the tool, read the instruction book carefully.

BLADERUNNER® —A compact, easy-to-use table-top tool for cutting wood, metal, plastic, and ceramic tile. Lightweight and portable for use right at the work area. Blade is stationary while user moves the material for easier, more precise work.

BEFORE PUTTING THE MACHINE INTO OPERATION

- All covers and safety devices have to be properly fitted before the machine is switched on.
- The blade must run freely.
- When working with wood that has been processed before, watch out for foreign bodies such as nails or screws etc.
- Before turning on the machine, make sure that the saw blade is correctly fitted and that the machine's moving parts run smoothly.
- If the cutting operation will produce a high amount of dust, especially hazardous dust such as ceramic tile or treated wood, connect an effective vacuum to the vacuum port (8).

ASSEMBLY AND OPERATION

Action	Figure
Guard Arm Installation	See Fig. A1,A2
Blade Installation	See Fig. B1-B3
Blade Changing	See Fig. C
Stabilizer Bracket Adjustment	See Fig. D1,D2
Guard Adjustment	See Fig. E1,E2
ON/OFF Safety Switch	See Fig. F
Rip Cut	See Fig. G1-G3
Cross Cut	See Fig. H1,H2
Miter Cut	See Fig. I1,I2
Internal Cut	See Fig. J
Dust Collection	See Fig. K
Store the Accessories	See Fig. L1-L4

MAINTENANCE



WARNING: Remove the plug from the socket before carrying out any adjustment, servicing or maintenance.

To insure proper operation and extend tool life, prevent dust from accumulating under the Table Insert (5).

- Be sure to use a vacuum or dust extractor for dusty cutting operations such as ceramic tile. (See Fig. M)
- If dust accumulates, remove the Table Insert by lifting the latch (e). (See Fig. N)
- Vacuum out the dust in and around the Blade Holder. (See Fig. O)
- Reattach the Table Insert securely.

There are no user serviceable parts in your power tool. Never use water or chemical cleaners to clean your power tool. Wipe clean with a dry cloth. Always store your power tool in a dry place. Keep the motor ventilation slots clean. Keep all working controls free of dust. If you see some sparks flashing in the ventilation slots, this is normal and will not damage your power tool.

If the supply cord is damaged, it must be replaced by the manufacturer, its service agent or similarly qualified persons in order to avoid a hazard.

TROUBLESHOOTING

Symptom	Possible Causes	Possible Solution
Tool will not start when switched on.	<ul style="list-style-type: none"> • Power cord is not plugged in. 	<ul style="list-style-type: none"> • Check to make sure power cord is connected well into a working outlet.
Poor cut quality	<ul style="list-style-type: none"> • Blade is worn out. • Blade is set incorrectly • Too much vibration in material. • Too much vibration of the saw. • Feed rate too fast. 	<ul style="list-style-type: none"> • Make sure the blade is sharp and not broken. • Make sure the blade is installed properly. • Tighten Guard and Guard Arm firmly down onto material. • Clamp or fasten saw base to tabletop. • Feed the material more slowly.
Work efficiency is low.	<ul style="list-style-type: none"> • Blade is worn out. • Feed rate too fast. 	<ul style="list-style-type: none"> • Change to a new blade. • Feed the material more slowly.
Blade is not clamped tightly by the Blade Holder.	<ul style="list-style-type: none"> • Blade is not inserted into place fully. 	<ul style="list-style-type: none"> • Use blade grip to push the blade as far into the blade holder as possible before letting go of Blade Release.
Blade Release button cannot be pressed down.	<ul style="list-style-type: none"> • Dust accumulates. 	<ul style="list-style-type: none"> • Clean the dust around the Blade Release button.
Guard Arm vibrates too much.	<ul style="list-style-type: none"> • Screws fixing the Guard Arm on the work table are loose. 	<ul style="list-style-type: none"> • Tighten the screws as shown in Fig A1.
Rip Fence cannot slide into Fence Slot smoothly.	<ul style="list-style-type: none"> • Rip Fence locking knob too tight. 	<ul style="list-style-type: none"> • Loosen the Rip Fence locking knob.

LISTA DE PARTES

-
- 1** INTERRUPTOR CON LLAVE DE SEGURIDAD
-
- 2** SOPORTE ESTABILIZADOR
-
- 3** ALMACENAMIENTO DE HOJAS
-
- 4** CALIBRADOR DE INGLETE
-
- 5** INSERCIÓN DE LA MESA
-
- 6** PERILLA DE LA GUARDA
-
- 7** GUARDA
-
- 8** PUERTO DE VACÍO
-
- 9** BRAZO DE LA GUARDA
-
- 10** PERILLA DE SUJECIÓN DEL BRAZO DE LA GUARDA
-
- 11** BORDE GUÍA
-
- 12** RANURA DE LA GUÍA
-
- 13** RANURA DE INGLETE
-
- 14** JALADORA EMBUTIDA DE LIBERACIÓN DE HOJA
-
- 15** ADAPTADOR DE LA ASPIRADORA (Ver K)
-
- 16** PERNO (Ver A1)
-
- 17** PERILLA DE ENSAMBLAJE DEL BRAZO DE LA GUARDA (Ver A1)
-
- 18** HOJA(Ver B2)
-
- 19** SOPORTE DE HOJA
-

ACCESORIOS

Escala de inglete	1
Borde guía	1
Hoja:	
Hoja para corte de manera	1
Hoja para corte de aluminio	1
Hoja para corte de metal	1
Hoja de corte de cerámica	1
Hoja dentada	1
Adaptador de la aspiradora	1
Agarradera de hoja	1

Le recomendamos que compre todos los accesorios en la tienda donde adquirió la herramienta. Use accesorios de buena calidad una marca bien conocida. Seleccione los que más convengan al trabajo que intenta hacer. Consulte el empaque de los accesorios para obtener más detalles. El personal de la tienda también puede ayudarle y aconsejarle.

⚠ ADVERTENCIA! El polvo creado al lijar, serruchar, pulir, taladrar o realizar otras actividades de la construcción, contiene sustancias químicas que se sabe producen cáncer, defectos de nacimiento u otros daños al sistema reproductor. Algunos ejemplos de esos productos químicos son:

- El plomo de las pinturas a base de plomo;
- La sílice cristalina de los ladrillos, del cemento y de otros productos de albañilería.
- El arsénico y el cromo de la madera tratada químicamente.

El riesgo que se corre a causa del contacto con esos productos varía según la frecuencia con que usted realice este tipo de trabajos. Con el fin de reducir su exposición a esas sustancias químicas: trabaje en un área bien ventilada, utilice un equipo de seguridad adecuado, tal como una máscara contra el polvo especialmente diseñada para filtrar partículas microscópicas.

⚠ ADVERTENCIA! Este producto podría contener plomo, ftalato y otros químicos identificados por el Estado de California como causantes de cáncer, defectos congénitos y otras lesiones reproductivas. Lávese las manos después de utilizar.

LEA Y COMPRENDA TODAS LAS INSTRUCCIONES CONSERVE ESTAS INSTRUCCIONES

INSTRUCCIONES DE SEGURIDAD

A. PARA TODAS LAS HERRAMIENTAS CON DOBLE AISLAMIENTO

1. Piezas de repuesto

Deben utilizarse únicamente piezas idénticas durante las operaciones de reparación.

2. Enchufes polarizados

Las herramientas con doble aislamiento están equipadas con un enchufe polarizado (una pata es más ancha que la otra). Este enchufe entrará en un tomacorriente polarizado solamente de una manera. Si el enchufe no entra por completo en el tomacorriente, délo vuelta. Si sigue sin entrar, póngase en contacto con un electricista competente para instalar un tomacorriente polarizado. No haga ningún tipo de cambio en el enchufe.

B. PARA TODAS LAS HERRAMIENTAS, SEGÚN SEA PERTINENTE

1. **Mantenga las guardas en su lugar** y en perfecto estado de funcionamiento.
2. **Retire las llaves de ajuste.** Asegúrese de comprobar siempre que las llaves de ajuste no se encuentren en lugar de la herramienta antes de encenderla.
3. **Mantenga limpia el área de trabajo.** Las áreas de trabajo y bancos desordenados podrían causar accidentes.
4. **No utilice la herramienta.** No utilice la herramienta motorizada en ambientes húmedos o mojados o expóngala a la lluvia. Mantenga bien iluminada el área de trabajo.
5. **Mantenga a los niños alejados de la herramienta.** Todas las visitas deben mantener una distancia apropiada del área de trabajo.
6. **Asegúrese de que el taller sea seguro para los niños utilizando candados, interruptores generales o retirando las llaves de encendido.**
7. **No fuerce a la herramienta.** Ésta realizará el trabajo para el cual fue diseñado mejor y de manera más segura.
8. **Utilice la herramienta adecuada.** No utilice una herramienta o un accesorio para realizar un trabajo para el cual no fue diseñado.
9. **Utilice cables de extensión apropiados.** Cerciórese de que su cable prolongador esté en buenas condiciones. Asegúrese de utilizar un prolongador lo suficientemente resistente

como para soportar la corriente que requiere su producto. Un cable pequeño causará una caída de corriente en la línea de voltaje, dando por resultado recalentamiento y pérdida de potencia. La Tabla 1 muestra el calibre correcto a utilizar, dependiendo de la longitud del cable y del amperaje indicado en la placa de identificación. En caso de duda, utilice el tamaño mayor siguiente. Cuanto menor es el calibre, mayor es la capacidad del cable.

- 10. Vístase apropiadamente.** No se ponga ropa holgada ni joyas. Recójase el cabello largo. Mantenga su cabello, ropa y guantes alejados de las piezas móviles. Se recomienda utilizar un calzado antideslizante. Utilice una gorra de protección para colocar el cabello largo dentro de ésta.
- 11. Utilice siempre anteojos de seguridad.** También utilice una máscara facial o una máscara antipolvo si la operación de corte es polvorienta. Los anteojos comunes sólo poseen lentes resistentes a los impactos y NO pueden ser considerados como anteojos de seguridad.
- 12. Asegure la pieza de trabajo.** Utilice abrazaderas o un tornillo de banco para asegurar la pieza de trabajo cuando sea necesario. Esto es más seguro debido a que permite usar ambas manos para utilizar la herramienta.
- 13. No intente alcanzar demasiado lejos.** Mantenga un apoyo de los pies y un equilibrio adecuados en todo momento.
- 14. Realice con cuidado el mantenimiento de las herramientas.** Mantenga las herramientas limpias con el fin de lograr el mejor rendimiento y el más seguro. Siga las instrucciones de lubricación de las herramientas y de cambio de accesorios.
- 15. Desconecte el enchufe de la fuente de alimentación antes de hacer cualquier ajuste, cambiar accesorios o guardar la herramienta.**
- 16. Reduzca el riesgo de un encendido accidental.** Asegúrese de que el interruptor se encuentre en la posición de apagado antes de enchufar la herramienta.
- 17. Utilice los accesorios recomendados.** Consulte el manual de usuario para obtener información acerca de los accesorios recomendados. La utilización de accesorios no adecuados podría aumentar el riesgo de causar lesiones a personas.
- 18. Nunca se pare sobre la herramienta.** Podría ocurrir una lesión grave si se cae la herramienta de corte o si usted entra en contacto accidental con ésta.

19. Controle las partes dañadas. Antes de comenzar a utilizar la herramienta, controle la guarda o cualquier otra parte que se encuentre dañada con el fin de determinar que funcionará de manera correcta y realizará la función para la cual fue diseñada – controle la alineación de las partes móviles, la sujeción de las partes móviles, la rotura de partes, el montaje y cualquier otra condiciones que podría afectar el funcionamiento de la herramienta. Cualquier guarda o parte que se encuentre dañada deberá ser reparada o reemplazada apropiadamente.

20. Dirección de la pieza de trabajo. Coloque la pieza de trabajo en la hoja o cuchilla sólo en contra de la dirección de rotación de la hoja o cuchilla.

21. Nunca deje funcionando sola a la herramienta. Apáguela. No suelte la herramienta hasta que se haya detenido por completo.

Figure 1

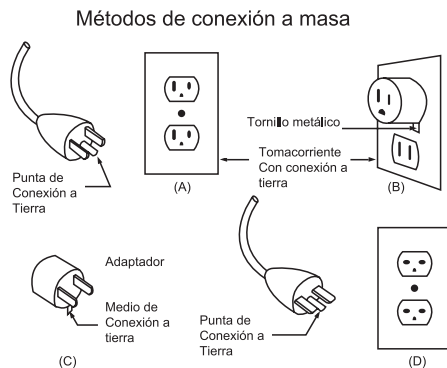

Table 1

		Calibre mínimo para el cable				
Amperios Capacidad		Voltios	Longitud total del cable en pies			
		120V	25pies	50pies	100pies	150pies
Mayor de	No mayor de	Calibre AWG				
0	6		18	16	16	14
6	10		18	16	14	12
10	12		16	16	14	12
12	16		14	12	No se recomienda	

ADVERTENCIA DE SEGURIDAD ADICIONAL PARA TODAS LAS SIERRAS

⚠ PELIGRO: La herramienta de corte por inercia puede ser peligrosa. Aplique el freno inmediatamente para parar la herramienta de corte cuando el interruptor esté apagado.

⚠ ADVERTENCIA: El par desarrollado durante el frenado puede aflojar la tuerca de retención del disco de corte, y debe revisar periódicamente la tuerca y apretarla como sea necesario, especialmente después del frenado.













INSTRUCCIONES DE SEGURIDAD ADICIONALES PARA LA BLADERUNNER®

1. POR SU SEGURIDAD, LEA EL MANUAL DE INSTRUCCIONES ANTES DE UTILIZAR LA SIERRA

- Use lentes de seguridad.
- Mantenga las manos retiradas de bordes cortantes y partes en movimiento.
- No haga funcionar la sierra sin tener instalados los protectores.
- Nunca ponga las manos alrededor ni detrás de la hoja de sierra.
- Apague la herramienta y espere a que se detenga la hoja de la sierra antes de mover la pieza de trabajo o modificar la configuración.
- Desconecte el enchufe de la fuente de alimentación antes de hacer cualquier ajuste, cambiar accesorios o guardar la herramienta.
- Instale o sujete la Bladerunner a la superficie de trabajo. Si no es posible realizar la instalación, pliegue el soporte estabilizador hacia el borde de la mesa.

CONSERVE ESTAS INSTRUCCIONES

SYMBOLS

	Doble aislamiento
	ADVERTENCIA: No exponga a la lluvia ni utilice en ubicaciones húmedas.
	Antes de realizar cualquier trabajo en la máquina, extraiga el enchufe de alimentación del tomacorriente.
	Use siempre unos guantes de protección
	Corte
	Aluminio
	Metal
	Cerámica
	Plástico
	Incorrecto
	Correcto
	Bloqueo
	Desbloqueo
TPI	Dientes por pulgada

TECHNICAL DATA

Voltios	120 V~60 Hz
Amperios	5.5 A
Velocidad sin carga	3000/min
Capacidad máxima de corte	
Madera	1-1/2 pulg. (38 mm)
PVC Corte	1-1/4 pulg. (32 mm)
Aluminio	3/8 pulg. (10 mm)
Acero	1/8 pulg. (3 mm)
Cerámica	3/8 pulg. (10 mm)
Longitud de recorrido	3/4 pulg. (19 mm)
Tipo de hoja	Vástago T
Longitud de hoja	4 pulg. (102 mm) or less
Tamaño de la mesa	15-3/4x17 pulg. (400x432 mm)
Doble aislamiento	 / II
Peso	14.74 libras (6.7 kg)

INSTRUCCIONES DE USO



NOTA: Antes de usar la herramienta, lea atentamente el manual de instrucciones.

BLADERUNNER® -Una herramienta de mesa compacta y fácil de utilizar para cortar madera, metal, plástico y mosaicos de cerámico. Liviana y portátil para su utilización directa en el área de trabajo. La hoja está fija mientras el usuario mueve el material para un trabajo más fácil y más preciso.

ANTES DE PONER EN FUNCIONAMIENTO A LA HERRAMIENTA

1. Se deberán colocar todas las cubiertas y dispositivos de seguridad de forma correcta antes de encender la herramienta.
2. La hoja deberá moverse libremente.
3. Al trabajar con madera que haya sido procesada anteriormente, inspeccione si existen objetos extraños, tales como clavos, tornillos, etc.
4. Antes de utilizar el interruptor de paleta, asegúrese de que la hoja de sierra esté colocada de forma correcta y que las piezas móviles de la herramienta funcionen sin problemas.
5. Si la operación de corte producirá una gran cantidad de polvo, en especial polvo peligroso como los cerámicos o madera tratada, conecte una aspiradora en el puerto de vacío(8).

ENSAMBLE & FUNCIONAMIENTO

Acción	Figura
Instalación del brazo de la guarda	Ver A1,A2
Instalación de la hoja	Ver B1-B3
Cambio de la hoja	Ver C
Ajuste del soporte estabilizador	Ver D1,D2
Ajuste de la guarda	Ver E1,E2
Interruptor de seguridad on/off	Ver F
Corte al hilo	Ver G1-G3
Mortaja	Ver H1,H2
Corte en inglete	Ver I1,I2
Corte interno	Ver J
Recolección de polvo	Ver K
Almacenamiento de accesorios	Ver L1-L4

MANTENGA LAS HERRAMIENTAS CON CUIDADO



ADVERTENCIA: Extraiga el enchufe de la toma eléctrica antes de llevar a cabo cualquier reparación o ajuste.

A fin de garantizar un funcionamiento correcto y una vida útil extensa de la herramienta, evite la acumulación de polvo debajo de la inserción de la mesa.

- a) Asegúrese de utilizar un aspirador o extractor de polvo para operaciones de corte polvorientos, por ejemplo, para el corte de cerámicos. (Ver M)
- b) Si se acumula polvo, extraiga la inserción de la mesa levantando el pestillo (e). (Ver N)
- c) Extraiga el polvo alrededor del soporte de la hoja. (Ver O)
- d) Vuelva a colocar la inserción de la mesa de forma segura.

Conserve las herramientas afiladas y limpias para que funcionen mejor y con más seguridad. Siga las instrucciones para lubricar y cambiar los accesorios. Inspeccione periódicamente los cables de las herramientas y si están dañados hágalos reparar por un centro de servicio autorizado.

Si el cable de alimentación se encuentra dañado deberá ser reemplazado por el fabricante, su agente de servicio o algún otro profesional igualmente cualificado para llevar a cabo dichas operaciones, con el fin de evitar riesgos.

RESOLUCIÓN DE PROBLEMAS

Problema	Posibles causas	Posibles soluciones
La herramienta no arranca al encenderla.	<ul style="list-style-type: none"> • El cable de alimentación no está enchufado. 	<ul style="list-style-type: none"> • Asegúrese de que el cable de alimentación esté enchufado a un tomacorriente que funcione de forma correcta.
Calidad de corte deficiente.	<ul style="list-style-type: none"> • La hoja está desgastada. • La hoja está ajustada de forma incorrecta. • Vibración excesiva del material. • Vibración excesiva de la sierra. • Velocidad de colocación del material demasiado rápida. 	<ul style="list-style-type: none"> • Asegúrese de que la hoja esté afilada y sin daños. • Asegúrese de que la hoja esté instalada de forma correcta. • Apriete la guarda y el brazo de la guarda firmemente hacia abajo contra el material. • Apriete o sujete la base de la sierra a la parte superior de la mesa. • Coloque el material más lentamente.
La eficiencia de trabajo es baja.	<ul style="list-style-type: none"> • La hoja está desgastada. • Velocidad de colocación del material demasiado rápida. 	<ul style="list-style-type: none"> • Reemplace la hoja por una nueva. • Coloque el material más lentamente.
La hoja no está sujetada de forma firme por el soporte de la hoja.	<ul style="list-style-type: none"> • La hoja no está insertada por completo en su ubicación. 	<ul style="list-style-type: none"> • Utilice el mango de la hoja para empujar la hoja lo más posible hacia el soporte de la hoja antes de que llegue a la liberación de la hoja.
No se puede presionar el botón de liberación de la hoja.	<ul style="list-style-type: none"> • Existe una acumulación de polvo. 	<ul style="list-style-type: none"> • Limpie el polvo que se encuentra alrededor del botón de liberación de la hoja.
Vibración excesiva del brazo de la guarda.	<ul style="list-style-type: none"> • Los tornillos que sujetan el brazo de la guarda a la mesa de trabajo están flojos. 	<ul style="list-style-type: none"> • Apriete los tornillos tal como se muestra en la figura A1.
La guía de corte al ras no puede deslizarse correctamente hacia la ranura de la guía.	<ul style="list-style-type: none"> • Perilla de bloqueo de la guía de corte al hilo demasiado apretada. 	<ul style="list-style-type: none"> • Afloje la perilla de bloqueo de la guía de corte al hilo.

LISTE DES ÉLÉMENTS

-
- 1 DÉCLENCHEUR AVEC CLÉ DE SÛRETÉ

 - 2 STABILISATEUR

 - 3 RANGEMENT DES LAMES

 - 4 JAUGE À ONGLETS

 - 5 PLAQUE AMOVIBLE

 - 6 BOUTON DE GARDE

 - 7 GARDE

 - 8 ORIFICE D'ASPIRATION

 - 9 BRAS DE GARDE

 - 10 BOUTON DE SERRAGE DU BRAS DE GARDE

 - 11 GUIDE DE REFENTE

 - 12 FENTE DE GUIDAGE

 - 13 FENTE À ONGLETS

 - 14 LEVIER DE DÉBLOCAGE DE LA LAME

 - 15 ADAPTATEUR POUR ASPIRATEUR (Voir K)

 - 16 BOULON (Voir A1)

 - 17 MANETTE DE L'ASSEMBLAGE DU BRAS DE GARDE (Voir A1)

 - 18 LAME(Voir B2)

 - 19 PORTE-LAME
-

ACCESSOIRES

Onglet de réglage	1
Guide de refente	1
Lame:	
Lame pour bois	1
Lame pour aluminium	1
Lame métallique	1
Lame de coupe de tuile céramique	1
Lame de défilement	1
Adaptateur pour aspirateur	1
Poignée de la lame	1

Nous vous recommandons d'acheter tous vos accessoires du même magasin qui vous a vendu l'outil. N'utilisez que des accessoires de bonne qualité de marque renommée. Choisissez le type d'outil approprié au travail que vous désirez entreprendre. Pour de plus amples renseignements, consultez l'emballage de l'accessoire. Le personnel du magasin peut également vous conseiller.

⚠ AVERTISSEMENT! Des produits chimiques connus de l'état de Californie pour causer des cancers et des anomalies congénitales ou autre trouble reproductif. Voici des exemples de ces produits chimiques:

- Plomb issu de peinture à base de plomb;
- Silice cristalline issue de briques et du ciment et autres produits de maçonnerie
- Arsenic et chrome issus de bois traité chimiquement.

Votre risque de ces expositions varie en fonction de la fréquence à laquelle vous effectuez ce travail. Pour réduire votre exposition à ces produits chimiques: travaillez dans une zone bien ventilée; portez un équipement de sécurité approuvé, tel que des masques antipoussières spécialement conçus pour éliminer les particules microscopiques par filtrage.

⚠ AVERTISSEMENT! Ce produit peut contenir du plomb, des phtalates ou d'autres agents chimiques connus dans l'État de Californie pour causer le cancer, des malformations congénitales et d'autres problèmes liés à la reproduction. Lavez vos mains après chaque utilisation.

CONSERVEZ CES INSTRUCTIONS CONSIGNES DE SÉCURITÉ

A. POUR TOUS LES OUTILS A DOUBLE ISOLATION

1. Pièces de rechange

Utilisez, pour les réparations, uniquement des pièces de rechange identiques.

2. Prises polarisées

Les outils à double isolation sont munis d'une fiche polarisée (une des broches est plus large que l'autre). Cette fiche ne peut se brancher que d'une seule façon dans une prise polarisée. Si la fiche n'entre pas parfaitement dans la prise, inversez sa position; si elle n'entre toujours pas bien, demandez à un électricien qualifié d'installer une prise de courant polarisée. Ne modifiez pas la fiche de l'outil.

B. POUR TOUS LES OUTILS CONCERNÉS

1. Gardez les gardes en place et en état de fonctionnement.

2. Retirez toutes les clefs de réglages. Vérifiez systématiquement que toutes les clefs de réglage ont bien été retirées avant d'allumer l'outil.

3. Gardez la surface de travail toujours propre. Les zones encombrées risquent de provoquer des accidents.

4. N'utilisez pas l'outil dans un environnement dangereux. N'utilisez pas les outils électriques dans un environnement mouillé ou humide et ne les exposez pas à la pluie. Éclairez convenablement la surface de travail.

5. Éloignez les enfants et demandez à toutes les personnes à proximité de rester à une distance respectable de la surface de travail.

6. Prenez toutes les précautions nécessaires pour que les enfants n'aient pas accès à votre atelier – fermez avec des cadenas, mettez des disjoncteurs et retirez les clefs de démarrage des appareils.

7. Ne forcez jamais un outil. Il fonctionnera bien mieux et de façon plus sécuritaire à la vitesse pour laquelle il a été conçu.

8. Utilisez l'outil adapté. Ne forcez pas un outil ou un de ses accessoires pour tenter de faire un travail pour lequel il n'a pas été conçu.

9. Utilisez les bons cordons de rallonge.

Assurez-vous que votre cordon prolongateur est en bonne condition. Lorsque vous utilisez un cordon prolongateur, assurez-vous d'en utiliser un capable de soutenir l'intensité du courant que tire votre produit. Un cordon prolongateur trop petit pour

le courant qu'il soutient va causer une baisse de voltage de ligne d'alimentation, résultant en une perte de puissance et surchauffage. La table 1 montre la grosseur appropriée à être utilisée en fonction de la longueur du cordon prolongateur et de l'ampérage indiquée sur la plaque signalétique. Dans le doute, utilisez la prochaine grosseur plus élevée. Plus le numéro de grosseur de fil est petit, plus gros est le cordon prolongateur.

10. Portez les vêtements adéquats. Ne portez pas de vêtements amples, de gants, de cravate, bagues, bracelets ou autres bijoux qui pourraient se faire happer par des pièces en mouvement. Portez si possible des chaussures à semelles non dérapantes. Portez un filet pour tenir les cheveux longs.

11. Portez toujours des lunettes de sécurité. Utilisez également un masque facial ou un masque anti-poussières si l'opération de coupe est poussiéreuse. Les lunettes de vue ont des verres résistant aux impacts, mais ne sont PAS des lunettes de sécurité.

12. Attachez la pièce à travailler. Utilisez des serre-joints ou pinces pour tenir la pièce à travailler le cas échéant. Cela est mieux et plus sécuritaire que de tenir la pièce à une main, car vous avez ainsi les deux mains libres pour faire fonctionner correctement votre outil.

13. Ne vous penchez pas trop en avant. Maintenez un bon appui et restez en équilibre en tout temps.

14. PRENEZ SOIN DE VOS OUTILS ET ENTRETENEZ-LES BIEN. En les gardant bien affûtés et propres, vous en obtiendrez le rendement maximum dans des conditions optimales de sécurité. Suivez les instructions pour lubrifier et changer les accessoires.

15. Débranchez la fiche de l'outil de sa prise d'alimentation avant d'effectuer un réglage, de changer d'accessoire ou de ranger l'outil.

16. Réduisez les possibilités d'un démarrage accidentel. Assurez-vous que l'interrupteur est en position d'arrêt avant de brancher l'outil.

17. Utilisez seulement les accessoires recommandés par le fabricant de votre modèle. Consultez le manuel de l'utilisateur pour savoir quels sont les accessoires recommandés. L'utilisation d'accessoires inadéquats peut provoquer des blessures.

18. Ne vous mettez jamais debout sur l'outil. Des blessures graves pourraient résulter si l'outil tombe ou si vous entrez en contact accidentellement avec la partie coupante de l'outil.

19. Vérifiez si les pièces sont endommagées. Avant d'utiliser l'outil, vérifiez si la garde de protection et les autres pièces ne sont pas endommagées; assurez-vous d'abord que l'outil est en état de fonctionnement et qu'il effectuera correctement la fonction pour laquelle il est conçu. Vérifiez l'alignement des pièces en mouvement, vérifiez que celles-ci ne sont pas tordues ou brisées, vérifiez le montage de l'outil et assurez-vous que rien ne peut l'empêcher de fonctionner correctement. Une garde ou toute autre pièce endommagée doit être réparée ou remplacée.

20. Direction de l'alimentation du matériel. N'alimentez les pièces à ouvrir que dans le sens contraire de la rotation de la lame ou du couteau (de l'avant vers arrière de l'outil lorsque la lame est correctement montée).

21. Ne laissez jamais l'outil en marche sans surveillance. Avant de vous en éloigner, coupez le courant et attendez qu'il soit complètement arrêté.

Figure 1

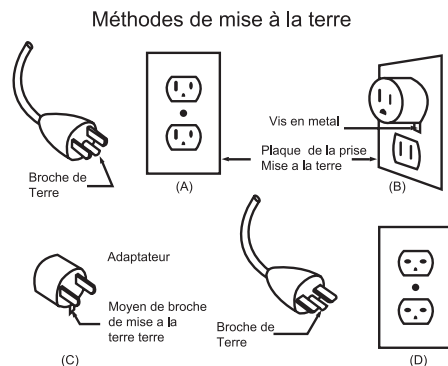

Table 1

Calibre minimum pour la rallonge électrique						
Ampérage supporté		Volts	Longueur totale de la rallonge en mètres (pieds)			
			120V	7.6m (25 pieds)	15.2m (50 pieds)	30.5m (100pieds)
Plus de	Inférieur à	AWG				
0	6	18	16	16	14	
6	10	18	16	14	12	
10	12	16	16	14	12	
12	16	14	12	Non recommandé		

CONSIGNES SUPPLÉMENTAIRES DE SÉCURITÉ POUR TOUTES LES SCIES

⚠ DANGER: Le fonctionnement au point mort d'outils de coupe peut être dangereux - Tirez immédiatement le frein pour arrêter l'outil de coupe lorsque le commutateur est mis en arrêt.

⚠ AVERTISSEMENT: Le couple engendré pendant le freinage peut relâcher l'écrou de blocage de la lame. L'écrou doit être régulièrement vérifié et resserré au besoin, surtout après le freinage.

INSTRUCTIONS DE SÉCURITÉ ADDITIONNELLES POUR VOTRE BLADERUNNER®

1. POUR VOTRE SÉCURITÉ, VEUILLEZ LIRE LE MODE D'EMPLOI AVANT D'UTILISER LA SCIE

- Portez des lunettes de sécurité
- Gardez les mains hors de la ligne de coupe de la lame.
- N'utilisez pas la scie sans ses gardes bien en place.
- N'essayez jamais de passer autour ou par-dessus la lame de la scie.
- Éteignez l'outil et attendez que la lame se soit complètement immobilisée avant de déplacer la pièce de travail ou de changer les réglages.
- Débranchez la fiche de l'outil de sa prise d'alimentation avant d'effectuer un réglage
- Monter ou serrer le Bladerunner sur la surface de travail. Si le montage de l'appareil n'est pas possible, utiliser le stabilisateur en le fixant sur le bord de l'établi.

CONSERVEZ CE MODE D'EMPLOI

SÍMBOLOS

	Double isolation
	AVERTISSEMENT: Ne pas exposer à la pluie. Ne pas utiliser dans des endroits humides.
	Avant de commencer de travailler avec l'appareil, débranchez l'appareil.
	Toujours porter des gants de protection
	Bois
	Aluminium
	Métal
	Tuile de céramique
	Incorrect
	Correct
	Verrouiller
	Déverrouiller
	Plastique
TPI	Dents par pouce

DONNÉES TECHNIQUES

Tension	120 V~60 Hz
Ampères	5.5 A
Vitesse à vide	3000/min
Profondeur maximale de coupe	
Bois	38 mm (1-1/2 po)
PVC coupe	32 mm (1-1/4 po)
Aluminium	10 mm (3/8 po)
Métaux	3 mm (1/8 po)
Céramique	10 mm (3/8 po)
Course	19 mm (3/4 po)
Type de lames	Tiges en T
Longueur de la lame	102 mm(4 po) ou moins
Taille de la table	400x432 mm (15-3/4x17 po)
Double isolation	 / II
Poids	6.7 kg (14.74 lbs)

INSTRUCTIONS D'UTILISATION



REMARQUE: Avant d'utiliser cet outil, assurez-vous de lire attentivement le manuel d'utilisation.

BLADERUNNER® -Outil de coupe compact, équipé d'un plateau, facile à utiliser, conçu pour couper le bois, le métal, le plastique et la céramique. Léger et portable pour une utilisation sur la zone de travail. La lame est fixe et l'utilisateur déplace le matériau pour un travail plus simple et plus précis.

AVANT DE METTRE LA MACHINE EN SERVICE

1. Tous les couvercles et éléments de sécurité de la machine doivent être bien installés avant d'allumer la machine.
2. La lame doit pouvoir bouger librement.
3. Lorsque vous travaillez du bois qui a déjà été usiné, faites attention aux corps étrangers tels que clous, vis ou autres.
4. Avant d'allumer l'interrupteur à palette, assurez-vous d'avoir bien installé la lame et que toutes les pièces mobiles se déplacent correctement.
5. Si pendant la découpe se produit de la poussière en grande quantité, ces dernières peuvent être dangereuses telles que des poussières de carreaux en céramique ou de sciure, brancher un aspirateur efficace au port d'extraction de la poussière (8).

ASSEMBLAGE & FONCTIONNEMENT

Action	Figure
Installation de la garde	Voir A1,A2
Installation de la lame	Voir B1- B3
Changement de lame	Voir C
Réglage du stabilisateur	Voir D1,D2
Réglage de la garde	Voir E1,E2
Interrupteur de sécurité on/off	Voir F
Coupe en long	Voir G1-G3
Coupe transversale	Voir H1,H2
Coupe à onglet	Voir I1,I2
Coupe intérieure	Voir J
Collecte de la poussière	Voir K
Rangement des accessoires	Voir L1-L4

PRENEZ SOIN DE VOS OUTILS ET ENTRETENEZ-LES BIEN



AVERTISSEMENT: Retirez la prise de la prise murale avant d'effectuer n'importe quel travail de réglage, de réparation ou d'entretien.

Pour assurer le bon fonctionnement de l'outil et prolonger sa durée de vie, éviter de laisser la poussière s'accumuler en dessous de la plaque de la table.

- a) Assurez-vous d'utiliser un aspirateur ou un dépoussiéreur pour la coupe de matériaux produisant beaucoup de poussière comme les tuiles de céramique. (Voir M)
- b) Si la poussière s'accumule, enlevez la plaque de la table en soulevant le levier de blocage (e). (Voir N)
- c) Aspirez la poussière dans et autour du porte lame. (Voir O)
- d) Refixez la plaque solidement sur la table.

En les gardant bien affûtés et propres, vous en obtiendrez le rendement maximum dans des conditions optimales de sécurité. Suivez les instructions pour le graissage ou la pose et le démontage des accessoires. Inspectez les cordons d'alimentation à intervalles réguliers et, s'ils sont endommagés, faites-les réparer à un centre de service après-vente autorisé.

Si le cordon d'alimentation est endommagé, il doit être remplacé par le fabricant, son agent de réparation ou d'autres personnes professionnelles afin d'éviter tout danger.

DÉPANNAGE

Message	Cause possible	Action corrective
L'appareil ne démarre pas, même sous tension.	<ul style="list-style-type: none"> Le cordon d'alimentation n'est pas branché. 	<ul style="list-style-type: none"> Vérifiez que le cordon d'alimentation est connecté sur une prise.
Mauvaise qualité de coupe.	<ul style="list-style-type: none"> La lame est usée. La lame est mal positionnée. Trop de vibration du matériau. Trop de vibration de la scie. Avancement trop rapide. 	<ul style="list-style-type: none"> Assurez-vous que la lame est tranchante et ne soit pas cassée. Vérifier que la lame est installée correctement. Serrer solidement vers le bas la garde et le bras de garde sur le matériau. Maintenir avec un étrier ou serrer le socle de la scie à l'établi. Faire avancer le matériau plus lentement.
Efficiencce du travail est faible.	<ul style="list-style-type: none"> La lame est usée. Avancement trop rapide. 	<ul style="list-style-type: none"> Remplacer la lame par une nouvelle. Faire avancer le matériau plus lentement.
Le porte-lame ne sert pas fermement la lame.	<ul style="list-style-type: none"> La lame n'est pas complètement en place. 	<ul style="list-style-type: none"> Utiliser le serre-lame pour pousser la lame aussi loin que possible dans le porte-lame avant de relâcher la lame.
Le système de déverrouillage de la lame par bouton ne peut pas être enfoncé.	<ul style="list-style-type: none"> De la poussière s'accumule. 	<ul style="list-style-type: none"> Nettoyer la poussière autour du bouton de déverrouillage des lames.
Le bras de la garde vibre trop.	<ul style="list-style-type: none"> Les vis de fixation du bras de la garde sur l'établi ne sont pas assez serrées. 	<ul style="list-style-type: none"> Serrer les vis comme indiqué par la Figure A1.
Le guide longitudinal ne peut pas glisser dans la fente sans à-coups.	<ul style="list-style-type: none"> Bouton de verrouillage de clôture Rip trop serré. 	<ul style="list-style-type: none"> Desserrez le bouton de verrouillage guide de la fente.

