

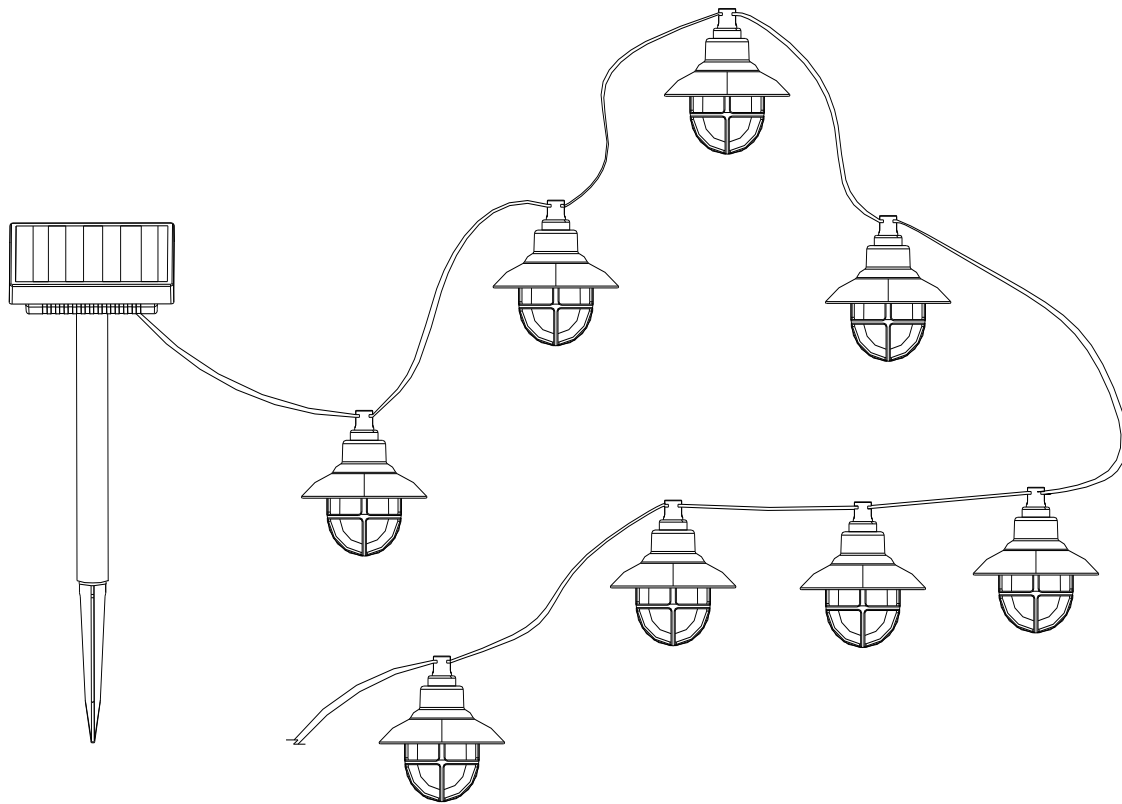

Item # 1001XXXXXX
Model #82140

USE AND CARE GUIDE

SOLAR STRING LIGHT



Questions, problems, missing parts? Before returning to the store,
call Hampton Bay Customer Service
8 a.m. - 7 p.m., EST, Monday-Friday, 9 a.m. - 6 p.m., EST, Saturday

1-855-HD-HAMPTON

HAMPTONBAY.COM

THANK YOU

We appreciate the trust and confidence you have placed in Hampton Bay through the purchase of this solar light. We strive to continually create quality products designed to enhance your home. Visit us online to see our full line of products available for your home improvement needs. Thank you for choosing Hampton Bay!

Table of Contents

Table of Contents	2	Tools Required	3
Safety Information.....	2	Package Contents	3
Warranty	2	Installation	4
What is Covered	2	Maintenance	5
What is Not Covered	2	Care and Cleaning	5
Pre-Installation	3	Troubleshooting.....	5
Planning Installation	3		

Safety Information

 **WARNING:** Do not cut, shorten, or splice the string light.

 **WARNING:** Do not submerge the string light in liquids or use the product in the vicinity of standing water.

 **WARNING:** Your solar light may not function in temperatures below -4°F (-20°C) or above 140°F (60°C).

 **CAUTION:** Use a rechargeable battery only. Recycle or dispose of batteries properly.

 **CAUTION:** Do not open, short circuit, or mutilate batteries as injury may occur.

Warranty

TWO YEAR LIMITED WARRANTY

WHAT IS COVERED

The manufacturer warrants this product to be free of defects in material and workmanship for a period of two (2) years from the date of purchase. This warranty only applies to the original consumer purchaser and only to products used in normal use and service. The manufacturer's only obligation and your exclusive remedy, is the repair or replacement of the product at the manufacturer's discretion, provided that the product has not been damaged through misuse, abuse, accident, modification, alternation, neglect, or mishandling. Proof of purchase and evidence of manufacturer's date coding must accompany all warranty claims. Manufacturer's date coding is printed and adhered to each product.

WHAT IS NOT COVERED

This warranty does not apply to products that are found to have been improperly installed, set-up, or used in any way not in accordance with the instructions supplied with the product. This warranty does not apply to a failure of the product as a result of an accident, misuse, abuse, negligence, alteration, or faulty installation. Batteries supplied with this product are not included in this warranty. This warranty shall not apply to the finish on any portion of the product, such as surface and/or weathering, as this is considered normal wear and tear. The manufacturer does not warrant and specially disclaims any warranty, whether express or implied, of fitness for a particular purpose, other than the warranty contained herein. This warranty does not cover consequential or incidental loss or damage, including but not limited to any labor/expense costs involved in the replacement or repair of the product.

Contact the Customer Service Team at 1-855-HD-HAMPTON or visit www.hamptonbay.com.

Pre-Installation

PLANNING INSTALLATION

Ensure the mounting location for your solar stake light allows the solar panel to receive direct sunlight. Do not locate the product in shaded areas as this will significantly reduce performance.

Position the solar stake light such that during evening hours the ambient light from other light sources does not affect the photosensor built into the solar panel. High ambient light levels can cause the lamp to turn off during evening hours.

 **NOTE:** The solar light is equipped with a photosensor that turns the unit on at dusk and off at dawn. Ambient light can affect the operation of the photosensor.

TOOLS REQUIRED

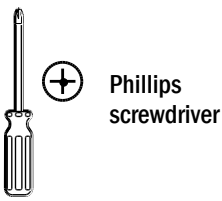

PACKAGE CONTENTS

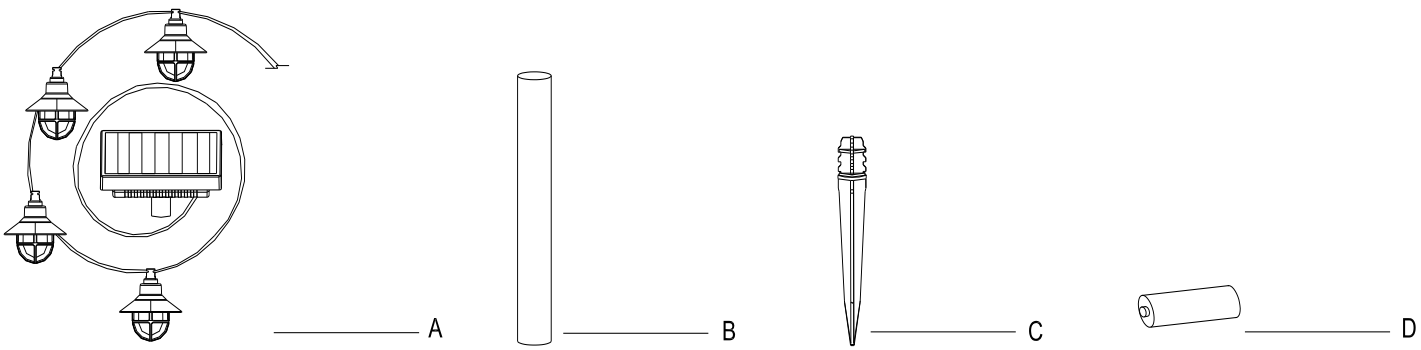

Part	Description	Quantity
A	Solar assembly/LED lantern string	1
B	Upper stake	1
C	Ground stake	1
D	Battery (Pre-assembled)	2

Installation



IMPORTANT: Prior to use, set the AUTO/OFF switch located on the back of the solar box to the AUTO position and allow it to charge a full sunny day.



NOTE: Do not use a hammer. If the ground is hard, use water to soften.

- ❑ Insert the ground stake (C) firmly into the ground at the installation location. If the ground is too hard, soak the ground with water to soften the ground or drive a metal rod or screwdriver into the ground to create a hole for the ground stake assembly.
- ❑ Connect the upper stake (B) to the ground stake (C).
- ❑ Connect the solar assembly (A) to the upper stake (B).

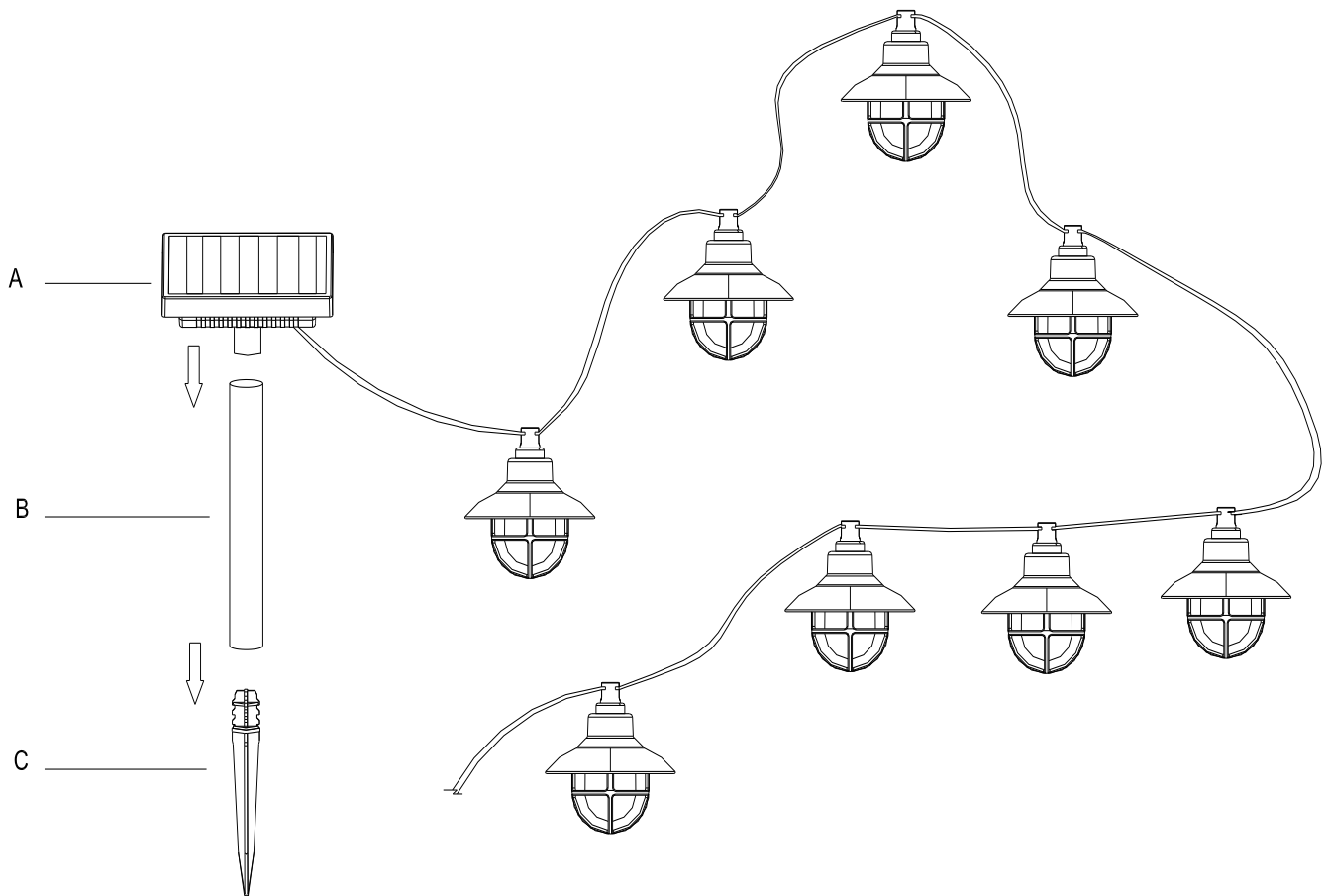

Maintenance

1 Battery replacement



NOTE: Use two AA size, 600mAh, 1.2V Nickel Metal Hydride rechargeable batteries. For best performance, replace with two Nickel Metal Hydride rechargeable batteries annually. Do not mix old and new batteries or batteries of different ratings.



IMPORTANT: Dispose of the battery in accordance with local, state, and federal regulations.



IMPORTANT: When storing any solar product for an extended period of time, remove the batteries. Storing any solar product without regular recharge or removal of batteries could cause permanent damage to the rechargeable batteries.

- Unscrew the battery cover (E) from the back of the solar assembly (A) and remove it.
- Remove the old batteries (D). Replace with two new AA size, 1.2V Nickel Metal Hydride rechargeable batteries. The recommended replacement battery capacity should be 900~1200mAh.
- Replace the battery cover (E) with the four screws.

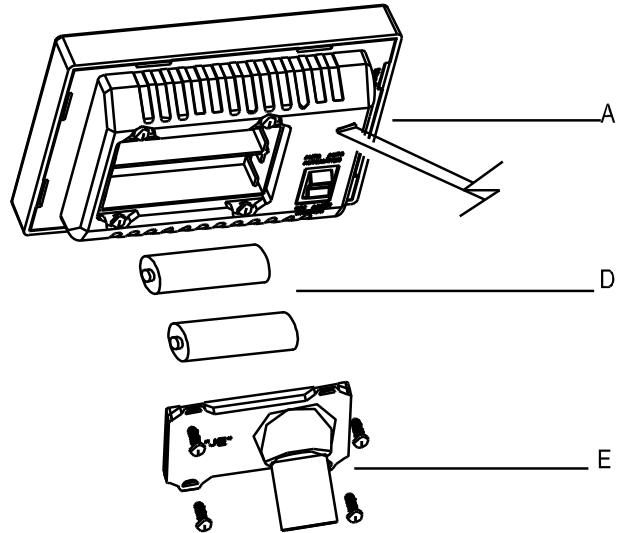

Care and Cleaning

Periodic cleaning of the solar panel and glass housing is quick and easy:

- The solar panel should be cleaned periodically with a damp cloth to help maintain optimum performance.
- Do not use any cleaners with chemicals, solvents, or harsh abrasives.

Troubleshooting

Problem	Possible Cause	Solution
The nightly run time is shorter.	The battery is not fully charged.	Ensure the solar light is located in an area where it can receive the maximum amount of full, direct sunlight every day. Keeping the solar panel clean is equally important to ensure the maximum charging performance.
	The battery is reaching the end of its useful life.	Replace the old batteries with two new Nickel Metal Hydride (Ni-MH) rechargeable batteries.
The solar light does not turn on at night.	Your solar light is equipped with an AUTO/OFF switch on the back of the solar box. This switch must be set to AUTO prior to use.	Prior to use, check that the unit has been set to the AUTO position and allowed to charge a full sunny day.
	The solar light is installed close to other light sources, which may keep the solar light from turning on at night automatically.	Relocate the fixture or eliminate other light sources.



Questions, problems, missing parts? Before returning to the store,
call Hampton Bay Customer Service
8 a.m. - 7 p.m., EST, Monday-Friday, 9 a.m. - 6 p.m., EST, Saturday

1-855-HD-HAMPTON

HAMPTONBAY.COM

Retain this manual for future use.



Artículo núm. 1001XXXXXX
Modelo núm. 82140

GUÍA DE USO Y MANTENIMIENTO

GUIRNALDA DE LUCES SOLARES

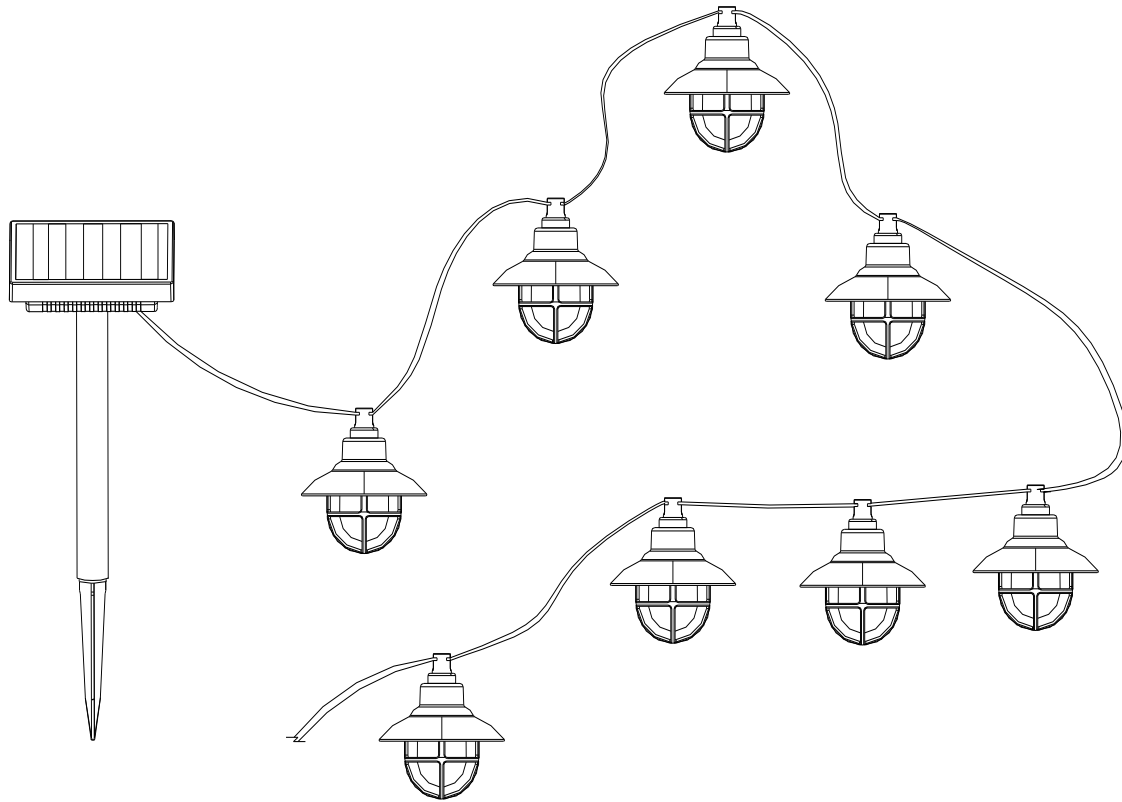

¿Preguntas, problemas o piezas perdidas? Antes de regresar a la tienda,
llama al servicio al cliente de Hampton Bay

De lunes a viernes, entre 8:00 a.m. y 7:00 p.m. (hora estándar del Este), y los sábados de 9:00 a.m. a 6:00 p.m. (hora estándar del Este).

1-855-HD-HAMPTON

HAMPTONBAY.COM

GRACIAS POR TU COMPRA

Apreciamos la confianza que has depositado en Hampton Bay al comprar este farol solar. Nos esforzamos en crear continuamente productos de calidad diseñados para mejorar tu hogar. Visítanos por Internet para ver nuestra línea completa de productos disponibles a fin de satisfacer las necesidades de mejora de tu hogar. ¡Gracias por elegir Hampton Bay!

Tabla de contenido

Tabla de contenido	2	Herramientas necesarias	3
Información de seguridad	2	Contenido del paquete	3
Garantía	2	Instalación	4
Qué cubre la garantía	2	Mantenimiento	5
Qué no cubre la garantía	2	Mantenimiento y Limpieza	5
Preinstalación	3	Solución de problemas	5
Cómo planificar la instalación	3		

Información de seguridad



ADVERTENCIA: •No cortes, acortes ni empalmes la guirnalda de luces.



ADVERTENCIA: •No sumerjas la guirnalda de luces en líquidos ni uses el producto cerca de agua acumulada.



ADVERTENCIA: Tu lámpara solar puede no funcionar a temperaturas inferiores a -4 °F (-20 °C) o superiores a 140 °F (60 °C).



PRECAUCIÓN: Usa sólo una batería recargable. Recicla o desecha las baterías adecuadamente.



PRECAUCIÓN: No hagas puente entre los bornes de la batería ni las abras o modifiques, para evitar lesiones.

Garantía

GARANTÍA LIMITADA DE DOS AÑOS

QUÉ CUBRE LA GARANTÍA

El fabricante garantiza que este producto está libre de defectos materiales o de fabricación durante dos (2) años a partir de la fecha original de compra. Esta garantía es válida sólo para el comprador original y sólo cubre productos en uso y funciones normales. La única obligación y solución exclusiva del fabricante, a criterio del mismo, será reparar o reemplazar el producto siempre y cuando el defecto no sea resultado de un mal uso, abuso, accidente, modificaciones, alteración, negligencia o manejo indebido. Todas las reclamaciones por garantía deben estar acompañadas por el comprobante de compra y evidencia del código de fecha del fabricante. El código de fecha del fabricante está impreso y adherido a cada producto.

QUÉ NO CUBRE LA GARANTÍA

Esta garantía no cubre ningún producto instalado, configurado o usado incorrectamente sin seguir las instrucciones adjuntas al producto. Esta garantía no cubre fallas del producto a consecuencia de un accidente, mal uso, abuso, negligencia, alteración o instalación defectuosa. Esta garantía no cubre las baterías incluidas con este producto. Esta garantía no se aplica al acabado de ninguna parte del producto, como por ejemplo el de la superficie, ni al deterioro por condiciones ambientales, ya que eso se considera un desgaste normal. El fabricante no garantiza y se exime especialmente de cualquier garantía, expresa o implícita, de idoneidad para un fin en particular, distinto de la garantía indicada en el presente. Esta garantía no cubre daños o pérdida directos o indirectos, incluidos cualquier costo de mano de obra o gastos relacionados con el reemplazo o reparación del producto.

Comuníquese con el equipo de servicio al cliente por el teléfono 1-855-HD-HAMPTON o visite www.hamptonbay.com.

Preinstalación

CÓMO PLANIFICAR LA INSTALACIÓN

Asegúrate de que el lugar de instalación de tu luz de estaca solar permita que el panel solar reciba luz solar directa. No coloques el producto en áreas con sombra, ya que esto reducirá el rendimiento de forma significativa.

Coloca la luz de estaca solar de tal forma que durante las horas nocturnas la luz ambiental de otras fuentes de iluminación no afecte el fotosensor incorporado en el panel solar. Los niveles altos de luz ambiental pueden causar que la lámpara se apague durante las horas nocturnas.



NOTA: La lámpara solar está equipada con un fotosensor que enciende la unidad al atardecer y la apaga al amanecer. La luz ambiental puede afectar el funcionamiento del fotosensor.

HERRAMIENTAS NECESARIAS



Destornillador
Phillips

CONTENIDO DEL PAQUETE

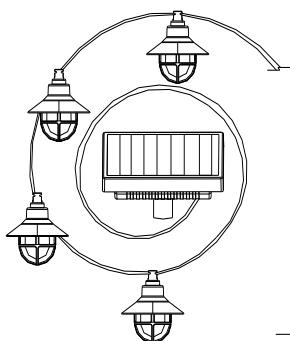

_____ A



_____ B



_____ C



_____ D

Pieza	Descripción	Cantidad
A	Ensamblaje solar/guirnalda de faroles LED	1
B	Estaca superior	1
C	Estaca para clavar en tierra	1
D	Batería (Preensamblada)	2

Instalación



IMPORTANTE: Antes de usar, coloca el interruptor de AUTO/APAGADO (OFF) ubicado en la parte trasera de la caja solar en la posición de AUTO y deja que se cargue durante todo un día soleado.



NOTA: No uses un martillo. Si la tierra está dura, usa agua para ablandarla.

- Inserta la estaca (C) firmemente en la tierra en el lugar de instalación. Si la tierra está demasiado dura, mójala con agua para ablandarla o hunde una barra de metal o destornillador en la tierra para abrir un orificio para el ensamblaje de la estaca.
- Conecta la estaca superior (B) a la estaca para clavar en tierra (C).
- Conecta el ensamblaje solar (A) a la estaca superior (B).

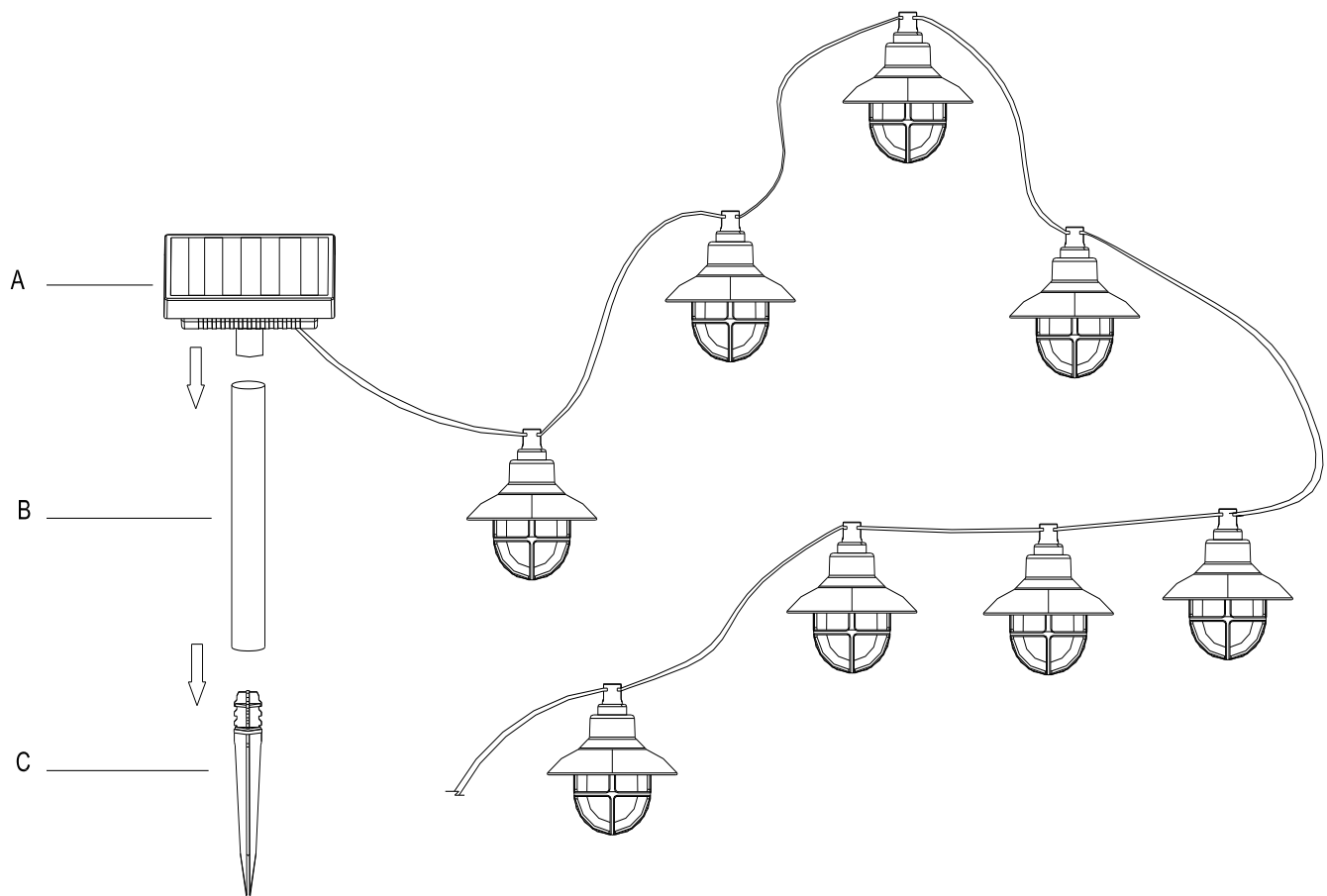

Mantenimiento

1 Reemplazo de la batería



NOTA: Usa dos baterías recargables AA de níquel e hidruro metálico, de 600 mAh y 1.2 V. Para un mejor rendimiento, reemplaza las dos baterías anualmente con dos baterías recargables de níquel e hidruro metálico. No mezcles baterías viejas y nuevas o baterías con diferente clasificación.



IMPORTANTE: Desecha la batería conforme con las regulaciones locales, estatales y federales.



IMPORTANTE: Cuando almacenes cualquier producto solar durante un período largo, asegúrate de quitar las baterías. Almacenar cualquier producto solar sin cargarlo regularmente o quitar las baterías puede dañarlas permanentemente.

- Desenrosca la cubierta de la batería (E) de la parte trasera del ensamblaje solar (A) y retírala.
- Retira las baterías viejas (D). Reemplázala con dos baterías nuevas recargables de níquel e hidruro metálico, tamaño AA, de 1.2 V. La capacidad recomendada de la batería de repuesto debe ser de 900 a 1200mAh.
- Vuelve a colocar la cubierta de la batería (E) con los cuatro tornillos.

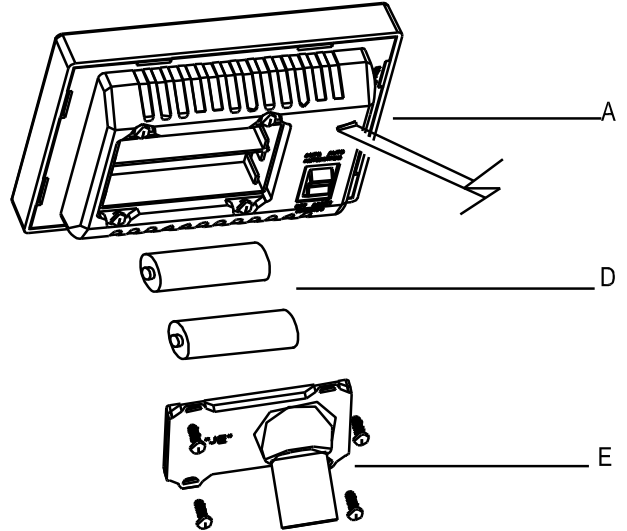

Mantenimiento y Limpieza

La limpieza periódica del panel solar y de la carcasa de vidrio es rápida y fácil:

- El panel solar debe limpiarse periódicamente con un paño húmedo para ayudar a mantener un rendimiento óptimo.
- No uses limpiadores con químicos, solventes o productos abrasivos.

Solución de problemas

Problema	Causa posible	Solución
El tiempo de funcionamiento nocturno es menor.	La batería no está completamente cargada.	Asegúrate de que la luz solar se coloque en una zona donde pueda recibir la cantidad máxima de luz solar directa y total todos los días. Mantener el panel solar limpio es igualmente importante para garantizar el rendimiento máximo de carga.
	La batería está llegando al final de su vida útil.	Reemplaza las baterías viejas por dos baterías recargables nuevas de hidruro metálico de níquel (Ni-MH).
La lámpara solar no se enciende durante la noche.	Tu lámpara solar está equipada con un interruptor AUTO/OFF (AUTOMÁTICO/APAGADO) en la parte trasera de la caja solar. Este interruptor debe colocarse en AUTO antes de usarse.	Antes de usar, revisa que la unidad esté en la posición AUTO y deja que se cargue durante todo un día soleado.
	La lámpara solar está instalada próxima a otras fuentes de luz, las cuales pueden evitar que la luz solar se encienda automáticamente por la noche.	Ubica la lámpara en otro lugar o elimina las otras fuentes de luz.



¿Preguntas, problemas o piezas perdidas? Antes de regresar a la tienda,
llama al servicio al cliente de Hampton Bay
De lunes a viernes, entre 8:00 a.m. y 7:00 p.m. (hora estándar del Este), y los sábados de 9:00 a.m. a 6:00 p.m. (hora
estándar del Este).

1-855-HD-HAMPTON

HAMPTONBAY.COM

Conserva este manual para uso en el futuro.