

Hunter

SINCE 1886



The Hunter 5 Minute Fan can be installed by most users in 5 minutes or less.

*5 Minute time interval does not include the installation of the ceiling bracket.

©2013 Hunter Fan Co.

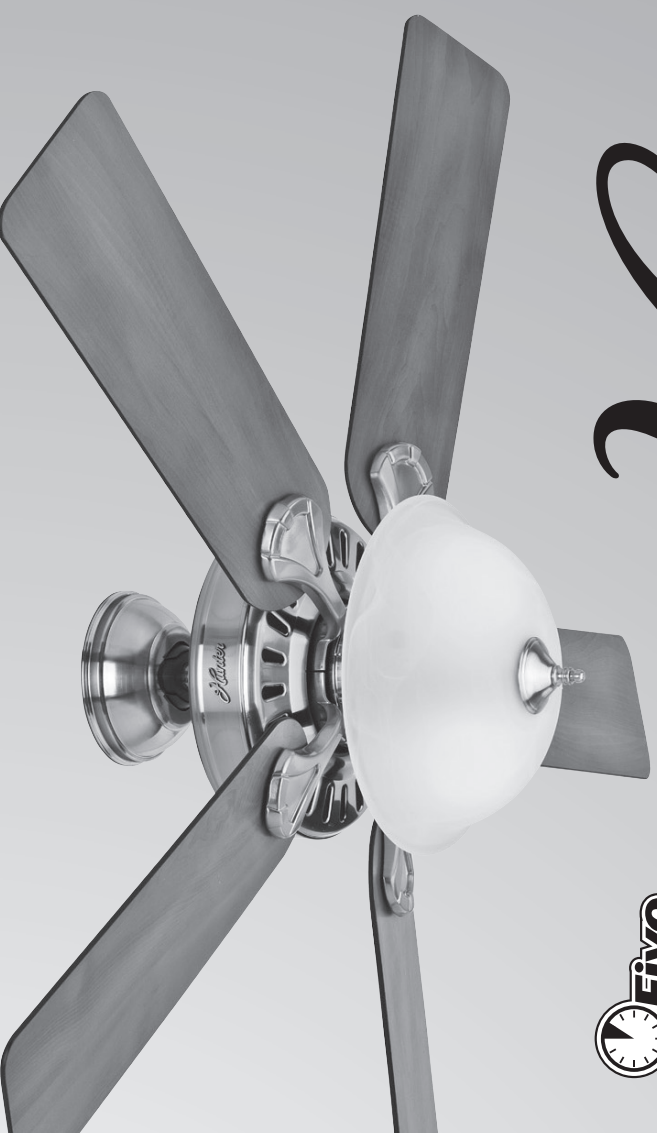

Owner's Guide and Installation Manual

Best Pro's Best 52"

Lifetime Limited Warranty

The Hunter Fan Company makes the following limited warranty to the user or consumer purchaser of this Hunter ceiling fan:

If any part of your Hunter Ceiling Fan motor fails during your lifetime due to a defect in material or workmanship we will provide a replacement part free of charge. If no replacement part can be provided for such Hunter Ceiling Fan motor, we will refund the actual purchase price of your fan. If your Hunter Ceiling Fan motor fails at any time within one year after the date of sale to you due to a defect in material or workmanship, labor to repair the defect will be provided free of charge at our nearest service center or our Service Department in Memphis, Tennessee. You will be responsible for labor costs after this one-year period. The foregoing limited warranty applies only to the motor itself, and does not apply to electronic controls such as remote controls, remote control receivers or transmitters used in conjunction with the motor. These electronic control items are included in the one year limited warranty below.

If any part of your Hunter Ceiling Fan other than the motor, glass globes, or light bulbs fail at any time within one year of the date of purchase due to a defect in material or workmanship, we will repair or, at our option, replace the defective part free of charge for parts and labor performed at our nearest service center or at our Service Department in Memphis, Tennessee.

IF THE USER OR CONSUMER PURCHASER CEASES TO OWN THE FAN, THIS WARRANTY AND ANY IMPLIED WARRANTY WHICH THEN REMAINS IN EFFECT, INCLUDING BUT NOT LIMITED TO ANY IMPLIED WARRANTY OF MERCHANTABILITY OR FITNESS FOR A PARTICULAR PURPOSE, ARE VOIDED. NO WARRANTY, EXPRESSED OR IMPLIED, INCLUDING ANY WARRANTY OF MERCHANTABILITY OR FITNESS FOR A PARTICULAR PURPOSE, IS MADE IN RESPECT TO THE GLASS GLOBES OR LIGHT BULBS OR THE FINISH ON ANY METAL PORTION OF THE FAN.

THIS WARRANTY IS IN LIEU OF ALL OTHER EXPRESS WARRANTIES. THE DURATION OF ANY IMPLIED WARRANTY, INCLUDING, BUT NOT LIMITED TO ANY IMPLIED WARRANTY OF MERCHANTABILITY OR FITNESS FOR A PARTICULAR PURPOSE, IN RESPECT TO ANY HUNTER FAN MOTOR OR OTHER FAN PART, IS EXPRESSLY LIMITED TO THE PERIOD OF THE EXPRESS WARRANTY SET FORTH ABOVE FOR SUCH MOTORS AND OTHER PARTS.

This warranty is voided if your Hunter Fan is not purchased and used in the USA. This warranty excludes and does not cover defects, malfunctions or failures of any Hunter Ceiling Fan which were caused by repairs by persons not authorized by us, use of parts or accessories not authorized by us, mishandling, improper installation, modifications, or damage to the Hunter Ceiling Fan while in your possession, or unreasonable use, including failure to provide reasonable and necessary maintenance.

To obtain servicing, contact the nearest Hunter authorized service center or the Hunter Fan Company Service Department, 7130 Goodlett Farms Parkway, Suite 400, Memphis, Tennessee 38016. Please contact us before shipping your fan. If we authorize you to ship it to us, you will be responsible for all insurance and freight or other transportation charges to our factory service center. We will return your Hunter Fan freight prepaid. Your ceiling fan should be properly packed to avoid damage in transit since we will not be responsible for any such damage. Proof of purchase is required when requesting warranty service. The purchaser must present sales receipt or other document that establishes proof of purchase.

IN NO EVENT SHALL HUNTER FAN COMPANY BE LIABLE FOR CONSEQUENTIAL OR INCIDENTAL DAMAGES.

SOME STATES DO NOT ALLOW LIMITATIONS ON HOW LONG AN IMPLIED WARRANTY LASTS OR THE EXCLUSION OR LIMITATION OF INCIDENTAL OR CONSEQUENTIAL DAMAGES SO THE ABOVE LIMITATION MAY NOT APPLY TO YOU.

THE WARRANTY GIVES YOU SPECIFIC LEGAL RIGHTS AND YOU MAY ALSO HAVE OTHER RIGHTS WHICH VARY FROM STATE TO STATE.

www.HunterFan.com

For assistance call 1-888-830-1326.

DO NOT RETURN THIS ITEM

TO THE STORE!

Where Purchased

Date Purchased

Model Number

customer service.

should you ever need to contact

communication MUCH easier

The information below will make

IMPORTANT!

1-888-830-1326

1-888-830-1326

¡IMPORTANTE!

Lea y guarde estas instrucciones

La información que se encuentra a continuación facilitará en gran medida la comunicación en caso de que necesite contactar con el servicio al cliente.

Número de modelo

Fecha de compra

Lugar de compra

Si faltan partes,
NO REGRESE ESTE PRODUCTO
A LA DISTRIBUIDORA

Para asistencia, llame al 1-888-830-1326.

www.HunterFan.com

52" Pro's Best

Manual del propietario y Manual de instalación

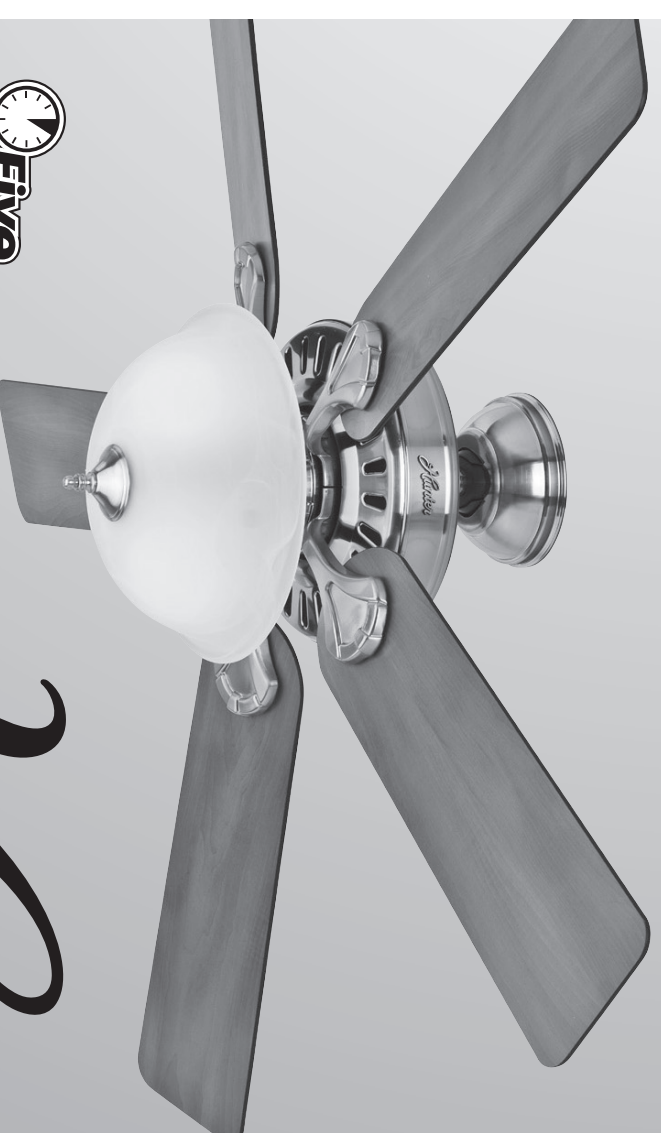

El ventilador de techo Five Minute Fan™ puede ser instalado en 5 minutos o menos por la mayoría de usuarios.

*El intervalo de cinco minutos no incluye la instalación del soporte de techo.

©2013 Hunter Fan Co.

Hunter

SINCE 1886

LA GARANTÍA LE DA DERECHOS LEGALES ESPECÍFICOS, PERO USTED TAMBIÉN PUEDE TENER OTROS DERECHOS QUE VARIAN DE ESTADO A ESTADO.

PERJUDICIALES, ASÍ QUE LA LIMITACIÓN O EXCLUSIONES ANTES MENCIONADAS PUEDEN NO APLICARSE A USTED.

ALGUNOS ESTADOS NO PERMITEN LIMITACIONES SOBRE LA DURACIÓN DE UNA GARANTÍA IMPLÍCITA O LA EXCLUSIÓN O LIMITACIÓN DE DAÑOS ACCESORIOS O ACCESORIOS.

EN NINGUN CASO HUNTER FAN COMPANY SERÁ RESPONSABLE DE DAÑOS PERJUDICIALES O ACCESORIOS.

Si desea comprar un servicio de garantía, el comprador debe presentar el recibo de compra u otro documento que acredite que se adquirió el producto en un establecimiento autorizado.

Si el ventilador de Hunter falla durante el periodo de garantía, el fabricante de Hunter se compromete a reparar o, a su opción, reemplazar el ventilador de Hunter con un ventilador de Hunter de igual o mayor calidad que el original, sin cargo para el propietario. El fabricante de Hunter no se responsabiliza por daños ocasionados por partes de repuesto que no sean de Hunter, o por modificaciones, o daños al ventilador para techo de Hunter mientras se usa en un hogar residencial.

Para obtener el servicio de garantía de Hunter Fan Company, en 7130 Goodlett Farms Parkway, Suite 400, Memphis, Tennessee 38016, llame al 1-888-830-1326 o envíe un correo electrónico a service@hunterfan.com. Si se encuentra en contacto con nosotros antes de enviarlo, usted será responsable de todos los cargos de seguro y flete o de otros costos de transporte a nuestro centro de reparaciones de fábrica. Devolveremos el ventilador Hunter con el filete prepagado. Su ventilador de techo se debe embalar apropiadamente para evitar daños durante el tránsito que no seremos responsables de ellos. Debe proporcionar un recibo de compra de su compra cuando solicite un servicio de garantía.

Esta garantía implícita, incluida en cualquier parte de este manual, excluye y no garantiza defectos, malfunciones o fallas de cualquier ventilador para techo de Hunter que fueran ocasionados por partes de repuesto que no sean de Hunter, o por modificaciones, o daños al ventilador para techo de Hunter mientras se usa en un hogar residencial. Esta garantía implícita, incluida en cualquier parte de este manual, excluye y no garantiza defectos, malfunciones o fallas de cualquier ventilador para techo de Hunter que fueran ocasionados por partes de repuesto que no sean de Hunter, o por modificaciones, o daños al ventilador para techo de Hunter mientras se usa en un hogar residencial.

ESTA GARANTÍA IMPLÍCITA, INCLUIDA EN CUALQUIER PARTE DE ESTE MANUAL, EXCLUYE Y NO GARANTIZA DEFECTOS, MALFUNCIONES O FALLAS DE CUALQUIER GARANTÍA IMPLÍCITA DE COMERCIABILIDAD O IDONEIDAD PARA UN PROPOSITO PARTICULAR, CON RESPECTO DE CUALQUIER MOTOR U OTRA PARTE DEL VENTILADOR HUNTER, ESTÁ EXPRESSAMENTE LIMITADA AL PERIODO DE LA GARANTÍA EXPRESA ESTABLECIDA ANTERIORMENTE PARA DICHOS MOTORES Y OTRAS PARTES.

RELACIONES DE VENTAJAS Y DESVENTAJAS EN CUALQUIER PARTE METÁLICA DEL VENTILADOR. ESTE PRODUCTO NO GARANTIZA LA DURACIÓN DE TODA GARANTÍA IMPLÍCITA, INCLUIDA EN CUALQUIER GARANTÍA IMPLÍCITA DE COMERCIABILIDAD O IDONEIDAD PARA UN PROPOSITO PARTICULAR, CON RESPECTO DE CUALQUIER MOTOR U OTRA PARTE DEL VENTILADOR HUNTER, ESTÁ EXPRESSAMENTE LIMITADA AL PERIODO DE LA GARANTÍA EXPRESA ESTABLECIDA ANTERIORMENTE PARA DICHOS MOTORES Y OTRAS PARTES.

ESTE PRODUCTO NO GARANTIZA LA DURACIÓN DE TODA GARANTÍA IMPLÍCITA, INCLUIDA EN CUALQUIER GARANTÍA IMPLÍCITA DE COMERCIABILIDAD O IDONEIDAD PARA UN PROPOSITO PARTICULAR, EN EL USUARIO O COMPRADOR ORIGINAL DEJA DE POSEER EL VENTILADOR, ESTA GARANTÍA Y CUALQUIER GARANTÍA IMPLÍCITA QUE PERMANEZCA EN EFECTO, INCLUIDO PERO NO LIMITARSE A TODA GARANTÍA IMPLÍCITA DE COMERCIABILIDAD O IDONEIDAD PARA UN PROPOSITO PARTICULAR, QUEDA ANULADA. NO SE OFRECE NINGUNA GARANTÍA EXPRESA O IMPLÍCITA, INCLUIDO EN CUALQUIER GARANTÍA DE COMERCIABILIDAD O IDONEIDAD PARA UN PROPOSITO PARTICULAR, EN LA RELACIONES DE VENTAJAS Y DESVENTAJAS EN CUALQUIER PARTE METÁLICA DEL VENTILADOR.

Este producto no garantiza la duración de toda garantía implícita, incluida en cualquier garantía implícita de comerciabilidad o idoneidad para un propósito particular, en el usuario o comprador original de este producto, esta garantía y cualquier garantía implícita que permanezca en efecto, incluido pero no limitado a toda garantía implícita de comerciabilidad o idoneidad para un propósito particular, queda anulada. No se ofrece ninguna garantía expresa o implícita, incluida en cualquier garantía de comerciabilidad o idoneidad para un propósito particular, en la relación de ventajas y desventajas en cualquier parte metálica del ventilador.

Hunter Fan Company establece la siguiente garantía limitada al usuario o comprador de este ventilador para techo de Hunter:

Garantía limitada de por vida

Si cualquier pieza del ventilador para techo de Hunter falla durante su vida útil después de haber sido reparada o reemplazada, el fabricante de Hunter se compromete a reparar o, a su opción, reemplazar la pieza de repuesto para dicho motor del ventilador para techo de Hunter, reembolsaremos el precio de compra real de su ventilador. Si el motor de su ventilador para techo Hunter falla durante el periodo de garantía, el fabricante de Hunter se compromete a reparar o, a su opción, reemplazar el ventilador de Hunter con un ventilador de Hunter de igual o mayor calidad que el original, sin cargo para el propietario. El fabricante de Hunter no se responsabiliza por daños ocasionados por partes de repuesto que no sean de Hunter, o por modificaciones, o daños al ventilador para techo de Hunter mientras se usa en un hogar residencial.

PARTS GUIDE GUIA DE PARTES

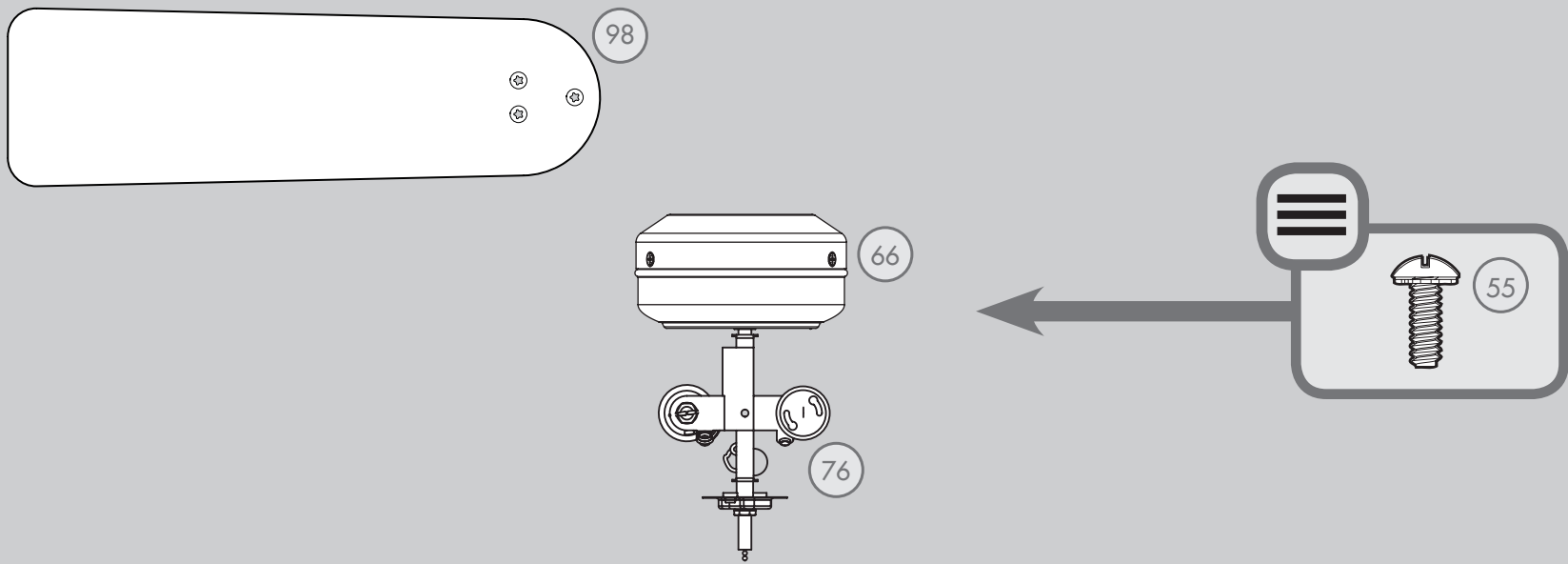
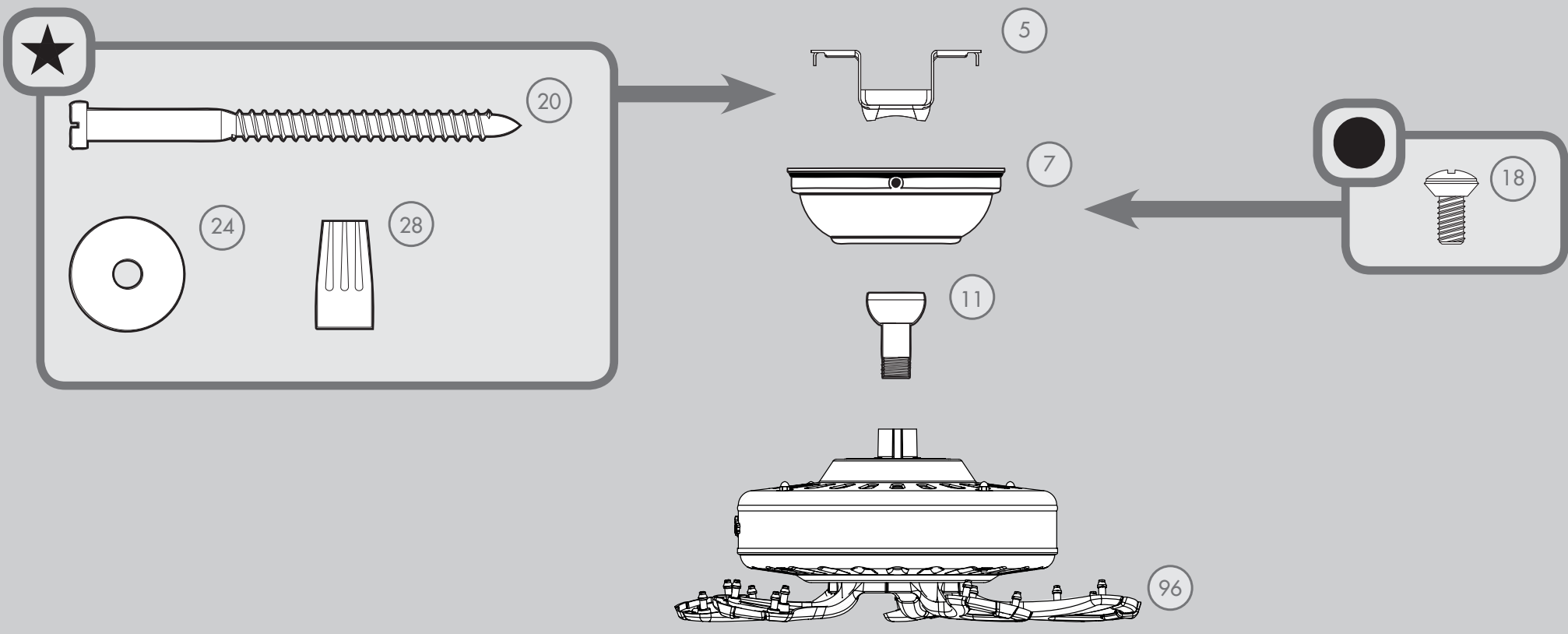

Pre-installed Parts / Partes preinstaladas

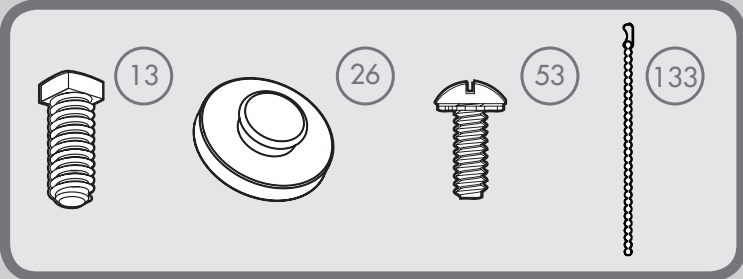

Item# in Parts List
Artículo# en Lista de partes

○ Spare Parts Bag
Bolsa de partes de repuesto

Hardware drawn to scale
For your convenience, you may receive extra fasteners.

Materiales dibujado a escala
Para su comodidad, es posible que reciba sujetadores extra.

Optional Accessories / Accesorios opcionales

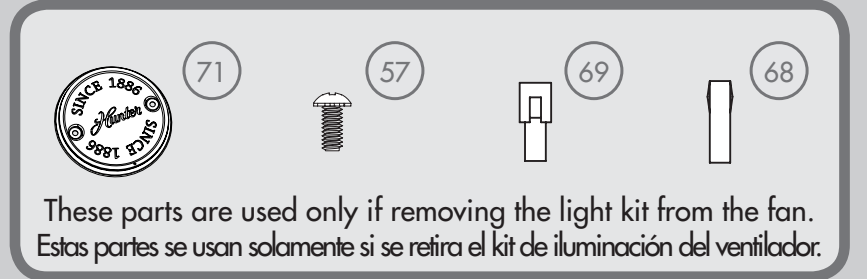

These parts are used only if removing the light kit from the fan.
Estas partes se usan solamente si se retira el kit de iluminación del ventilador.

Included Accessories / Accesorios incluidos

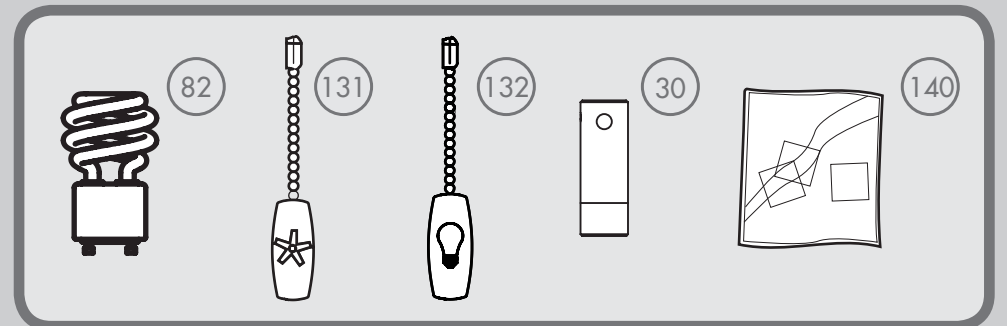

Parts List

Lista de piezas

Item#	Item Name	Qty.	MODEL #	53249	53250	53251	Nombre del Item
			MODELO #	53249	53250	53251	
			DRAWING #	K0697-01	K0697-02	K0697-03	
			ESQUEMA #	K0697-01	K0697-02	K0697-03	
			Weight ±2 lbs	20.5 lbs (9.3 kg)	20.5 lbs (9.3 kg)	20.5 lbs (9.3 kg)	
			Peso ±2 lb	20.5 lbs (9.3 kg)	20.5 lbs (9.3 kg)	20.5 lbs (9.3 kg)	
			FINISH	Brushed Nickel	New Bronze	White	
FINISH	Níquel cepillado	Bronce nuevo	Blanco				
Item#	Item Name	Qty.	Part#	Part#	Part#	Nombre del Item	
1	Hanging System Kit	1	K0065-01	K0065-01	K0065-01	Kit del sistema de suspensión	
5	Ceiling Bracket	1				Soporte de techo	
7	Canopy	1				Campana	
11	Downrod Assembly	1				Conjunto de varilla	
13	Setscrew	1				Tornillo de fijación	
18	Canopy Screw	3				Tornillo de la campana	
20	Wood Screw 3"	2				Tornillo para madera de 3"	
24	Flat Washer	2				Arandela plana	
26	Mounting Isolator	4				Aislador de montaje	
28	Wire Connector	4				Conector de cable	
30	Hanger Pipe	1				Tubo de suspensión	
50	Hardware Kit	1	K0697-00-860	K0697-00-861	K0697-00-862	Kit de materiales	
53	Machine Screw 6-32	3				Tornillo mecánico 6-32	
55	Switch Housing Assembly Screw	3				Tornillo de montaje de la caja del interruptor	
57	Switch Housing Cap Screw	2				Tornillo de tapa de la caja del interruptor	
66	Switch Housing Assembly	1	K0375-01	K0375-01	K0375-01	Montaje de la caja de interruptor	
68	Dummy Terminal, Male	1	08198-01	08198-01	08198-01	Terminal simulado, macho	
69	Dummy Terminal, Female	1	08200-01	08200-01	08200-01	Terminal simulado, hembra	
71	Switch Housing Cap	1	K0538-01	K0538-01	K0538-01	Tapa de la caja del interruptor	
76	Light Kit Assembly	1	K0731-09	K0731-09	K0731-09	Conjunto del kit de luz	
79	Wire Harness (not shown)	1	K0089-01	K0089-01	K0089-01	Mazo de alambres (no se muestra)	
80	Globe/Shade	1	K1643-01-142	K1643-01-142	K1643-01-142	Pantalla	
83	CFL Bulb	2	67551-01	67551-01	67551-01	Lámpara CFL	
88	Globe Retainer	1	K0194-01	K0194-01	K0194-01	Cerrojo tipo globo	
90	Finial Cap	1	K0259-01	K0259-01	K0259-01	Tapa de cubierta ornamental	
92	Finial	1	64350-02	64350-02	64350-02	Cubierta ornamental	
96	Blade Iron Set	1	K0458-05	K0458-05	K0458-05	Juego de soporte de paletas	
98	Blade Set	1	K0419-05-082	K0419-05-049	K0419-05-083	Juego de paletas	
131	Fan Pull Chain Pendant	1	K0143-01	K0143-01	K0143-01	Pendiente del tirador de cadena del ventilador	
132	Light Pull Chain Pendant	1	K0144-01	K0144-01	K0144-01	Pendiente del tirador de cadena de luz	
133	Pull Chain Extension	1	K0139-03	K0139-03	K0139-03	Extensión del tirador de cadena	
140	Balancing Kit	1	K0118-01	K0118-01	K0118-01	Kit de equilibrado	