

### INSTALLATION INSTRUCTIONS

#### For use with GE reverse osmosis filtration systems

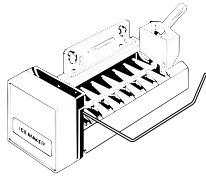

1. Turn OFF the icemaker (if attached to RO System).

1. Fermez la machine à glaçons (si elle est branchée au système d'OI).

1. Apague la máquina de hielos (si viene adjunta al sistema de ósmosis inversa).

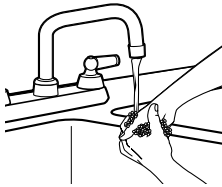

2. Wash your hands with anti-bacterial soap.

2. Lavez-vous les mains avec un savon antibactérien.

2. Lávese las manos con jabón anti-bacterial.

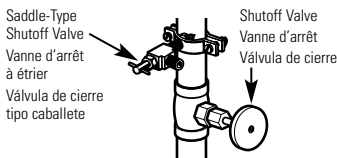

3. Turn off water supply to RO system.

3. Coupez l'arrivée d'eau au système d'OI.

3. Apague el suministro de agua hacia el sistema de ósmosis inversa.

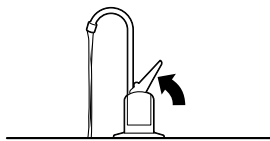

4. Turn on RO faucet. Drain tank (may take several minutes). Turn off RO Faucet.

4. Ouvrez le robinet d'OI. Videz le réservoir (cela peut prendre plusieurs minutes). Fermez le robinet d'OI.

4. Abra la llave del sistema de ósmosis inversa. Drene el tanque (puede tomar varios minutos). Cierre la llave de ósmosis inversa.



5. Remove sumps. (Careful—sumps will be full of water.) Discard filters. Thoroughly wash sumps with dish soap. Thoroughly wipe inside of housing and cap with a paper towel moistened with dish soap. Rinse well.

5. Enlevez les corps de filtre. (Faites attention—les corps de filtre sont remplis d'eau.) Jetez les filtres. Lavez à fond les corps de filtre de savon à vaisselle. Essuyez à fond l'intérieur des têtes avec une serviette en papier mouillée de savon à vaisselle. Rincez bien.

5. Retire los sumideros. (Tenga cuidado, los sumideros estarán llenos de agua.) Deseche los filtros. Lave por completo los sumideros con detergente de lavar platos. Completamente pasando una toalla de papel humedecido con detergente de lavar platos al interior de las cabezas. Enjuague bien.

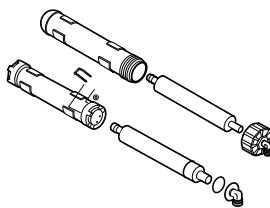

6. Remove cap (unscrew tubing first—on some models). Use pliers to remove the RO Cartridge. Place in a clean plastic bag or discard if replacing. Thoroughly wipe inside of housing and cap with a paper towel or dish brush moistened with dish soap. Rinse well.

6. Enlevez le capuchon (dévissez d'abord le tube—sur certains modèles). Utilisez des pinces pour enlever la cartouche d'OI. Placez-la dans un sac en plastique propre ou jetez-la si vous la remplacez. Essuyez à fond l'intérieur du boîtier et du capuchon avec une serviette en papier ou une brosse à vaisselle mouillée de savon à vaisselle. Rincez bien.

6. Retire la tapa (destornille el tubo primero—en algunos modelos). Use unos alicates para retirar el cartucho de ósmosis inversa. Colóquelo en una bolsa plástica o deséchelo si lo está reemplazando. Limpie completamente el interior del compartimiento y la tapa con una toalla de papel o cepillo de platos humedecida con jabón para platos. Enjuague bien.



7. Replace empty Post-filter sump.
8. Fill pre-filter sump with water to within 1" of O-ring. Add 2 oz. (4 Tbsp) ordinary household bleach. Replace Pre-filter sump.

7. Remplacez le corps de postfiltration vide.
8. Remplissez d'eau le corps de préfiltration jusqu'à 1 po. du joint torique. Ajoutez 2 onces (4 c. à soupe) d'agent de blanchiment. Remplacez le corps de préfiltration.

7. Reemplace el sumidero de post-filtro vacío.
8. Llène el sumidero de pre-filtro con agua hasta 1" del anillo. Agregue dos onzas (4 cucharadas) de blanqueador. Reemplace el sumidero de pre-filtro.



9. Turn on water supply. Open RO faucet until water begins to flow, then close. Allow system to fill for 10 minutes.

9. Ouvrez l'arrivée d'eau. Ouvrez le robinet d'OI jusqu'à ce que l'eau commence à couler, puis fermez-le. Laissez le système se remplir pendant 10 minutes.

9. Abra el suministro de agua. Abra la llave del sistema de ósmosis inversa hasta que el agua empiece a fluir, entonces cierre. Permita que el sistema se llene por 10 minutos.

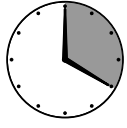

10. Open and allow water to flow for 20 minutes, or until bleach odor is gone. Turn off water supply again. Drain RO.

10. Ouvrez et laissez couler l'eau pendant 20 minutes, ou jusqu'à ce que l'odeur d'agent de blanchiment ait disparu. Refermez de nouveau l'arrivée d'eau. Videz l'OI.

10. Abra y permita que el agua fluya por 20 minutos o hasta que el blanqueador se haya ido. Cierre el suministro de agua nuevamente. Drene el sistema de ósmosis inversa.



11. Remove sumps. Insert filters. Tighten sumps securely.

11. Enlevez les corps de filtre. Insérez les filtres. Serrez les corps de filtre à fond.

11. Retire los sumideros. Inserte los filtros. Apriete los sumideros firmemente.

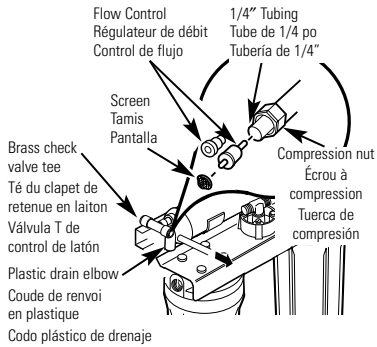

12. Remove cap. Install RO cartridge, O-ring end first. Lubricate cover O-ring with food-grade silicone grease, if necessary. (DO NOT use petroleum jelly.) Tighten cap securely.

12. Enlevez le capuchon. Installez la cartouche d'OI, en commençant par l'extrémité du joint torique. Lubrifiez le joint torique du couvercle avec une graisse au silicone de qualité alimentaire, si nécessaire. (N'utilisez PAS de gelée de pétrole.) Serrez à fond le capuchon.

12. Retire la tapa. Instale el cartucho de ósmosis inversa, con el extremo de los anillos primero. Lubrique el anillo de la tapa con grasa de silicona para alimentos, si es necesario. (NO use vaselina de petróleo.) Apriete la tapa firmemente.

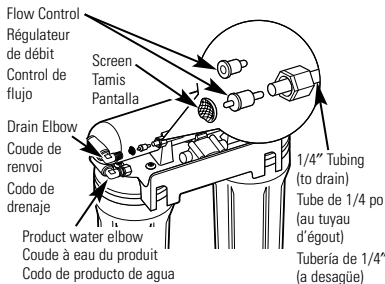

13. If you replaced RO cartridge, also replace flow control and screen. (Remove flow control with clean knife edge. Remove screen with a clean toothpick.)

13. Si vous avez remplacé la cartouche d'OI, remplacez également le régulateur de débit et le tamis. (Retirez le régulateur de débit avec le bord d'une lame de couteau propre. Enlevez le tamis avec un cure-dents propre.)

13. Si reemplazó el cartucho de ósmosis inversa, también reemplace el control del flujo y la pantalla. (Retire el control del flujo con el borde de un cuchillo limpio. Retire la pantalla con un palillo limpio.)

14. Turn on water supply. Allow to fill. (May take up to four hours.) **Check for leaks.**

14. Ouvrez l'arrivée d'eau. Laissez remplir. (Cela peut prendre jusqu'à 4 heures.) **Assurez-vous qu'il n'y a pas de fuite.**

14. Abra el suministro de agua. Permita que se llene. (Puede tomar hasta 4 horas.) **Revise en busca de fugas.**

15. If your model has a filter change indicator, replace batteries to reset indicator light and assure proper operation. (AA or CR2032 batteries depending on model.)

15. Si votre modèle a un indicateur de changement de filtre, remplacez les piles pour réactiver la lumière de l'indicateur et assurer un bon fonctionnement. (Piles AA ou CR2032 selon le modèle.)

15. Si su modelo tiene un indicador de cambio de filtro, reemplace las baterías para reiniciar la luz indicadora y garantizar una operación correcta. (baterías AA o CR2032 dependiendo del modelo)



16. If you only replaced the pre and post filters, allow faucet to run 5 minutes to remove harmless carbon particles. If you replaced the RO cartridge, fill and empty the storage tank three times, until taste and odor from food grade membrane preservative is gone.

16. Si ne faites que remplacer les pré et post filtres, laissez le robinet couler pendant 5 minutes afin d'enlever les particules de carbone inoffensives. Si vous remplacez la cartouche d'OI, remplissez et videz le réservoir d'accumulation trois fois, jusqu'à ce que le goût et l'odeur du conservateur de qualité alimentaire de la membrane aient disparu.

16. Si sólo reemplazó los pre- e post-filtros, permita que el agua corra por 5 minutos para retirar las partículas de carbono dañinas. Si reemplazó el cartucho del sistema de ósmosis inversa, llene y desocupe el tanque de almacenamiento tres veces, hasta que el olor del preservativo de membrana desaparezca.

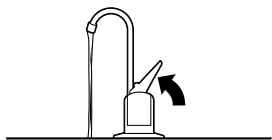

17. Once storage tank is full, turn on icemaker.

17. Après le réservoir d'accumulation rempli, rebranchez la machine à glaçons.

17. Después de que el tanque de almacenamiento esté lleno, encienda la máquina de hielos.

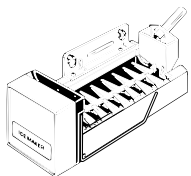

See the owners manual that came with your RO System for more complete instructions.

Voyez le manuel du propriétaire livré avec votre système d'OI pour des instructions plus complètes.

Ver el manual del propietario que vino con su Sistema RO para información más completa.