

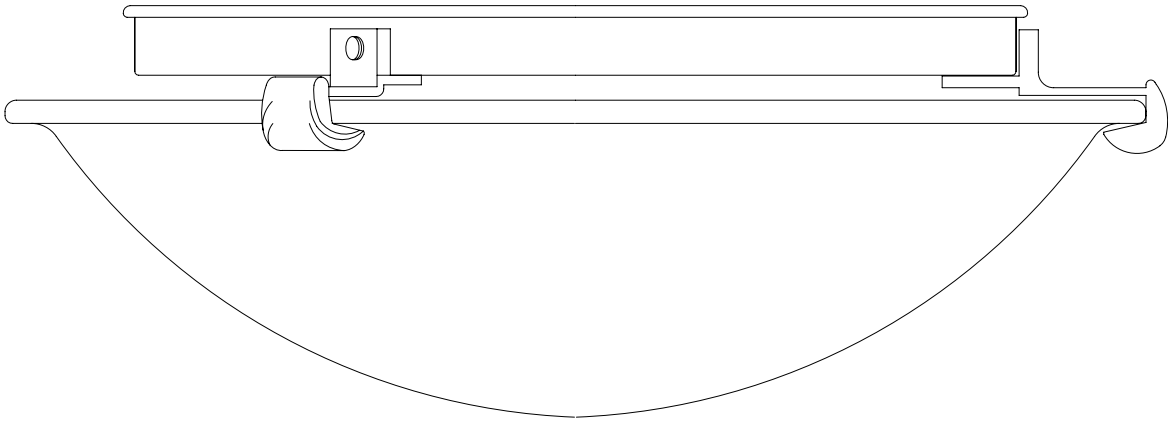

# INSTRUCTIONS MANUAL

## TWO-LIGHT CEILING FLUSHMOUNT FIXTURE

HOME DEPOT SKU 556-821 (UPC 046335836891)



Thank you for purchasing this Hampton Bay ceiling flush-mount fixture. This product has been manufactured with the highest standards of safety and quality.

**FEATURES:**

1. Easy to install

**QUESTIONS, PROBLEMS, MISSING PARTS:**

Before returning to your local Home Depot, please call our Customer Service Team at 1-877-527-0313 or visit [www.homedepot.com](http://www.homedepot.com). Please reference your SKU (556-821) or UPC (046335836891).

## CAUTION:

1. Before starting installation of this fixture or removal of a previous fixture, disconnect the power by turning off the circuit breaker or by removing the fuse at the fuse box.
2. **CONSULT A QUALIFIED ELECTRICIAN IF YOU HAVE ANY ELECTRICAL QUESTIONS.** If you have any non-electrical questions about this fixture, please call our Customer Service Team at 1-877-527-0313 or visit [www.homedepot.com](http://www.homedepot.com). Please reference your SKU (556-821) or UPC (046335836891).
3. **KEEP** your receipt and these Instructions for Proof of Purchase.

## TOOLS REQUIRED FOR INSTALLATION AND ASSEMBLY (not included):



Light Bulb (#1) (60 watt maximum)



Safety goggles

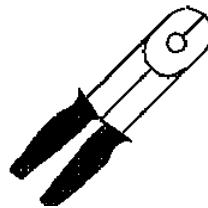

Wire strippers



Flathead screwdriver



Phillips screwdriver



Electrical tape

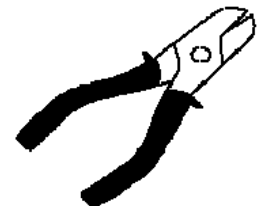

Wire cutters

## **PARTS INCLUDED FOR ASSEMBLY (parts are not to scale):**

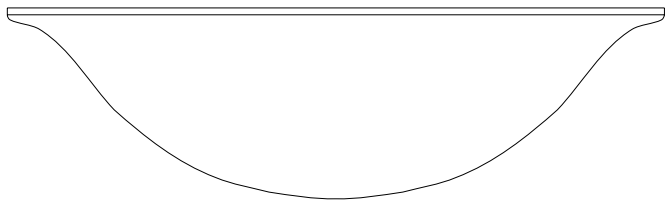

1 ea Glass Shade (#2)

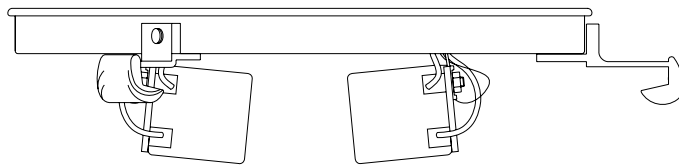

1 ea Ceiling Pan (#3)

## **ASSEMBLY INSTRUCTIONS:**

1. Carefully unpack the fixture. Lay out all parts on a clean surface.
2. Before continuing Assembly, please proceed to the Installation Instructions.
3. Install up to a 60-watt Light Bulb (#1) [not provided]) in each socket of the Ceiling Pan (#3). Do not exceed a 60-watt incandescent light bulb. (Fig. 1)
4. Pull out the Spring-loaded Clamp (#4). Lift up the Glass Shade (#2) to the Ceiling Pan (#3). Slide the Glass Shade (#2) into the other two Fixed Clamps (#5). Release the Spring-loaded Clamp (#4) so that it slides onto the lip of the Glass Shade (#2). (Fig. 2 & 3)

# ASSEMBLY:

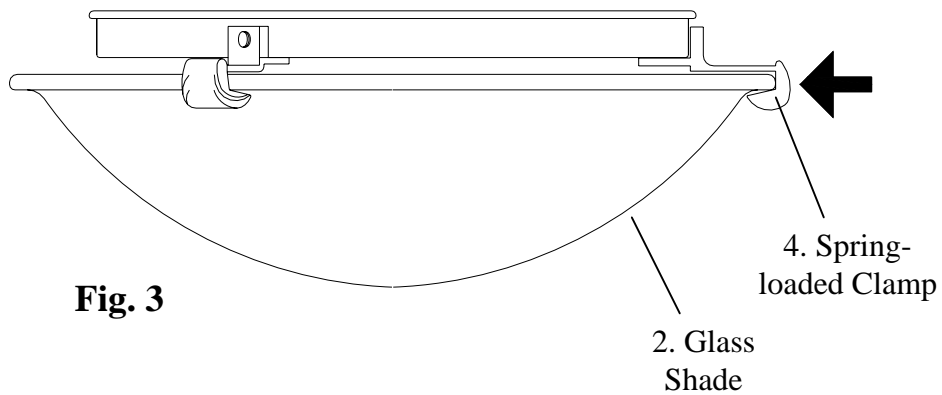
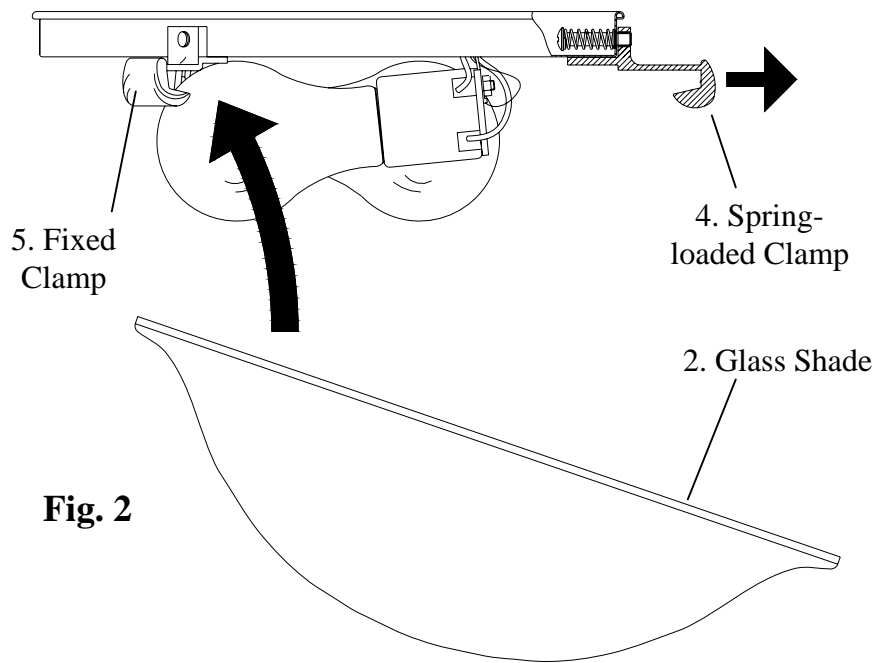
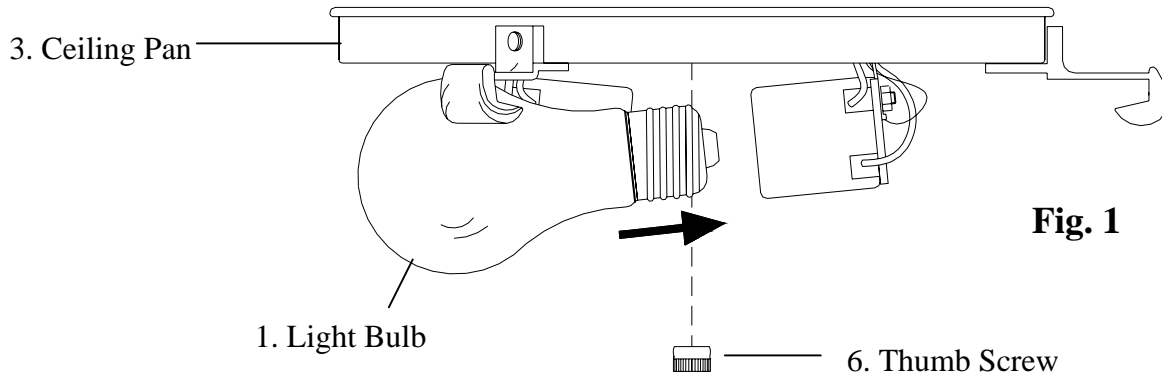

## PARTS INCLUDED FOR INSTALLATION (parts are not to scale):

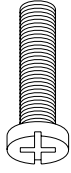

2 ea Bracket  
Mounting Screws (#11)

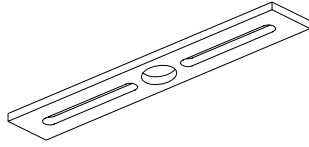

1 ea Mounting  
Bracket (#8)

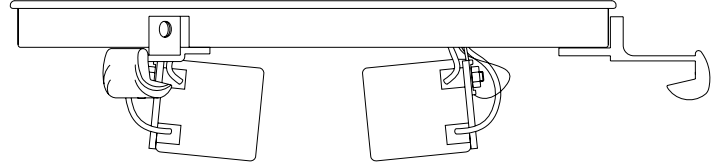

1 ea Ceiling Pan  
(#3)

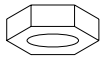

1 ea Hex  
Nuts (#9)



1 ea Nipple (#10)



1 ea Thumb  
Screw (#6)

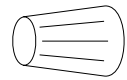

3 ea Wire Nuts  
(#16)

## INSTALLATION INSTRUCTIONS:

1. Thread the Hex Nut (#9) onto the Nipple (#10). Thread the Nipple (#10) into the center hole of the Mounting Bracket (#8). Do not tighten the Hex Nut (#9) at this time.
2. Pull the power supply wires out from the Outlet Box (#7), and mount the Mounting Bracket (#8) to the Outlet Box (#7), using the Bracket Mounting Screws (#11).
3. Attach the Black Supply Wire (#12) to the Black Fixture Wire (#13) and the White Supply Wire (#14) to the White Fixture Wire (#15) using Wire Nuts (#16). Connect the Fixture Ground Wire (#18) and the Supply Ground Wire (#17) together using a Wire Nut (#16). Wrap all wire connections with electrical tape for a more secure connection. *Note: If you have electrical questions, consult your local electrical code for approved grounding methods.*
4. Carefully tuck all Wires and Wire Nuts (#16) into the Outlet Box (#7). Place the Ceiling Pan (#3) over the Outlet Box (#7), flush against the ceiling surface, making sure the Nipple (#10) feed through the center hole of the Ceiling Pan (#3). Adjust the Nipple (#10) so that it protrudes about ¼ inch from the surface of the Ceiling Pan (#3). Remove the Ceiling Pan (#3) from the ceiling and tighten the Hex Nut (#9) against the Mounting Bracket (#8). Replace the Ceiling Pan (#3) over the Outlet Box (#7) and thread the Thumb Screw (#6) onto the Nipple (#10) to secure the Ceiling Pan (#3) flush against the ceiling.
5. Please proceed back to the Assembly Instructions.
6. Installation is complete. Turn on power at the circuit breaker or fuse box. Turn the light switch on to activate the fixture.

# INSTALLATION:

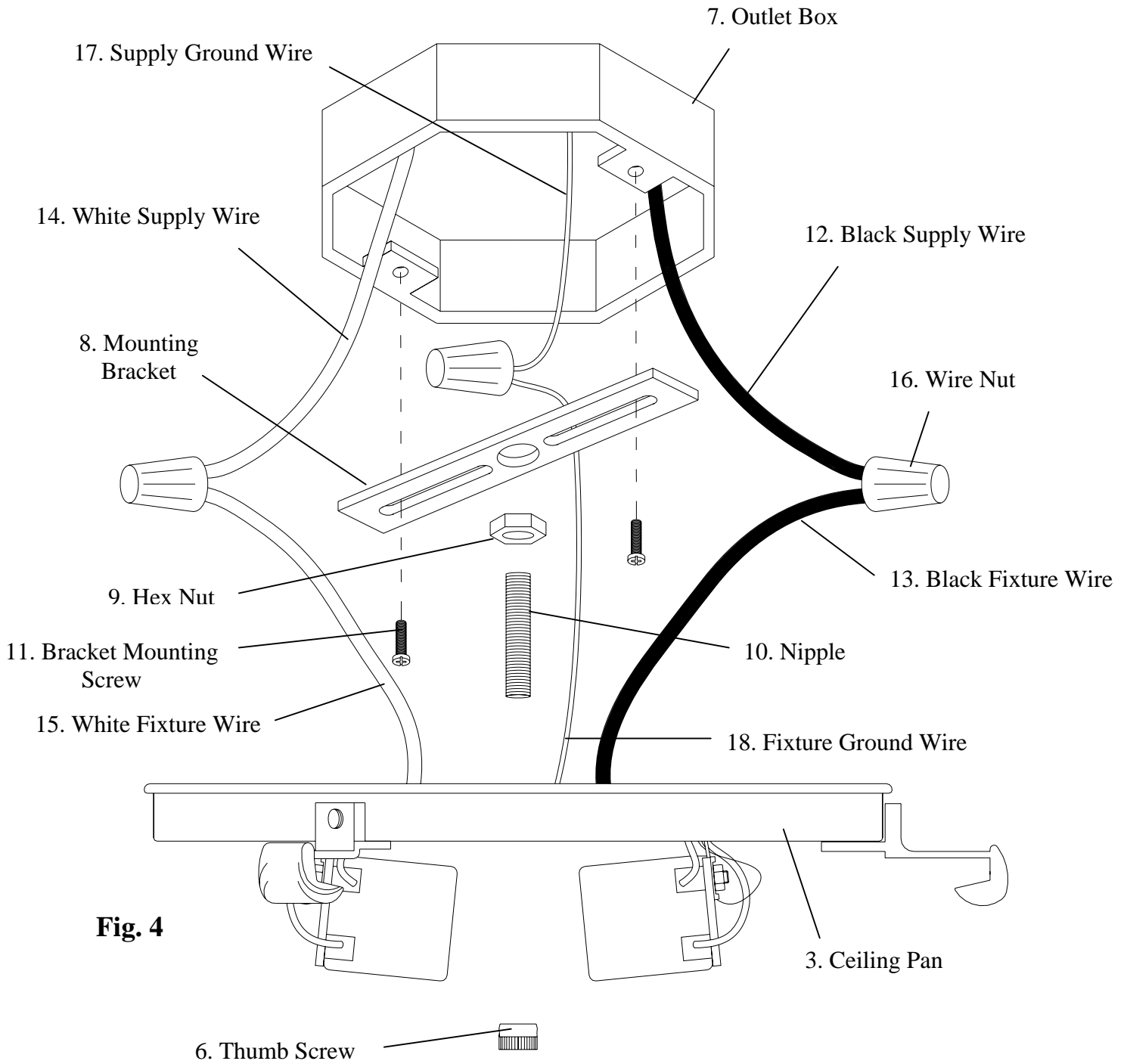

## **TROUBLESHOOTING:**

	<b>Possible Cause</b>	<b>Corrective Action</b>
Lights will not turn on.	1. Power is off.	1. Make sure power supply is on.
	2. Faulty switch.	2. Test or replace switch.
Bulb will not turn on.	1. Bulb is burned out	1. Replace light bulb.
	2. Faulty wire connection.	2. Check wiring.
Fuse blows or circuit breaker trips when light is turned on.	1. Crossed wires or power wire is grounding out.	1. Check wire connections.

## **PRODUCT MAINTENANCE:**

1. To clean the outside of the fixture, use a dry or slightly dampened clean cloth (use clean water, never a solvent) to wipe the surface of the fixture.
2. To clean the inside of the fixture, first disconnect power to the fixture by turning off the circuit breaker or by removing the fuse at the fuse box. Next, use a dry or slightly dampened clean cloth (use clean water, never a solvent) to wipe the interior surface of the fixture.
3. Do not use any cleaners with chemicals, solvents or harsh abrasives. Use only a dry soft cloth to dust or wipe carefully.

## **LIMITED WARRANTY**

The manufacturer warrants this lighting fixture to be free from defects in materials and workmanship for a period of five (5) years from date of purchase. This warranty applies only to the original consumer purchaser and only to products used in normal use and service. If this product is found to be defective, the manufacturer's only obligation, and your exclusive remedy, is the repair or replacement of the product at the manufacturer's discretion, provided that the product has not been damaged through misuse, abuse, accident, modifications, alterations, neglect or mishandling. This warranty shall not apply to any product that is found to have been improperly installed, set-up, or used in any way not in accordance with the instructions supplied with the product. This warranty shall not apply to a failure of the product as a result of an accident, misuse, abuse, negligence, alteration, or faulty installation, or any other failure not relating to faulty material or workmanship. This warranty shall not apply to the finish on any portion of the product, such as surface and/or weathering, as this is considered normal wear and tear. **The manufacturer does not warrant and specially disclaims any warranty, whether expressed or implied, of fitness for a particular purpose, other than the warranty contained herein. The manufacturer specifically disclaims any liability and shall not be liable for any consequential or incidental loss or damage, including but not limited to any labor/expense costs involved in the replacement or repair of said product.**





# MANUAL DE INSTRUCCIONES

## LUMINARIO AL RAS DEL TECHO CON DOS LUCES

HOME DEPOT SKU 556-821 (UPC 046335836891)

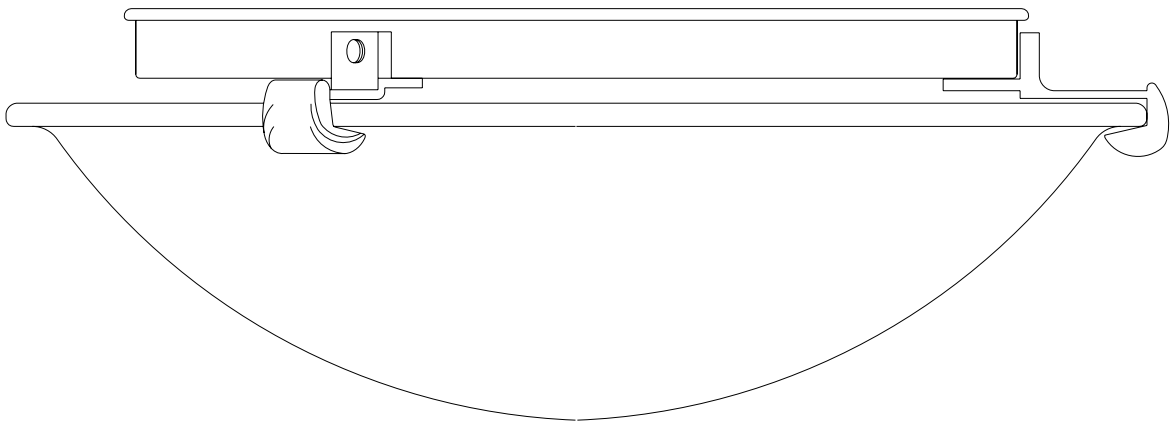

Gracias por comprar este luminario al ras del techo de Hampton Bay. Este producto ha sido fabricado con los estándares de seguridad y calidad más altos.

## **CARACTERÍSTICAS:**

1. Fácil de instalar.

## **PREGUNTAS, PROBLEMAS, PARTES FALANTES:**

Antes de regresar el producto a su Home Depot, llame a nuestro Equipo de Servicio al Cliente al 1-877-527-0313 o visite [www.homedepot.com](http://www.homedepot.com). Dé como referencia el SKU (556-821) o UPC (046335836891).

## PRECAUCIÓN:

1. Antes de iniciar la instalación de este luminario o la remoción de un luminario anterior, desconecte la energía eléctrica al apagar el disyuntor de circuitos o quitar el fusible en la caja de fusibles.
2. CONSULTE A UN ELECTRICISTA CALIFICADO SI TIENE PREGUNTAS CON RESPECTO A LAS CONEXIONES ELÉCTRICAS. Si tiene preguntas de otra índole sobre este luminario, llame a nuestro Equipo de Servicio al Cliente al 1-877-527-0313 o visite [www.homedepot.com](http://www.homedepot.com). Dé como referencia el SKU (556-821) o UPC (046335836891).
3. CONSERVE su recibo y estas instrucciones como su comprobante de compra.

## HERRAMIENTAS REQUERIDAS PARA LA INSTALACIÓN Y EL ENSAMBLAJE (no incluidas):



Foco (#1) (60 vatios máximo)



Gafas de seguridad

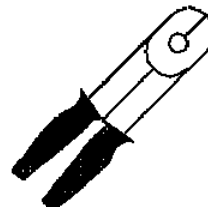

Alicate pelacables



Desarmador de cabeza plana



Desarmador Phillips



Cinta de aislar

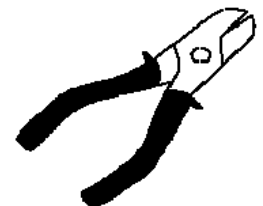

Pinzas para cables

## **PARTES INCLUIDAS PARA EL ENSAMBLAJE (las partes no se muestran a escala):**

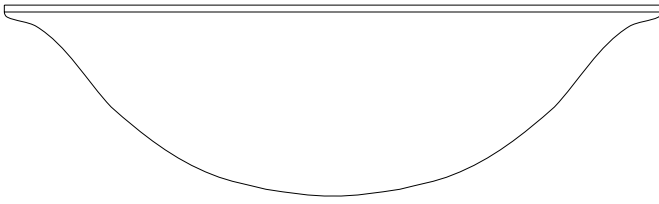

1 Pantalla de vidrio (#2)

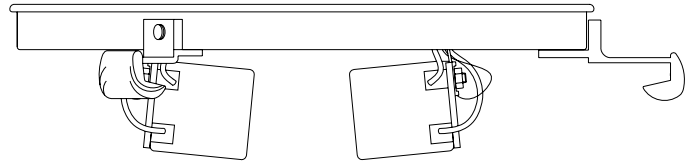

1 Soporte de techo (#3)

## **INSTRUCCIONES DE ENSAMBLAJE:**

1. Desempaque el luminario con cuidado. Coloque las partes sobre una superficie limpia.
2. Antes de continuar el ensamblaje, proceda con las instrucciones de instalación.
3. Instale un foco de 60 vatios (#1) [no incluido] en cada portafocos del soporte para el techo (#3). No exceda el vataje de un foco incandescente de 60 vatios (Fig. 1).
4. Saque la abrazadera con resorte (#4). Levante la pantalla de vidrio (#2) hasta el soporte para el techo (#3). Deslice la pantalla de vidrio (#2) en las otras dos abrazaderas fijas (#5). Libere la abrazadera con resorte (#4) para que se deslice en el borde de la pantalla de vidrio (#2) (Fig. 2 y 3).

# ENSAMBLAJE:

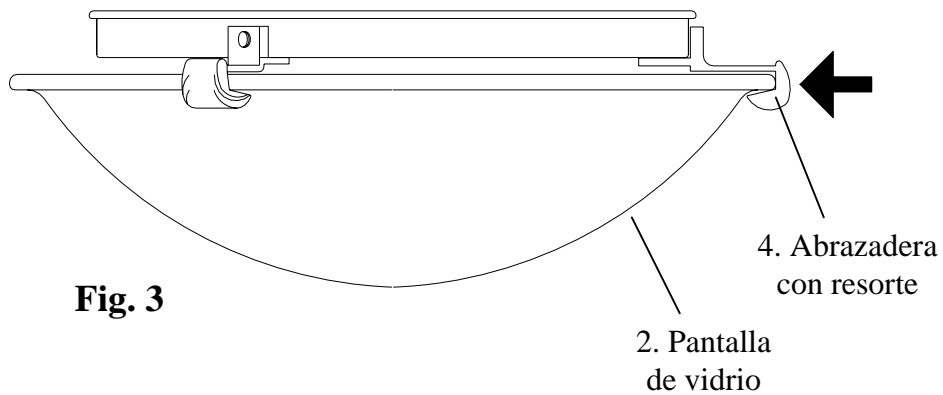
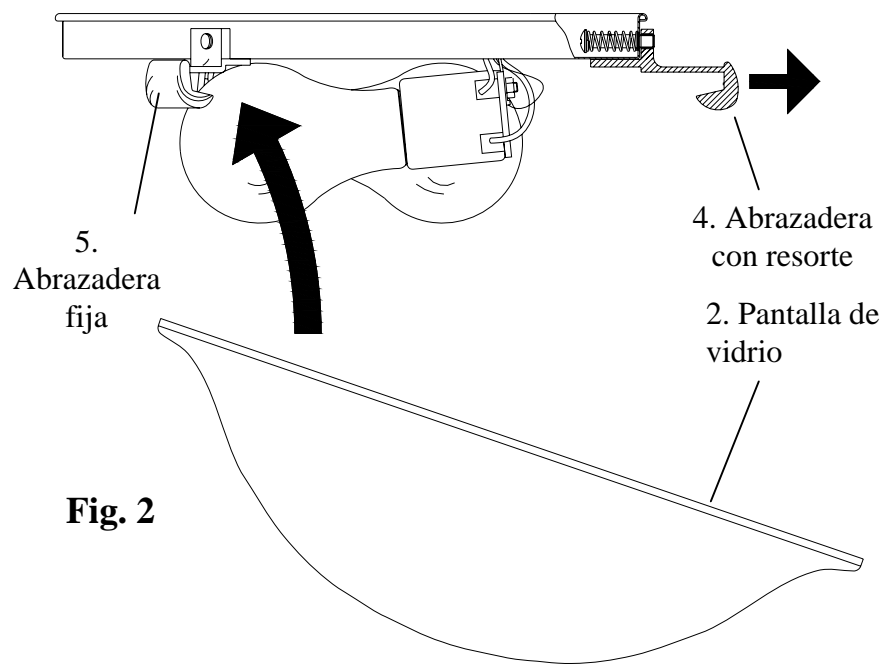
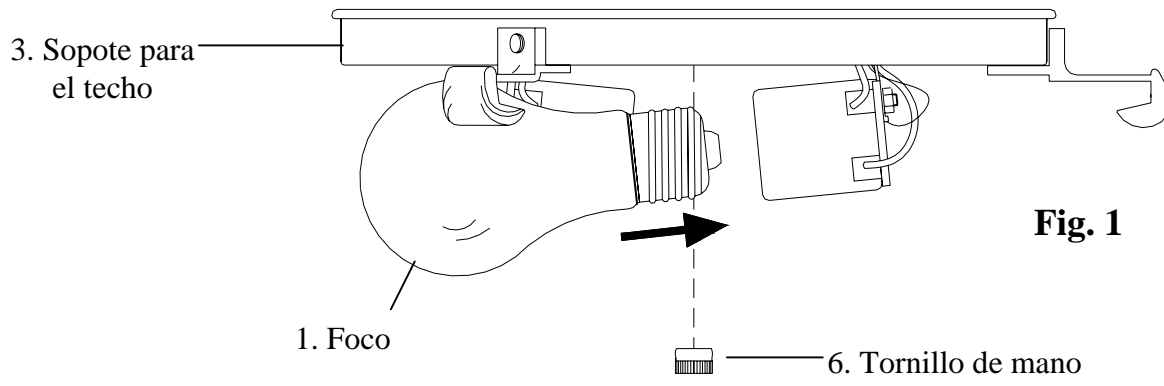

# PARTES INCLUIDAS PARA LA INSTALACIÓN (las partes no se muestran a escala):

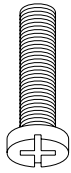

2 Tornillos para montar la  
ménsula (#11)

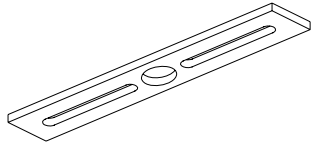

1 Ménsula de  
montaje (#8)

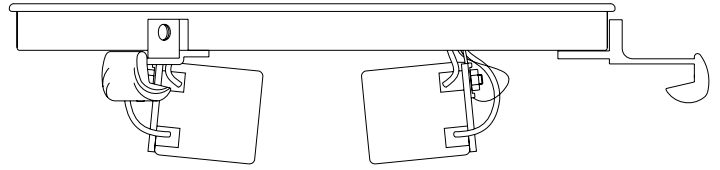

1 Soporte para el  
techo (#3)

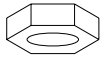

1 Tuerca  
hexagonal (#9)



1 Boquilla (#10)



1 Tornillo de  
mano (#6)

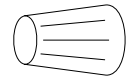

3 Tuercas para  
cables (#16)

## INSTRUCCIONES DE INSTALACIÓN:

1. Enrosque la tuerca hexagonal (#9) en la boquilla (#10). Enrosque la boquilla (#10) en el agujero central de la ménsula de montaje (#8). No apriete la tuerca hexagonal (#9) en este momento.
2. Saque los cables de alimentación de la caja de distribución (#7) y monte la ménsula de montaje (#8) en la caja de distribución (#7) utilizando los tornillos para montar la ménsula de montaje (#11).
3. Conecte el cable negro de alimentación (#12) con el cable negro del luminario (#13) y el cable blanco de alimentación (#14) con el cable blanco del luminaria (#15) utilizando las tuercas para cables (#16). Conecte el cable a tierra del luminaria (#18) y el cable a tierra de alimentación (#17) con una tuerca para cables (#16). Envuelva todas las conexiones con cinta de aislar para una conexión más segura. *Nota: Si tiene preguntas con sobre el aspecto eléctrico, consulte el código eléctrico local para los métodos aprobados de las conexiones de tierra.*
4. Con cuidado meta todos los cables y tuercas para cables (#16) en la caja de distribución (#7). Coloque el soporte para el techo (#3) sobre la caja de distribución (#7), al ras de la superficie del techo, asegurándose de que la boquilla (#10) pase por el agujero central del soporte para el techo (#3). Ajuste la boquilla (#10) para que sobresalga ¼ de pulgada aprox. de la superficie del soporte para el techo (#3). Quite el soporte para el techo (#3) del techo y apriete la tuerca hexagonal (#9) contra la ménsula de montaje (#8). Vuelva a colocar el soporte para el techo (#3) sobre la caja de distribución (#7) y enrosque el tornillo de mano (#6) en la boquilla (#10) para asegurar el soporte para el techo (#3) al ras de la superficie del techo.
5. Continúe con las instrucciones de ensamblaje.
6. La instalación ha terminado. Encienda la energía eléctrica en el disyuntor de circuitos o caja de fusibles. Encienda el interruptor de luz para activar el luminario.

# INSTALACIÓN:

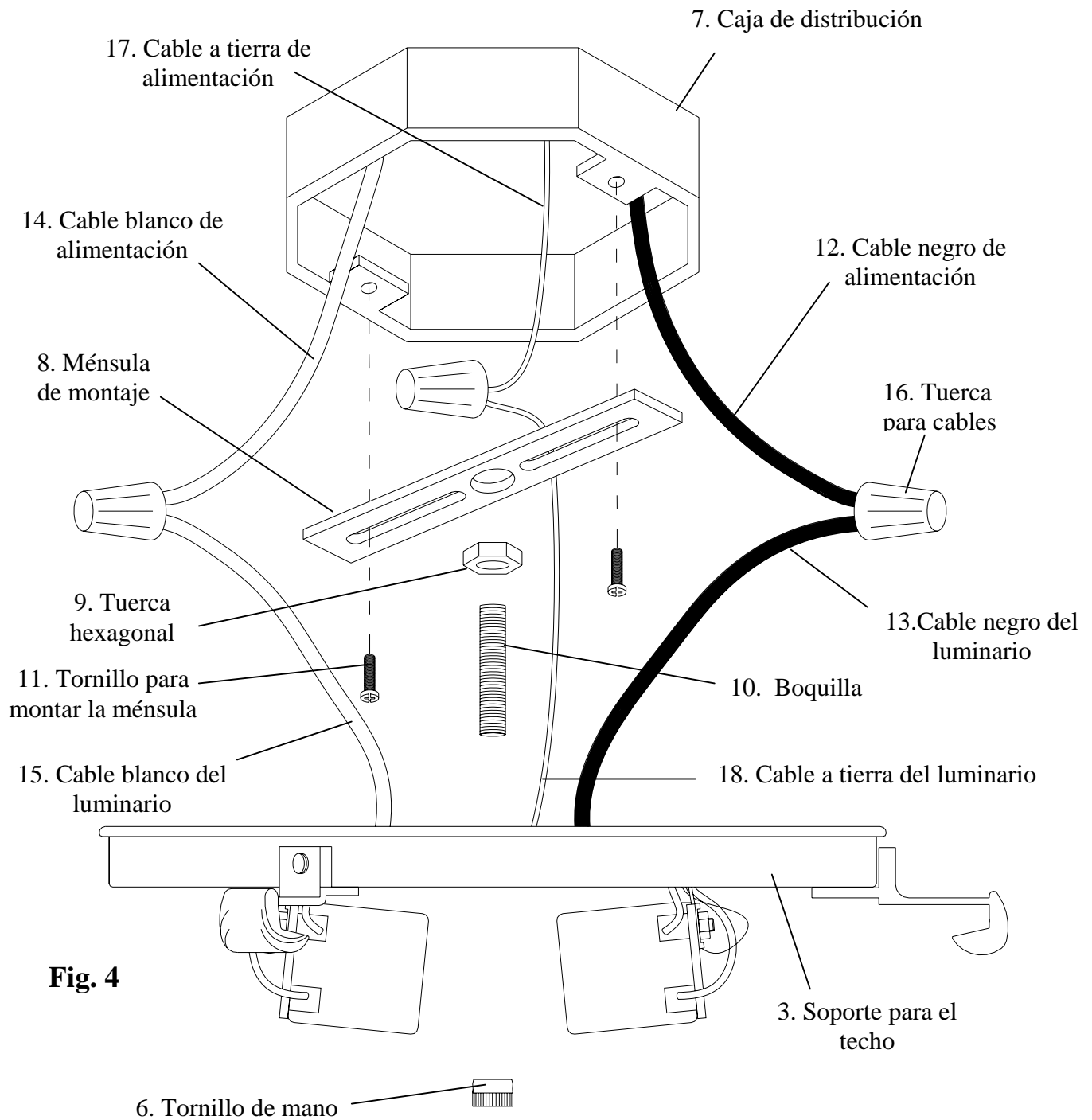

**Fig. 4**

## SOLUCIÓN DE PROBLEMAS:

	<b>Causa posible</b>	<b>Acción correctiva</b>
Las luces no encienden.	1. La energía eléctrica está apagada.	1. Asegúrese de que la energía eléctrica esté encendida.
	2. El interruptor tiene fallas.	2. Pruebe o cambie el interruptor.
El foco no enciende.	1. El foco está fundido.	1. Cambie el foco.
	2. La conexión de cables tiene fallas.	2. Verifique los cables.
El fusible se quema o el disyuntor de circuitos se dispara cuando se prende la	1. Los cables están cruzados o el cable de alimentación no está haciendo tierra.	1. Verifique las conexiones de los cables.

## MANTENIMIENTO DEL PRODUCTO:

1. Para limpiar la superficie exterior del luminario use un paño seco o ligeramente humedecido (use agua limpia, nunca un solvente) para limpiar la superficie del luminario.
2. Para limpiar el interior del luminario, primer desconecte la energía eléctrica al apagar el disyuntor de circuitos o quitar el fusible en la caja de fusibles. Después, use un paño seco o ligeramente humedecido (use agua limpia, nunca un solvente) para limpiar la superficie interior del luminario.
3. No use limpiadores con químicos, solventes o abrasivos agresivos. Use sólo un paño suave y seco para sacudir o limpiar con cuidado.

## **GARANTÍA LIMITADA**

El fabricante garantiza que este luminario estará libre de defectos en sus materiales y mano de obra por un periodo de 5 (cinco) años a partir de la fecha de compra. Esta garantía aplica únicamente al comprador original y a productos bajo uso y servicio normal. Si se encuentra que este producto está defectuoso, la única obligación del fabricante, y el único recurso que usted tiene, es la reparación o cambio del producto, a la sola discreción del fabricante, provisto que el producto no haya sido dañado de alguna manera por medio de mal uso, abuso, accidente, modificaciones, alteraciones, negligencia o mal manejo. Esta garantía no aplicará a un producto que se encuentre que haya sido instalado, configurado o usado incorrectamente, en desacuerdo con las instrucciones provistas con el producto. Esta garantía no aplicará a una falla del producto como resultado de un accidente, mal uso, abuso, negligencia, alteración, mala instalación u otra falla que no esté relacionada con material o mano de obra defectuosos. Esta garantía no aplicará al acabado de alguna parte del producto, como la superficie y/o desgaste, ya que se consideran uso y desgaste normales. **El fabricante no garantiza y especialmente renuncia a cualquier garantía, ya sea expresa o implícita, de adaptación para un fin en particular, que no sea la garantía contenida aquí. El fabricante renuncia específicamente a cualquier responsabilidad y no será responsable de pérdidas o daños consecuenciales o incidentales, incluyendo de manera enunciativa, pero no limitativa, costos de mano de obra/gastos relacionados en el cambio o reparación de dicho producto.**





# MANUEL D'INSTALLATION

## PLAFONNIER À DEUX LUMIÈRES

HOME DEPOT UGS 556-821 (CUP 046335836891)

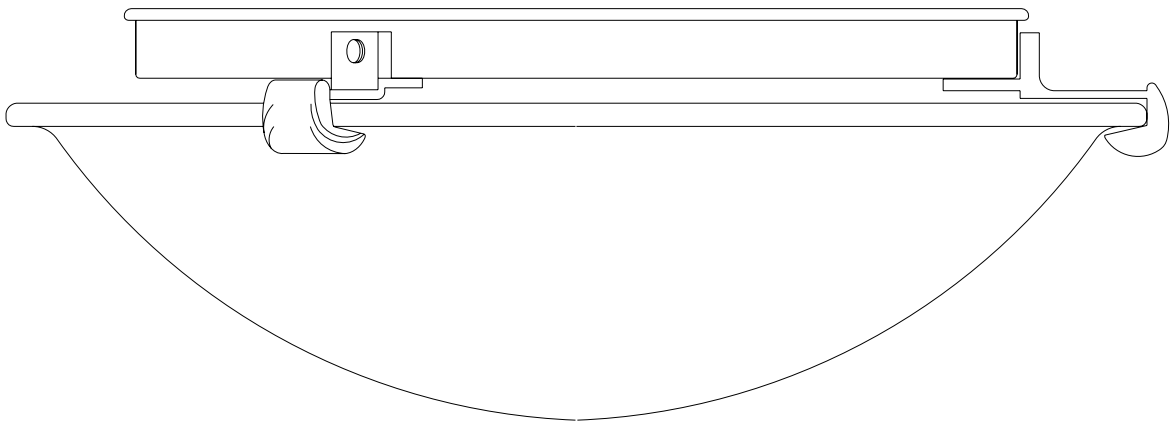

Merci d'avoir acheté ce plafonnier Hampton Bay. Ce produit a été fabriqué selon les normes de sécurité et de qualité les plus rigoureuses.

## **CARACTÉRISTIQUES :**

1. Facile à installer

## **QUESTIONS, PROBLÈMES, PIÈCES MANQUANTES :**

Avant de retourner à votre succursale Home Depot, veuillez communiquer avec notre équipe du service à la clientèle au 1-877-527-0313 ou visitez le [www.homedepot.com](http://www.homedepot.com). Vous devez fournir le numéro d'UGS (556-821) ou le CUP (046335836891) à titre de référence.

## MISE EN GARDE :

1. Avant de commencer à installer ce luminaire ou à enlever l'ancien luminaire, coupez le courant au niveau du disjoncteur ou retirez le fusible de la boîte de fusible.
2. **CONSULTEZ UN ÉLECTRICIEN CERTIFIÉ SI VOUS AVEZ DES QUESTIONS CONCERNANT L'INSTALLATION ÉLECTRIQUE.** Si vous avez des questions autres que celles concernant l'installation électrique, veuillez communiquer avec notre équipe du service à la clientèle au 1-877-527-0313 ou visitez le [www.homedepot.com](http://www.homedepot.com). Vous devez fournir le numéro d'UGS (556-821) ou le CUP (046335836891) à titre de référence.
3. **CONSERVEZ** votre reçu de caisse et ce manuel d'installation comme preuve d'achat.

## OUTILS NÉCESSAIRES POUR L'ASSEMBLAGE ET L'INSTALLATION (non compris) :



Ampoule (n° 1)  
(maximum 60 watts)



Lunettes de  
sécurité

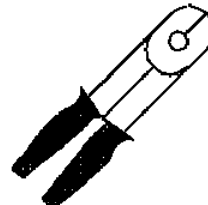

Pincés à  
dénuder



Tournevis à  
tête plate



Tournevis  
Phillips



Ruban  
isolant

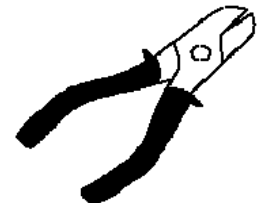

Coupe-  
fils

# PIÈCES NÉCESSAIRES À L'ASSEMBLAGE

(les illustrations ne sont pas à l'échelle) :

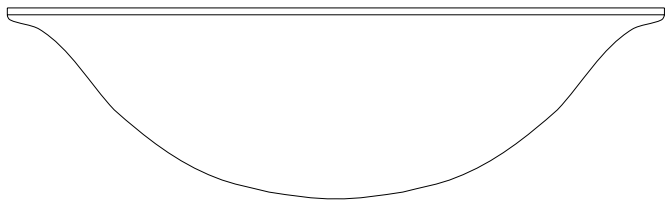

1 abat-jour en verre (n° 2)

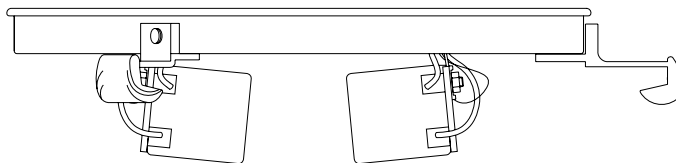

1 monture (n° 3)

## MODE D'ASSEMBLAGE :

1. Déballer délicatement le luminaire. Placez toutes les pièces sur une surface propre.
2. Avant de poursuivre l'assemblage, veuillez consulter le mode d'installation.
3. Insérez une ampoule de 60 watts max. (n° 1) [non comprise] dans chacune des douilles de la monture (n° 3) du luminaire. N'utilisez aucune lampe d'une puissance supérieure à 60 watts. (Fig. 1)
4. Tirez sur la bride à ressort (n° 4). Approchez l'abat-jour en verre (n° 2) de la monture (n° 3) du luminaire. Glissez l'abat-jour en verre (n° 2) dans les deux autres brides de fixation (n° 5). Relâchez la bride à ressort (n° 4) afin qu'elle glisse vers le bord de l'abat-jour en verre (n° 2) pour le maintenir solidement en place. (Fig. 2 et 3)

# ASSEMBLAGE :

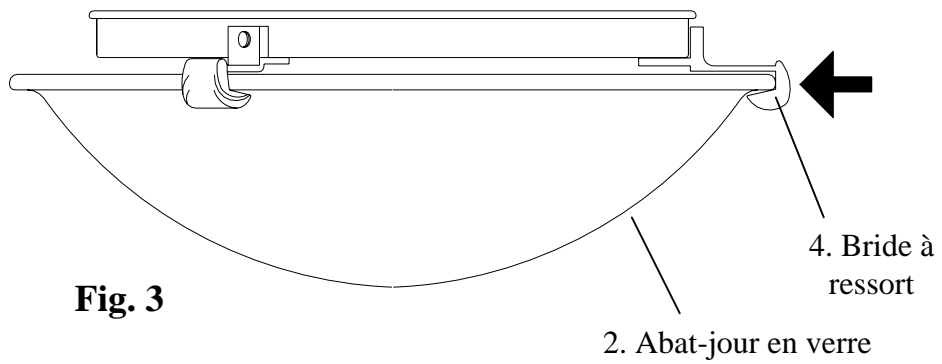
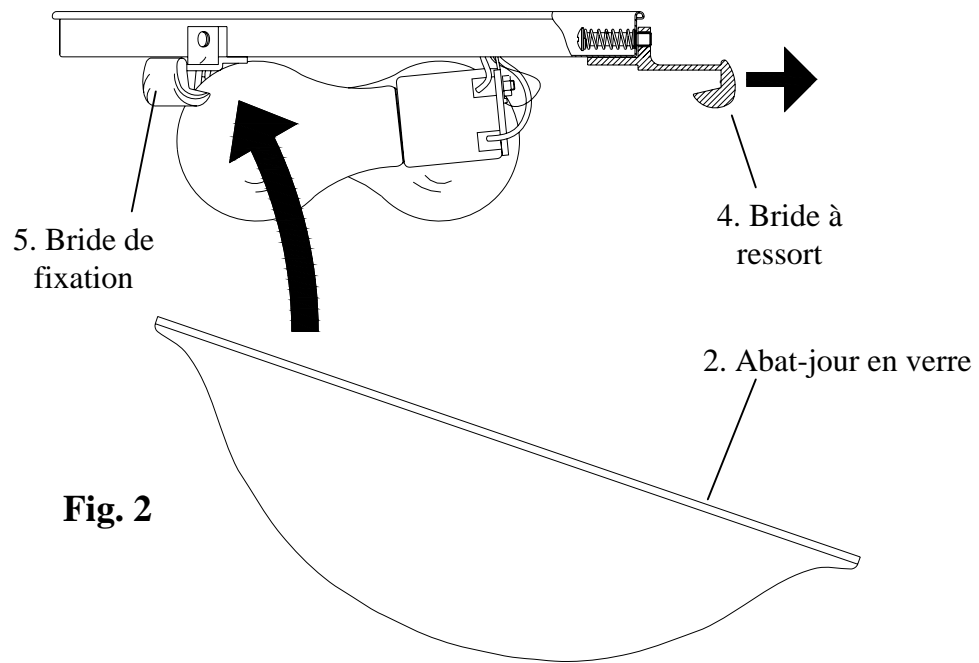
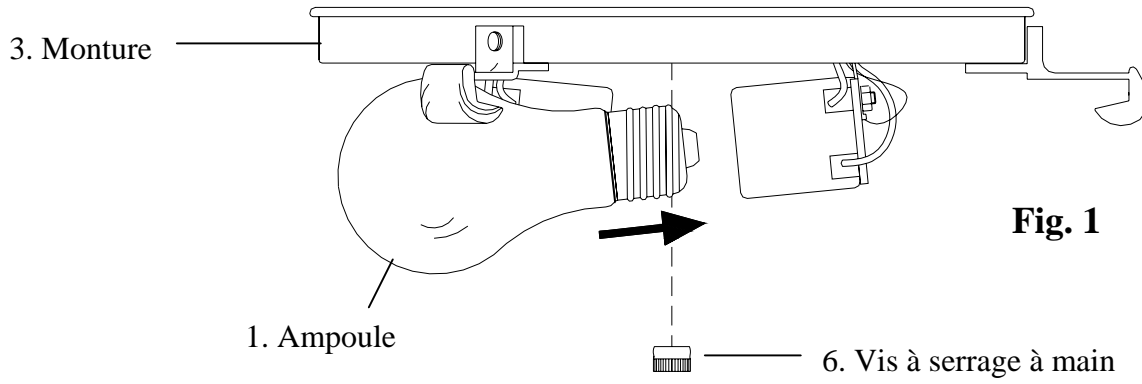

# PIÈCES NÉCESSAIRES À L'INSTALLATION (les illustrations ne sont pas à l'échelle) :

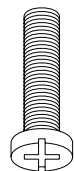

2 vis de la plaque de fixation (n° 11)

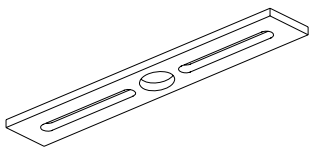

1 plaque de fixation (n° 8)

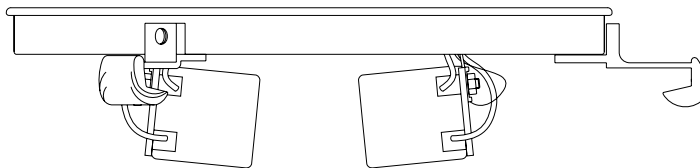

1 monture (n° 3)

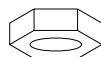

1 écrou hexagonal (n° 9)



1 tige filetée (n° 10)



1 vis à serrage à main (n° 6)

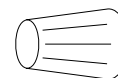

3 capuchons de connexion (n° 16)

## MODE D'INSTALLATION :

1. Vissez l'écrou hexagonal (n° 9) sur la tige filetée (n° 10). Vissez la tige filetée (n° 10) dans le trou situé au centre de la plaque de fixation (n° 8). Ne serrez pas l'écrou hexagonal (n° 9) pour l'instant.
2. Tirez les fils d'alimentation hors de la boîte de sortie (n° 7) et installez la plaque de fixation (n° 10) sur la boîte de sortie (n° 7) à l'aide des vis de la plaque de fixation (n° 11).
3. Raccordez le fil d'alimentation noir (n° 12) au fil noir du luminaire (n° 13) et le fil d'alimentation blanc (n° 14) au fil blanc du luminaire (n° 15) à l'aide des capuchons de connexion (n° 16). Raccordez le fil de terre du luminaire (n° 18) au fil de terre de la boîte de sortie (n° 17) à l'aide d'un capuchon de connexion (n° 16). Enroulez soigneusement les connexions électriques avec du ruban isolant pour plus de sécurité. *À noter : si vous avez des questions concernant l'installation électrique, consultez le code de l'électricité de votre province pour connaître les méthodes de mise à la terre autorisées.*
4. Rentrez soigneusement tous les fils et les capuchons de connexions (n° 16) dans la boîte de sortie (n° 7). Placez la monture (n° 3) par-dessus la boîte de sortie (n° 7), bien à plat sur le plafond, en faisant passer la tige filetée (n° 10) par le trou situé au centre de la monture (n° 3). Ajustez la tige filetée (n° 10) de manière qu'elle dépasse de la surface de la monture (n° 3) sur une longueur d'environ 0,64 cm. Retirez la monture (n° 3) du plafond et serrez l'écrou hexagonal (n° 9) contre la plaque de fixation (n° 8). Remplacez la monture (n° 3) par-dessus la boîte de sortie (n° 7) et vissez la vis de serrage à main (n° 6) sur la tige filetée (n° 10) pour maintenir la monture (n° 3) solidement contre le plafond.
5. Retournez au mode d'assemblage.
6. L'installation est terminée. Rétablissez le courant au niveau du disjoncteur ou de la boîte de fusible. Allumez le luminaire à l'aide de l'interrupteur mural.

# INSTALLATION :

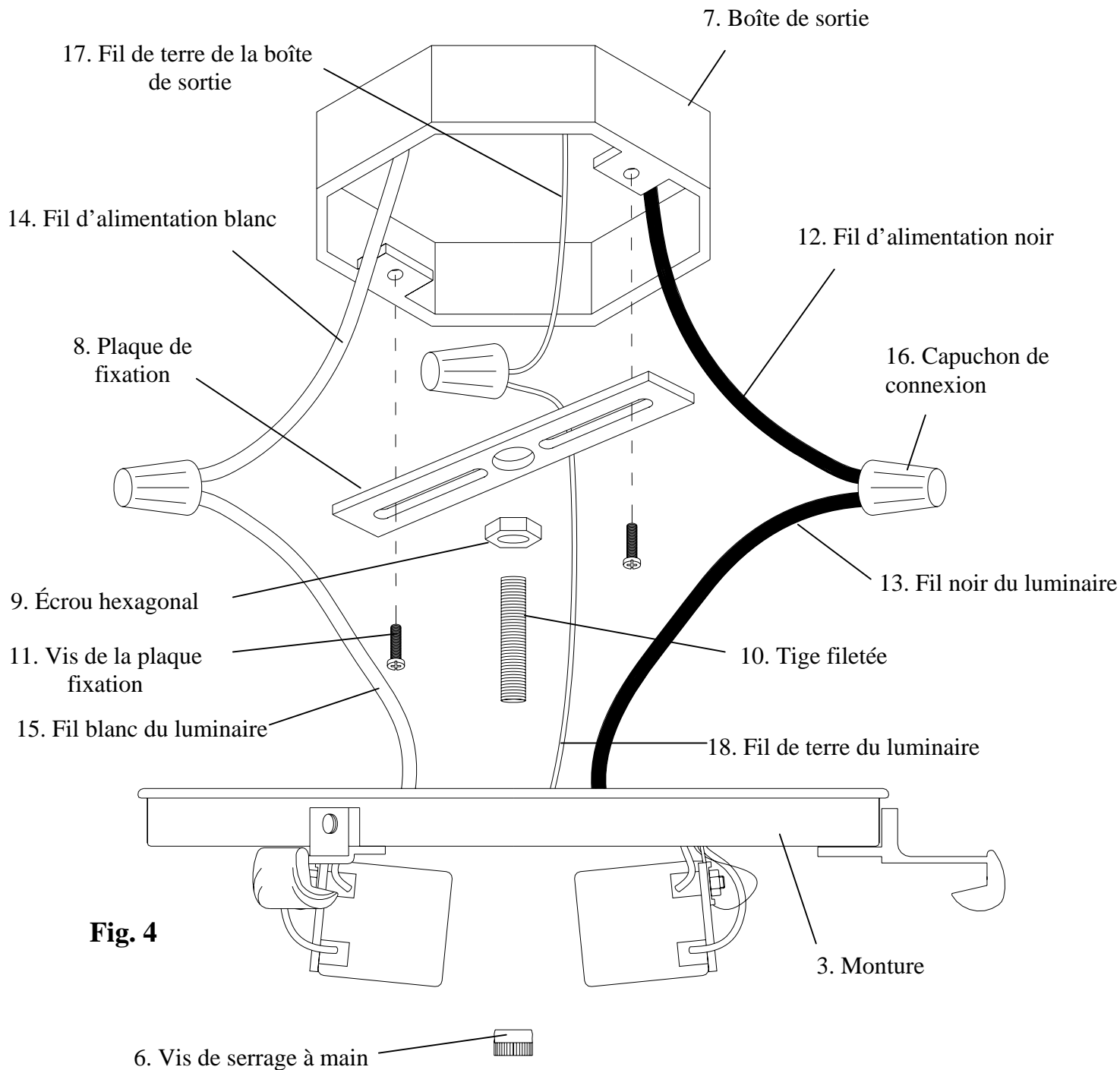

## DÉPANNAGE :

	<b>Cause possible</b>	<b>Solution</b>
Le luminaire ne s'allume pas.	1. Le courant est interrompu.	1. Vérifiez si le courant passe.
	2. L'interrupteur est défectueux.	2. Vérifiez ou remplacez l'interrupteur.
L'ampoule ne s'allume pas.	1. L'ampoule est grillée.	1. Remplacez l'ampoule.
	2. Les fils sont mal connectés.	2. Vérifiez les fils.
Le fusible brûle ou le disjoncteur saute lorsqu'on allume le luminaire.	1. Les connexions électriques ou la mise à la terre n'ont pas été faites correctement.	1. Vérifiez les connexions électriques.

## ENTRETIEN DU LUMINAIRE :

1. Pour nettoyer le luminaire, utilisez un linge sec ou légèrement humide (avec de l'eau propre, jamais un solvant) et essuyez le verre et le corps du luminaire.
2. Pour nettoyer l'intérieur du luminaire, coupez tout d'abord le courant au niveau du disjoncteur ou retirez le fusible de la boîte de fusible. Puis, utilisez un linge sec ou légèrement humide (avec de l'eau propre, jamais un solvant) et essuyez la surface intérieure du luminaire.
3. N'utilisez aucun produit de nettoyage contenant des agents chimiques, des solvants ou des abrasifs durs. Utilisez uniquement un linge doux et sec pour enlever la poussière en essuyant délicatement.

## GARANTIE LIMITÉE

Le fabricant garantit ce luminaire contre tout défaut de matériaux ou de fabrication pour une période de cinq (5) ans à partir de la date d'achat. Cette garantie est uniquement offerte à l'acheteur initial et elle ne couvre que les produits qui sont utilisés et entretenus dans des conditions normales. Si le produit s'avère défectueux, la seule obligation du fabricant, et votre seul recours, consiste à réparer ou à remplacer le produit, à la discrétion du fabricant, pourvu que le produit n'ait pas fait l'objet d'un usage inadéquat ou abusif, d'un accident, de modifications, d'altérations, de négligence ou d'une mauvaise manipulation. La présente garantie ne s'applique pas aux produits qui ont été mal installés ou utilisés d'une manière qui contrevient aux directives fournies avec le produit. Cette garantie ne couvre pas les défaillances découlant d'un accident, d'un usage inadéquat ou abusif, de la négligence, d'une altération ou d'une mauvaise installation et exclut également les défaillances qui ne sont pas liées aux matériaux ou à la fabrication. La garantie ne couvre pas la finition extérieure du produit, telle l'altération de la surface par le temps ou les intempéries, celle-ci étant considérée comme une usure normale. **Le fabricant n'offre et ne reconnaît aucune garantie, explicite ou implicite, de convenance à une utilisation spécifique, autre que la présente garantie. Le fabricant décline spécifiquement toute responsabilité et ne peut être tenu responsable des dommages accessoires ou indirects y compris, mais sans toutefois s'y limiter, tous les coûts de main-d'œuvre et autres frais liés au remplacement ou à la réparation du produit.**