

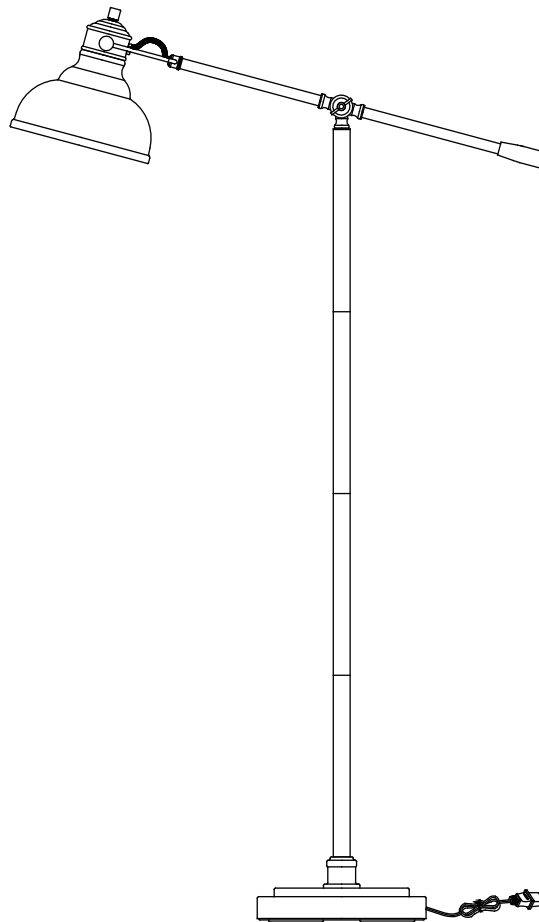

Item # 1001820862
1002470911
Model # 20045-001
20045-002

USE AND CARE GUIDE

COUNTER BALANCE FLOOR LAMP



Questions, problems, missing parts? Before returning to the store,
call Hampton Bay Customer Service
8 a.m. - 7 p.m., EST, Monday - Friday,
9 a.m. - 6 p.m., EST, Saturday

1-855-HD-HAMPTON

HAMPTONBAY.COM

THANK YOU

We appreciate the trust and confidence you have placed in Hampton Bay through the purchase of this floor lamp. We strive to continually create quality products designed to enhance your home. Visit us online to see our full line of products available for your home improvement needs. Thank you for choosing Hampton Bay!

Table of Contents

| | | | |
|-------------------------|---|-------------------------|---|
| Table of Contents..... | 2 | Pre-installation | 3 |
| Safety Information..... | 2 | Installation | 4 |
| Warranty..... | 2 | Care and Cleaning | 5 |
| | | Troubleshooting..... | 5 |

Safety Information



IMPORTANT SAFETY INSTRUCTIONS

WARNING: To reduce the risk of electrical shock, this lamp has a polarized plug (one blade is wider than the other). The plug will fit in a polarized outlet only one way. If the plug does not fit fully into the outlet, reverse the plug. If the plug still does not fit, contact a qualified electrician. Never use an extension cord unless the plug can be fully inserted. Do not alter the plug.



WARNING: Do not attempt to replace the bulb while the lamp is plugged into a wall receptacle.

Warranty

ONE YEAR MANUFACTURER WARRANTY

WHAT IS COVERED

The manufacturer warrants this unit to be free from defects in materials and workmanship for a period of one (1) year from date of purchase.

This warranty applies only to the original consumer purchaser and only to products used in normal use and service. If this product is found to be defective, the manufacturer's only obligation, and your exclusive remedy, is the repair or replacement of the product at the manufacturer's discretion, provided that the product has not been damaged through misuse, abuse, accident, modifications, alterations, neglect, or mishandling. This warranty shall not apply to any product that is found to have been improperly installed, setup, or used in any way not in accordance with the instructions supplied with the product. This warranty shall not apply to a failure of the product as a result of an accident, misuse, abuse, negligence, alteration, faulty installation, or any other failure not relating to faulty material or workmanship.

This warranty shall not apply to the finish on any portion of the product, such as surface and/or weathering, as this is considered normal wear and tear.

WHAT IS NOT COVERED

The manufacturer does not warrant and specifically disclaims any warranty, whether express or implied, of fitness for a particular purpose, other than the warranty contained herein. The manufacturer specifically disclaims any liability and shall not be liable for any consequential or incidental loss or damage, including but not limited to any labor/ expense costs involved in the replacement or repair of said product. Contact the Customer Service Team at 1-855-HD-HAMPTON or visit www.hamptonbay.com.

Pre-installation

PACKGE CONTENTS

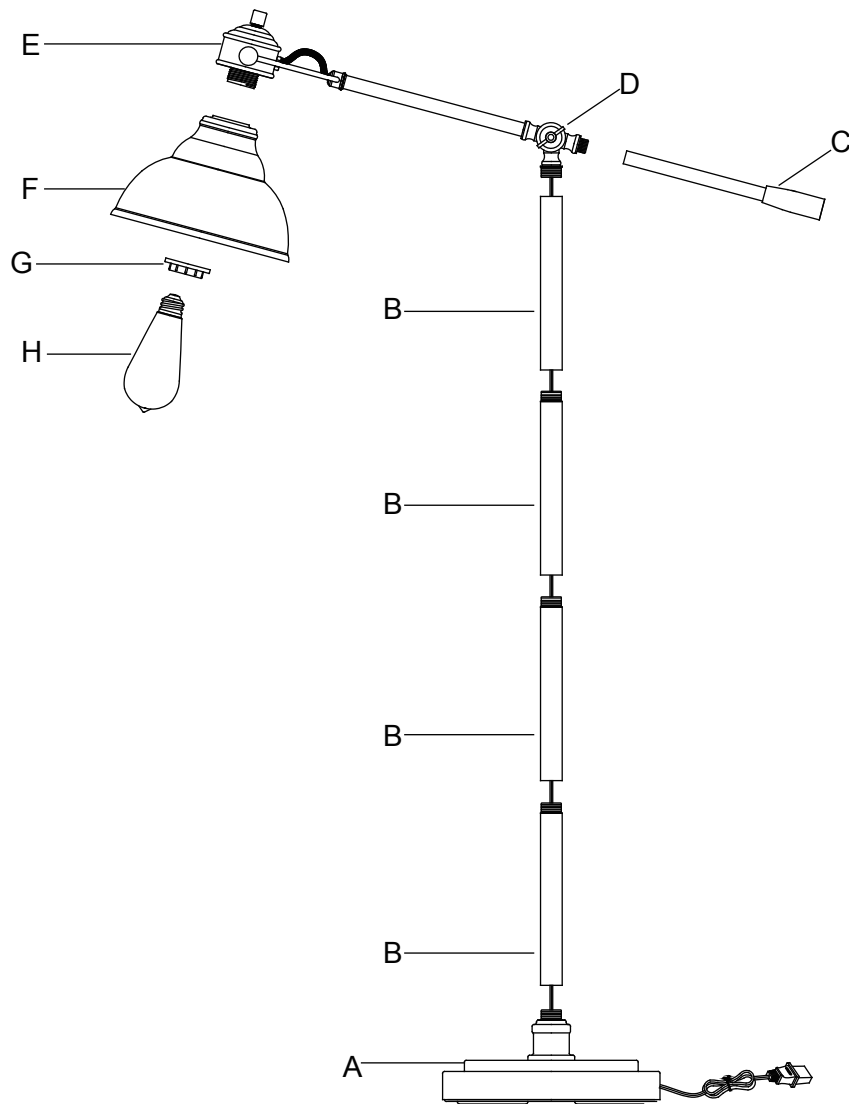

| Part | Description | Quantity |
|------|--------------------------------|----------|
| A | Lamp Base | 1 |
| B | Tube | 4 |
| C | Balance Pole | 1 |
| D | Joint (pre-assembly) | 1 |
| E | Socket Assembly (pre-assembly) | 1 |
| F | Shade | 1 |
| G | Socket Ring (pre-assembly) | 1 |
| H | Light Bulb | 1 |

Installation

1 Preparing the unit for assembly

- Pull out any excess power cord through the lamp base (A) during all assembly steps to prevent the cord from becoming twisted.
- Place lamp base (A) on the floor and assemble all tubes (B) onto the lamp base (A).

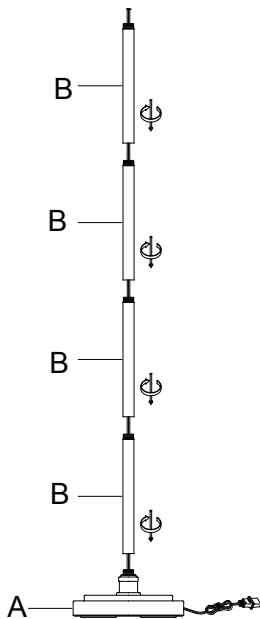

2 Installing the lamp arm

- Thread the joint (D) clockwise onto the top tube (B).
- Thread the balance pole (C) clockwise to the joint (D).

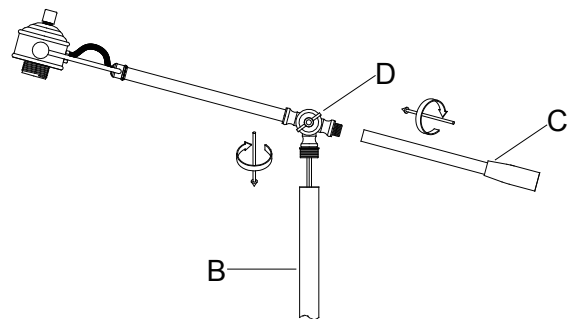

3 Installing the lamp shade

- Remove the socket ring (G) from the socket assembly (E).
- Place the shade (F) onto the socket assembly (E) and re-attach the socket ring (G) to secure shade (F).

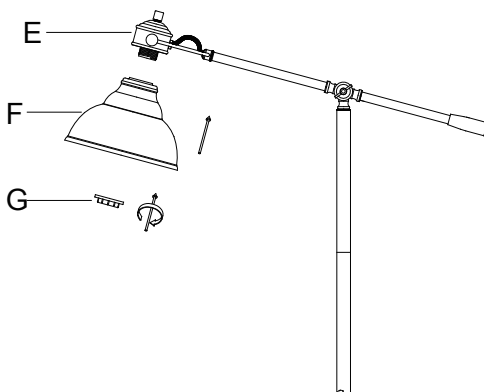

4 Installing the light bulb

- Install light bulb (H) into the socket assembly (E). You can also use a 100 watt type A bulb or CFL or LED equivalent.
- Loosen the knob on the joint (D) and adjust the lamp arm to the desired position. Retighten the joint knob to secure.
- Adjust the lamp head to position the light as desired and tighten the knurled nuts on the socket assembly (E) to secure in place.

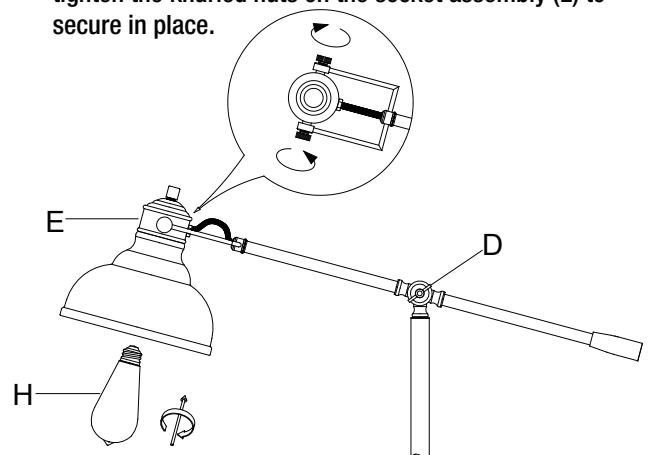

Care and Cleaning

- Clean the unit with a soft, dry cloth.
- Do not use any cleaners with chemicals, solvents, or harsh abrasives.

Troubleshooting

| Problem | Possible Cause | Solution |
|--|-----------------------------|--|
| The bulb will not light. | The bulb is burned out. | Replace the light bulb. |
| | The power is off. | Ensure the power supply is on. |
| | The cord is not plugged in. | Ensure the cord is plugged into the outlet. |
| | The circuit breaker is off. | Ensure the circuit breaker is in the ON position. |
| The fuse or circuit breaker blows when the light is turned on. | There is an exposed wire. | Discontinue use of the lamp. Unplug the unit from the wall. Contact a qualified electrician or call the Customer Service Team at 1-855-HD-HAMPTON. |



Questions, problems, missing parts? Before returning to the store,
call Hampton Bay Customer Service
8 a.m.-7 p.m., EST, Monday-Friday
9 a.m. - 6 p.m., EST, Saturday

1-855-HD-HAMPTON

HAMPTONBAY.COM

Retain this manual for future use.



Artículo # 1001820862
1002470911
Modelo # 20045-001
20045-002

GUÍA DE USO Y MANTENIMIENTO

LÁMPARA DE PIE CON CONTRAPESO

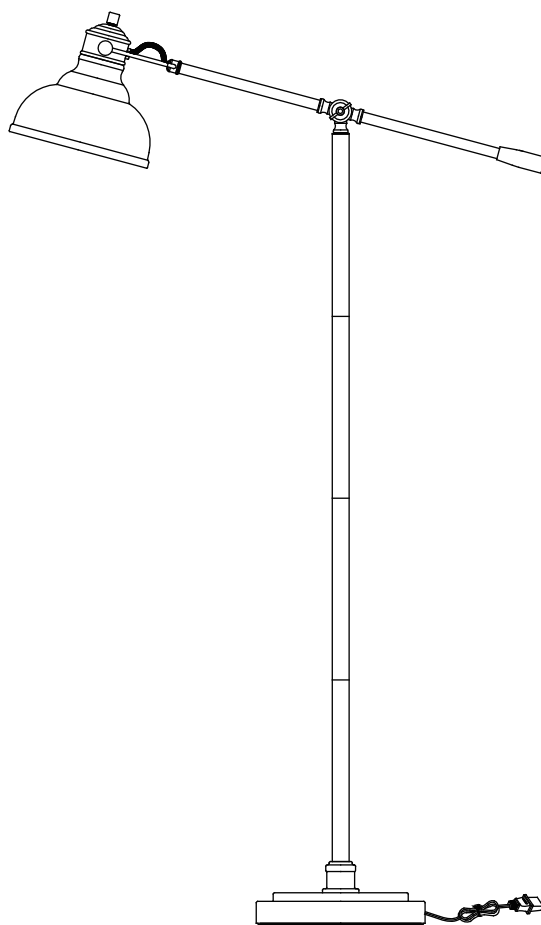

¿Tiene preguntas o problemas? ¿Le faltó alguna pieza? Antes de devolver el producto a la tienda, llame el Servicio de Atención al Cliente de Hampton Bay

De lunes a viernes, de 8 a 19 horas EST.

Sábado, de 9 a 18 horas EST.

1-855-HD-HAMPTON

HAMPTONBAY.COM

GRACIAS

Valoramos que la compra de esta luminaria es una demostración de la seguridad y confianza que tiene en los productos de Hampton Bay. Nos esforzamos por crear productos de calidad en forma continua, diseñados para embellecer su hogar. Visítenos en línea para ver la línea completa de nuestros productos, disponibles para ayudarlo en cualquier proyecto de renovación de su hogar. ¡Gracias por elegir Hampton Bay!

Índice

| | | | |
|--------------------------------|---|--------------------------------|---|
| Índice | 2 | Pre-instalación | 3 |
| Información de seguridad | 2 | Instalación | 4 |
| Garantía | 2 | Mantenimiento y limpieza | 5 |
| | | Resolución de problemas | 5 |

Información de seguridad



INSTRUCCIONES IMPORTANTES DE SEGURIDAD

ADVERTENCIA: Para reducir el riesgo de descarga eléctrica, esta lámpara cuenta con un enchufe polarizado (una pata es más ancha que la otra). El enchufe polarizado puede insertarse en una toma de corriente de una sola manera. Si el enchufe no entra bien en la toma de corriente, inviértalo. Si aún así no entra bien, contacte a un electricista calificado. Nunca use un alargador si el enchufe no puede insertarse en él por completo. No altere el enchufe.



ADVERTENCIA: No intente cambiar la bombilla sin antes desenchufar la lámpara.

Garantía

GARANTÍA DE UN AÑO DEL FABRICANTE

QUÉ CUBRE

El fabricante garantiza esta unidad contra defectos de materiales y de mano de obra por un período de un (1) año a contar de la fecha de compra.

Esta garantía aplica sólo al consumidor comprador original y sólo a productos que han tenido un uso y servicio normal. Si este producto tiene fallas, la única obligación del fabricante, y el único recurso del consumidor, será la reparación o el reemplazo del producto, a discreción del fabricante, siempre que el producto no haya cambiado como consecuencia de su mal uso, abuso, accidente, modificaciones, alteraciones, abandono o maltrato. Esta garantía no aplica a ningún producto que haya sido instalado o montado indebidamente, o utilizado de una manera que no aparezca indicada en las instrucciones que vienen con el producto. Esta garantía no aplicará a un producto cuya falla se deba a accidente, mal uso, abuso, abandono, alteración, instalación defectuosa o cualquier otra falla que no se relacione con defectos de materiales o de mano de obra. Esta garantía no aplicará al acabado de ninguna parte del producto, por ejemplo la superficie, ni al desgaste producido por los elementos, ya que esto se considera un desgaste normal.

QUÉ NO CUBRE

El fabricante no garantiza y específicamente niega ofrecer una garantía, explícita o implícita, de que el producto sea apropiado para un propósito en particular, fuera del contenido en esta garantía. El fabricante específicamente niega tener responsabilidad, y no se hará responsable de cualquier pérdida o daño consiguiente o secundario, que incluya pero no se limite a cualquier costo de mano de obra o gastos incurridos para reemplazar o reparar el producto en cuestión.

Llame al Equipo de Atención al Cliente al 1-855-HD-HAMPTON o visite www.hamptonbay.com.

Pre-instalación

CONTENIDO DEL EMPAQUE

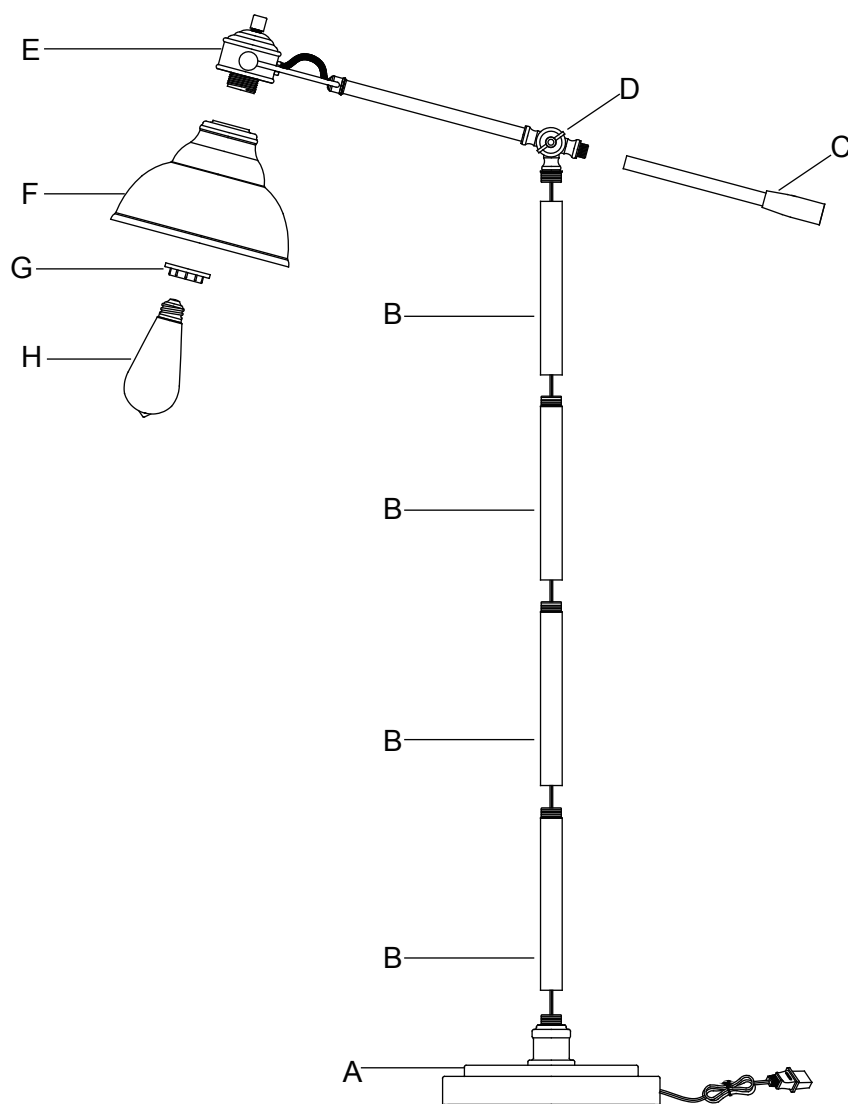

| Pieza | Descripción | Cantidad |
|-------|--|----------|
| A | Base de la lámpara | 1 |
| B | Tubo | 4 |
| C | Tubo de Equilibrio | 1 |
| D | Articulación (previamente montado en el) | 1 |
| E | Portalámparas (previamente montado en el) | 1 |
| F | Pantalla | 1 |
| G | Anillo del portalámparas (previamente montado en el) | 1 |
| H | Bombilla | 1 |

Instalación

1 Preparación de la unidad para el ensamblaje

- Jale el cable eléctrico con cuidado por la base de la lámpara (A) durante todos los pasos del ensamblaje para evitar que el cable se tuerza.
- Ponga la base de la lámpara (A) sobre el piso y enrosque todos los tubos (B) entre sí a la base de la lámpara.

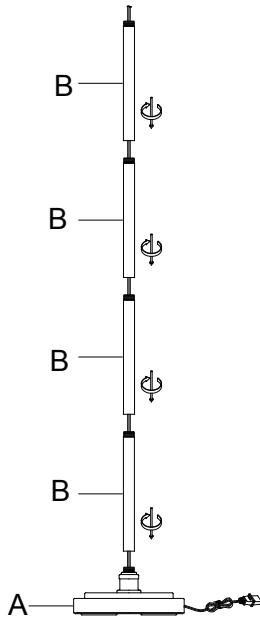

2 Instalación del brazo de la lámpara

- Enrosque la articulación (D) en dirección de las manecillas del reloj en el poste de la lámpara (B).
- Enrosque el tubo de equilibrio (C) en dirección horaria en la articulación (D).

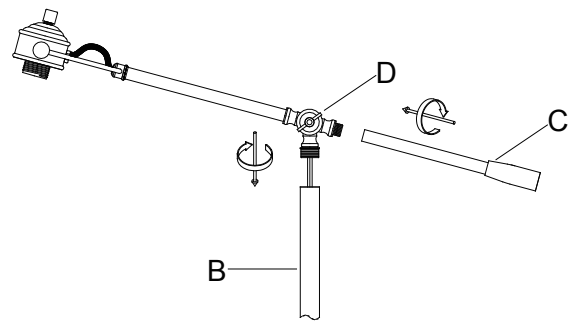

3 Instalación de la pantalla

- Retire el anillo del portalámparas (G) del portalámparas (E).
- Ponga la pantalla (F) en la unidad del portalámparas (E), vuelva a poner el anillo del portalámparas (G) en su lugar para asegurar la pantalla (F).

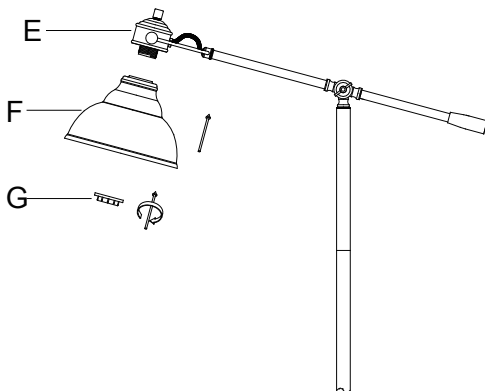

4 Instalación de la bombilla

- Instale una bombilla (H) en el portalámparas (E). También puede utilizar una bombilla tipo A de 100 vatios o equivalente en CFL o LED.
- Afloje la perilla de la articulación (D) y ajuste el brazo de la lámpara a la posición deseada, vuelva a apretar la perilla conjunta para asegurarlo.
- Ajuste la cabeza de la lámpara para posicionar la luz como lo desee y apriete las tuercas estriadas nuevamente (E) para asegurarlas en su lugar.

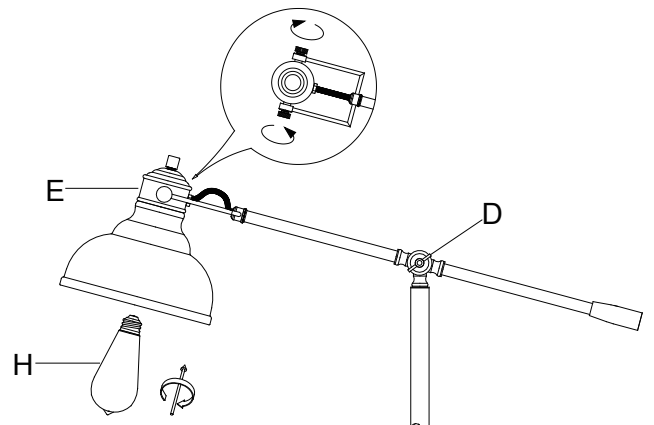

Mantenimiento y limpieza

- Limpie la unidad con un paño suave y seco.
- No utilice limpiadores con químicos, solventes o abrasivos fuertes.

Resolución de problemas

| Problema | Causa Posible | Solución |
|---|---|---|
| La bombilla no se enciende. | La bombilla está quemada. | Cambie la bombilla. |
| | No hay corriente. | Verifique que tiene corriente. |
| | El cable no está enchufado. | Verifique que el cable esté enchufado en la toma. |
| | El interruptor automático está apagado. | Verifique que el interruptor automático correspondiente esté encendido. |
| El fusible o interruptor automático se corta cuando se enciende la luz. | Hay un hilo expuesto | Descontinúe el uso de la lámpara. Desenchufe la unidad de la pared. Contacte a un electricista calificado o llame al Equipo de Servicio de Atención al Cliente al 1-855-HD-HAMPTON. |



¿Tiene preguntas o problemas? ¿Le faltó alguna pieza? Antes de devolver el producto a la tienda, llame el Servicio de Atención al Cliente de Hampton Bay

De lunes a viernes, de 8 a 19 horas EST.

Sábado, de 9 a 18 horas EST.

1-855-HD-HAMPTON

HAMPTONBAY.COM

Conserve este manual para uso futuro.