

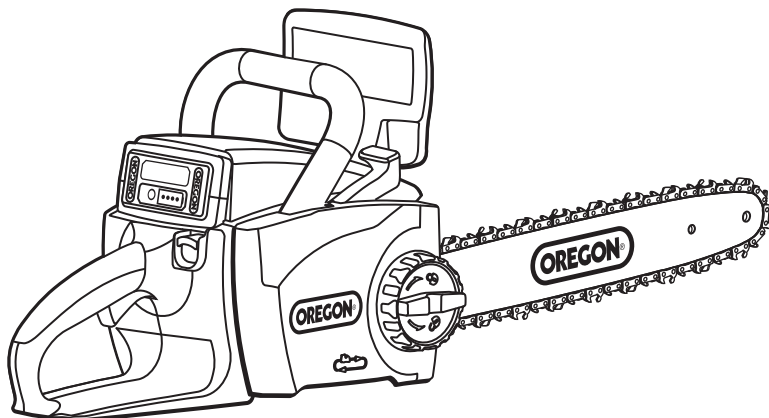

Cordless Tool System



**ORIGINAL INSTRUCTION MANUAL
CHAIN SAW MODEL CS300**

**MANUEL D'INSTRUCTION ORIGINAL
TRONÇONNEUSE MODÈLE CS300**

**ORIGINALBETRIEBSANLEITUNG
KETTENSÄGE MODELL CS300**

**ORIGINALBRUKSANVISNING
MOTORSÄG MODELL CS300**

**ОРИГИНАЛЬНАЯ ИНСТРУКЦИЯ ПО
ЭКСПЛУАТАЦИИ
ЦЕПНАЯ ПИЛА МОДЕЛЬ CS300**

**PŮVODNÍ NÁVOD K OBSLUZE
ŘETĚZOVÁ PÍLA, MODEL CS300**

**ORIGINAL BRUGSANVISNING
KÆDESÅVSMODEL CS300**

**ΠΡΩΤΟΤΥΠΟ ΕΓΧΕΙΡΙΔΙΟ ΟΔΗΓΙΩΝ
ΑΛΥΣΟΠΡΙΟΝΟ ΜΟΝΤΕΛΟ CS300**

**MANUAL DE INSTRUCCIONES ORIGINAL
MOTOSIERRA MODELO CS300**

**ALKUPERÄINEN KÄYTTÖOPAS
KETJUSAHA - MALLI CS300**

**MANUALE DI ISTRUZIONI ORIGINALE
MOTOSEGA MODELLO CS300**

**OORSPRONKELIJKE
GEBRUIKSAANWIJZING
KETINGZAAG MODEL CS300**

**ORIGINAL BRUKSANVISNING
MOTORSAG MODELL CS300**

**ORYGINALNA INSTRUKCJA OBSŁUGI
PIŁARKI ŁAŃCUCHOWEJ, MODEL CS300**

**MANUAL DE INSTRUÇÕES ORIGINAL
MOTOSSERRA MODELO CS300**

**MANUAL DE INSTRUȚIUNI ORIGINAL
FERĂSTRĂU CU LANȚ MODEL CS300**

**ORIGINÁLNY NÁVOD NA POUŽITIE
REŤAZOVEJ PÍLY MODELU CS300**

**מדריך הפעלה מקורי
CS300 מסור שרשרת דגם**

**ORIJINAL TALIMAT KILAVUZU
ZINCİR TESTERE MODEL CS300**



ENGLISH. 6

⚠ WARNING: READ AND UNDERSTAND ALL SAFETY WARNINGS AND ALL INSTRUCTIONS. FAILURE TO FOLLOW THE WARNINGS AND INSTRUCTIONS MAY RESULT IN ELECTRIC SHOCK, FIRE AND/OR SERIOUS INJURY. SAVE ALL WARNINGS AND INSTRUCTIONS FOR FUTURE REFERENCE.

This instruction manual contains translations of a manual drafted in English and are provided to assist those who do not speak English as their first language. Being a technical writing, some terms may not have a like or equivalent meaning as translated. Therefore, you should not rely on this translation, and should cross-reference the English version, where relying on the translated instructions could result in harm to your person or property.

FRANÇAIS. 44

⚠ AVERTISSEMENT : LISEZ ET COMPRENEZ L'ENSEMBLE DES INSTRUCTIONS ET AVERTISSEMENTS DE SÉCURITÉ. LE NON-RESPECT DES AVERTISSEMENTS DE SÉCURITÉ ET DES INSTRUCTIONS PEUT ENTRAÎNER UNE DÉCHARGE ÉLECTRIQUE, UN INCENDIE ET/OU DES BLESSURES GRAVES. CONSERVEZ L'ENSEMBLE DES AVERTISSEMENTS ET DES INSTRUCTIONS POUR RÉFÉRENCE ULTÉRIEURE.

Ce manuel d'instruction contient des traductions d'un manuel rédigé en anglais et fournies pour aider les personnes dont l'anglais n'est pas la langue maternelle. La présente étant une documentation technique, certains termes peuvent ne pas avoir de synonyme ou de signification équivalente dans la langue de la traduction. Par conséquent, vous ne pouvez pas vous fier à cette traduction et devez vous reporter à la version anglaise, car s'en tenir aux instructions traduites pourrait causer du tort à votre personne et à votre propriété.

DEUTSCH 82

⚠ WARNHINWEIS: ALLE SICHERHEITSHINWEISE UND ANWEISUNGEN LESEN UND VERSTEHEN. DAS NICHTBEACHTEN DER WARNHINWEISE UND ANWEISUNGEN KANN ZU STROMSCHLAG, BRAND UND/ODER SCHWEREN VERLETZUNGEN FÜHREN. ALLE WARNHINWEISE UND ANWEISUNGEN FÜR ZUKÜNFTIGEN GEBRAUCH AUFBEWAHREN.

Diese Betriebsanleitung enthält Übersetzungen aus einer Anleitung, die in englischer Sprache verfasst worden ist. Sie dienen denjenigen, deren Muttersprache nicht Englisch ist, als Hilfe. Da es sich um ein technisches Dokument handelt, kann es vorkommen, dass die Übersetzungen bestimmter Begriffe keine entsprechende Bedeutung haben. Verlassen Sie sich daher nicht nur auf die Übersetzung. Lesen Sie als Referenz auch die englische Version und vermeiden Sie somit Schäden an Personen und Eigentum.

SVENSKA 120

⚠ Varning: Läs OCH VAR MEDVETEN OM alla säkerhetsvarningar och anvisningar. ELEKTRISK STÖT, BRAND OCH/ELLER ALLVARLIG PERSONSKADA KAN BLI FÖLJDEN OM DU INTE FÖLJER VARNINGAR OCH ANVISNINGAR. SPARA ALLA VARNINGAR OCH ANVISNINGAR FÖR FRAMTIDA REFERENS.

Denna bruksanvisning innehåller översättningar av en bruksanvisning skriven på engelska och tillhandahålls för att hjälpa de som inte har engelska som modersmål. Då det är en teknisk skrift kan vissa termer sakna liknande eller motsvarande betydelser i översättning. Därmed bör du inte förlita dig på denna översättning och bör alltid hänvisa till den engelska versionen i situationer där de översatta instruktionerna kan leda till person- eller egendomsskador.

РУССКИЙ 158

⚠ ПРЕДУПРЕЖДЕНИЕ. ПРОЧИТАЙТЕ И ПОЙМИТЕ ВСЕ УКАЗАНИЯ ПО МЕРАМ БЕЗОПАСНОСТИ И ВСЕ ИНСТРУКЦИИ. НЕВЫПОЛНЕНИЕ ЭТИХ ПРЕДОСТЕРЕЖЕНИЙ И УКАЗАНИЙ МОЖЕТ ПРИВЕСТИ К ПОРАЖЕНИЮ ЭЛЕКТРИЧЕСКИМ ТОКОМ, ПОЖАРУ И/ИЛИ СЕРЬЕЗНЫМ ТЕЛЕСНЫМ ПОВРЕЖДЕНИЯМ. СОХРАНИТЕ ВСЕ ПРЕДУПРЕЖДЕНИЯ И УКАЗАНИЯ ДЛЯ ИСПОЛЬЗОВАНИЯ В БУДУЩЕМ.

Данная инструкция по эксплуатации содержит переводы инструкции, подготовленной на английском языке; переводы предоставляются для того, чтобы помочь тем, для кого английский не является родным языком. Это техническая документация, поэтому некоторые термины в тексте перевода могут иметь значение, отличающееся от значения терминов в тексте оригинала. Таким образом, вам не следует полагаться на перевод и сверяться с версией на английском языке, поскольку следование переведенным инструкциям может привести к получению травмы или нанесению ущерба имуществу.

ČEŠTINA 196

▲ POZOR: VEŠKERÁ BEZPEČNOSTNÍ UPOZORNĚNÍ A POKYNY SI PŘEČTĚTE A UJISTĚTE SE, ŽE JSTE JIM POROZUMĚLI. NEDODRŽENÍ UPOZORNĚNÍ A POKYNU MŮŽE VÉST K ÚRAZU ELEKTRICKÝM PROUDEM, POŽÁRŮ A/NEBO VÁŽNĚMU ZRANĚNÍ. VEŠKERÁ UPOZORNĚNÍ A POKYNY SI USCHOVEJTE PRO NAHLÉDNUTÍ V BUDOUCNU.

Tento návod k obsluze obsahuje překlad návodu vypracovaného v angličtině a má sloužit jako pomůcka pro ty, pro které angličtina není prvním jazykem. Protože se jedná o technický text, nemusí mít některé termíny po překladu obdobný či ekvivalentní význam. Z tohoto důvodu byste se neměli spoléhat na tento překlad a měli byste se odkazovat na anglickou verzi, aby nedošlo ke zranění či škodě na majetku v důsledku postupování podle přeloženého návodu.

DANSK 234

▲ ADVARSEL: LÆS OG FORSTÅ ALLE SIKKERHEDSADVARSLER OG ALLE ANVISNINGER. MANGLENDE EFTERLEVELSE AF DE NEDENSTÅENDE INSTRUKTIONER KAN MEDFØRE ELEKTRISK STØD, BRAND, OG/ELLER ALVORLIG PERSONSKADE. GEM ALLE ADVARSLER OG INSTRUKTIONER FOR FREMTIDIG BRUG.

Denne brugsanvisning indeholder oversættelsen af en manual udarbejdet på engelsk og er beregnet til at hjælpe dem, der ikke taler engelsk som deres første sprog. Da dette er en teknisk tekst, kan det ske, at visse begreber ikke har en lignende eller tilsvarende betydning som oversat. Du bør derfor ikke stole blindt på denne oversættelse og bør rådføre dig med den engelske version, da det kan resultere i skade på din person eller ejendom at stole blindt på de oversatte anvisninger.

ΕΛΛΗΝΙΚΑ 272

▲ ΠΡΟΕΙΔΟΠΟΙΗΣΗ: ΔΙΑΒΑΣΤΕ ΚΑΙ ΚΑΤΑΝΟΗΣΤΕ ΟΛΕΣ ΤΙΣ ΠΡΟΕΙΔΟΠΟΙΗΣΕΙΣ ΑΣΦΑΛΕΙΑΣ ΚΑΙ ΟΛΕΣ ΤΙΣ ΟΔΗΓΙΕΣ. Η ΜΗ ΣΥΜΜΟΡΦΩΣΗ ΜΕ ΤΙΣ ΠΡΟΕΙΔΟΠΟΙΗΣΕΙΣ ΚΑΙ ΤΙΣ ΟΔΗΓΙΕΣ ΜΠΟΡΕΙ ΝΑ ΕΧΕΙ ΩΣ ΑΠΟΤΕΛΕΣΜΑ ΗΛΕΚΤΡΟΠΛΗΞΙΑ, ΠΥΡΚΑΓΙΑ Ή/ΚΑΙ ΣΟΒΑΡΟ ΤΡΑΥΜΑΤΙΣΜΟ. ΚΡΑΤΗΣΤΕ ΟΛΕΣ ΤΙΣ ΠΡΟΕΙΔΟΠΟΙΗΣΕΙΣ ΚΑΙ ΟΔΗΓΙΕΣ ΓΙΑ ΜΕΛΛΟΝΤΙΚΗ ΑΝΑΦΟΡΑ.

Το παρόν εγχειρίδιο οδηγιών περιέχει μεταφράσεις ενός εγχειριδίου που συντάχτηκε στα αγγλικά και παρέχεται για να βοηθήσει αυτούς που τα αγγλικά δεν είναι η μητρική τους γλώσσα. Ως τεχνικό κείμενο, μερικοί όροι μπορεί να μην έχουν όμοια ή ισοδύναμη σημασία μεταφρασμένοι. Συνεπώς, δεν θα πρέπει να βασίζεστε σε αυτή τη μετάφραση και θα πρέπει να ανατρέχετε στην αγγλική έκδοση ειδικά σε περιπτώσεις όπου αν βασιστείτε μόνο στις μεταφρασμένες οδηγίες θα μπορούσε να προκληθεί τραυματισμός ή υλική ζημία.

ESPAÑOL 310

▲ ADVERTENCIA: LEA Y COMPRENDA TODAS LAS ADVERTENCIAS DE SEGURIDAD Y TODAS LAS INSTRUCCIONES. NO SEGUIR LAS ADVERTENCIAS Y LAS INSTRUCCIONES PUEDE PROVOCAR DESCARGAS ELÉCTRICAS, INCENDIOS Y/O LESIONES GRAVES. SAVE ALL WARNINGS AND INSTRUCTIONS FOR FUTURE REFERENCE.

Este manual de instrucciones contiene la traducción de un manual redactado en inglés y se facilita para ayudar a personas cuyo idioma materno no es el inglés. Al tratarse de un documento técnico, es probable que algunos términos no tengan un significado igual o equivalente al traducido. En consecuencia, no debe confiar plenamente en esta traducción y deberá comprobar con la versión inglesa, puesto que confiar en las instrucciones traducidas puede dar lugar a daños en su persona o propiedad.

SUOMI 348

▲ VAROITUS: LUE JA YMMÄRRÄ KAIKKI TURVALLISUUSVAROITUKSET JA OHJEET. VAROITUSTEN JA OHJEIDEN LAIMINLYÖNNISTÄ VOI SEURATA SÄHKÖISKU, TULIPALO JA/TAI VAKAVA LOUKKAANTUMINEN. PIDÄ KAIKKI VAROITUKSET JA OHJEET TALLESSA TULEVAAN KÄYTTÖÄ VARTEN.

Tämä käyttöopas sisältää englanniksi laaditun käyttöoppaan käännöksen, ja sen tarkoituksena on toimia ohjekirjana niille, joiden äidinkieli ei ole englanti. Koska kyseessä on tekninen teksti, joillain sen sisältämällä käsitteillä ei ehkä ole täysin vastaavaa termiä käännöksessä. Sen vuoksi tähän käännökseen ei pidä luottaa sataprosenttisesti, vaan apuna tulee käyttää myös englanninkielistä versiota, mikäli pelkkiin käännettyihin ohjeisiin luottaminen voi aiheuttaa henkilö- tai omaisuusvahinkoja.

ITALIANO 386

⚠ AVVERTENZA: LEGGERE E COMPRENDERE TUTTE LE AVVERTENZE DI SICUREZZA E LE ISTRUZIONI. LA MANCATA OSSERVANZA DELLE AVVERTENZE E ISTRUZIONI PUÒ CAUSARE SCOSSE ELETTRICHE, INCENDI E/O LESIONI GRAVI. CONSERVARE TUTTE LE AVVERTENZE E ISTRUZIONI PER FUTURE CONSULTAZIONI.

Questo manuale contiene traduzioni di un manuale redatto in lingua inglese, fornite per aiutare chi non parla inglese come prima lingua. Trattandosi di un documento tecnico, alcuni termini potrebbero non avere un significato simile o equivalente al tradotto. Pertanto si esorta a non fare affidamento su questa traduzione e a consultare come riferimento incrociato la versione in inglese, in quanto fare affidamento sulle istruzioni tradotte potrebbe causare danni alle cose o lesioni personali.

NEDERLANDS 424

⚠ WAARSCHUWING: ZORG ERVOOR DAT U ALLE VEILIGHEIDSWAARSCHUWINGEN EN ALLE INSTRUCTIES LEEST EN BEGRIJPT. HET NIET OPVOLGEN VAN DE WAARSCHUWINGEN EN INSTRUCTIES KAN LEIDEN TOT EEN ELEKTRISCHE SCHOK, BRAND EN/OF ERNSTIG LETSEL. BEWAAR ALLE WAARSCHUWINGEN EN INSTRUCTIES OM DEZE IN DE TOEKOMST TE KUNNEN RAADPLEGEN.

Deze instructiehandleiding bevat vertalingen van een handleiding die in het Engels is opgesteld en wordt geboden om mensen bij te staan die een andere moedertaal hebben dan het Engels. Aangezien het een technisch document betreft, hebben sommige termen niet een zelfde of equivalente betekenis als de vertaalde termen. Het is daarom raadzaam om niet blindelings op deze vertaling te vertrouwen en om de Engelse versie na te slaan, in gevallen waarin vertrouwen op vertaalde instructies zou kunnen resulteren in persoonlijk letsel of schade aan eigendommen.

NORSK 462

⚠ ADVARSEL: LES OG FORSTÅ ALLE SIKKERHETSADVARSLER OG INSTRUKSJONER. HVIS ADVARSLENE OG INSTRUKSJONENE IKKE FØLGES KAN DET FØRE TIL ELEKTRISK STØT, BRANN OG/ELLER ALVORLIG SKADE. TA VARE PÅ ALLE ADVARSLER OG INSTRUKSJONER FOR FREMTIDIG REFERANSE.

Denne bruksanvisningen er en oversettelse av en bruksanvisning som er utarbeidet på engelsk og er beregnet på å hjelpe de som ikke snakker engelsk som sitt første språk. Ettersom dette er et teknisk dokument, kan det hende at enkelte begreper ikke har en lik eller tilsvarende betydning etter at det er oversatt. Du bør derfor ikke stole på denne oversettelsen, og bør referere til den engelske versjonen i de situasjonene hvor de oversatte instruksjonene kan føre til skade på person eller eiendom.

POLSKI 500

⚠ OSTRZEŻENIE: PRZECZYTAJ ZE ZROZUMIENIEM WSZYSTKIE OSTRZEŻENIA BEZPIECZEŃSTWA I INSTRUKCJE. NIEPRZESTRZEGANIE OSTRZEŻEŃ I INSTRUKCJI MOŻE SPOWODOWAĆ PORAZENIE PRĄDEM, POŻAR I/LUB POWAŻNE OBRAŻENIA. ZACHOWAJ WSZYSTKIE OSTRZEŻENIA I INSTRUKCJE NA PRZYSZŁOŚĆ.

Niniejsza instrukcja obsługi zawiera tłumaczenie podręcznika w języku angielskim i jest przeznaczona dla osób, dla których język angielski nie jest językiem ojczystym. Ze względu na techniczny charakter tekstu znaczenie niektórych terminów może odbiegać od oryginału. Ponieważ korzystanie z przetłumaczonej instrukcji może doprowadzić do obrażeń ciała lub uszkodzenia mienia, tłumaczenie należy traktować jako źródło dodatkowe i powoływać się na wersję angielską.

PORTUGUÊS 538

⚠ ADVERTÊNCIA: LEIA E ENTENDA TODAS AS ADVERTÊNCIAS E INSTRUÇÕES DE SEGURANÇA. A FALHA EM SEGUIR TODAS AS ADVERTÊNCIAS E INSTRUÇÕES PODE RESULTAR EM CHOQUE ELÉTRICO, INCÊNDIO E/OU LESÃO PESSOAL SÉRIA. GUARDE TODAS AS ADVERTÊNCIAS E INSTRUÇÕES PARA CONSULTÁ-LAS NO FUTURO.

Este manual de instruções contém traduções de um manual escrito em inglês e tem a finalidade de ajudar quem não fala inglês como idioma nativo. Como se trata de escrita técnica, alguns termos podem não ter um significado semelhante ou equivalente quando traduzidos. Portanto, não confie unicamente nesta tradução. Consulte a versão em inglês quando confiar na tradução em português puder resultar em danos pessoais ou à propriedade.

ROMÂNĂ 576

⚠️ AVERTISMENT: CITIȚI ȘI ÎNȚELEGEȚI ÎN ÎNTREGIME AVERTISEMENTELE DE SIGURANȚĂ ȘI INSTRUCȚIUNILE. NERESPECTAREA AVERTISEMENTELOR DE SIGURANȚĂ ȘI A INSTRUCȚIUNILOR POATE DUCE LA ELECTROCUTARE, INCENDIU ȘI/SAU RĂNIRE GRAVĂ. PĂSTRAȚI TOATE AVERTISEMENTELE ȘI INSTRUCȚIUNILE PENTRU CONSULTARE ULTERIOARĂ.

Acest manual de instrucțiuni cuprinde traducerile manualului redactat în limba engleză, furnizate pentru a veni în ajutorul persoanelor nevorbitoare de limbă engleză. Fiind un document tehnic, este posibil ca unii termeni să nu aibă un înțeles similar sau echivalent în traducere. Prin urmare, traducerea nu trebuie considerată ca fiind baza și va fi confruntată cu versiunea în limba engleză, deoarece în unele situații instrucțiunile rezultate prin traducere pot determina vătămări personale sau ale bunurilor.

SLOVENČINA. 614

⚠️ UPOZORNENIE: PRED POUŽITÍM SI PREČÍTAJTE UPOZORNENIA A POKYNY TÝKAJÚCE SA BEZPEČNOSTI A DODRŽIVAJTE ICH. V PRÍPADE NEDODRŽIAVANIA UPOZORNENÍ A POKYNOV MÔŽE DÔJSŤ K ZÁSAHU ELEKTRICKÝM PRÚDOM, POŽIARU ALEBO VÁŽNEMU ZRANENIU. ULOŽTE SI VŠETKY UPOZORNENIA A POKYNY NA BUDÚCE POUŽITIE.

Tento návod na použitie obsahuje preklady návodu vytvoreného v angličtine, ktoré sú určené pre používateľov hovoriacich iným jazykom, než je angličtina. Keďže ide o technickú dokumentáciu, niektoré výrazy nemusia mať v preklade rovnaký alebo podobný význam. Spolu s priloženým návodom by ste preto mali používať aj anglickú verziu, pretože spoľehanie sa výlučne na preložené pokyny môže mať za následok poškodenie zdravia alebo majetku.

652. עברית

⚠️ אזהרה: יש לקרוא ולהבין את כל אזהרות הבטיחות ואת כל ההוראות. אי ציות לאזהרות ולהוראות עלול לגרום להתחשמלות, לשריפה ו/או לפציעה חמורה. שמור את כל האזהרות וההוראות לשימוש בעתיד.

מדריך זה הינו תרגום של המדריך המקורי באנגלית, והוא מסופק במטרה לסייע לאנשים שאינם דוברי אנגלית כשפת אם. זהו מסמך טכני, ולכן ייתכן שחלק מהמונחים לא יתורגמו למונחים בעלי משמעות זהה. משום כך, אין להסתמך על תרגום זה, ויש לבדוק אותו מול הגרסה האנגלית. הסתמכות על ההנחיות המתורגמות עלולה לגרום לנזק לאדם או לרכוש.

TÜRKÇE 690

⚠️ UYARI: TÜM GÜVENLİK UYARILARINI VE TÜM TALİMATLARI OKUYUP ANLAYIN. UYARILARA VE TALİMATLARA UYULMAMASI ELEKTRİK ÇARPMASINA, YANGINA VE/VEYA AĞIR YARALANMAYA YOL AÇABİLİR. TÜM UYARILARI VE TALİMATLARI İLERİDE KULLANMAK İÇİN SAKLAYIN.

Bu talimat kılavuzu İngilizce dilinde hazırlanmış bir kılavuzun çevirisini içerir ve esas dil olarak İngilizce konuşmayan kişilere yardımcı olmak için verilmektedir. Teknik bir yazı olduğu için bazı terimler çevrildiği zaman benzer veya denk bir anlama sahip olmayabilir. Bu nedenle, çevrilmiş talimatlara güvenilmesi sizin veya malınızın zarar görmesine yol açabilecek olan durumlarda bu çeviriye güvenmeyip İngilizce şekli ile karşılaştırmalısınız.

TABLE OF CONTENTS

SYMBOLS AND LABELS	7
CHAIN SAW NAMES AND TERMS	8
PRODUCT IDENTIFICATION	9
SAFETY RULES	10
GENERAL POWER TOOL SAFETY WARNINGS	10
WORK AREA SAFETY	10
ELECTRICAL SAFETY	10
PERSONAL SAFETY	11
POWER TOOL USE AND CARE	11
BATTERY TOOL USE AND CARE	12
SERVICE	12
CHAIN SAW SAFETY WARNINGS	12
STORAGE, TRANSPORTING, AND DISPOSAL	16
BATTERY SAFETY	17
CHARGER SAFETY	18
UNPACKING AND ASSEMBLY	19
CHECKING THE FRONT HAND GUARD POSITION	19
FILLING THE BAR AND CHAIN OIL RESERVOIR	20
ASSEMBLING THE GUIDE BAR AND SAW CHAIN	21
TENSIONING THE SAW CHAIN	22
OPERATING THE SAW	24
BATTERY PACK AND CHARGER	24
GENERAL OPERATION	26
CUTTING	27
SHARPENING WITH POWERSHARP®	32
MAINTENANCE AND CLEANING	33
INSPECTION	33
TENSIONING THE SAW CHAIN	34
REPLACING A WORN SAW CHAIN AND SHARPENING STONE	34
MAINTAINING THE GUIDE BAR	35
REPLACING A WORN GUIDE BAR	35
REPLACING A WORN CHAIN TENSIONING GEAR	36
REPLACING THE DRIVE SPROCKET	36
CLEANING	37
BATTERY PACK	37
CHARGER	37
ADDITIONAL MAINTENANCE INFORMATION	37
TROUBLESHOOTING	38
SPECIFICATIONS AND COMPONENTS	40
WARRANTY AND SERVICE	41
EC - DECLARATION OF CONFORMITY	42
CUSTOMER SERVICE BY COUNTRY	727

SYMBOLS AND LABELS

These symbols and labels appear on the chain saw, battery, and charger.

SYMBOL	NAME	EXPLANATION
	SAFETY ALERT SYMBOL	INDICATES THAT THE TEXT THAT FOLLOWS EXPLAINS A DANGER, WARNING, OR CAUTION.
	READ INSTRUCTIONS	THE ORIGINAL INSTRUCTION MANUAL CONTAINS IMPORTANT SAFETY AND OPERATING INFORMATION. READ AND FOLLOW THE INSTRUCTIONS CAREFULLY.
	WEAR EYE PROTECTION	WEAR EYE PROTECTION WHEN OPERATING THE CHAIN SAW.
	WEAR HEARING PROTECTION	WEAR HEARING PROTECTION WHEN OPERATING THE CHAIN SAW.
	WEAR HAND PROTECTION	WEAR GLOVES WHEN OPERATING THE CHAIN SAW AND WHEN HANDLING THE SAW CHAIN.
	WEAR HEAD PROTECTION	WEAR HEAD PROTECTION WHEN OPERATING THE CHAIN SAW.
	WEAR LONG PANTS	WEAR LONG PANTS WHEN OPERATING THE CHAIN SAW.
	WEAR FOOT PROTECTION	WEAR APPROPRIATE CLOSED-TOE WORK BOOTS WHEN OPERATING THE CHAIN SAW.
	SOUND POWER	SOUND POWER LEVEL IS 100 dB.
	BEWARE OF KICKBACK	KICKBACK CAN CAUSE SEVERE INJURIES.
	BAR NOSE CONTACT	AVOID BAR NOSE CONTACT.
	CHAIN SAW KICKBACK ANGLE	DESIGNED FOR USE WITH LOW KICKBACK SAW CHAIN.
	TWO-HANDED HOLD	HOLD SAW WITH BOTH HANDS.
	ONE-HANDED HOLD	DO NOT HOLD THE SAW WITH ONE HAND.
	DO NOT USE A LADDER	NEVER STAND ON A LADDER WHEN USING THE CHAIN SAW.
	DO NOT INCINERATE	DO NOT DISPOSE IN FLAMES.
	DO NOT DISPOSE	DO NOT THROW IN HOUSEHOLD WASTE. TAKE TO AN AUTHORISED RECYCLER.
	INDOOR USE ONLY	CHARGER INTENDED FOR INDOOR USE ONLY.
	OPERATING TEMPERATURE	ONLY USE THE BATTERY PACK AT A TEMPERATURE BETWEEN 0°C AND 40°C (32°F TO 104°F).
	CUTTING TOOL	CUTTING TOOL. DO NOT TOUCH THE CHAIN WITHOUT FIRST DEACTIVATING THE CHAIN SAW BY REMOVING THE BATTERY.
	REMOVE BATTERY	REMOVE THE BATTERY BEFORE PERFORMING ANY MAINTENANCE.
	REMOVE BATTERY PRIOR TO TRANSPORT	REMOVE THE BATTERY PACK FROM THE CHAIN SAW PRIOR TO STORAGE, TRANSPORTATION OR DISPOSAL.

CHAIN SAW NAMES AND TERMS

Alignment flange: The protrusion on the bar pad that fits into the bar slot.

Automatic oiler: The system that automatically lubricates the guide bar and saw chain.

Bar pad: The mounting pad on the powerhead that helps ensure proper alignment of the guide bar.

Bar slot: The cut-out portion of the guide bar that fits on to the alignment flange and mounting stud.

Bystander safety zone: A 6 m (20 ft) circle around the operator that must remain free from bystanders, children and pets.

Chain brake: A device for stopping or locking the saw chain, activated manually or non-manually when kickback occurs.

Chain catcher: A device for retaining the saw chain if it breaks or derails.

Chain gauge: The thickness of the saw chain drive link, where it fits into the bar groove, indicated by the part number stamped on the drive links.

Chain pitch: The distance between any three consecutive rivets on the saw chain divided by two, indicated by the part number stamped on the drive links.

Chain saw powerhead: A chain saw without the saw chain or guide bar.

Chain tensioning gear: A gear mounted on the guide bar that adjusts saw chain tension when rotated.

Chain tensioning ring: The ring around the side cover release knob that when turned, adjusts the saw chain tension.

Drive link: The fin-shaped link of the saw chain that fits into the groove on the guide bar.

Drive sprocket: The toothed part that drives the saw chain.

Effective cutting length: The approximate distance from the root of the spiked bumper to the outside edge of the cutting link with the tensioner set to the middle position.

Felling back cut: The final cut in a tree felling operation made on the opposite side of the tree from the notching undercut.

Front handle: The support handle located at or toward the front of the chain saw intended to be gripped by the left hand.

Front hand guard: A structural barrier between the front handle of a chain saw and the guide bar, which also serves as an activating mechanism for the chain brake.

Guide bar: A railed structure that supports and guides the saw chain. Sometimes simply called the “bar”.

Guide bar cover: The plastic cover that protects the guide bar and saw chain when the chain saw is not in use.

Kickback: The rapid backward and/or upward motion of the guide bar, occurring when the saw chain near the top area of the nose of the guide bar contacts any object (such as a log or branch), or when the wood closes in and pinches the saw chain in the cut.

Low-kickback chain: A chain that complies with the low kickback performance requirements of ANSI B175.1 and CSA Z62.3.

Mounting stud: The threaded protrusion on the alignment flange that extends through the bar slot.

Notching undercut: A notch cut in a tree to direct the tree's fall.

Rear handle: The support handle located at or toward the rear of the saw intended to be gripped by the right hand.

Rear hand guard: A structural barrier at the bottom right side of the rear handle to protect the operator in case of rupture or derailing of the saw chain.

Reduced kickback guide bar: A guide bar with a maximum nose radius as specified in ANSI B175.1 and CSA Z62.3 and which has been demonstrated to reduce kickback significantly.

Saw chain: A loop of chain having cutting teeth, that cuts the wood, that is driven by the powerhead and is supported by the guide bar. Sometimes simply called the “chain”.

Side cover: The plastic cover on the powerhead that covers the drive sprocket and chain tensioning gear which is removed and installed with the side cover release knob.

Spiked bumper: A device fitted to the front of the saw acting as a pivot point when in contact with a tree or log to make cutting easier. Also known as “bucking spikes”.

Trigger lock-out: A movable stop that prevents the unintentional operation of the trigger switch until manually actuated.

Trigger switch: A device that turns the chain saw on and off.

Wear parts: Parts such as the saw chain and guide bar that can wear during use and can be replaced by the user.

PRODUCT IDENTIFICATION

KNOW THE CHAIN SAW

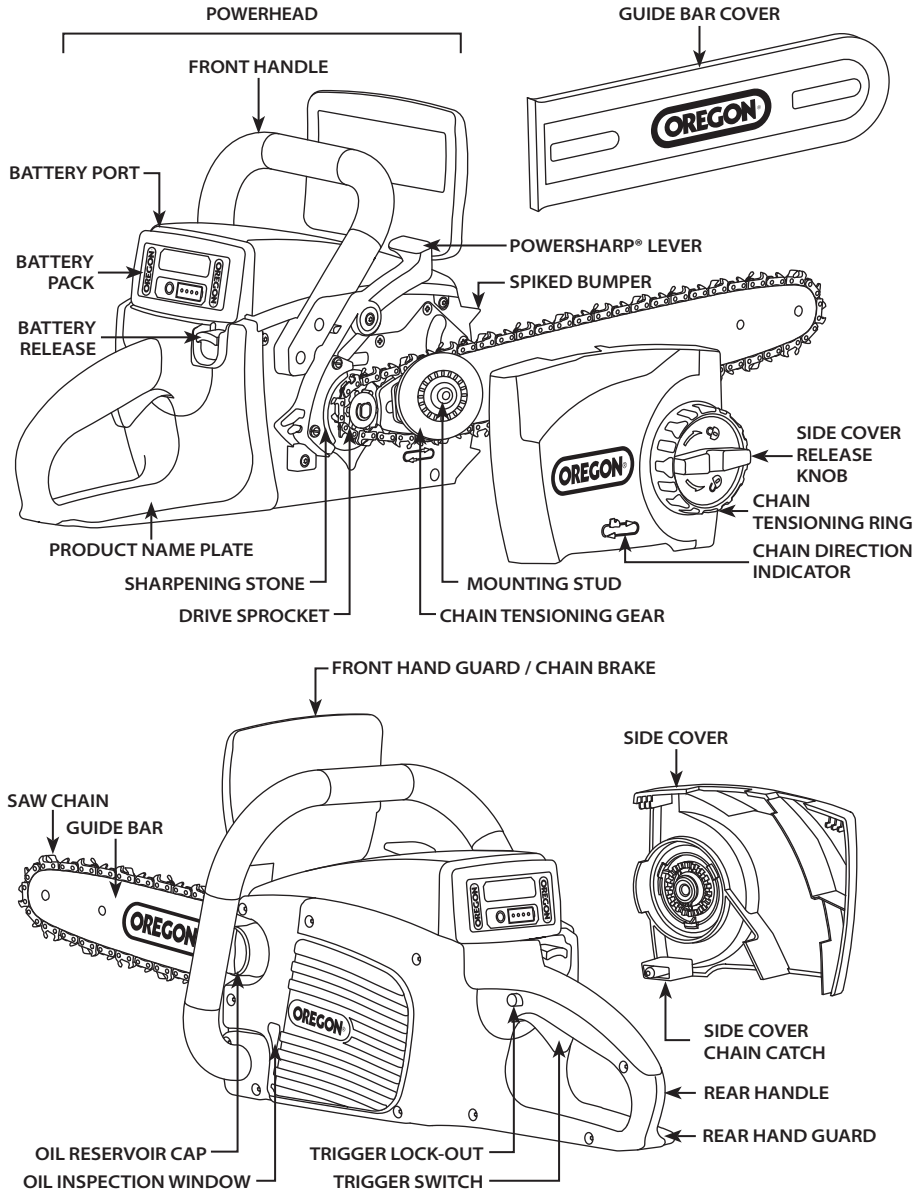

NOTE: See "Unpacking and Assembly" for a list of included items.

INTRODUCTION

This chain saw is designed for occasional light duty use. It is not designed to fell large trees or cut large diameter logs. This chain saw is not designed for tree service. Do not cut trees or wooden timbers that have a diameter greater than the effective cutting length of the chain saw, 38 cm (15 inches).

SAFETY RULES

GENERAL POWER TOOL SAFETY WARNINGS

⚠ WARNING: READ ALL SAFETY WARNINGS AND ALL INSTRUCTIONS. FAILURE TO FOLLOW THE WARNINGS AND INSTRUCTIONS MAY RESULT IN ELECTRIC SHOCK, FIRE AND/OR SERIOUS INJURY.



SAVE ALL WARNINGS AND INSTRUCTIONS FOR FUTURE REFERENCE. THE TERM "POWER TOOL" IN THE WARNINGS REFERS TO YOUR MAINS-OPERATED (CORDED) POWER TOOL OR BATTERY OPERATED (CORDLESS) POWER TOOL.

WORK AREA SAFETY

- Keep work area clean and well lit. *Cluttered or dark areas invite accidents.*
- Do not operate the power tool in explosive atmospheres, such as in the presence of flammable liquids, gases or dust. *Power tools create sparks which may ignite the dust or fumes.*
- Keep children and bystanders away while operating the power tool. *Distractions can cause you to lose control.*

ELECTRICAL SAFETY

- Power tool plugs must match the outlet. Never modify the plug in any way. Do not use any adapter plugs with earthed (grounded) power tools. *Unmodified plugs and matching outlets will reduce risk of electric shock.*
- Avoid body contact with earthed or grounded surfaces, such as pipes, radiators, ranges and refrigerators. *There is an increased risk of electric shock if your body is earthed or grounded.*

- Do not expose power tools to rain or wet conditions. *Water entering a power tool will increase the risk of electric shock.*
- Do not abuse the cord. Never use the cord for carrying, pulling or unplugging the power tool. Keep cord away from heat, oil, sharp edges or moving parts. *Damaged or entangled cords increase the risk of electric shock.*
- When operating a power tool outdoors, use an extension cord suitable for outdoor use. *Use of a cord suitable for outdoor use reduces the risk of electric shock.*
- If operating a power tool in a damp location is unavoidable, use a ground fault circuit interrupter (GFCI) protected supply. *Use of a GFCI reduces the risk of electric shock.*

PERSONAL SAFETY

- **Stay alert, watch what you are doing and use common sense when operating a power tool. Do not use a power tool while you are tired or under the influence of drugs, alcohol or medication.** *A moment of inattention while operating power tools may result in serious personal injury.*
- **Use personal protective equipment. Always wear eye protection.** *Protective equipment such as dust mask, non-skid safety shoes, long pants, hard hat or hearing protection used for appropriate conditions will reduce personal injuries.*
- **Prevent unintentional starting. Ensure the switch is in the off-position before connecting to power source and/or battery pack, picking up or carrying the tool.** *Carrying power tools with your finger on the switch or energising power tools that have the switch on invites accidents.*
- **Remove any adjusting key or wrench before turning the power tool on.** *A wrench or a key left attached to a rotating part of the power tool may result in personal injury.*
- **Do not overreach. Keep proper footing and balance at all times (Fig. 1).** *This enables better control of the power tool in unexpected situations.*

FIG. 1

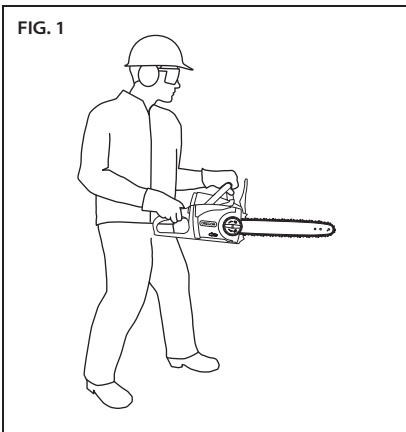

- **Dress properly. Do not wear loose clothing or jewellery. Keep your hair, clothing and gloves away from moving parts.** *Loose clothes, jewellery or long hair can be caught in moving parts.*
- **If devices are provided for the connection of dust extraction and collection facilities, ensure these are connected and properly used.** *Use of dust collection can reduce dust-related hazards.*

POWER TOOL USE AND CARE

- **Do not force the power tool. Use the correct power tool for your application.** *The correct power tool will do the job better and safer at the rate for which it was designed.*
- **Do not use the power tool if the switch does not turn it on and off.** *Any power tool that cannot be controlled with the switch is dangerous and must be repaired.*
- **Disconnect the plug from the power source and/or the battery pack from the power tool before making any adjustments, changing accessories or storing power tools.** *Such preventive safety measures reduce the risk of starting the power tool accidentally.*
- **Store idle power tools out of the reach of children and do not allow persons unfamiliar with the power tool or these instructions to operate the power tool.** *Power tools are dangerous in the hands of untrained users.*
- **Maintain power tools. Check for misalignment or binding of moving parts, breakage of parts and any other condition that may affect the power tool's operation. If damaged, have the power tool repaired before use.** *Many accidents are caused by poorly maintained power tools.*

- **Keep cutting tools sharp and clean.** *Properly maintained cutting tools with sharp cutting edges are less likely to bind and are easier to control.*
- **Use the power tool, accessories and tool bits, etc. in accordance with these instructions taking into account the working conditions and the work to be performed.** *Use of the power tool for operations different from those intended could result in a hazardous situation.*

BATTERY TOOL USE AND CARE

- **Recharge only with the charger specified by the manufacturer.** *A charger that is suitable for one type of battery pack may create a risk of fire when used with another battery pack.*
- **Use the chain saw only with specifically designated battery packs.** *Use of any other battery packs may create risk of injury and fire.*
- **When battery pack is not in use, keep it away from other metal objects, like paper clips, coins, keys, nails, screws or other small metal objects, that can make a connection from one terminal to another.** *Shorting the battery terminal may cause burns or a fire.*
- **Under abusive conditions, liquid may be ejected from the battery; avoid contact.** *If contact accidentally occurs, flush with water. If liquid contacts eyes, additionally seek medical help. Liquid ejected from the battery may cause irritation or burns.*
- **Do not disassemble the chain saw, charger, or battery pack or attempt to repair these products.** *Doing so could result in electrical shock.*

SERVICE

Have your power tool serviced by a qualified repair person using only identical replacement parts. This will ensure that the safety of the power tool is maintained.

CHAIN SAW SAFETY WARNINGS

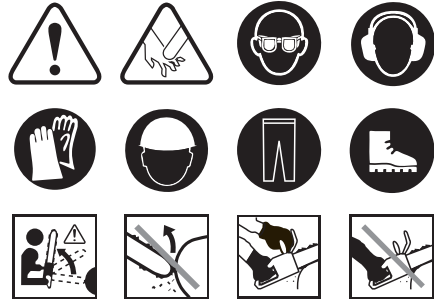

- **Keep all parts of the body away from the saw chain when the chain saw is operating.** *Before you start the chain saw, make sure the saw chain is not contacting anything. A moment of inattention while operating chain saws may cause entanglement of your clothing or body with the saw chain.*
- **Always hold the chain saw with your right hand on the rear handle and your left hand on the front handle.** *Holding the chain saw with a reversed hand configuration increases the risk of personal injury and should never be done. NOTE: For chain saws designed with the guide bar on the left side, the reference to “right hand” and “left hand” positioning is reversed.*
- **Wear safety glasses and hearing protection. Further protective equipment for head, hands, legs and feet is recommended.** *Adequate protective clothing will reduce personal injury by flying debris or accidental contact with the saw chain.*
- **Do not operate a chain saw in a tree.** *Operation of a chain saw while up in a tree may result in personal injury.*
- **Always keep proper footing and operate the chain saw only when standing on fixed, secure and level surface.** *Slippery or unstable surfaces such as ladders may cause a loss of balance or control of the chain saw.*
- **Follow the manufacture’s sharpening and maintenance instructions for the saw chain.** *Decreasing the depth gauge height can lead to increased kickback.*

⚠ DANGER: CONTACT WITH A MOVING SAW CHAIN WILL RESULT IN SERIOUS PERSONAL INJURY. KEEP HANDS AND BODY AWAY FROM MOVING SAW CHAIN.

⚠ DANGER: CONTACT WITH ELECTRICAL WIRING DURING USE MAY CAUSE EXPOSED METAL PARTS OF THE TOOL TO BECOME LIVE, RESULTING IN SERIOUS PERSONAL INJURY. ALWAYS HOLD THE CHAIN SAW BY THE INSULATED GRIPPING SURFACES DURING OPERATION.

⚠ WARNING: THE USE OF AN IMPROPERLY ASSEMBLED CHAIN SAW MAY RESULT IN SERIOUS PERSONAL INJURY. ONLY USE THIS TOOL AFTER IT HAS BEEN PROPERLY ASSEMBLED ACCORDING TO "UNPACKING AND ASSEMBLY" IN THIS MANUAL.

⚠ WARNING: MOMENTS OF INATTENTION DURING OPERATION OF THE CHAIN SAW MAY RESULT IN SERIOUS PERSONAL INJURY. BEFORE STARTING THE CHAIN SAW, MINIMIZE ALL DISTRACTIONS, KEEP BODY PARTS AWAY FROM SAW CHAIN, AND MAKE SURE THE CHAIN IS NOT IN CONTACT WITH ANY OBJECTS.

⚠ WARNING: USING ONE HAND TO OPERATE THE CHAIN SAW CAN RESULT IN PERSONAL INJURY. USE BOTH HANDS WHEN OPERATING THE CHAIN SAW (SEE FIG. 2).

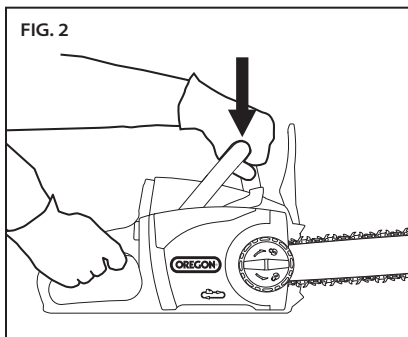

⚠ CAUTION: CONTACT FROM FLYING DEBRIS, OR ACCIDENTAL CONTACT WITH THE SAW CHAIN, MAY RESULT IN PERSONAL INJURY. ALWAYS WEAR PROTECTIVE EQUIPMENT FOR HEAD, EARS, HANDS, LEGS AND FEET.

⚠ CAUTION: ESTABLISH A BYSTANDER SAFETY ZONE OF 6 M (20 FT) PRIOR TO OPERATION OF THIS EQUIPMENT. BYSTANDER SAFETY ZONE IS A 6 M (20 FT) CIRCLE AROUND THE OPERATOR THAT MUST REMAIN FREE FROM BYSTANDERS, CHILDREN, AND PETS (FIG. 3).

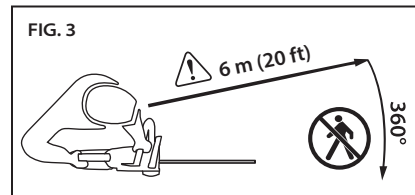

⚠ CAUTION: LIMBS UNDER TENSION CAN "SPRING BACK" AND CONTACT THE OPERATOR OR THROW THE CHAIN SAW OUT OF CONTROL, RESULTING IN PERSONAL INJURY. ALWAYS BE ALERT FOR WOOD UNDER TENSION WHICH MAY STRIKE THE OPERATOR OR CHAIN SAW WHEN CUT.

⚠ CAUTION: IMPROPER CHAIN TENSION OR LUBRICATION MAY INCREASE THE CHANCE OF INJURY DUE TO KICKBACK. ALWAYS FOLLOW THE INSTRUCTIONS IN "TENSIONING THE SAW CHAIN" IN THIS MANUAL.

⚠ CAUTION: WET OR GREASY GRIPPING SURFACES MAY CAUSE A LOSS OF CONTROL OF THE TOOL, RESULTING IN PERSONAL INJURY. ALWAYS KEEP HANDLES DRY, CLEAN, AND FREE OF OIL AND GREASE.

⚠ CAUTION: USING THE CHAIN SAW FOR APPLICATIONS OTHER THAN ITS DESIGNED PURPOSE MAY RESULT IN A HAZARDOUS CONDITION. THE CHAIN SAW IS DESIGNED SOLELY FOR CUTTING SMALL WOOD BRANCHES.

▲ CAUTION: TO PREVENT ACCIDENTAL CONTACT WITH THE SAW CHAIN DURING TRANSPORT, ALWAYS FIT THE BLADE COVER AND KEEP HANDS AND FINGERS AWAY FROM TRIGGER AREA (FIG. 4).

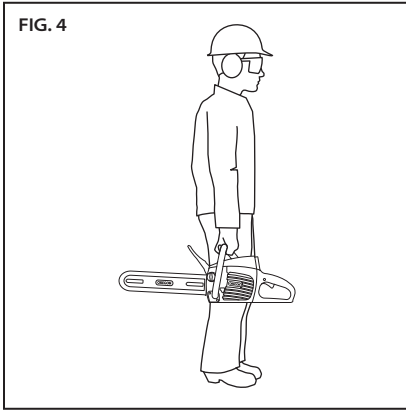

▲ CAUTION: PROLONGED USE OF POWER TOOLS HAS BEEN REPORTED TO CAUSE VASCULAR, MUSCULAR, OR NEUROLOGICAL DISORDERS (SUCH AS VIBRATION WHITE FINGER OR RAYNAUD'S SYNDROME). TO REDUCE THE RISK OF INJURY, FOLLOW THESE INSTRUCTIONS:

- WEAR GLOVES AND KEEP HANDS AND BODY WARM.
- MAINTAIN A FIRM GRIP ON THE CHAIN SAW, BUT DO NOT USE PROLONGED, EXCESSIVE PRESSURE. LET THE CHAIN SAW DO THE WORK.
- ENSURE THAT THE CUTTING SYSTEM IS MAINTAINED PROPERLY.
- TAKE FREQUENT BREAKS.

THE VIBRATION IN NORMAL USE CAN DIFFER FROM THE STATED VALUES IN THIS MANUAL, DEPENDING ON THE MATERIAL BEING CUT, MAINTENANCE OF THE CUTTING SYSTEM AND OTHER FACTORS.

- When cutting a limb that is under tension be alert for spring back. When the tension in the wood fibres is released the spring loaded limb may strike the operator and/or throw the chain saw out of control.
- Use extreme caution when cutting brush and saplings. The slender material may catch the saw chain and be whipped toward you or pull you off balance.
- Carry the chain saw by the front handle with the chain saw switched off and away from your body. When transporting or storing the chain saw always fit the guide bar cover. Proper handling of the chain saw will reduce the likelihood of accidental contact with the moving saw chain.
- Follow instructions for lubricating, chain tensioning and changing accessories. Improperly tensioned or lubricated chain may either break or increase the chance for kickback.
- Keep handles dry, clean, and free from oil and grease. Greasy, oily handles are slippery causing loss of control.
- Cut wood only. Do not use chain saw for purposes not intended. For example: do not use chain saw for cutting plastic, masonry or non-wood building materials. Use of the chain saw for operations different than intended could result in a hazardous situation.
- Use two hands when operating the chain saw.
- The work piece, bar, and chain can be hot after cutting. Wear gloves to avoid burns.
- Use proper auxiliary equipment and ensure that it is not damaged, of adequate strength, and securely placed. Use auxiliary equipment only for the purpose for which it is intended.

CAUSES AND OPERATOR PREVENTION OF KICKBACK



Kickback may occur when the nose or tip of the guide bar touches an object, or when the wood closes in and pinches the saw chain in the cut.

Tip contact in some cases may cause a sudden reverse reaction, kicking the guide bar up and back towards the operator.

Pinching the saw chain along the top of the guide bar may push the guide bar rapidly back towards the operator.

Either of these reactions may cause you to lose control of the saw which could result in serious personal injury. Do not rely exclusively upon the safety devices built into your saw. As a chain saw user, you should take several steps to keep your cutting jobs free from accident or injury.

Kickback is the result of tool misuse and/or incorrect operating procedures or conditions and can be avoided by taking proper precautions as given below:

- **Maintain a firm grip, with thumbs and fingers encircling the chain saw handles, with both hands on the saw and position your body and arm to allow you to resist kickback forces.** *Kickback forces can be controlled by the operator, if proper precautions are taken. Do not let go of the chain saw.*
- **Do not overreach and do not cut above shoulder height.** *This helps prevent unintended tip contact and enables better control of the chain saw in unexpected situations.*
- **Only use replacement bars and chains specified by the manufacturer.** *Incorrect replacement bars and chains may cause chain breakage and/or kickback.*

- Follow the manufacturer's sharpening and maintenance instructions for the saw chain. *Decreasing the depth gauge height can lead to increased kickback.*

KICKBACK SAFETY DEVICES ON THIS SAW

⚠ DANGER: NEVER MODIFY OR ATTEMPT TO DISABLE THE CHAIN BRAKE.

⚠ DANGER: ONLY USE REPLACEMENT BARS AND CHAINS SPECIFIED BY OREGON®. *Incorrect replacement bars and chains may cause chain breakage and increased risk of kickback injury.*

CHAIN BRAKE

This chain saw comes equipped with a chain brake, which stops both the motor and the motion of the chain when kickback occurs (Fig. 5). The chain brake can be activated by the forward motion of the front hand guard as the saw rotates backward during kickback; it can also be activated by the inertial forces generated from a kickback event.

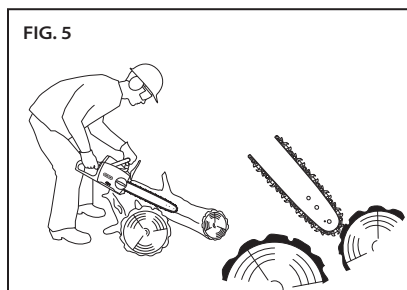

CHAIN

This saw comes equipped with a saw chain that met the reduced kickback requirements of ANSI B175.1 when tested on a representative sample of chain saws. For replacement chain, see "Specifications and Components" in this manual.

BAR

This saw comes equipped with a reduced kickback guide bar that has a small radius nose. Smaller radius noses have less potential for kickback than a bar of the same size with a larger nose radius.

When replacing the bar, only order the bar listed in this manual to maintain low kickback performance.

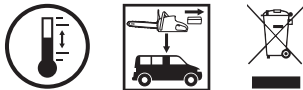
STORAGE, TRANSPORTING, AND DISPOSAL**STORING THE CHAIN SAW**

- Remove the battery pack from the chain saw.
- Clean chain saw thoroughly.
- Install the blade cover.
- Store in a dry place.
- Keep out of reach of children or pets.
- It is normal for a small amount of oil to seep from the guide bar when the chain saw is not in use. To protect against seepage, install the blade cover and place an absorbent pad under the bar.

STORING THE BATTERY PACK

When storing the battery pack longer than nine months, follow these guidelines:

- Remove the battery pack from the chain saw or charger.
- Store in a cool, dry place.
- Keep out of reach of children or pets.

- To prolong battery life, never store battery pack in a completely discharged condition (with no indicator lights lit) (Fig. 6).

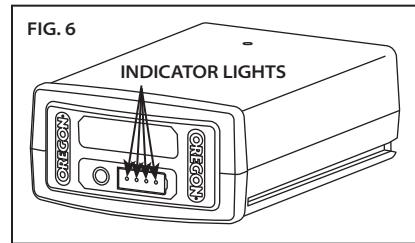

- For maximum battery life, make sure the battery pack is charged once per year or when the LED indicator shows only one light.
- Store at a temperature between -20°C and 30°C (-4°F to 86°F).

STORING THE CHARGER

- Remove battery pack from the charger.
- Disconnect charger from power source.
- Store in a dry place.
- Keep out of reach of children or pets.

See "Maintenance and Cleaning" for more information.

TRANSPORTING THE CHAIN SAW

- Remove battery pack from the chain saw.
- Install the blade cover.
- If desired, drain the bar and chain oil to reduce seepage.
- Carry saw with bar and chain facing behind the operator.
- Tools can shift during transport. Ensure the tool is secure and cannot fall or move into contact with people or property.

TRANSPORTING THE BATTERY PACK

Observe respective local and national regulations when shipping lithium ion batteries, compulsory labeling may be required.

CHAIN SAW AND CHARGER DISPOSAL

This OREGON® product is designed and manufactured with high quality materials and components which can be recycled and reused. Upon product end-of-life, and according to Directive 2002/95/EC, the electrical appliance should be disposed of separately from household waste. In the European Union, there are separate collection systems for used electrical and electronic products. Please dispose of this equipment in an environmentally correct manner at a local community waste collection/recycling centre.

BATTERY PACK DISPOSAL

Do not dispose of battery pack in normal household waste. Do not incinerate battery pack. Local waste management and recycling agencies have information on proper disposal or recycling according to environmental regulations.



BATTERY SAFETY

⚠ WARNING: IMPROPER BATTERY CARE CAN CAUSE THE BATTERY TO LEAK HAZARDOUS CHEMICALS, OVERHEAT, EMIT SMOKE, BURST, FLARE, EXPLODE, AND/OR IGNITE. FOLLOW THESE SAFETY RULES.

⚠ CAUTION: DO NOT DISPOSE OF THE BATTERY PACK IN THE HOUSEHOLD WASTE OR FIRE. LITHIUM ION BATTERY PACKS SHOULD BE RECYCLED BY A LOCAL AUTHORISED RECYCLER.

IMPORTANT: EXPOSURE TO EXCESSIVE HEAT CAN CAUSE A LOSS IN PERFORMANCE AND/OR SERVICE LIFE. DO NOT EXPOSE BATTERY PACK TO EXCESSIVE HEAT, SUCH AS THE INTERIOR OF A VEHICLE IN HOT WEATHER.

- Do not attempt to recharge a non-rechargeable battery pack.
- Do not disassemble or modify the battery pack. This can damage safety features.
- Do not connect the positive (+) and negative (-) terminals with metal objects or store the battery pack with metal objects such as coins or screws. This can cause short-circuiting and generate enough heat to cause burns.
- Do not incinerate the battery pack or expose to excessive heat. This can melt insulation or damage safety features.
- Do not use, charge, or store near heat higher than 80°C (176°F). This can cause overheating and internal short-circuiting.
- Do not expose to extremely wet conditions. This can damage safety features, cause extremely high current and voltage charging, and lead to abnormal chemical reactions.

- Use only the charger specifically designed for the battery pack, and follow the safety precautions described in “Charger Safety”. Using another charger can damage safety features, cause extremely high current and voltage charging, and lead to abnormal chemical reactions.
- Do not use OREGON® branded battery packs in non-OREGON® branded tools.
- Do not strike, pierce, or throw the battery pack, and do not use a damaged or deformed battery pack.
- If recharging fails, do not attempt to recharge.
- If the battery pack gives off an odor, generates heat, or is discolored, deformed, or abnormal in any way during use, recharging, or storage, immediately remove from the chain saw or charger.
- Any liquid leaking from the battery is corrosive, can damage eyes and skin, and may be toxic if swallowed.

CHARGER SAFETY

IMPORTANT SAFETY INSTRUCTIONS

⚠ WARNING: RISK OF ELECTRIC SHOCK. WHEN USED OUTDOORS, INSTALL ONLY TO A COVERED “CLASS A” GFCI PROTECTED RECEPTACLE THAT IS WEATHERPROOF WITH THE POWER UNIT CONNECTED TO THE RECEPTACLE. IF ONE IS NOT PROVIDED, CONTACT A QUALIFIED ELECTRICIAN FOR PROPER INSTALLATION. ENSURE THAT THE POWER UNIT AND CORD DO NOT INTERFERE WITH COMPLETELY CLOSING THE RECEPTACLE COVER.

IMPORTANT: THIS APPLIANCE IS NOT INTENDED FOR USE BY PERSONS (INCLUDING CHILDREN) WITH REDUCED PHYSICAL, SENSORY OR MENTAL CAPABILITIES, OR LACK OF KNOWLEDGE, UNLESS THEY HAVE BEEN GIVEN SUPERVISION OR INSTRUCTION BY A PERSON RESPONSIBLE FOR THEIR SAFETY. CHILDREN SHOULD BE SUPERVISED TO ENSURE THAT THEY DO NOT PLAY WITH THE APPLIANCES.

IMPORTANT: USE THIS CHARGER ONLY WITH THE SUPPLIED POWER CORD, MAKING SURE THAT THE INPUT PLUG CORRECTLY MATES TO THE OUTPUT RECEPTACLE.

When using electrical products, basic precautions should always be practiced including the following:

- **Read and follow all safety instructions before use.** *Read and follow all instructions that are on the product or provided with the product.*
- **Save these instructions.**
- **Do not use an extension cord.**
- **Damaged or entangled cords increase the risk of electric shock.** *Do not abuse the cord. Never use the cord for carrying, pulling or unplugging the power tool. Keep cord away from heat, oil, sharp edges or moving parts.*
- **Do not expose the charger to rain.** *For indoor use only.*
- **Do not use within 3 m (10 feet) of a pool.**
- **Do not use in a bathroom.**

UNPACKING AND ASSEMBLY

UNPACKING

⚠ DANGER: TO AVOID SERIOUS PERSONAL INJURY, DO NOT OPERATE THE CHAIN SAW WITHOUT THE GUIDE BAR, SAW CHAIN AND SIDE COVER PROPERLY ASSEMBLED.

⚠ WARNING: DO NOT ATTEMPT TO OPERATE THE CHAIN SAW IF ANY PART IS DAMAGED OR MISSING.

WHAT'S IN THE BOX?

The chain saw requires some assembly before use. These items ship with the chain saw:

- Powerhead
- Guide bar
- Saw chain
- Blade cover
- Chain tensioning gear
- Chain tensioning o-ring
- Chain tensioning screw
- Bar and chain oil
- Charger and power cord (if so equipped)
- Battery (if so equipped)

After removing the chain saw from the box, inspect it carefully to ensure no damage has occurred during shipping, and that no parts are missing. If any parts are damaged or missing, do not use the chain saw. Contact OREGON® Cordless Tool System at 888.313.8665 to obtain replacement parts.

CHECKING THE FRONT HAND GUARD POSITION

After unpacking the chain saw, check the position of the front hand guard. The chain saw will not run with the chain brake engaged. Pull the front hand guard back towards the front handle before operation (Fig. 7).

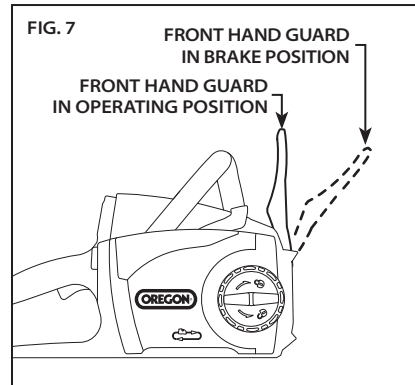

FILLING THE BAR AND CHAIN OIL RESERVOIR

IMPORTANT: BAR AND CHAIN OIL PREVENTS PREMATURE WEAR. NEVER OPERATE THE CHAIN SAW IF OIL IS NOT VISIBLE. CHECK OIL LEVEL FREQUENTLY AND FILL AS NEEDED.

Bar and chain oil is required to properly lubricate the guide bar and saw chain. The chain saw is equipped with an automatic oiler that deposits oil on the bar and chain when running, keeping them properly lubricated. Use OREGON® bar and chain oil for best results. It is specially designed to provide low friction and faster cuts. NEVER use oil or other lubricants not specifically designed for use on the bar and chain. This can lead to a clogged oil system, which may cause premature wear of the bar and chain.

Place the chain saw on its side on a firm, flat surface, so that the oil cap is on top (Fig. 8).

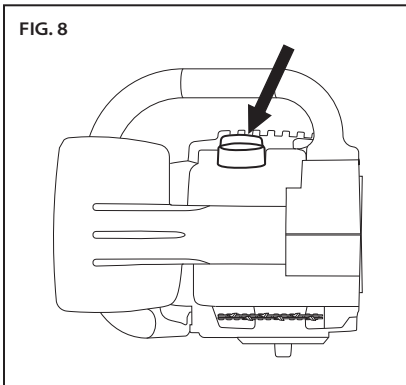

- Clean any debris from the cap area.
- Remove the cap.
- Carefully pour the bar and chain oil into the reservoir.
- Replace the cap and make sure oil is visible in the reservoir.

If oil is not visible in the reservoir, additional bar and chain oil is necessary.

PRIMING THE OILER

⚠ WARNING: TO REDUCE THE RISK OF INJURY, NEVER RUN THE CHAIN SAW WITHOUT THE SIDE COVER.

⚠ CAUTION: KEEP HANDS, CLOTHING, AND HAIR AWAY FROM THE DRIVE SPROCKET WHEN PRIMING THE OILER.

If this is the first time filling the bar and chain oil reservoir, or if the chain saw has been stored for a long period of time without use, prime the oiler.

- Insert the battery.
- Run the chain saw for about two minutes.
- Remove the battery.
- Remove the side cover by turning the side cover release knob counter clockwise.
- Check for oil on the bar pad (Fig 9).

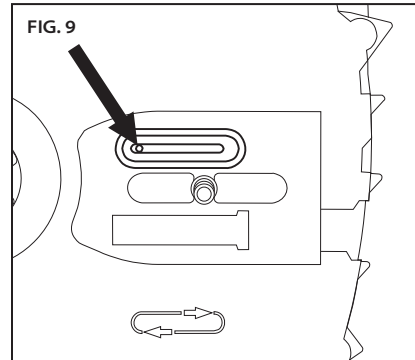

- If no oil is present on the bar pad, replace the side cover and run for another 30 seconds.
- When oil begins to seep from the hole, the chain saw is ready for guide bar and saw chain assembly.

If oil is not visible in the reservoir, additional bar and chain oil is necessary.

ASSEMBLING THE GUIDE BAR AND SAW CHAIN



⚠ WARNING: A BATTERY OPERATED TOOL WITH THE BATTERY PACK INSERTED IS ALWAYS ON AND CAN START ACCIDENTALLY. REMOVE THE BATTERY PACK FROM THE CHAIN SAW BEFORE ATTACHING THE BAR AND CHAIN.

Wear gloves.

- Remove the battery.
- Loosen the side cover release knob by turning it counter clockwise, then remove the side cover.
- There is a rubber o-ring that is important to the function of the saw. The rubber o-ring must be in place around the pin on the tensioner before the tensioner is screwed onto the bar (Fig. 10).

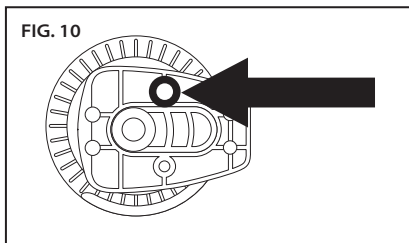

- Insert the screw from the back side of the chain tensioning gear and attach the chain tensioning gear onto the guide bar (Fig. 11).

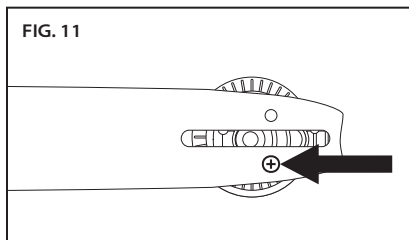

- Place the chain tensioning gear on the side of the guide bar facing you such that the rectangular piece does not protrude past the edges of the guide bar and insert the screw.
- Place the guide bar on the bar pad by sliding the bar slot over the alignment flange (Fig. 12), with the mounting stud inserted through the hole in the chain tensioning gear.

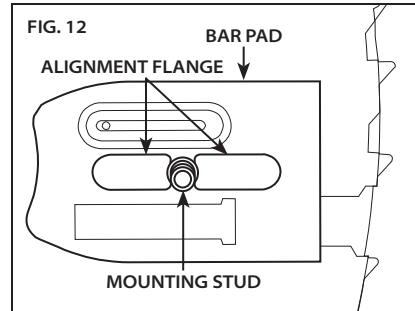

- Loop the new saw chain onto the drive sprocket so that the cutting edges of the teeth along the top of the bar face away from the powerhead (Fig. 13).

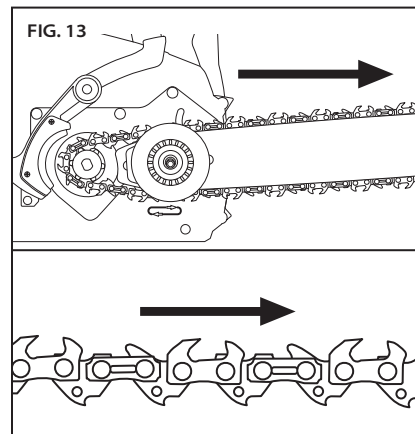

- Feed the chain into the groove of the bar. Rotate the chain tensioning gear to slide the bar away from the motor to remove slack from the chain (Fig. 14).

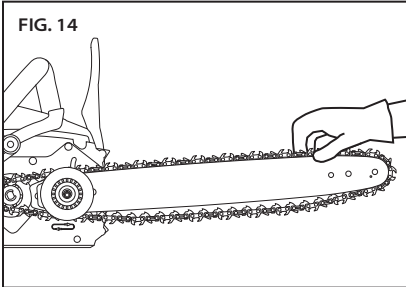

- Install the side cover, making sure the chain catcher is properly seated in its hole, then lightly tighten the side cover release knob (Fig. 15).

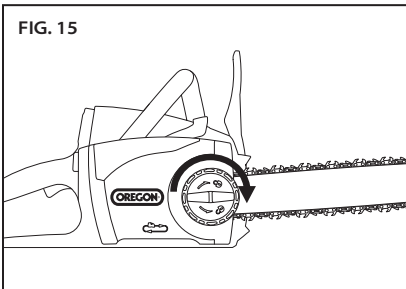

TENSIONING THE SAW CHAIN



⚠ WARNING: A BATTERY OPERATED TOOL WITH THE BATTERY PACK INSERTED IS ALWAYS ON AND CAN START ACCIDENTALLY. REMOVE THE BATTERY PACK FROM THE CHAIN SAW BEFORE ATTACHING THE EXTENDABLE SHAFT, BAR, AND CHAIN.

⚠ WARNING: IF THE CHAIN IS STILL LOOSE WHEN THE SAW IS AT MAXIMUM TENSION, REPLACE THE CHAIN.

IMPORTANT: ONLY TENSION THE SAW CHAIN WHEN THE CHAIN IS COOL. A HOT CHAIN MAY CONTRACT AND DAMAGE THE GUIDE BAR OR CHAIN AS IT COOLS.

Wear gloves.

- Remove the battery.
- Loosen the side cover release knob slightly, but do not remove the side cover.
- Hold up the nose of the guide bar (Fig. 16) and turn the chain tensioning ring clockwise.

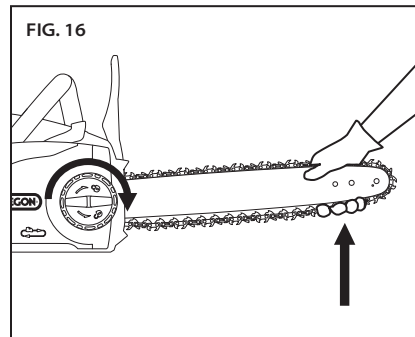

- Tighten the chain tensioning ring until the lowest cutters underneath the bar contact the bar rail (Fig. 17).

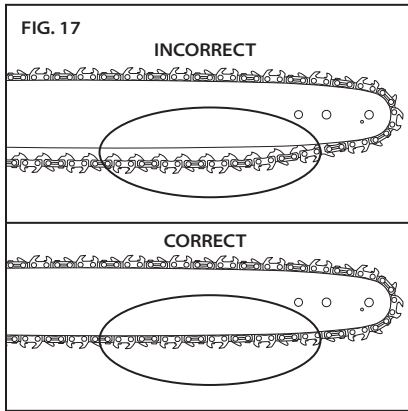

- Saw chain tension is correct when, with some effort, a gloved hand can pull the chain smoothly around the bar. The chain should touch the underside of the bar rail (Fig. 18).

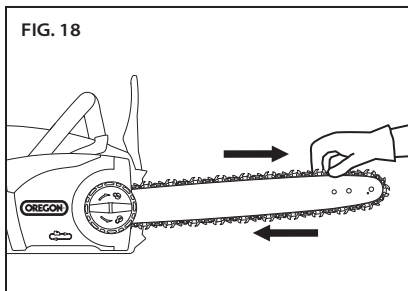

- Tighten the side cover release knob.
- After a short period of use, allow the chain to cool, remove the battery and check the tension again. Watch tension carefully for the first half-hour of use and periodically throughout the life of the chain readjusting as required when the chain and bar are cool to the touch. Never tension chain when it is hot.

Chain will stretch as a result of normal use, however, insufficient oil, aggressive use or failure to perform recommended maintenance can lead to premature stretching.

OPERATING THE SAW

BATTERY PACK AND CHARGER

▲ WARNING: DO NOT CHARGE THE BATTERY PACK IN THE RAIN.

BATTERY PACK LED CHARGE-LEVEL INDICATOR

The lithium ion battery pack is equipped with an LED charge-level indicator. To test the charge level of the battery pack, press the indicator button on the battery pack's face (Fig. 19).

No lights: recharge.

One steady green light:
less than 25% charged.
Charge battery pack before use.

Two steady green lights:
26–50% charged.

Three steady green lights:
51–75% charged.

Four steady green lights:
76–100% charged.

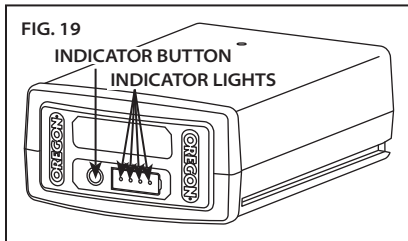

CONNECTING THE CHARGER

If the charger includes a separate power cord, connect the charger cord to the charger and to the proper electrical outlet (Fig. 20).

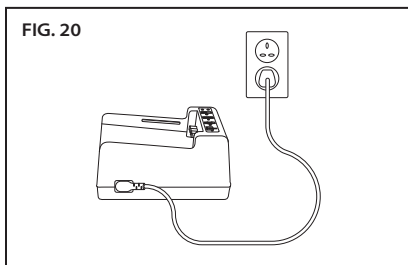

Only use the cord set that was supplied with the charger. At first use, verify that the plug type matches the receptacle.

CHARGER LED CHARGE-STATE INDICATOR

The battery charger is equipped with an LED charge-state indicator that indicates the state of charging as well as conditions that may delay or prevent charging (Fig. 21).

Note: Until a battery pack is inserted, no lights will be visible.

Blinking orange light: a fault condition exists. There are several potential causes. See "Troubleshooting" in this manual.

Steady orange light: the battery pack temperature is beyond the acceptable range (0°C/32°F to 40°C/104°F). Allow the battery pack to reach the acceptable temperature range before charging. The pack may be left on the charger as the temperature adjusts. Charging will begin when the proper temperature is reached.

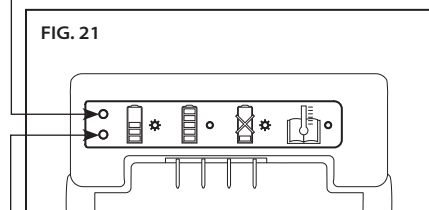

Blinking green light: battery pack is charging.

Steady green light: battery pack is ready for use.

CHARGING THE BATTERY PACK

⚠ WARNING: FAILURE TO FOLLOW PROPER CHARGING PROCEDURES MAY CAUSE EXCESSIVE VOLTAGE, EXCESSIVE CURRENT FLOW, LOSS OF CONTROL DURING CHARGING, LEAKAGE OF HAZARDOUS CHEMICALS, HEAT GENERATION, BURSTING, OR FIRE. FOLLOW THESE CHARGING INSTRUCTIONS.

With the charger cord connected to the charger and plugged into an electrical outlet, align the grooves in the battery with the rails on the charger and slide the battery pack onto the charger until fully seated (Fig. 22).

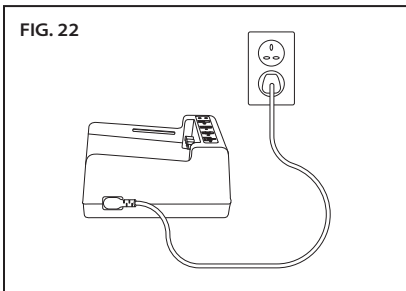

Check the charge-state indicator for charging conditions.

INSERTING AND RELEASING THE BATTERY PACK

Only use the OREGON® brand battery packs specified in these operating instructions.

Align the groove in the battery with the rails inside the battery port. Firmly insert the battery pack into the chain saw's battery port, pressing forward until it clicks as it locks into place (Fig. 23).

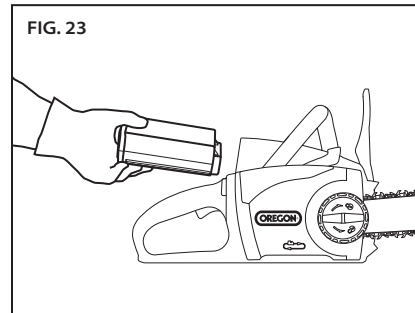

To remove the battery pack, lift up on the battery release and remove the pack (Fig. 24).

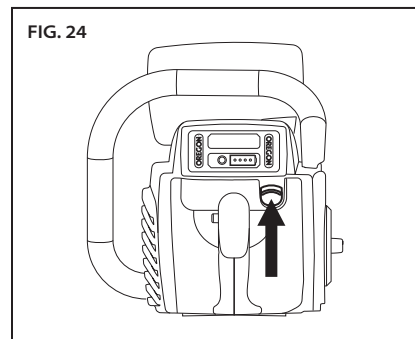

GENERAL OPERATION

⚠ DANGER: TO AVOID SERIOUS PERSONAL INJURY, DO NOT OVERREACH AND DO NOT STAND ON A LADDER, STEPSTOOL OR ANY RAISED POSITION THAT IS NOT FULLY SECURED. NEVER CUT ABOVE SHOULDER HEIGHT.

⚠ WARNING: TO REDUCE THE RISK OF INJURY, ALWAYS WEAR PROPER BOOTS, LONG PANTS, GLOVES, HEAD, EAR AND EYE PROTECTION.

OPERATING TEMPERATURE

This chain saw is designed to operate within a temperature range of 0°C to 40°C (32°F to 104°F).

GRIP

Always grip the tool with both hands. Grasp the front handle with the left hand and the rear handle with the right (Fig. 25). Wrap the fingers over the top of the handle with the thumb below the handle.

**FOOTING**

Stand with both feet on solid ground with weight evenly spread between them (Fig. 26).

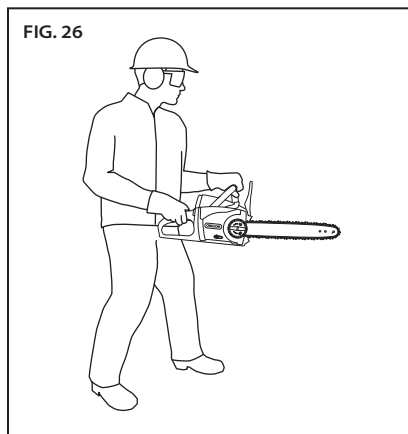
**STOPPING THE SAW**

Release the trigger switch to stop the chain saw.

STARTING THE CHAIN SAW

⚠ WARNING: TO REDUCE THE RISK OF INJURY, NEVER DEFEAT THE INTERLOCK BY TAPING, WIRING OR TYING DOWN THE TRIGGER LOCK-OUT.

Make sure the chain brake is not engaged.

Grasp the front and rear handles firmly. Press and hold the trigger lock-out with the thumb (1). To start the saw, squeeze the trigger switch (2) (Fig. 27). There is no need to continue to press the trigger lock-out. It will remain disengaged until the trigger is released.

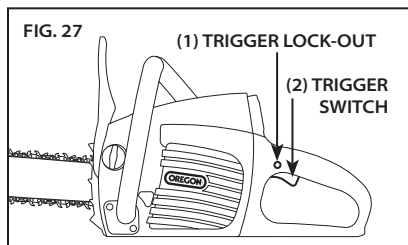

TESTING THE CHAIN BRAKE

Make sure the chain brake is working before using the chain saw. To check brake operation:

- Place the saw on a firm, flat surface.
- Start the saw briefly.
- Keep the left hand on the front handle and roll the left wrist to move the front hand guard forward to manually activate the chain brake (Fig. 28).

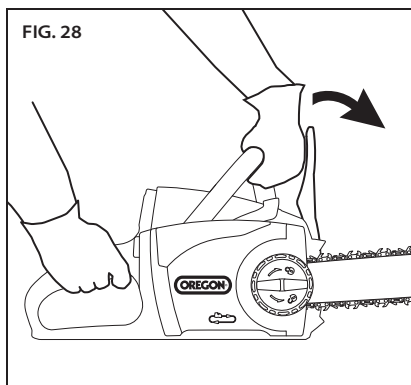

- Release the trigger switch.

A properly functioning chain brake stops the motor and saw chain immediately. If the motor and saw chain do not stop immediately, have the chain brake checked at an approved service location.

- Return the front hand guard to operating position.

CUTTING

⚠ WARNING: TO REDUCE THE RISK OF INJURY, WEAR PROPER BOOTS, LONG PANTS, GLOVES, HEAD, EAR AND EYE PROTECTION.

⚠ WARNING: TO REDUCE THE RISK OF INJURY, ALWAYS BE SURE OF FOOTING AND HOLD THE CHAIN SAW FIRMLY WITH BOTH HANDS WHILE THE MOTOR IS RUNNING.

⚠ WARNING: TO REDUCE THE RISK OF INJURY, PLAN AHEAD AND PLAN MULTIPLE ESCAPE PATHS BEFORE BEGINNING WORK.

⚠ CAUTION: ESTABLISH A BYSTANDER SAFETY ZONE OF 6 M (20 FT) PRIOR TO OPERATION OF THIS EQUIPMENT. *Bystander safety zone is a minimum 6 m (20 ft) circle around the operator that must remain free from bystanders, children and pets (Fig. 29). Felling operations require a larger safety zone according to the size of the tree, see "Felling a Tree" section.*

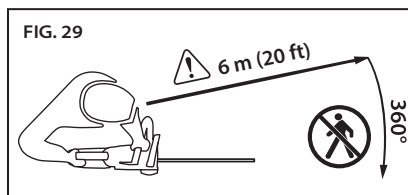

IMPORTANT: PRACTICE CUTTING LOGS ON A SAWHORSE OR CRADLE UNTIL YOU BECOME COMFORTABLE OPERATING THE SAW.

To get the best performance and operate the saw safely, follow these instructions:

- Observe all applicable national and municipal rules and regulations for cutting.
- Take frequent breaks to reduce the risk of injury.
- Before beginning to cut, make sure the saw chain is properly tensioned and the chain is sharp.

Saw chains are made to cut wood only. Do not use the chain saw to cut any other materials, and do not allow the chain to come into contact with dirt, stones, nails, staples or wire. These materials are extremely abrasive and will wear away protective plating from the chain in a very short time.

Sharpen or replace the saw chain if any of these conditions occur:

- The pressure required to make cuts increases noticeably.
- Wood chips coming off of the chain are very fine or dust-like.

Do not work with a dull chain as it will increase the effort required to cut, cause jagged cuts, increase wear on the chain saw and increase the risk of kickback. Never force a dull chain to cut.

- Assume the proper cutting grip and stance in front of the wood with the saw turned off. Press the trigger lock-out and squeeze the trigger switch. Let the chain reach full speed before beginning the cut.
- Begin cutting by lightly pressing the guide bar against the wood. Use only light pressure and let the saw do the work.
- Maintain a steady speed throughout the cut releasing pressure just before the end of the cut.
- Know the location of the tip of the bar at all times and avoid contact with other objects.
- If the saw stops suddenly when cutting, remove the saw from the cut, then resume cutting using lighter pressure on the work piece.

PRUNING

⚠ CAUTION: FALLING LIMBS MAY BOUNCE OR “SPRING BACK” AFTER THEY HIT THE GROUND SO IT IS ESSENTIAL TO KEEP THE GROUND CLEAR TO PROVIDE MULTIPLE RETREAT PATHS. *Clear the work area and wear head protection.*

Pruning is removing dead or overgrown branches to maintain plant health.

- Plan retreat paths before beginning to cut, and make sure there are no obstructions. Always know how to get out of the way of falling branches.
- Make sure bystanders or helpers are a safe distance from falling branches. Bystanders or helpers should not stand directly in front of or behind the operator. See Fig. 28.
- Maintain solid footing and hold the chain saw firmly with both hands. Do not overreach. Never climb a tree or ladder to reach high limbs.
- Secure any branches that might be hazardous.
- Use proper auxiliary equipment.
- Prune lower limbs before pruning higher ones.
- Allow the saw chain to achieve full speed before cutting.
- Apply light pressure to the branch.
- For long limbs (Fig. 30), cut the end of the limb first (1) to relieve pressure from the limb, then prune closer to the trunk (2).

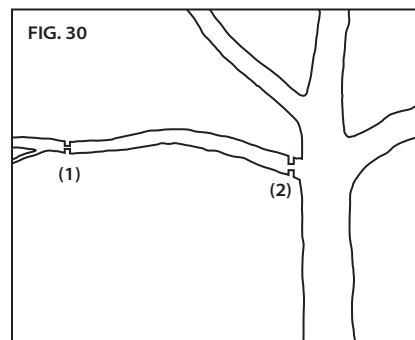

- Thick limbs (greater than 10 cm (4 inch) in diameter) can splinter or pinch the chain when making a single cut from the top. To avoid pinching or splintering, first make one shallow relief cut on the bottom surface of the limb (1), then cut the limb all of the way through from the top of the limb (2) to match the bottom cut (Fig. 31).

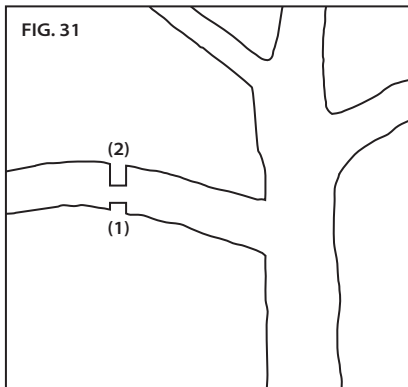

- After most of the limb has been removed, make one smooth cut near the trunk (Fig. 32).

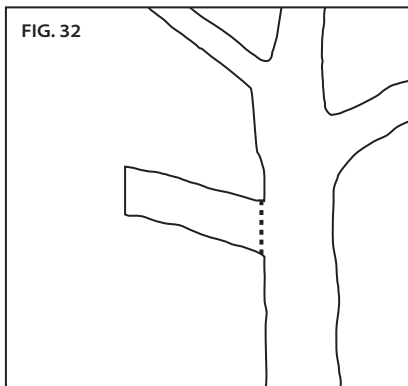

FELLING A TREE

⚠ CAUTION: A TREE IS LIKELY TO ROLL OR SLIDE DOWNHILL AFTER IT IS FELLED. Plan and clear a retreat path before cuts are started. The retreat path should extend back and diagonally to the rear of the expected line of fall (Fig. 33).

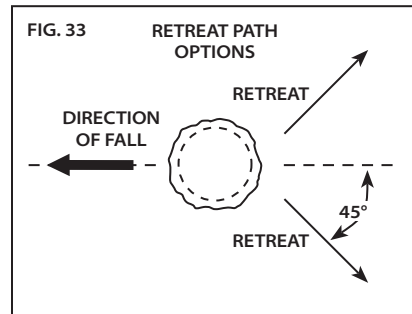

Felling is cutting down a tree.

- Before felling is started, consider the natural lean of the tree, the location of larger branches and the wind direction to judge which way the tree will fall.
- Remove dirt, stones, loose bark, nails, staples and wire from the tree where felling cuts are to be made.
- When bucking and felling operations are being performed by two or more persons at the same time, separate the felling operation from the bucking operation by a distance of at least twice the height of the tree being felled.
- Trees should not be felled in a manner that would endanger any person, strike any utility line or cause any property damage. If the tree contacts any utility line, immediately leave the area and notify the utility company.
- Use the metal spikes on the front of the saw to support the saw on the wood. Set metal spiked bumper into the wood and use as a leverage point to increase stability when cutting large diameter wood.

NOTCHING UNDERCUT

- First, make the notch 1/3 the diameter of the tree perpendicular to the direction of fall. Make the lower horizontal notching undercut first (1). This will help to avoid pinching of either the saw chain or the guide bar when the second cut (2) is being made (Fig. 34).

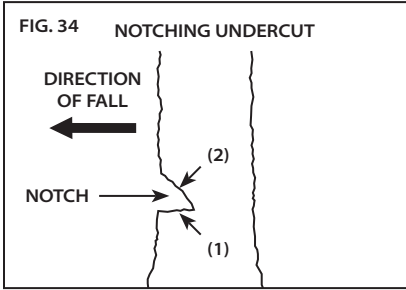

FELLING BACK CUT

- Second, make the felling back cut at least 50 mm (2 in) higher than the horizontal notching undercut (Fig. 35). Keep the felling back cut parallel to the horizontal notching undercut.

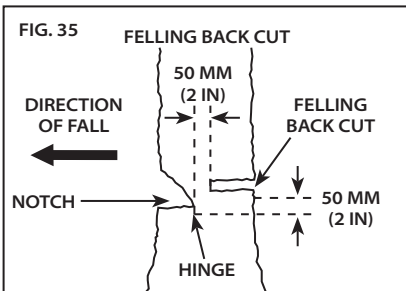

- Make the felling back cut so enough wood is left to act as a hinge. The hinge wood keeps the tree from twisting and falling in the wrong direction. Do not cut through the hinge.
- As the felling cut gets close to the hinge, the tree should begin to fall.

- If there is any chance that the tree may not fall in the desired direction or it may rock back and bind the saw chain, stop cutting before the felling back cut is complete and use wedges of wood, plastic or aluminium to open the cut and drop the tree along the desired line of fall.

- When the tree begins to fall, remove the chain saw from the cut, stop the motor, put the chain saw down, then use the retreat path planned.

- Be alert for overhead limbs falling and watch footing.

LIMBING A TREE

⚠ CAUTION: LIMBS UNDER TENSION CAN “SPRING BACK” AND CONTACT THE OPERATOR OR THROW THE CHAIN SAW OUT OF CONTROL RESULTING IN PERSONAL INJURY.

Always be alert for wood under tension which may strike the operator or chain saw when cut.

Limbing is removing the branches from a fallen tree.

- When limbing, leave larger lower limbs to support the log off the ground.
- Remove the small limbs in one cut.
- Branches under tension should be cut from the bottom up to avoid binding the chain saw (Fig. 36).

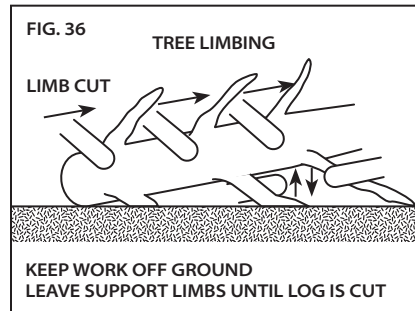

BUCKING A LOG

⚠ CAUTION: BUCKING LOGS UNDER TENSION INCREASES THE CHANCE OF KICKBACK. Use one of the methods below to support the log when bucking.

Bucking is cutting a log into lengths. It is important to make sure footing is firm and weight is evenly distributed on both feet. When possible, the log should be raised and supported by the use of limbs, logs or chocks.

- When the log is supported along its entire length, cut from the top (overbuck) (Fig. 37).

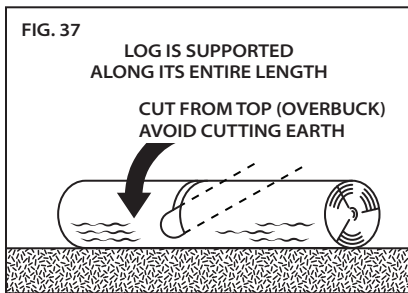

- When the log is supported on one end, cut 1/3 the diameter from the underside (underbuck), then make the finished cut by overbucking to meet the first cut (Fig. 38).

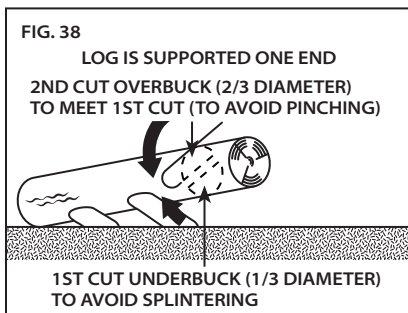

- When the log is supported on both ends, cut 1/3 of that diameter from the top overbuck, then make the finished cut by underbucking the lower 2/3 to meet the first cut (Fig. 39).

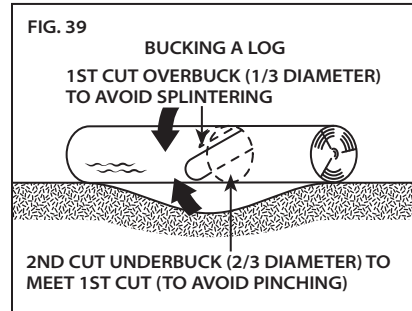

- When bucking on a slope, always stand on the uphill side of the log (Fig. 40).

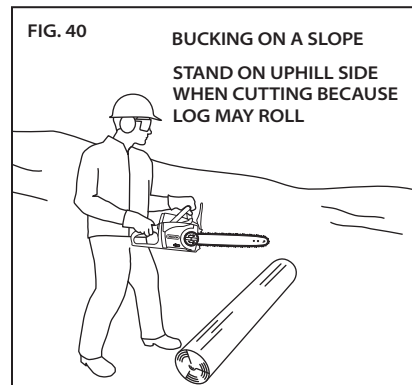

- To maintain complete control when cutting through, release the cutting pressure near the end of the cut without relaxing the grip on the chain saw handles.
- Don't let the chain contact the ground.
- After completing the cut, wait for the saw chain to stop before you move the chain saw.
- Always stop the motor before moving from tree to tree.

SHARPENING WITH POWERSHARP®

⚠ WARNING: POWERSHARP® SHOULD NOT BE USED IN THE PRESENCE OF EXPOSED, EXTREMELY FLAMMABLE MATERIALS SUCH AS GASOLINE AND ACETYLENE.

⚠ CAUTION: SHARPENING WITH THE POWERSHARP® SYSTEM PRODUCES LOW ENERGY SPARKS.

⚠ CAUTION: THE POWERSHARP® INTEGRATED SHARPENING SYSTEM IS FOR USE ONLY WITH POWERSHARP® CHAIN. NEVER ATTEMPT TO SHARPEN OTHER CHAIN WITH THE INTEGRATED SHARPENER. DAMAGE TO THE CHAIN AND SHARPENER WILL OCCUR.

INTRODUCTION TO POWERSHARP®

This chain saw is equipped with the PowerSharp® integrated sharpening system, a fast and easy way to sharpen chain on the saw. It is time to sharpen the saw chain when cuts take longer or the wood chips become smaller, turning the wood chips into saw dust.

SHARPENING THE CHAIN

IMPORTANT: POWERSHARP® CHAIN USES UNIQUE TOP-SHARPENING CUTTERS AND CAN ONLY BE SHARPENED WITH A GENUINE POWERSHARP® SHARPENER.

- With the saw at full speed, lightly lift the PowerSharp® lever for 3–5 seconds (Fig. 41). Sparks will be visible when the cutters are in contact with the sharpening stone.

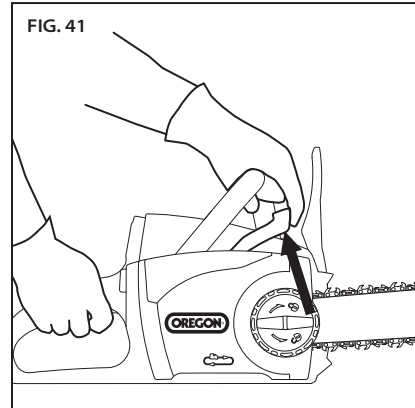

- Make a test cut to determine if the chain has been sufficiently sharpened. If not, repeat the sharpening procedure until the chain is sufficiently sharp.

IMPORTANT: DO NOT APPLY TOO MUCH FORCE WHEN SHARPENING. EXCESSIVE FORCE CAN REDUCE THE PERFORMANCE OF THE SHARPENING STONE.

IMPORTANT: IT IS NORMAL TO SEE A SMALL AMOUNT OF SPARKS AND SMOKE DURING SHARPENING AS THE CUTTERS CONTACT THE STONE AND FRICTION HEATS THE CHAIN.

WHEN TO REPLACE THE SHARPENING STONE

The sharpening stone is designed to wear at the same rate as the chain. Always replace the stone when replacing the chain even if it appears to have more life. See "Replacing a Worn Saw Chain and Sharpening Stone" in this manual.

MAINTENANCE AND CLEANING



⚠ WARNING: FAILURE TO IDENTIFY AND REPLACE DAMAGED OR WORN PARTS CAN CAUSE SERIOUS PERSONAL INJURY. INSPECT THE CHAIN SAW REGULARLY. REGULAR INSPECTION IS THE FIRST STEP TO PROPER MAINTENANCE. FOLLOW THE GUIDELINES BELOW TO MAXIMISE SAFETY AND SATISFACTION. HAVE ANY DAMAGED OR EXCESSIVELY WORN PARTS REPLACED IMMEDIATELY.

⚠ WARNING: A BATTERY OPERATED TOOL WITH THE BATTERY PACK INSERTED IS ALWAYS ON AND CAN START ACCIDENTALLY. REMOVE THE BATTERY PACK FROM THE CHAIN SAW BEFORE INSPECTING, CLEANING, OR PERFORMING MAINTENANCE.

⚠ CAUTION: WHEN CLEANING THE CHAIN SAW, DO NOT IMMERSE IN WATER OR OTHER LIQUIDS.

INSPECTION

Before each use and if the chain saw has been dropped, inspect these parts:

- Handles: Front and rear handles should not have cracks or other damage. They should be clean and dry.
- Front Hand Guard: The front hand guard should be free of damage and able to move easily back and forth. When moved, the front hand guard should activate the chain brake.
- Guide Bar: The bar should be straight and free of chips, cracks or excessive wear.
- Saw Chain: The chain should be properly tensioned and sharp and all components free of cracks, chips, broken teeth or excessive wear. See

“Tensioning the Saw Chain” and “Sharpening with PowerSharp®”.

- Side Cover: The side cover should be free of cracks or other damage. It should fit tightly to the saw body with no warping. Make sure the chain catcher is free of cracks.
- Battery Pack: The battery pack should be clean, dry, with no signs of puncture, impact, or other damage. The contacts should be clean, dry and free of debris.
- Battery Port: The battery port and contacts should be clean, dry, and free of debris.
- Chain Brake: Test the chain brake to make sure it is functioning properly. See “Testing the Chain Brake” under “General Operation”.
- Oil Level: Make sure the oil reservoir is full before use. See “Filling the Bar and Chain Oil Reservoir”.
- Automatic Oiler: When the chain saw is running without the guide bar and saw chain attached, a small amount of oil should seep from the hole in the bar pad. See “Priming the Oiler”.
- Motor Cover: Check for cracks in the cover and debris in the air intake vents.

Periodically inspect these parts:

- Drive Sprocket: Look for deep grooves, broken teeth or burrs.
- Chain Tensioning Gear: Inspect the gear for cracks, chips, loose screw, warping or other damage.
- Bar-Mounting Area Underneath Side Cover: Make sure the mounting stud is not bent, stripped or cross-threaded and that the bar pad and alignment flange are free of debris and intact.
- Charger: The charger should be clean, dry, and free of punctures or other damage. The battery tray and contacts should be free of debris.

TENSIONING THE SAW CHAIN

IMPORTANT: ONLY TENSION THE SAW CHAIN WHEN THE CHAIN IS COOL. A HOT CHAIN MAY CONTRACT AND DAMAGE THE GUIDE BAR OR CHAIN AS IT COOLS.

If the chain does not touch the underside of the bar when the chain saw is off and cool, it should be tensioned.

Tension the chain as described in “Tensioning the Saw Chain” in the “Unpacking and Assembly” section of this manual.

REPLACING A WORN SAW CHAIN AND SHARPENING STONE

⚠ CAUTION: REPLACE POWERSHARP® SAW CHAIN AND THE SHARPENING STONE AT THE SAME TIME. FAILURE TO DO SO COULD RESULT IN DECREASED PERFORMANCE OR DAMAGE TO THE CHAIN AND/OR SHARPENING STONE.

⚠ CAUTION: THE POWERSHARP® INTEGRATED SHARPENING SYSTEM IS FOR USE ONLY WITH POWERSHARP® CHAIN. REMOVE THE SHARPENING STONE WHEN USING SAW CHAIN OTHER THAN POWERSHARP®. FAILURE TO DO SO MAY RESULT IN DAMAGE TO THE SAW CHAIN, SHARPENING SYSTEM AND/OR CHAIN SAW.

When the saw chain becomes cracked or has broken teeth, is stretched to the point that it cannot be kept at proper tension or simply cannot be sharpened, it must be replaced.

Wear gloves.

- Remove the battery.
- Loosen the side cover release knob slightly, but do not remove the side cover.
- Loosen the chain tensioning ring (turn it counter clockwise) as far as it will go.
- Loosen the side cover release knob and remove the side cover.
- Remove the saw chain.
- Remove the two screws holding the sharpening stone (Fig. 42).

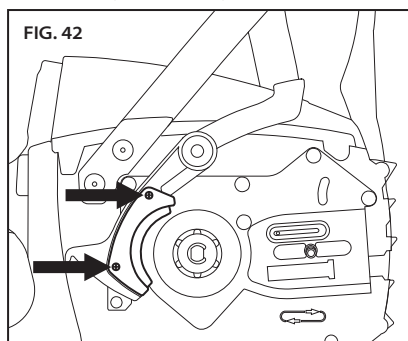

- Remove the stone.
- Make sure the PowerSharp® lever and surrounding area are free of debris.
- Place the new stone on the lever and replace the screws.
- Replace the guide bar and saw chain. See “Assembling the Guide Bar and Saw Chain” section in this manual.
- Tension the chain as described in “Tensioning the Saw Chain” in the “Unpacking and Assembly” section of this manual.

IMPORTANT: THE SAW CHAIN MUST BE PROPERLY TENSIONED BEFORE USING. SEE “TENSIONING THE SAW CHAIN” IN THE “UNPACKING AND ASSEMBLY” SECTION OF THIS MANUAL.

MAINTAINING THE GUIDE BAR

⚠ WARNING: THE EDGES OF A WORN GUIDE BAR, PARTICULARLY THE EDGES OF THE GROOVE WHERE THE CHAIN TOUCHES THE BAR, CAN BE EXTREMELY SHARP. USE APPROPRIATE HAND PROTECTION.

⚠ CAUTION: THE GUIDE BAR CAN BE HOT AFTER CUTTING. WEAR GLOVES TO AVOID BURNS.

To even bar wear and maximise bar life, flip the bar occasionally.

Wear gloves.

- Remove the battery.
- Loosen the side cover release knob slightly, but do not remove the side cover.
- Loosen the chain tensioning ring (turn it counter clockwise) as far as it will go.
- Loosen the side cover release knob and remove the side cover.
- Remove the bar and chain and inspect for damage and wear.
- Remove the screw from the back side of the chain tensioning gear and remove the chain tensioning gear from the guide bar (Fig. 43).

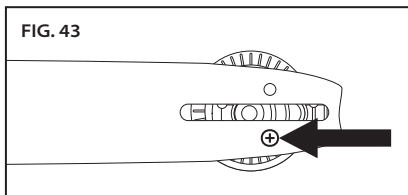

- Flip the bar (Fig. 44).

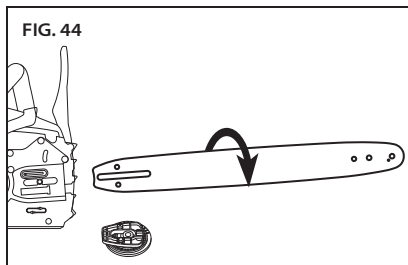

- Replace the guide bar and saw chain. See "Assembling the Guide Bar and Saw Chain" section in this manual.
- Tension the chain as described in "Tensioning the Saw Chain" in the "Unpacking and Assembly" section of this manual.

REPLACING A WORN GUIDE BAR

⚠ WARNING: THE EDGES OF A WORN GUIDE BAR, PARTICULARLY THE EDGES OF THE GROOVE WHERE THE CHAIN TOUCHES THE BAR, CAN BE EXTREMELY SHARP. USE APPROPRIATE HAND PROTECTION.

When the guide bar becomes cracked or has excessive wear around the edges, particularly in the groove where the saw chain touches the bar, it must be replaced. Also, if the nose sprocket is worn, has teeth missing or does not turn smoothly, the bar must be replaced.

Wear gloves.

- Remove the battery.
- Loosen the side cover release knob slightly, but do not remove the side cover.
- Loosen the chain tensioning ring (turn it counter clockwise) as far as it will go.
- Loosen the side cover release knob and remove the side cover.
- Remove the bar and chain.
- Remove the screw from the back side of the chain tensioning gear and remove the chain tensioning gear from the guide bar as described in "Maintaining the Guide Bar".
- Place the chain tensioning gear on the new guide bar and replace the screw.
- Replace the guide bar and saw chain. See "Assembling the Guide Bar and Saw Chain" section in this manual.
- Tension the chain as described in "Tensioning the Saw Chain" in the "Unpacking and Assembly" section of this manual.

REPLACING A WORN CHAIN TENSIONING GEAR

Replace the chain tensioning gear if it will not hold the bar and chain at proper tension or if it is otherwise damaged.

Wear gloves.

- Remove the battery.
- Loosen the side cover release knob slightly, but do not remove the side cover.
- Loosen the chain tensioning ring (turn it counter clockwise) as far as it will go.
- Loosen the side cover release knob and remove the side cover.
- Remove the bar and chain.
- Remove the screw from the back side of the chain tensioning gear and remove the chain tensioning gear from the guide bar.
- Place the new chain tensioning gear on the side of the guide bar facing you and replace the screw.
- Replace the guide bar and saw chain. See "Assembling the Guide Bar and Saw Chain" section in this manual.
- Tension the chain as described in "Tensioning the Saw Chain" in the "Unpacking and Assembly" section of this manual.

REPLACING THE DRIVE SPROCKET

Replace the drive sprocket after every two saw chain replacements or when the sprocket is damaged.

Wear gloves and eye protection.

- Remove the battery.
- Loosen the side cover release knob slightly, but do not remove the side cover.
- Loosen the chain tensioning ring (turn it counter clockwise) as far as it will go.
- Loosen the side cover release knob and remove the side cover.
- Remove the bar and chain.
- Use a small flat screwdriver to pry open and remove the e-clip, then remove the washer and drive sprocket (Fig. 45).

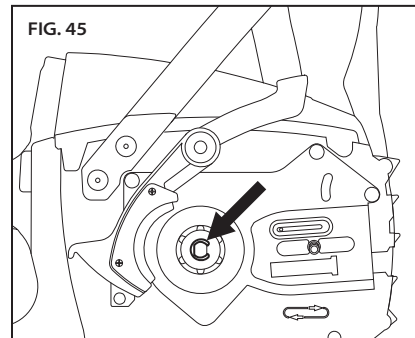

- Insert the new drive sprocket and washer, and install the new e-clip (Fig. 46).

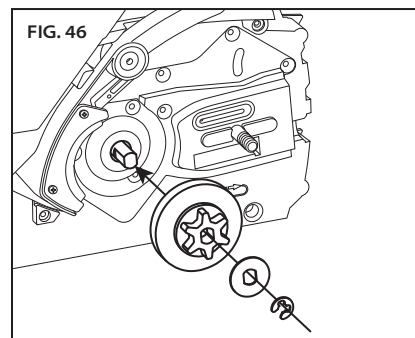

- Replace the guide bar and saw chain. See “Assembling the Guide Bar and Saw Chain” section in this manual.
- Tension the chain as described in “Tensioning the Saw Chain” in the “Unpacking and Assembly” section of this manual.

CLEANING

⚠ WARNING: TO REDUCE THE RISK OF INJURY, REMOVE BATTERY PACK BEFORE CLEANING.

⚠ CAUTION: WHEN CLEANING THE CHAIN SAW POWERHEAD, DO NOT IMMERSE IN WATER OR OTHER LIQUIDS.

Wear gloves and eye protection.

- Remove the battery.
- Remove wood chips and other debris from the battery port. Make sure the contacts are clean and dry.
- After use, clean debris from the saw chain and guide bar. Wipe power head with a clean cloth moistened with a mild soap solution. Never use harsh cleaners or solvents.
- Always clean out wood chips, saw dust and dirt from the bar groove when replacing the chain.
- Ensure that the chain tensioning gear is free of wood chips and other debris.

BATTERY PACK

IMPORTANT: THERE ARE NO USER SERVICEABLE PARTS INSIDE THE BATTERY PACK. DO NOT DISASSEMBLE.

Lithium ion batteries have a finite operating life. If the amount of cutting time per charge decreases noticeably, the battery pack is at the end of its useful life and should be replaced.

- Make sure the battery pack, including the contacts, is clean, dry, and has no signs of puncture, impact, or other damage. Broken batteries can cause fires or emit hazardous chemicals.
- Clean dirty contacts with a soft, dry cloth. Dirt or oil can cause a poor electrical connection, resulting in loss of power.

CHARGER

- Unplug the charger from the electrical outlet.
- Clean dirty contacts with a soft, dry cloth.

ADDITIONAL MAINTENANCE INFORMATION

For further information on maintaining the saw chain, guide bar, and drive sprocket, consult the OREGON® Maintenance and Safety Manual at <http://oregonproducts.com/maintenance/manual.htm>.

TROUBLESHOOTING

Use this table to see possible solutions for problems with the chain saw. If these suggestions do not solve the problem, see “Warranty and Service”.

SYMPTOM	POSSIBLE CAUSE	RECOMMENDED ACTIONS
Motor does not run or runs intermittently	Chain brake engaged	Before starting, make sure the hand guard is in its most rearward position (chain brake disengaged). For correct hand guard position, see “Starting the Saw” in this manual.
	Battery discharged	Recharge. See “Charging the Battery Pack” in this manual.
	Trigger lock-out not pressed	Trigger lock-out must be depressed. See “Starting the Saw” in this manual.
	Battery pack not fully inserted	Clean debris from the battery port and terminals with a clean dry cloth or non-conductive brush.
	Debris in side cover	Remove battery pack, then remove side cover and clean out debris.
	Battery pack cold	Allow battery to warm above the minimum operating temperature of 0°C (32°F).
Motor runs, but chain does not rotate	Chain not engaging drive sprocket	Reinstall the chain, making sure the drive links on the chain are fully seated on the sprocket. See “Maintenance and Cleaning” in this manual for installation instructions.
	Guide bar nose sprocket is not turning	Replace the guide bar. See “Replacing a Worn Guide Bar” in this manual.
Chain brake does not engage	Debris preventing full movement of hand guard	Clean debris from external chain brake mechanism.
	Possible chain brake malfunction	Contact an approved service location immediately. ⚠ WARNING: OPERATING A CHAIN SAW WITHOUT A FUNCTIONING CHAIN BRAKE COULD LEAD TO SERIOUS PERSONAL INJURY.
Chain saw does not cut properly	Insufficient chain tension	See “Tensioning the Saw Chain” in this manual.
	Dull chain	See “Sharpening with PowerSharp®” in this manual.
	Chain installed backwards	See “Assembling the Guide Bar and Saw Chain” in this manual.
	Worn chain	Replace both the chain and stone. They are designed to wear at the same rate.
	Dry or excessively stretched chain	Check the oil level. Refill oil reservoir if necessary. See “Filling the Bar and Chain Oil Reservoir” in this manual. Check for a clogged oil system. A small amount of oil should be delivered to the bar.
	Chain not in bar groove	See “Assembling the Guide Bar and Saw Chain” in this manual.

SYMPTOM	POSSIBLE CAUSE	RECOMMENDED ACTIONS
Steady alarm beeping when trigger pulled	Heavy use has overheated the motor	Let the saw cool down and then resume cutting.
	Chain brake is engaged	Before starting, make sure the hand guard is in its most rearward position (chain brake disengaged). For correct hand guard position, see "Starting the Saw" in this manual.
Battery pack does not charge	Battery pack over/under temperature protection is activated	This may occur when the saw is run continuously or exposed to high ambient temperatures. Allow the battery pack to reach the acceptable temperature before charging. See "Battery Pack and Charger" in this manual.
	Dirty or damaged contacts on battery pack or charger	Inspect the contacts on the both the battery pack and charger. If necessary, clean according to the instructions in this manual. Reinsert battery pack into the charger, making sure it is fully seated.
	Battery pack is at the end of its life	All batteries have a limited life. If the battery pack is more than two years old or has been recharged frequently, it may be time to replace it. Replace only with the battery pack specified for this chain saw.
	Charger faulty	Have the function checked at an approved service location.
Low cut time per battery charge	Dull chain	See "Sharpening with PowerSharp®" in this manual.
	Worn chain	Replace the chain. See "Replacing a Worn Saw Chain and Sharpening Stone" in this manual.
	Dry chain	Check the oil level. Refill oil reservoir if necessary. See "Filling the Bar and Chain Oil Reservoir" in this manual.
	Over tensioned chain	See "Tensioning the Saw Chain" in this manual.
	Improper cutting technique	Follow guidelines in "Cutting" in this manual.
	Debris in side cover	Remove battery pack, then remove side cover and clean out debris.
	Battery pack not fully charged	Recharge. See "Battery Pack and Charger" in this manual.
Blinking orange light on charge state indicator	<p>Charger short circuit, charger over current, over voltage limit, open circuit on battery pack, or charge/pre-charge time out error</p> <ol style="list-style-type: none"> 1. Make sure the charger cord is connected to both the charger and the electrical outlet. 2. Make sure the charger is receiving the correct voltage. 3. Try charging another battery pack designed for this charger. <p>If this does not correct the problem, have the function checked at an approved service location.</p>	

SPECIFICATIONS AND COMPONENTS

⚠ WARNING: USING REPLACEMENT PARTS OTHER THAN THOSE SPECIFIED IN THIS GUIDE INCREASES THE RISK OF INJURY. NEVER USE CUTTING ATTACHMENTS OTHER THAN THOSE DESCRIBED IN THIS MANUAL.

REPLACEMENT COMPONENTS		PART NUMBER	
GUIDE BAR	35 cm (14 inch)	140SDEA041	
	40 cm (16 inch)	160SDEA041	
SAW CHAIN AND STONE, POWERSHARP®	35 cm (14 inch) 52 DRIVE LINK	560507	
	40 cm (16 inch) 56 DRIVE LINK	560510	
ALTERNATIVE SAW CHAIN	35 cm (14 inch) 52 DRIVE LINK	OREGON® S52	
	40 cm (16 inch) 56 DRIVE LINK	OREGON® S56	
BATTERY PACK, MODEL B600E		562391	
BATTERY PACK, MODEL B400E		548206	
CHARGER WITH CORD, MODEL C600		EU - 554933 UK - 554872 AU/NZ - 560663	
RAPID CHARGER WITH CORD, MODEL C750		EU - 558697 UK - 558698 AU/NZ - 558699	
CHARGER, MODEL C600			
INPUT	100-240V~ 50-60Hz 60W		
INPUT (U.S. AND CANADA ONLY)	120V~ 60Hz 60W		
OUTPUT	41.5V=== 1.25A		
POWER CORD	US/CAN P/N: 546636 EU P/N: 547383 UK P/N: 547384 AU/NZ P/N: 560663		
BATTERY PACK			
TYPE	LITHIUM ION		
OPERATING TEMPERATURES	0°C to 40°C (32°F to 104°F)		
MODEL	CAPACITY, NOMINAL	VOLTAGE, NOMINAL	C600 CHARGE TIME (APPROX.)
B600E	4.00 Ah / 144 Wh	+36 VDC	210 MINUTES
B400E	2.40 Ah / 89 Wh	+37 VDC	120 MINUTES
B500S	1.25 Ah / 47 Wh	+37 VDC	60 MINUTES
CHAIN SAW			
OIL CAPACITY	120 ml (4.1 oz)		
BAR AND CHAIN OIL	OREGON® BRAND		
DRY WEIGHT WITH B400E	5.9 kg (12.9 lb)		
DRY WEIGHT WITHOUT BATTERY, BAR, AND CHAIN	3.8 kg (8.3 lb)		
SOUND POWER LEVEL	100 dB (K = 2.5 dB)		
VIBRATION	.794 m/s ² (FRONT HANDLE) 1.891 m/s ² (REAR HANDLE)		
MAX BAR LENGTH	40 cm (16 inch)		
CHAIN PITCH	3/8 inch LOW PROFILE - 91		
CHAIN GAUGE	1.3 mm (.050 inch)		
SPROCKET TEETH	6		
NO LOAD CHAIN SPEED	14.2 m/s (46.6 ft/s)		

WARRANTY AND SERVICE

WARRANTY

Blount, Inc. warrants all registered OREGON® Cordless Tools and Chargers for a period of three (3) years and all registered OREGON® Cordless Battery Packs for two (2) years from original date of purchase. Registered OREGON® Cordless Tools, Battery Packs and Chargers are warranted for two (2) years if used for commercial purposes. This limited warranty applies to the OREGON® Cordless Tool System manufactured products. During the warranty period, Blount will replace or, at its option, repair for the original purchaser only, free of charge, any product or part which is found upon examination by Blount to be defective in material and/or workmanship. The purchaser shall be responsible for all transportation charges and any cost of removing any part submitted for replacement under this warranty.

To register your product, visit the "support" section of OregonCordless.com.

SERVICE AND SUPPORT INFORMATION

Visit us on the web at **OregonCordless.com** for service centre information, or contact our customer service department for assistance, additional technical advice, repair, replacement parts, or to register the product. For country-specific telephone numbers, see "Customer service by country".

For safety, use only genuine factory replacement parts on the chain saw. Our service centre is staffed with trained personnel to efficiently provide support and assistance with adjustment, repair, or replacement of all OREGON® Cordless Tool System products.

EC - DECLARATION OF CONFORMITY

Blount International Inc.

4909 SE International Way, Portland Oregon, USA

Based on EC Type-Examination carried out by TÜV Rheinland
LGA Products GmbH (NB 0197);



DECLARES THAT THE FOLLOWING PRODUCT(S):

Machinery Type: **Battery Powered Chainsaw**
 Brand: **OREGON®**
 Model(s): **CS300**

MEET OR EXCEED THE REQUIREMENTS IN THE FOLLOWING EUROPEAN DIRECTIVES AND/OR STANDARDS:

Machinery Directive:	2006/42/EC
Noise Directive:	2000/14/EC (Annex V) Measured Lpa = 86 dB Calculated Kwa = 97 dB Uncertainty Kwa = 2.5 dB Guaranteed Lwa = 100 dB
EMC: Portable Electric Tools	2004/108/EC
RoHS Directive	2002/95/EC
PAH's Directive	2005/69/EC
REACH Directive	1907/2006
WEEE Directive	2006/96/EC
Safety Standard(s)	IEC/EN 60745-1, -2:13
EC Type-examination certification number:	12KFW1310-02

Corporate Contact:

Kevin Cyrus
Corporate Product Safety & Compliance
Manager
Blount International Inc.
Phone: 001.503.653.4403
Fax: 001.503.653.4393

Place: Portland, Oregon, USA
Date : 13 August 2014

European Contact and Technical File Location:

Marnix Kuypers
Blount, Europe S.A.
Rue Emile Francqui, 5
1435 Mont-Saint-Guilbert
Belgium



TABLE DES MATIÈRES

SYMBOLES ET ÉTIQUETTES	45
NOMS ET TERMES RELATIFS À LA TRONÇONNEUSE	46
IDENTIFICATION DU PRODUIT	47
RÈGLES DE SÉCURITÉ	48
AVERTISSEMENTS DE SÉCURITÉ GÉNÉRAUX RELATIFS AUX OUTILS ÉLECTRIQUES	48
SÉCURITÉ DE LA ZONE DE TRAVAIL	48
SÉCURITÉ ÉLECTRIQUE	48
SÉCURITÉ PERSONNELLE	49
UTILISATION ET ENTRETIEN DES OUTILS ÉLECTRIQUES	49
UTILISATION ET ENTRETIEN DE L'OUTIL À BATTERIE	50
RÉPARATION	50
AVERTISSEMENTS DE SÉCURITÉ RELATIFS À LA TRONÇONNEUSE	50
ENTREPOSAGE, TRANSPORT ET ÉLIMINATION	54
SÉCURITÉ DE LA BATTERIE	55
SÉCURITÉ DU CHARGEUR	56
DÉBALLAGE ET MONTAGE	57
VÉRIFICATION DE LA POSITION DU PROTÈGE-MAIN AVANT	57
REPLISSAGE DU RÉSERVOIR D'HUILE DU GUIDE ET DE LA CHAÎNE	58
MONTAGE DU GUIDE-CHAÎNE ET DE LA CHAÎNE DE TRONÇONNEUSE	59
TENSION DE LA CHAÎNE DE TRONÇONNEUSE	60
FONCTIONNEMENT DE LA TRONÇONNEUSE	62
BATTERIE ET CHARGEUR	62
UTILISATION GÉNÉRALE	64
DÉCOUPAGE	65
AFFÛTAGE AVEC POWERSHARP®	70
ENTRETIEN ET NETTOYAGE	71
INSPECTION	71
TENSION DE LA CHAÎNE DE TRONÇONNEUSE	72
REMPLACEMENT DE LA CHAÎNE DE TRONÇONNEUSE USÉE ET DE LA PIERRE D'AFFÛTAGE	72
ENTRETIEN DU GUIDE-CHAÎNE	73
REMPLACEMENT D'UN GUIDE-CHAÎNE USÉ	73
REMPLACEMENT D'UN DISPOSITIF DE SERRAGE DE LA CHAÎNE USÉ	74
REMPLACEMENT DU PIGNON D'ENTRAÎNEMENT	74
NETTOYAGE	75
BATTERIE	75
CHARGEUR	75
INFORMATIONS SUPPLÉMENTAIRES RELATIVES À L'ENTRETIEN	75
DÉPANNAGE	76
CARACTÉRISTIQUES ET COMPOSANTS	78
GARANTIE ET ENTRETIEN	79
DÉCLARATION DE CONFORMITÉ CE	80
SERVICE APRÈS-VENTE PAR PAYS	727

SYMBOLES ET ÉTIQUETTES

Ces symboles et étiquettes apparaissent sur la tronçonneuse, la batterie et le chargeur.

SYMBOLE	DÉSIGNATION	EXPLICATION
	SYMBOLE D'ALERTE DE SÉCURITÉ	SIGNIFIE QUE LE TEXTE QUI SUIT EXPLIQUE UN DANGER, UN AVERTISSEMENT OU UNE MISE EN GARDE.
	LISEZ LES INSTRUCTIONS	LE MANUEL D'INSTRUCTIONS ORIGINAL COMPORTE D'IMPORTANTES INFORMATIONS SUR LA SÉCURITÉ ET LE FONCTIONNEMENT. LISEZ ET SUIVEZ ATTENTIVEMENT LES INSTRUCTIONS.
	PORTEZ DES LUNETTES DE PROTECTION	PORTEZ DES LUNETTES DE PROTECTION LORSQUE VOUS UTILISEZ LA TRONÇONNEUSE.
	PORTEZ UNE PROTECTION POUR LES OREILLES	PORTEZ UNE PROTECTION POUR LES OREILLES LORSQUE VOUS UTILISEZ LA TRONÇONNEUSE.
	PORTEZ UNE PROTECTION POUR LES MAINS	PORTEZ DES GANTS LORSQUE VOUS UTILISEZ LA TRONÇONNEUSE ET LORSQUE VOUS MANIPULEZ LA CHAÎNE DE TRONÇONNEUSE.
	PORTEZ UNE PROTECTION POUR LA TÊTE	PORTEZ UNE PROTECTION POUR LA TÊTE LORSQUE VOUS UTILISEZ LA TRONÇONNEUSE.
	PORTER UN PANTALON	PORTEZ UN PANTALON LORSQUE VOUS UTILISEZ LA TRONÇONNEUSE.
	PORTEZ DES CHAUSSURES DE PROTECTION	PORTEZ DES CHAUSSURES DE TRAVAIL FERMÉES APPROPRIÉES LORSQUE VOUS UTILISEZ LA TRONÇONNEUSE.
	PUISSANCE ACOUSTIQUE	LE NIVEAU DE PUISSANCE ACOUSTIQUE EST DE 100 dB.
	ATTENTION À L'EFFET DE REBOND	L'EFFET DE REBOND PEUT PROVOQUER DE GRAVES BLESSURES.
	CONTACT AVEC L'EXTRÉMITÉ DU GUIDE	ÉVITEZ TOUT CONTACT AVEC L'EXTRÉMITÉ DU GUIDE.
	ANGLE D'EFFET DE REBOND DE LA TRONÇONNEUSE	CONÇU POUR UNE UTILISATION AVEC UNE CHAÎNE DE TRONÇONNEUSE À FAIBLE EFFET DE REBOND.
	TENUE À DEUX MAINS	TENEZ LA TRONÇONNEUSE AVEC LES DEUX MAINS.
	TENUE À UNE MAIN	NE TENEZ PAS LA TRONÇONNEUSE AVEC UNE SEULE MAIN.
	NE PAS UTILISER UNE ÉCHELLE	NE VOUS TENEZ JAMAIS SUR UNE ÉCHELLE LORSQUE VOUS UTILISEZ LA TRONÇONNEUSE.
	NE PAS INCINÉRER	NE LA JETEZ PAS AU FEU.
	NE PAS JETER	NE PAS JETER DANS LES ORDURES MÉNAGÈRES. L'APPORTER DANS UN CENTRE DE RECYCLAGE AGRÉÉ.
	UTILISATION EN INTÉRIEUR UNIQUEMENT	CHARGEUR CONÇU POUR UNE UTILISATION EN INTÉRIEUR UNIQUEMENT.
	TEMPÉRATURE DE FONCTIONNEMENT	UTILISEZ UNIQUEMENT LA BATTERIE À UNE TEMPÉRATURE COMPRISE ENTRE 0 °C ET 40 °C (32 °F ET 104 °F).
	OUTIL DE COUPE	OUTIL DE COUPE. NE TOUCHEZ PAS LA CHAÎNE SANS AVOIR D'ABORD DÉSACTIVÉ LA TRONÇONNEUSE EN RETIRANT LA BATTERIE.
	RETRAIT DE LA BATTERIE	RETIREZ LA BATTERIE AVANT D'EFFECTUER TOUTE OPÉRATION DE MAINTENANCE.
	RETIREZ LA BATTERIE AVANT LE TRANSPORT.	RETIREZ LA BATTERIE DE LA TRONÇONNEUSE AVANT L'ENTREPOSAGE, LE TRANSPORT OU L'ÉLIMINATION.

NOMS ET TERMES RELATIFS À LA TRONÇONNEUSE

Attrape-chaîne : dispositif qui sert à retenir la chaîne de tronçonneuse si elle casse ou déraile.

Bague de serrage de la chaîne : bague autour du bouton de déverrouillage du panneau latéral qui, lorsque vous le tournez, règle la tension de la chaîne de tronçonneuse.

Bouton de verrouillage de la gâchette : arrêt mobile qui évite un fonctionnement non voulu de l'interrupteur de la gâchette, jusqu'à ce qu'il soit activé manuellement.

Burette à huile automatique : système qui lubrifie automatiquement le guide-chaîne et la chaîne de la tronçonneuse.

Calibre de chaîne : épaisseur du maillon d'entraînement de la chaîne de tronçonneuse, là où il s'insère dans la rainure du guide, déterminée par la référence de pièce indiquée sur les maillons d'entraînement.

Chaîne à faible effet de rebond : chaîne conforme aux exigences de performance d'effet de rebond faible des normes ANSI B175.1 et CSA Z62.3.

Chaîne de tronçonneuse : chaîne dentelée en boucle, qui coupe le bois, entraînée par la tête motrice et soutenue par le guide-chaîne. Appelée parfois « chaîne ».

Collet d'alignement : saillie sur la plaque du coussinet qui s'intègre dans l'encoche du guide.

Couvercle du guide-chaîne : couvercle en plastique qui protège le guide-chaîne et la chaîne de tronçonneuse lorsque la tronçonneuse n'est pas utilisée.

Dispositif de serrage de la chaîne : dispositif installé sur le guide-chaîne qui règle la tension de la chaîne de tronçonneuse lorsqu'elle tourne.

Effet de rebond : mouvement rapide vertical et/ou arrière du guide-chaîne qui se produit lorsque la chaîne située près de l'extrémité supérieure du guide-chaîne frappe un objet comme un billot ou une branche, ou lorsque la chaîne est prise dans une entaille du tronc.

Encoche du guide : partie découpée du guide-chaîne qui s'ajuste sur le collet d'alignement et le goujon de montage.

Entaille d'abattage : entaille dans le tronc pour diriger la chute de l'arbre.

Frein de chaîne : dispositif qui sert à arrêter ou verrouiller la chaîne de tronçonneuse, activé manuellement ou non en cas d'effet de rebond.

Goujon de montage : saillie filetée sur le collet d'alignement qui s'étend à travers l'encoche du guide.

Griffe d'abattage : dispositif installé à l'avant de la tronçonneuse qui sert de point d'articulation lorsqu'il est en contact avec un arbre ou une bûche afin de faciliter la coupe. Également appelée « crampons pointus ».

Guide-chaîne : structure sur rail qui supporte et guide la chaîne de la tronçonneuse. Appelée parfois « guide ».

Guide-chaîne à effet de rebond réduit : guide-chaîne avec un rayon maximal tel qu'indiqué dans les normes ANSI B175.1 et CSA Z62.3 et qui sert à réduire de façon significative l'effet de rebond.

Interrupteur de la gâchette : un dispositif qui sert à allumer et à éteindre la tronçonneuse.

Longueur de coupe effective : distance approximative entre la base de la griffe d'abattage et le bord extérieur du maillon de coupe avec le tendeur réglé en position centrale.

Maillon d'entraînement : maillon de la chaîne de tronçonneuse en forme d'aileron qui s'engage dans la rainure sur le guide-chaîne.

Panneau latéral : le couvercle en plastique sur la tête motrice qui couvre le pignon d'entraînement et le dispositif de tension de la chaîne, et qui est retiré et installé avec le bouton de déverrouillage du panneau latéral.

Pas de chaîne : distance entre trois rivets consécutifs sur la chaîne de tronçonneuse divisée par deux, déterminée par la référence de pièce indiquée sur les maillons d'entraînement.

Pièces usées : pièces telles que la chaîne de tronçonneuse et le guide-chaîne qui peuvent s'user pendant leur utilisation et être remplacées par l'utilisateur.

Pignon d'entraînement : partie crantée qui conduit la chaîne de la tronçonneuse.

Plaque du coussinet : support de montage situé sur la tête motrice qui permet d'assurer l'alignement adéquat du guide-chaîne.

Poignée avant : poignée d'appui située à l'avant ou vers l'avant de la tronçonneuse et prévue pour une prise par la main gauche.

Poignée arrière : poignée d'appui située à l'arrière ou vers l'arrière de la tronçonneuse et prévue pour une prise par la main droite.

Protège-main : barrière structurelle entre la poignée avant d'une tronçonneuse et le guide-chaîne, qui sert également de mécanisme d'activation du frein de chaîne.

Protège-main arrière : barrière structurelle située dans la partie inférieure droite de la poignée arrière pour protéger l'utilisateur en cas de rupture ou de déraillement de la chaîne de tronçonneuse.

Tête motrice de la tronçonneuse : tronçonneuse sans chaîne ni guide-chaîne.

Trait d'abattage : dernière entaille lors du processus d'abattage pratiquée sur le côté opposé à l'entaille d'abattage sur le tronc d'un arbre.

Zone de sécurité pour les personnes à proximité : cercle de 6 m (20 pi) autour de l'utilisateur qui ne doit inclure aucun(e) personne, enfant ou animal à proximité.

IDENTIFICATION DU PRODUIT

CONNAÎTRE LA TRONÇONNEUSE

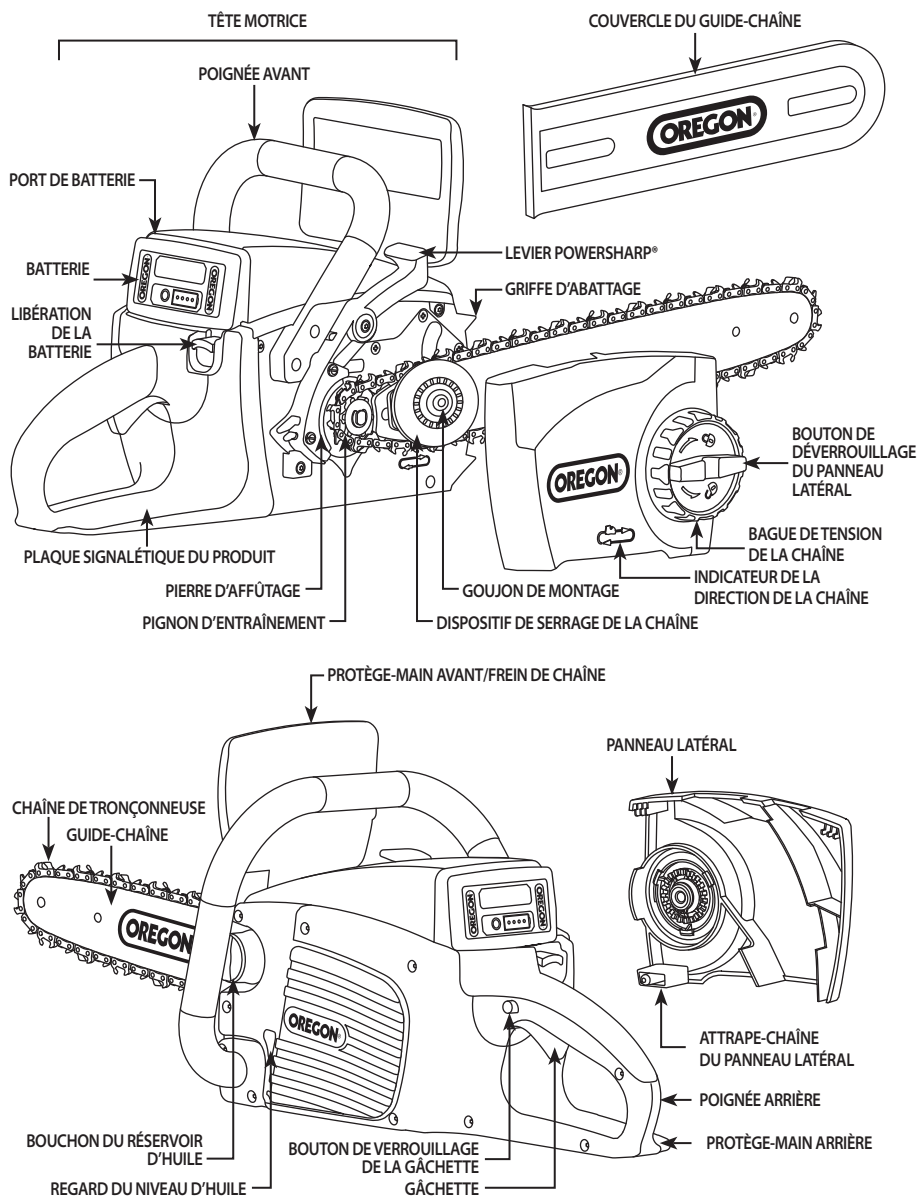

Remarque : Consultez la section « Déballage et montage » pour obtenir la liste des éléments inclus.

INTRODUCTION

Cette tronçonneuse est conçue pour une utilisation légère et occasionnelle. Elle n'est pas conçue pour abattre de grands arbres ou couper des troncs d'un gros diamètre. Cette tronçonneuse n'est pas conçue pour l'entretien des arbres. Ne coupez pas d'arbres ni de bois dont le diamètre est supérieur à la longueur de coupe effective de la tronçonneuse, c'est-à-dire 38 cm (15 pouces).

RÈGLES DE SÉCURITÉ

AVERTISSEMENTS DE SÉCURITÉ GÉNÉRAUX RELATIFS AUX OUTILS ÉLECTRIQUES

⚠ AVERTISSEMENT : LISEZ L'ENSEMBLE DES INSTRUCTIONS ET AVERTISSEMENTS DE SÉCURITÉ. LE NON-RESPECT DES AVERTISSEMENTS DE SÉCURITÉ ET DES INSTRUCTIONS PEUT ENTRAÎNER UNE DÉCHARGE ÉLECTRIQUE, UN INCENDIE ET/OU DES BLESSURES GRAVES.



CONSERVEZ L'ENSEMBLE DES AVERTISSEMENTS ET DES INSTRUCTIONS POUR RÉFÉRENCE ULTÉRIEURE. LE TERME « OUTIL ÉLECTRIQUE » UTILISÉ DANS LES AVERTISSEMENTS FAIT RÉFÉRENCE À VOTRE OUTIL ÉLECTRIQUE ALIMENTÉ SUR SECTEUR (CÂBLÉ) OU FONCTIONNANT SUR BATTERIE (SANS CÂBLE).

SÉCURITÉ DE LA ZONE DE TRAVAIL

- Maintenez la zone de travail propre et bien éclairée. Les zones en désordre ou mal éclairées augmentent les risques d'accidents.
- Ne faites pas fonctionner l'outil électrique dans une atmosphère explosive, telle qu'en présence de liquides inflammables, gaz ou poussières. Les outils électriques produisent des étincelles qui peuvent enflammer la poussière ou les émanations.
- Maintenez à distance les enfants et les personnes à proximité lorsque vous utilisez un outil électrique. Une distraction peut vous faire perdre le contrôle de l'outil.

SÉCURITÉ ÉLECTRIQUE

- La fiche d'alimentation de l'outil électrique doit correspondre à la prise secteur. Ne modifiez jamais la fiche d'alimentation de quelque manière que ce soit. N'utilisez pas de fiches d'adaptateurs avec des outils électriques mis à la terre (reliés à la terre). L'utilisation de fiches non modifiées et de prises correspondantes réduit le risque de décharge électrique.

- Évitez tout contact du corps avec des surfaces reliées à la terre, comme des tuyaux, radiateurs, fourneaux et réfrigérateurs. Le risque de décharge électrique augmente si votre corps est relié à la terre.
- Protégez les outils électriques de la pluie et des conditions d'humidité. Le risque de décharge électrique augmente si de l'eau pénètre dans l'outil électrique.
- Maniez le câble avec précaution. N'utilisez jamais le câble pour transporter, tirer ou débrancher l'outil électrique. Tenez le câble éloigné de la chaleur, de l'huile, des bords affûtés et des pièces mobiles. Des câbles endommagés ou entremêlés augmentent le risque de décharge électrique.
- Lorsque vous faites fonctionner un outil électrique à l'extérieur, utilisez une rallonge conçue pour un usage extérieur. L'utilisation d'un câble adapté à un usage extérieur diminue le risque de décharge électrique.
- Si vous ne pouvez pas éviter de faire fonctionner l'outil électrique dans un endroit humide, utilisez une alimentation protégée par un disjoncteur-détecteur de fuites à la terre (DDFT). L'utilisation d'un DDFT diminue le risque de décharge électrique.

SÉCURITÉ PERSONNELLE

- **Restez sur vos gardes, regardez ce que vous faites et faites preuve de bon sens lorsque vous utilisez un outil électrique. N'utilisez pas un outil électrique si vous êtes fatigué ou sous l'influence de médicaments, d'alcool ou de drogues.**
Un moment d'inattention lors de l'utilisation d'outils électriques peut entraîner de graves blessures corporelles.
- **Utilisez des équipements de protection individuelle. Portez toujours des lunettes de protection.** *Un équipement de sécurité comme un masque anti-poussières, des chaussures de sécurité antidérapantes, un pantalon, un casque de sécurité ou une protection auditive, utilisé selon la tâche à effectuer, permettra de diminuer le risque de blessures corporelles.*
- **Empêchez les démarrages non souhaités. Assurez-vous que l'interrupteur est en position éteinte avant de brancher l'outil sur le courant et/ou la batterie, avant de le prendre ou de le porter.** *Porter les outils électriques avec le doigt sur l'interrupteur ou les alimenter quand l'interrupteur est en position de marche, peut provoquer des accidents.*
- **Retirez toute clé ou clavette de calage avant la mise en marche de l'outil électrique.** *Une clé ou une clavette qui reste attachée à un élément rotatif de l'outil électrique peut provoquer des blessures corporelles.*
- **Ne vous penchez pas trop en avant. Maintenez constamment votre équilibre et votre prise au sol (Fig. 1).** *Cela améliore le contrôle de l'outil électrique en cas de situations imprévues.*

FIG. 1

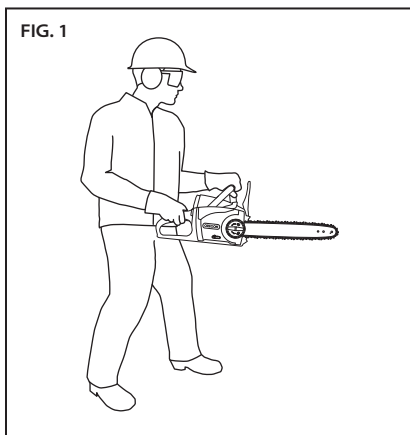

- **Habillez-vous de manière appropriée. Ne portez pas de vêtements amples ni de bijoux. Maintenez vos cheveux, vêtements et gants à l'écart des pièces mobiles.** *Les vêtements amples, bijoux ou cheveux longs peuvent s'enchevêtrer dans les pièces mobiles.*
- **Si des dispositifs sont fournis pour raccorder des installations d'extraction et de collecte des poussières, assurez-vous que ceux-ci sont connectés et correctement utilisés.** *L'utilisation d'un système de collecte des poussières peut réduire les risques liés à la poussière.*

UTILISATION ET ENTRETIEN DES OUTILS ÉLECTRIQUES

- **Ne forcez pas sur l'outil électrique. Utilisez l'outil électrique adapté à votre travail.** *L'outil électrique adapté effectuera un travail de meilleure qualité et plus sûr, à la vitesse pour laquelle il a été conçu.*
- **N'utilisez pas l'outil électrique si vous ne pouvez l'allumer ou l'éteindre à l'aide de l'interrupteur.** *Tout outil électrique ne pouvant être contrôlé au moyen de l'interrupteur est dangereux et doit être réparé.*
- **Débranchez la fiche de la source d'alimentation et/ou la batterie de l'outil électrique avant d'effectuer des réglages, de changer les accessoires ou d'entreposer les outils électriques.** *De telles mesures de sécurité préventives réduisent le risque de démarrer l'outil électrique par accident.*
- **Maintenez les outils électriques à l'arrêt hors de portée des enfants. N'autorisez pas les personnes non habituées à l'outil électrique, ou n'ayant pas lu les instructions, à l'utiliser.** *Les outils électriques sont dangereux lorsqu'ils sont entre les mains d'utilisateurs novices.*
- **Entretenez les outils électriques. Vérifiez l'absence de mauvais alignement ou de grippage des pièces mobiles, de rupture de pièces et de tout autre état pouvant affecter le fonctionnement de l'outil électrique. S'il est endommagé, faites-le réparer avant de l'utiliser.** *De nombreux accidents sont causés par des outils mal entretenus.*

- Maintenez les outils de coupe affûtés et propres. Les outils tranchants entretenus et aux bords affûtés risqueront moins de se coincer et seront plus faciles à maîtriser.
- Utilisez l'outil électrique, les accessoires, les outils, etc. en respectant ces instructions et en tenant compte des conditions de travail ainsi que du travail à effectuer. L'utilisation de l'outil électrique différente de celle pour laquelle il a été conçu peut engendrer des situations dangereuses.

UTILISATION ET ENTRETIEN DE L'OUTIL À BATTERIE

- Rechargez la batterie uniquement avec le chargeur indiqué par le fabricant. Un chargeur adapté à un certain type de batterie peut être à l'origine d'un incendie s'il est utilisé avec une autre batterie.
- N'utilisez que les batteries conçues spécialement pour cette tronçonneuse. L'utilisation d'autres batteries peut être à l'origine d'un incendie ou d'une blessure.
- Lorsque la batterie n'est pas utilisée, tenez-la éloignée des autres objets métalliques, notamment des trombones, pièces de monnaie, clés, clous, vis ou autres petits objets métalliques, qui peuvent établir une connexion entre les deux bornes. Court-circuiter les bornes de la batterie peut provoquer des brûlures ou un incendie.
- Dans des conditions extrêmes, du liquide peut être éjecté de la batterie ; éviter tout contact avec celui-ci. En cas de contact accidentel, rincer avec de l'eau. Si du liquide entre en contact avec les yeux, demandez également un avis médical. Le liquide éjecté de la batterie peut entraîner une irritation ou des brûlures.
- Ne démontez pas la tronçonneuse, le chargeur ou la batterie, et n'essayez pas de les réparer. Cela pourrait provoquer une décharge électrique.

RÉPARATION

Faites entretenir votre outil électrique par un réparateur agréé n'utilisant que des pièces de rechange identiques. Cela garantira que la sécurité de l'outil électrique est maintenue.

AVERTISSEMENTS DE SÉCURITÉ RELATIFS À LA TRONÇONNEUSE

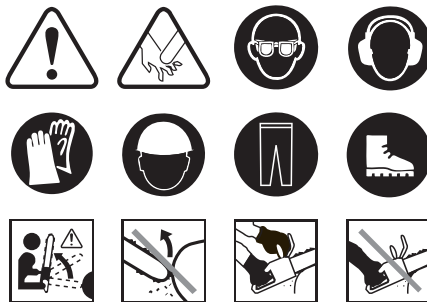

- Conservez toutes les parties du corps éloignées de la chaîne de la tronçonneuse lorsque vous l'utilisez. Avant de mettre en marche la tronçonneuse, assurez-vous que la chaîne n'est pas en contact avec d'autres corps. Un moment d'inattention lors de l'utilisation de la tronçonneuse peut entraîner un accrochage vestimentaire ou corporel à la chaîne.
- Veillez à toujours tenir la tronçonneuse avec votre main droite sur la poignée arrière et votre main gauche sur la poignée avant. Il est conseillé de ne jamais tenir la tronçonneuse en inversant la position des mains, car cela augmente les risques de blessures. Remarque : Pour les tronçonneuses conçues avec le guide-chaîne sur la gauche, les indications de positionnement « main droite » et « main gauche » sont inversées.
- Portez des lunettes de sécurité et une protection auditive. Il est également conseillé de protéger votre tête, vos mains, vos jambes et vos pieds. Des vêtements de protection adéquats réduiront le risque de blessure corporelle due à des jets de débris ou à un contact accidentel avec la chaîne de la tronçonneuse.
- N'utilisez pas une tronçonneuse sur un arbre. L'utilisation d'une tronçonneuse alors que vous vous trouvez sur un arbre peut entraîner des blessures.
- Maintenez constamment votre prise au sol et utilisez la tronçonneuse uniquement lorsque vous êtes debout sur une surface plane, sécurisée et fixe. Les surfaces glissantes ou instables comme les échelles peuvent provoquer la perte d'équilibre ou de contrôle de la tronçonneuse.
- Suivez les instructions d'entretien et d'affûtage de la chaîne de tronçonneuse indiquées par le fabricant. L'abaissement de la hauteur du limiteur de profondeur peut augmenter les effets de rebond.

⚠ DANGER : TOUT CONTACT AVEC UNE CHAÎNE DE TRONÇONNEUSE EN MOUVEMENT ENTRAÎNERA DES BLESSURES CORPORELLES GRAVES.

GARDEZ LES MAINS ET LE CORPS À L'ÉCART DE LA CHAÎNE DE TRONÇONNEUSE EN MOUVEMENT.

⚠ DANGER : TOUT CONTACT AVEC DES CÂBLES ÉLECTRIQUES PENDANT L'UTILISATION PEUT ALIMENTER LES PARTIES MÉTALLIQUES EXPOSÉES DE L'OUTIL ET ENTRAÎNER DES BLESSURES CORPORELLES GRAVES. TENEZ TOUJOURS LA TRONÇONNEUSE PAR LES SURFACES DE PRISE ISOLÉES PENDANT SON UTILISATION.

LA TRONÇONNEUSE PAR LES SURFACES DE PRISE ISOLÉES PENDANT SON UTILISATION.

⚠ AVERTISSEMENT : L'UTILISATION D'UNE TRONÇONNEUSE AYANT ÉTÉ INCORRECTEMENT MONTÉE PEUT ENTRAÎNER DE GRAVES BLESSURES CORPORELLES. N'UTILISEZ CET OUTIL QUE S'IL A ÉTÉ CORRECTEMENT MONTÉ CONFORMÉMENT À LA SECTION « DÉBALLAGE ET MONTAGE » DE CE MANUEL.

⚠ AVERTISSEMENT : UN MOMENT D'INATTENTION LORS DE L'UTILISATION DE LA TRONÇONNEUSE PEUT ENTRAÎNER DE GRAVES BLESSURES CORPORELLES.

AVANT DE DÉMARRER LA TRONÇONNEUSE, RÉDUISEZ AU MINIMUM TOUT CE QUI POURRAIT VOUS DISTRAIRE, GARDEZ LES PARTIES DU CORPS À L'ÉCART DE LA CHAÎNE DE TRONÇONNEUSE ET ASSUREZ-VOUS QUE LA CHAÎNE N'EST PAS EN CONTACT AVEC LE MOINDRE OBJET.

⚠ AVERTISSEMENT : UTILISER LA TRONÇONNEUSE EN NE SE SERVANT QUE D'UNE SEULE MAIN PEUT ENTRAÎNER DES BLESSURES CORPORELLES. UTILISEZ VOS DEUX MAINS LORS DE L'UTILISATION DE LA TRONÇONNEUSE (VOIR FIG. 2).

UTILISEZ VOS DEUX MAINS LORS DE L'UTILISATION DE LA TRONÇONNEUSE (VOIR FIG. 2).

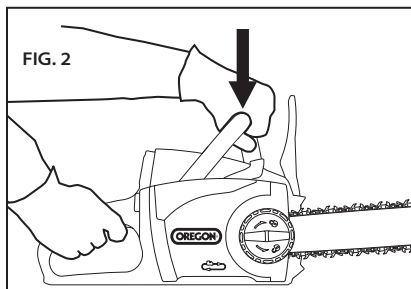

FIG. 2

⚠ MISE EN GARDE : TOUT CONTACT AVEC DES DÉBRIS VOLANTS OU TOUT CONTACT ACCIDENTEL AVEC LA CHAÎNE DE TRONÇONNEUSE PEUT ENTRAÎNER DES BLESSURES CORPORELLES. PORTEZ TOUJOURS UN ÉQUIPEMENT DE PROTECTION POUR LA TÊTE, LES OREILLES, LES MAINS, LES JAMBES ET LES PIEDS.

⚠ MISE EN GARDE : ÉTABLISSEZ UNE ZONE DE SÉCURITÉ DE 6 M (20 PIEDS) POUR LES PERSONNES À PROXIMITÉ AVANT D'UTILISER CET ÉQUIPEMENT. LA ZONE DE SÉCURITÉ EST UN CERCLE DE 6 M (20 PIEDS) AUTOUR DE L'UTILISATEUR QUI NE DOIT INCLURE AUCUNE PERSONNE, AUCUN ENFANT NI AUCUN ANIMAL (FIG. 3).

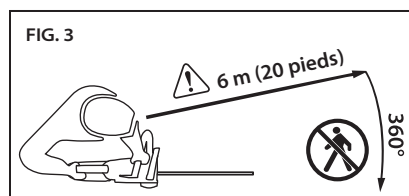

FIG. 3

⚠ MISE EN GARDE : LES BRANCHES EN EXTENSION PEUVENT SE REDRESSER ET HEURTER L'UTILISATEUR OU LUI FAIRE PERDRE LE CONTRÔLE DE LA TRONÇONNEUSE ET PROVOQUER DES BLESSURES. FAITES TOUJOURS ATTENTION AUX BRANCHES EN EXTENSION QUI PEUVENT HEURTER L'UTILISATEUR OU LA TRONÇONNEUSE LORS DE LEUR COUPE.

⚠ MISE EN GARDE : UNE MAUVAISE TENSION OU LUBRIFICATION DE LA CHAÎNE PEUT ACCROÎTRE LE RISQUE DE BLESSURES DUES AUX EFFETS DE REBOND. SUIVEZ TOUJOURS LES INSTRUCTIONS DE LA SECTION « TENSION DE LA CHAÎNE DE TRONÇONNEUSE » DU PRÉSENT MANUEL.

⚠ MISE EN GARDE : LES SURFACES DE PRISE COUVERTES DE GRAISSE OU HUMIDES PEUVENT ENTRAÎNER LA PERTE DE CONTRÔLE DE L'OUTIL ET PROVOQUER DES BLESSURES CORPORELLES. GARDEZ TOUJOURS LES POIGNÉES SÈCHES, PROPRES ET EXEMPTES D'HUILE ET DE GRAISSE.

▲ MISE EN GARDE : L'UTILISATION DE LA TRONÇONNEUSE POUR D'AUTRES APPLICATIONS QUE CELLES PRÉVUES PEUT ENTRAÎNER DES SITUATIONS DANGEREUSES. LA TRONÇONNEUSE EST CONÇUE UNIQUEMENT POUR COUPER DE PETITES BRANCHES D'ARBRES.

▲ MISE EN GARDE : AFIN DE PRÉVENIR TOUT CONTACT ACCIDENTEL AVEC LA CHAÎNE DE TRONÇONNEUSE DURANT LE TRANSPORT, METTEZ TOUJOURS EN PLACE LE COUVRE-LAME ET GARDEZ LES MAINS ET LES DOIGTS À L'ÉCART DE LA ZONE OÙ SE TROUVE LA GÂCHETTE (FIG. 4).

FIG. 4

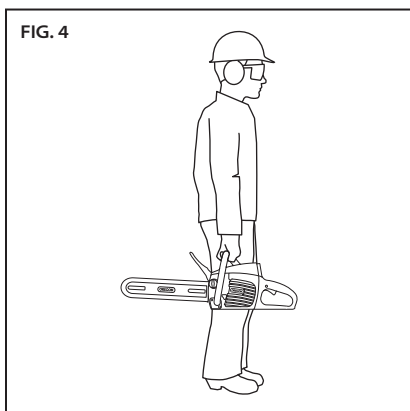

▲ MISE EN GARDE : IL A ÉTÉ ÉTABLI QUE L'UTILISATION PROLONGÉE D'OUTILS ÉLECTRIQUES ENTRAÎNE DES TROUBLES VASCULAIRES, MUSCULAIRES OU NEUROLOGIQUES (COMME LE SYNDROME DU DOIGT MORT OU SYNDROME DE RAYNAUD CAUSÉ PAR LES VIBRATIONS). AFIN DE RÉDUIRE LE RISQUE DE BLESSURES, SUIVEZ CES INSTRUCTIONS :

- PORTEZ DES GANTS ET GARDEZ VOS MAINS ET VOTRE CORPS AU CHAUD.
- MAINTENEZ FERMEMENT LA TRONÇONNEUSE MAIS N'EXERCEZ PAS DE PRÉSSION EXCESSIVE OU PROLONGÉE. LAISSEZ LA TRONÇONNEUSE EFFECTUER LE TRAVAIL.
- ASSUREZ-VOUS QUE LE SYSTÈME DE COUPE EST BIEN ENTRETENU.
- FAITES SOUVENT DES PAUSES.

LES VIBRATIONS EN CONDITION NORMALE PEUVENT DIFFÉRER DES VALEURS INDIQUÉES DANS LE PRÉSENT MANUEL SELON LE MATÉRIAU À COUPER, L'ENTRETIEN DU SYSTÈME DE COUPE ET D'AUTRES FACTEURS.

- **Lorsque vous coupez une branche en extension, faites attention au redressement de celle-ci.** *Lorsque la tension des fibres de bois est relâchée, le redressement qui en résulte peut heurter l'utilisateur et/ou projeter la tronçonneuse et la rendre incontrôlable.*
- **Faites très attention lorsque vous coupez des buissons ou des arbrisseaux.** *Ce bois fin peut attraper la chaîne de la tronçonneuse qui peut alors glisser vers vous ou vous faire perdre votre équilibre.*
- **Portez la tronçonneuse par la poignée avant avec l'interrupteur en position éteinte et loin de votre corps.** *Lorsque vous transportez ou entreposez la tronçonneuse, mettez toujours le couvercle du guide-chaîne. Une manipulation correcte de la tronçonneuse réduit la probabilité de contact accidentel avec la chaîne en mouvement.*
- **Suivez les instructions pour la lubrification, la traction de la chaîne et le remplacement des accessoires.** *Une chaîne mal lubrifiée ou mal tendue peut casser ou augmenter le risque d'effet de rebond.*
- **Gardez les poignées sèches, propres et exemptes d'huile et de graisse.** *Des poignées huileuses et couvertes de graisse sont glissantes, ce qui peut provoquer la perte du contrôle.*
- **Coupez uniquement du bois.** *N'utilisez pas la tronçonneuse pour des tâches non adaptées. Par exemple : n'utilisez pas la tronçonneuse pour découper du plastique, de la maçonnerie ou des matériaux de construction qui ne sont pas en bois. L'utilisation de la tronçonneuse pour des tâches différentes de celles pour lesquelles elle a été conçue peut engendrer des situations dangereuses.*
- **Utilisez vos deux mains lors de l'utilisation de la tronçonneuse.**
- **La pièce de bois, le guide et la chaîne peuvent être chaudes après la coupe.** *Portez des gants pour éviter les brûlures.*
- **Utilisez un équipement auxiliaire adéquat et assurez-vous qu'il est en bon état, suffisamment solide et correctement placé.** *N'utilisez l'équipement auxiliaire que ce pour quoi il a été conçu.*

CAUSES ET PRÉVENTIONS DE REBONDS PAR L'UTILISATEUR



Un effet de rebond peut se produire lorsque l'extrémité ou la pointe du guide-chaîne touche un objet ou lorsque le bois se referme et vient pincer la chaîne dans la découpe.

Dans certains cas, un contact avec la pointe peut provoquer une réaction d'inversion soudaine, ce qui peut soulever le guide-chaîne et le renvoyer à l'utilisateur.

Un pincement de la chaîne le long du haut du guide-chaîne peut faire reculer le guide-chaîne rapidement vers l'utilisateur.

Ces réactions peuvent faire perdre le contrôle de la tronçonneuse et provoquer ainsi des blessures graves. Ne vous fiez pas exclusivement aux dispositifs de sécurité intégrés dans votre tronçonneuse. Quand vous utilisez une tronçonneuse, vous devez passer par plusieurs étapes afin d'éviter les accidents et les blessures lors des découpes.

L'effet de rebond est causé par une mauvaise utilisation de l'outil et/ou de l'application incorrecte des procédures ou des conditions, il peut être évité en prenant les précautions indiquées ci-après :

- **Maintenez fermement les poignées de la tronçonneuse en les encerclant avec les pouces et les doigts. Tenez la tronçonneuse avec les deux mains et positionnez votre corps et vos bras de manière à pouvoir résister aux forces des effets de rebond.** *L'utilisateur peut contrôler la force des effets de rebond, si des précautions adéquates sont prises. Ne laissez pas la tronçonneuse s'échapper.*
- **Ne visez pas trop haut et ne découpez pas à une hauteur qui dépasse votre épaule.** *Cela permet d'éviter les contacts accidentels avec l'extrémité et un meilleur contrôle de la tronçonneuse dans les situations imprévues.*
- **Utilisez uniquement les guides et chaînes de remplacement indiqués par le fabricant.** *Des guides et des chaînes de remplacement non préconisés peuvent casser la chaîne et/ou augmenter les effets de rebond.*

- **Suivez les instructions d'entretien et d'affûtage de la chaîne de tronçonneuse indiquées par le fabricant.** *L'abaissement de la hauteur du limiteur de profondeur peut augmenter les effets de rebond.*

DISPOSITIFS DE SÉCURITÉ CONCERNANT L'EFFET DE REBOND SUR CETTE TRONÇONNEUSE

⚠ DANGER : NE MODIFIEZ PAS OU N'ESSAYEZ PAS DE DEMONTER LE FREIN DE CHAÎNE.

⚠ DANGER : UTILISEZ UNIQUEMENT LES GUIDES ET LES CHAÎNES DE REMPLACEMENT INDIQUÉS PAR OREGON®. *Des guides et des chaînes de remplacement non préconisés peuvent casser la chaîne et augmenter le risque de blessures causées par les effets de rebond.*

FREIN DE CHAÎNE

La tronçonneuse est équipée d'un frein de chaîne qui arrête le moteur et le mouvement de la chaîne en cas d'effet de rebond (Fig. 5). Le frein de chaîne peut être activé lors d'un mouvement vers l'avant du protège-main avant et lorsque la chaîne tourne vers l'arrière pendant l'effet de rebond ; il peut également être activé par la force d'inertie générée par un effet de rebond.

FIG. 5

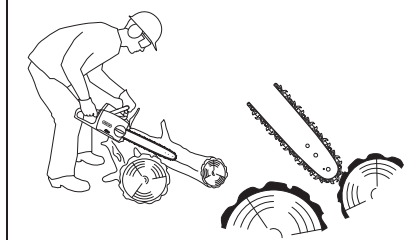

CHAÎNE

Cette tronçonneuse est fournie avec une chaîne qui répond aux exigences de faible effet de rebond de la norme ANSI B175.1, testée avec des modèles spécifiques de tronçonneuses. Pour obtenir des informations sur la chaîne de remplacement, consultez la section « Caractéristiques et composants » de ce manuel.

GUIDE-CHAÎNE

Cette tronçonneuse est équipée d'un guide-chaîne à effet de rebond réduit, mais sa hauteur de pointe est faible. Un guide avec une hauteur de pointe réduite présente moins de risques d'effet de rebond qu'un guide de la même taille avec une hauteur de pointe plus importante.

Lorsque vous remplacez le guide, commandez uniquement le guide répertorié dans le présent manuel afin de maintenir la performance d'effet de rebond faible.

ENTREPOSAGE, TRANSPORT ET ÉLIMINATION

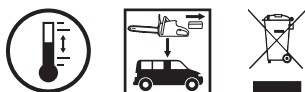

ENTREPOSAGE DE LA TRONÇONNEUSE

- Enlevez la batterie de la tronçonneuse.
- Nettoyez minutieusement la tronçonneuse.
- Installez le couvre-lame.
- Entrez-la dans un endroit sec.
- Tenez-la hors de portée des enfants et des animaux.
- Il est normal qu'une petite quantité d'huile s'écoule du guide-chaîne lorsque la tronçonneuse n'est pas utilisée. Afin de vous protéger contre ces fuites, installez le couvre-lame et placez un tissu absorbant sous le guide.

ENTREPOSAGE DE LA BATTERIE

Lorsque vous entreposez la batterie pendant plus de neuf mois, suivez les consignes suivantes :

- Enlevez la batterie de la tronçonneuse ou du chargeur.
- Entrez-la dans un endroit frais et sec.
- Tenez-la hors de portée des enfants et des animaux.

- Pour prolonger la durée de vie de la batterie, ne l'entrez jamais complètement déchargée (sans qu'aucun indicateur ne soit allumé) (Fig. 6).

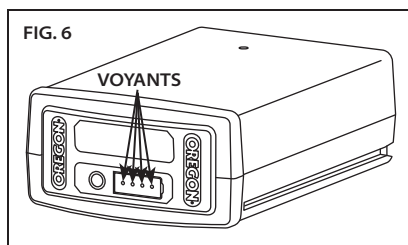

- Pour garantir une durée de vie maximale de la batterie, assurez-vous de la recharger une fois par an ou quand un seul voyant s'allume sur l'indicateur LED.
- Entrez-la à une température comprise entre -20 °C et 30 °C (entre -4 °F et 86 °F).

ENTREPOSAGE DU CHARGEUR

- Retirez la batterie du chargeur.
- Débranchez le chargeur de la source d'alimentation.
- Entrez-le dans un endroit sec.
- Tenez-le hors de portée des enfants et des animaux.

Consultez la section « Entretien et nettoyage » pour de plus amples informations.

TRANSPORT DE LA TRONÇONNEUSE

- Retirez la batterie de la tronçonneuse.
- Installez le couvre-lame.
- Si vous le voulez, purgez l'huile du guide et de la chaîne pour limiter les fuites.
- Les outils peuvent bouger pendant le transport. Assurez-vous que l'outil est sécurisé et qu'il ne peut ni tomber ni entrer en contact avec des personnes ou des biens.

TRANSPORT DE LA BATTERIE

Respectez les réglementations locales et nationales sur le transport des batteries au lithium ion, un étiquetage obligatoire peut être requis.

ÉLIMINATION DE LA TRONÇONNEUSE ET DU CHARGEUR

Ce produit OREGON® est conçu et fabriqué avec des matériaux et des composants de grande qualité pouvant être recyclés et réutilisés. À la fin de vie du produit, et conformément à la directive 2002/95/EC, les appareils électriques ne doivent pas être éliminés dans votre poubelle domestique. Dans l'Union européenne, il existe des systèmes de collecte distincts pour les composants électriques et les produits électroniques usés. Veuillez éliminer ce matériel d'une façon respectueuse de l'environnement dans votre déchetterie/centre de recyclage local(e).

ÉLIMINATION DE LA BATTERIE

Ne jetez pas la batterie dans une poubelle réservée aux ordures ménagères. N'incinérez pas la batterie. Les organismes locaux de gestion et de recyclage des déchets disposent d'informations concernant son élimination correcte ou son recyclage conformément aux réglementations environnementales.



SÉCURITÉ DE LA BATTERIE

⚠ AVERTISSEMENT : UN MAUVAIS ENTRETIEN DE LA BATTERIE PEUT ENTRAÎNER UNE FUITE DE PRODUITS CHIMIQUES DANGEREUX, UNE SURCHAUFFE, UNE ÉMISSION DE FUMÉE, UN ÉCLATEMENT, UNE EXPLOSION ET/OU UN INCENDIE. SUIVEZ CES RÈGLES DE SÉCURITÉ.

⚠ MISE EN GARDE : NE JETEZ PAS LA BATTERIE DANS LE FEU OU AVEC LES DÉCHETS MÉNAGERS. LES BATTERIES AU LITHIUM ION DOIVENT ÊTRE RECYCLÉES PAR UN ORGANISME DE RECYCLAGE LOCAL AGRÉÉ.

IMPORTANT : UNE EXPOSITION À UNE CHALEUR EXCESSIVE PEUT PROVOQUER UNE PERTE DE PERFORMANCES ET/OU RÉDUIRE LA DURÉE DE VIE. N'EXPOSEZ PAS LA BATTERIE À UNE CHALEUR EXCESSIVE, PAR EXEMPLE À L'INTÉRIEUR D'UN VÉHICULE PAR TEMPS CHAUD.

- N'essayez pas de recharger une batterie non rechargeable.
- Ne démontez pas la batterie et ne la modifiez pas. Cela peut endommager les fonctions de sécurité.
- Ne branchez pas les bornes positive (+) et négative (-) à des objets métalliques. N'entrez pas la batterie avec des objets métalliques tels que des pièces de monnaie ou des vis. Cela peut provoquer un court-circuit et générer assez de chaleur pour causer des brûlures.
- N'incinérez pas la batterie. Ne l'exposez pas à une chaleur excessive. Cela peut faire fondre l'isolation ou endommager les fonctions de sécurité.
- N'utilisez pas, ne chargez pas et n'entrez pas la batterie près d'une source de chaleur dépassant les 80 °C (176 °F). Il peut en résulter une chaleur excessive et un court-circuit interne.
- Ne l'exposez pas à des conditions d'humidité extrêmes. Cela peut endommager les fonctions de sécurité, entraîner une charge avec un courant et une tension très élevés et provoquer des réactions chimiques anormales.

- Utilisez uniquement le chargeur spécialement conçu pour cette batterie et respectez les précautions de sécurité décrites dans la section « Sécurité du chargeur ». L'utilisation d'un autre chargeur peut endommager les fonctions de sécurité, entraîner une charge avec un courant et une tension très élevés et provoquer des réactions chimiques anormales.
- N'utilisez pas les batteries de la marque OREGON® dans des outils d'une autre marque qu'OREGON®.
- Ne frappez pas, ne percez pas et ne jetez pas la batterie ; n'utilisez pas une batterie endommagée ou déformée.
- Si la recharge de la batterie échoue, n'essayez pas de la charger.
- Si la batterie dégage une odeur ou de la chaleur, si elle se décolore ou se déforme, ou si elle semble anormale durant l'utilisation, la charge ou l'entreposage, retirez-la immédiatement de la tronçonneuse ou du chargeur.
- Tout liquide fuyant de la batterie est corrosif, peut endommager les yeux et la peau et peut être toxique s'il est avalé.

SÉCURITÉ DU CHARGEUR

INSTRUCTIONS DE SÉCURITÉ IMPORTANTES

▲ AVERTISSEMENT : RISQUE DE DÉCHARGE ÉLECTRIQUE. LORS D'UNE UTILISATION À L'EXTÉRIEUR, NE L'INSTALLEZ QUE SUR UNE PRISE GFCI DE CLASSE A ÉTANCHE PROTÉGÉE PAR UN COUVERCLE AVEC L'UNITÉ D'ALIMENTATION RACCORDÉE À LA PRISE. SI VOUS NE DISEZ PAS D'UNE TELLE PRISE, CONTACTEZ UN ÉLECTRICIEN QUALIFIÉ POUR UNE INSTALLATION CORRECTE. ASSUREZ-VOUS QUE L'UNITÉ D'ALIMENTATION ET LE CÂBLE N'INTERFÈRENT PAS AVEC LA FERMETURE COMPLÈTE DU COUVERCLE DE LA PRISE.

IMPORTANT : CET APPAREIL NE DOIT PAS ÊTRE UTILISÉ PAR DES PERSONNES (INCLUANT DES ENFANTS) AYANT DES CAPACITÉS PHYSIQUES, SENSORIELLES OU MENTALES RÉDUITES, OU UN MANQUE DE CONNAISSANCES, SAUF SI ELLES ONT ÉTÉ FORMÉES ET SUPERVISÉES PAR UNE PERSONNE RESPONSABLE DE LEUR SÉCURITÉ. LES ENFANTS DOIVENT ÊTRE SURVEILLÉS POUR S'ASSURER QU'ILS NE JOUENT PAS AVEC LES APPAREILS.

IMPORTANT : N'UTILISEZ CE CHARGEUR QU'AVEC LE CÂBLE D'ALIMENTATION FOURNI, EN VEILLANT À CE QUE LA PRISE DE COURANT SOIT BIEN ADAPTÉE À LA PRISE DE SORTIE.

Lors de l'utilisation de produits électriques, il convient d'appliquer des précautions de base comme celles qui suivent :

- **Lisez et respectez toutes les instructions de sécurité avant utilisation.** *Lisez et respectez toutes les instructions indiquées sur le produit ou fournies avec le produit.*
- **Conservez ces instructions.**
- **N'utilisez pas de rallonge.**
- **Des câbles endommagés ou entremêlés augmentent le risque de décharge électrique.** *Maniez le câble avec précaution. N'utilisez jamais le câble pour transporter, tirer ou débrancher l'outil électrique. Tenez le câble éloigné de la chaleur, de l'huile, des bords affûtés et des pièces mobiles.*
- **Protégez le chargeur de la pluie.** *Pour une utilisation à l'intérieur uniquement.*
- **Ne l'utilisez pas à moins de 3 m (10 pi) d'une piscine.**
- **Ne l'utilisez pas dans une salle de bain.**

DÉBALLAGE ET MONTAGE

DÉBALLAGE

⚠ DANGER : POUR ÉVITER LES BLESSURES CORPORELLES GRAVES, N'UTILISEZ LA TRONÇONNEUSE QU'AVEC LE GUIDE-CHAÎNE, LA CHAÎNE ET LE PANNEAU LATÉRAL CORRECTEMENT ASSEMBLÉS.

⚠ AVERTISSEMENT : N'ESSAYEZ PAS DE FAIRE FONCTIONNER LA TRONÇONNEUSE SI UNE PIÈCE EST ENDOMMAGÉE OU MANQUANTE.

CONTENU DE LA BOÎTE

La tronçonneuse requiert un montage avant toute utilisation. La tronçonneuse est livrée avec les éléments suivants :

- Tête motrice
- Guide-chaîne
- Chaîne de tronçonneuse
- Couvre-lame
- Dispositif de tension de la chaîne
- Joint torique de tension de la chaîne
- Vis de tension de la chaîne
- Huile pour chaîne et guide
- Chargeur et câble d'alimentation (si équipé)
- Batterie (si équipé)

Après avoir déballé la tronçonneuse, inspectez-la avec soin afin de vous assurer qu'elle n'a pas été endommagée pendant le transport et qu'aucune pièce ne manque. Si des pièces sont manquantes ou endommagées, n'utilisez pas la tronçonneuse. Contactez OREGON® Système d'outils à batterie au 888 313 8665 pour obtenir des pièces de rechange.

VÉRIFICATION DE LA POSITION DU PROTÈGE-MAIN AVANT

Une fois la tronçonneuse déballée, vérifiez la position du protège-main avant. La tronçonneuse ne fonctionnera pas si le frein de chaîne est engagé. Tirez le protège-main avant vers l'arrière jusqu'au niveau de la poignée avant avant de l'utiliser (Fig. 7).

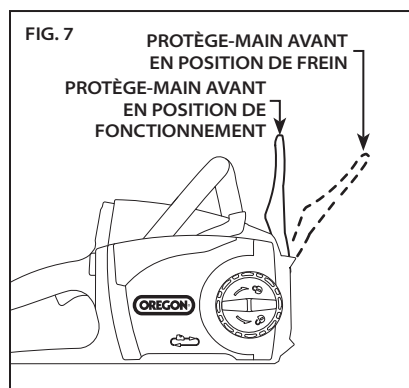

REPLISSAGE DU RÉSERVOIR D'HUILE DU GUIDE ET DE LA CHAÎNE

IMPORTANT : L'HUILE DU GUIDE ET DE LA CHAÎNE SERT À ÉVITER L'USURE PRÉMATURÉE. NE FAITES JAMAIS FONCTIONNER LA TRONÇONNEUSE SI L'HUILE N'EST PAS VISIBLE. VÉRIFIEZ SOUVENT LE NIVEAU D'HUILE ET REMETTEZ-EN SI NÉCESSAIRE.

Il est nécessaire de lubrifier correctement le guide et la chaîne avec de l'huile adaptée. La tronçonneuse est dotée d'un graisseur automatique qui graisse le guide et la chaîne lorsque la tronçonneuse tourne pour qu'ils soient correctement lubrifiés. Pour de meilleurs résultats, utilisez l'huile pour guide et chaîne OREGON®. Elle a été spécialement conçue pour réduire les frictions et accélérer les coupes. N'utilisez JAMAIS d'huile ou d'autre lubrifiant n'ayant pas été spécialement conçu pour le guide et la chaîne. Cela peut entraîner une coagulation de l'huile dans le système, ce qui peut user prématurément le guide et la chaîne.

Posez la tronçonneuse sur le côté sur une surface plate et solide, afin que le bouchon d'huile soit sur le dessus (Fig. 8).

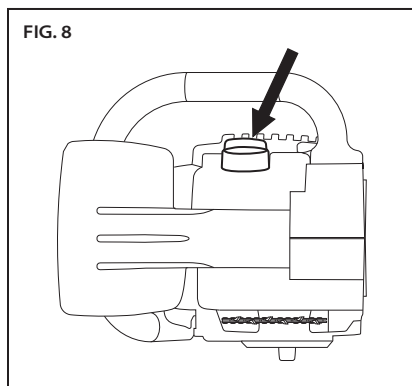

- Enlevez tous les débris autour du bouchon.
- Enlevez le bouchon.
- Versez doucement de l'huile pour guide et chaîne dans le réservoir.
- Remettez le bouchon en place et vérifiez que l'huile est visible dans le réservoir.

Si l'huile n'est pas visible dans le réservoir, il est nécessaire d'ajouter de l'huile pour guide et chaîne.

AMORÇAGE DU GRAISSEUR

⚠ AVERTISSEMENT : POUR RÉDUIRE LE RISQUE DE BLESSURE, NE FAITES JAMAIS TOURNER LA TRONÇONNEUSE SANS LE PANNEAU LATÉRAL.

⚠ MISE EN GARDE : GARDEZ LES MAINS, LES VÊTEMENTS ET LES CHEVEUX À L'ÉCART DU PIGNON D'ENTRAÎNEMENT LORSQUE VOUS AMORCEZ LE GRAISSEUR.

Si vous remplissez le réservoir d'huile pour guide et chaîne pour la première fois, ou si la tronçonneuse a été entreposée pendant une longue période sans avoir été utilisée, amorcez le graisseur.

- Insérez la batterie.
- Faites tourner la tronçonneuse pendant environ deux minutes.
- Retirez la batterie.
- Retirez le couvercle latéral en tournant le bouton de déverrouillage du panneau latéral dans le sens contraire des aiguilles d'une montre.
- Vérifiez l'huile sur le coussinet du guide (Fig. 9).

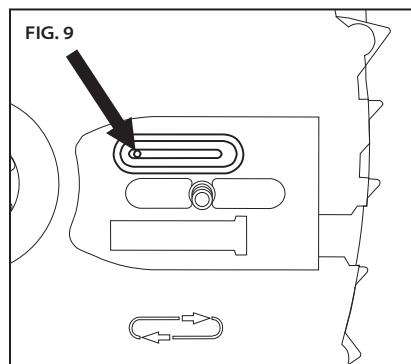

- Si la plaque du coussinet ne présente pas d'huile, remettez le panneau latéral en place et faites de nouveau tourner pendant 30 secondes.
- Lorsque l'huile commence à s'écouler du trou, la tronçonneuse est prête pour le montage du guide-chaîne et de la chaîne de tronçonneuse.

Si l'huile n'est pas visible dans le réservoir, il est nécessaire d'ajouter de l'huile pour guide et chaîne.

MONTAGE DU GUIDE-CHAÎNE ET DE LA CHAÎNE DE TRONÇONNEUSE



⚠ AVERTISSEMENT : UN OUTIL FONCTIONNANT SUR BATTERIE AVEC LA BATTERIE ENCLENCHÉE EST TOUJOURS SOUS TENSION ET PEUT DÉMARRER DE FAÇON ACCIDENTELLE. RETIREZ LA BATTERIE DE LA TRONÇONNEUSE AVANT D'INSTALLER LE GUIDE ET LA CHAÎNE.

Portez des gants.

- Retirez la batterie.
- Dévissez le bouton de verrouillage du panneau latéral en le tournant dans le sens contraire des aiguilles d'une montre puis retirez le panneau latéral.
- Il y a un joint torique en caoutchouc qui est important pour le fonctionnement de la tronçonneuse. Ce joint torique en caoutchouc doit être placé autour de la goupille sur le tendeur avant que celui-ci ne soit vissé sur le guide (Fig. 10).

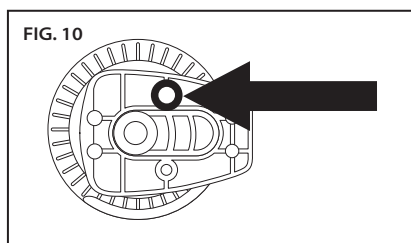

- Insérez la vis depuis la face arrière du dispositif de tension de la chaîne, puis installez le dispositif sur le guide-chaîne (Fig. 11).

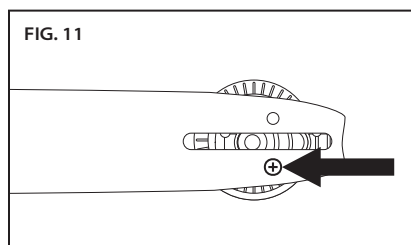

- Placez le dispositif de serrage de la chaîne sur le côté du guide-chaîne face à vous, de telle sorte que la pièce rectangulaire ne dépasse pas des bords du guide-chaîne, puis mettez la vis en place.
- Placez le guide-chaîne sur le coussinet du guide en faisant coulisser l'encoche du guide sur le collet d'alignement (Fig. 12) avec le goujon de montage inséré dans le trou du dispositif de tension de la chaîne.

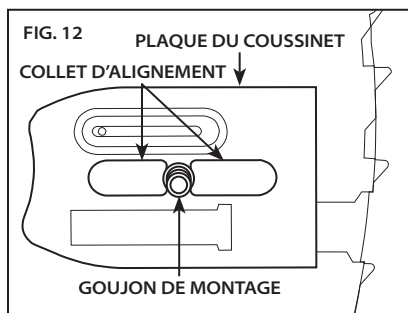

- Passez la nouvelle chaîne de tronçonneuse autour du pignon d'entraînement afin que les bords coupants des dents situées le long de la partie supérieure du guide-chaîne soient dos à la tête motrice (Fig. 13).

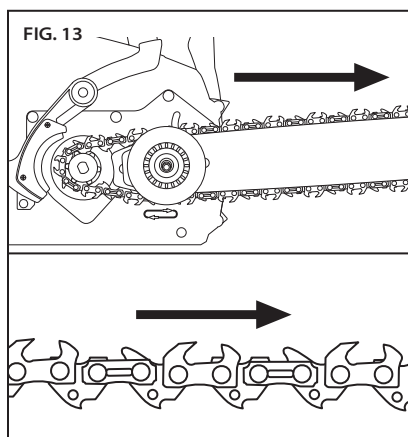

- Passez la chaîne dans la rainure du guide. Faites tourner le dispositif de serrage de la chaîne pour éloigner le guide du moteur en le faisant coulisser afin de tendre la chaîne (Fig. 14).

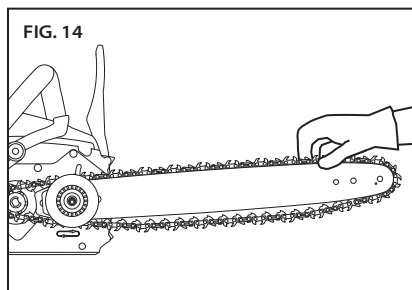

- Installez le panneau latéral en veillant à ce que l'attrape-chaîne soit bien positionné dans son trou, puis serrez légèrement le bouton de déverrouillage du panneau latéral (Fig. 15).

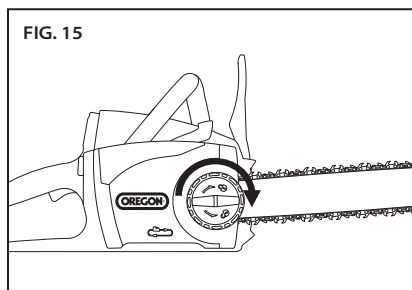

TENSION DE LA CHAÎNE DE TRONÇONNEUSE



⚠ AVERTISSEMENT : UN OUTIL FONCTIONNANT SUR BATTERIE AVEC LA BATTERIE ENCLENCHÉE EST TOUJOURS SOUS TENSION ET PEUT DÉMARRER DE FAÇON ACCIDENTELLE. RETIREZ LA BATTERIE DE LA TRONÇONNEUSE AVANT D'INSTALLER LE MANCHE EXTENSIBLE, LE GUIDE ET LA CHAÎNE.

⚠ AVERTISSEMENT : SI LA CHAÎNE EST TOUJOURS LÂCHE LORSQUE LA TRONÇONNEUSE EST À SA TENSION MAXIMALE, REMPLACEZ LA CHAÎNE.

IMPORTANT : TENDEZ LA CHAÎNE DE TRONÇONNEUSE UNIQUEMENT LORSQUE LA CHAÎNE EST FROIDE. UNE CHAÎNE ENCORE CHAUDE PEUT SE RÉTRACTER ET ENDOMMAGER LE GUIDE-CHAÎNE OU LA CHAÎNE À MESURE QU'ELLE REFROIDIT.

Portez des gants.

- Retirez la batterie.
- Desserrez légèrement le bouton de déverrouillage du panneau latéral, mais ne retirez pas le panneau latéral.
- Tenez l'extrémité du guide-chaîne (Fig. 16) et tournez la bague de serrage de la chaîne dans le sens des aiguilles d'une montre.

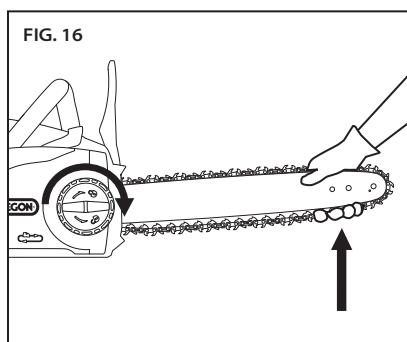

- Serrez la bague de serrage de la chaîne jusqu'à ce que les lames les plus basses sous le guide entrent en contact avec le rail du guide (Fig. 17).

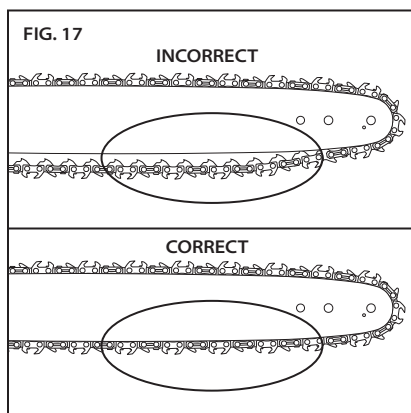

- La tension de la chaîne est correcte lorsque vous pouvez, en forçant un peu et en portant des gants, tirer doucement la chaîne autour du guide. La chaîne doit pouvoir toucher le dessous du rail du guide (Fig. 18).

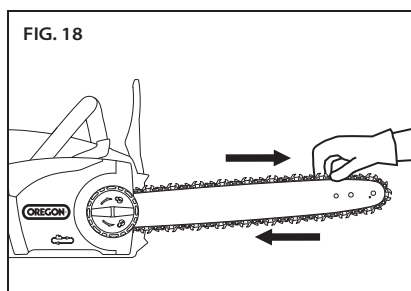

- Serrez le bouton de déverrouillage du panneau latéral.
- Après plusieurs utilisations, laissez la chaîne refroidir, retirez la batterie et vérifiez à nouveau la tension. Contrôlez soigneusement la tension pendant la première demi-heure d'utilisation, et régulièrement tout au long de la durée de vie de la chaîne, en la réglant si nécessaire, une fois la chaîne et le guide refroidis. Ne tendez jamais la chaîne quand elle est chaude.

La chaîne se tendra suite à une utilisation normale. Un apport insuffisant en huile, une utilisation agressive ou un défaut d'entretien peut toutefois provoquer un étirement prématuré.

FONCTIONNEMENT DE LA TRONÇONNEUSE

BATTERIE ET CHARGEUR

⚠ AVERTISSEMENT : NE CHARGEZ PAS LA BATTERIE SOUS LA PLUIE.

INDICATEUR LED DU NIVEAU DE CHARGE DE LA BATTERIE

La batterie au lithium-ion est équipée d'un indicateur LED de niveau de charge. Pour tester le niveau de charge de la batterie, appuyez sur le bouton indicateur situé à l'avant de la batterie (Fig. 19).

Aucun voyant : recharge.

Un voyant vert fixe : moins de 25 % de charge. Chargez la batterie avant toute utilisation.

Deux voyants verts fixes : entre 26 et 50 % de charge.

Trois voyants verts fixes : entre 51 et 75 % de charge.

Quatre voyants verts fixes : entre 76 et 100 % de charge.

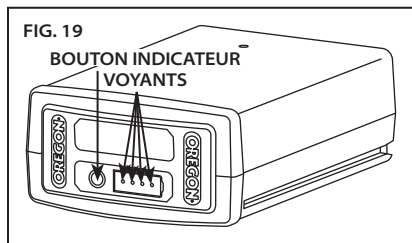

CONNEXION DU CHARGEUR

Si le chargeur comporte un câble d'alimentation distinct, connectez le câble du chargeur au chargeur et à une prise de courant adaptée (Fig. 20).

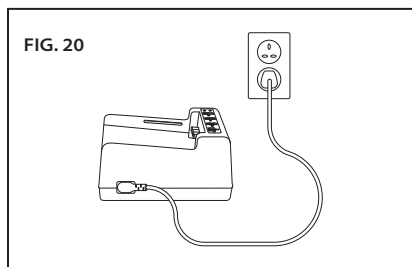

N'utilisez que le jeu de câbles fourni avec le chargeur. La première fois, vérifiez que le type de fiche correspond à la prise.

INDICATEUR LED DE NIVEAU DE CHARGE DU CHARGEUR

Le chargeur de batterie est équipé d'un indicateur de charge LED qui indique le niveau de charge, ainsi que les situations pouvant retarder ou empêcher la mise en charge (Fig. 21).

Remarque : Aucun voyant n'est visible avant la mise en place de la batterie.

Voyant orange clignotant : signale une défaillance. Elle peut avoir plusieurs raisons. Consultez la section « Dépannage » de ce manuel.

Voyant orange fixe : la température de la batterie dépasse la plage de tolérance (de 0 °C/32 °F à 40 °C/104 °F). Laissez la batterie redescendre à une température acceptable avant de la mettre en charge. La batterie peut être laissée sur le chargeur jusqu'à ce que la température redevienne normale. La mise en charge commencera lorsque la température adéquate sera atteinte.

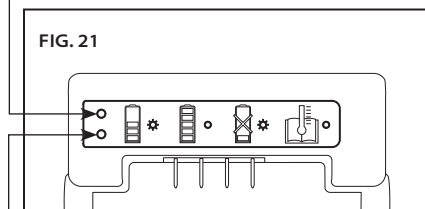

Voyant vert clignotant : la batterie est en charge.

Voyant vert fixe : la batterie est prête à fonctionner.

CHARGEMENT DE LA BATTERIE

⚠ AVERTISSEMENT : LE NON-RESPECT DES PROCÉDURES DE CHARGEMENT PEUT ENTRAÎNER UNE SURTENSION, UNE INTENSITÉ DE COURANT EXCESSIVE, UNE PERTE DE CONTRÔLE DURANT LA CHARGE, UNE FUITE DE PRODUITS CHIMIQUES DANGEREUX, UNE PRODUCTION DE CHALEUR, UNE EXPLOSION OU UN INCENDIE. RESPECTEZ LES INSTRUCTIONS DE CHARGEMENT SUIVANTES.

Une fois le câble du chargeur connecté et branché dans une prise de courant, alignez les rainures de la batterie sur les rails du chargeur et faites glisser la batterie sur le chargeur jusqu'à ce qu'elle soit bien enclenchée (Fig. 22).

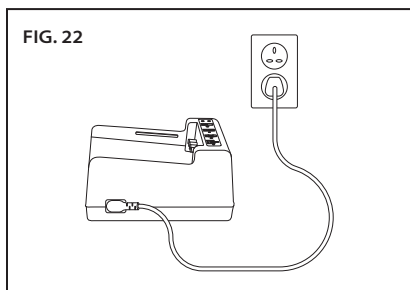

Vérifiez les conditions de charge sur l'indicateur de niveau de charge.

INSERTION ET LIBÉRATION DE LA BATTERIE

Utilisez uniquement les batteries de la marque OREGON® indiquées dans ces instructions d'utilisation.

Alignez la rainure de la batterie sur les rails du port de batterie. Insérez fermement la batterie dans le port de batterie de la tronçonneuse, puis appuyez jusqu'à ce que vous entendiez un clic qui enclenche la batterie (Fig. 23).

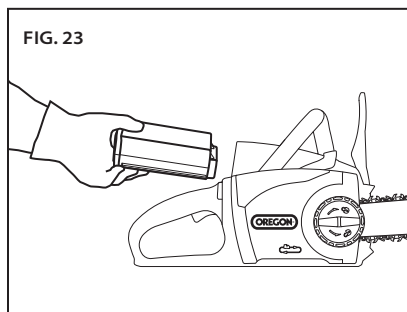

Pour retirer la batterie, levez le bouton de libération de la batterie (Fig. 24).

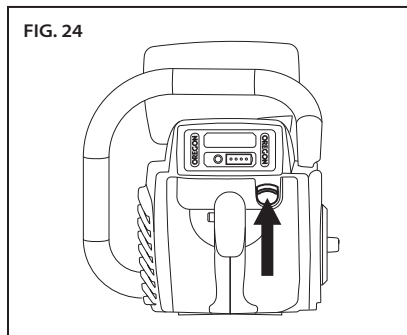

UTILISATION GÉNÉRALE



⚠ DANGER : POUR ÉVITER LES BLESSURES CORPORELLES GRAVES, NE VOUS PENCHÉZ PAS TROP EN AVANT ET NE VOUS TENEZ PAS SUR UNE ÉCHELLE, UN ESCABEAU OU DANS UNE POSITION ÉLEVÉE QUI N'EST PAS COMPLÈTEMENT SÉCURISÉE. NE DÉCOUPEZ JAMAIS À UNE HAUTEUR QUI DÉPASSE VOTRE ÉPAULE.

⚠ AVERTISSEMENT : POUR RÉDUIRE LE RISQUE DE BLESSURE, PORTEZ TOUJOURS DES BOTTES, DES PANTALONS, DES GANTS ET DES PROTECTIONS POUR LA TÊTE, LES OREILLES ET LES YEUX ADÉQUATS.

TEMPÉRATURE DE FONCTIONNEMENT

Cette tronçonneuse est conçue pour fonctionner à des températures comprises entre 0 °C et 40 °C (entre 32 °F et 104 °F).

PRISE EN MAIN

Prenez toujours l'outil avec les deux mains. Attrapez la poignée avant avec la main gauche et la poignée arrière avec la main droite (Fig. 25). Entourez la poignée avant de vos doigts, le pouce étant placé en dessous.



POSITION

Tenez-vous debout, les deux pieds posés sur un sol ferme, votre poids également réparti sur chaque pied (Fig. 26).

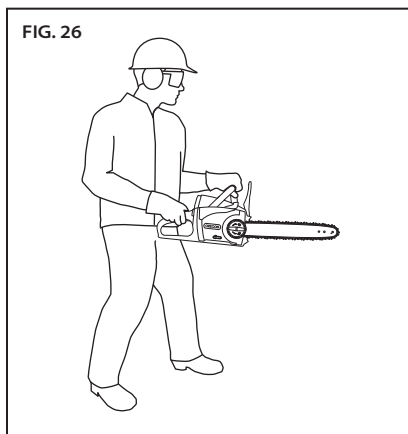

ARRÊT DE LA TRONÇONNEUSE

Relâchez l'interrupteur de la gâchette pour arrêter la tronçonneuse.

DÉMARRAGE DE LA TRONÇONNEUSE

⚠ AVERTISSEMENT : POUR RÉDUIRE LE RISQUE DE BLESSURE, NE FORCEZ JAMAIS LE MÉCANISME DE VERROUILLAGE EN SCOTCHANT, ATTACHANT OU ARRIMANT LE BOUTON DE VERROUILLAGE DE LA GÂCHETTE.

Assurez-vous que le frein de chaîne n'est pas engagé.

Attrapez fermement les poignées avant et arrière. Appuyez et maintenez enfoncé le bouton de verrouillage de la gâchette avec le pouce (1). Pour démarrer la tronçonneuse, serrez l'interrupteur de la gâchette (2) (Fig. 27). Il n'est pas nécessaire de continuer à appuyer sur le bouton de verrouillage de la gâchette. Il restera désengagé tant que la gâchette sera relâchée.

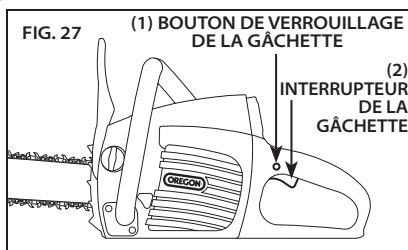

TEST DU FREIN DE CHAÎNE

Assurez-vous que le frein de chaîne fonctionne avant d'utiliser la tronçonneuse. Pour vérifier le bon fonctionnement du frein :

- Placez la tronçonneuse sur une surface plate et solide.
- Démarrez brièvement la tronçonneuse.
- Gardez la main gauche sur la poignée avant et tournez le poignet gauche afin de faire avancer le protège-main avant et d'activer manuellement le frein de chaîne (Fig. 28).

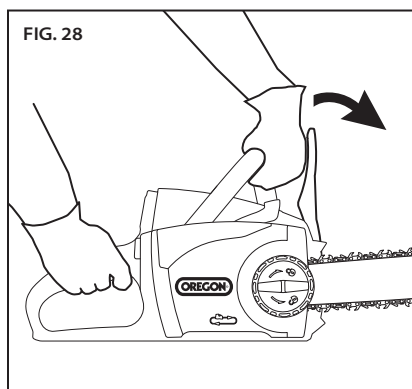

- Relâchez l'interrupteur de la gâchette.

Si le frein de la chaîne fonctionne correctement, le moteur et la chaîne de la tronçonneuse s'arrêtent immédiatement. Si le moteur et la chaîne de la tronçonneuse ne s'arrêtent pas immédiatement, faites contrôler le frein de chaîne chez un réparateur agréé.

- Remplacez le protège-main avant en position de fonctionnement.

DÉCOUPAGE

⚠ AVERTISSEMENT : POUR RÉDUIRE LE RISQUE DE BLESSURE, PORTEZ DES BOTTES, DES PANTALONS, DES GANTS ET DES PROTECTIONS POUR LA TÊTE, LES OREILLES ET LES YEUX ADÉQUATS.

⚠ AVERTISSEMENT : POUR RÉDUIRE LE RISQUE DE BLESSURE, ASSUREZ-VOUS D'ÊTRE TOUJOURS STABLE ET DE TENIR FERMEMENT LA TRONÇONNEUSE AVEC LES DEUX MAINS LORSQUE LE MOTEUR TOURNE.

⚠ AVERTISSEMENT : POUR RÉDUIRE LE RISQUE DE BLESSURE, SOYEZ PRÉVOYANT ET PRÉPAREZ PLUSIEURS VOIES DE RETRAIT AVANT DE COMMENCER À TRAVAILLER.

⚠ MISE EN GARDE : ÉTABLISSEZ UNE ZONE DE SÉCURITÉ DE 6 M

(20 PIEDS) POUR LES PERSONNES À PROXIMITÉ AVANT D'UTILISER CET ÉQUIPEMENT. *La zone de sécurité pour les personnes à proximité est un cercle de 6 m (20 pieds) au minimum autour de l'utilisateur qui ne doit inclure aucune personne, aucun enfant ni aucun animal (Fig. 29).*

Les tâches d'abattage nécessitent une zone de sécurité plus grande en fonction de la taille de l'arbre, consultez la section « Abattage d'un arbre ».

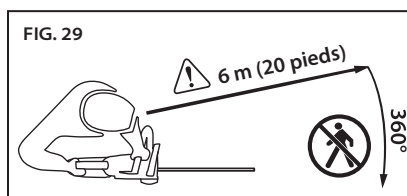

IMPORTANT : EXERCEZ-VOUS À COUPER DES BILLES SUR UN CHEVALET OU UN BERCEAU DE SCIAGE JUSQU'À VOUS FAMILIARISER AVEC LE FONCTIONNEMENT DE LA TRONÇONNEUSE.

Pour obtenir les meilleures performances et manier la tronçonneuse en toute sécurité, suivez ces instructions :

- respectez l'ensemble des règles et réglementations nationales et municipales applicables relatives à la coupe ;
- faites régulièrement des pauses pour réduire le risque de blessure ;
- avant de commencer la coupe, assurez-vous que la chaîne de la tronçonneuse est bien tendue et affûtée.

Les chaînes de tronçonneuse sont prévues pour couper du bois uniquement. N'utilisez pas la tronçonneuse pour couper une autre matière et ne laissez pas la chaîne entrer en contact avec de la saleté, des pierres, des clous, des agrafes ou des câbles. Ces matériaux sont extrêmement abrasifs et abîmeront très rapidement le revêtement protecteur de la chaîne.

Affûtez ou remplacez la chaîne de la tronçonneuse si :

- la pression nécessaire à la coupe augmente de façon significative ;
- les copeaux de bois qui sortent de la chaîne sont très fins ou semblables à de la sciure.

Ne travaillez pas avec une chaîne émoussée, car cela provoque une augmentation de l'effort nécessaire à la coupe, une coupe irrégulière et un risque accru d'effort de rebond. Ne forcez jamais une chaîne émoussée à couper.

- Vérifiez la bonne adhérence de la poignée et tenez-vous face au bois à couper, tronçonneuse éteinte. Appuyez sur le bouton de verrouillage de la gâchette, puis sur l'interrupteur. Attendez que la chaîne ait atteint sa vitesse maximale avant de commencer la coupe.
- Commencez la coupe en enfonçant légèrement le guide-chaîne contre le bois. N'appuyez que légèrement : laissez la tronçonneuse faire son travail.
- Conservez une vitesse constante durant toute la coupe, puis relâchez la pression juste avant la fin.
- Sachez toujours où se trouve l'extrémité du guide et évitez tout contact avec d'autres objets.
- Si la tronçonneuse s'arrête brusquement pendant la coupe, retirez-la du morceau de bois, puis reprenez la coupe en exerçant une pression plus légère.

ÉLAGAGE

▲ MISE EN GARDE : LES BRANCHES QUI TOMBENT PEUVENT REBONDIR OU SE REDRESSER APRÈS AVOIR TOUCHÉ LE SOL, IL EST DONC INDISPENSABLE DE GARDER LE TERRAIN DÉBLAYÉ POUR LAISSER PLUSIEURS VOIES DE RETRAIT.

Déblayez l'espace de travail et portez une protection pour la tête.

L'élagage consiste à retirer les branches mortes ou trop développées pour entretenir la bonne santé de la plante.

- Prévoyez des voies de retrait avant de commencer la coupe et assurez-vous qu'il n'y a pas d'obstacle. Sachez toujours comment vous éloigner du point de chute des branches.
- Assurez-vous que les personnes à proximité et les aides sont à une distance suffisante du point de chute des branches. Les personnes à proximité et les aides ne doivent jamais se tenir directement devant ou derrière l'utilisateur. Consultez la Fig. 28.
- Restez toujours stable et tenez fermement la tronçonneuse avec les deux mains. Ne vous penchez pas trop en avant. Ne montez jamais sur un arbre ou sur une échelle pour atteindre les branches hautes.
- Sécurisez les branches pouvant être dangereuses.
- Utilisez un équipement auxiliaire adapté.
- Élaguez les branches les plus basses avant de passer à de plus hautes.
- Laissez la chaîne atteindre la pleine vitesse avant de commencer la coupe.
- Appliquez une pression légère sur la branche.
- Pour les branches longues (Fig. 30), coupez d'abord l'extrémité de la branche (1) pour réduire sa pression, puis élaguez-la plus près du tronc (2).

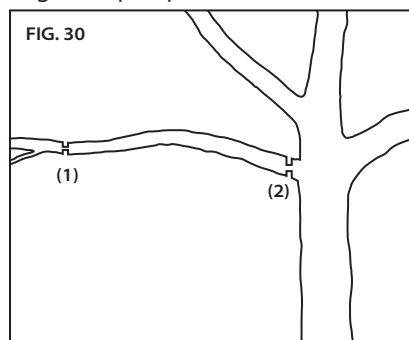

- Les branches épaisses (de plus de 10 cm [4 po] de diamètre) peuvent provoquer des éclats ou pincer la chaîne si elles sont coupées en une seule fois par le haut. Pour éviter tout pincement ou projection d'éclats, coupez d'abord légèrement le bas de la branche pour réduire la pression (1), puis coupez entièrement la branche en partant du haut (2) jusqu'à rejoindre l'entaille du bas (Fig. 31).

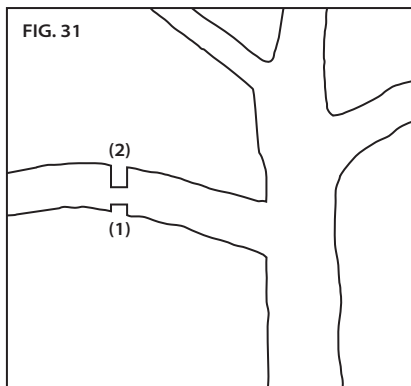

- Après avoir coupé la plus grande partie de la branche, tronçonnez-la d'une coupe régulière près du tronc (Fig. 32).

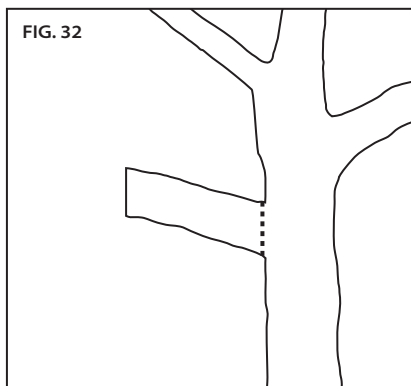

ABATTAGE D'UN ARBRE

⚠ MISE EN GARDE : UN ARBRE EST SUSCEPTIBLE DE ROULER OU DE GLISSER LE LONG D'UNE PENTE APRÈS AVOIR ÉTÉ ABATTU. *Prévoyez et débroyez une voie de retrait avant de commencer la coupe. La voie de retrait doit se prolonger en arrière et en diagonale derrière la ligne de chute prévue (Fig. 33).*

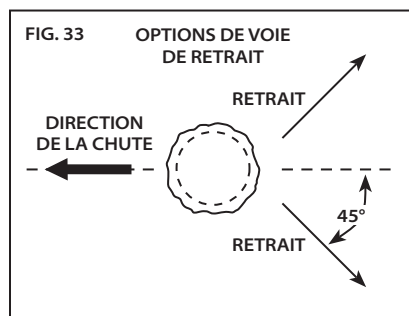

L'abattage consiste à faire tomber un arbre.

- Avant l'abattage, observez le penchant naturel de l'arbre, l'emplacement de grandes branches et la direction du vent pour évaluer la ligne de chute de l'arbre.
- Retirez la saleté, les pierres, les morceaux d'écorce détachés, les clous, agrafes et fils métalliques de l'arbre avant de débiter la coupe.
- Lorsque les opérations de tronçonnage et d'abattage sont exécutées par deux ou plusieurs personnes simultanément, le tronçonnage doit être effectué à une distance d'au moins deux fois la hauteur de l'arbre à abattre.
- On ne doit pas tronçonner d'arbre de sorte à mettre la vie d'une personne en danger, de frapper des fils du réseau électrique ou de provoquer des dommages aux biens. Si l'arbre touche un fil du réseau électrique, quittez immédiatement les lieux et avertissez l'entreprise du réseau.
- Utilisez les crampons de métal à l'avant de la tronçonneuse pour la maintenir sur le bois. Placez les crampons de métal dans le bois et utilisez-les comme points de levier pour renforcer la stabilité lors de la coupe de bois de diamètre important.

ENTAILLE D'ABATTAGE

- Entaillez d'abord le tronc sur un tiers de son diamètre, perpendiculairement à la direction de la chute. Commencez par l'entaille horizontale inférieure (1). Ceci permettra d'éviter tout pincement de la chaîne de tronçonneuse ou du guide-chaîne lorsque la seconde entaille (2) sera effectuée (Fig. 34).

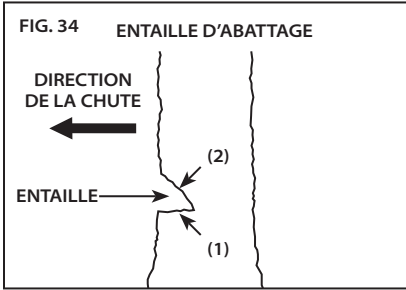

TRAIT D'ABATTAGE

- Effectuez ensuite le trait d'abattage au moins 50 mm (2 pouces) au-dessus de l'entaille horizontale (Fig. 35). Gardez le trait d'abattage parallèle à l'entaille horizontale.

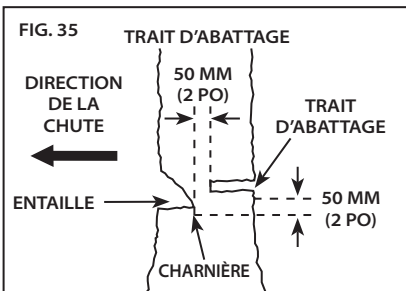

- Effectuez le trait d'abattage de sorte qu'il y ait assez de bois pour servir de charnière. Cette charnière naturelle empêche l'arbre de se tordre et de tomber dans la mauvaise direction. Ne la découpez pas de part en part.
- Dès que le trait d'abattage se rapproche de la charnière naturelle, l'arbre devrait amorcer sa chute.

- S'il y a un risque que l'arbre ne tombe pas dans la direction souhaitée ou qu'il roule en arrière et coince la tronçonneuse, arrêtez la coupe avant de terminer le trait d'abattage et utilisez des coins en bois, en plastique ou en aluminium pour ouvrir l'entaille et faire basculer l'arbre le long de la ligne de chute souhaitée.
- Lorsque l'arbre commence sa chute, retirez la tronçonneuse du trait, arrêtez le moteur et déposez-la sur le sol, puis reculez dans la voie de retrait prévue.
- Faites attention aux chutes de branches et regardez où vous marchez.

ÉBRANCHAGE D'UN ARBRE

⚠ MISE EN GARDE : LES BRANCHES EN EXTENSION PEUVENT SE REDRESSER ET HEURTER L'UTILISATEUR OU LUI FAIRE PERDRE LE CONTRÔLE DE LA TRONÇONNEUSE ET PROVOQUER DES BLESSURES.

Faites toujours attention aux branches en extension qui peuvent heurter l'utilisateur ou la tronçonneuse lors de leur coupe.

L'ébranchage est la coupe des branches d'un arbre abattu.

- Pour ce faire, conservez intactes les branches maîtresses inférieures pour supporter le billot au-dessus du sol.
- Retirez les petites branches d'un seul mouvement.
- Les branches en extension doivent être coupées depuis le bas pour éviter de coincer la tronçonneuse (Fig. 36).

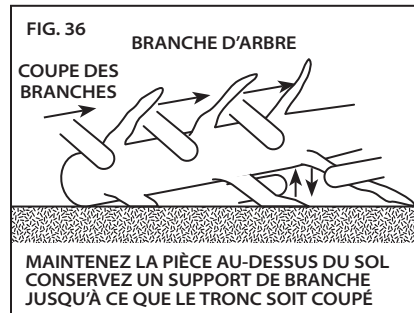

TRONÇONNER UN BILLOT

⚠ MISE EN GARDE : LE TRONÇONNAGE DE BILLES EN EXTENSION AUGMENTE LE RISQUE DE REBOND. Utilisez l'une de méthodes suivantes pour soutenir la bille lors de son tronçonnage.

Le tronçonnage consiste à débiter un tronc en morceaux. Il est important de vous assurer un bon équilibre et de veiller à ce que votre poids soit également réparti sur vos deux pieds. Si possible, le tronc doit être surélevé et soutenu par des branches, des troncs ou des cales.

- Lorsque la bille est soutenue sur toute sa longueur, coupez-la depuis le haut (tronçonnage par le dessus) (Fig. 37).

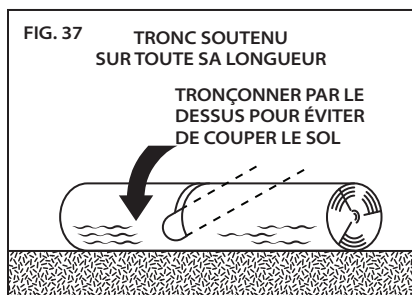

- Lorsque la bille est soutenue à l'une de ses extrémités, faites une entaille du tiers de son diamètre par le bas (tronçonnage par le dessous), puis terminez la coupe en tronçonnant par le dessus jusqu'à la première entaille (Fig. 38).

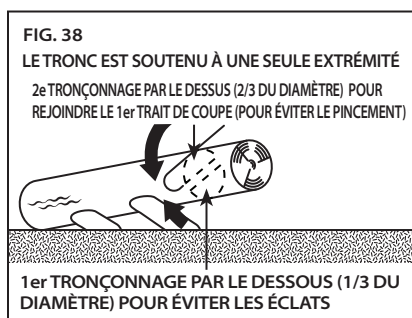

- Lorsque la bille est soutenue aux deux extrémités, tronçonnez un tiers de son diamètre par le dessus, puis terminez la coupe en tronçonnant par le dessous les deux tiers restants jusqu'à rejoindre la première entaille (Fig. 39).

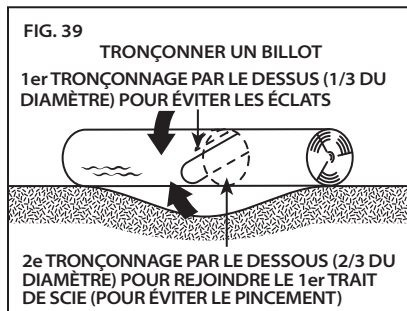

- Si vous utilisez la tronçonneuse sur un terrain en pente, tenez-vous toujours en amont du tronc (Fig. 40).



- Pour conserver un parfait contrôle lors de la coupe, relâchez la pression près de la fin du tronçonnage, sans toutefois relâcher la prise sur les poignées de la tronçonneuse.
- Ne laissez pas la chaîne toucher le sol.
- Une fois la coupe terminée, attendez l'immobilisation complète de la chaîne avant de déplacer la tronçonneuse.
- Arrêtez toujours le moteur avant de vous déplacer vers un autre arbre.

AFFÛTAGE AVEC POWERSHARP®

⚠ AVERTISSEMENT : POWERSHARP® NE DOIT PAS ÊTRE UTILISÉ EN PRÉSENCE DE MATÉRIAUX EXTRÊMEMENT INFLAMMABLES COMME DU GASOIL OU DE L'ACÉTYLÈNE.

⚠ MISE EN GARDE : L'AFFÛTAGE AVEC LE SYSTÈME POWERSHARP® PRODUIT DE PETITES ÉTINCELLES.

⚠ MISE EN GARDE : LE SYSTÈME D'AFFÛTAGE INTÉGRÉ POWERSHARP® EST RÉSERVÉ UNIQUEMENT À LA CHAÎNE POWERSHARP®. N'ESSEYER JAMAIS D'AIGUISER UNE AUTRE CHAÎNE AVEC L'AFFÛTEUR INTÉGRÉ. CELA POURRAIT ENDOMMAGER LA CHAÎNE ET L'AFFÛTEUR.

PRÉSENTATION DE POWERSHARP®

Cette tronçonneuse est équipée du système d'affûtage intégré PowerSharp®, qui permet d'affûter rapidement et facilement la chaîne de la tronçonneuse. Vous devez affûter la chaîne de tronçonneuse lorsque la coupe prend plus de temps, ou quand les éclats de bois deviennent plus petits et se transforment en sciure.

AFFÛTAGE DE LA CHAÎNE

IMPORTANT : LA CHAÎNE POWERSHARP® UTILISE DES LAMES UNIQUES TRÈS AIGUISÉES ET NE PEUT ÊTRE AFFÛTÉE QU'AVEC L'AFFÛTEUR D'ORIGINE POWERSHARP®.

- Une fois que la tronçonneuse fonctionne à plein régime, soulevez légèrement le levier PowerSharp® pendant 3 à 5 secondes (Fig. 41). Vous verrez des étincelles lorsque les lames entreront en contact avec la pierre d'affûtage.

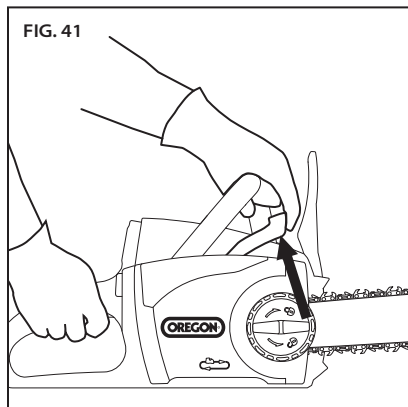

- Faites une coupe d'essai afin de déterminer si la chaîne a été suffisamment affûtée. Si ce n'est pas le cas, recommencez la procédure d'affûtage jusqu'à ce que la chaîne soit suffisamment affûtée.

IMPORTANT : N'EXERCEZ PAS DE PRESSIION TROP FORTE LORS DE L'AFFÛTAGE. UNE FORCE EXCESSIVE PEUT RÉDUIRE LA PERFORMANCE DE LA PIERRE D'AFFÛTAGE.

IMPORTANT : IL EST NORMAL D'OBSERVER UNE PETITE QUANTITÉ D'ÉTINCELLES ET DE FUMÉE DURANT LA PHASE D'AFFÛTAGE, ÉTANT DONNÉ QUE LES LAMES SONT EN CONTACT AVEC LA PIERRE ET QUE LA FRICTION CHAUFFE LA CHAÎNE.

QUAND REMPLACER LA PIERRE D'AFFÛTAGE

La pierre d'affûtage est censée s'user de la même façon que la chaîne. Remplacez toujours la pierre lorsque vous changez la chaîne, même si elle vous semble pouvoir durer plus longtemps. Consultez la section « Remplacement de la chaîne de tronçonneuse usée et de la pierre d'affûtage » dans le présent manuel.

ENTRETIEN ET NETTOYAGE



⚠ AVERTISSEMENT : NE PAS IDENTIFIER ET REMPLACER LES PIÈCES ENDOMMAGÉES OU USÉES PEUT ENTRAÎNER DE GRAVES BLESSURES CORPORELLES. INSPECTEZ RÉGULIÈREMENT LA TRONÇONNEUSE. UNE INSPECTION RÉGULIÈRE EST LA PREMIÈRE ÉTAPE D'UN ENTRETIEN CORRECT. SUIVEZ LES CONSIGNES CI-DESSOUS POUR GARANTIR UN NIVEAU DE SÉCURITÉ ET DE SATISFACTION OPTIMAL. REMPLACEZ IMMÉDIATEMENT TOUTE PIÈCE ENDOMMAGÉE OU PRÉSENTANT UNE USURE EXCESSIVE.

⚠ AVERTISSEMENT : UN OUTIL FONCTIONNANT SUR BATTERIE AVEC LA BATTERIE ENCLENCHÉE EST TOUJOURS SOUS TENSION ET PEUT DÉMARRER DE FAÇON ACCIDENTELLE. ENLEVEZ LA BATTERIE DE LA TRONÇONNEUSE AVANT L'INSPECTION, LE NETTOYAGE OU L'ENTRETIEN.

⚠ MISE EN GARDE : LORSQUE VOUS NETTOYEZ LA TRONÇONNEUSE, NE LA PLONGEZ PAS DANS L'EAU NI DANS UN AUTRE LIQUIDE.

INSPECTION

Avant chaque utilisation et si la tronçonneuse est tombée, inspectez les éléments suivants :

- Poignées : les poignées avant et arrière ne doivent pas comporter de craquelure ni tout autre défaut. Elles doivent être propres et sèches.
- Protège-main avant : le protège-main ne doit pas être endommagé et doit pouvoir être facilement déplacé vers l'avant et l'arrière. Lorsqu'il est déplacé, le protège-main doit pouvoir activer le frein de la chaîne.
- Guide-chaîne : le guide doit être droit et ne pas être ébréché, fissuré, ni excessivement usé.
- Chaîne de tronçonneuse : la chaîne doit être correctement tendue et aiguisée et aucun composant ne doit présenter de fissures, d'écaillés, de dents cassées ou d'usure excessive. Consultez les sections « Tension de la chaîne de tronçonneuse » et « Affûtage avec PowerSharp® ».

- Panneau latéral : le panneau latéral ne doit pas comporter de craquelure ni tout autre défaut. Il doit s'ajuster correctement au corps de la tronçonneuse, sans aucune torsion. Assurez-vous que l'attrape-chaîne ne comporte aucune craquelure.
- Batterie : la batterie doit être propre, sèche, ne pas comporter de trous, d'impacts ou tout autre défaut. Les connecteurs doivent être propres, secs et ne pas être obstrués par des débris.
- Port de batterie : le port de batterie et les connecteurs doivent être propres, secs et ne pas être obstrués par des débris.
- Frein de chaîne : testez le frein de chaîne afin de vous assurer qu'il fonctionne correctement. Consultez la section « Test du frein de chaîne » dans le chapitre « Utilisation générale ».
- Niveau d'huile : vérifiez que le réservoir d'huile est plein avant toute utilisation. Consultez la section « Remplissage du réservoir d'huile du guide et de la chaîne ».
- Burette à huile automatique : lorsque la tronçonneuse fonctionne sans que le guide-chaîne et la chaîne de tronçonneuse ne soient installés, une petite quantité d'huile devrait s'écouler du trou de la plaque du coussinet. Consultez la section « Amorçage du graisseur ».
- Capot du moteur : vérifiez qu'il n'y a aucune craquelure sur le capot et aucun débris dans les grilles d'aération.

Inspectez périodiquement les éléments suivants :

- Pignon d'entraînement : vérifiez l'absence de rainures profondes, de dents cassées ou de bavures.
- Dispositif de serrage de la chaîne : inspectez l'équipement à la recherche de fissures, d'écaillés, de vis desserrées, de déformation ou d'autres dommages.
- Logement pour le goujon de montage sous le panneau latéral : vérifiez que le goujon de montage n'est pas tordu ou dénudé, que le filetage n'est pas faussé et que la plaque du coussinet et le collet d'alignement sont intacts et ne sont pas obstrués par des débris.
- Chargeur : le chargeur doit être propre, sec, exempt de trou ou de tout autre défaut. Le support de batterie et les connecteurs ne doivent pas être obstrués par des débris.

TENSION DE LA CHAÎNE DE TRONÇONNEUSE

IMPORTANT : TENDEZ LA CHAÎNE DE TRONÇONNEUSE UNIQUEMENT LORSQUE LA CHAÎNE EST FROIDE. UNE CHAÎNE ENCORE CHAUDE PEUT SE RÉTRACTER ET ENDOMMAGER LE GUIDE-CHAÎNE OU LA CHAÎNE À MESURE QU'ELLE REFROIDIT.

Si la chaîne n'est pas en contact avec le dessous du guide-chaîne quand la tronçonneuse est éteinte et refroidie, elle doit être retendue.

Tendez la chaîne comme indiqué au point « Tension de la chaîne de tronçonneuse » dans la section « Déballage et montage » du présent manuel.

REMPACEMENT DE LA CHAÎNE DE TRONÇONNEUSE USÉE ET DE LA PIERRE D'AFFÛTAGE

▲ MISE EN GARDE : REMPLACEZ LA CHAÎNE DE LA TRONÇONNEUSE POWERSHARP® ET LA PIERRE D'AFFÛTAGE EN MÊME TEMPS. NE PAS RESPECTER CETTE CONSIGNE PEUT DIMINUER LA PERFORMANCE OU ENDOMMAGER LA CHAÎNE ET/OU LA PIERRE D'AFFÛTAGE.

▲ MISE EN GARDE : LE SYSTÈME D'AFFÛTAGE INTÉGRÉ POWERSHARP® EST RÉSERVÉ UNIQUEMENT À LA CHAÎNE POWERSHARP®. ENLEVEZ LA PIERRE D'AFFÛTAGE LORSQUE VOUS UTILISEZ UNE CHAÎNE DE TRONÇONNEUSE AUTRE QUE POWERSHARP®. SI VOUS NE LE FAITES PAS, CELA PEUT ABÎMER LA CHAÎNE DE LA TRONÇONNEUSE, LE SYSTÈME D'AFFÛTAGE ET/OU LA TRONÇONNEUSE.

Lorsque la chaîne de la tronçonneuse est fissurée ou comporte des dents cassées, qu'elle est tendue au point qu'elle ne peut être maintenue à une tension correcte ou tout simplement qu'elle ne peut pas être affûtée, elle doit être remplacée.

Portez des gants.

- Retirez la batterie.
- Desserrez légèrement le bouton de déverrouillage du panneau latéral, mais ne retirez pas le panneau latéral.
- Desserrez complètement la bague de desserrage de la chaîne (tournez dans le sens antihoraire).
- Desserrez le bouton de déverrouillage du panneau latéral et retirez le panneau latéral.
- Retirez la chaîne de la tronçonneuse.
- Enlevez les deux vis qui maintiennent la pierre d'affûtage (Fig. 42).

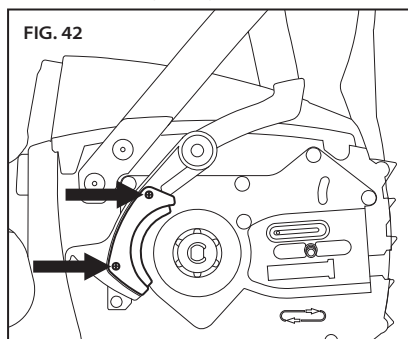

- Enlevez la pierre.
- Assurez-vous que le levier PowerSharp® et la zone qui l'entoure ne sont pas encombrés de débris.
- Placez la nouvelle pierre sur le levier et remettez les vis en place.
- Remplacez le guide-chaîne et la chaîne de tronçonneuse. Consultez la section « Montage du guide-chaîne et de la chaîne de tronçonneuse » du présent manuel.
- Tendez la chaîne comme indiqué dans « Tension de la chaîne de tronçonneuse » dans la section « Déballage et montage » du présent manuel.

IMPORTANT : LA CHAÎNE DE LA TRONÇONNEUSE DOIT ÊTRE CORRÈCTEMENT TENDUE AVANT TOUTE UTILISATION. CONSULTEZ « TENSION DE LA CHAÎNE DE TRONÇONNEUSE » DANS LA SECTION « DÉBALLAGE ET MONTAGE » DU PRÉSENT MANUEL.

ENTRETIEN DU GUIDE-CHAÎNE

⚠ AVERTISSEMENT : LES BORDS D'UN GUIDE-CHAÎNE USÉ, EN PARTICULIER LES BORDS DE LA RAINURE AU POINT DE CONTACT ENTRE LA CHAÎNE ET LE GUIDE, PEUVENT ÊTRE EXTRÊMEMENT COUPANTS. UTILISEZ UNE PROTECTION POUR LES MAINS ADAPTÉE.

⚠ MISE EN GARDE : LE GUIDE-CHAÎNE PEUT ÊTRE CHAUD APRÈS LA COUPE. PORTEZ DES GANTS POUR ÉVITER LES BRÛLURES.

Afin de réduire l'usure du guide-chaîne et d'augmenter sa durée de vie, pensez à le retourner de temps en temps.

Portez des gants.

- Retirez la batterie.
- Desserrez légèrement le bouton de déverrouillage du panneau latéral, mais ne retirez pas le panneau latéral.
- Desserrez complètement la bague de desserrage de la chaîne (tournez dans le sens antihoraire).
- Desserrez le bouton de déverrouillage du panneau latéral et retirez le panneau latéral.
- Retirez le guide et la chaîne, puis inspectez-les pour déceler tout dommage ou signe d'usure.
- Enlevez la vis de la face arrière du dispositif de serrage de la chaîne, puis retirez le dispositif du guide-chaîne (Fig. 43).

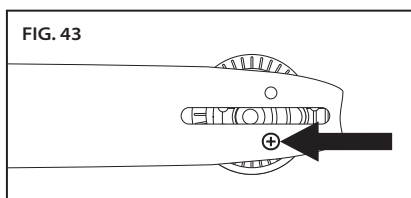

- Retournez le guide (Fig. 44).

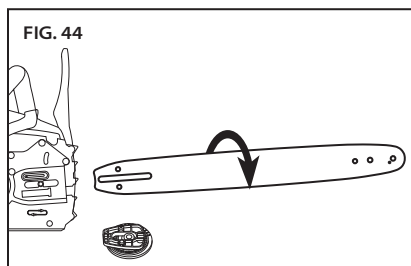

- Remplacez le guide-chaîne et la chaîne de tronçonneuse. Consultez la section « Montage du guide-chaîne et de la chaîne de tronçonneuse » du présent manuel.
- Tendez la chaîne comme indiqué dans « Tension de la chaîne de tronçonneuse » dans la section « Déballage et montage » du présent manuel.

REMPACEMENT D'UN GUIDE-CHAÎNE USÉ

⚠ AVERTISSEMENT : LES BORDS D'UN GUIDE-CHAÎNE USÉ, EN PARTICULIER LES BORDS DE LA RAINURE AU POINT DE CONTACT ENTRE LA CHAÎNE ET LE GUIDE, PEUVENT ÊTRE EXTRÊMEMENT COUPANTS. UTILISEZ UNE PROTECTION POUR LES MAINS ADAPTÉE.

Lorsque le guide-chaîne est fissuré ou présente une usure excessive sur les bords, en particulier dans la rainure au point de contact entre la chaîne et le guide, il doit être remplacé. En outre, si le pignon est usé, qu'il lui manque des dents ou qu'il ne tourne pas facilement, le guide-chaîne doit être remplacé.

Portez des gants.

- Retirez la batterie.
- Desserrez légèrement le bouton de déverrouillage du panneau latéral, mais ne retirez pas le panneau latéral.
- Desserrez complètement la bague de desserrage de la chaîne (tournez dans le sens antihoraire).
- Desserrez le bouton de déverrouillage du panneau latéral et retirez le panneau latéral.
- Enlevez le guide et la chaîne.
- Enlevez la vis de la face arrière du dispositif de serrage de la chaîne, puis retirez le dispositif du guide-chaîne comme décrit à la section « Entretien du guide-chaîne ».
- Placez le dispositif de serrage de la chaîne sur le nouveau guide-chaîne et remettez la vis en place.
- Remplacez le guide-chaîne et la chaîne de tronçonneuse. Consultez la section « Montage du guide-chaîne et de la chaîne de tronçonneuse » du présent manuel.
- Tendez la chaîne comme indiqué dans « Tension de la chaîne de tronçonneuse » dans la section « Déballage et montage » du présent manuel.

REPLACEMENT D'UN DISPOSITIF DE SERRAGE DE LA CHAÎNE USÉ

Remplacez le dispositif de serrage de la chaîne s'il ne maintient pas le guide-chaîne et la chaîne à une tension correcte ou s'il est endommagé.

Portez des gants.

- Retirez la batterie.
- Desserrez légèrement le bouton de déverrouillage du panneau latéral, mais ne retirez pas le panneau latéral.
- Desserrez complètement la bague de desserrage de la chaîne (tournez dans le sens antihoraire).
- Desserrez le bouton de déverrouillage du panneau latéral et retirez le panneau latéral.
- Enlevez le guide et la chaîne.
- Enlevez la vis de la face arrière du dispositif de serrage de la chaîne, puis retirez le dispositif du guide-chaîne.
- Placez le nouveau dispositif de serrage de la chaîne sur le côté du guide-chaîne face à vous, puis remettez la vis en place.
- Remplacez le guide-chaîne et la chaîne de tronçonneuse. Consultez la section « Montage du guide-chaîne et de la chaîne de tronçonneuse » du présent manuel.
- Tendez la chaîne comme indiqué dans « Tension de la chaîne de tronçonneuse » dans la section « Déballage et montage » du présent manuel.

REPLACEMENT DU PIGNON D'ENTRAÎNEMENT

Remplacez le pignon d'entraînement tous les deux remplacements de chaîne ou lorsqu'il est endommagé.

Portez des gants et une protection oculaire.

- Retirez la batterie.
- Desserrez légèrement le bouton de déverrouillage du panneau latéral, mais ne retirez pas le panneau latéral.
- Desserrez complètement la bague de desserrage de la chaîne (tournez dans le sens antihoraire).
- Desserrez le bouton de déverrouillage du panneau latéral et retirez le panneau latéral.
- Enlevez le guide et la chaîne.
- Utilisez un petit tournevis plat pour ouvrir et retirer l'anneau e-clip, puis retirez la rondelle et le pignon d'entraînement (Fig. 45).

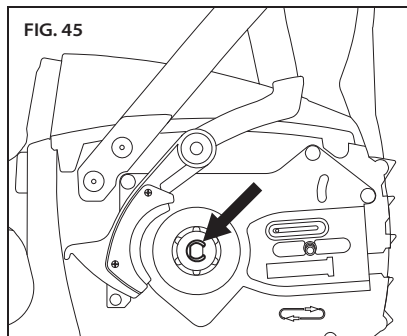

- Insérez la nouvelle rondelle et le nouveau pignon d'entraînement, puis installez le nouvel anneau e-clip (Fig. 46).

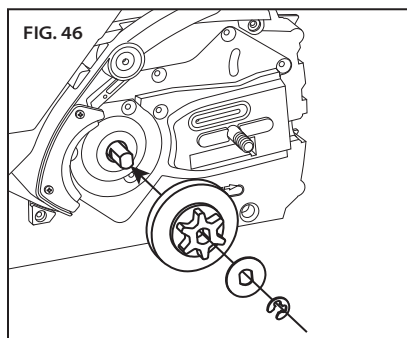

- Remplacez le guide-chaîne et la chaîne de tronçonneuse. Consultez la section « Montage du guide-chaîne et de la chaîne de tronçonneuse » du présent manuel.
- Tendez la chaîne comme indiqué dans « Tension de la chaîne de tronçonneuse » dans la section « Déballage et montage » du présent manuel.

NETTOYAGE

⚠ AVERTISSEMENT : POUR RÉDUIRE LE RISQUE DE BLESSURES, RETIREZ LA BATTERIE AVANT LE NETTOYAGE.

⚠ MISE EN GARDE : LORSQUE VOUS NETTOYEZ LA TÊTE MOTRICE DE LA TRONÇONNEUSE, NE LA PLONGEZ PAS DANS L'EAU NI DANS UN AUTRE LIQUIDE.

Portez des gants et une protection oculaire.

- Retirez la batterie.
- Enlevez les copeaux de bois et autres débris du port de batterie. Vérifiez que les connecteurs sont propres et secs.
- Après l'utilisation, nettoyez les débris de la chaîne de tronçonneuse et du guide-chaîne. Essuyez le bloc moteur avec un chiffon propre et humidifié avec une solution additionnée de savon. N'utilisez jamais de nettoyeurs corrosifs ni de solvants.
- Nettoyez toujours les copeaux de bois, la sciure et la saleté présents dans la rainure du guide-chaîne lorsque vous remplacez la chaîne.
- Assurez-vous que le dispositif de serrage de la chaîne soit exempt de tout copeau de bois ou autre débris.

BATTERIE

IMPORTANT : LA BATTERIE NE CONTIENT AUCUNE PIÈCE POUVANT ÊTRE RÉPARÉE PAR L'UTILISATEUR. NE LA DÉMONTÉZ PAS.

Les batteries au lithium-ion ont un temps de fonctionnement limité. Si le temps de coupe par charge diminue considérablement, cela signifie que la batterie arrive en fin de vie et doit être remplacée.

- Assurez-vous que la batterie, y compris les connecteurs, est propre, sèche et exempte de trou, d'impact ou d'autre défaut. Une batterie cassée peut provoquer des incendies ou libérer des produits chimiques dangereux.
- Nettoyez les connecteurs sales à l'aide d'un chiffon doux et sec. La poussière ou l'huile peut entraîner une mauvaise connexion électrique, causant ainsi une perte de puissance.

CHARGEUR

- Débranchez le chargeur de la prise de courant.
- Nettoyez les connecteurs sales à l'aide d'un chiffon doux et sec.

INFORMATIONS SUPPLÉMENTAIRES RELATIVES À L'ENTRETIEN

Pour plus d'informations sur l'entretien de la chaîne de tronçonneuse, du guide-chaîne et du pignon d'entraînement, consultez le manuel d'entretien et de sécurité d'OREGON®, disponible sur <http://oregonproducts.com/maintenance/manual.htm>.

DÉPANNAGE

Utilisez le tableau suivant pour obtenir des solutions éventuelles en cas de problème avec la tronçonneuse. Si ces propositions ne résolvent pas le problème, consultez la section « Garantie et entretien ».

SYMPTÔME	CAUSE ÉVENTUELLE	MESURES RECOMMANDÉES
Le moteur ne démarre pas ou démarre de façon intermittente.	Frein de la chaîne engagé	Avant de démarrer la machine, vérifiez que le pare-main est en position arrière (frein de la chaîne désengagé). Consultez la section « Démarrage de la tronçonneuse » de ce manuel pour voir la position correcte du protège-main.
	Batterie déchargée	Rechargez la batterie. Consultez la section « Chargement de la batterie » de ce manuel.
	Le bouton de verrouillage de la gâchette n'est pas enfoncé.	Le bouton de verrouillage de la gâchette doit être relevé. Consultez la section « Démarrage de la tronçonneuse » de ce manuel.
	La batterie n'est pas enclenchée correctement.	Nettoyez tous les débris du port et des bornes de la batterie à l'aide d'un chiffon sec ou d'une brosse isolante.
	Présence de débris dans le panneau latéral	Retirez le bloc de batterie puis le panneau latéral afin de nettoyer les débris.
	Batterie froide	Laissez la batterie se réchauffer au-dessus de la température minimale de fonctionnement de 0 °C (32 °F).
Le moteur fonctionne, mais la chaîne ne tourne pas.	Chaîne qui ne s'engage pas dans le pignon d'entraînement	Remettez la chaîne en place en vérifiant que les liens d'entraînement sur la chaîne sont correctement placés sur le pignon. Consultez la section « Entretien et nettoyage » de ce manuel pour obtenir les instructions d'installation.
	Le pignon du guide-chaîne ne tourne pas.	Remplacez le guide-chaîne. Consultez la section « Remplacement d'un guide-chaîne usé » du présent manuel.
Frein de la chaîne qui ne s'engage pas	Débris qui bloquent l'amplitude de mouvement du pare-main	Nettoyez les débris du mécanisme externe de freinage de la chaîne.
	Mauvais fonctionnement possible du frein de chaîne	Contactez immédiatement un réparateur agréé. ⚠ AVERTISSEMENT : FAIRE FONCTIONNER UNE TRONÇONNEUSE SANS FREIN DE CHAÎNE OPÉRATIONNEL PEUT ENTRAÎNER DE GRAVES BLESSURES CORPORELLES.
La tronçonneuse ne coupe pas correctement.	Tension de la chaîne insuffisante	Consultez la section « Tension de la chaîne de tronçonneuse » du présent manuel.
	Chaîne émoussée	Consultez la section « Affûtage avec PowerSharp® » de ce manuel.
	Chaîne posée dans le mauvais sens	Consultez la section « Montage du guide-chaîne et de la chaîne de tronçonneuse » du présent manuel.
	Chaîne usée	Remplacez la chaîne et la pierre. Elles sont conçues pour s'user de façon identique.
	Chaîne trop sèche ou trop tendue	Vérifiez le niveau d'huile. Remplissez le réservoir si nécessaire. Consultez la section « Remplissage du réservoir d'huile du guide et de la chaîne » du présent manuel. Vérifiez que le système d'huile n'a pas coagulé. Il est nécessaire de verser une petite quantité d'huile sur le guide.
	Chaîne sortie de la rainure de guide	Consultez la section « Montage du guide-chaîne et de la chaîne de tronçonneuse » du présent manuel.

SYMPTÔME	CAUSE ÉVENTUELLE	MESURES RECOMMANDÉES
Alarme constante qui retentit lorsque la gâchette est actionnée	Une utilisation intensive a provoqué une surchauffe du moteur.	Laissez la tronçonneuse refroidir puis reprenez la coupe.
	Le frein de la chaîne est engagé.	Avant de démarrer la machine, vérifiez que le pare-main est en position arrière (frein de la chaîne désengagé). Consultez la section « Démarrage de la tronçonneuse » de ce manuel pour voir la position correcte du protège-main.
La batterie ne se charge pas.	La protection de la batterie contre les températures trop basses/élevées est activée.	Cela peut se produire lorsque la tronçonneuse fonctionne en continu ou est exposée à une température élevée. Laissez la batterie redescendre à une température acceptable avant de la mettre en charge. Consultez la section « Batterie et chargeur » du présent manuel.
	Les connecteurs de la batterie ou du chargeur sont sales ou endommagés.	Vérifiez les connecteurs de la batterie et du chargeur. Si nécessaire, nettoyez-les en suivant les instructions de ce manuel. Remettez la batterie en place sur le chargeur, en vous assurant qu'elle est bien enclenchée.
	La batterie est en fin de vie.	Toutes les batteries ont une durée de vie limitée. Si la batterie a plus de deux ans ou si elle a été fréquemment rechargée, il est peut-être temps de la remplacer. Remplacez-la uniquement par la batterie spécialement conçue pour cette tronçonneuse.
	Chargeur défectueux	Faites vérifier son fonctionnement chez un réparateur agréé.
Temps de coupe faible pour chaque charge de batterie	Chaîne émoussée	Consultez la section « Affûtage avec PowerSharp® » de ce manuel.
	Chaîne usée	Remplacez la chaîne. Consultez la section « Remplacement de la chaîne de tronçonneuse usée et de la pierre d'affûtage » dans le présent manuel.
	Chaîne sèche	Vérifiez le niveau d'huile. Remplissez le réservoir si nécessaire. Consultez la section « Remplissage du réservoir d'huile du guide et de la chaîne » du présent manuel.
	Chaîne trop tendue	Consultez la section « Tension de la chaîne de tronçonneuse » du présent manuel.
	Mauvaise technique de coupe	Suivez les consignes dans la section « Coupe » du présent manuel.
	Présence de débris dans le panneau latéral	Retirez le bloc de batterie puis le panneau latéral afin de nettoyer les débris.
L'indicateur d'état de charge clignote en orange.	La batterie n'est pas à pleine charge.	Rechargez la batterie. Consultez la section « Batterie et chargeur » du présent manuel.
	Court-circuit du chargeur, surintensité du chargeur, surtension, circuit ouvert sur la batterie ou erreur de temporisation de charge/pré-charge	<ol style="list-style-type: none"> 1. Assurez-vous que le câble du chargeur est raccordé au chargeur et à la prise de courant. 2. Assurez-vous que le chargeur reçoit une tension correcte. 3. Essayez de charger une autre batterie conçue pour ce chargeur. Si cela ne permet pas de résoudre le problème, faites vérifier le fonctionnement chez un réparateur agréé.

CARACTÉRISTIQUES ET COMPOSANTS

⚠ AVERTISSEMENT : L'UTILISATION DE PIÈCES DE RECHANGE AUTRES QUE CELLES SPÉCIFIÉES DANS LE PRÉSENT GUIDE AUGMENTE LES RISQUES DE BLESSURES. N'UTILISEZ JAMAIS D'ACCESSOIRES DE COUPE AUTRES QUE CEUX DÉCRITS DANS LE PRÉSENT MANUEL.

COMPOSANTS DE RECHANGE		RÉFÉRENCE DE LA PIÈCE	
GUIDE-CHAÎNE	35 cm (14 pouces)	140SDEA041	
	40 cm (16 pouces)	160SDEA041	
CHAÎNE DE TRONÇONNEUSE ET PIERRE, POWERSHARP®	MAILLON D'ENTRAÎNEMENT 52, 35 cm (14 pouces)	560507	
	MAILLON D'ENTRAÎNEMENT 56, 40 cm (16 pouces)	560510	
CHAÎNE DE TRONÇONNEUSE ALTERNATIVE	MAILLON D'ENTRAÎNEMENT 52, 35 cm (14 pouces)	OREGON® S52	
	MAILLON D'ENTRAÎNEMENT 56, 40 cm (16 pouces)	OREGON® S56	
BATTERIE, MODÈLE B600E		562391	
BATTERIE, MODÈLE B400E		548206	
CHARGEUR AVEC CÂBLE, MODÈLE C600		UE - 554933 R-U - 554872 AU/NZ - 560663	
CHARGEUR RAPIDE AVEC CÂBLE, MODÈLE C750		EU - 558697 R-U - 558698 AU/NZ - 558699	
CHARGEUR, MODÈLE C600			
ENTRÉE	100-240 V~ 50-60 Hz 60 W		
ENTRÉE (ÉTATS-UNIS ET CANADA UNIQUEMENT)	120 V~ 60 Hz 60 W		
SORTIE	41,5 V=== 1,25 A		
CÂBLE D'ALIMENTATION	Réf. USA/CAN : 546636 Réf. EUR : 547383 Réf. R-U : 547384 Réf AU/NZ : 560663		
BATTERIE			
TYPE	LITHIUM ION		
TEMPÉRATURES DE FONCTIONNEMENT	0° C à 40° C (32° F à 104° F)		
MODÈLE	CAPACITÉ NOMINALE	TENSION NOMINALE	TEMPS DE CHARGE DU C600 (ENV.)
B600E	4 Ah/144 Wh	+36 V c.c.	210 MINUTES
B400E	2,4 Ah/89 Wh	+37 V c.c.	120 MINUTES
B500S	1,25 Ah/47 Wh	+37 V c.c.	60 MINUTES
TRONÇONNEUSE			
CONTENANCE D'HUILE	120 ml (4,1 oz)		
HUILE POUR CHAÎNE ET GUIDE	MARQUE OREGON®		
POIDS À SEC AVEC B400E	5,9 kg (12,9 lb)		
POIDS À SEC SANS LA BATTERIE, LE GUIDE ET LA CHAÎNE	3,8 kg (8,3 lb)		
NIVEAU DE PUISSANCE ACOUSTIQUE	100 dB (K = 2,5 dB)		
VIBRATIONS	0,794 m/s ² (POIGNÉE AVANT) 1,891 m/s ² (POIGNÉE ARRIÈRE)		
LONGUEUR MAXIMALE DU GUIDE-CHAÎNE	40 cm (16 pouces)		
PAS DE CHAÎNE	3/8 pouce PROFIL BAS - 91		
CALIBRE DE CHAÎNE	1,3 mm (0,05 po)		
DENTS DE PIGNON	6		
VITESSE DE LA CHAÎNE HORS CHARGE	14,2 m/s (46,6 pieds/s)		

GARANTIE ET ENTRETIEN

GARANTIE

Blount, Inc. garantit tous les outils à batterie et les chargeurs enregistrés chez OREGON® pour une période de trois (3) ans et toutes les batteries enregistrées chez OREGON® pour une période de deux (2) ans à compter de la date d'achat initial. Les outils à batterie, les batteries et les chargeurs enregistrés chez OREGON® sont garantis pour une période de deux (2) ans s'ils sont utilisés dans un cadre commercial. Cette garantie limitée s'applique aux produits fabriqués par le système d'outils à batterie OREGON®. Pendant la période de garantie, Blount remplacera ou décidera de réparer, sans frais, et uniquement pour l'acheteur initial, tout produit ou pièce qui, après avoir été examiné par Blount, révèle un défaut de matériel et/ou de main-d'œuvre. Les frais de transport sont à la charge de l'acheteur ainsi que tous frais de remplacement de pièce soumise à la présente garantie.

Pour enregistrer votre produit, visitez la section « assistance » sur OregonCordless.com.

INFORMATIONS SUR L'ENTRETIEN ET L'ASSISTANCE

Pour plus d'informations sur le service après-vente, consultez notre site Web à l'adresse **OregonCordless.com**. Vous pouvez également contacter notre service après-vente pour obtenir de l'aide, des conseils techniques supplémentaires, une réparation, des pièces de rechange ou pour enregistrer le produit. Pour connaître les numéros de téléphone propres à chaque pays, consultez la section « Service après-vente par pays ».

Pour votre sécurité, n'utilisez que les pièces de rechange pour tronçonneuse fabriquées dans nos ateliers. Le personnel de notre service après-vente a été formé pour vous fournir un soutien et une assistance efficaces en matière de réglage, réparation ou remplacement de tous les produits du système d'outils à batterie OREGON®.

DÉCLARATION DE CONFORMITÉ CE

Blount International Inc.4909 SE International Way,
Portland Oregon, États-Unis d'AmériqueSur la base de l'examen de type CE mené par TÜV Rheinland
LGA Products GmbH (NB 0197);**DÉCLARE QUE LE OU LES PRODUITS SUIVANTS :**Type de machine : **Tronçonneuse à batterie**Marque : **OREGON®**Modèle : **CS300****RESPECTENT OU DÉPASSENT LES EXIGENCES DES DIRECTIVES ET/OU NORMES EUROPÉENNES SUIVANTES :**

Directive sur les machines :	2006/42/CE
Directive relative au bruit :	2000/14/CE (Annexe V) Lpa mesuré = 86 dB Lwa calculé = 97 dB Incertitude Lwa = 2,5 dB Lwa garanti = 100 dB
EMC : Outils électriques portatifs	2004/108/CE
Directive RoHS	2002/95/CE
Directive HAP	2005/69/CE
Directive REACH	1907/2006
Directive WEEE	2006/96/CE
Norme(s) de sécurité	CEI/EN 60745-1, -2-13
Numéro de certificat d'examen de type CE :	12KFW1310-02

Personne-ressource :Kevin Cyrus
Responsable sécurité et conformité
des produits
Blount International Inc.
Téléphone : 001 503 653 4403
Télécopie : 001 503 653 4393**Contact pour les dossiers techniques européens :**M. Marnix Kuypers
Blount, Europe S.A.
5 rue Émile Francqui
1435 Mont-Saint-Guilbert
BelgiqueLieu : Portland, Oregon, États-Unis d'Amérique
Date : 13 août 2014



INHALTSVERZEICHNIS

SYMBOLS UND BESCHRIFTUNGEN	83
KETTENSÄGENBEZEICHNUNGEN UND -BEGRIFFE	84
PRODUKTBESCHREIBUNG	85
SICHERHEITSREGELN	86
ALLGEMEINE SICHERHEITSHINWEISE FÜR ELEKTROWERKZEUGE	86
SICHERHEIT IM ARBEITSBEREICH	86
ELEKTRISCHE SICHERHEIT	86
PERSÖNLICHE SICHERHEITSVORKEHRUNGEN	87
GEBRAUCH UND PFLEGE VON ELEKTROGERÄTEN	87
GEBRAUCH UND PFLEGE VON AKKU-WERKZEUGEN	88
WARTUNG	88
WARNHINWEISE FÜR KETTENSÄGE	88
LAGERUNG, TRANSPORT UND ENTSORGUNG	92
AKKU-SICHERHEIT	93
SICHERHEIT DES LADEGERÄTS	94
AUSPACKEN UND MONTAGE	95
ÜBERPRÜFUNG DER POSITION DES VORDEREN HANDSCHUTZES	95
BEFÜLLUNG DES SCHIENEN- UND KETTENÖLBEHÄLTERS	96
MONTAGE VON FÜHRUNGSSCHIENE UND SÄGEKETTE	97
ANSPANNUNG DER KETTE	98
BETRIEB DER SÄGE	100
AKKUPACK UND LADEGERÄT	100
ALLGEMEINER BETRIEB	102
SCHNEIDEN	103
SCHÄRFEN MIT POWERSHARP®	108
WARTUNG UND REINIGUNG	109
KONTROLLE	109
ANSPANNUNG DER KETTE	110
ERSATZ ABGENUTZTER KETTEN UND SCHLEIFSTEINE	110
PFLEGE DER FÜHRUNGSSCHIENE	111
ERSATZ ABGENUTZTER FÜHRUNGSSCHIENEN	111
ERSATZ ABGENUTZTER KETTENSPIELGERÄTE	112
ERSATZ DES ANTRIEBSKETTENRADS	112
REINIGUNG	113
AKKUPACK	113
LADEGERÄT	113
ZUSÄTZLICHE WARTUNGSINFORMATIONEN	113
FEHLERBEHEBUNG	114
TECHNISCHE DATEN UND KOMPONENTEN	116
GARANTIE UND SERVICE	117
EG-KONFORMITÄTSERKLÄRUNG	118
KUNDENDIENST INTERNATIONAL	727

SYMBOLS UND BESCHRIFTUNGEN

Diese Symbols und Beschriftungen sind auf Kettensäge, Akku und Ladegerät vorhanden.

SYMBOL	NAME	BESCHREIBUNG
	SICHERHEITSWARNSYMBOL	WEIST DARAUF HIN, DASS DER NACHSTEHENDE TEXT EINE GEFAHR, WARNUNG ODER VORSICHTSMASSNAHME ERKLÄRT.
	ANLEITUNG LESEN	DIE ORIGINALANLEITUNG ENTHÄLT WICHTIGE INFORMATIONEN ZUR SICHERHEIT UND ZUM BETRIEB. DIE ANWEISUNGEN SORGFÄLTIG LESEN UND VERSTEHEN.
	AUGENSCHUTZ TRAGEN	SCHUTZBRILLE BEI DER BEDIENUNG DER KETTENSÄGE TRAGEN.
	GEHÖRSCHUTZ TRAGEN	GEHÖRSCHUTZ BEI DER BEDIENUNG DER KETTENSÄGE TRAGEN.
	HANDSCHUTZ TRAGEN	HANDSCHUHE BEI DER BEDIENUNG UND BEIM UMGANG MIT DER KETTENSÄGE TRAGEN.
	KOPFSCHUTZ TRAGEN	KOPFSCHUTZ BEI DER BEDIENUNG DER KETTENSÄGE TRAGEN.
	LANGE HOSE TRAGEN	LANGE HOSEN BEI DER BEDIENUNG DER KETTENSÄGE TRAGEN.
	GESCHLOSSENE SCHUHE TRAGEN	FESTES SCHUHWERK MIT GESCHLOSSENEM ZEHENBEREICH BEI DER BEDIENUNG DER KETTENSÄGE TRAGEN.
	SCHALLEISTUNGSPEGEL	SCHALLEISTUNGSPEGEL BETRÄGT 100 dB.
	VORSICHT VOR RÜCKSCHLAG	EIN RÜCKSCHLAG KANN SCHWERE VERLETZUNGEN VERURSACHEN.
	KONTAKT MIT FÜHRUNGSSCHIENENNASE	VERMEIDEN SIE DEN KONTAKT MIT DER FÜHRUNGSSCHIENENNASE.
	KETTENRÜCKSCHLAGWINKEL	FÜR DIE VERWENDUNG MIT EINER SÄGEKETTE MIT GERINGEM RÜCKSCHLAG ENTWORFEN.
	ZWEIHÄNDIGES HALTEN	HALTEN SIE DIE SÄGE MIT BEIDEN HÄNDEN FEST.
	EINHÄNDIGES HALTEN	HALTEN SIE DIE SÄGE NICHT MIT EINER HAND.
	NICHT AUF LEITERN VERWENDEN	VERWENDEN SIE DIE KETTENSÄGE NICHT AUF LEITERN.
	NICHT VERBRENNEN	NICHT IM FEUER ENTSORGEN.
	NICHT ENTSORGEN	DAS GERÄT NICHT IM HAUSMÜLL ENTSORGEN. ÜBERGEBEN SIE ES EINEM AUTORISIERTEN RECYCLINGUNTERNEHMEN.
	NUR FÜR DEN EINSATZ IM INNENBEREICH	LADEGERÄT NUR FÜR DEN EINSATZ IM INNENBEREICH VORGESEHEN.
	BETRIEBSTEMPERATUR	DEN AKKUPACK NUR BEI TEMPERATUREN ZWISCHEN 0 °C UND 40 °C VERWENDEN.
	SCHNEIDWERKZEUG	SCHNEIDWERKZEUG. FASSEN SIE DIE KETTE NICHT AN, OHNE ZUERST DIE KETTENSÄGE DURCH ENTFERNEN DES AKKUS ZU DEAKTIVIEREN.
	AKKU ENTFERNEN	AKKU VOR DER DURCHFÜHRUNG VON WARTUNGSARBEITEN ENTFERNEN.
	VOR DEM TRANSPORT AKKU ENTFERNEN	ENTFERNEN SIE VOR DER LAGERUNG, DEM TRANSPORT ODER DER ENTSORGUNG DEN AKKUPACK AUS DER KETTENSÄGE.

KETTENSÄGENBEZEICHNUNGEN UND -BEGRIFFE

Auslösesperre: Ein beweglicher Anschlag, der die unbeabsichtigte Betätigung des Drehzahlhebels verhindert, bis dieser manuell betätigt wird.

Ausrichtungsfansch: Überstand auf dem Führungsschienenfansch, der in den Schlitz der Führungsschiene passt.

Automatisches Schmiersystem: Das System, das die Führungsschiene und die Sägekette automatisch schmiert.

Drehzahlhebel: Ein Gerät, das die Kettensäge ein- und ausschaltet.

Fällkerb-Unterschnitt: Eine in einen Baum geschnittene Kerbe, die die Fallrichtung des Baumes vorgibt.

Fällschnitt: Der letzte Schnitt beim Fällen von Bäumen, der an der Kerbe der gegenüberliegenden Seite des Baumes gesetzt wird.

Führungsschiene mit reduziertem Rückschlag: Eine Führungsschiene mit maximalem Nasenradius gemäß ANSI B175.1 und CSA Z62.3. Reduziert Rückschläge nachweislich in erheblichem Maße.

Führungsschiene: Eine Schienenstruktur zur Stützung und Führung der Sägekette. Oftmals nur als „Schiene“ bezeichnet.

Führungsschienenfansch: Der Montagefansch auf dem Antriebskopf, der die richtige Ausrichtung der Führungsschiene sicherstellt.

Führungsschienenenschutz: Die Kunststoffabdeckung, die die Führungsschiene und die Kette schützt, wenn die Kettensäge außer Betrieb ist.

Hinterer Griff: Der Stützgriff an oder in der Nähe der Rückseite der Kettensäge. Muss idealerweise mit der rechten Hand gehalten werden.

Hinterer Handschutz: Eine Barriere an der unteren Seite des hinteren Griffs, der den Bediener im Falle von Kettenrissen oder Abrutschen schützt.

Kette mit geringem Rückschlag: Eine Kette, die den Rückschlagleistungsanforderungen nach ANSI B175.1 und CSA Z62.3 entspricht.

Kettenbremse: Ein Gerät, das die Kette anhält oder sperrt. Wird bei Rückschlägen entweder manuell oder automatisch aktiviert.

Kettendicke: Die Dicke der Treibglieder der Kette an der Stelle, an der sie in die Nut der Führungsschiene passt. Wird durch die Teilenummer gekennzeichnet, die auf den Treibgliedern vorhanden ist.

Kettenfänger: Ein Gerät, das die Kette beim Bremsen oder Abrutschen zurückhält.

Kettenrad: Mit Zähnen ausgestattetes Teil, das die Sägekette antreibt.

Kettensägen-Antriebskopf: Eine Kettensäge ohne Sägekette oder Führungsschiene.

Kettenspanngerät: Ein Gerät, das auf die Führungsschiene montiert wird und die Kettenspannung während des Betriebs anpasst.

Kettenspannung: Der Ring um den Entriegelungsknopf auf der Seitenabdeckung, der im eingeschalteten Zustand die Kettenspannung anpasst.

Kettenteilung: Die Entfernung zwischen drei beliebigen nebeneinanderliegenden Kettennieten geteilt durch zwei. Wird durch die Teilenummer gekennzeichnet, die auf den Treibgliedern vorhanden ist.

Kralle: Ein Gerät an der Vorderseite der Kettensäge, das einfachheitshalber beim Kontakt mit einem Baum oder Stamm als Drehpunkt agiert. Auch als „Prelldorne“ bekannt.

Montagebolzen: Der verkantete Überstand auf dem Ausrichtungsfansch, der durch den Schlitz der Führungsschiene verläuft.

Rückschlag: Die schnelle nach hinten oder nach oben gerichtete Bewegung der Führungsschiene, die auftritt, wenn die Sägekette in der Nähe der Nase des oberen Abschnitts der Führungsschiene ein Objekt berührt (z. B. einen Baumstamm oder Ast) oder wenn sich das Holz biegt und die Sägekette im Schnitt einklemmt.

Sägeketten: Eine Schleife der Kette mit Schneidzähnen, die das Holz durchschneidet. Sie wird durch den Antriebskopf angetrieben und durch die Führungsschiene gestützt. Oftmals nur als „Kette“ bezeichnet.

Schlitz der Führungsschiene: Die Öffnung in der Führungsschiene, in die der Ausrichtungsfansch oder Montagefansch passt.

Seitenabdeckung: Die Kunststoffabdeckung des Antriebskopfs, die das Antriebskettenrad und das Kettenspanngerät abdeckt. Das Spanngerät wird über den Entriegelungsknopf auf der Seitenabdeckung entfernt und montiert.

Sicherheitszone für umstehende Personen: Ein Kreis mit einem Radius von 6 m um den Bediener, in dem sich keine umstehenden Personen, Kinder und Haustiere aufhalten dürfen.

Tatsächliche Schnittlänge: Die ungefähre Entfernung vom Krallenanschlag zur äußeren Kante des Schneidglieds, wobei das Spanngerät auf mittlere Position eingestellt ist.

Treibglied: Das zahnförmige Glied der Kette, die in die Nut der Führungsschiene passt.

Verschleißteile: Teile wie die Ketten und die Führungsschiene, die nach häufigem Betrieb abgenutzt sind und durch den Bediener ersetzt werden können.

Vorderer Griff: Der Stützgriff an oder in der Nähe der Vorderseite der Kettensäge. Muss idealerweise mit der linken Hand gehalten werden.

Vorderer Handschutz: Eine Barriere zwischen dem vorderen Griff einer Kettensäge und der Führungsschiene, die auch als Auslösemechanismus für die Kettenbremse dient.

PRODUKTBESCHREIBUNG

KENNENLERNEN DER KETTENSÄGE

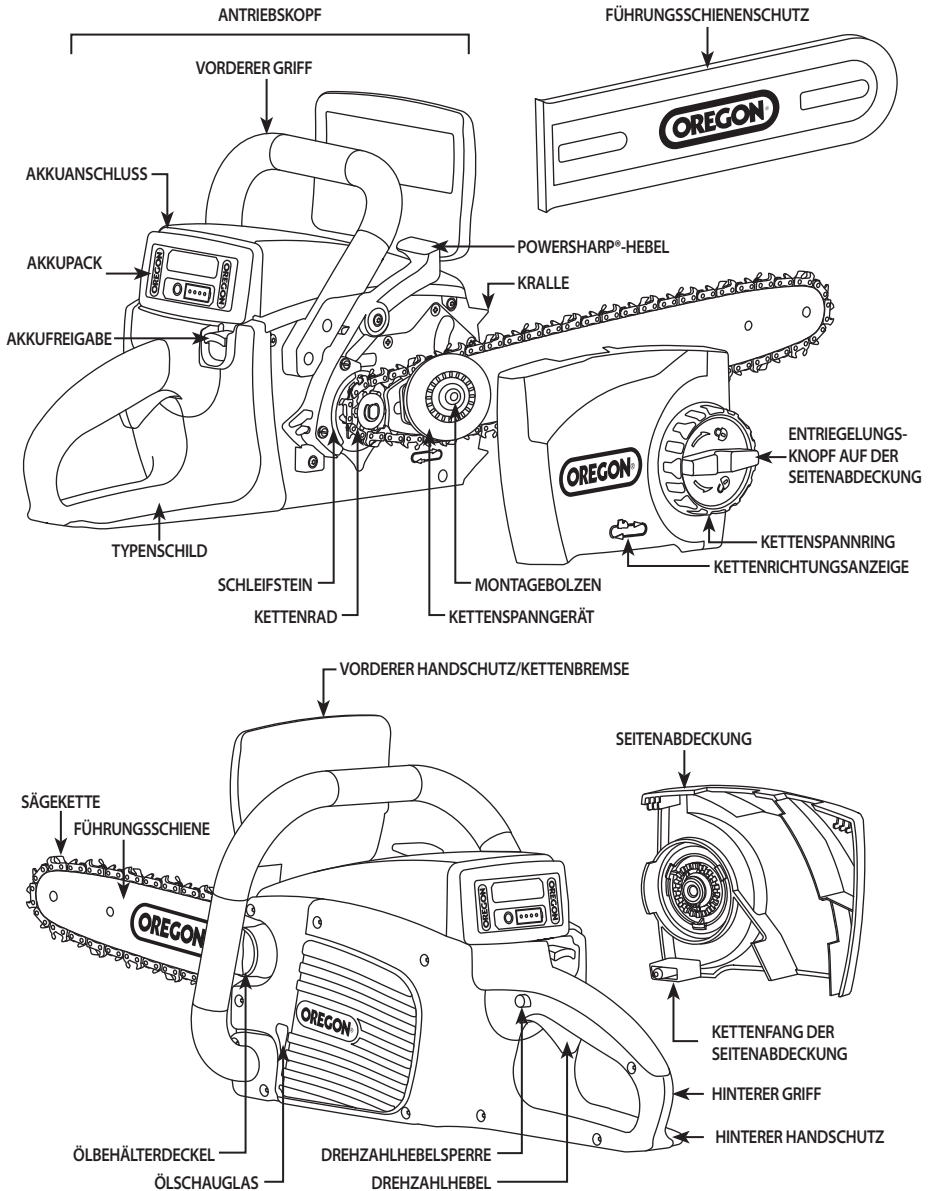

HINWEIS: Eine Liste der beigefügten Gegenstände finden Sie im Abschnitt „Auspacken und Montage“.

EINFÜHRUNG

Diese Kettensäge ist für gelegentliche leichte Beanspruchung ausgelegt. Sie ist nicht darauf ausgelegt, große Bäume zu fällen oder Rundstämme mit großem Durchmesser zu schneiden. Diese Kettensäge ist nicht für die Baumpflege konzipiert. Nutzen Sie die Kettensäge nicht, um Bäume und Holz zu schneiden, die einen größeren Umfang haben als die tatsächliche Schnittlänge der Säge (d. h. 38 cm).

SICHERHEITSGESAMT

ALLGEMEINE SICHERHEITSHINWEISE FÜR ELEKTROWERKZEUGE

⚠ WARNHINWEIS: ALLE SICHERHEITSHINWEISE UND ANWEISUNGEN LESEN. DAS NICHTBEACHTEN DER WARNHINWEISE UND ANWEISUNGEN KANN ZU STROMSCHLAG, BRAND UND/ODER SCHWEREN VERLETZUNGEN FÜHREN.



ALLE WARNHINWEISE UND ANWEISUNGEN FÜR ZUKÜNFTIGEN GEBRAUCH AUFBEWAHREN. DER BEGRIFF „ELEKTROWERKZEUG“ IN DEN WARNHINWEISEN BEZIEHT SICH AUF ELEKTROWERKZEUGE, DIE AM STROMNETZ (MIT KABEL) ODER AUCH MIT EINEM AKKU (KABELLOS) BETRIEBEN WERDEN.

SICHERHEIT IM ARBEITSBEREICH

- Halten Sie den Arbeitsbereich sauber und sorgen Sie für gute Beleuchtung. Unordnung oder unbeleuchtete Arbeitsbereiche können zu Unfällen führen.
- Betreiben Sie das Elektrowerkzeug nicht in explosionsgefährdeten Bereichen, wie z. B. in der Nähe von brennbaren Flüssigkeiten, Gasen oder Staub. Elektrowerkzeuge erzeugen Funken, die den Staub oder die Dämpfe entzünden könnten.
- Halten Sie Kinder und umstehende Personen während des Betriebs des Elektrowerkzeugs fern. Ablenkungen können dazu führen, dass Sie das Gerät nicht mit der erforderlichen Aufmerksamkeit bedienen.

ELEKTRISCHE SICHERHEIT

- Die Stecker des Elektrowerkzeugs müssen zur Steckdose passen. Der Stecker darf in keiner Weise verändert werden. Es dürfen keine Adapterstecker mit dem geerdeten Elektrowerkzeug zusammen verwendet werden. Original-Stecker und dazu passende Steckdosen verringern die Stromschlaggefahr.
- Vermeiden Sie Körperkontakt mit geerdeten Oberflächen, wie Rohren, Heizkörpern, Herden und Kühlschränken. Es besteht ein erhöhtes Risiko von Stromschlägen, wenn Ihr Körper geerdet ist.

- Elektrowerkzeuge nicht bei Regen oder in feuchten Umgebungen verwenden. Dringt Wasser in das Gehäuse eines Elektrowerkzeugs ein, besteht erhöhte Stromschlaggefahr.
- Das Kabel nicht missbräuchlich verwenden. Das Kabel niemals zum Tragen, Ziehen oder Trennen des Elektrowerkzeugs von der Steckdose verwenden. Das Kabel von Wärmequellen, Öl, scharfen Kanten und beweglichen Teilen fernhalten. Beschädigte oder verwickelte Kabel erhöhen die Stromschlaggefahr.
- Wird ein Elektrowerkzeug im Freien betrieben, ist ein dafür geeignetes Verlängerungskabel zu verwenden. Der Gebrauch eines Kabels, das für den Einsatz im Freien geeignet ist, verringert die Stromschlaggefahr.
- Wenn sich der Betrieb des Elektrowerkzeugs an einem feuchten Ort nicht vermeiden lässt, eine Stromversorgung mit einem FI-Schutzschalter verwenden. Der Einsatz eines FI-Schalters reduziert die Stromschlaggefahr.

PERSÖNLICHE SICHERHEITSVORKEHRUNGEN

- **Bleiben Sie aufmerksam, üben Sie Ihre Handlungen mit Bedacht aus und wenden Sie gesunden Menschenverstand bei der Bedienung des Elektrowerkzeugs an.** Arbeiten Sie nicht mit Elektrowerkzeugen, wenn Sie müde sind oder unter dem Einfluss von Drogen, Alkohol oder Medikamenten stehen. *Ein Moment der Unachtsamkeit beim Gebrauch von Elektrowerkzeugen kann zu schweren Verletzungen führen.*
- **Verwenden Sie persönliche Schutzausrüstung. Tragen Sie stets einen Augenschutz.** *Schutzausrüstungen wie eine Staubmaske, rutschfeste Sicherheitsschuhe, lange Hosen, Schutzhelm oder Gehörschutz für die entsprechenden Einsatzbedingungen verringern das Verletzungsrisiko.*
- **Vermeiden Sie das versehentliche Starten des Gerätes.** Stellen Sie sicher, dass sich der Schalter des Geräts in der Stellung „Aus“ befindet, bevor Sie es an das Stromnetz und/oder den Akkupack anschließen, es aufheben oder tragen. *Das Tragen von Elektrowerkzeugen mit dem Finger am Ein-/Ausschalter oder die Herstellung der Verbindung zur Stromversorgung mit dem Schalter in der Stellung „Ein“ kann zu Unfällen führen.*
- **Entfernen Sie Einstellwerkzeuge oder Schraubenschlüssel vor dem Einschalten des Elektrowerkzeugs.** Ein Werkzeug oder Schlüssel, der sich in einem drehenden Teil des Elektrowerkzeugs befindet, kann zu Verletzungen führen.
- **Nicht oberhalb der Schulterhöhe schneiden.** Bewahren Sie jederzeit einen sicheren Stand und das Gleichgewicht (Abb. 1). *Dies ermöglicht eine bessere Kontrolle über das Elektrowerkzeug in unerwarteten Situationen.*

ABB. 1

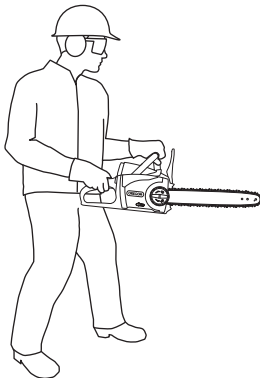

- **Tragen Sie geeignete Kleidung.** Keine weite Kleidung oder Schmuck tragen. Haare, Kleidung und Handschuhe von beweglichen Teilen fernhalten. *Lockere Kleidung, Schmuck oder lange Haare können von sich bewegenden Teilen erfasst werden.*
- **Wenn Zusatzelemente für den Anschluss von Staubabscheidung und Staubfang vorhanden sind, stellen Sie sicher, dass diese ordnungsgemäß angeschlossen und verwendet werden.** *Die Verwendung eines Entstaubungssystems kann staubbedingte Gefahren mindern.*

GEBRAUCH UND PFLEGE VON ELEKTROGERÄTEN

- **Üben Sie keine Gewalt auf das Elektrowerkzeug aus.** Verwenden Sie das für die jeweilige Anwendung richtige Elektrowerkzeug. *Das richtige Elektrowerkzeug führt die Aufgabe besser, sicherer und in der Geschwindigkeit aus, für die es konzipiert wurde.*
- **Verwenden Sie das Elektrowerkzeug nicht, wenn es nicht mit dem Schalter ein- und ausgeschaltet werden kann.** *Ein Elektrowerkzeug, das nicht mit dem Schalter betätigt werden kann, ist gefährlich und muss repariert werden.*
- **Trennen Sie den Stecker von der Steckdose und/oder nehmen Sie den Akkupack aus dem Elektrowerkzeug, bevor Sie Einstellungen ändern, Zubehör wechseln oder das Elektrowerkzeug lagern.** *Durch diese präventiven Sicherheitsmaßnahmen wird das Risiko reduziert, dass das Werkzeug versehentlich gestartet wird.*
- **Bewahren Sie unbenutzte Elektrowerkzeuge außerhalb der Reichweite von Kindern auf und lassen Sie Personen, die mit dem Elektrowerkzeug oder den vorliegenden Anweisungen nicht vertraut sind, das Gerät nicht bedienen.** *Elektrowerkzeuge sind in den Händen unerfahrener Bedienpersonen gefährlich.*
- **Elektrowerkzeuge warten.** Achten Sie auf fehlerhafte Ausrichtung oder Klemmen der beweglichen Teile, Bruch von Bestandteilen und sonstige Zustände, die den Betrieb des Elektrowerkzeugs beeinträchtigen können. Bei Beschädigungen das Elektrowerkzeug vor Gebrauch reparieren lassen. *Viele Unfälle werden durch schlecht gewartete Elektrowerkzeuge verursacht.*

- Halten Sie Schneidwerkzeuge scharf und sauber. *Sorgfältig gewartete Schneidwerkzeuge mit scharfen Schneidkanten verkleben sich weniger häufig und sind leichter zu kontrollieren.*
- Verwenden Sie das Elektrowerkzeug, Zubehör, Einsatzwerkzeuge usw. entsprechend diesen Anweisungen, und berücksichtigen Sie die Arbeitsbedingungen sowie die auszuführende Tätigkeit. *Die Nutzung des Elektrowerkzeugs für andere als die vorgesehenen Anwendungen kann zu gefährlichen Situationen führen.*

GEBRAUCH UND PFLEGE VON AKKU-WERKZEUGEN

- Nur mit einem Ladegerät aufladen, das von OREGON® spezifiziert wurde. *Ein für einen bestimmten Batterietyp ausgelegtes Ladegerät kann bei Gebrauch mit einem anderen Batterietyp ein Brandrisiko verursachen.*
- Verwenden Sie für die Kettensäge nur die dafür vorgesehenen Akkupacks. *Der Gebrauch von anderen Akkupacks kann Verletzungs- und Brandgefahr verursachen.*
- Wird der Akkupack nicht verwendet, ist er von Metallobjekten wie Büroklammern, Münzen, Schlüsseln, Nägeln, Schrauben oder anderen kleinen metallischen Gegenständen fernzuhalten, die eine Überbrückung der Anschlussklemmen verursachen könnten. *Ein Kurzschluss zwischen den Akkukontakten kann Verbrennungen oder einen Brand verursachen.*
- Bei falscher Anwendung kann Flüssigkeit aus dem Akku austreten. Den Kontakt vermeiden. *Bei zufälliger Berührung mit Wasser abspülen. Wenn die Augen mit der Flüssigkeit in Berührung kommen, nehmen Sie zusätzlich ärztliche Hilfe in Anspruch. Aus dem Akku austretende Flüssigkeit kann zu Hautreizungen oder Verbrennungen führen.*
- Kettensäge, Ladegerät oder Akkupack nicht zerlegen und nicht versuchen, diese Produkte zu reparieren. *Dies könnte zu einem Stromschlag führen.*

WARTUNG

Lassen Sie das Elektrowerkzeug nur von qualifiziertem Fachpersonal und nur mit Originalersatzteilen warten. Dadurch wird die Sicherheit des Elektrowerkzeugs gewährleistet.

WARNHINWEISE FÜR KETTENSÄGE

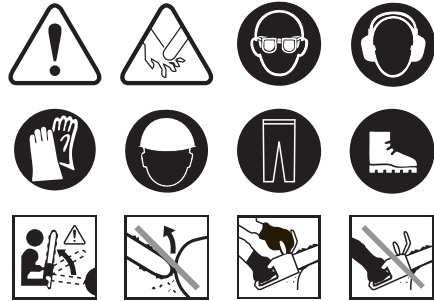

- Alle Teile des Körpers von der Sägekette fernhalten, wenn die Kettensäge in Betrieb ist. *Vor dem Start der Kettensäge sicherstellen, dass die Sägekette nichts berührt. Ein Moment der Unachtsamkeit beim Gebrauch von Kettensägen kann dazu führen, dass sich die Kleidung in der Sägekette verfängt oder der Körper mit ihr in Berührung kommt.*
- Die Kettensäge mit der rechten Hand am hinteren Griff und mit der linken Hand am vorderen Griff halten. *Die Kettensäge sollte niemals mit der entgegengesetzten Handkombination gehalten werden, da sich dadurch das Risiko von Verletzungen erhöht. HINWEIS: Bei Kettensägen, bei denen die Führungsschiene auf der linken Seite sitzt, sind die Begriffe „rechte Hand“ und „linke Hand“ umgekehrt zu verstehen.*
- Eine Schutzbrille und Gehörschutz tragen. *Weitere Schutzausrüstungen für Kopf, Hände, Beine und Füße werden empfohlen. Angemessene Schutzkleidung verringert die Verletzungsgefahr durch umherfliegende Teile oder versehentlichen Kontakt mit der Sägekette.*
- Eine Kettensäge nicht im Baum betreiben. *Der Betrieb einer Kettensäge im Baum kann zu Körperverletzungen führen.*
- Immer auf einen sicheren Stand achten und die Kettensäge nur betreiben, wenn Sie auf einer festen, sicheren und ebenen Oberfläche stehen. *Rutschige oder nicht stabile Flächen wie z. B. Leitern können zum Verlust des Gleichgewichts oder der Kontrolle über die Kettensäge führen.*
- Befolgen Sie die Hinweise des Herstellers zum Schärfen und zur Wartung der Sägekette. *Eine Verringerung der Tiefeneinstellung kann zu erhöhtem Rückschlag führen.*

⚠ GEFAHR: KONTAKT MIT EINER SICH BEWEGENDEN SÄGEKETTE HAT SCHWERE VERLETZUNGEN ZUR FOLGE. HÄNDE UND KÖRPER VON DER SICH BEWEGENDEN SÄGEKETTE FERNHALTEN.

⚠ GEFAHR: DER KONTAKT MIT STROMLEITUNGEN WÄHREND DES GEBRAUCHS KANN DAZU FÜHREN, DASS METALLTEILE DES WERKZEUGS, DIE MIT DIESEN IN BERÜHRUNG KOMMEN, UNTER SPANNUNG GERATEN, WAS SCHWERE VERLETZUNGEN VERURSACHEN KANN. HALTEN SIE DIE KETTENSÄGE WÄHREND DES BETRIEBS IMMER AN DEN ISOLIERTEN GRIFFFLÄCHEN FEST.

⚠ WARNHINWEIS: DER BETRIEB EINER UNSACHGEMÄSS MONTIERTEN KETTENSÄGE KANN ZU SCHWEREN VERLETZUNGEN FÜHREN. VERWENDEN SIE DAS WERKZEUG NUR, NACHDEM ES GEMÄSS DER ANLEITUNG „AUSPACKEN UND MONTAGE“ IN DIESEM HANDBUCH ENTSPRECHEND MONTIERT WURDE.

⚠ WARNHINWEIS: EIN MOMENT DER UNACHTSAMKEIT BEIM BETRIEB DER KETTENSÄGE KANN ZU SCHWEREN VERLETZUNGEN FÜHREN. SORGEN SIE VOR DEM EINSCHALTEN DER KETTENSÄGE DAFÜR, DASS SIE SO WENIG WIE MÖGLICH ABGELENKT WERDEN. HALTEN SIE ALLE KÖRPERTEILE VON DER SÄGEKETTE FERN UND STELLEN SIE SICHER, DASS DIE KETTE NICHT MIT ANDEREN GEGENSTÄNDEN IN KONTAKT KOMMT.

⚠ WARNHINWEIS: DER BETRIEB DER KETTENSÄGE MIT NUR EINER HAND KANN ZU VERLETZUNGEN FÜHREN. VERWENDEN SIE BEIDE HÄNDE ZUR BEDIENUNG DER KETTENSÄGE (SIEHE ABB. 2).

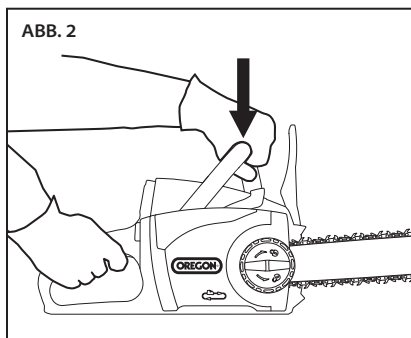

⚠ ACHTUNG: DER KONTAKT MIT UMHERFLIEGENDEN TEILEN ODER DER VERSEHENTLICHE KONTAKT MIT DER KETTENSÄGE KANN ZU VERLETZUNGEN FÜHREN. TRAGEN SIE IMMER SCHUTZAUSRÜSTUNG FÜR KOPF, OHREN, HÄNDE, BEINE UND FÜSSE.

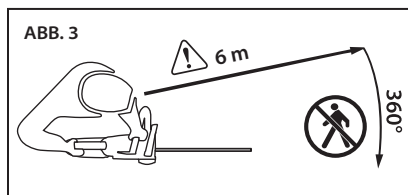

⚠ ACHTUNG: BILDEN SIE EINE SICHERHEITZONE FÜR UMSTEHENDE PERSONEN MIT EINEM RADIUS VON 6 METERN, BEVOR SIE DIESES GERÄT BEDIENEN. DIE SICHERHEITZONE BESTEHT AUS EINEM KREIS MIT EINEM MINDESTADIUS VON 6 M UM DEN BEDIENER, IN DEM SICH KEINE UMSTEHENDEN PERSONEN, KINDER UND HAUSTIERE AUFHALTEN DÜRFEN (ABB. 3).

⚠ ACHTUNG: UNTER DRUCK STEHENDE ÄSTE KÖNNEN ABPRALLEN UND DEN BEDIENER BERÜHREN ODER DIE KETTENSÄGE AUSSER KONTROLLE GERATEN LASSEN UND SOMIT ZU VERLETZUNGEN FÜHREN. ACHTEN SIE STETS AUF UNTER DRUCK STEHENDE ÄSTE, DIE DEN BEDIENER BERÜHREN ODER DIE KETTENSÄGE AUSSER KONTROLLE GERATEN LASSEN KÖNNEN.

⚠ ACHTUNG: EINE NICHT ORDNUNGSGEMÄSS GESPANNTE ODER GESCHMIERTE KETTE KANN DIE VERLETZUNGSGEFAHR DURCH RÜCKSCHLAG ERHÖHEN. BEFOLGEN SIE IMMER DIE HINWEISE UNTER „ANSPANNUNG DER KETTE“ IN DIESEM HANDBUCH.

⚠ ACHTUNG: NASSE ODER SCHMIERIGE GRIFFFLÄCHEN KÖNNEN DAZU FÜHREN, DASS SIE DIE KONTROLLE ÜBER DIE SÄGE VERLIEREN, WAS ZU SCHWEREN VERLETZUNGEN FÜHREN KANN. ACHTEN SIE DARAUF, DASS DIE GRIFFE IMMER TROCKEN, SAUBER SOWIE ÖL- UND FETTFREI SIND.

⚠ ACHTUNG: DER GEBRAUCH DER KETTENSÄGE ZU NICHT VORGESEHENEN ZWECKEN KANN ZU GEFÄHRLICHEN SITUATIONEN FÜHREN. DIE KETTENSÄGE IST NUR ZUM SCHNEIDEN VON KLEINEN ÄSTEN GEDACHT.

⚠ ACHTUNG: UM WÄHREND DES TRANSPORTS DER KETTENSÄGE ZUFÄLLIGEN KONTAKT MIT DIESER ZU VERMEIDEN, SETZEN SIE IMMER DEN KETTENSCHUTZ AUF UND HALTEN SIE HÄNDE UND FINGER VOM AUSLÖSERBEREICH FERN (ABB. 4).

ABB. 4

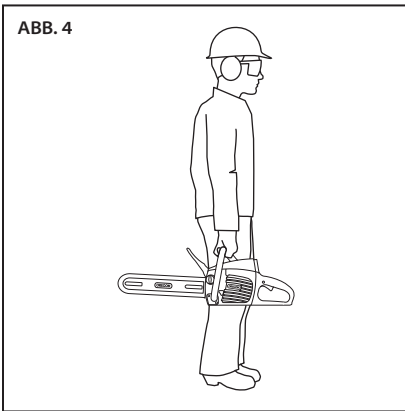

⚠ ACHTUNG: ES WURDE BERICHTET, DASS LÄNGERER GEBRAUCH VON ELEKTROWERKZEUGEN ZU GEFÄSS-, MUSKEL- ODER NEUROLOGISCHEN ERKRANKUNGEN FÜHRT (WIE Z. B. DURCH VIBRATIONEN VERURSACHTE DURCHBLUTUNGSSTÖRUNGEN DER FINGER, AUCH ALS RAYNAUD-SYNDROM BEZEICHNET). FOLGEN SIE DEN FOLGENDEN ANWEISUNGEN, UM DAS RISIKO VON VERLETZUNGEN ZU VERRINGERN:

- TRAGEN SIE HANDSCHUHE UND HALTEN SIE HÄNDE UND KÖRPER WARM.
- NEHMEN SIE DIE KETTENSÄGE FEST IN DEN GRIFF, ÜBEN SIE ABER KEINEN LÄNGEREN, ÜBERMÄSSIGEN DRUCK AUS. LASSEN SIE DIE SÄGE DIE ARBEIT ERLEDIGEN.
- STELLEN SIE SICHER, DASS DAS SCHNEIDSYSTEM ORDNUNGSGEMÄSS GEWARTET IST.
- LEGEN SIE REGELMÄSSIG PAUSEN EIN.

DIE VIBRATIONEN BEI NORMALER VERWENDUNG KÖNNEN VON DEN HIER ANGEGEBENEN WERTEN ABWEICHEN. DIES IST ABHÄNGIG VON SCHNITTGUT, WARTUNG DER SCHNEIDEKOMPONENTEN UND ANDEREN FAKTOREN.

- Beim Sägen eines Astes, der unter Druck steht, daran denken, dass er zurückschlagen kann. Wenn die Spannung in den Holzfasern nachlässt, kann der unter Druck stehende Ast den Bediener treffen und/oder die Kettensäge außer Kontrolle geraten lassen.
- Beim Sägen kleiner Büsche und junger Bäume besonders vorsichtig vorgehen. Das schwache Material kann sich in der Sägekette verfangen und in Ihre Richtung schlagen oder Sie aus dem Gleichgewicht bringen.
- Tragen Sie die Kettensäge bei ausgeschaltetem Motor am vorderen Griff und immer vom Körper abgewandt. Setzen Sie beim Transport oder der Lagerung der Kettensäge immer den Führungsschienenschutz auf. Eine ordnungsgemäße Handhabung der Kettensäge verringert die Wahrscheinlichkeit eines unbeabsichtigten Kontaktes mit der sich bewegenden Sägekette.
- Befolgen Sie die Hinweise zum Schmieren, Kettenspannen und Auswechseln des Zubehörs. Eine nicht ordnungsgemäß gespannte oder geschmierte Kette kann brechen oder die Möglichkeit des Rückschlags erhöhen.
- Achten Sie darauf, dass die Griffe immer trocken, sauber sowie öl- und fettfrei sind. Fettige und ölige Griffe sind rutschig und führen zum Verlust der Kontrolle.
- Sägen Sie nur Holz. Verwenden Sie die Kettensäge nur für den Zweck, für den sie bestimmt ist. Beispiel: Verwenden Sie die Kettensäge nicht zum Sägen von Kunststoff, Mauerwerk oder Baumaterialien, die nicht aus Holz bestehen. Die Verwendung der Kettensäge für einen anderen als den beabsichtigten Zweck könnte zu gefährlichen Situationen führen.
- Verwenden Sie beide Hände zur Bedienung der Kettensäge.
- Das Werkstück, die Führungsschiene und die Kette können nach dem Schneiden heiß sein. Handschuhe tragen, um Verbrennungen zu vermeiden.
- Verwenden Sie geeignete Hilfsmittel und stellen Sie sicher, dass diese nicht beschädigt sind, ausreichende Festigkeit besitzen und sicher platziert sind. Verwenden Sie Hilfsmittel nur für den Zweck, für den sie vorgesehen sind.

URSACHEN FÜR DEN RÜCKSCHLAG UND VORSICHTSMASSNAHMEN DES BEDIENERS



Ein Rückschlag kann auftreten, wenn das obere Ende bzw. die Spitze der Führungsschiene einen Gegenstand berührt oder das Holz die Sägekette beim Schnitt einklemmt.

Der Kontakt mit der Spitze kann in manchen Fällen ein plötzliches Zurückfedern verursachen, wodurch die Führungsschiene nach oben und zurück zum Bediener gestoßen wird.

Wenn die Sägekette oben an der Führungsschiene eingeklemmt wird, kann die Führungsschiene blitzschnell zum Bediener zurückfedern.

Jede dieser Aktionen kann dazu führen, dass Sie die Kontrolle über die Säge verlieren, was zu schweren Körperverletzungen führen kann. Verlassen Sie sich nicht ausschließlich auf die in Ihre Säge eingebauten Sicherheitseinrichtungen. Als Benutzer einer Kettensäge sollten Sie alle Schritte unternehmen, damit es bei Ihrer Arbeit zu keinem Unfall und keinen Verletzungen kommt.

Rückschläge entstehen durch die falsche Verwendung des Werkzeugs und/oder falsche Bedienungshandlungen oder -bedingungen, was durch die im Folgenden genannten Sicherheitsmaßnahmen verhindert werden kann:

- **Bewahren Sie einen festen Griff, mit Daumen und Finger rings um die Griffe der Kettensäge, mit beiden Händen an der Säge und positionieren Sie Ihren Körper und Arm so, dass Sie Rückschlagkräften widerstehen können.** Rückschlagkräfte können durch den Betreiber kontrolliert werden, sofern Vorsichtsmaßnahmen ergriffen werden. Lassen Sie die Kettensäge nicht los.
- **Arbeiten Sie nicht zu hoch und sägen Sie nicht über Schulterhöhe.** Dadurch vermeiden Sie einen unbeabsichtigten Kontakt der Spitze der Führungsschiene und können die Kettensäge in unerwarteten Situationen besser kontrollieren.
- **Nur vom Hersteller spezifizierte Ersatzführungsschienen und -ketten verwenden.** Falsche Ersatzführungsschienen und -ketten können zum Bruch der Kette und/oder Rückschlag führen.

- **Befolgen Sie die Hinweise des Herstellers zum Schärfen und zur Wartung der Sägekette.** Eine Verringerung der Tiefeneinstellung kann zu erhöhtem Rückschlag führen.

RÜCKSCHLAG-SICHERHEITSEINRICHTUNGEN AN DIESER SÄGE

⚠ GEFAHR: DIE KETTENBREMSE NIEMALS MODIFIZIEREN ODER VERSUCHEN SIE ZU DEAKTIVIEREN.

⚠ GEFAHR: NUR VON OREGON® EMPFOHLENE ERSATZFÜHRUNGSSCHIENEN UND -KETTEN VERWENDEN. Falsche

Ersatzführungsschienen und -ketten können zum Bruch der Kette und/oder Rückschlag führen.

KETTENBREMSE

Diese Kettensäge ist mit einer Kettenbremse ausgestattet, die sowohl den Motor als auch die Bewegung der Kette stoppt, wenn der Rückschlag auftritt (Abb. 5). Die Kettenbremse kann durch die Vorwärtsbewegung des vorderen Handschutzes aktiviert werden, wenn sich die Säge während des Rückschlags rückwärts dreht; sie kann auch durch die Trägheitskräfte aktiviert werden, die bei einem Rückschlag erzeugt werden.

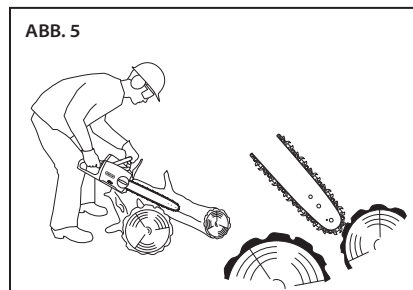

KETTE

Diese Säge ist mit einer Sägekette ausgestattet, die die reduzierten Rückschlaganforderungen gemäß ANSI B175.1 in einer Prüfung einer repräsentativen Stichprobe von Kettensägen erfüllt hat. Informationen über Ersatzketten finden Sie unter „Technische Daten und Komponenten“ in diesem Handbuch.

FÜHRUNGSSCHIENE

Diese Säge ist mit einer Führungsschiene mit reduziertem Rückschlag ausgestattet, die eine Nase mit kleinem Radius hat. Nasen mit einem kleineren Radius senken die Rückschlaggefahr im Vergleich mit Schienen der gleichen Größe, jedoch mit einem größeren Nasenradius.

Achten Sie beim Austausch der Führungsschiene darauf, die Führungsschiene mit niedrigem Rückschlag zu bestellen, die in diesem Handbuch angegeben ist.

LAGERUNG, TRANSPORT UND ENTSORGUNG

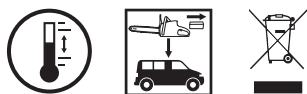

LAGERUNG DER KETTENSÄGE

- Den Akkupack aus der Kettensäge ausbauen.
- Kettensäge gründlich reinigen.
- Ziehen Sie den Messerschutz auf.
- Lagern Sie das Gerät an einem trockenen Ort.
- Außerhalb der Reichweite von Kindern oder Haustieren lagern.
- Es ist normal, dass eine kleine Menge Öl von der Führungsschiene tropft, wenn die Kettensäge nicht in Gebrauch ist. Zum Schutz gegen austropfendes Öl den Kettenschutz anbringen und eine saugfähige Unterlage unter der Führungsschiene platzieren.

LAGERUNG DES AKKUPACKS

- Soll der Akkupack länger als 9 Monate gelagert werden, beachten Sie die folgenden Anweisungen:
- Den Akkupack aus der Kettensäge oder aus dem Ladegerät ausbauen.
 - Lagern Sie ihn an einem kühlen und trockenen Ort.
 - Außerhalb der Reichweite von Kindern oder Haustieren lagern.

- Um die Lebensdauer des Akkus zu verlängern, Akkupack niemals in vollständig entladem Zustand lagern (ohne leuchtendes Anzeigelicht) (Abb. 6).

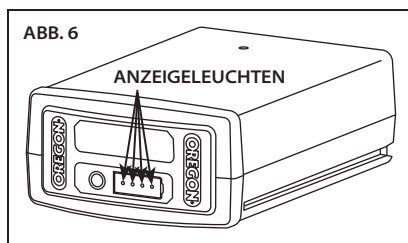

- Um die Nutzungsdauer des Akkus zu maximieren, achten Sie darauf, dass der Akkupack einmal pro Jahr geladen wird oder wenn auf der LED-Anzeige nur noch ein Licht aufleuchtet.
- Bei Temperaturen zwischen -20 °C und 30 °C lagern.

LAGERUNG DES LADEGERÄTS

- Entfernen Sie den Akkupack aus dem Ladegerät.
- Ladegerät vom Stromnetz trennen.
- Lagern Sie das Gerät an einem trockenen Ort.
- Außerhalb der Reichweite von Kindern oder Haustieren lagern.

Weitere Informationen finden Sie unter „Wartung und Reinigung“.

TRANSPORT DER KETTENSÄGE

- Entfernen Sie den Akkupack aus der Kettensäge.
- Ziehen Sie den Messerschutz auf.
- Falls gewünscht, lassen Sie das Führungsschienen- und Kettenöl ab, um das Austropfen zu verringern.
- Werkzeuge können beim Transport verrutschen. Sorgen Sie dafür, dass das Werkzeug gesichert ist, nicht herunterfallen oder sich bewegen und dabei in Kontakt mit Menschen oder Sachen kommen kann.

TRANSPORT DES AKKUPACKS

Die jeweils geltenden lokalen und nationalen Vorschriften für den Versand von Lithium-Ionen-Batterien beachten, obligatorische Kennzeichnung kann erforderlich sein.

ENTSORGUNG VON KETTENSÄGE UND LADEGERÄT

Für die Konstruktion und Herstellung dieses OREGON®-Produkts wurden qualitativ hochwertige Materialien und Komponenten verwendet, die recycelt und wiederverwendet werden können. Nach Ablauf der Produktlebensdauer und entsprechend der Richtlinie 2002/95/EG sollte das Elektrogerät vom Hausmüll getrennt entsorgt werden. In der Europäischen Union gibt es separate Sammelsysteme für gebrauchte Elektrik- und Elektronikprodukte. Bitte entsorgen Sie dieses Gerät auf umweltgerechte Weise in Ihrer lokalen Abfallsammelstelle bzw. in einem Recyclingzentrum.

ENTSORGUNG DES AKKUPACKS

Den Akkupack nicht im normalen Hausmüll entsorgen. Den Akkupack nicht verbrennen. Lokale Abfallsammelstellen und Recyclingunternehmen verfügen über Informationen zur ordnungsgemäßen Entsorgung oder zum Recycling entsprechend der Umweltgesetzgebung.



AKKU-SICHERHEIT

⚠ WARNHINWEIS: DIE UNSACHGEMÄSSE PFLEGE DES AKKUS KANN DAS AUSTRETEN GEFÄHRLICHER CHEMIKALIEN AUS DEM AKKUPACK SOWIE ÜBERHITZUNG, RAUCHABGABE, BERSTEN, AUFFLAMMEN, EXPLOSION UND/ODER ENTZÜNDUNG DES AKKUPACKS VERURSACHEN. BEFOLGEN SIE DIESE SICHERHEITSGESETZE.

⚠ ACHTUNG: DEN AKKUPACK NICHT IM NORMALEN HAUSMÜLL ENTSORGEN ODER VERBRENNEN. LITHIUM-IONEN-AKKUPACKS MÜSSEN BEI EINEM AUTORISIERTEN RECYCLINGUNTERNEHMEN VOR ORT ABGEGEBEN WERDEN.

WICHTIG: STARKE HITZE KANN EINEN VERLUST DER LEISTUNGSFÄHIGKEIT UND/ODER EINE VERKÜRZUNG DER NUTZUNGSDAUER VERURSACHEN. SETZEN SIE DEN AKKUPACK NICHT STARKER HITZE AUS, WIE SIE Z. B. IM INNEREN VON FAHRZEUGEN BEI HOHEN AUSSENTEMPERATUREN AUFTRITT.

- Versuchen Sie nicht, einen nicht wiederaufladbaren Akkupack zu laden.
- Den Akkupack nicht auseinanderbauen oder versuchen zu reparieren. Dadurch können Sicherheitsfunktionen beeinträchtigt werden.
- Verbinden Sie die positive (+) und negative (-) Anschlussklemme nicht mit Metallgegenständen und lagern Sie den Akkupack nicht zusammen mit Metallgegenständen wie z. B. Münzen oder Schrauben. Dadurch kann ein Kurzschluss auftreten und die dabei entstehende Wärme kann einen Brand verursachen.
- Verbrennen Sie den Akkupack nicht und setzen Sie ihn keiner großen Hitze aus. Dies kann zum Schmelzen der Isolierung oder zur Beeinträchtigung von Sicherheitsfunktionen führen.
- Verwenden, laden oder lagern Sie den Akkupack nicht in der Nähe von Temperaturen über 80 °C. Dadurch können Überhitzung und/oder interne Kurzschlüsse auftreten.

- Den Akkupack nicht extrem nassen Bedingungen aussetzen. Feuchtigkeit kann Sicherheitsfunktionen beeinträchtigen, extrem hohe Ströme und Spannungen verursachen und zu anormalen chemischen Reaktionen führen.
- Verwenden Sie nur das speziell für den Akkupack konzipierte Ladegerät und beachten Sie die für das Ladegerät angegebenen Sicherheitsvorkehrungen im Abschnitt „Sicherheit des Ladegerätes“. Die Verwendung eines anderen Ladegerätes kann Sicherheitsfunktionen beeinträchtigen, extrem hohe Ströme und Spannungen verursachen und zu anormalen chemischen Reaktionen führen.
- Mit OREGON® bezeichnete Akkupacks dürfen nur in Geräten verwendet werden, die von OREGON® stammen.
- Nicht auf den Akkupack schlagen, ihn durchbohren oder werfen und keine beschädigten oder deformierten Akkupacks verwenden.
- Gelingt die Wiederaufladung nicht, versuchen Sie nicht nochmals, den Akkupack zu laden.
- Wenn der Akkupack während des Gebrauchs, des Ladens oder der Lagerung Geruch abgibt, Wärme erzeugt, sich verfärbt oder verformt oder anderweitig abnorm erscheint, muss er sofort aus der Kettensäge bzw. dem Ladegerät entfernt werden.
- Jede aus dem Akku austretende Flüssigkeit ist korrosiv, kann Augen und Haut angreifen und bei Verschlucken als Gift wirken.

SICHERHEIT DES LADEGERÄTS

WICHTIGE SICHERHEITSHINWEISE

⚠ WARNHINWEIS:
STROMSCHLAGEGFAHR. BEI EINER VERWENDUNG IM FREIEN NUR AN EINE ABGEDECKTE UND DURCH EINEN FISCHUTZSCHALTER TYP A GESICHERTE STECKDOSE ANSCHLIESSEN, AN DIE DIE STROMVERSORGUNG WETTERFEST ANGESCHLOSSEN WERDEN KANN. IST EINE SOLCHE STECKDOSE NICHT VORHANDEN, WENDEN SIE SICH ZUR ORDNUNGSGEMÄSSEN INSTALLATION AN EINEN QUALIFIZIERTEN ELEKTRIKER. STELLEN SIE SICHER, DASS LADEGERÄT UND ANSCHLUSSKABEL NICHT DAS VOLLSTÄNDIGE SCHLIESSEN DES STECKDOSENDECKELS VERHINDERN.

WICHTIG: DIESES GERÄT IST NICHT FÜR DIE VERWENDUNG DURCH PERSONEN (EINSCHLIESSLICH KINDERN) MIT EINGESCHRÄNKTEN PHYSISCHEN, SENSORISCHEN ODER MENTALEN FÄHIGKEITEN ODER FEHLENDEN KENNTNISSEN VORGESEHEN, ES SEI DENN, DIESE WERDEN DURCH EINE FÜR IHRE SICHERHEIT ZUSTÄNDIGE PERSON BEAUFSICHTIGT ODER ANGELEITET. KINDER SOLLTEN BEAUFSICHTIGT WERDEN, UM SICHERZUSTELLEN, DASS SIE NICHT MIT DEN GERÄTEN SPIELEN.

WICHTIG: DAS LADEGERÄT NUR MIT DEM MITGELIEFERTEN NETZKABEL VERWENDEN UND SICHERSTELLEN, DASS DER STECKER RICHTIG IN DIE STECKDOSE PASST.

Bei der Verwendung von Elektroprodukten sollten stets grundlegende Vorsichtsmaßnahmen angewandt werden, wie z. B.:

- **Alle Sicherheitsanweisungen vor der Inbetriebnahme lesen und befolgen.** *Alle auf dem Produkt befindlichen oder zum Produkt gehörenden Anweisungen lesen und befolgen.*
- **Diese Anweisungen aufbewahren.**
- **Kein Verlängerungskabel verwenden.**
- **Beschädigte oder verwickelte Kabel erhöhen die Stromschlaggefahr.** *Das Kabel nicht missbräuchlich verwenden. Das Kabel niemals zum Tragen, Ziehen oder Trennen des Elektrowerkzeugs von der Steckdose verwenden. Das Kabel von Wärmequellen, Öl, scharfen Kanten und beweglichen Teilen fernhalten.*
- **Das Ladegerät keinem Regen aussetzen.** *Nur innerhalb geschlossener Räume verwenden.*
- **Nicht im Umkreis von 3 m um ein Wasserbecken verwenden.**
- **Nicht im Badezimmer verwenden.**

AUSPACKEN UND MONTAGE

AUSPACKEN

⚠ GEFAHR: VERMEIDEN SIE KÖRPERSCHÄDEN, INDEM SIE DIE KETTENSÄGE NICHT OHNE FÜHRUNGSSCHIENE, SÄGEKETTE UND ORDNUNGSGEMÄSS ANGEBRACHTEN SEITENABDECKUNGEN VERWENDEN.

⚠ WARNHINWEIS: VERSUCHEN SIE NICHT, DIE KETTENSÄGE IN BETRIEB ZU NEHMEN, WENN EIN TEIL FEHLT ODER BESCHÄDIGT IST.

WAS BEFINDET SICH IN DER VERPACKUNG?

Vor dem ersten Einsatz muss die Kettensäge fertig montiert werden. Diese Komponenten sind im Lieferumfang enthalten:

- Antriebskopf
- Führungsschiene
- Sägekette
- Messerschutz
- Kettenspanngerät
- Kettenspann-O-Ring
- Kettenspannschraube
- Führungsschienen- und Kettenöl
- Ladegerät und Netzkabel (je nach Version)
- Akkupack (je nach Version)

Untersuchen Sie die Kettensäge nach der Entnahme aus der Verpackung sorgfältig, um sicherzustellen, dass während des Transports keine Schäden entstanden sind und der Lieferumfang vollständig enthalten ist. Nehmen Sie die Kettensäge nicht in Betrieb, wenn Teile beschädigt sind oder fehlen. Kontaktieren Sie zum Bezug von Ersatzteilen OREGON® Cordless Tool System unter +1 888 313 8665.

ÜBERPRÜFUNG DER POSITION DES VORDEREN HANDSCHUTZES

Nach dem Auspacken der Kettensäge überprüfen Sie die Position des vorderen Handschutzes. Die Kettensäge läuft nicht bei aktivierter Kettenbremse. Ziehen Sie den vorderen Handschutz vor der Inbetriebnahme in Richtung des vorderen Griffs zurück (Abb. 7).

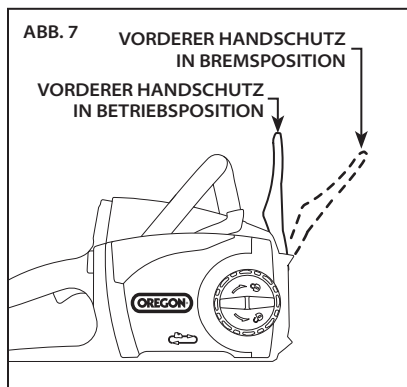

BEFÜLLUNG DES SCHIENEN- UND KETTENÖLBEHÄLTERS

WICHTIG: SCHIENEN- UND KETTENÖL VERMEIDET VORZEITIGEN VERSCHLEISS. DIE KETTENSÄGE NICHT IN BETRIEB NEHMEN, WENN KEIN ÖL SICHTBAR IST. DEN ÖLSTAND HÄUFIG ÜBERPRÜFEN UND BEI BEDARF NACHFÜLLEN.

Führungsschiene- und Kettenöl wird zur korrekten Schmierung der Führungsschiene und der Kette benötigt. Die Kettensäge ist mit einem automatischen Schmiersystem ausgestattet, das die Schiene und die Kette bei Bedarf mit Öl einschmiert. Um beste Ergebnisse zu erzielen, verwenden Sie OREGON® Führungsschiene- und Kettenöl. Es ist speziell für geringe Reibung und schnellere Schnitte konzipiert. NIEMALS Öl oder andere Schmiermittel verwenden, die nicht speziell für die Verwendung auf der Führungsschiene und der Kette konzipiert wurden. Dies kann zu einem verstopften Ölsystem führen und somit vorzeitigen Verschleiß von Führungsschiene und Kette verursachen.

Legen Sie die Kettensäge auf einer stabilen, ebenen Fläche so auf die Seite, dass sich der Öleinfülldeckel auf der Oberseite befindet (Abb. 8).

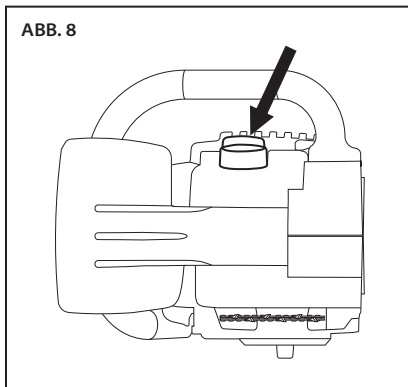

- Deckelbereich reinigen.
- Deckel entfernen.
- Führungsschiene- und Kettenöl vorsichtig in den Behälter gießen.
- Öleinfülldeckel wieder anbringen und durch das Ölschauglas prüfen, ob Öl vorhanden ist.

Falls im Behälter kein Öl sichtbar ist, mehr Schiene- und Kettenöl nachfüllen.

VORBEREITUNG DES SCHMIERSYSTEMS

⚠ WARNHINWEIS: VERMEIDEN SIE VERLETZUNGEN, INDEM SIE DIE KETTENSÄGE NIEMALS OHNE SEITENABDECKUNG VERWENDEN.

⚠ ACHTUNG: HÄNDE, KLEIDUNG UND HAARE BEI DER VORBEREITUNG DES SCHMIERSYSTEMS VOM ANTRIEBSKETTENRAD FERNHALTEN.

Wenn Sie den Schienen- und Kettenölbehälter zum ersten Mal auffüllen oder wenn die Kettensäge längere Zeit nicht benutzt worden ist, bereiten Sie das Schmiersystem vor.

- Akku einsetzen.
- Kettensäge ungefähr zwei Minuten eingeschaltet lassen.
- Akku entfernen.
- Seitenabdeckung entfernen, indem der Entriegelungsknopf auf der Seitenabdeckung gegen den Uhrzeigersinn gedreht wird.
- Führungsschiene flansch auf Ölspuren hin überprüfen (Abb. 9).

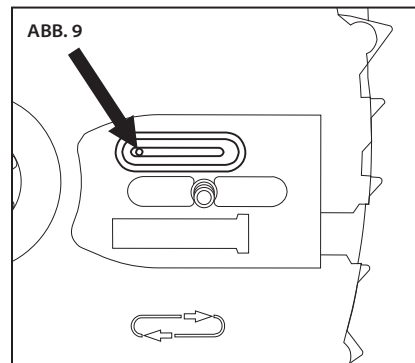

- Wenn keine Ölspuren auf dem Führungsschiene flansch sichtbar sind, die Seitenabdeckung wieder anbringen und die Kettensäge für weitere 30 Sekunden eingeschaltet lassen.
- Sobald Öl aus dem Loch dringt, können Führungsschiene und Sägekette der Kettensäge montiert werden.

Falls im Behälter kein Öl sichtbar ist, mehr Schiene- und Kettenöl nachfüllen.

MONTAGE VON FÜHRUNGSSCHIENE UND SÄGEKETTE



**⚠ WARNHINWEIS: EIN
AKKUBETRIEBENES GERÄT MIT
EINGESETZTEM AKKUPACK IST
IMMER AKTIVIERT UND KANN
VERSEHENTLICH STARTEN. VOR DEM
ANBRINGEN DER FÜHRUNGSSCHIENE
UND DER KETTE DEN AKKUPACK AUS
DER KETTENSÄGE AUSBAUEN.**

Tragen Sie Handschuhe.

- Akku entfernen.
- Den Entriegelungsknopf auf der Seitenabdeckung ein bisschen lockern, indem er gegen den Uhrzeigersinn gedreht wird, und die Seitenabdeckung entfernen.
- Der vorhandene Gummi-O-Ring ist äußerst wichtig für die Funktionstüchtigkeit der Säge. Der Gummi-O-Ring muss auf dem Spanngerät um den Stift angebracht sein, bevor das Spanngerät an der Schiene befestigt wird (Abb. 10).

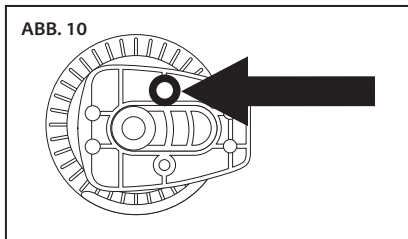

- Die Schraube aus der Rückseite des Kettenspanngeräts nehmen und das Kettenspanngerät an der Führungsschiene befestigen (Abb. 11).

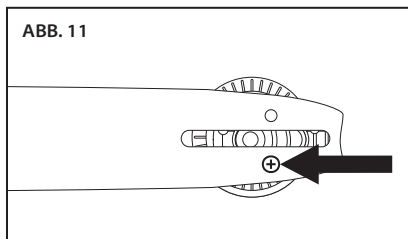

- Das Kettenspanngerät auf die Seite der Führungsschiene legen, die Ihnen zugewandt ist, sodass das rechteckige Teil nicht über die Kanten der Führungsschiene hinausragt, und die Schraube wieder einsetzen.
- Die Führungsschiene auf den Führungsschienenflansch legen, indem der Schlitz der Führungsschiene über den Ausrichtungsflansch geschoben wird (Abb. 12), wobei der Montagebolzen durch das Loch im Kettenspanngerät eingeführt wird.

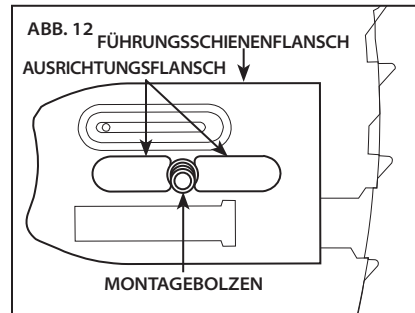

- Die neue Kette so auf das Kettenrad auflegen, dass die Schnittkanten der Zähne entlang der oberen Kante der Führungsschiene vom Antriebskopf abgewendet sind (Abb. 13).

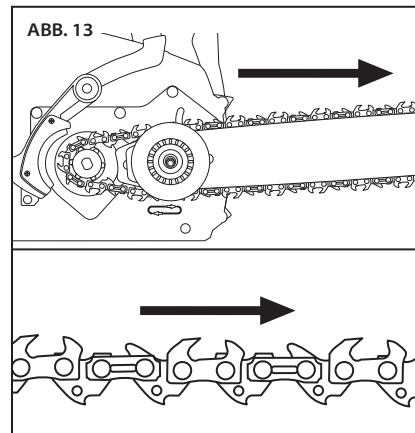

- Die Kette in die Nut der Führungsschiene einsetzen. Kettenspanngerät drehen, um die Führungsschiene vom Motor wegzuschieben und so Spiel aus der Kette zu entfernen (Abb. 14).

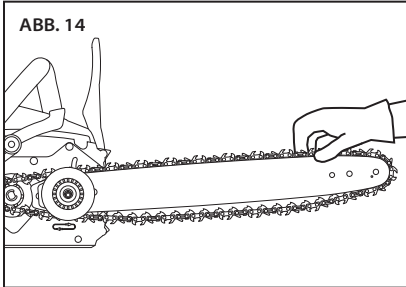

- Die Seitenabdeckung wieder anbringen, darauf achten, dass der Kettenfang korrekt in seiner Bohrung sitzt. Anschließend den Entriegelungsknopf auf der Seitenabdeckung leicht festziehen (Abb. 15).

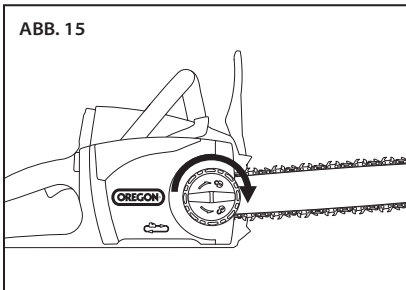

ANSPANNUNG DER KETTE



⚠ WARNHINWEIS: EIN AKKUBETRIEBENES GERÄT MIT EINGESETZTEM AKKUPACK IST IMMER AKTIVIERT UND KANN VERSEHENTLICH STARTEN. VOR DEM ANBRINGEN VON VERLÄNGERUNGSSCHAFT, FÜHRUNGSSCHIENE UND KETTE DEN AKKUPACK AUS DER KETTENSÄGE AUSBAUEN.

⚠ WARNHINWEIS: WENN DIE KETTE BEI HÖCHSTSPANNUNG IMMER NOCH LOCKER IST, ERSETZEN SIE DIE KETTE.

WICHTIG: SÄGEKETTE NUR ANSPANNEN, WENN DIE KETTE KÜHL IST. EINE HEISSE KETTE KANN SICH ZUSAMMENZIEHEN UND DIE FÜHRUNGSSCHIENE ODER DIE KÜHLENDE KETTE BESCHÄDIGEN.

Tragen Sie Handschuhe.

- Akku entfernen.
- Den Entriegelungsknopf auf der Seitenabdeckung ein bisschen lockern, doch die Seitenabdeckung nicht vollständig entfernen.
- Die Nase der Führungsschiene nach oben gerichtet halten (Abb. 16) und den Kettenspannung im Uhrzeigersinn drehen.

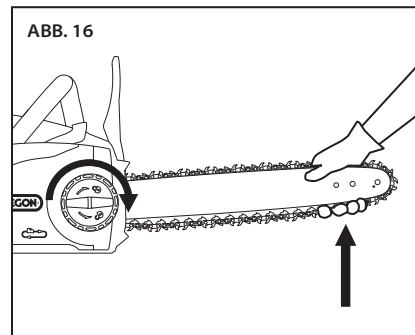

- Den Kettenspannring festziehen, bis die tiefsten Schneidglieder unter der Schiene in festem Kontakt mit der Schiene sind (Abb. 17).

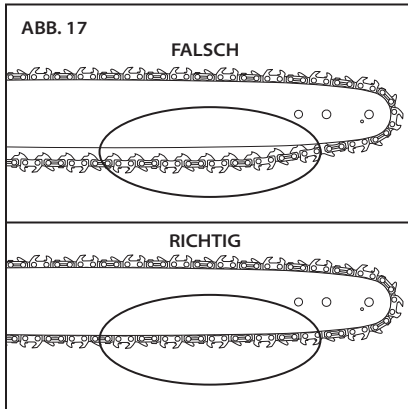

Die Kette wird sich im Laufe der normalen Verwendung dehnen, aber unzureichende Ölversorgung oder Nichtdurchführung der empfohlenen Wartungsarbeiten kann zu einer vorzeitigen Dehnung führen.

- Die Kettenspannung ist korrekt, wenn die Kette mit einiger Anstrengung mit einer behandschuhten Hand reibungslos um die Führungsschiene herum gezogen werden kann. Die Kette sollte die Unterseite der Führungsschiene berühren (Abb. 18).

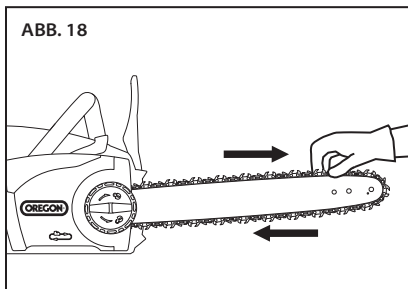

- Den Entriegelungsknopf der Seitenabdeckung festziehen.
- Nach kurzzeitiger Verwendung die Kette abkühlen lassen, Akku entfernen und nochmals die Spannung überprüfen. Die Spannung während der ersten halben Stunde der Verwendung und in regelmäßigen Abständen während der gesamten Lebensdauer der Kette sorgfältig beobachten. Bei Bedarf die Kette nachjustieren, wenn die Kette und Führungsschiene handwarm sind. Die Kette nie spannen, wenn sie heiß ist.

BETRIEB DER SÄGE

AKKUPACK UND LADEGERÄT

⚠ WARNHINWEIS: AKKUPACK NICHT IM REGEN LADEN.

LED-LADESTANDSANZEIGE DES AKKUPACKS

Der Lithium-Ionen-Akkupack ist mit einer LED-Ladestandsanzeige ausgerüstet. Um den Ladestand des Akkupacks zu testen, drücken Sie die Anzeigetaste auf der Vorderseite des Akkupacks (Abb. 19).

Kein Licht: Aufladen.

Eine LED leuchtet grün:
Zu weniger als 25 % aufgeladen.
Akkupack vor Betrieb laden.

Zwei LEDs leuchten grün:
Zu 26–50 % geladen.

Drei LEDs leuchten grün:
Zu 51–75 % geladen.

Vier LEDs leuchten grün:
Zu 76–100 % geladen.

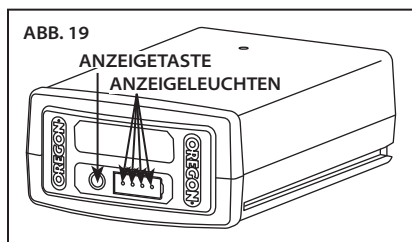

DAS LADEGERÄT ANSCHLIESSEN

Falls das Ladegerät ein separates Netzkabel hat, das Kabel des Ladegeräts an das Ladegerät und an eine ordnungsgemäße Steckdose anschließen (Abb. 20).

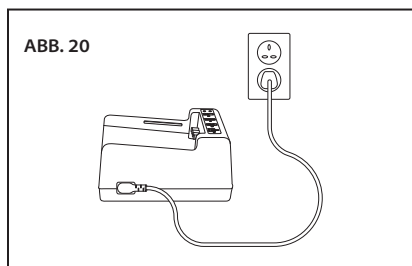

Nur den mit dem Ladegerät mitgelieferten Kabelsatz verwenden. Beim ersten Gebrauch ist sicherzustellen, dass der Stecker zur Steckdose passt.

LED-LADESTANDSANZEIGE DES LADEGERÄTS

Das Akku-Ladegerät ist mit einer LED-Ladestandsanzeige ausgestattet, die den Ladestatus anzeigt sowie darauf hinweist, falls sich der Ladevorgang verzögert oder nicht startet (Abb. 21).

Hinweis: Es sind keine Lichter sichtbar, bevor ein Akkupack eingesetzt wird.

- Blinkendes orangefarbenes Licht: Es liegt eine Fehlerbedingung vor. Es gibt mehrere potenzielle Ursachen. Siehe Abschnitt „Fehlersuche“ in diesem Handbuch.
- Eine Lampe leuchtet durchgehend orange: Temperatur des Akkupacks übersteigt den akzeptablen Bereich (0 °C bis 40 °C). Vor dem Aufladen warten, bis der Akkupack den zulässigen Temperaturbereich erreicht hat. Der Akkupack kann auf dem Ladegerät verbleiben, während sich die Temperatur anpasst. Das Aufladen beginnt, sobald eine angemessene Temperatur erreicht ist.

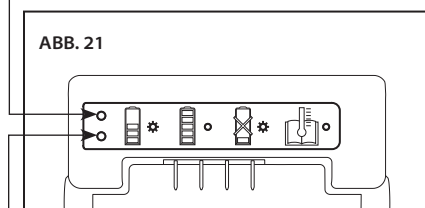

- Blinkendes grünes Licht: Akkupack wird aufgeladen.
- Eine Lampe leuchtet grün: Akkupack ist einsatzbereit.

AUFLADEN DES AKKUPACKS

⚠ WARNHINWEIS: DIE NICHTBEFOLGUNG DER ORDNUNGSGEMÄSSEN LADEVORGÄNGE KANN ZU ÜBERHÖHTER SPANNUNG, ÜBERHÖHTEM STROMFLUSS, KONTROLLVERLUST WÄHREND DES LADENS, AUSTRITT GEFÄHRLICHER CHEMIKALIEN, WÄRMEERZEUGUNG, EXPLOSION ODER BRAND FÜHREN. BEFOLGEN SIE DIESE ANWEISUNGEN ZUM LADEN DES GERÄTS.

Wenn das Kabel des Ladegeräts an das Ladegerät angeschlossen und in eine Steckdose eingesteckt ist, die Nuten im Akku auf die Schienen am Ladegerät ausrichten und den Akkupack auf das Ladegerät schieben, bis er vollständig eingesetzt ist (Abb. 22).

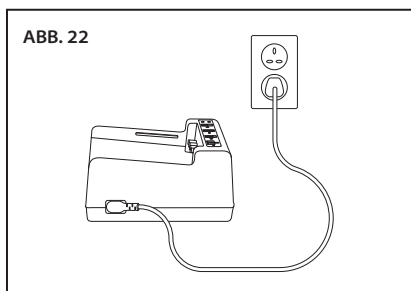

Die Ladestandsanzeige auf Ladebedingungen überprüfen.

EINSETZEN UND FREIGEBEN DES AKKUPACKS

Verwenden Sie nur die in dieser Bedienungsanleitung angegebenen OREGON®-Akkupacks.

Die Nut im Akku auf die Schienen im Akkuanschluss ausrichten. Den Akkupack fest auf den Akkuanschluss der Kettensäge schieben, vorwärts drücken, bis er mit einem hörbaren Klicken einrastet (Abb. 23).

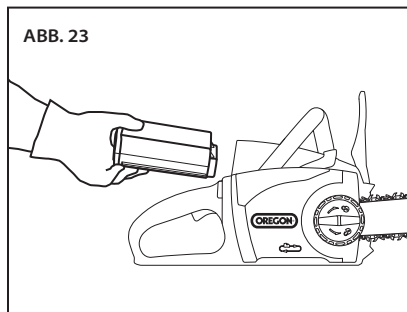

Um den Akkupack zu entfernen, die Akkufreigabe anheben und den Pack entfernen (Abb. 24).

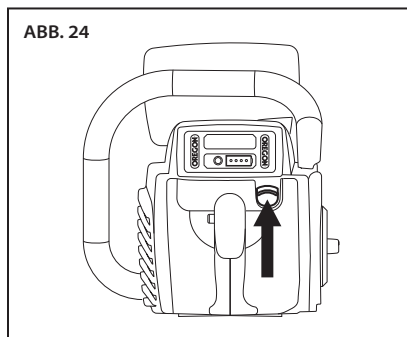

ALLGEMEINER BETRIEB



⚠ GEFAHR: NICHT ÜBER SCHULDERHÖHE SCHNEIDEN UND NICHT VON EINER LEITER, TRITTLER ODER EINER ERHÖHTEN POSITION AUS SCHNEIDEN, WENN KEIN SICHERER STAND GEWÄHRLEISTET IST. NICHT ÜBER SCHULDERHÖHE SÄGEN.

⚠ WARNHINWEIS: VERRINGERN SIE DIE VERLETZUNGSGEFAHR, INDEM SIE IMMER ANGEMESSENE SCHUHE, LANGE HOSEN, HANDSCHUHE, KOPF-, OHREN- UND AUGENSCHUTZ TRAGEN.

BETRIEBSTEMPERATUR

Diese Kettensäge ist für den Betrieb im Temperaturbereich zwischen 0 °C und 40 °C vorgesehen.

GRIFF

Halten Sie das Gerät immer mit beiden Händen. Den vorderen Griff mit der linken Hand und den hinteren Griff mit der rechten Hand halten (Abb. 25). Die Finger müssen die Oberseite und der Daumen die Unterseite des vorderen Griffs umschließen.



SICHERER STAND

Beide Füße auf festem Boden positionieren und das Gewicht gleichmäßig auf beide Beine verteilen (Abb. 26).

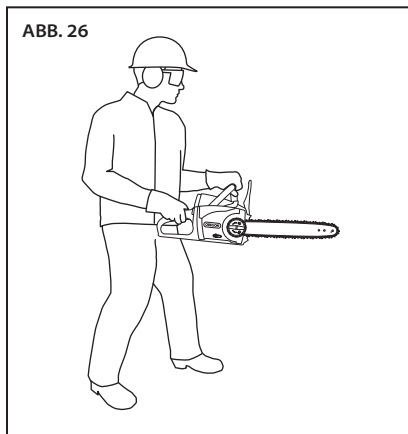

STOPPEN DER SÄGE

Den Drehzahlhebel freigegeben, um die Kettensäge zu stoppen.

STARTEN DER SÄGE

⚠ WARNHINWEIS: HEBELSPERRE NIEMALS DURCH ABKLEBEN, VERDRAHTEN ODER FESTBINDEN DER DREHZAHLEBELSPERRE AUSSER BETRIEB SETZEN, UM VERLETZUNGEN ZU VERMEIDEN.

Stellen Sie sicher, dass die Kettenbremse nicht eingelegt ist.

Halten Sie die vorderen und hinteren Griffe mit festem Griff. Drücken Sie die Drehzahlhebelsperre und halten Sie sie mit dem Daumen (1) gedrückt. Um die Säge zu starten, drücken Sie den Drehzahlhebel (2) (Abb. 27). Es ist nicht notwendig, die Drehzahlhebelsperre weiterhin gedrückt zu halten. Sie bleibt ausgeschaltet, bis der Drehzahlhebel freigegeben wird.

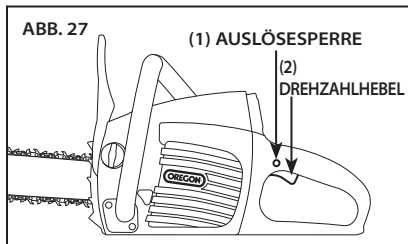

PRÜFUNG DER KETTENBREMSE

Stellen Sie sicher, dass die Kettenbremse funktioniert, bevor Sie die Kettensäge verwenden. So überprüfen Sie die Funktionstüchtigkeit der Bremse:

- Die Kettensäge auf eine stabile, ebene Fläche legen.
- Die Säge kurz einschalten.
- Linke Hand auf dem vorderen Griff lassen und das linke Handgelenk bewegen, um den vorderen Handschutz nach vorne zu schieben. Dadurch wird die Kettenbremse aktiviert (Abb. 28).

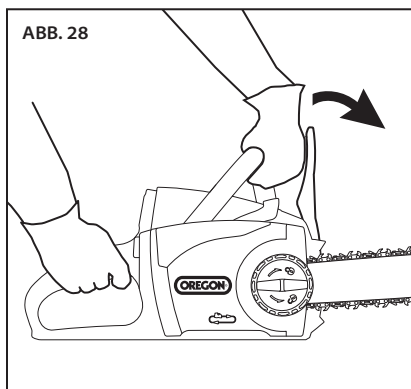

- Drehzahlhebel loslassen.

Eine korrekt funktionierende Kettenbremse stoppt den Motor und die Sägekette sofort. Wenn der Motor und die Sägekette nicht sofort zum Stillstand kommen, lassen Sie die Kettenbremse bei einer autorisierten Service-Stelle überprüfen.

- Den vorderen Handschutz wieder in die Ausgangsposition zurückschieben.

SCHNEIDEN

⚠ WARNHINWEIS: VERRINGERN SIE DIE VERLETZUNGSGEFAHR, INDEM SIE IMMER ANGEMESSENE SCHUHE, LANGE HOSEN, HANDSCHUHE, KOPF-, OHREN- UND AUGENSCHUTZ TRAGEN.

⚠ WARNHINWEIS: IMMER AUF SICHEREN STAND ACHTEN UND DIE KETTENSÄGE FEST MIT BEIDEN HÄNDEN HALTEN, WÄHREND DER MOTOR LÄUFT, UM VERLETZUNGSGEFAHR ZU VERRINGERN.

⚠ WARNHINWEIS: PLANEN SIE IM VORAUS UND ÜBERLEGEN SIE SICH MEHRERE FLUCHTWEGE, BEVOR SIE MIT DER ARBEIT BEGINNEN, UM DIE VERLETZUNGSGEFAHR ZU VERRINGERN.

⚠ ACHTUNG: BILDEN SIE EINE SICHERHEITZONE FÜR UMSTEHENDE PERSONEN MIT EINEM RADIUS VON 6 METERN, BEVOR SIE DIESES GERÄT BEDIENEN. Die Sicherheitszone besteht aus einem Kreis mit einem Mindestradius von 6 m um den Bediener, in dem sich keine umstehenden Personen, Kinder und Haustiere aufhalten dürfen (Abb. 29). Beim Holzfällen ist je nach Baumgröße eine größere Sicherheitszone notwendig, siehe Abschnitt „Einen Baum fällen“.

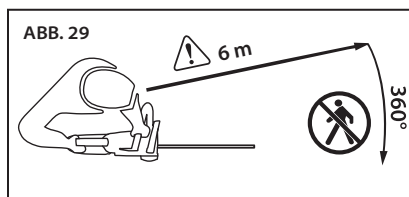

WICHTIG: ÜBEN SIE SÄGEN AN BAUMSTÄMMEN AUF EINEM SÄGEBOCK ODER GESTELL, BIS SIE MIT DEM BETRIEB DER SÄGE VERTRAUT SIND.

Befolgen Sie für bestmögliche Leistung und sicheren Betrieb der Säge diese Anleitungen:

- Beachten Sie alle für das Schneiden geltenden nationalen und kommunalen Regeln und Bestimmungen.
- Machen Sie in regelmäßigen Abständen Pausen, um die Verletzungsgefahr zu verringern.
- Bevor Sie mit dem Schneiden beginnen, stellen Sie sicher, dass die Kettensäge ordnungsgemäß angespannt ist und die Kette scharf ist.

Kettensägen dienen nur zum Schneiden von Holz. Schneiden Sie mit der Säge keine anderen Materialien und vermeiden Sie den Kontakt der Säge mit Schmutz, Steinen, Nägeln, Klammern oder Draht. Diese Materialien sind extrem abrasiv und verursachen, dass die Schutzbeschichtung in kürzester Zeit von der Kette absplittert.

Schleifen oder ersetzen Sie die Sägekette unter diesen Umständen:

- Der zum Schneiden erforderliche Druck steigt stark an.
- Die von der Kette absplittenden Holzspäne sind sehr fein oder ähneln Staub.

Arbeiten Sie nicht mit stumpfen Ketten, da dies zu höherer Anstrengung, unpräzisen Schnitten und höherer Abnutzung der Kette führt. Außerdem erhöht dies auch die Rückschlaggefahr. Üben Sie niemals erhöhten Druck auf stumpfe Ketten aus.

- Halten Sie die Kettensäge richtig und nehmen Sie die richtige Stellung vor dem Holz ein, wenn die Säge ausgeschaltet ist. Die Drehzahlhebelsperre drücken und den Drehzahlhebel drücken. Lassen Sie die Kette die volle Drehzahl erreichen, bevor Sie den Schnitt beginnen.
- Beginnen Sie den Schnitt, indem Sie die Führungsschiene leicht gegen das Holz drücken. Wenden Sie nur leichten Druck an und lassen Sie die Säge die Arbeit machen.
- Achten Sie auf eine konstante Geschwindigkeit während des Schnitts, reduzieren Sie den Druck kurz vor dem Ende des Schnitts.
- Seien Sie sich jederzeit über die Ausrichtung der Spitze der Schiene bewusst und vermeiden Sie den Kontakt mit anderen Objekten.
- Falls sich die Säge beim Schneiden plötzlich ausschaltet, entfernen Sie sie aus dem zu schneidenden Objekt und üben Sie anschließend beim Schneiden weniger Druck aus.

STUTZEN

⚠ ACHTUNG: HERUNTERFALLENDE ÄSTE KÖNNEN AM BODEN ABPRALLEN ODER „ZURÜCKSPRINGEN“. AUS DIESEM GRUND MUSS DER BODEN STETS FREI GEHALTEN WERDEN, UM MEHRERE FLUCHTWEGE ZU HABEN.

Säubern Sie den Arbeitsbereich und tragen Sie einen Kopfschutz.

Beim Stutzen werden abgestorbene oder zu lange Äste abgeschnitten, um die Gesundheit der Pflanze zu gewährleisten.

- Überlegen Sie sich vor Arbeitsbeginn mehrere Fluchtwege und stellen Sie sicher, dass diese frei sind. Seien Sie sich stets bewusst, wie Sie einem fallenden Ast ausweichen können.
- Vergewissern Sie sich, dass umstehende Personen und Helfer in sicherer Entfernung zu herabfallenden Ästen stehen. Umstehende Personen und Helfer dürfen nicht direkt vor oder hinter dem Bediener stehen. Siehe Abb. 28.
- Stehen Sie stets fest auf beiden Beinen und halten Sie die Kettensäge mit beiden Händen. Nicht oberhalb der Schulterhöhe schneiden. Klettern Sie niemals auf Bäume oder Leitern, um hohe Äste zu erreichen.
- Sichern Sie alle Äste, die gefährlich sein könnten.
- Verwenden Sie geeignete Hilfsmittel.
- Stutzen Sie zuerst die unteren Äste und arbeiten Sie sich dann nach oben.
- Warten Sie vor dem Schneiden, bis die Kettensäge die volle Geschwindigkeit erreicht hat.
- Üben Sie leichten Druck auf den Ast aus.
- Schneiden Sie bei langen Ästen (Abb. 30) zuerst das Astende (1) ab, um Druck vom Ast zu nehmen. Danach können Sie näher am Stamm stutzen (2).

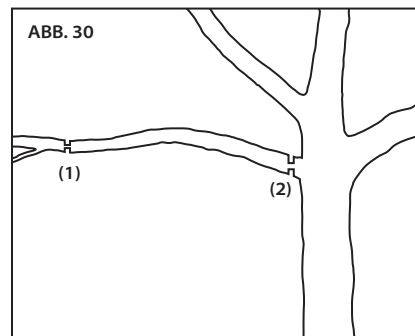

- Dicke Äste (Durchmesser größer als 10 cm) können splintern oder die Kette einklemmen, wenn Sie nur einen einzigen Schnitt von oben machen. Um das Splintern oder Einklemmen zu vermeiden, machen Sie zuerst einen flachen Entlastungsschnitt auf der Unterseite des Astes (1) und beenden Sie dann den Schnitt von oben (2) bis zum Schnitt auf der Unterseite (Abb. 31).

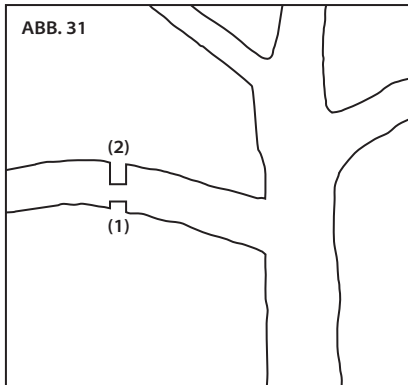

- Machen Sie einen sauberen Schnitt näher am Stamm, nachdem Sie den Großteil des Astes entfernt haben (Abb. 32).

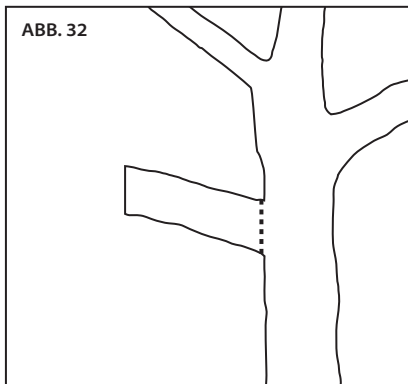

BAUMFÄLLEN

⚠ ACHTUNG: NACHDEM EIN BAUM GEFÄLLT WURDE, ROLLT ODER RUTSCHT ER WAHRSCHEINLICH BERGAB.

ÜBERGAB. Überlegen Sie sich einen Fluchtweg und räumen Sie ihn frei, bevor Sie losschneiden. Der Fluchtweg sollte nach hinten und diagonal zur Hinterseite der erwarteten Fallrichtung verlaufen (Abb. 33).

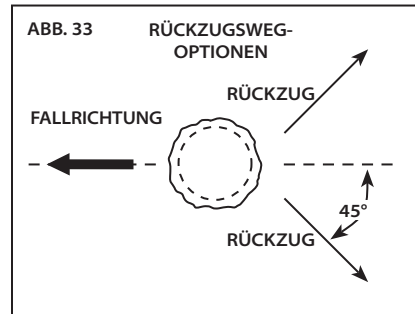

Beim Fällen wird ein Baum abgesägt.

- Vor dem Fällen auf die natürliche Neigung des Baumes, die Lage größerer Äste und die Windrichtung achten, um zu beurteilen, in welche Richtung der Baum fallen wird.
- Entfernen Sie Schmutz, Steine, lose Rinde, Nägel, Klammern und Draht aus dem Baum, wo die Fallschnitte durchgeführt werden.
- Wenn zwei oder mehr Personen gleichzeitig Durchtrenn- und Fällarbeiten durchführen, muss die Fällarbeit durch einen Abstand von mindestens der doppelten Höhe des zu fallenden Baumes räumlich getrennt werden.
- Bäume dürfen nicht auf eine Weise gefällt werden, die Personen gefährden, eine externe Stromversorgung berühren oder Sachschäden verursachen könnten. Sollte der Baum in Kontakt mit einer Versorgungsleitung kommen, muss das Versorgungsunternehmen unverzüglich verständigt werden.
- Verwenden Sie die Metalldorne auf der Vorderseite der Säge, um die Säge auf dem Holz abzustützen. Setzen Sie die Metallkrallen in das Holz ein und verwenden Sie sie als Ansatzpunkt zur Erhöhung der Stabilität beim Schneiden von Holz mit großem Durchmesser.

FÄLLKERB-UNTERSCHNITT

- Schneiden Sie zuerst die Kerbe über 1/3 des Stammdurchmessers senkrecht zur Fallrichtung. Setzen Sie zuerst die untere waagrechte Kerbe (1). Dies hilft, das Einklemmen der Sägekette oder der Führungsschiene zu vermeiden, wenn der zweite Schnitt (2) gemacht wird (Abb. 34).

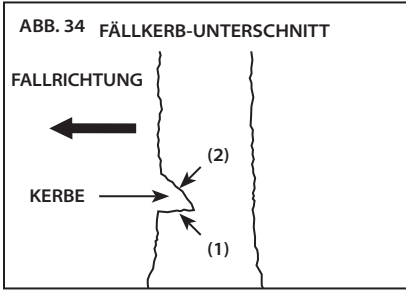

FÄLLSCHNITT

- Setzen Sie anschließend den Fällschnitt mindestens 50 mm oberhalb des unteren waagrechten Fällkerbs an (Abb. 35). Führen Sie den Fällschnitt parallel zum unteren waagrechten Fällkerb.

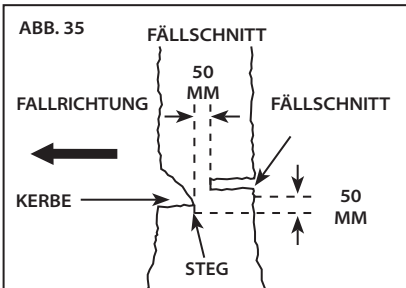

- Setzen Sie den Fällschnitt so, dass genug Holz übrig bleibt, über das der Baum wie bei einem Scharnier abknicken kann. Dieser Holzsteg verhindert, dass sich der Baum dreht und in die falsche Richtung fällt. Nicht durch den Steg schneiden.
- Wenn der Fällschnitt fast den Steg erreicht, sollte der Baum zu fallen beginnen.

- Wenn eine Möglichkeit besteht, dass der Baum nicht in die gewünschte Richtung fallen wird oder zurückschnellen und die Sägekette einklemmen kann, den Fällschnitt beenden, bevor er abgeschlossen ist und Keile aus Holz, Kunststoff oder Aluminium verwenden, um den Schnitt zu öffnen und den Baum entlang der gewünschten Linie zum Fallen zu bringen.
- Wenn der Baum zu fallen beginnt, entfernen Sie die Kettensäge aus dem Schnitt, stoppen Sie den Motor, setzen die Kettensäge ab und verlassen Sie den Bereich auf dem geplanten Rückzugsweg.
- Achten Sie auf herunterfallende Äste und auf den Boden.

ENTASTEN EINES BAUMS

⚠ ACHTUNG: UNTER DRUCK STEHENDE ÄSTE KÖNNEN ABPRALLEN UND DEN BEDIENER BERÜHREN ODER DIE KETTENSÄGE AUSSER KONTROLLE GERATEN LASSEN UND SOMIT ZU VERLETZUNGEN FÜHREN.

Achten Sie stets auf unter Druck stehende Äste, die den Bediener berühren oder die Kettensäge außer Kontrolle geraten lassen können.

Entasten bedeutet das Entfernen der Äste vom gefällten Baum.

- Beim Entasten belassen Sie größere untere Äste, um den Stamm vom Boden abzustützen.
- Entfernen Sie die kleinen Äste in einem Schnitt.
- Unter Spannung stehende Äste sollten von unten geschnitten werden, um das Einklemmen der Kettensäge zu vermeiden (Abb. 36).



DEN ARBEITSBEREICH ÜBER DEM BODEN HALTEN. STÜTZÄSTE BELASSEN, BIS DER STAMM GESCHNITTEN WIRD

DURCHTRENNEN EINES STAMMS

⚠ ACHTUNG: DAS DURCHTRENNEN VON STÄMMEN UNTER DRUCK ERHÖHT DIE RÜCKSCHLAGEGFAHR.

Setzen Sie eine der nachfolgend genannten Methoden ein, um den Stamm zu stützen.

Durchtrennen bedeutet das Zuschneiden eines Stamms in bestimmte Abschnitte. Es ist wichtig, den sicheren Stand und die gleichmäßige Verteilung des Gewichts auf beide Füße sicherzustellen. Wenn möglich, sollte der Stamm angehoben und mit Hilfe von Ästen, Blöcken oder Unterlegkeilen unterstützt werden.

- Wenn der Stamm über seine gesamte Länge gestützt wird, wird er von der Oberseite her durchtrennt (Abb. 37).

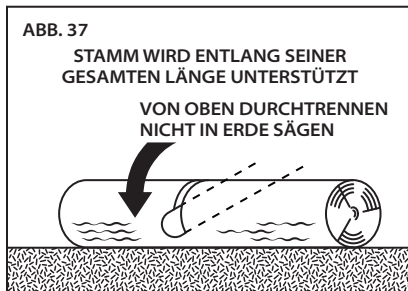

- Wenn der Stamm an einem Ende gestützt wird, durchtrennen Sie von der Unterseite her ein Drittel des Stammdurchmessers. Führen Sie dann den endgültigen Schnitt durch, indem Sie den Stamm von der Oberseite her durchtrennen, bis der erste Schnitt erreicht wird (Abb. 38).

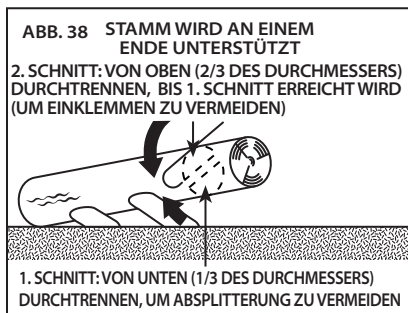

- Wenn der Stamm an beiden Enden gestützt wird, durchtrennen Sie ein Drittel des Stammdurchmessers von der Oberseite her. Führen Sie dann den endgültigen Schnitt durch, indem Sie von der Unterseite her zwei Drittel des Stammdurchmessers durchtrennen, bis der erste Schnitt erreicht wird (Abb. 39).

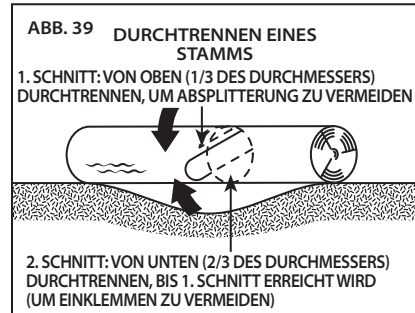

- Stehen Sie bei Durchtrennarbeiten am Hang immer auf der Bergseite des Stammes (Abb. 40).



- Um die vollständige Kontrolle beim Durchschneiden zu bewahren, verringern Sie den Sägedruck vor Beendigung des Schnitts ohne den Griff an den Kettensägegriffen zu lockern.
- Lassen Sie die Kette nicht den Boden berühren.
- Nach Fertigstellung des Schnitts warten Sie, bis die Sägekette stoppt, bevor Sie die Kettensäge bewegen.
- Stoppen Sie stets den Motor, bevor Sie sich von Baum zu Baum bewegen.

SCHÄRFEN MIT POWERSHARP®

⚠ WARNHINWEIS: POWERSHARP® DARF NICHT IN DER NÄHE VON OFFENEN, LEICHT ENTFLAMMBAREN MATERIALIEN WIE BENZIN ODER ACETYLEN VERWENDET WERDEN.

⚠ ACHTUNG: BEIM SCHÄRFEN MIT DEM POWERSHARP®-SYSTEM ENTSTEHEN FUNKEN MIT NIEDRIGER ELEKTRISCHER SPANNUNG.

⚠ ACHTUNG: DAS INTEGRIERTE POWERSHARP®-KETTENSCHÄRFSYSTEM IST NUR ZUR VERWENDUNG MIT DER POWERSHARP®-KETTE VORGESEHEN. VERSUCHEN SIE NIEMALS, ANDERE KETTEN MIT DEM INTEGRIERTEN KETTENSCHÄRFER ZU SCHÄRFEN. SCHÄDEN AN DER KETTE UND AM KETTENSCHÄRFER SIND DIE FOLGE.

EINFÜHRUNG ZU POWERSHARP®

Diese Kettensäge ist mit dem integrierten PowerSharp®-Schärfsystem ausgestattet, mit dem die Kette schnell und einfach auf der Säge geschärft wird. Es ist Zeit, die Sägekette zu schärfen, wenn Schnitte länger dauern oder die Holzsplitter kleiner und zu Sägemehl werden.

SCHÄRFEN DER KETTE

WICHTIG: DIE POWERSHARP®-KETTE VERWENDET EINZIGARTIGE, AN DER OBERSEITE GESCHÄRFTE SCHNEIDEZÄHNE, DIE NUR MIT EINEM ORIGINAL-POWERSHARP®-KETTENSCHÄRFER GESCHÄRFT WERDEN KÖNNEN.

- Lassen Sie die Säge mit voller Kraft laufen und heben Sie den PowerSharp®-Hebel 3 – 5 Sekunden leicht an (Abb. 41). Es werden Funken zu sehen sein, wenn die Schneidezähne mit dem Schleifstein in Berührung kommen.

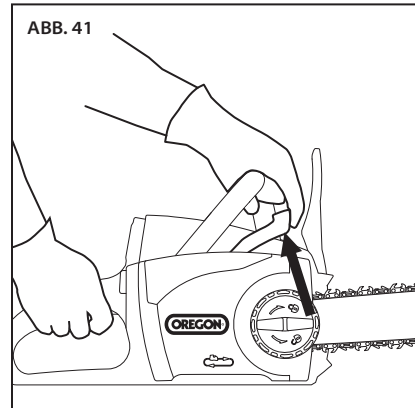

- Führen Sie einen Testschnitt durch, um festzustellen, ob die Kette ausreichend scharf ist. Wenn nicht, wiederholen Sie den Schärfvorgang so lange, bis die Kette ausreichend scharf ist.

WICHTIG: WENDEN SIE NICHT ZU VIEL KRAFT BEIM SCHÄRFEN AUF. ZU HOHER KRAFTAUFWAND KANN DIE WIRKUNG DES SCHLEIFSTEINS VERRINGERN.

WICHTIG: ES IST NORMAL, DASS MAN WÄHREND DES SCHÄRFENS EIN WENIG FUNKEN UND RAUCH ENTWEICHEN SIEHT, WEIL DIE SÄGEZÄHNE DEN SCHLEIFSTEIN BERÜHREN UND DIE REIBUNG DIE KETTE ERHITZT.

WANN DER SCHLEIFSTEIN ERSETZT WERDEN MUSS

Der Schleifstein wurde so konzipiert, dass er in gleichem Maße wie die Kette abgenutzt wird. Wechseln Sie immer den Schleifstein, wenn die Kette gewechselt wird, auch wenn er scheinbar eine längere Lebensdauer hat. Lesen Sie den Abschnitt „Ersatz abgenutzter Ketten und Schleifsteine“ in diesem Handbuch.

WARTUNG UND REINIGUNG



⚠ WARNHINWEIS: WENN BESCHÄDIGTE ODER ABGENUTZTE TEILE NICHT IDENTIFIZIERT UND ERSETZT WERDEN, KÖNNEN SCHWERE VERLETZUNGEN DIE FOLGE SEIN. KONTROLLIEREN SIE DIE KETTENSÄGE REGELMÄSSIG. REGELMÄSSIGE KONTROLLE IST DER ERSTE SCHRITT IN DER ORDNUNGSGEMÄSSEN WARTUNG. BEACHTEN SIE DIE FOLGENDEN RICHTLINIEN, UM SICHERHEIT UND ZUFRIEDENHEIT ZU OPTIMIEREN. WECHSELN SIE BESCHÄDIGTE ODER ÜBERMÄSSIG ABGENUTZTE TEILE SOFORT AUS.

⚠ WARNHINWEIS: EIN AKKUBETRIEBENES GERÄT MIT EINGESETZTEM AKKUPACK IST IMMER AKTIVIERT UND KANN VERSEHENTLICH STARTEN. VOR DER ÜBERPRÜFUNG, REINIGUNG ODER WARTUNG DEN AKKUPACK AUS DER KETTENSÄGE ENTFERNEN.

⚠ ACHTUNG: BEIM REINIGEN DER KETTENSÄGE DIESE NICHT IN WASSER ODER ANDERE FLÜSSIGKEITEN EINTAUCHEN.

KONTROLLE

Kontrollieren Sie vor jedem Gebrauch und wenn die Kettensäge fallen gelassen wurde diese Teile:

- Griffe: Der vordere und hintere Griff sollte keine Risse oder sonstige Beschädigungen aufweisen. Die Griffe sollten sauber und trocken sein.
- Vorderer Handschutz: Der vordere Handschutz sollte unbeschädigt und leicht hin und her bewegbar sein. Die Bewegung des vorderen Handschutzes sollte die Kettenbremse aktivieren.
- Führungsschiene: Die Schiene sollte gerade sein und keine Späne, Risse oder übermäßigen Verschleiß aufweisen.
- Sägeketten: Die Kette sollte korrekte Spannung aufweisen und scharf sein. Die Komponenten sollten keine Risse, Späne, gebrochene Zähne oder

übermäßigen Verschleiß aufweisen. Lesen Sie die Abschnitte „Anspannung der Kette“ und „Schärfen mit PowerSharp®“.

- Seitenabdeckung: Die Seitenabdeckung sollte keine Risse oder andere Beschädigungen aufweisen. Sie sollte ohne Verzug eng am Sägegehäuse anliegen. Achten Sie darauf, dass der Kettenfang keine Risse aufweist.
- Akkupack: Der Akkupack muss sauber, trocken, ohne Anzeichen von Löchern, Schlageinwirkung oder sonstigen Schäden sein. Die Kontakte müssen sauber, trocken und frei von Verunreinigungen sein.
- Akkuanschluss: Der Akkuanschluss und die Kontakte müssen sauber, trocken und frei von Verunreinigungen sein.
- Kettenbremse: Überprüfen Sie die Kettenbremse, um ihre ordnungsgemäße Funktion sicherzustellen. Lesen Sie die Abschnitte „Prüfung der Kettenbremse“ unter „Allgemeiner Betrieb“.
- Ölstand: Vergewissern Sie sich vor der Verwendung, dass der Ölbehälter voll ist. Siehe „Befüllung des Schienen- und Kettenölbehälters“.
- Automatischer Öl: Es sollte eine kleine Menge Öl aus dem Loch der Führungsschiene tropfen, wenn die Kettensäge ohne montierte Führungsschiene und Sägekette verwendet wird. Siehe „Vorbereitung des Schmierystems“.
- Motorabdeckung: Prüfen Sie auf Risse in der Abdeckung und Verunreinigungen in den Lufteinlässen.

Überprüfen Sie in regelmäßigen Abständen diese Teile:

- Kettenrad: Suchen Sie nach tiefen Rillen, gebrochenen Zähnen oder Graten.
- Kettenspanngerät: Suchen Sie nach Rissen, Spänen, lockeren Schrauben, Verzügen oder sonstigen Schäden.
- Befestigungsfläche der Führungsschiene unter der Seitenabdeckung: Achten Sie darauf, dass der Montagebolzen nicht verbogen, ausgerissen oder verkantet ist, und dass der Führungsschienenflansch und der Ausrichtungsflansch frei von Verunreinigungen und intakt sind.

- Ladegerät: Das Ladegerät sollte sauber, trocken und frei von Löchern oder sonstigen Schäden sein. Das Akkufach und die Kontakte müssen frei von Verunreinigungen sein.

ANSPANNUNG DER KETTE

WICHTIG: SÄGEKETTE NUR ANSPANNEN, WENN DIE KETTE KÜHL IST. EINE HEISSE KETTE KANN SICH ZUSAMMENZIEHEN UND DIE FÜHRUNGSSCHIENE ODER DIE KÜHLENDE KETTE BESCHÄDIGEN.

Wenn sich die Kette und die Unterseite der Schiene im ausgeschalteten und kühlen Zustand nicht berühren, ist die Kette angespannt.

Die Kette entsprechend den Anleitungen in „Anspannung der Kette“ im Abschnitt „Auspacken und Montage“ dieses Handbuchs anspannen.

ERSATZ ABGENUTZTER KETTEN UND SCHLEIFSTEINE

⚠ ACHTUNG: POWERSHARP®-SÄGEKETTE UND SCHLEIFSTEIN GLEICHZEITIG ERSETZEN. ANDERNFALLS KÖNNTEN VERRINGERTE LEISTUNG ODER BESCHÄDIGUNG DER KETTE UND/ ODER DES SCHLEIFSTEINS DIE FOLGE SEIN.

⚠ ACHTUNG: DAS INTEGRIERTE POWERSHARP®-KETTENSCHÄRFSYSTEM IST NUR ZUR VERWENDUNG MIT DER POWERSHARP®-KETTE VORGEGEHEN. ENTFERNEN SIE DEN SCHLEIFSTEIN, WENN SIE EINE ANDERE SÄGEKETTE ALS POWERSHARP® VERWENDEN. ANDERNFALLS KÖNNEN DIE SÄGEKETTE, DAS SCHÄRFSYSTEM UND/ODER DIE KETTENSÄGE BESCHÄDIGT WERDEN.

Wenn die Sägekette Risse oder abgebrochene Zähne aufweist, bis zu dem Punkt angespannt ist, dass die korrekte Spannung nicht aufrechterhalten werden kann, oder nicht mehr geschliffen werden kann, muss sie ersetzt werden.

Tragen Sie Handschuhe.

- Akku entfernen.
- Den Entriegelungsknopf auf der Seitenabdeckung ein bisschen lockern, doch die Seitenabdeckung nicht vollständig entfernen.
- Den Kettenspannring (gegen den Uhrzeigersinn drehen) so gut wie möglich lockern.
- Den Entriegelungsknopf auf der Seitenabdeckung ein bisschen lockern und die Seitenabdeckung entfernen.
- Die Sägekette entfernen.
- Die beiden Schrauben entfernen, die den Schleifstein befestigen (Abb. 42).

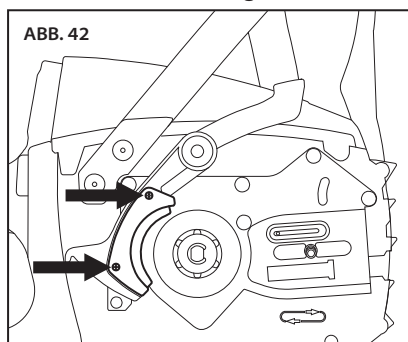

- Den Schleifstein entfernen.
- Sicherstellen, dass der PowerSharp®-Hebel und der umgebende Bereich frei von Fremdkörpern sind.
- Neuen Stein auf dem Hebel platzieren und Schraube wieder einsetzen.
- Führungsschiene und Sägekette entfernen. Siehe „Montage von Führungsschiene und Sägekette“ in diesem Handbuch.
- Die Kette entsprechend den Anleitungen in „Anspannung der Kette“ im Abschnitt „Auspacken und Montage“ dieses Handbuchs anspannen.

WICHTIG: DIE SÄGEKETTE MUSS VOR DER VERWENDUNG KORREKT GESPANNT WERDEN. SIEHE „ANSPANNUNG DER KETTE“ IM ABSCHNITT „AUSPACKEN UND MONTAGE“ DIESES HANDBUCHS.

PFLEGE DER FÜHRUNGSSCHIEBE

⚠ WARNHINWEIS: DIE KANTEN EINER ABGENUTZTEN FÜHRUNGSSCHIEBE, BESONDERS DIE IM NUTBEREICH, WO SICH DIE KETTE UND DIE SCHIEBE BERÜHREN, KÖNNEN SEHR SCHARF SEIN. VERWENDEN SIE ANGEMESSENEN HANDSCHUTZ.

⚠ ACHTUNG: NACH DEM SCHNEIDEN IST DIE FÜHRUNGSSCHIEBE GEGEBENENFALLS HEISS. HANDSCHUHE TRAGEN, UM VERBRENNUNGEN ZU VERMEIDEN.

Um die Abnutzung der Führungsschiene auszugleichen und die Lebensdauer der Führungsschiene zu verlängern, die Führungsschiene von Zeit zu Zeit umdrehen.

Tragen Sie Handschuhe.

- Akku entfernen.
- Den Entriegelungsknopf auf der Seitenabdeckung ein bisschen lockern, doch die Seitenabdeckung nicht vollständig entfernen.
- Den Kettenspannung (gegen den Uhrzeigersinn drehen) so gut wie möglich lockern.
- Den Entriegelungsknopf auf der Seitenabdeckung ein bisschen lockern und die Seitenabdeckung entfernen.
- Die Schiene und die Kette entfernen und auf Schäden und Zeichen der Abnutzung hin überprüfen.
- Die Schraube aus der Rückseite des Kettenspanngeräts nehmen und das Gerät von der Führungsschiene nehmen (Abb. 43).

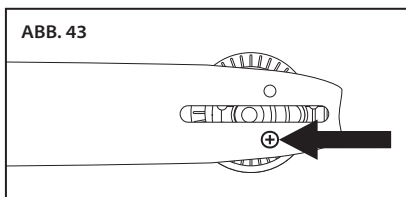

- Schiene umdrehen (Abb. 44).

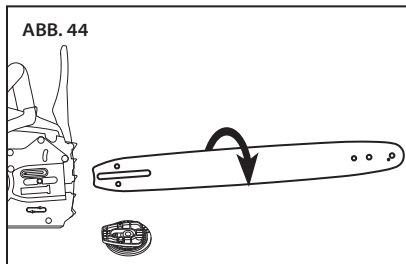

- Führungsschiene und Sägekette entfernen. Siehe „Montage von Führungsschiene und Sägekette“ in diesem Handbuch.
- Die Kette entsprechend den Anleitungen in „Anspannung der Kette“ im Abschnitt „Auspacken und Montage“ dieses Handbuchs anspannen.

ERSATZ ABGENUTZTER FÜHRUNGSSCHIENEN

⚠ WARNHINWEIS: DIE KANTEN EINER ABGENUTZTEN FÜHRUNGSSCHIEBE, BESONDERS DIE IM NUTBEREICH, WO SICH DIE KETTE UND DIE SCHIEBE BERÜHREN, KÖNNEN SEHR SCHARF SEIN. VERWENDEN SIE ANGEMESSENEN HANDSCHUTZ.

Wenn die Führungsschiene Risse oder stark abgenutzte Kanten aufweist, besonders im Nutbereich, wo sich die Kette und die Schiene berühren, muss sie ersetzt werden. Die Schiene muss auch dann ausgetauscht werden, wenn die Umlenkrolle abgenutzt ist, fehlende Zähne aufweist oder sich nur schwer dreht.

Tragen Sie Handschuhe.

- Akku entfernen.
- Den Entriegelungsknopf auf der Seitenabdeckung ein bisschen lockern, doch die Seitenabdeckung nicht vollständig entfernen.
- Den Kettenspannung (gegen den Uhrzeigersinn drehen) so gut wie möglich lockern.
- Den Entriegelungsknopf auf der Seitenabdeckung ein bisschen lockern und die Seitenabdeckung entfernen.
- Schiene und Kette entfernen.
- Die Schraube aus der Rückseite des Kettenspanngeräts nehmen und das Gerät entsprechend den Anleitungen in „Pflege der Führungsschiene“ von der Führungsschiene entfernen.
- Das Kettenspanngerät an der neuen Führungsschiene anbringen und Schraube einsetzen.
- Führungsschiene und Sägekette entfernen. Siehe „Montage von Führungsschiene und Sägekette“ in diesem Handbuch.
- Die Kette entsprechend den Anleitungen in „Anspannung der Kette“ im Abschnitt „Auspacken und Montage“ dieses Handbuchs anspannen.

ERSATZ ABGENUTZTER KETTENSPIANNERGERÄTE

Tauschen Sie das Kettenspanngerät aus, wenn es für Schiene und Kette nicht die richtige Spannung hält oder anderweitig beschädigt ist.

Tragen Sie Handschuhe.

- Akku entfernen.
- Den Entriegelungsknopf auf der Seitenabdeckung ein bisschen lockern, doch die Seitenabdeckung nicht vollständig entfernen.
- Den Kettenspannring (gegen den Uhrzeigersinn drehen) so gut wie möglich lockern.
- Den Entriegelungsknopf auf der Seitenabdeckung ein bisschen lockern und die Seitenabdeckung entfernen.
- Schiene und Kette entfernen.
- Die Schraube aus der Rückseite des Kettenspanngeräts nehmen und das Gerät von der Führungsschiene nehmen.
- Das neue Kettenspanngerät an der Seite der Führungsschiene anbringen, die Ihnen zugewandt ist, und Schraube einsetzen.
- Führungsschiene und Sägekette entfernen. Siehe „Montage von Führungsschiene und Sägekette“ in diesem Handbuch.
- Die Kette entsprechend den Anleitungen in „Anspannung der Kette“ im Abschnitt „Auspacken und Montage“ dieses Handbuchs anspannen.

ERSATZ DES ANTRIEBSKETTENRADS

Tauschen Sie das Antriebskettenrad nach jedem zweiten Wechsel der Sägekette aus oder sobald das Antriebskettenrad beschädigt ist.

Handschuhe und Augenschutz tragen.

- Akku entfernen.
- Den Entriegelungsknopf auf der Seitenabdeckung ein bisschen lockern, doch die Seitenabdeckung nicht vollständig entfernen.
- Den Kettenspannring (gegen den Uhrzeigersinn drehen) so gut wie möglich lockern.
- Den Entriegelungsknopf auf der Seitenabdeckung ein bisschen lockern und die Seitenabdeckung entfernen.
- Schiene und Kette entfernen.
- Mit einem kleinen flachen Schraubenzieher die E-Klammer öffnen und entfernen. Anschließend Beilagscheibe und Antriebskettenrad abnehmen (Abb. 45).

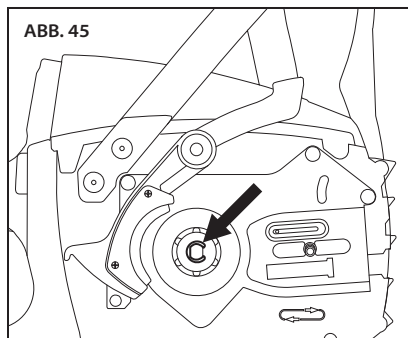

- Neues Antriebskettenrad und neue Beilagscheibe platzieren und neue E-Klammer anbringen (Abb. 46).

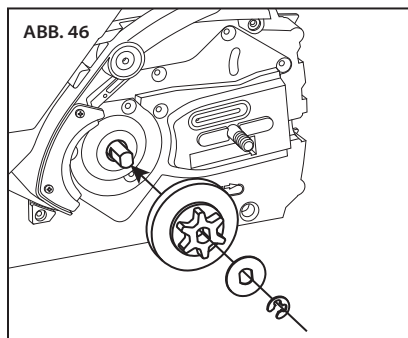

- Führungsschiene und Sägekette entfernen. Siehe „Montage von Führungsschiene und Sägekette“ in diesem Handbuch.
- Die Kette entsprechend den Anleitungen in „Anspannung der Kette“ im Abschnitt „Auspacken und Montage“ dieses Handbuchs anspannen.

REINIGUNG

⚠ WARNHINWEIS: VOR DER REINIGUNG DEN AKKUPACK ENTFERNEN, UM DAS VERLETZUNGSRISIKO ZU VERRINGERN.

⚠ ACHTUNG: BEIM REINIGEN DES ANTRIEBSKOPFS DER KETTENSÄGE DIESEN NICHT IN WASSER ODER ANDERE FLÜSSIGKEITEN EINTAUCHEN.

Handschuhe und Augenschutz tragen.

- Akku entfernen.
- Holzspäne und andere Verunreinigungen aus dem Akkuanschluss entfernen. Darauf achten, dass die Kontakte sauber und trocken sind.
- Nach dem Gebrauch Verunreinigungen von der Kette und Führungsschiene entfernen. Den Antriebskopf mit einem sauberen Tuch abwischen, das mit einer milden Seifenlösung getränkt ist. Niemals scharfe Reinigungsmittel oder Lösungsmittel verwenden.
- Beim Wechseln der Kette stets Holzschnitzel, Sägespäne und Schmutz aus der Nut der Führungsschiene entfernen.
- Stellen Sie sicher, dass das Kettenspanngerät frei von Holzschnitzeln und anderen Verunreinigungen ist.

AKKUPACK

WICHTIG: IM INNEREN DES AKKUPACKS SIND KEINE TEILE ENTHALTEN, DIE VOM BENUTZER GEWARTET WERDEN KÖNNEN. NICHT AUSEINANDERBAUEN.

Lithium-Ionen-Akkus haben eine vorgegebene Lebensdauer. Wenn die Betriebsdauer sich deutlich verkürzt, bedeutet dies, dass der Akkupack das Ende der Nutzungsdauer erreicht hat und ausgetauscht werden sollte.

- Stellen Sie sicher, dass der Akkupack und die Kontakte sauber und trocken sind und keine Anzeichen von Löchern, Schlageinwirkungen oder sonstigen Schäden haben. Defekte Akkus können Brände auslösen oder gefährliche Chemikalien freisetzen.
- Reinigen Sie verunreinigte Kontakte mit einem trockenen, sauberen Tuch. Schmutz oder Öl können für eine schlechte elektrische Verbindung sorgen, was einen Leistungsverlust zur Folge haben kann.

LADEGERÄT

- Das Kabel des Ladegeräts vom Stromnetz trennen.
- Reinigen Sie verunreinigte Kontakte mit einem trockenen, sauberen Tuch.

ZUSÄTZLICHE WARTUNGSINFORMATIONEN

Weitere Informationen zur Wartung der Sägekette, Führungsschiene und des Antriebskettenrads erhalten Sie im Wartungs- und Sicherheitshandbuch von OREGON® unter <http://oregonproducts.com/maintenance/manual.htm>.

FEHLERBEHEBUNG

Verwenden Sie diese Tabelle, um Hinweise auf mögliche Lösungen für Probleme mit der Kettensäge zu erhalten. Wenn das Problem mit den nachfolgenden Schritten nicht behoben wird, siehe Abschnitt „Garantie und Service“.

FEHLER	MÖGLICHE URSACHE	EMPFOHLENE MASSNAHMEN
Motor läuft nicht oder läuft mit Unterbrechungen	Kettenbremse eingelegt	Vor dem Start sicherstellen, dass der Handschutz in der hintersten Position ist (Kettenbremse gelöst). Die korrekte Handschutzposition ist dem Abschnitt „Starten der Säge“ in diesem Handbuch zu entnehmen.
	Akku ist entladen	Laden. Siehe „Aufladen des Akkupacks“ in diesem Handbuch.
	Auslösesperre ist nicht gedrückt	Die Drehzahlhebelsperre muss gedrückt werden. Siehe „Starten der Säge“ in diesem Handbuch.
	Akkupack ist nicht vollständig eingesetzt	Ablagerungen mit einem sauberen, trockenen Tuch oder einer nicht-leitenden Bürste vom Akkuanschluss und den Kontakten entfernen.
	Ablagerungen in der Seitenabdeckung	Den Akkupack entfernen, dann die Seitenabdeckung abnehmen und Ablagerungen entfernen.
Motor läuft, aber die Kette dreht sich nicht	Akkupack ist kalt	Den Akku über die minimale Betriebstemperatur von 0 °C hinaus erwärmen.
	Kette greift nicht in Antriebskettenrad ein	Die Kette wieder einbauen, sicherstellen, dass die Antriebsglieder der Kette vollständig auf dem Kettenrad sitzen. Installationsanweisungen siehe „Wartung und Reinigung“ in diesem Handbuch.
Kettenbremse rückt nicht ein	Umlenkrolle der Führungsschiene dreht sich nicht	Führungsschiene austauschen. Siehe „Ersatz abgenutzter Führungsschienen“ in diesem Handbuch.
	Ablagerungen verhindern die vollständige Bewegung des Handschutzes	Ablagerungen vom äußeren Mechanismus der Kettenbremse entfernen.
Kettensäge schneidet nicht richtig	Mögliche Fehlfunktion der Kettenbremse	Kontaktieren Sie unverzüglich eine autorisierte Service-Stelle. ⚠ WARNHINWEIS: DIE INBETRIEBNAHME EINER KETTENSÄGE OHNE FUNKTIONIERENDE KETTENBREMSE KANN ERNSTHAFT VERLETZUNGEN VERURSACHEN.
	Ungenügende Kettenspannung	Siehe „Anspannung der Kette“ in diesem Handbuch.
	Stumpfe Kette	Siehe „Schärfen mit PowerSharp®“ in diesem Handbuch.
	Kette verkehrt eingebaut	Siehe „Montage von Führungsschiene und Sägekette“ in diesem Handbuch.
	Verschlossene Kette	Sowohl Kette als auch Schleifstein ersetzen. Beide Teile sind für gleichzeitigen Verschleiß konzipiert.
	Trockene oder übermäßig gedehnte Kette	Den Ölstand kontrollieren. Bei Bedarf den Ölbehälter auffüllen. Siehe „Befüllung des Schienen- und Kettenölbehälters“ in diesem Handbuch. Auf ein verstopftes Ölsystem überprüfen. Die Führungsschiene sollte mit einer kleinen Menge Öl versorgt werden.
Ständiges Alarmsignal beim Betätigen des Auslösers	Kette nicht in Nut der Führungsschiene	Siehe „Montage von Führungsschiene und Sägekette“ in diesem Handbuch.
	Ständiger Gebrauch hat zur Überhitzung des Motors geführt	Lassen Sie die Säge abkühlen und setzen Sie dann den Schneidevorgang fort.
	Kettenbremse ist eingelegt	Vor dem Start sicherstellen, dass der Handschutz in der hintersten Position ist (Kettenbremse gelöst). Die korrekte Handschutzposition ist dem Abschnitt „Starten der Säge“ in diesem Handbuch zu entnehmen.

FEHLER	MÖGLICHE URSACHE	EMPFOHLENE MASSNAHMEN
Akkupack lädt nicht	Über-/Untertemperaturschutz des Akkupacks ist aktiviert	Dies kann auftreten, wenn die Säge kontinuierlich laufen gelassen wird oder hohen Umgebungstemperaturen ausgesetzt wird. Vor dem Aufladen warten, bis der Akkupack den zulässigen Temperaturbereich erreicht hat. Siehe „Akkupack und Ladegerät“ in diesem Handbuch.
	Kontakte am Akkupack oder Ladegerät sind verschmutzt oder beschädigt	Die Kontakte auf dem Akkupack und dem Ladegerät überprüfen. Falls notwendig, entsprechend den Anweisungen in diesem Handbuch reinigen. Den Akkupack in das Ladegerät einsetzen und sicherstellen, dass er richtig sitzt.
	Akkupack ist am Ende der Lebensdauer	Alle Akkus haben eine begrenzte Lebensdauer. Wenn der Akkupack mehr als zwei Jahre alt ist oder häufig wieder aufgeladen wurde, kann es an der Zeit sein, ihn zu ersetzen. Ersetzen Sie ihn nur mit dem Akku, der für die Kettensäge spezifiziert ist.
	Ladegerät defekt	Funktionskontrolle bei einem autorisierten Servicestandort durchführen lassen.
Geringe Schneidezeit pro Akkuladung	Stumpfe Kette	Siehe „Schärfen mit PowerSharp®“ in diesem Handbuch.
	Verschlossene Kette	Kette ersetzen. Lesen Sie den Abschnitt „Ersatz abgenutzter Ketten und Schleifsteine“.
	Trockene Kette	Den Ölstand kontrollieren. Bei Bedarf den Ölbehälter auffüllen. Siehe „Befüllung des Schienen- und Kettenölbehälters“ in diesem Handbuch.
	Übermäßig angespannte Kette	Siehe „Anspannung der Kette“ in diesem Handbuch.
	Unsachgemäße Schneidetechnik	Beachten Sie die Hinweise im Abschnitt „Schneiden“ in diesem Handbuch.
	Ablagerungen in der Seitenabdeckung	Den Akkupack entfernen, dann die Seitenabdeckung abnehmen und Ablagerungen entfernen.
Blinkendes orangefarbenes Licht auf der LED-Ladestandsanzeige	Akkupack nicht vollständig aufgeladen	Laden. Siehe „Akkupack und Ladegerät“ in diesem Handbuch.
	Kurzschluss des Ladegeräts, Überspannung im Ladegerät, Überspannungslimit, unterbrochener Stromkreis am Akkupack oder Lade-/Vorlade-Zeitsperrefehler	<ol style="list-style-type: none"> 1. Stellen Sie sicher, dass das Ladekabel an das Ladegerät und an eine Steckdose angeschlossen ist. 2. Sicherstellen, dass das Ladegerät die korrekte Spannung erhält. 3. Laden Sie einen anderen für dieses Ladegerät zugelassenen Akkupack auf. Tritt das Problem immer noch auf, Funktionskontrolle bei einem autorisierten Servicestandort durchführen lassen.

TECHNISCHE DATEN UND KOMPONENTEN

⚠ WARNHINWEIS: DIE VERWENDUNG VON IN DIESER ANLEITUNG NICHT EMPFOHLENE ERSATZTEILEN ERHÖHT DIE VERLETZUNGSGEFAHR. AUSSCHLIESSLICH DIE IN DIESER ANLEITUNG BESCHRIEBENEN SCHNEIDEEINRICHTUNGEN VERWENDEN.

ERSATZKOMPONENTEN		TEILENUMMER	
FÜHRUNGSSCHIENE	35 cm	140SDEA041	
	40 cm	160SDEA041	
SÄGEKETTE UND STEIN, POWERSHARP®	35 cm 52 KETTENTRIEBGLIED	560507	
	40 cm 56 KETTENTRIEBGLIED	560510	
ALTERNATIVE SÄGEKETTE	35 cm 52 KETTENTRIEBGLIED	OREGON® S52	
	40 cm 56 KETTENTRIEBGLIED	OREGON® S56	
AKKUPACK, MODELL B600E		562391	
AKKUPACK, MODELL B400E		548206	
LADEGERÄT MIT KABEL, MODELL C600		EU - 554933 UK - 554872 AU/NZ - 560663	
SCHNELLLADEGERÄT MIT KABEL, MODELL C750		EU - 558697 UK - 558698 AU/NZ - 558699	
LADEGERÄT, MODELL C600			
EINGANG	100-240 V~ 50-60 Hz 60 W		
EINGANG (NUR USA UND KANADA)	120 V~ 60 Hz 60 W		
AUSGANG	41,5 V=== 1,25 A		
NETZKABEL	US/CAN Teilenummer: 546636 EU Teilenummer: 547383 UK Teilenummer: 547384 AU/NZ Teilenummer: 560663		
AKKUPACK			
TYP	LITHIUM-IONEN		
BETRIEBSTEMPERATUREN	0 °C bis 40 °C		
MODELL	NENNKAPAZITÄT	NENNSPANNUNG	C600 LADEZEIT (CA.)
B600E	4,0 Ah/144 Wh	+36 V (Gleichspannung)	210 MINUTEN
B400E	2,40 Ah/89 Wh	+37 V (Gleichspannung)	120 MINUTEN
B500S	1,25 Ah/47 Wh	+37 V (Gleichspannung)	60 MINUTEN
KETTENSÄGE			
ÖLVOLUMEN	120 ml		
FÜHRUNGSSCHIENEN- UND KETTENÖL	DIE MARKE OREGON®		
TROCKENGEWICHT MIT B400E	5,9 kg		
LEERGEWICHT OHNE AKKU, FÜHRUNGSSCHIENE UND KETTE	3,8 kg		
SCHALLLEISTUNGSPEGEL	100 dB (K = 2,5 dB)		
VIBRATION	0,794 m/s ² (VORDERER GRIFF) 1,891 m/s ² (HINTERER GRIFF)		
MAX. FÜHRUNGSSCHIENENLÄNGE	40 cm		
KETTENTEILUNG	3/8 Zoll NIEDRIGPROFIL - 91		
KETTENDICKE	1,3 mm		
ZAHNKRANZ	6		
KETTENGESCHWINDIGKEIT OHNE LAST	14,2 m/s		

GARANTIE UND SERVICE

GARANTIE

Blount, Inc. gewährt auf alle registrierten OREGON® Akku-Werkzeuge und Ladegeräte eine Garantie von drei (3) Jahren und auf alle registrierten OREGON® Akkupacks eine Garantie von zwei (2) Jahren ab dem ursprünglichen Kaufdatum. Auf alle registrierten OREGON® Akku-Werkzeuge, Akkupacks und Ladegeräte gibt es eine Garantie von zwei (2) Jahren für den kommerziellen Gebrauch. Diese beschränkte Garantie gilt für unter der Marke OREGON® Akku-Werkzeugsystem hergestellte Produkte. Während der Garantiezeit wird Blount ausschließlich für den Originalkäufer Produkte oder Teile entweder kostenlos reparieren oder nach eigenem Ermessen ersetzen, wenn sich bei einer von Blount durchgeführten Prüfung herausstellt, dass sie Material- und/oder Verarbeitungsfehler aufweisen. Der Käufer trägt die Verantwortung für sämtliche Transport- und Ausbaurkosten in Bezug auf Teile, die gemäß dieser Garantie zum Ersatz eingeschickt werden.

Um Ihr Produkt zu registrieren, rufen Sie den Abschnitt „Support“ auf OregonCordless.com auf.

INFORMATIONEN ZU WARTUNG UND KUNDENDIENST

Besuchen Sie uns im Internet unter **OregonCordless.com**, um Informationen zu Servicestandorten zu erhalten oder kontaktieren Sie unsere Kundendienstabteilung bzgl. Hilfestellung, zusätzlicher technischer Beratung, Reparatur, Ersatzteilen oder zur Registrierung des Produkts. Die länderspezifischen Telefonnummern finden Sie in diesem Handbuch im Abschnitt „Kundenservice international“.

Aus Sicherheitsgründen bitte nur echte Werkersersatzteile für die Kettensäge verwenden. Das Personal unseres Wartungszentrums kann Ihnen fachgerechte Unterstützung und Hilfestellung in Bezug auf Einstellung, Reparatur und Ersatz aller OREGON® Akku-Werkzeugsystem-Produkte geben.

EG-KONFORMITÄTSERKLÄRUNG

Blount International Inc.

4909 SE International Way, Portland Oregon, USA

Basierend auf der EG-Baumusterprüfung, durchgeführt von der TÜV Rheinland LGA Products GmbH (NB 0197)

**BESTÄTIGT HIERMIT, DASS DAS/DIE FOLGENDEN PRODUKT(E)**

Maschinenart:	Akku-betriebene Kettensäge
Marke:	OREGON®
Modell:	CS300

DEN ANFORDERUNGEN IN FOLGENDEN EUROPÄISCHEN RICHTLINIEN UND/ODER NORMEN ENTSPRECHEN ODER DIESE ÜBERTREFFEN:

Maschinenrichtlinie:	2006/42/EC
Lärmschutzrichtlinie:	2000/14/EC (Anhang V) Gemessene LPA = 86 dB Berechnete LWA = 97 dB Messunsicherheit LWA = 2,5 dB Garantierte LWA = 100 dB
EMC: Tragbare Elektrowerkzeuge	2004/108/EC
RoHS-Richtlinie	2002/95/EC
PAH's-Richtlinie	2005/69/EC
REACH-Richtlinie	1907/2006
WEEE-Richtlinie	2006/96/EC
Sicherheitsnorm(en)	IEC/EN 60745-1, -2-13
EG-Baumusterprüfbescheinigungsnummer:	12KFW1310-02

Firmenkontakt:

Kevin Cyrus
Manager Produktsicherheit & Compliance
Blount International Inc.
Telefon: 001.503.653.4403
Fax: 001.503.653.4393

Ort: Portland, Oregon, USA
Datum: 13. August 2014

Kontaktperson für technische Unterlagen in Europa:

Marnix Kuypers
Blount, Europe S.A.
Rue Emile Francqui, 5
1435 Mont-Saint-Guibert
Belgien



INNEHÅLL

SYMBOLER OCH MÄRKNINGAR	121
MOTORSÅGSNAMN OCH -TERMER	122
PRODUKTIDENTIFIKATION	123
SÄKERHETSREGLER	124
ALLMÄNNA SÄKERHETSVARNINGAR – ELVERKTYG	124
SÄKERHET PÅ ARBETSOMRÅDET	124
ELSÄKERHET	124
PERSONLIG SÄKERHET	125
ANVÄNDNING OCH SKÖTSEL AV ELVERKTYG	125
ANVÄNDNING OCH SKÖTSEL AV BATTERIDRIVET VERKTYG	126
SERVICE	126
MOTORSÅGENS SÄKERHETSVARNINGAR	126
FÖRVARING, TRANSPORT OCH AVFALLSHANTERING	130
BATTERIETS SÄKERHET	131
LADDARENS SÄKERHET	132
UPPACKNING OCH MONTERING	133
KONTROLLERA FRÄMRE HANDSKYDDETS LÄGE	133
FYLLA PÅ SVÄRDET OCH KEDJANS OLJEBEHÅLLARE	134
MONTERING AV SVÄRD OCH SÅGKEDJA	135
SPÄNNA SÅGKEDJAN	136
ANVÄNDNING AV SÅGEN	138
BATTERIPAKET OCH LADDARE	138
ALLMÄN ANVÄNDNING	140
KAPA	141
FILA MED POWERSHARP®	146
UNDERHÅLL OCH RENGÖRING	147
KONTROLL	147
SPÄNNA SÅGKEDJAN	148
BYTA UT SLITEN SÅGKEDJA OCH FILSTEN	148
UNDERHÅLLA SÅGSVÄRDET	149
BYTA UT SLITET SÅGSVÄRD	149
UTBYTE AV SLITET KEDJESPÄNNARHJUL	150
BYTA UT DRIVHJULET	150
RENGÖRING	151
BATTERIPAKET	151
LADDARE	151
YTTERLIGARE UNDERHÅLLSINFORMATION	151
FELSÖKNING	152
SPECIFIKATIONER OCH KOMPONENTER	154
GARANTI OCH SERVICE	155
EU-FÖRSÄKRAN OM ÖVERENSSTÄMMELSE	156
NATIONELL KUNDTJÄNST	727

SYMBOLER OCH MÄRKNINGAR

Dessa symboler och etiketter återfinns på motorsågen, batteriet och laddaren.

SYMBOL	NAMN	FÖRKLARING
	SÄKERHETSVARNING	INDIKERAR ATT TEXT SOM FÖLJER BESKRIVER EN SÄKERHETSRIK ELLER VARNING.
	LÄS ANVISNINGARNA	BRUKSANVISNINGEN INNEHÅLLER VIKTIG SÄKERHETS- OCH DRIFTSINFORMATION. LÄS OCH FÖLJ ALLA ANVISNINGAR NOGGRANT.
	BÄR SKYDDSGLASÖGON	BÄR SKYDDSGLASÖGON NÄR DU ANVÄNDER MOTORSÅGEN.
	BÄR HÖRSELSKYDD	BÄR HÖRSELSKYDD NÄR DU ANVÄNDER MOTORSÅGEN.
	BÄR SKYDDSHANDSKAR	BÄR HANDSKAR NÄR DU ANVÄNDER MOTORSÅGEN OCH NÄR DU HANTERAR SÅGKEDJAN.
	BÄR HUVUDSKYDD	BÄR HUVUDSKYDD NÄR DU ANVÄNDER MOTORSÅGEN.
	BÄR LÅNGBYXOR	BÄR LÅNGA BYXOR NÄR DU ANVÄNDER MOTORSÅGEN.
	BÄR SKYDDSSKOR	BÄR LÄMPLIGA ARBETSKÄNGOR MED HEL TÅ NÄR DU ANVÄNDER MOTORSÅGEN.
	BULLERNIVÅ	BULLERNIVÅN ÄR 100 dB.
	VARNING FÖR KAST	KAST KAN ORSAKA ALLVARLIGA SKADOR.
	KONTAKT MED NOSHJULET	UNDBIK KONTAKT MED NOSHJULET.
	MOTORSÅGENS KASTVINKEL	UTFORMAD FÖR ATT ANVÄNDAS MED SÅGKEDJA MED LÅGT KAST.
	TVÅHANDSGREPP	HÅLL SÅGEN MED BÅDA HÄNDERNA.
	ENHANDSGREPP	HÅLL INTE SÅGEN MED BARA EN HAND.
	ANVÄND INTE P STEGAR	STÅ ALDRIG PÅ EN STEGE MEDAN DU ANVÄNDER MOTORSÅGEN.
	FÖRBRÄNN INTE	KASTA EJ I ÖPPEN ELD.
	KASTA EJ	KASTA INTE PRODUKTEN BLAND HUSHÅLLSSOPORNA. LÄMNA DEN TILL ÅTERVINNING.
	ENDAST FÖR INOMHUSBRUK	LADDAREN ÄR ENDAST AVSEDD FÖR INOMHUSBRUK.
	DRIFTTEMPERATUR	BATTERIPAKETET FÅR ENDAST ANVÄNDAS VID TEMPERATURER MELLAN 0 °C OCH 40 °C.
	KAPVERKTYG	KAPVERKTYG. RÖR INTE KEDJAN UTAN ATT FÖRST STÅNGA AV MOTORSÅGEN GENOM ATT TA BORT DESS BATTERI.
	TA UR BATTERIET	TA UR BATTERIET INNAN NÅGOT UNDERHÅLL UTFÖRS.
	TA UR BATTERIET FÖRE TRANSPORT	TA UR BATTERIET FRÅN MOTORSÅGEN INNAN DEN FÖRVARAS, TRANSPORTERAS ELLER KASSERAS.

MOTORSÅGSNAMN OCH -TERMER

Automatisk smörjare: Systemet som automatisk smörjer sågsvärdet och sågkedjan.

Avtryckarsäkring: Säkring som förhindrar oavsiktlig aktivering av utlösaren tills den manuellt trycks av.

Bakre handskydd: En konstruktion på den högra nederdelen av det bakre handtaget som skyddar användaren i händelse av att sågkedjan går av eller spårar ut.

Bakre handtag: Stödhandtaget på fram- eller baksidan av sågen som är avsett att hållas i höger hand.

Drivhjul: Den tandade delen som driver sågkedjan.

Drivlänk: Sågkedjans fenformade länkar som passar i sågsvärdets spår.

Effektiv skärlängd: Det ungefärliga avståndet från sågens framsida till svärdets topp, inklusive sågkedjan med spännaren i mellanläge.

Fällskär: Det sista skäret när man faller träd som görs från motsatta sidan av trädet från riktskåret.

Fästskruv: Den gängade utskjutningen på inriktningsslänsen som träs igenom hålet i sågsvärdet.

Framre handskydd: En konstruktion mellan motorsågens främre handtag och sågsvärdet som även fungerar som en aktiveringsmekanism för kedjebromsen.

Framre handtag: Handtaget på eller nära motorsågens framsida som är avsett att hållas i vänsterhanden.

Gasreglaget: En anordning som slår på och stänger av motorsågen.

Inriktningssläns: Utskjutningen på sågsvärdspattan som går in i hålet på sågsvärdet.

Kast: En snabb bakåt- eller uppåtriktad rörelse med sågsvärdet som sker när sågkedjan nära sågsvärdets spets kommer i kontakt med ett föremål (såsom en stock eller gren) eller när träet sluter sig och fångar sågkedjan i ett skär.

Kedja med lågt kast: En kedja som överensstämmer med kraven för lågt kast i ANSI B175.1 och CSA Z62.3.

Kedjans delning: Avståndet mellan tre på varandra följande nitskallar på sågkedjan delat med två, anges av delnumret som finns stämplat på drivlänkarna.

Kedjebroms: Stoppar eller låser sågkedjan, aktiveras manuellt eller automatiskt vid kast.

Kedjefång: Håller kvar sågkedjan om den bryts eller spårar ur.

Kedjespännarhjul: Ett kugghjul monterat på sågsvärdet som justerar sågkedjans spänning om man vrider på det.

Kedjespännarring: Ringen runt frigörningsknappen på sidohölet som justerar kedjans spänning om man vrider på den.

Motorsågens drivenhet: En motorsåg utan sågkedja och sågsvärd.

Riktskär: En trekantig skåra i ett träd som bestämmer åt vilket håll det faller.

Sågkedja: En längd kedja med skärande tänder som skär igenom träet och drivs av drivenheten samt stöds av sågsvärdet. Kallas ofta helt enkelt för "kedjan".

Sågsvärd med minskat kast: Ett sågsvärd vars maximala noshjulsradie överensstämmer med ANSI B175.1 och CSA Z62.3 och som har uppvisat en betydande kastminskning.

Sågsvärd: En konstruktion med ett spår som leder sågkedjan. Kallas ofta helt enkelt för "svärdet".

Sågsvärdshål: Den utskurna delen av sågsvärdet som träs över inriktningsslänsen och fästskruven.

Sågsvärdspattan: Monteringsplattan på drivenheten som säkerställer att sågsvärdet är korrekt inriktat.

Sågsvärdsskydd: Plasthölet som skyddar sågsvärdet och sågkedjan när motorsågen inte används.

Säkerhetszon för åskådare: En cirkel med en radie på 6 m runt användaren där det inte får finnas åskådare, barn eller husdjur.

Sidohölje: Plasthölet på drivenheten som täcker kedjedrevet och kedjespännarhjulet som tas av och monteras med ratten på sidoskyddet.

Slitagedelar: Delar såsom sågkedjan och sågsvärdet som slits vid användning och kan bytas ut av användaren.

Spårbredd: Drivlänkens tjocklek där den går ner i svärdsspåret, anges av delnumret som finns stämplat på drivlänkarna.

Spikbuffert: En anordning som monteras på sågens framsida och fungerar som en svängpunkt vid kontakt med träd eller stockar för att underlätta sågandet.

PRODUKTIDENTIFIKATION

LÄR KÄNNA MOTORSÄGEN

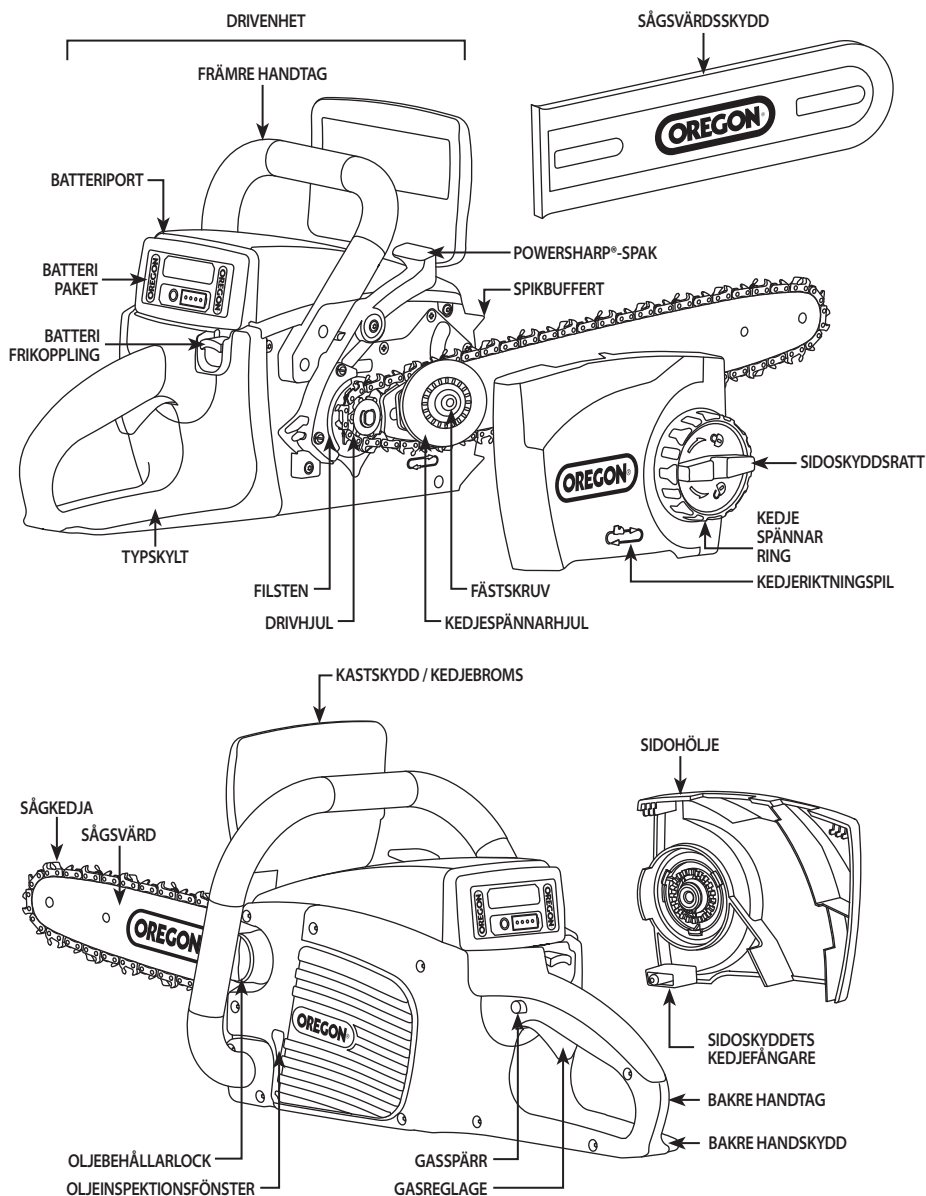

OBS: Se "Uppackning och montering" för en lista över artiklar som ingår.

INLEDNING

Denna motorsåg är utformad för lättare arbete vid enstaka tillfällen. Den är inte utformad för att fälla stora träd eller kapa tjocka stockar. Denna motorsåg är inte utformad för trädvård. Kapa inte träd eller timmer med en större diameter än motorsågens effektiva skärlängd på 38 cm.

SÄKERHETSREGLER

ALLMÄNNA SÄKERHETSVARNINGAR – ELVERKTYG

⚠ Varning: LÄS ALLA SÄKERHETSVARNINGAR OCH ANVISNINGAR. ELEKTRISK STÖT, BRAND OCH/ELLER ALLVARLIG PERSONSKADA KAN BLI FÖLJDEN OM DU INTE FÖLJER VARNINGAR OCH ANVISNINGAR.



SPARA ALLA VARNINGAR OCH ANVISNINGAR FÖR FRAMTIDA REFERENS. TERMEN "ELVERKTYG" I VARNINGARNA AVSER DET ELDRIVNA (MED SLADD) ELVERKTYGET ELLER DET BATTERIDRIVNA (SLADDLÖSA) ELVERKTYGET.

SÄKERHET PÅ ARBETSOMRÅDET

- Håll arbetsområdet rent och väl upplyst. Röriga eller mörka områden bjuder in till olyckor.
- Använd inte elverktyg i explosiva miljöer, t.ex. i närheten av lättantändliga vätskor, gaser eller damm. Elverktyg skapar gnistor som kan göra att dammet eller ångorna fattar eld.
- Håll barn och åskådare på avstånd vid arbete med elverktyg. Distractioner kan leda till att du tappar kontrollen.

ELSÄKERHET

- Elverktygets stickkontakt måste vara av rätt typ för eluttaget. Försök aldrig modifiera en stickkontakt. Använd inte någon typ av uttagsadapter tillsammans med jordat elverktyg. Icke-modifierad stickkontakt som passar för uttaget innebär mindre risk för elektrisk stöt.
- Undvik kroppskontakt med jordade ytor, såsom rör, element, spisar och kylskåp. Det föreligger ökad risk för elektrisk stöt om din kropp är jordad.

- Utsätt inte elverktyg för regn eller väta. Vatten som tränger in i ett elverktyg ökar risken för elektrisk stöt.
- Hantera elsladden så att den inte skadas. Använd aldrig sladden för att hänga upp, dra eller koppla ur elverktyget. Utsätt inte sladden för hög värme, olja, skarpa kanter eller rörliga delar. Skadad eller intrasslad kabel ökar risken för elektrisk stöt.
- När elverktyg används utomhus måste förlängningssladden vara anpassad till utomhusbruk. Användning av sladd för utomhusbruk minskar risken för elektrisk stöt.
- Om elverktyget måste användas på en fuktig plats ska jordfelsbrytare användas. En jordfelsbrytare minskar risken för elektriska stötar.

PERSONLIG SÄKERHET

- **Var uppmärksam, se på vad du gör och använd sunt förnuft när du använder ett elverktyg. Använd aldrig ett elverktyg om du är trött eller påverkad av droger, alkohol eller medicin. Ett ögonblick av förlorad uppmärksamhet kan leda till allvarliga personskador.**
- **Använd personlig skyddsutrustning. Bär alltid skyddsglasögon.** Skyddsutrustning såsom andningsskydd, halkfria säkerhets skor, hjälm och hörselskydd minskar risken för personskador under normala omständigheter.
- **Förhindra oavsiktlig start. Se till att knappen är i av-läge innan du ansluter till strömkälla och/eller batteripaket, lyfter upp eller bär verktyget. Det medför stor risk för olyckor att bära elverktyg med fingret på startknappen eller att aktivera elverktyg när knappen är i på-läge.**
- **Avlägsna eventuell justeringsnyckel eller skiftnyckel innan elverktyget slås på.** En nyckel som lämnas fäst vid en roterande del av elverktyget kan leda till personskada.
- **Sträck dig inte för långt. Stå stadigt och se till att ha ordentligt fotfäste (fig. 1).** Detta ger dig bättre kontroll över elverktyget i oväntade situationer.

FIG. 1

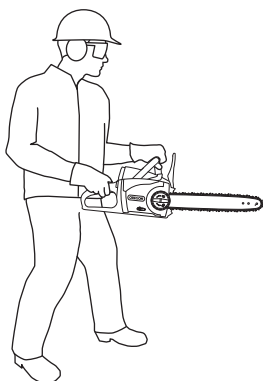

- **Använd lämpliga kläder. Bär inte löst sittande kläder eller smycken. Håll hår, kläder och handskar på avstånd från rörliga delar. Löst sittande kläder, smycken eller långt hår kan fastna i rörliga delar.**
- **Om det finns enheter för anslutning av dammextraktion och -uppsamling så måste du kontrollera att dessa ansluts och används på ett korrekt sätt. Användning av dammuppsamling kan minska dammrelaterade faror.**

ANVÄNDNING OCH SKÖTSEL AV ELVERKTYG

- **Tvinga inte elverktyget. Använd rätt elverktyg för ditt syfte. Det rätta elverktyget gör jobbet bättre och säkrare för det syfte det är konstruerat.**
- **Använd inte elverktyget om av/på-knappen inte fungerar. Elverktyg som inte svarar på sådan knapptryckning är farligt och måste repareras.**
- **Koppla bort stickkontakten från eluttaget och/eller batteripaketet från elverktyget innan du gör några justeringar, byter tillbehör eller placerar elverktyget för förvaring. Sådana förebyggande säkerhetsåtgärder minskar risken för att elverktyget startas oavsiktligen.**
- **Förvara elverktyg som inte används utom räckhåll för barn och låt inte personer utan kunskap om elverktyget eller dessa anvisningar använda det. Elverktyg är farliga i händerna på ovana användare.**
- **Underhåll av elverktyg. Kontrollera så att rörliga delar inte sitter fast eller är felriktade samt att inga delar är trasiga eller andra problem som kan påverka driften av elverktyg. Ett skadat elverktyg ska repareras innan det används. Dåligt underhållna elverktyg orsakar många olyckor.**

- **Håll kapverktyg vassa och rena.** Korrekt underhållna kapverktyg med vassa kapytor löper mindre risk att fastna och är lättare att kontrollera.
- **Använd elverktyget, tillbehör och verktygsinsatser i enlighet med dessa anvisningar med hänsyn till arbetsförhållanden och arbetet som ska utföras.** Annan användning av elverktyget än de avsedda kan leda till en farlig situation.

ANVÄNDNING OCH SKÖTSEL AV BATTERIDRIVET VERKTYG

- **Ladda endast med den laddare som har specificerats av tillverkaren.** En laddare avsedd för en typ av batteripaket kan utgöra en brandrisk om den används med ett annat batteripaket.
- **Använd motorsågen endast med därför avsedda batteripaket.** Användning av andra batteripaket kan leda till personskador eller brand.
- **När batteripaketet inte används ska det inte förvaras tillsammans med föremål som häftklamrar, gem, mynt, spikar, skruvar eller andra små metallföremål som kan leda ström mellan batteripaketets metallkontakter.** Kortslutning av batterikontakterna kan orsaka brännskador eller brand.
- **Om batteriet skadas kan vätska börja läcka. Undvik kontakt med den.** Spola med vatten om kontakt med vätskan inträffar. Sök läkare om vätskan kommer i kontakt med ögonen. Batterivätskan kan orsaka irritation eller brännskador.
- **Montera inte isär och försök inte reparera motorsågen, laddaren eller batteripaketet.** Det kan leda till elektrisk stöt.

SERVICE

Låt en kvalificerad reparatör serva elverktyget med endast identiska originaldelar. Detta garanterar att elverktyget behåller säkerheten.

MOTORSÅGENS SÄKERHETSVARNINGAR

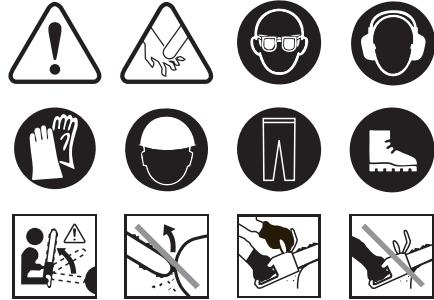

- **Håll alla kroppsdelar borta från sågkedjan när motorsågen är igång.** Innan du startar motorsågen måste du se till att kedjan inte är i kontakt med något. Minsta ouppmärksamhet medan du använder motorsågen kan leda till att sågkedjan trasslas in i kläderna eller kroppen.
- **Håll alltid motorsågen med höger hand på det bakre handtaget och vänster hand på det främre handtaget.** Om du håller händerna på motsatt sätt ökar risken för personskador, så gör aldrig det. OBS: För motorsågar utformade med svärdet på vänster sida är placeringen av höger hand och vänster hand ombytta.
- **Bär alltid skyddsglasögon och hörselskydd. Vidare skyddsutrustning för huvudet, händerna, benen och fötterna rekommenderas.** Lämplig skyddsklädsel minskar skador på grund av flygande skräp eller oavsiktlig kontakt med sågkedjan.
- **Använd inte motorsågen medan du befinner dig i ett träd.** Att använda motorsågen i ett träd kan leda till personskador.
- **Ha alltid bra fotfäste och använd bara motorsågen om du står på stadigt, säkert och plant underlag.** Halt eller ostadigt underlag kan leda till att du tappar balansen eller förlorar kontrollen över motorsågen.
- **Följ OREGON®:s instruktioner för hur du skärper och underhåller sågkedjan.** Att minska underställningens höjd kan leda till ökat kast.

⚠ FARA: KONTAKT MED SÅGKEDJAN I RÖRELSE ORSAKAR ALLVARLIGA PERSONSKADOR. HÅLL HÄNDER OCH KROPPSDELAR BORTA FRÅN SÅGKEDJA I RÖRELSE.

⚠ FARA: KONTAKT MED ELEKTRISKA LEDNINGAR UNDER ANVÄNDNING KAN GÖRA ATT VERKTYGETS METALLDELAR BLIR STRÖMFÖRANDE OCH LEDA TILL ALLVARLIGA PERSONSKADOR. HÅLL ALLTID MOTORSÅGEN I DE ISOLERADE GREPPYTORNA VID ANVÄNDNING.

⚠ VARNING: ANVÄNDNING AV FELAKTIGT MONTERAD MOTORSÅG KAN LEDA TILL ALLVARLIGA PERSONSKADOR. ANVÄND ENDAST DETTA VERKTYG EFTER KORREKT MONTERING ENLIGT "UPPACKNING OCH MONTERING" I DENNA BRUKSANVISNING.

⚠ VARNING: ÖGONBLICK AV OUPPMÄRKSAMHET UNDER ANVÄNDNING AV MOTORSÅGEN KAN LEDA TILL ALLVARLIGA PERSONSKADOR. FÖRE START AV MOTORSÅGEN, MINIMERA ALLA DISTRAHERANDE MOMENT, HÅLL KROPPSDELAR PÅ AVSTÅND FRÅN SÅGKEDJAN OCH SE TILL ATT KEDJAN INTE ÄR I KONTAKT MED NÅGOT FÖREMÅL.

⚠ VARNING: MANÖVRERING AV MOTORSÅGEN MED EN HAND KAN MEDFÖRA PERSONSKADOR. ANVÄND BÅDA HÄNDERNA FÖR ATT MANÖVRERA MOTORSÅGEN (SE FIG. 2).

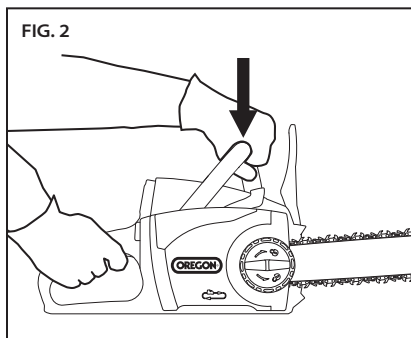

⚠ VARNING: FLYGANDE SPÅN ELLER OAVSIKTLIG KONTAKT MED SÅGKEDJAN KAN MEDFÖRA PERSONSKADOR. BÄR ALLTID SKYDDSTRUSTNING FÖR HUVUD, ÖRON, HÄNDER, BEN OCH FÖTTER.

⚠ VARNING: SKAPA EN SÄKERHETSZON FÖR ÅSKÅDARE PÅ 6 m INNAN UTRUSTNINGEN ANVÄNDS. SÄKERHETSZONEN FÖR ÅSKÅDARE ÄR EN CIRKEL MED EN RADIE PÅ 6 m RUNT ANVÄNDAREN DÅR DET INTE FÅR FINNAS ÅSKÅDARE, BARN ELLER HUSDJUR. (FIG. 3).

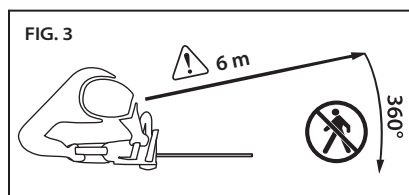

⚠ VARNING: SPÄNDA GRENAR KAN PISKA ANVÄNDAREN ELLER GÖRA ATT KONTROLLEN FÖRLORAS ÖVER MOTORSÅGEN OCH ORSAKA PERSONSKADOR. Se alltid upp för spända grenar som då de kapas kan piska användaren eller motorsågen.

⚠ VARNING: FELAKTIG KEDJESTRÄCKNING ELLER KEDJESMÖRJNING KAN ÖKA RISKEN FÖR PERSONSKADA PÅ GRUND AV KAST. FÖLJ ALLTID ANVISNINGARNA I "STRÄCKNING AV SÅGKEDJAN" I DENNA BRUKSANVISNING.

⚠ VARNING: VÅTA ELLER OLJIGA GREPPYTOR KAN ORSAKA FÖRLORAD KONTROLL ÖVER VERKTYGET OCH MEDFÖRA PERSONSKADOR. HÅLL ALLTID HANDTAGEN TORRA RENA OCH FRIA FRÅN OLJA OCH FETT.

⚠ VARNING: ANVÄNDNING AV MOTORSÅGEN FÖR ANNAT ÄNDAMÅL ÄN DEN ÄR AVSEDD FÖR KAN MEDFÖRA RISKER. MOTORSÅGEN ÄR AVSEDD ENDAST FÖR KAPNING AV MINDRE TRÄSTYCKEN.

▲ VARNING: SÄTT ALLTID PÅ SVÄRDSKYDDET OCH HÅLL HÄNDER OCH FINGRAR PÅ AVSTÅND FRÅN STARTREGLAGET UNDER TRANSPORT FÖR ATT FÖRHINDRA OAVSIKTIG KONTAKT MED SÅGKEDJAN (FIG. 4).

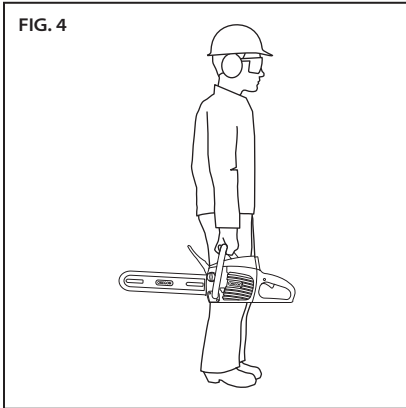

▲ VARNING: LÅNG TIDS ANVÄNDNING AV ELVERKTYG HAR VISAT SIG ORSAKA VASKULÄRA, MUSKULÄRA ELLER NEUROLOGISKA RUBBNINGAR (SÅ SOM "VITA FINGRAR" AV VIBRATIONER ELLER RAYNAUDS SYNDROM). FÖLJ DESSA ANVISNINGAR FÖR ATT MINSKA RISKEN FÖR PERSONSKADOR:

- BÄR HANDSKAR OCH HÅLL HÄNDER OCH KROPP VARMA.
- HÅLL MOTORSÅGEN I ETT FAST GREPP, MEN ANVÄND INTE FÖR MYCKET TRYCK UNDER LÄNGRE PERIODER. LÅT MOTORSÅGEN GÖRA ARBETET.
- SE TILL ATT KAPSYSTEMET ÄR KORREKT UNDERHÅLLET.
- TA TÄTA PAUSER.

VIBRATIONERNA UNDER NORMAL ANVÄNDNING KAN AVVIKA FRÅN DE ANGIVNA VÄRDENA I BRUKSANVISNINGEN BEROENDE PÅ VILKET MATERIAL SOM KAPAS, KAPNINGSSYSTEMETS UNDERHÅLL OCH ANDRA FAKTORER.

- Om du kapar en sträckt gren, se upp om den piskar tillbaka. När spänningen i träfibrerna frigörs kan sträckta grenar piska användaren och/eller göra att denne förlorar kontrollen över motorsågen.
- Var väldigt försiktig när du kapar buskar eller unga träd. De fina fibrerna kan fånga sågkedjan och piska mot dig eller dra omkull dig.
- Bär motorsågen i det främre handtaget med motorsågen avslagen och vänd bortåt från kroppen. Använd alltid svärdskyddet när du transporterar eller förvarar motorsågen. Korrekt bruk av motorsågen minskar risken för oavsiktlig kontakt med sågkedjan i rörelse.
- Följ instruktionerna för att smörja motorsågen, spänna kedjan och byta ut tillbehör. Felaktigt smörjd eller spänd kedja kan brista eller öka risken för kast.
- Håll handtagen rena och fria från olja och fett. Feta och oljiga handtag är glatta och gör att du förlorar kontrollen över motorsågen.
- Skär endast trä. Använd inte motorsågen till annat än vad som är avsett. Använd till exempel inte motorsågen för att skära i plast, murverk eller byggnadsmaterial i annat än trä. Annan användning av motorsågen än de avsedda kan leda till en farlig situation.
- Använd båda händerna för att manövrera motorsågen.
- Arbetsstycket, svärdet och kedjan kan vara varma efter användning. Bär handskar för att undvika brännskador.
- Använd lämpliga tillbehör och se till att de inte är skadade, är av tillräcklig styrka och säkert placerade. Använd tillbehör endast i de ändamål de är avsedda för.

ORSAKER TILL OCH HUR ANVÄNDAREN KAN FÖRHINDRA KAST



Kast kan uppstå när noshjulet eller sågsvärdet spets kommer i kontakt med ett föremål eller om träet sluter sig runt och nyper fast sågkedjan.

Vid kontakt med svärdets nos kan i vissa fall en extrem bakåtriktad kraft uppstå vilket kastar sågsvärdet bakåt mot användaren.

Att nypa fast sågkedjan längs med sågsvärdet spets kan snabbt knuffa sågsvärdet bakåt mot användaren.

I båda fallen riskerar du att förlora kontrollen över sågen, vilket kan leda till allvarliga personskador. Förlita dig inte enbart på sågens säkerhetsanordningar. När du använder en motorsåg finns det vissa åtgärder du bör vidta för att undvika olyckor och personskador.

Kast uppstår på grund av felaktig användning och/eller felaktiga användningsmetoder och -förutsättningar och kan undvikas genom att vidta nedanstående försiktighetsåtgärder:

- **Håll motorsågen i ett säkert grepp med tummen och fingrarna runt handtagen, ha båda händerna på sågen och se till att hålla kroppen och armarna så att du kan stå emot kraften bakom ett kast.**
Kastets kraft kan kontrolleras av användaren om rätt försiktighetsåtgärder vidtas. Släpp inte taget om motorsågen.
- **Sträck dig inte för långt och kapa aldrig ovanför axelhöjd. Detta hjälper till att undvika att spetsen kommer i kontakt med något och ger dig mer kontroll över motorsågen i oförväntade situationer.**
- **Använd endast utbytessvärd och -kedjor är specificerade av OREGON®.**
Felaktiga utbytessvärd och -kedjor kan leda till att kedjan brister och öka risken för kastsador.

- **Följ OREGON®:s instruktioner för hur du skärper och underhåller sågkedjan.**
Att minska underställningens höjd kan leda till ökat kast.

SÅGENS KASTSÄKERHETSANORDNINGAR

⚠ Fara: FÖRSÖK ALDRIG MODIFIERA ELLER KOPPLA UR KEDJEBROMSEN.

⚠ Fara: ANVÄND ENDAST RESERVSVÄRD OCH -KEDJOR SOM ANGES AV OREGON®. *Felaktiga reservsvärd och -kedjor kan leda till att kedjan brister och öka risken för kastsador.*

KEDJEBROMS

Motorsågen är utrustad med en kedjebroms som stoppar både motorn och kedjans rörelse vid kast (fig. 5). Kedjebromsen kan aktiveras genom att röra det främre handskyddet framåt samtidigt som sågen roterar bakåt vid kast. Den kan även aktiveras av tröghetsmomentet som genereras av kastet.

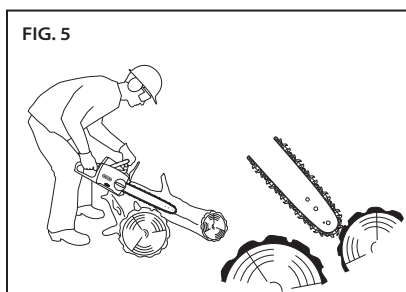

KEDJA

Sågen levereras med en sågkedja som uppfyller krav för reducering av kast enligt ANSI B175.1 efter test på ett representativt urval av motorsågar. För reservkedjor, se "Specifikationer och komponenter" i denna bruksanvisning.

SVÄRD

Sågen är utrustad med ett sågsvärd med minskat kast vars noshjul har en liten radie. Noshjul med liten radie har lägre kastpotential än svärd med samma storlek fast med en större noshjulsradie.

När du byter ut svärdet bör du endast beställa svärdet som anges i bruksanvisningen för att inte öka risken för kast.

FÖRVARING, TRANSPORT OCH AVFALLSHANTERING**FÖRVARA MOTORSÅGEN.**

- Ta bort batteripaketet från motorsågen.
- Rengör motorsågen noggrant.
- Installera bladskyddet.
- Förvaras på en torr plats.
- Förvaras utom räckhåll för barn eller husdjur.
- Det är normalt att en liten mängd olja läcker från sågsvärdet när motorsågen inte används. För att undvika oljespill, sätt på svärdskyddet och placera en absorberande dyna under sågsvärdet.

FÖRVARING AV BATTERIPAKETET

Följ dessa riktlinjer när batteripaketet ska förvaras i längre än nio månader:

- Ta bort batteripaketet från motorsågen eller laddaren.
- Förvaras svalt och torrt.
- Förvaras utom räckhåll för barn eller husdjur.

- För att förlänga batteriets livslängd ska det aldrig förvaras helt urladdat (inga tända indikatorlampor) (fig. 6).

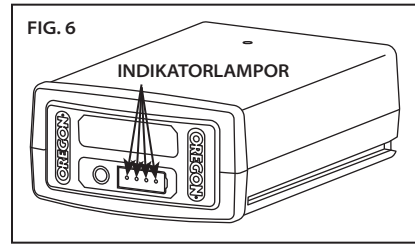

- För maximal batterilivslängd, se till att

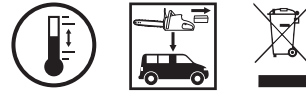

batteriet laddas en gång om året eller när LED-indikatorn bara visar ett ljus.

- Förvaras vid temperaturer mellan -20 °C och 30 °C.

FÖRVARING AV LADDAREN

- Ta ur batteripaketet från laddaren.
- Koppla bort laddaren från strömkällan.
- Förvaras på en torr plats.
- Förvaras utom räckhåll för barn eller husdjur.

Se "Underhåll och rengöring" för mer information.

TRANSPORTERA MOTORSÅGEN

- Ta bort batteripaketet från motorsågen.
- Installera bladskyddet.
- Töm vid behov ur såg- och kedjeolja för att minska läckage.
- Verktyg kan flytta sig under transport. Se till att verktyget är fastspänt och inte kan falla eller komma i kontakt med människor eller föremål.

TRANSPORT AV BATTERIPAKETET

Följ nationell lagstiftning vid frakt av litium-jon-batterier. Obligatorisk märkning kan krävas.

KASSERING AV MOTORSÅGEN OCH LADDAREN

OREGON®-produkten är utformad och tillverkad av material och komponenter av hög kvalitet som kan återvinnas och återanvändas. När produkten är uttjänt ska den i enlighet med direktiv 2002/95/EG kasseras separerat från hushållssoporna. I EU finns det separata insamlingssystem för begagnade elektriska och elektroniska produkter. Kassera utrustningen på ett miljövänligt sätt på en lokal sopstation eller återvinningscentral.

KASSERING AV BATTERIPAKETET

Kasta inte batteripaketet i hushållssoporna. Elda inte upp batteripaketet. Din kommun har mer information om korrekt avfallshantering och återvinning i enlighet med miljöbestämmelser.



BATTERIETS SÄKERHET

⚠ Varning: FELAKTIG SKÖTSEL AV BATTERIET KAN LEDA TILL ATT DET LÄCKER FARLIGA KEMIKALIER, ÖVERHETTAS, AVGER RÖK, BRISTER, FLAMMAR UPP, EXPLODERAR OCH/ ELLER ANTÄNDS. FÖLJ DESSA SÄKERHETSFORESKRIFTER.

⚠ VARNING: KASTA INTE BATTERIPAKETET BLAND HUSHÅLLSSOPORNA ELLER PÅ ÖPPEN ELD. LITIUJON BATTERIPAKET SKA LÄMNAS TILL EN LOKAL ÅTERVINNINGSTATION.

VIKTIGT: UTSÄTTS DET FÖR STARK HETTA KAN DET LEDA TILL FÖRSÄMRAD PRESTANDA OCH/ELLER FÖRKORTAD LIVSLÄNGD. UTSÄTT INTE BATTERIPAKETET FÖR STARK VÄRME, SOM T.EX. I EN BIL VID VARMT VÄDER.

- Försök inte att ladda ett ej uppladdningsbart batteripaket.
- Försök inte att plocka isär eller modifiera batteripaketet. Detta kan skada säkerhetsfunktionerna.
- Anslut inte pluspolen (+) och minuspolen (-) till metallföremål. Förvara inte batteripaketet tillsammans med metallföremål som t.ex. mynt eller skruvar. Detta kan orsaka kortslutning och generera tillräcklig värme för att ge brännskador.
- Batteripaketet får inte förbrännas eller utsättas för hög värme. Detta kan göra att isolering smälter eller att säkerhetsfunktioner skadas.
- Får inte användas, laddas eller förvaras i närheten av värme högre än 80 °C. Detta kan orsaka överhettning och intern kortslutning.
- Utsätt inte enheten för extrem väta. Detta kan skada säkerhetsfunktionerna, orsaka laddning med extremt hög spänning och ge upphov till onormala kemiska reaktioner.

- Använd endast laddare som är särskilt avsedd för batteripaketet och följ de säkerhetsanvisningar som anges under "Laddarens säkerhet". Användning av en annan laddare kan skada säkerhetsfunktionerna, orsaka laddning med extremt hög spänning och ge upphov till onormala kemiska reaktioner.
- Använd inte batteripaket av märket OREGON® i elverktyg av andra märken än OREGON®.
- Stick inte hål på batteripaketet, kasta eller slå på det. Använd heller inte ett skadat eller deformerat batteripaket.
- Försök inte ladda igen om uppladdningen misslyckas.
- Avlägsna batteripaketet omedelbart från motorsågen eller laddaren om det avger lukt, blir missfärgat eller deformerat eller på något sätt verkar onormalt under användning, laddning eller förvaring.
- All vätska som läcker från batteriet är korroderande, kan skada ögon och hud och vara giftig om den sväljs.

LADDARENS SÄKERHET

VIKTIGA SÄKERHETSANVISNINGAR

⚠ Varning: RISK FÖR ELEKTRISK STÖT. VID ANVÄNDNING UTOMHUS FÅR ANSLUTNING SKE ENDAST TILL ETT TÄCKT SKYDDAT ELUTTAG AV "KLASS A" GFCI, SOM ÄR VÄDERSKYDDAT MED APPARATEN ANSLUTEN TILL UTTAGET. ÖVERLÅT INKOPPLINGEN TILL UTBILDAD ELEKTRIKER OM ELUTTAG SAKNAS. SE TILL ATT KRAFTENHETEN OCH SLADDEN INTE HINDRAR KONTAKTDONETS HÖLJE FRÅN ATT STÄNGAS HELT. VIKTIGT: DENNA APPARAT ÄR INTE AVSEDD ATT ANVÄNDAS AV PERSONER (INKLUSIVE BARN) MED NEDSATT FYSISK, SENSORISK ELLER MENTAL FÖRMÅGA ELLER UTAN

ERFARENHET OCH KUNSKAP UTAN ATT VARA UNDER UPSIKT ELLER HA FÅTT INSTRUKTIONER AV PERSON SOM ÄR ANSVARIG FÖR DERAS SÄKERHET. BARN SKA HÅLLAS UNDER UPSIKT SÅ ATT DE INTE LEKER MED APPARATERNA.

VIKTIGT: ANVÄND ENDAST LADDAREN MED MEDFÖLJANDE NÄTSLADD OCH SE TILL ATT STICKKONTAKTEN ÄR AV RÄTT TYP FÖR ELUTTAGET.

När elektriska produkter används ska grundläggande försiktighetsåtgärder alltid vidtas, t.ex. följande:

- **Läs alla säkerhetsanvisningar före användning och följ dem.** *Läs alla anvisningar som finns på produkten eller som medföljer produkten och följ dem.*
- **Spara dessa anvisningar.**
- **Använd inte förlängningssladd.**
- **Skadad eller intrasslad kabel ökar risken för elektrisk stöt.** *Hantera elsladden så att den inte skadas. Använd aldrig sladden för att hänga upp, dra eller koppla ur elverktyget. Utsätt inte sladden för hög värme, olja, skarpa kanter eller rörliga delar.*
- **Utsätt inte laddaren för regn.** *Endast avsedd för inomhusbruk.*
- **Får ej användas inom 3 m från en bassäng.**
- **Får ej användas i badrum.**

UPPACKNING OCH MONTERING

UPPACKNING

⚠ Fara: FÖR ATT UNDVIKA ALLVARLIGA PERSONSKADOR FÅR ALDRIG MOTORSÅGEN ANVÄNDAS UTAN ATT SÅGSVÄRDET, SÅGKEDJAN OCH SIDOHÖLJET HAR MONTERATS KORREKT.

⚠ Varning: FÖRSÖK INTE ATT ANVÄNDA MOTORSÅGEN OM NÅGON DEL AV DEN ÄR SKADAD ELLER SAKNAS.

VAD FINNS I KARTONGEN?

Före användning måste vissa delar på motorsågen monteras. Följande föremål kommer med motorsågen:

- Drivenhet
- Sågsvärd
- Sågkedja
- Skärbladsskydd
- Kedjespännarhjul
- Kedjespännarring
- Kedjespännarskruv
- Olja för svärdet och kedjan
- Laddare och nätsladd (om tillämpligt)
- Batteri (om tillämpligt)

Inspektera motorsågen noga efter att den tagits upp ur lådan för att säkerställa att den inte skadats under frakten och att inga delar saknas. Motorsågen får inte användas om delar saknas eller är skadade. Kontakta OREGON® Batteridrivna verktygssystem för att skaffa reservdelar.

KONTROLLERA FRÄMRE HANDSKYDDETS LÄGE

Efter att ha packat upp motorsågen kontrollerar du det främre handskyddets läge. Motorsågen kan inte köras medan kedjebromsen är inkopplad. Dra kastskyddet bakåt mot det främre handtaget före igångsättning (fig. 7).

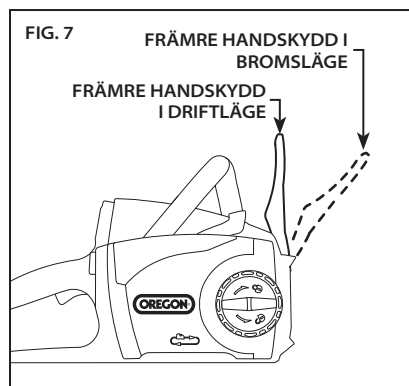

FYLLA PÅ SVÄRDET OCH KEDJANS OLJEBEHÅLLARE

VIKTIGT: ATT OLJA SVÄRDET OCH KEDJAN FÖRHINDRAR ATT MOTORSÅGEN SLITS UT I FÖRTID. ANVÄND ALDRIG MOTORSÅGEN OM OLJAN INTE SYNS. KONTROLLERA OLJENIVÅN REGELBUNDET OCH FYLL PÅ EFTER BEHOV.

Svärd- och kedjeolja krävs för att korrekt smörja sågsvärdet och sågkedjan. Motorsågen är utrustad med en automatisk smörjare som oljar svärdet och kedjan medan motorsågen är i drift, vilket håller dem smorda. Använd olja för svärd och kedja från OREGON® för bästa resultat. Den är särskilt utformad för att ge lägre friktion och snabbare sågning. Använd ALDRIG olja eller andra smörjmedel som inte är särskilt utformade för sågsvärd och sågkedjor. Det kan täppa igen smörjsystemet och leda till att svärdet och kedjan slits ut i förtid.

Placera motorsågen på en stadig och plan yta så att oljelocket pekar uppåt (fig. 8).

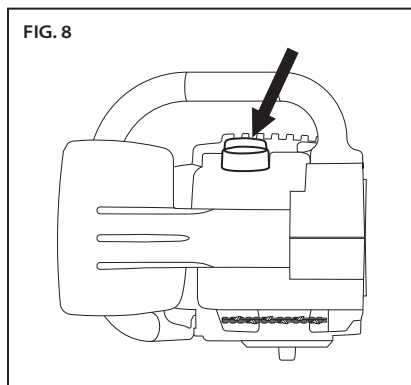

- Avlägsna allt skräp från området kring locket.
- Ta av locket.
- Fyll försiktigt behållaren med olja.
- Sätt tillbaka locket och se till att oljan syns i behållaren.

Om ingen olja syns i behållaren kan ytterligare olja behöva fyllas på.

FÖRBEREDA SMÖRJAREN

⚠ Varning: FÖR ATT MINSKA SKADERISKEN, ANVÄND ALDRIG MOTORSÅGEN UTAN SIDOHÖLJET.

⚠ VARNING: HÅLL HÄNDER, KLÄDER OCH HÅR BORTA FRÅN DRIVHJULET NÄR SMÖRJAREN FÖRBEREDS.

När du fyller på oljebehållaren för första gången eller om motorsågen har förvarats en längre tid utan att används måste du förbereda smörjaren.

- Sätt i batteriet.
- Kör motorsågen i ungefär två minuter.
- Ta ur batteriet.
- Ta bort sidoskyddet genom att vrida på vredet moturs.
- Kontrollera om det finns olja på svärdsätet (fig 9).

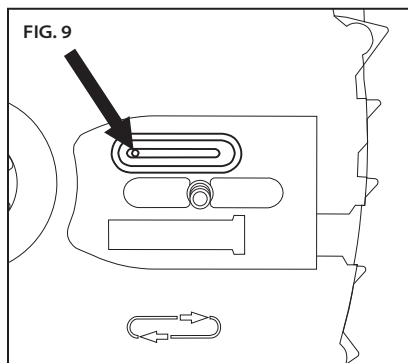

- Om svärdsplattan är fri från olja, sätt tillbaka sidohöljet och kör i ytterligare 30 sekunder.
- När olja börjar droppa från hålet är sågen klar för montering av svärdet och sågkedjan.

Om ingen olja syns i behållaren kan ytterligare olja behöva fyllas på.

MONTERING AV SVÄRD OCH SÅGKEDJA



⚠ Varning: Ett batteridrivet verktyg med batteripaketet insatt är alltid påslaget och kan starta av misstag. TA BORT BATTERIPAKETET FRÅN MOTORSÅGEN INNAN DU MONTERAR SVÄRDET OCH SÅGKEDJAN.

Bär handskar.

- Ta ur batteriet.
- Lossa ratten på sidoskyddet genom att vrida den moturs och ta sedan bort sidoskyddet.
- Det finns en o-ring som är viktig för sågens funktion. O-ringen måste placeras runt tappen på spännaren innan spännaren skruvas fast på svärdet (fig. 10).

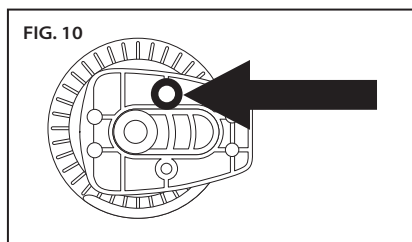

- Montera skruven från kedjespännarhjulets baksida och montera kedjespännarhjulet på sågsvärdet (fig. 11).

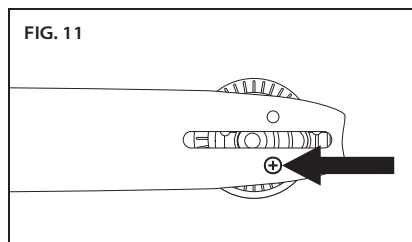

- Placera kedjespännarhjulet på sidan av sågsvärdet vänt mot dig så att den rektangulära delen inte sticker utanför kanten på sågsvärdet och sätt tillbaka skruven.
- Placera svärdet på svärdsätet genom att skjuta svärdspäret över styrkammen (fig 12), med fixeringstappen införd genom hålet i kedjespännarhjulet.

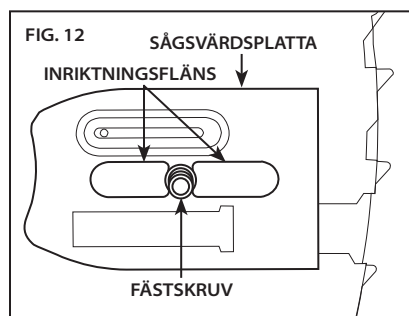

- Trä den nya sågkedjan runt drivhjulet med tändernas egg längs svärdets översida riktade bort från drivenheten (fig. 13).

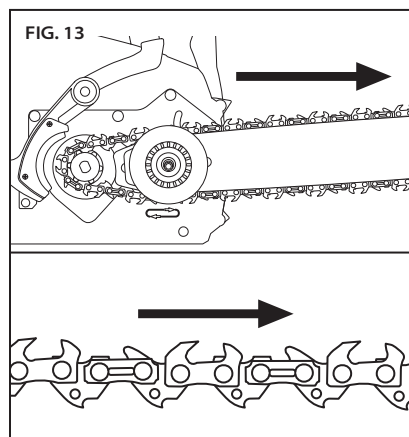

- Mata kedjan i svärdets spår. Rota kedjespännarhjulet så att svärdet förs bort från motorn för att sträcka ut kedjeslack (fig 14).

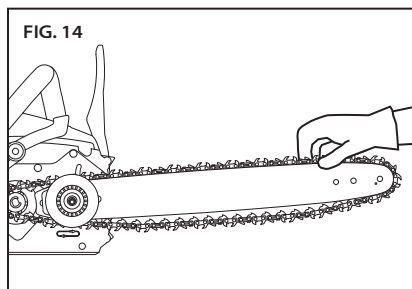

- Montera sidohöljet, se till att kedjefånget är korrekt monterat i sitt håll och dra sedan åt sidoskyddets ratt (fig. 15).

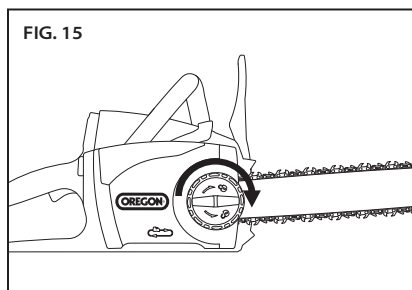

SPÄNNA SÅGKEDJAN



⚠ VARNING: ETT BATTERIDRIVET VERKTYG MED BATTERIPAKETET INSATT ÄR ALLTID PÅSLAGET OCH KAN STARTA AV MISSTAG. TA BORT BATTERIPAKETET FRÅN MOTORSÅGEN INNAN DU MONTERAR FÖRLÄNGNINGSSKAFT, SVÄRD OCH SÅGKEDJA.

⚠ Varning: OM KEDJAN FORTFARANDE ÄR LÖS VID MAXIMAL SPÄNNING, BYT UT KEDJAN.

VIKTIGT: SPÄNN BARA ÅT KEDJAN NÄR KEDJAN INTE ÄR VARM. EN VARM KEDJA KAN DRA IHOP SIG OCH SKADA SÅGSVÄRDET ELLER KEDJAN NÄR DEN SVALNAR.

Bär handskar.

- Ta ur batteriet.
- Lossa frigörningsknappen på sidohöljet något men ta inte av sidohöljet.
- Håll upp sågsvärdets nos (fig. 16) och vrid kedjespännarringen medurs.

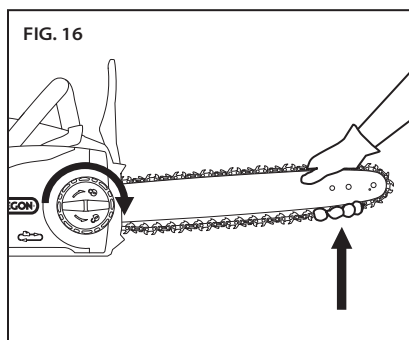

- Dra åt kedjespännringen tills de nedersta sågtänderna under svärdet är helt i kontakt med svärdet (fig. 17).

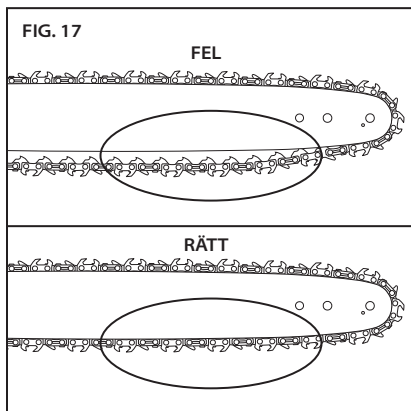

- Sågkedjan är korrekt spänd när du med en viss ansträngning smidigt kan dra kedjan runt svärdet. Kedjan bör vidröra undersidan av svärdet (fig. 18).

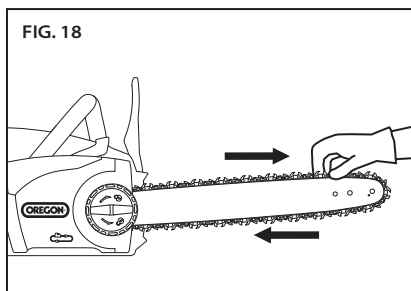

- Dra åt frigöringsknappen på sidohöljet.
- Efter att ha använt motorsågen en kort stund låter du den svalna, kopplar ur motorsågen och kontrollerar spänningen igen. Var uppmärksam på spänningen under den första halvtimmen som du använder motorsågen och regelbundet under kedjans livstid samt justera den vid behov när kedjan och svärdet är svala nog att vidröra. Spänn aldrig kedjan medan den är varm.

Normalt användande leder till att kedjan sträcks, dock kan otillräcklig smörjning, aggressivt bruk eller underlåtenhet att utföra rekommenderat underhåll leda till att den sträcks i förtid.

ANVÄNDNING AV SÅGEN

BATTERIPAKET OCH LADDARE

⚠ Varning: LADDA INTE BATTERIPAKETET I REGN.

LED-LADDNINGSIKATOR FÖR BATTERIPAKET

Lithium Ion-batteriet har en LED-laddningsindikator. För att testa batteriets laddning, tryck in indikatorknappen på batteripaketets framsida (fig. 19).

Ingen lampa lyser: ladda.

En grön lampa med fast sken: mindre än 25 % laddning. Ladda batteripaketet före användning.

Två gröna lampor med fast sken: 26–50 % laddning.

Tre gröna lampor med fast sken: 51–75 % laddning.

Fyra gröna lampor med fast sken: 76–100 % laddning.

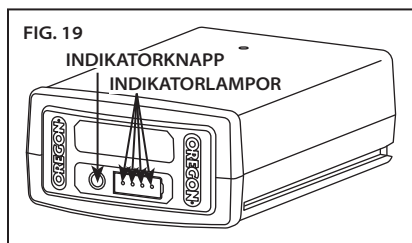

ANSLUTNING AV LADDAREN

Om laddaren har en separat strömsladd ska laddningsladdan anslutas till laddaren och lämpligt eluttag (fig. 20).

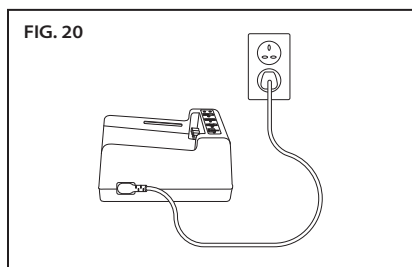

Använd endast anslutningskabel som levereras med laddaren. Kontrollera att stickkontakten passar för eluttaget första gången laddaren används.

LED-LADDNINGSIKATOR

Batteriladdaren har en LED-indikator som visar laddningsstatus samt om laddningen kommer att ta längre tid eller om laddning inte är möjlig (fig. 21).

Obs! Inga lampor lyser förrän ett batteripaket sätts i.

- Blinkande orange ljus: laddningsfel. Det finns flera möjliga orsaker. Se "Felsökning" i denna manual.
- Fast orange ljus: Batteripaketets temperatur är utanför tillåtet område (0 °C–40 °C). Låt batteripaketet nå temperatur inom tillåtet område före laddning. Paketet kan lämnas i laddaren medan det antar rätt temperatur. Laddningen startas när lämplig temperatur nås.

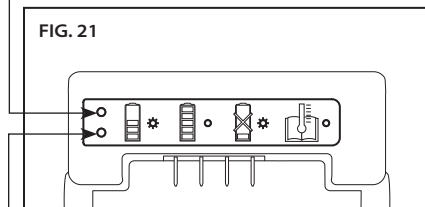

- Blinkande grönt ljus: laddning pågår.
- Grön lampa med fast sken: batteripaketet är redo att användas.

LADDNING AV BATTERIPAKETET

⚠ Varning: OM INTE LÄMPLIG LADDNINGSPROCEDUR FÖLJS, KAN DET MEDFÖRA FARLIG SPÄNNING, ELEKTRISK STÖT, FÖRLORAD KONTROLL UNDER LADDNING, LÄCKAGE AV FARLIGA KEMIKALIER, ÖVERHETTNING, EXPLOSION ELLER BRAND. FÖLJ DESSA INSTRUKTIONER FÖR LADDNING.

Rikta in batteriets spår mot laddarens skenor när anslutningskabeln har kopplats till laddare och eluttag och för batteripaketet mot laddaren tills det är helt på plats (fig. 22).

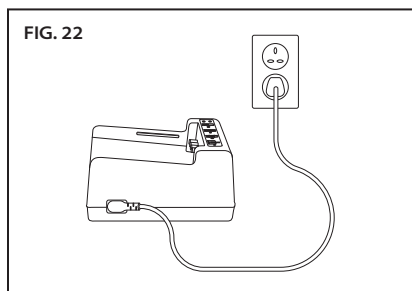

Kontrollera laddningsindikatorn för laddningsstatus.

ISÄTTNING OCH BORTTAGNING AV BATTERIPAKETET

Använd endast de batteripaket av märket OREGON® som anges i den här bruksanvisningen.

Rikta in spåren på batteriet med skenor i batteriporten. För in batteriet i motorsågens batteriport genom att trycka framåt tills det klickar när det låser på plats (fig. 23).

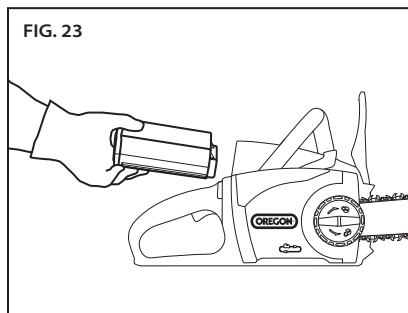

För att ta ur batteripaketet, lyft batterifrikopplingen och avlägsna paketet (fig. 24).

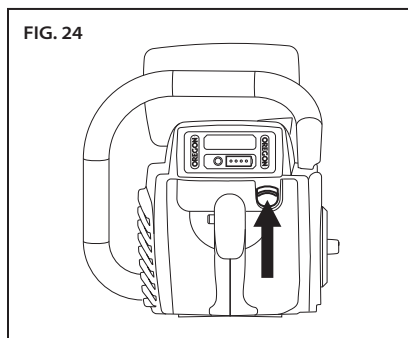

ALLMÄN ANVÄNDNING

⚠ Fara: STRÄCK DIG INTE FÖR LÅNGT OCH STÅ INTE PÅ STEGE, FOTPALL ELLER NÅGON UPPHÖJNING SOM INTE ÄR HELT SÄKER FÖR ATT UNDVIKA ALLVARLIGA PERSONSKADOR. KAPA ALDRIG OVANFÖR AXELHÖJD.

⚠ Varning: FÖR ATT MINSKA RISKEN FÖR PERSONSKADOR, BÄR ALLTID SKYDDSSKOR, SKYDDSHANDSKAR, HUVUD-, ÖRON- OCH ÖGONSKYDD.

DRIFTSTEMPERATUR

Den här motorsågen är avsedd att användas i temperaturområdet mellan 0 °C och 40 °C.

GREPP

Håll alltid verktyget med båda händerna. Håll det främre handtaget med vänster hand och det bakre handtaget med höger hand (fig. 25) Fingrarna bör ligga över toppen av handtaget och tummen under handtaget.

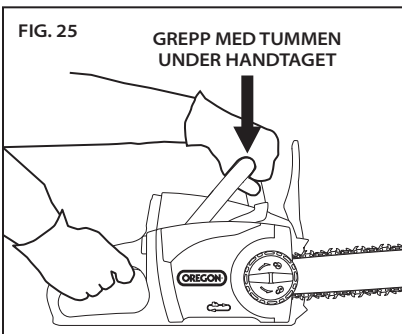
**FOTFÄSTE**

Båda fötterna ska vara på fast underlag med vikten jämnt fördelad mellan dem (fig. 26).

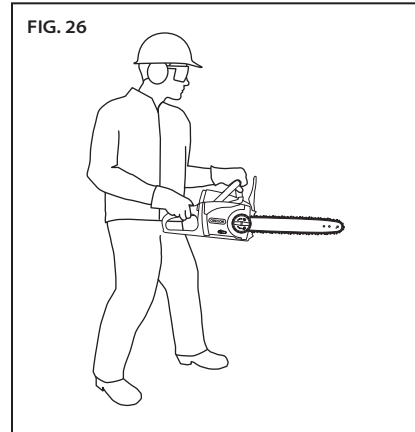
**STOPP AV MOTORSÅGEN**

Frigör gasreglaget för att stoppa motorsågen.

STARTA MOTORSÅGEN

⚠ Varning: FÖR ATT MINSKA SKADERISKEN, HINDRA ALDRIG FÖRREGLINGEN GENOM ATT TEJPA ELLER BINDA GASSPÄRREN.

Se till att kedjebromsen inte är utlöst.

Greppa det främre och bakre handtaget ordentligt. Håll inne gasspärren med tummen (1). För att starta sågen, tryck in startreglaget (2) (fig. 27). Du behöver inte fortsätta att hålla gasspärren. Den aktiveras först när gasreglaget släpps.

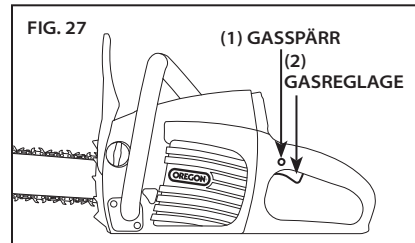

TESTA KEDJEBROMSEN

Se till att kedjebromsen fungerar innan du använder motorsågen. Hur du kontrollerar att kedjebromsen fungerar:

- Placera sågen på ett stadigt och plant underlag.
- Starta sågen en kort stund.
- Håll vänster hand på det främre handtaget och vrid vänster handled så att det främre handskyddet trycks framåt och manuellt utlöser kedjebromsen (fig. 28).

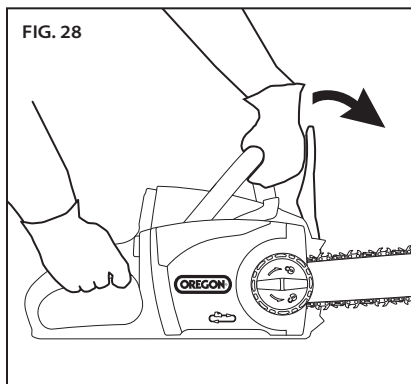

- Släpp gasreglaget.

Om kedjebromsen fungerar ska motorn och sågkedjan omedelbart stoppa. Om motorn och sågkedjan inte stoppar omedelbart bör kedjebromsen kontrolleras av en godkänd servicepunkt.

- Flytta tillbaka det främre handskyddet i driftläge.

KAPA

⚠ Varning: FÖR ATT MINSKA RISKEN FÖR PERSONSKADOR, BÄR SKYDDSSKOR, SKYDDSHANDSKAR, HUVUD-, ÖRON- OCH ÖGONSKYDD.

⚠ Varning: FÖR ATT MINSKA SKADERISKEN, STÅ ALLTID STADIGT OCH HÅLL MOTORSÅGEN MED BÅDA HÄNDERNA MEDAN MOTORN ÄR IGÅNG.

⚠ Varning: FÖR ATT MINSKA SKADERISKEN, PLANERA ALLTID I FÖRVÄG OCH HA FLERA MÖJLIGA NÖDUTGÅNGAR REDO INNAN DU BÖRJAR ARBETA.

⚠ VARNING: SKAPA EN SÄKERHETSZON FÖR ÅSKÅDARE PÅ 6 m INNAN UTRUSTNINGEN ANVÄNDS. Säkerhetszon för åskådare är en cirkel med radie minst 6 m kring användaren där inga åskådare, barn eller husdjur får vistas (fig 29).

Trädfällning kräver en större säkerhetszon i förhållande till trädets storlek, se avsnittet "Fällning av träd".

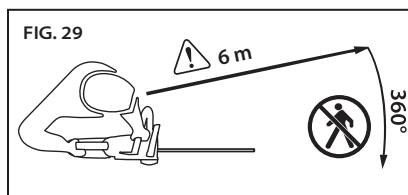

VIKTIGT: ÖVA PÅ ATT KAPA STOCKAR PÅ EN SÅGBOCK ELLER STÄLLNING TILLS DU ÄR BEKVÄM MED ATT ANVÄNDA SÅGEN.

För att använda sågen så bra och säkert som möjligt, följ dessa instruktioner:

- Följ alla tillämpliga nationella och lokala regler och föreskrifter för kapning.
- Ta regelbundna pauser för att minska skaderisken.
- Innan du börjar kapa, se till att sågkedjan är ordentligt spänd och att kedjan är vass.

Sågkedjor är endast avsedda för att såga trä. Använd inte motorsågen för att såga i andra material och låt inte kedjan komma i kontakt med jord, stenar, spik, häftklamrar eller ståltråd. Sådana material är extremt nötande och sliter snabbt bort kedjans skyddande plätering.

Fila och byt ut sågkedjan om detta skulle inträffa.

- Trycket som krävs för att kapa ökar märkbart.
- Träflisorna från kedjan är väldigt fina och dammaktiga.

Använd inte trubbiga kedjor då det ökar ansträngningen som krävs för att kapa, ger ojämna kanter, sliter mer på motorsågen och ökar risken för kast. Tvinga aldrig en trubbig kedja att såga.

- Inta rätt grepp och hållning för att såga framför träet med sågen avstängd. Håll inne gasspärren och tryck på gasreglaget. Låt kedjan nå full hastighet innan du börjar kapa.
- Börja kapa genom att lätt trycka sågsvärdet mot träet. Tryck inte hårt utan låt sågen göra jobbet.
- Håll en stadig takt medan du kapar och minska trycket precis innan kapningen är klar.
- Var alltid medveten om var svärdets spets befinner sig och undvik att det kommer i kontakt med andra föremål.
- Om sågen plötsligt stannar medan du kapar, ta ut sågen ur skåran och fortsätt att kapa med mindre tryck på arbetsstycket.

BESKÄRA

⚠ VARNING: FALLANDE GRENAR KAN STUDSA ELLER PISKA EFTER ATT DE HAR TRÄFFAT MARKEN, SÅ DET ÄR VIKTIGT ATT HÅLLA MARKEN FRI OCH SE TILL ATT DET FINNS GOTT OM PLATS ATT KLIVA BAKÅT. *Rensa arbetsområdet och bär huvudskydd.*

Beskärning är att avlägsna döda eller övervuxna grenar för att hålla växten frisk.

- Se till att det finns plats att kliva bakåt innan du börjar kapa och se till att det inte finns några hinder. Vet alltid hur du ska ta dig ur vägen för fallande grenar.
- Se till att alla åskådare och hjälpredor håller sig på säkert avstånd från fallande grenar. Åskådare eller hjälpredor bör inte stå rakt framför eller bakom användaren. Se fig. 28.
- Se till att fötterna står stadig och håll motorsågen i ett fast grepp med båda händerna. Sträck dig inte för långt. Klättra aldrig i träd eller på stegar för att nå höga grenar.
- Säkra alla grenar som kan vara farliga.
- Använd lämplig hjälputrustning.
- Beskär lägre grenar innan du beskär de högre.
- Låt motorsågen nå full hastighet innan du börjar kapa.
- Tillämpa lätt tryck på grenen.
- För långa grenar (fig. 30) kapar du grenens ände först (1) för att minska trycket på grenen och beskär den sedan närmare stammen (2).

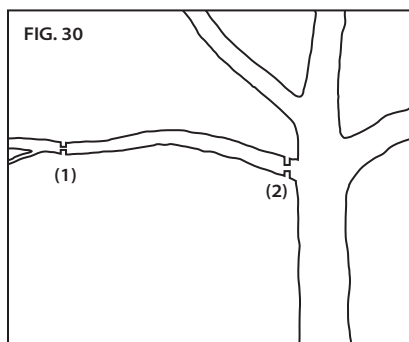

- Tjocka grenar (mer än 10 cm i diameter) kan splittras eller nypa åt kedjan om man kapar i ett svep rakt uppifrån. För att undvika nyp eller splitter börjar du med att göra ett grunt snitt på grenens undersida (1), sedan kapar du hela vägen genom grenen från ovasidan (2) och möter skåran i undersidan (fig. 31).

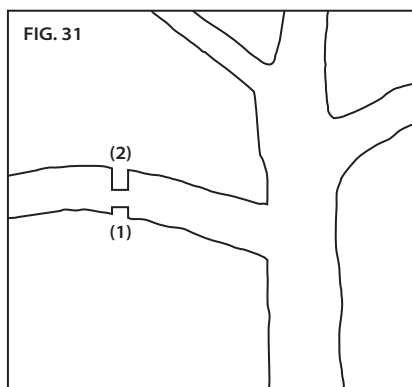

- Efter att större delen av grenen har avlägsnats kapar du den jämnt nära stammen (fig. 32).

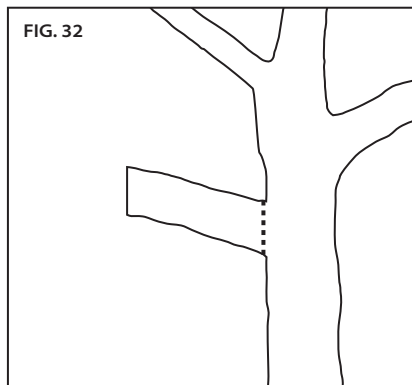

FÄLLA ETT TRÄD

⚠ VARNING: TRÄD TENDERAR ATT RULLA ELLER GLIDA NERÅT EFTER ATT DE HAR FÄLLTS. Planera och rensa en väg bakåt innan du börjar kapa. Vägen bakåt bör gå bort från och snett bakåt trädets förväntade fallriktning (fig. 33).

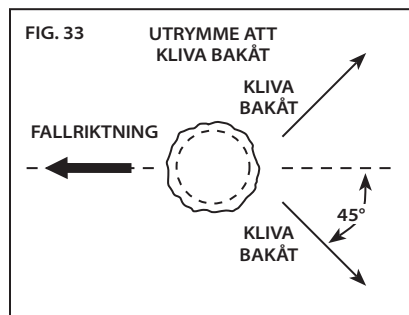

Fälla är att såga ner ett träd.

- Innan du påbörjar fällningen bör du betänka trädets naturliga lutning, var de större grenarna befinner sig samt vindriktningen för att avgöra åt vilket håll trädet kommer att falla.
- Avlägsna jord, stenar, lös bark, spikar, häftklamrar och ståltråd från trädet innan du börjar såga i det.
- Om två eller fler personer kapar eller faller samtidigt bör de göra så på ett avstånd av minst två gånger höjden av trädet som fälls.
- Träd bör inte fällas på sådant sätt som kan skada personer, el- och telefonledning eller egendom. Om trädet kommer i kontakt med en el- eller telefonledning, lämna omedelbart området och kontakta el- eller telefonbolaget.
- Använd metallspikarna på framsidan av sågen för att stötta sågen på träet. Luta spikbufferten mot träet och använd den som hävstångspunkt för att öka stabiliteten när du kapar trä med stor diameter.

RIKTSKÄR UNDERIFRÅN

- Börja med att såga ut en skåra på en tredjedel av trädets diameter tvärs över trädet i riktningen det ska falla. Börja med att såga underifrån (1). Detta hjälper till att förhindra att sågkedjan och sågsvärdet nypas åt när du sågar det andra snittet (2) (fig. 34).

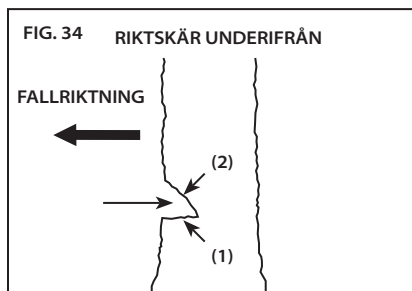
**FÄLLSKÄR**

- Gör därefter fällskäret minst 50 mm ovanför det horisontella riktsskåret (fig. 35). Se till att fällskäret går parallellt med det horisontella riktsskåret.

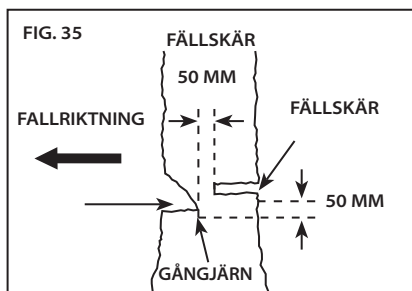

- Se till att fällskäret lämnar nog med trä för att fungera som ett gångjärn. Gångjärnsträet förhindrar att trädet vrider sig och faller i fel riktning. Såga inte igenom gångjärnet.
- När fällskäret närmar sig gångjärnet kommer trädet att börja falla.

- Om risken finns att trädet inte faller i önskad riktning eller kan tippa bakåt och klämma fast sågkedjan, sluta såga innan fällskäret är klart och använd kilar av trä, plast eller aluminium för att öppna snittet och fälla trädet i önskad riktning.
- När trädet börjar falla drar du ut motorsågen ur snittet, stoppar motorn, lägger ner motorsågen och går bakåt i planerad riktning.
- Se upp för fallande grenar och vart du sätter fötterna.

KVISTA ETT TRÄD

⚠ VARNING: STRÄCKTA GRENAR KAN PISKA ANVÄNDAREN ELLER GÖRA ATT DENNE FÖRLORAR KONTROLLEN ÖVER MOTORSÅGEN OCH ORSAKA PERSONSKADOR. Se alltid upp för sträckta grenar som kan piska användaren eller motorsågen då de kapas.

Kvista är att avlägsna grenarna från ett fallet träd.

- Lämnar de större grenarna för att hålla trädet ovanför marken när du kvistar.
- Avlägsna de små grenarna i ett svep.
- Sträckta grenar för kapas underifrån och uppåt för att undvika att de klämmas åt motorsågen (fig. 36).



KAPA EN STAM

⚠ VARNING: ATT KAPA STRÄCKTA STAMMAR ÖKAR RISKEN FÖR KAST.

Använd någon av följande metod för att stötta stammen medan den kapas.

Kapa är att såga upp en stam i längder. Det är viktigt att du står stadigt och att din vikt är jämnt fördelad mellan båda fötterna. Om möjligt bör stammen vara upphöjd och stöttas med hjälp av grenarna, stockar eller klossar.

- Om stammen är stöttad längs med hela sin längd börjar du kapa från ovansidan (fig. 37).



- Om stammen stöts i ena änden kapas du först 1/3 av diametern underifrån och avslutar sedan genom att kapa ovanifrån för att möta det första snittet (fig. 38).

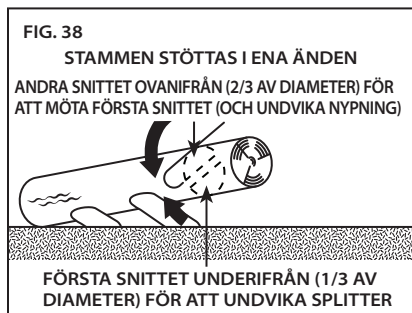

- Om stammen stöts i båda ändarna kapas du 1/3 av diametern från ovansidan och avslutar sedan genom att kapa 2/3 underifrån för att möta det första snittet (fig. 39).

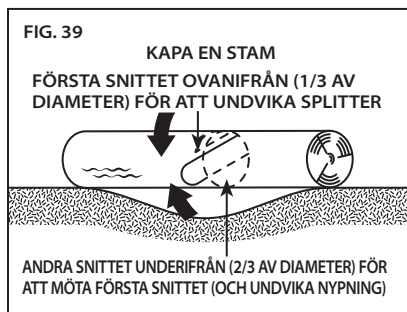

- Om du kapas i en sluttning, se alltid till att stå ovanför stammen i sluttningen (fig. 40).



- För att ha full kontroll när du kapas bör du lätt på trycket när du närmar dig slutet av kapningen utan att släppa taget av motorsågens handtag.
- Låt inte kedjan komma i kontakt med marken.
- Efter att du är klar med en kapning väntar du på att sågkedjan stannar innan du rör på motorsågen.
- Stoppa alltid motorn medan du går från träd till träd.

FILA MED POWERSHARP®

⚠ Varning: POWERSHARP® BÖR INTE ANVÄNDAS I NÄRHETEN AV ÖPPNA, BRANDFARLIGA MATERIAL SÅSOM BENSIN ELLER ACETYLEN.

⚠ VARNING: ATT VÄSSA MED POWERSHARP®-SYSTEMET GER UPPHOV TILL LÅGENERGIGNISTOR.

⚠ VARNING: DET INBYGGDA POWERSHARP®-FILNINGSSYSTEMET ÄR ENDAST AVSETT ATT ANVÄNDAS MED POWERSHARP®-KEDJOR. FÖRSÖK ALDRIG ATT FILA ANDRA KEDJOR MED DEN INBYGGDA FILEN. DETTA KAN SKADA KEDJAN OCH FILEN.

INTRODUKTION TILL POWERSHARP®

Motorsågen är utrustad med det inbyggda PowerSharp®-filningssystemet, vilket är ett snabbt och enkelt sätt att fila sågkedjan. Sågkedjan behöver filas när det tar längre tid att kapa och träflisorna blir mindre eller till och med till sågdamm i extrema fall.

FILA KEDJAN

VIKTIGT: POWERSHARP®-KEDJAN ANVÄNDER UNIKA, TOPPFILANDE SKÄRTÄNDER OCH KAN ENDAST FILAS MED EN ÄKTA POWERSHARP®-FIL.

- Med motorsågen i full gång lyfter du lätt på PowerSharp®-spaken i 3–5 sekunder (fig. 41). Gnistor kommer att synas när skärtänderna kommer i kontakt med filstenen.

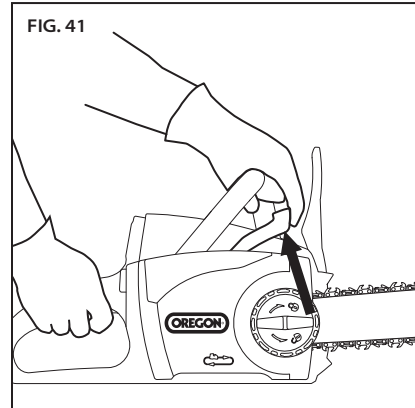

- Gör en testkapning för att avgöra om kedjan är tillräckligt filad. Om inte, upprepa tills kedjan är tillräckligt skarp.

VIKTIGT: ANVÄND INTE FÖR MYCKET KRAFT NÄR DU FILAR. ÖVERDRIVET MYCKET KRAFT KAN FÖRSÄMRA FILSTENENS EFFEKT.

VIKTIGT: DET ÄR NORMALT ATT EN LITEN MÄNGD GNISTOR OCH RÖK UPPSTÅR VID FILNING DÅ SKÄRTÄNDERNA KOMMER I KONTAKT MED STENEN OCH FRIKTIONEN VÄRMER UPP KEDJAN.

NÄR DET ÄR DAGS ATT BYTA UT SLIPSTENEN

Filstenen är utformad för att slitas i samma takt som kedjan. Byt alltid ut stenen om du byter ut kedjan, även om den verkar kunna räcka längre. Se "Byta ut sliten sågkedja och filsten" i bruksanvisningen.

UNDERHÅLL OCH RENGÖRING



⚠ Varning: UNDERLÅTENHET ATT IDENTIFIERA OCH BYTA UT SKADADE ELLER SLITNA DELAR KAN ORSAKA ALLVARLIG PERSONSKADA. KONTROLLERA MOTORSÅGEN REGELBUNDET. REGELBUNDEN INSPEKTION ÄR DET FÖRSTA STEGET FÖR KORREKT UNDERHÅLL. FÖLJ RIKTLINJERNA NEDAN FÖR ATT MAXIMERA SÄKERHETEN OCH FÅ BÄSTA RESULTAT. SKADADE ELLER KRAFTIGT SLITNA DELAR SKA BYTAS UT OMEDELBART.

⚠ VARNING: ETT BATTERIDRIVET VERKTYG MED BATTERIPAKETET INSATT ÄR ALLTID PÅSLAGET OCH KAN STARTA AV MISSTAG. TA UR BATTERIPAKETET FRÅN MOTORSÅGEN FÖRE KONTROLL, RENGÖRING ELLER UNDERHÅLL.

⚠ VARNING: SÄNK INTE NED MOTORSÅGEN I VATTEN ELLER ANDRA VÄTSKOR UNDER RENGÖRINGEN.

KONTROLL

Om motorsågen har tappats måste följande delar kontrolleras innan användning:

- Handtag: De främre och bakre handtagen får inte ha några sprickor eller andra skador. De ska vara rena och torra.
- Främre handskydd: Det främre handskyddet måste vara helt och enkelt kunna röras bakåt och framåt. När du rör på det måste det främre handskyddet aktivera kedjebromsen.
- Sågsvärd: Svärdet måste vara rakt och fritt från flisor, sprickor eller kraftigt slitage.
- Sågkedja: Kedjan måste vara korrekt spänd och skarp och alla dess delar måste vara fria från sprickor, flisor,

trasiga tänder eller kraftigt slitage. Se "Spänna sågkedjan" och "Fila med PowerSharp®".

- Sidohölje: Sidohöljet måste vara fritt från sprickor och andra skador. Det ska passa runt sågkroppen utan att böjas. Se till att kedjefånget är fritt från sprickor.
- Batteripaket: Batteripaketet ska hållas rent, torrt och fritt från tecken på punktering, deformation eller andra skador. Kontaktorna ska vara rena, torra och fria från skräp.
- Batteriport: Batteriport och kontakter ska vara rena, torra och fria från skräp.
- Kedjebroms: Testa kedjebromsen så att den fungerar korrekt. Se "Kontroll av kedjebromsen" under "Allmän användning".
- Oljenivå: Se till att oljebehållaren är full innan användning. Se "Fylla på svärdet och kedjans oljebehållare".
- Automatisk smörjare: När motorsågen körs utan att svärd och kedja har monterats, ska en liten mängd olja droppa från hålet i svärdsätet. Se "Flödning av smörjsystemet".
- Motorkåpa: Kontrollera kåpan för sprickor och luftintagen för skräp.

Kontrollera regelbundet följande delar:

- Drivhjul: Kontrollera regelbundet för djupa skårar, trasiga tänder eller gradning.
- Kedjespännarhjul: Kontrollera kugghjulet för sprickor, flisor, lösa skruvar, vridning eller andra skador.
- Svärdsmonteringsområdet under sidohöljet: Kontrollera att svärdets fästskruv inte är böjd, sliten eller har skadade gängor och att svärdsätet och styrkammen är fria från skräp och hela.
- Laddare: Laddaren ska hållas ren, torr och fri från punktering eller andra skador. Batteriport och kontakter hållas fria från skräp.

SPÄNNA SÅGKEDJAN

VIKTIGT: SPÄNN BARA ÅT KEDJAN NÄR KEDJAN INTE ÄR VARM. EN VARM KEDJA KAN DRA IHOP SIG OCH SKADA SÅGSVÄRDET ELLER KEDJAN NÄR DEN SVALNAR.

Om kedjan inte vidrör undersidan av svärdet när motorsågen är avslagen och sval bör den spännas.

Sträckning av kedjan enligt beskrivning i "Sträckning av sågkedjan" i avsnittet "Uppackning och montering" i denna bruksanvisning.

BYTA UT SLITEN SÅGKEDJA OCH FILSTEN

⚠ VARNING: BYT UT POWERSHARP®-KEDJAN OCH FILSTENEN SAMTIDIGT. UNDERLÅTELSE ATT GÖRA DETTA KAN LEDA TILL SÄMRE RESULTAT ELLER SKADA KEDJAN OCH/ELLER FILSTENEN.

⚠ VARNING: DET INBYGGDA POWERSHARP®-FILNINGSSYSTEMET ÄR ENDAST AVSETT ATT ANVÄNDAS MED POWERSHARP®-KEDJOR. AVLÄGSNA FILSTENEN NÄR DU ANVÄNDER MOTORSÅGEN MED ANNAT ÄN POWERSHARP®. UNDERLÅTELSE ATT GÖRA DETTA KAN SKADA SÅGKEDJAN, FILNINGSSYSTEMET OCH/ELLER SÅGKEDJAN.

När sågkedjan spricker eller har trasiga tänder, är så pass sträckt att den inte längre kan spännas ordentligt eller helt enkelt inte kan filas måste den kasseras.

Bär handskar.

- Ta ur batteriet.
- Lossa frigörningsknappen på sidohöljet något men ta inte av sidohöljet.
- Lossa på kedjespännarringen (vrid den moturs) så långt du kan.
- Lossa på frigörningsknappen på sidohöljet och avlägsna sidohöljet.
- Avlägsna sågkedjan.
- Avlägsna de två skruvarna som håller fast slipstenen (fig. 42).

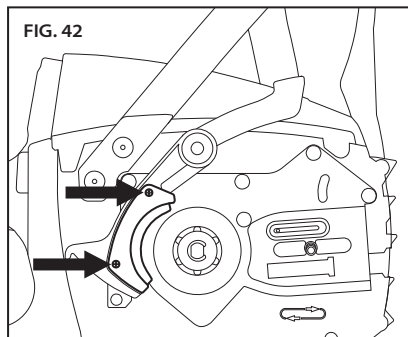

- Avlägsna stenen.
- Se till att PowerSharp®-spaken och det kringliggande området är fritt från skräp.
- Placera en ny sten på spaken och sätt tillbaka skruvarna.
- Ta av svärdet och sågkedjan. Se avsnittet "Montering av svärd och sågkedja" i denna bruksanvisning.
- Sträckning av kedjan enligt beskrivning i "Sträckning av sågkedjan" i avsnittet "Uppackning och montering" i denna bruksanvisning.

VIKTIGT: SÅGKEDJAN MÅSTE SPÄNNAS KORREKT INNAN ANVÄNDNING. SE "STRÄCKNING AV SÅGKEDJAN" I AVSNITTET "UPPACKNING OCH MONTERING" I DENNA BRUKSANVISNING.

UNDERHÅLLA SÅGSVÄRDET.

⚠ Varning: KANTERNA PÅ SLITNA SÅGSVÄRD, SÄRSKILT KANTERNA LÄNGS SPÅRET DÄR KEDJAN KOMMER I KONTAKT MED SVÄRDET, KAN VARA VÄLDIGT VASSA. ANVÄND LÄMPLIGA SKYDDSHANDSKAR.

⚠ VARNING: SÅGSVÄRDET KAN VARA VARTM EFTER ATT HA KAPAT. BÄR HANDSKAR FÖR ATT UNDVIKA BRÄNNSKADOR.

För att jämna ut slitaget på svärdet och maximera dess livslängd, vänd på svärdet då och då.

Bär handskar.

- Ta ur batteriet.
- Lossa frigörningsknappen på sidohöljet något men ta inte av sidohöljet.
- Lossa på kedjespännarringen (vrid den moturs) så långt du kan.
- Lossa på frigörningsknappen på sidohöljet och avlägsna sidohöljet.
- Avlägsna svärdet och kedjan och kontrollera för skada och slitage.
- Avlägsna skruven på baksidan av kedjespännarhjulet och ta loss det från sågsvärdet (fig. 43).

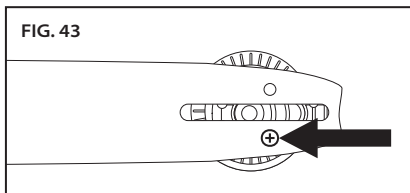

- Vänd på svärdet (fig. 44).

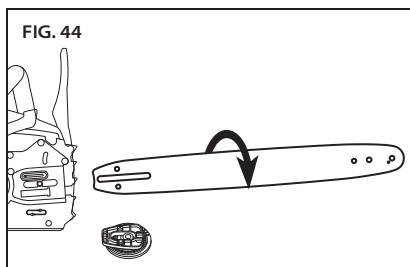

- Ta av svärdet och sågkedjan. Se avsnittet "Montering av svärd och sågkedja" i denna bruksanvisning.
- Sträckning av kedjan enligt beskrivning i "Sträckning av sågkedjan" i avsnittet "Uppackning och montering" i denna bruksanvisning.

BYTA UT SLITET SÅGSVÄRD

⚠ Varning: KANTERNA PÅ SLITNA SÅGSVÄRD, SÄRSKILT KANTERNA LÄNGS SPÅRET DÄR KEDJAN KOMMER I KONTAKT MED SVÄRDET, KAN VARA VÄLDIGT VASSA. ANVÄND LÄMPLIGA SKYDDSHANDSKAR.

När sågsvärdet spricker eller är alltför slitet runt kanterna, särskilt i spåret där sågkedjan kommer i kontakt med svärdet, måste det bytas ut. Om noshjulet är slitet, saknar tänder eller inte roterar jämnt måste svärdet ersättas.

Bär handskar.

- Ta ur batteriet.
- Lossa frigörningsknappen på sidohöljet något men ta inte av sidohöljet.
- Lossa på kedjespännarringen (vrid den moturs) så långt du kan.
- Lossa på frigörningsknappen på sidohöljet och avlägsna sidohöljet.
- Avlägsna svärdet och kedjan.
- Avlägsna skruven på baksidan av kedjespännarhjulet och ta loss kedjespännarhjulet från sågsvärdet som beskrivs i "Underhålla sågsvärdet".
- Fäst kedjespännarhjulet på det nya sågsvärdet och sätt tillbaka skruven.
- Ta av svärdet och sågkedjan. Se avsnittet "Montering av svärd och sågkedja" i denna bruksanvisning.
- Sträckning av kedjan enligt beskrivning i "Sträckning av sågkedjan" i avsnittet "Uppackning och montering" i denna bruksanvisning.

UTBYTE AV SLITET KEDJESPÄNNARHJUL

Byt ut kedjespännarhjulet om det inte längre håller svärdet och kedjan ordentligt spänt eller på annat sätt är skadat.

Bär handskar.

- Ta ur batteriet.
- Lossa frigörningsknappen på sidohöljet något men ta inte av sidohöljet.
- Lossa på kedjespännarringen (vrid den moturs) så långt du kan.
- Lossa på frigörningsknappen på sidohöljet och avlägsna sidohöljet.
- Avlägsna svärdet och kedjan.
- Demontera skruven på baksidan av kedjespännarhjulet och ta loss det från sågsvärdet.
- Placera det nya kedjespännarhjulet på den sida av sågsvärdet som är vänd mot dig och montera tillbaka skruven.
- Ta av svärdet och sågkedjan. Se avsnittet "Montering av svärd och sågkedja" i denna bruksanvisning.
- Sträckning av kedjan enligt beskrivning i "Sträckning av sågkedjan" i avsnittet "Uppackning och montering" i denna bruksanvisning.

BYTA UT DRIVHJULET

Byt ut drivhjulet varannan gång du byter ut sågkedjan eller om drivhjulet är skadat.

Bär handskar och skyddsglasögon.

- Ta ur batteriet.
- Lossa frigörningsknappen på sidohöljet något men ta inte av sidohöljet.
- Lossa på kedjespännarringen (vrid den moturs) så långt du kan.
- Lossa på frigörningsknappen på sidohöljet och avlägsna sidohöljet.
- Avlägsna svärdet och kedjan.
- Använd en liten spårskruvmejsel för att öppna och ta bort e-clipset och avlägsna sedan brickan och kedjedrevet (fig. 45).

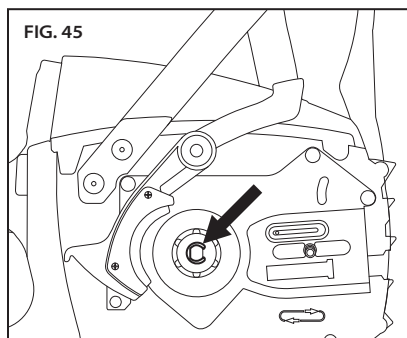

- Montera den nya brickan och kedjedrevet samt det nya e-clipset (fig. 46).

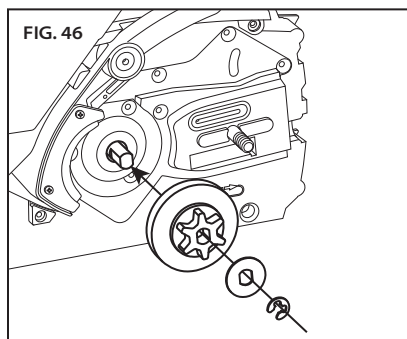

- Ta av svärdet och sågkedjan. Se avsnittet "Montering av svärd och sågkedja" i denna bruksanvisning.
- Sträckning av kedjan enligt beskrivning i "Sträckning av sågkedjan" i avsnittet "Uppackning och montering" i denna bruksanvisning.

RENGÖRING

⚠ Varning: TA BORT BATTERIPAKETET FÖRE RENGÖRING FÖR ATT MINSKA RISKEN FÖR PERSONSKADOR.

⚠ VARNING: SÄNK INTE NED MOTORSÅGENS DRIVENHET I VATTEN ELLER ANDRA VÄTSKOR UNDER RENGÖRINGEN.

Bär handskar och skyddsglasögon.

- Ta ur batteriet.
- Avlägsna träspån och annan smuts från batteriporten. Se till att kontakter är rena och torra.
- Avlägsna smuts från sågkedja och svärd efter användning. Torka av drivhuvudet med en ren trasa fuktad med mild tvållösning. Använd aldrig starka rengörings- eller lösningsmedel.
- Rensa alltid ut träflisor, sågspån och smuts från svärdet när kedjan byts ut.
- Se till att kedjespännarhjulet är fritt från träspån och annan smuts.

BATTERIPAKET

VIKTIGT: DET FINNS INGA DELAR I BATTERIPAKETET SOM KAN REPARERAS AV ANVÄNDAREN. FÅR EJ DEMONTERAS.

Litium-jon-batterier har begränsad livstid. Om kapningstiden per laddning minskar tydligt så är batteripaketet nära slutet av sin livslängd och ska bytas ut.

- Se till att batteripaketet är rent, torrt och utan indikationer på hål, åverkan eller andra skador. Trasiga batterier kan orsaka brand eller sprida farliga kemikalier.
- Rengör smutsiga kontakter med en mjuk, torr trasa. Smuts eller olja kan medföra att elanslutningen blir dålig så att effekten blir sämre.

LADDARE

- Dra ur laddaren från eluttaget.
- Rengör smutsiga kontakter med en mjuk, torr trasa.

YTTERLIGARE UNDERHÅLLSINFORMATION

För mer information om hur du underhåller sågkedjan, sågsvärdet och kedjedrevet, se OREGON® Service och säkerhetshandbok på <http://oregonproducts.com/maintenance/manual.htm>.

FELSÖKNING

Använd den här tabellen för att se möjliga lösningar på olika problem med motorsågen. Se "Garanti och service" om dessa förslag inte löser problemet.

SYMPTOM	MÖJLIG ORSAK	REKOMMENDERADE ÅTGÄRDER
Motorn går inte igång eller går bara stötvís	Motorbromsen är aktiverad	Före start, se till att kastskyddet är i sitt bakre ändläge (kedjebroms ej anlagd). För korrekt läge på kastskyddet, se "Igångsättning av sågen" i denna bruksanvisning.
	Batteriet urladdat	Ladda. Se "Laddning av batteripaketet" i denna bruksanvisning.
	Avtryckarsäkringen inte intryckt	Startspärren måste vara intryckt. Se "Igångsättning av sågen" i denna bruksanvisning.
	Batteripaketet inte helt infört	Avlägsna smuts från batteriport och kontakter med en ren, torr trasa eller icke ledande borste.
	Skräp i sidohöljet	Ta bort batteripaketet och ta sedan bort sidoskyddet och avlägsna smuts.
	Batteripaketet kallt	Låt batteripaketet värmas upp till lägsta driftstemperatur på 0 °C.
Motorn går men kedjan roterar inte	Kedjan kopplar inte ihop med drivhjulet	Upprepa monteringen av kedjan och se till att kedjans drivlänkar går helt in i kedjedrevet. För installationsanvisningar, se "Underhåll och rengöring" i denna bruksanvisning.
	Sågsvärdets noshjul rör sig inte	Byt ut sågsvärdet. Se "Utbyte av slitet sågsvärd" i denna bruksanvisning.
Kedjebromsen fungerar inte	Skräp förhindrar kastskyddets rörelse.	Rensa bort skräpet från den externa bromsmekanismen.
	Möjligt fel på kedjebromsen	Kontakta en godkänd serviceverkstad omedelbart. ⚠ Varning: ATT ANVÄNDA EN MOTORSÅG UTAN FUNGERANDE KEDJEBROMS KAN LEDA TILL ALLVARLIGA PERSONSKADOR.
Motorsågen kapar inte som den ska	Otillräckligt spänd kedja	Se "Sträckning av sågkedja" i denna bruksanvisning.
	Slö kedja	Se "Skärpning med PowerSharp®" i denna bruksanvisning.
	Kedjan installerad baklänges	Se "Montering av svärd och sågkedja" i denna bruksanvisning.
	Sliten kedja	Byt ut både kedja och sten. De är utformade för samtidig förslitning.
	Torr eller kraftigt sträckt kedja	Kontrollera oljenivån. Fyll på oljebehållaren vid behov. Se "Påfyllning av olja för svärd- och kedjesmörjning" i denna bruksanvisning. Kontrollera igensättning av smörjsystemet. En liten mängd olja ska levereras till svärdet.
	Kedjan ligger inte svärdets spår	Se "Montering av svärd och sågkedja" i denna bruksanvisning.

SYMPTOM	MÖJLIG ORSAK	REKOMMENDERADE ÅTGÄRDER
Oavbruten alarmsignal när startreglaget trycks in	Motorn är överhettad av hård användning.	Låt sågen svalna och återuppta sedan kapningen.
	Motorbromsen är aktiverad	Före start, se till att kastskyddet är i sitt bakre ändläge (kedjebroms ej anlagd). För korrekt läge på kastskyddet, se "Igångsättning av sågen" i denna bruksanvisning.
Batteripaketet laddas inte	Batteripaketets över-/ undertemperaturskydd aktiverat	Detta kan hända när sågen körs kontinuerligt eller utsätts för höga temperaturer. Låt batteripaketet nå en temperatur inom tillåtna gränser före laddning. Se "Batteripaket och laddare" i denna bruksanvisning.
	Smutsiga eller skadade kontakter på batteripaketet eller laddare	Inspektera kontakterna på både batteripaketet och laddaren. Om nödvändigt, rengör enligt anvisningar i denna bruksanvisning. Sätt tillbaka batteripaketet i laddaren och se till att det sitter i ordentligt.
	Batteripaketet är vid slutet av dess livslängd.	Alla batterier har begränsad livslängd. Om batteripaketet är mer än två år gammalt eller har laddats ofta, kan det vara dags att byta ut det. Byt endast ut mot batteripaket som har specificerats för denna motorsåg.
	Fel på laddaren	Kontrollera funktionen på ett auktoriserat serviceföretag.
Kort sågtid per batteriladdning	Slö kedja	Se "Skärpning med PowerSharp®" i denna bruksanvisning.
	Sliten kedja	Byt ut kedjan. Se "Byta ut sliten sågkedja och filsten" i bruksanvisningen.
	Torr kedja	Kontrollera oljenivån. Fyll på oljebehållaren vid behov. Se "Påfyllning av olja för svärd- och kedjesmörjning" i denna bruksanvisning.
	För hårt sträckt kedja	Se "Sträckning av sågkedjan" i denna bruksanvisning.
	Felaktig kapningsteknik	Följ anvisningarna i "Kapning" i denna bruksanvisning.
	Skräp i sidohöljet	Ta bort batteripaketet och ta sedan bort sidoskyddet och avlägsna smuts.
	Batteripaketet inte helt laddat	Ladda. Se "Batteripaket och laddare" i denna bruksanvisning.
Blinkande orange ljus på indikatorn för laddningsstatus	Kortslutning av laddaren, för hög spänning, öppen krets på batteripaketet eller laddning/förladdning tidutlösningfel.	<ol style="list-style-type: none"> 1. Se till att laddarsladden är ansluten till både laddaren och eluttaget. 2. Säkerställ att laddaren är inkopplad till rätt spänning. 3. Försök att ladda ett annat batteripaket som är avsett för laddaren. <p>Om detta inte löser problemet ska funktionen kontrolleras på ett auktoriserat serviceföretag.</p>

SPECIFIKATIONER OCH KOMPONENTER

⚠ Varning: ANVÄNDNING AV ANDRA RESERVDELAR ÄN DE SOM ANGES I BRUKSANVISNINGEN ÖKAR RISKEN FÖR PERSONSKADOR. ANVÄND ALDRIG ANDRA KAPTILLBEHÖR ÄN DE SOM BESKRIVS I BRUKSANVISNINGEN.

RESERVDELAR		ARTIKELNR.	
SÅGSVÄRD	35 cm	140SDEA041	
	40 cm	160SDEA041	
SÅGKEDJA OCH STEN, POWERSHARP®	35 cm 52 DRIVLÄNK	560507	
	40 cm 56 DRIVLÄNK	560510	
ALTERNATIV SÅGKEDJA	35 cm 52 DRIVLÄNK	OREGON® S52	
	40 cm 56 DRIVLÄNK	OREGON® S56	
BATTERIPAKET, MODELL B600E		562391	
BATTERIPAKET, MODELL B400E		548206	
LADDARE MED SLADD, MODELL C600		EU - 554933 UK - 554872 AU/NZ - 560663	
SNABBLADDARE MED SLADD, MODELL C750		EU - 558697 UK - 558698 AU/NZ - 558699	
LADDARE, MODELL C600			
MATNING	100–240 V~ 50–60 Hz 60 W		
MATNING (ENDAST USA OCH KANADA)	120V~ 60Hz 60W		
UTGÅNGSSPÄNNING	41,5 V=== 1,25 A		
NÄTSLADD	US/CAN P/N: 546636 EU P/N: 547383 UK P/N: 547384 AU/NZ P/N: 560663		
BATTERIPAKET			
TYP	LITIUM-JON		
DRIFTSTEMPERATURER	0 °C till 40 °C		
MODELL	NOMINELL KAPACITET	MÄRKSPÄNNING	C600 LADDNINGSTID (CIRKA)
B600E	4,0 Ah / 144 Wh	+36 VDC	210 MINUTER
B400E	2,4 Ah / 89 Wh	+37 VDC	120 MINUTER
B500S	1,25 Ah / 47 Wh	+37 VDC	60 MINUTER
MOTORSÅG			
OLJEKAPACITET	120 ml		
SVÄRD- OCH KEDJEOLJA	OREGON® VARUMÄRKE		
TORR VIKT MED B400E	5,9 kg (12,9 lb)		
TORRVIKT UTAN BATTERI, SVÄRD OCH KEDJA	3,8 kg (8,3 lb)		
BULLERNIVÅ	100 dB (K = 2,5 dB)		
VIBRATION	0,794 m/s ² (FRÄMRE HANDTAG) 1,891 m/s ² (BAKRE HANDTAG)		
MAX. SVÄRDSLÄNGD	40 cm		
KEDJEBREDD	3/8 tum LÅGPROFIL - 91		
SPÅRBREDD	1,3 mm		
DREVKUGGAR	6		
KEDJANS HASTIGHET UTAN BELASTNING	14,7 m/s		

GARANTI OCH SERVICE

GARANTI

Blount, Inc. ger garanti på alla registrerade OREGON® batteridrivna verktyg och laddare på tre (3) år och alla registrerade OREGON® sladdlösa batteripaket en garanti på två (2) år från det ursprungliga inköpsdatumet. Registrerade OREGON® batteridrivna verktyg, batteripaket och laddare har en garanti på två (2) år om de används yrkesmässigt. Denna begränsade garanti gäller för produkter tillverkade varumärket OREGON® Batteridrivet verktygssystem. Under garantiperioden erbjuder Blount utan ersättning endast den ursprungliga köparen utbyte eller reparation av alla produkter eller delar som enligt granskning av Blount har material- eller fabrikationsfel. Köparen ansvarar för alla frakt- och arbetskostnader för att returnera delar som återlämnas för utbyte under denna garanti.

Registrera din produkt på OregonCordless.com, under "support".

INFORMATION OM SERVICE OCH SUPPORT

Besök vår webbplats oregoncordless.com för information om servicecenter, eller kontakta vår kundtjänst om du behöver hjälp, teknisk information, reparation, reservdelar eller för att registrera produkten. Under "Nationell kundtjänst" hittar du de nationella telefonnumren.

Använd endast originalreservdelar till motorsågen för att få bästa säkerhet. På våra servicecenter finns utbildad personal som snabbt ger hjälp och support vid justering, reparation eller utbyte av alla produkter från OREGON® batteridrivna verktygssystem.

EU-FÖRSÄKRAN OM ÖVERENSSTÄMMELSE

Blount International Inc.

4909 SE International Way, Portland Oregon, USA

Baserad på EC Type-Examination som utförs av TÜV Rheinland
LGA Products GmbH (NB 0197);**FÖRSÄKRAR ATT FÖLJANDE PRODUKT/PRODUKTER:**

Maskinerityp:	Batteridrivna kedjesåg
Fabrikat:	OREGON®
Modell(er):	CS300

UPPFYLLER ELLER ÖVERTRÄFFAR KRAVEN I FÖLJANDE EUROPADIREKTIV OCH/ ELLER NORMER:

Maskindirektiv:	2006/42/EG
Bulldirektiv:	2000/14/EG (bilaga V) Uppmätt Lpa = 86 dB Beräknat Lwa = 97 dB Osäkerhet Lwa = 2,5 dB Garanterad Lwa = 100 dB
EMC: Portabla elverktyg	2004/108/EG
RoHS-direktiv	2002/95/EG
PAH's-direktiv	2005/69/EG
REACH-direktiv	1907/2006
WEEE-direktiv	2006/96/EG
Säkerhetsnorm(er)	IEC/EN 60745-1, -2-13
EG-typkontrollnummer:	12KFW1310-02

Företagskontakt:

Kevin Cyrus
Corporate Product Safety & Compliance
Manager
Blount International, Inc.
Telefon: 001.503.653.4403
Fax: 001.503.653.4393

Plats: Portland, Oregon, USA
Datu: 13 augusti 2014

Europeisk kontakt och teknikarkiv:

Marnix Kuypers
Blount, Europe S.A.
Rue Emile Francqui, 5
1435 Mont-Saint-Guilbert
Belgien



СОДЕРЖАНИЕ

СИМВОЛЫ И МЕТКИ	159
НАЗВАНИЯ И ТЕРМИНЫ, ИСПОЛЬЗУЕМЫЕ В ИНСТРУКЦИИ К ЦЕПНОЙ ПИЛЕ . .	160
ОБЗОР	161
ПРАВИЛА БЕЗОПАСНОСТИ	162
ОБЩИЕ ПРЕДОСТЕРЕЖЕНИЯ ПО ТЕХНИКЕ БЕЗОПАСНОСТИ ПРИ РАБОТЕ С ЭЛЕКТРОИНСТРУМЕНТОМ	162
ТЕХНИКА БЕЗОПАСНОСТИ НА МЕСТЕ РАБОТ	162
ПРАВИЛА ЭЛЕКТРОБЕЗОПАСНОСТИ	162
СРЕДСТВА ЛИЧНОЙ ЗАЩИТЫ	163
ЭКСПЛУАТАЦИЯ И ОБСЛУЖИВАНИЕ ЭЛЕКТРОИНСТРУМЕНТА.	163
ЭКСПЛУАТАЦИЯ И ОБСЛУЖИВАНИЕ АККУМУЛЯТОРНОГО ИНСТРУМЕНТА .	164
ОБСЛУЖИВАНИЕ	164
ПРЕДОСТЕРЕЖЕНИЯ ПО ТЕХНИКЕ БЕЗОПАСНОСТИ ПРИ РАБОТЕ С ЦЕПНОЙ ПИЛОЙ	164
ХРАНЕНИЕ, ТРАНСПОРТИРОВКА И УТИЛИЗАЦИЯ	168
БЕЗОПАСНОСТЬ АККУМУЛЯТОРА.	169
БЕЗОПАСНОСТЬ ЗАРЯДНОГО УСТРОЙСТВА	170
РАСПАКОВКА И СБОРКА	171
ПРОВЕРКА ПОЛОЖЕНИЯ ПЕРЕДНЕГО РУЧНОГО СТОПОРА	171
ЗАПОЛНЕНИЕ МАСЛЯНОГО РЕЗЕРВУАРА ЦЕПИ И ШИНЫ	172
СБОРКА ШИНЫ И ПИЛЬНОЙ ЦЕПИ.	173
НАТЯЖЕНИЕ ПИЛЬНОЙ ЦЕПИ	174
ЭКСПЛУАТАЦИЯ ПИЛЫ	176
АККУМУЛЯТОР И ЗАРЯДНОЕ УСТРОЙСТВО	176
ОБЩАЯ ЭКСПЛУАТАЦИЯ	178
ПИЛЕНИЕ.	179
ЗАТОЧКА С ПОМОЩЬЮ POWERSHARP®	184
ТЕХНИЧЕСКОЕ ОБСЛУЖИВАНИЕ И ОЧИСТКА	185
ОСМОТР	185
НАТЯЖЕНИЕ ПИЛЬНОЙ ЦЕПИ	186
ЗАМЕНА ИЗНОШЕННОЙ ПИЛЬНОЙ ЦЕПИ И ТОЧИЛЬНОГО КАМНЯ	186
ТЕХНИЧЕСКОЕ ОБСЛУЖИВАНИЕ ШИНЫ	187
ЗАМЕНА ИЗНОШЕННОЙ ШИНЫ.	187
ЗАМЕНА ИЗНОШЕННОГО НАТЯЖНОГО УСТРОЙСТВА ЦЕПИ	188
ЗАМЕНА ЗВЕЗДОЧКИ	188
ОЧИСТКА	189
АККУМУЛЯТОР	189
ЗАРЯДНОЕ УСТРОЙСТВО	189
ДОПОЛНИТЕЛЬНАЯ ИНФОРМАЦИЯ О ТЕХНИЧЕСКОМ ОБСЛУЖИВАНИИ .	189
ПОИСК И УСТРАНЕНИЕ НЕИСПРАВНОСТЕЙ.	190
ТЕХНИЧЕСКИЕ ХАРАКТЕРИСТИКИ И КОМПОНЕНТЫ.	192
ГАРАНТИЯ И ОБСЛУЖИВАНИЕ	193
ЕС: ДЕКЛАРАЦИЯ О СООТВЕТСТВИИ ТЕХНИЧЕСКИМ РЕГЛАМЕНТАМ	194
ОБСЛУЖИВАНИЕ КЛИЕНТОВ ПО СТРАНАМ	197

СИМВОЛЫ И МЕТКИ

Это символы и условные обозначения, встречающиеся на цепной пиле, аккумуляторе и зарядном устройстве.

СИМВОЛ	НАЗВАНИЕ	ОБЪЯСНЕНИЕ
	СИМВОЛ ПРЕДУПРЕЖДЕНИЯ О МЕРАХ БЕЗОПАСНОСТИ	УКАЗЫВАЕТ НА ТО, ЧТО ПОСЛЕДУЮЩИЙ ТЕКСТ СОДЕРЖИТ УКАЗАНИЕ НА ОПАСНОСТЬ, ПРЕДУПРЕЖДЕНИЕ ИЛИ ПРЕДОСТЕРЕЖЕНИЕ.
	ПРОЧИТАЙТЕ УКАЗАНИЯ	ОРИГИНАЛЬНАЯ ИНСТРУКЦИЯ СОДЕРЖИТ ВАЖНУЮ ИНФОРМАЦИЮ О БЕЗОПАСНОСТИ И ЭКСПЛУАТАЦИИ. ВНИМАТЕЛЬНО ПРОЧИТАЙТЕ И СОБЛЮДАЙТЕ ВСЕ УКАЗАНИЯ.
	ИСПОЛЬЗУЙТЕ ЗАЩИТНЫЕ ОЧКИ	ИСПОЛЬЗУЙТЕ ЗАЩИТНЫЕ ОЧКИ ВО ВРЕМЯ РАБОТЫ С ЦЕПНОЙ ПИЛОЙ.
	ИСПОЛЬЗУЙТЕ ЗАЩИТНЫЕ НАУШНИКИ	ИСПОЛЬЗУЙТЕ ЗАЩИТНЫЕ НАУШНИКИ ВО ВРЕМЯ РАБОТЫ С ЦЕПНОЙ ПИЛОЙ.
	ИСПОЛЬЗУЙТЕ ЗАЩИТУ ДЛЯ РУК	НАДЕВАЙТЕ ПЕРЧАТКИ ВО ВРЕМЯ РАБОТЫ С ЦЕПНОЙ ПИЛОЙ И МАНИПУЛЯЦИЙ С ПИЛЬНОЙ ЦЕПЬЮ.
	ИСПОЛЬЗУЙТЕ ЗАЩИТУ ДЛЯ ГОЛОВЫ	ИСПОЛЬЗУЙТЕ ЗАЩИТУ ДЛЯ ГОЛОВЫ ВО ВРЕМЯ РАБОТЫ С ЦЕПНОЙ ПИЛОЙ.
	НАДЕВАЙТЕ ДЛИННЫЕ БРЮКИ	НАДЕВАЙТЕ ДЛИННЫЕ БРЮКИ ВО ВРЕМЯ РАБОТЫ С ЦЕПНОЙ ПИЛОЙ.
	ИСПОЛЬЗУЙТЕ ЗАЩИТУ ДЛЯ НОГ	НАДЕВАЙТЕ ПОДХОДЯЩУЮ РАБОЧУЮ ОБУВЬ С ЗАКРЫТЫМ НОСКОМ ВО ВРЕМЯ РАБОТЫ С ЦЕПНОЙ ПИЛОЙ.
	УРОВЕНЬ ШУМА	УРОВЕНЬ ШУМА СОСТАВЛЯЕТ 100 ДБ.
	ПОМНИТЕ О ВОЗМОЖНОСТИ ОБРАТНОГО УДАРА	ОБРАТНЫЙ УДАР МОЖЕТ СТАТЬ ПРИЧИНОЙ СЕРЬЕЗНЫХ ТРАВМ.
	КОНТАКТ С НОСКОМ ПИЛЬНОЙ ШИНЫ	ИЗБЕГАЙТЕ КОНТАКТА С НОСКОМ ПИЛЬНОЙ ШИНЫ.
	УГОЛ ОБРАТНОГО УДАРА ЦЕПИ	ИСПОЛЬЗУЙТЕ ЦЕПЬ С НИЗКИМ УГЛОМ ОБРАТНОГО УДАРА.
	УДЕРЖАНИЕ ДВУМЯ РУКАМИ	ДЕРЖИТЕ ПИЛУ ДВУМЯ РУКАМИ.
	УДЕРЖАНИЕ ОДНОЙ РУКОЙ	НЕ ДЕРЖИТЕ ПИЛУ ОДНОЙ РУКОЙ.
	НЕ ИСПОЛЬЗУЙТЕ СТРЕМЯНКУ	ЗАПРЕЩАЕТСЯ СТОЯТЬ НА СТРЕМЯНКЕ ВО ВРЕМЯ РАБОТЫ С ЦЕПНОЙ ПИЛОЙ.
	НЕ СЖИГАЙТЕ	НЕ ПРОИЗВОДИТЕ УТИЛИЗАЦИЮ МЕТОДОМ СЖИГАНИЯ.
	НЕ ВЫБРАСЫВАЙТЕ	НЕ ВЫБРАСЫВАЙТЕ С БЫТОВЫМИ ОТХОДАМИ. ДОСТАВЬТЕ УПОЛНОМОЧЕННОМУ ПЕРЕРАБОТЧУКУ.
	ТОЛЬКО ДЛЯ ИСПОЛЬЗОВАНИЯ В ПОМЕЩЕНИИ	ЗАРЯДНОЕ УСТРОЙСТВО ПРЕДНАЗНАЧЕНО ТОЛЬКО ДЛЯ ИСПОЛЬЗОВАНИЯ В ПОМЕЩЕНИИ.
	РАБОЧАЯ ТЕМПЕРАТУРА	ИСПОЛЬЗОВАТЬ АККУМУЛЯТОР ТОЛЬКО ПРИ ТЕМПЕРАТУРЕ ОТ 0°C ДО 40°C.
	РЕЖУЩИЙ ИНСТРУМЕНТ	РЕЖУЩИЙ ИНСТРУМЕНТ. НЕ ПРИКАСАЙТЕСЬ К ПИЛЕ БЕЗ ПРЕДВАРИТЕЛЬНОЙ ДЕАКТИВАЦИИ ПИЛЫ ПУТЕМ ИЗВЛЕЧЕНИЯ АККУМУЛЯТОРА.
	ИЗВЛЕКИТЕ АККУМУЛЯТОР	ИЗВЛЕКАЙТЕ АККУМУЛЯТОР ПЕРЕД ПРОВЕДЕНИЕМ ЛЮБОГО ТЕХОБСЛУЖИВАНИЯ.
	ИЗВЛЕКИТЕ АККУМУЛЯТОР ПЕРЕД ТРАНСПОРТИРОВКОЙ	ИЗВЛЕКАЙТЕ АККУМУЛЯТОР ИЗ ЦЕПНОЙ ПИЛЫ ПЕРЕД ХРАНЕНИЕМ, ТРАНСПОРТИРОВКОЙ ИЛИ УТИЛИЗАЦИЕЙ.

НАЗВАНИЯ И ТЕРМИНЫ, ИСПОЛЬЗУЕМЫЕ В ИНСТРУКЦИИ К ЦЕПНОЙ ПИЛЕ

Автоматическая смазка: Система, автоматически смазывающая шину и пильную цепь.

Боковая крышка: Пластиковая крышка на силовой головке, закрывающая звездочку и натяжное устройство цепи; снимается и устанавливается при помощи фиксирующей ручки на боковой крышке.

Выравнивающий фланец: Выступ на подушке шины, совмещающийся с пазом шины.

Задний ручной стопор: Препятствие, расположенное в правой нижней части задней рукоятки и предназначенное для защиты оператора в случае разрыва или сброса пильной цепи.

Задняя рукоятка: Поддерживающая ручка, расположенная в задней части пилы и предназначенная для захвата правой рукой.

Защитный чехол шины: Пластиковый чехол, защищающий шину и пильную цепь, когда цепная пила не используется.

Зона безопасности: Зона в радиусе 6 м вокруг оператора, которая должна оставаться свободной от присутствия взрослых, детей и домашних животных.

Зубчатый упор: Устройство, установленное на передней части пилы и действующее как центр вращения при соприкосновении с деревом или веткой, облегчая пиление. Также называется «упорным зубом».

Изнашивающиеся детали: Детали, такие как пильная цепь и шина, которые изнашиваются по мере пользования и могут быть заменены пользователем.

Калибр цепи: Толщина приводящего звена пильной цепи в месте его совмещения с каналом шины, обозначенная номером детали, проштампованная на приводящих звеньях.

Курок: Устройство, включающее и выключающее цепную пилу.

Направляющая шина: Конструкция, поддерживающая и направляющая пильную цепь. Иногда называется просто «шиной».

Натяжное кольцо цепи: Кольцо вокруг фиксирующей ручки боковой крышки; поворот кольца регулирует натяжение пильной цепи.

Натяжное устройство цепи: Устройство, расположенное на шине и регулирующее натяжение пильной цепи при вращении.

Обратный удар: Быстрое движение шины назад и (или) вверх, которое случается, когда пильная цепь на участке рядом с верхней частью носка пильной шины соприкасается с любым объектом (например, деревом или веткой) или когда края разреза древесины зажимают пилу.

Ограничитель цепи: Устройство для удержания пильной цепи в случае ее обрыва или сброса.

Паз шины: Прорезной элемент шины, совмещающийся с выравнивающим фланцем и штифтом крепления.

Передний ручной стопор: Препятствие между передней рукояткой цепной пилы и шиной, которое также служит механизмом активации тормоза пильной цепи.

Передняя рукоятка: Поддерживающая ручка, расположенная в передней части пилы и предназначенная для захвата левой рукой.

Пильная цепь: Цепь с режущими зубцами для пиления древесины, приводимая в движение силовой головкой и поддерживаемая шиной. Иногда называется просто «цепью».

Подруб с противоположной стороны: Последний подруб в процессе валки дерева, сделанный со стороны, противоположной направлению валки.

Подрубка: Подрубка дерева в направлении его падения.

Подушка шины: Монтажная подушка на силовой головке, помогающая обеспечить надлежащее положение шины.

Предохранитель курка: Подвижный упор, предотвращающий непреднамеренное нажатие курка до ручной разблокировки.

Приводная звездочка: Зубчатая деталь, приводящая в движение пильную цепь.

Приводящее звено: Звено пильной цепи в форме пластины, совмещающееся с пазом шины.

Силовая головка цепной пилы: Цепная пила без цепи или шины.

Тормоз цепи: Устройство, используемое для остановки или блокировки пильной цепи и активируемое вручную или не вручную в случае обратного удара.

Цепь с низким риском обратного удара: Цепь, соответствующая требованиям в отношении низкого риска обратного удара стандартов ANSI B175.1 и CSA Z62.3.

Шаг цепи: Расстояние между любыми тремя последовательными заклепками на пильной цепи, поделенное на два и обозначенное номером детали, проштампованным на приводящих звеньях.

Шина с низкой вероятностью обратного удара: Шина с максимальным радиусом носка в соответствии с требованиями ANSI B175.1 и CSA Z62.3, которая позволяет значительно снизить риск обратного удара.

Штифт крепления: Выступ с резьбой на выравнивающем фланце, который вводится в паз шины.

Эффективная длина разреза: Приблизительное расстояние от основания зубчатого упора до внешнего края режущего звена при натяжном устройстве, установленном в среднее положение.

ОБЗОР

ОПИСАНИЕ ЦЕПНОЙ ПИЛЫ

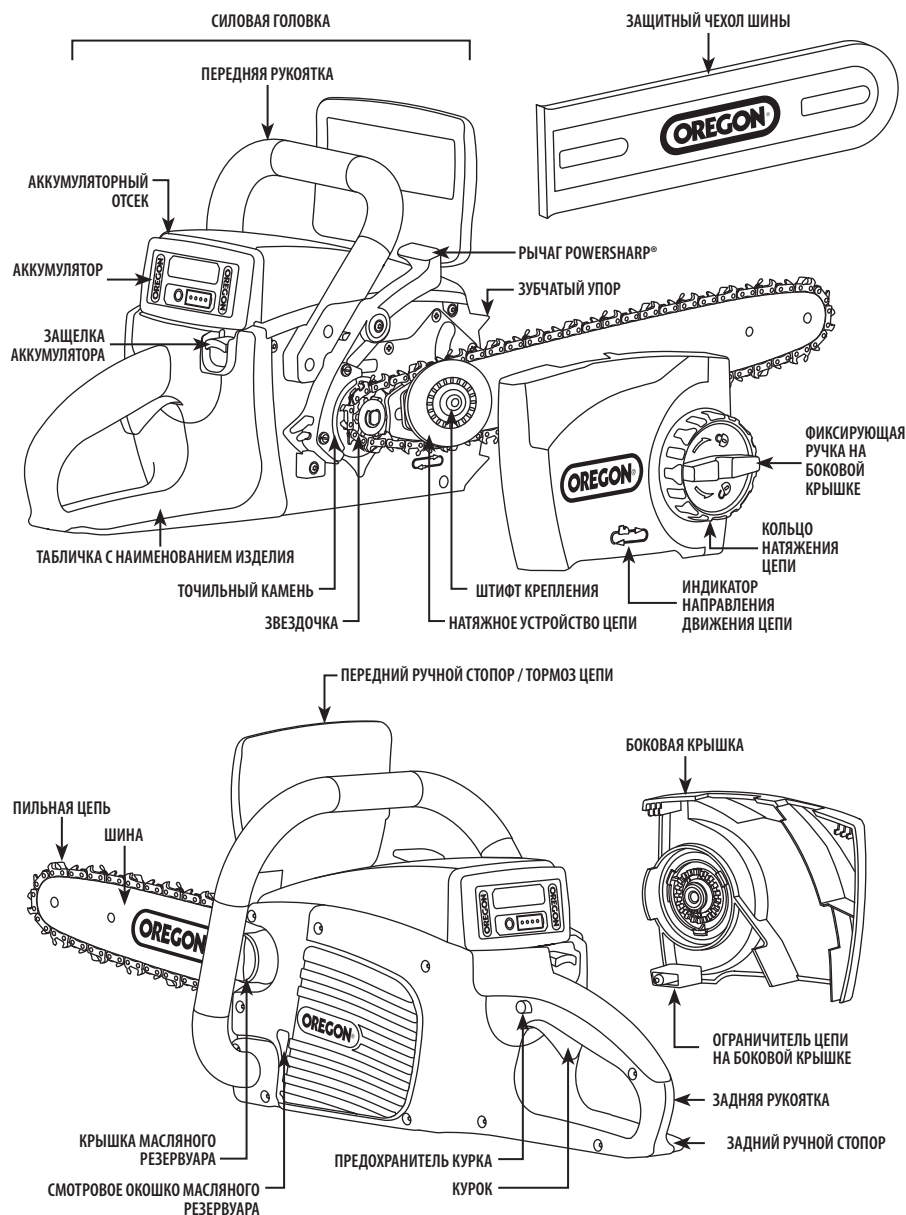

ПРИМЕЧАНИЕ. Список входящих в комплект предметов см. в разделе «Распаковка и сборка».

ВВЕДЕНИЕ

Эта цепная пила разработана для непостоянного использования при малых нагрузках. Она не предназначена для валки крупных деревьев или пилки бревен большого диаметра. Эта цепная пила не предназначена для работы в лесничестве. Не используйте эту пилу при работе с деревьями или пиломатериалами, диаметр которых превышает эффективную длину разреза шины, составляющую 38 см.

ПРАВИЛА БЕЗОПАСНОСТИ

ОБЩИЕ ПРЕДОСТЕРЕЖЕНИЯ ПО ТЕХНИКЕ БЕЗОПАСНОСТИ ПРИ РАБОТЕ С ЭЛЕКТРОИНСТРУМЕНТОМ

▲ ПРЕДУПРЕЖДЕНИЕ. ПРОЧИТАЙТЕ ВСЕ УКАЗАНИЯ ПО МЕРАМ БЕЗОПАСНОСТИ И ВСЕ УКАЗАНИЯ. НЕВЫПОЛНЕНИЕ ЭТИХ ПРЕДОСТЕРЕЖЕНИЙ И УКАЗАНИЙ МОЖЕТ ПРИВЕСТИ К ПОРАЖЕНИЮ ЭЛЕКТРИЧЕСКИМ ТОКОМ, ПОЖАРУ И/ИЛИ СЕРЬЕЗНЫМ ТЕЛЕСНЫМ ПОВРЕЖДЕНИЯМ.



СОХРАНИТЕ ВСЕ ПРЕДУПРЕЖДЕНИЯ И УКАЗАНИЯ ДЛЯ ИСПОЛЬЗОВАНИЯ В БУДУЩЕМ. ПОД ТЕРМИНОМ «ЭЛЕКТРОИНСТРУМЕНТ» В ПРЕДУПРЕЖДЕНИИ ПОДРАЗУМЕВАЕТСЯ РАБОТАЮЩИЙ ОТ СЕТИ (ИМЕЮЩИЙ ШНУР ПИТАНИЯ) ЭЛЕКТРОИНСТРУМЕНТ ИЛИ АККУМУЛЯТОРНЫЙ (НЕ ИМЕЮЩИЙ ШНУРА ПИТАНИЯ) ЭЛЕКТРОИНСТРУМЕНТ.

ТЕХНИКА БЕЗОПАСНОСТИ НА МЕСТЕ РАБОТ

- Следите за тем, чтобы рабочее место было чистым и хорошо освещенным. *Загромождение или плохое освещение может стать причиной несчастного случая.*
- Не используйте электроинструменты во взрывоопасных средах, например, при наличии легко воспламеняющихся жидкостей, газов или пыли. *Электроинструменты создают искры, которые могут вызвать воспламенение пыли или паров.*
- Не позволяйте детям или посторонним лицам приближаться к вам во время работы с электроинструментом. *Потеря внимания может привести к потере контроля.*

ПРАВИЛА ЭЛЕКТРОБЕЗОПАСНОСТИ

- Вилки электроинструментов должны соответствовать розетке. Запрещается вносить какие-либо изменения в вилку. Запрещается использовать вилки-адаптеры с заземленным электроинструментом. *Использование немодифицированных вилок и подходящих розеток позволяет снизить риск поражения электрическим током.*

- Не допускайте контакта тела с заземленными поверхностями, например, с трубами, радиаторами, кухонными плитами и холодильниками. *Риск поражения электрическим током повышается, если ваше тело заземлено.*
- Запрещается подвергать электроинструмент воздействию дождя или влаги. *Попадание воды в электроинструмент повышает риск поражения электрическим током.*
- Следует аккуратно обращаться со шнуром. Запрещается использовать шнур для переноски, перетаскивания или отключения зарядного устройства. Шнур должен храниться вдали от источников тепла, смазочных материалов, острых краев и движущихся частей. *Поврежденные или запутанные шнуры увеличивают риск поражения электрическим током.*
- Во время работы с электроинструментом на улице используйте удлинитель, предназначенный для работы вне помещения. *Использование удлинителя, пригодного для применения вне помещений, снижает риск поражения электрическим током.*
- При необходимости проведения работ с электроинструментом во влажной среде используйте устройство защитного отключения (УЗО). *Использование УЗО снижает риск поражения электрическим током.*

СРЕДСТВА ЛИЧНОЙ ЗАЩИТЫ

- Будьте внимательны, при работе с электроинструментом следите за своими действиями и руководствуйтесь здравым смыслом. Не используйте электроинструмент, если вы устали или находитесь под воздействием алкоголя или лекарственных препаратов. *Кратковременная потеря внимания при работе с электроинструментом может привести к серьезной травме.*
- Используйте средства индивидуальной защиты. Всегда надевайте защитные очки. Такое защитное оборудование, как респиратор, нескользящая защитная обувь, длинные брюки, каска и защита слуха, используемые в соответствующих условиях, снижают риск травм.
- Исключите возможность случайного включения электроинструмента. Перед подключением инструмента к источнику питания и (или) аккумулятору, а также перед тем подъемом или переноской удостоверьтесь, что выключатель находится в выключенном положении. *Если при переноске электроинструмента держать палец на регулируемом курке или если подать напряжение на электроинструмент при включенном положении регулируемого курка, это может привести к несчастному случаю.*
- Перед включением электроинструмента удалите регулировочные ключи и инструменты. Если забыть ключ, вставленный во вращающуюся часть электроинструмента, это может привести к травме.
- Не тянитесь с платформы. Всегда удерживайте равновесие и устойчивое положение при работе (рис. 1). Это позволит лучше контролировать электроинструмент в неожиданных ситуациях.

РИС. 1

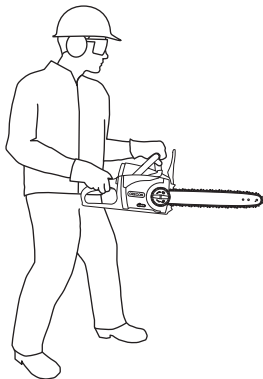

- Надевайте соответствующую одежду. Не надевайте свободную одежду и украшения. Не допускайте контакта волос, одежды и перчаток с движущимися деталями. *Свободная одежда, украшения или длинные волосы могут быть захвачены движущимися деталями.*
- Если устройства предусматривают подключение к пылесосам и пылесборникам, убедитесь, что подключение осуществлено надлежащим образом, а устройства используются правильно. *Использование пылесборника может сократить риск причинения вреда, связанного с запыленностью.*

ЭКСПЛУАТАЦИЯ И ОБСЛУЖИВАНИЕ ЭЛЕКТРОИНСТРУМЕНТА

- Не перегружайте электроинструмент. Используйте электроинструмент, подходящий для выполняемой работы. *Правильный электроинструмент позволяет выполнить работу лучше и безопаснее со скоростью, на которую он рассчитан.*
- Не используйте электроинструмент со сломанным переключателем. Любой электроинструмент, которым невозможно управлять с помощью выключателя, представляет опасность и подлежит ремонту.
- Вынимайте вилку из розетки и/или отсоединяйте аккумулятор от электроинструмента перед регулировкой, заменой принадлежностей или помещением электроинструмента на хранение. *Такие профилактические меры безопасности снижают риск случайного включения электроинструмента.*
- Храните неиспользуемые электроинструменты в недоступном для детей месте; не позволяйте лицам, не знакомым с электроинструментом или данными указаниями, работать с электроинструментом. *В руках неопытных пользователей электроинструменты представляют опасность.*
- Выполняйте периодическое техническое обслуживание электроинструментов. Проверяйте точность совмещения и легкость перемещения подвижных деталей, выявляйте возможные поломки частей, которые могут повлиять на работу электроинструмента. В случае обнаружения повреждения электроинструмента отремонтируйте его перед следующим использованием. *Многие несчастные случаи являются следствием ненадлежащего ухода за электроинструментом.*

- Режущий инструмент должен быть острым и чистым. При надлежащем уходе режущие инструменты с острыми режущими кромками режут заклинивают, их легче контролировать.
- Используйте электроинструмент, принадлежности, насадки и т. п. в соответствии с настоящими указаниями с учетом условий и особенностей выполняемой работы. Использование электроинструмента не по назначению может привести к возникновению опасных ситуаций.

ЭКСПЛУАТАЦИЯ И ОБСЛУЖИВАНИЕ АККУМУЛЯТОРНОГО ИНСТРУМЕНТА

- Выполняйте зарядку только с помощью зарядного устройства, указанного производителем. Зарядное устройство, подходящее для аккумулятора одного типа, может создавать угрозу возникновения пожара при использовании с другим аккумулятором.
- Используйте цепную пилу только с указанными аккумуляторами. Использование любых других аккумуляторов может создать риск получения травм и возгорания.
- Если аккумулятор не используется, держите его вдали от металлических предметов, таких как скрепки, монеты, ключи, гвозди, винты. Такие предметы могут замкнуть контакты. Короткое замыкание контактов аккумулятора может привести к получению ожогов или возгоранию.
- При неправильном обращении из аккумулятора может вытечь жидкость, не допускайте контакта с ней. При случайном контакте смойте жидкость водой. Если эта жидкость попала в глаза, необходимо обратиться за медицинской помощью. Вытекшая из аккумулятора жидкость может вызвать раздражение или ожог.
- Запрещается разбирать и ремонтировать зарядное устройство и аккумулятор. Такие действия могут привести к поражению электрическим током.

ОБСЛУЖИВАНИЕ

Техническое обслуживание электроинструмента должен производить квалифицированный персонал, использующий только оригинальные запасные части. Только так можно обеспечить безопасную работу электроинструмента.

ПРЕДОСТЕРЕЖЕНИЯ ПО ТЕХНИКЕ БЕЗОПАСНОСТИ ПРИ РАБОТЕ С ЦЕПНОЙ ПИЛОЙ

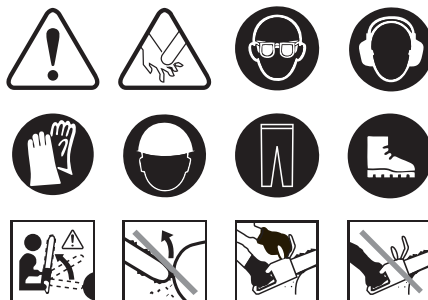

- Во время работы все части тела должны находиться вдали от цепной пилы. Перед запуском цепной пилы убедитесь, что пила ничего не касается. Кратковременная потеря внимания при работе с пилой может привести к контакту цепной пилы с одеждой или частями тела.
- Всегда держите цепную пилу правой рукой за заднюю ручку, а левой рукой — за переднюю. Никогда не меняйте расположение рук, т. к. это увеличивает риск травм. ПРИМЕЧАНИЕ. Для цепных пил, у которых шина расположена с левой стороны, рекомендации в отношении правой руки и левой руки противоположны.
- Надевайте защитные очки и защиту слуха. Также рекомендуется использовать дополнительное защитное оборудование для головы, рук, ног и ступней. Использование соответствующей защитной одежды позволит снизить риск получения травм от летящего мусора или случайного контакта с цепью пилы.
- Не используйте цепную пилу, находясь на дереве. Эксплуатация цепной пилы на дереве может привести к травме.
- Всегда удерживайте равновесие и включайте цепную пилу только при наличии надежной, закрепленной и ровной опоры под ногами. Эксплуатация пилы на скользкой или неустойчивой поверхности может привести к потере равновесия и контролю над цепной пилой.
- Следуйте инструкциям производителя по заточке и техническому обслуживанию цепной пилы. Уменьшение высоты ограничителя глубины зарезания может увеличить риск обратного удара.

⚠ ОПАСНО. КОНТАКТ С ДВИЖУЩЕЙСЯ ЦЕПНОЙ ПИЛОЙ ПРИВЕДЕТ К СЕРЬЕЗНОЙ ТРАВМЕ. НЕ ДОПУСКАЙТЕ КОНТАКТА РУК И ОДЕЖДЫ С ДВИЖУЩЕЙСЯ ЦЕПНОЙ ПИЛОЙ.

⚠ ОПАСНО. КОНТАКТ С ЭЛЕКТРОПРОВОДАМИ ВО ВРЕМЯ ИСПОЛЬЗОВАНИЯ ПЕРЕДАСТ НАПРЯЖЕНИЕ НА ВНЕШНИЕ МЕТАЛЛИЧЕСКИЕ ЭЛЕМЕНТЫ ИНСТРУМЕНТА И ПРИВЕДЕТ К СЕРЬЕЗНОЙ ТРАВМЕ. ВО ВРЕМЯ РАБОТЫ ВСЕГДА ДЕРЖИТЕ ЦЕПНУЮ ПИЛУ ЗА ИЗОЛИРОВАННЫЕ РУКОЯТКИ.

⚠ ПРЕДУПРЕЖДЕНИЕ. ИСПОЛЬЗОВАНИЕ ЦЕПНОЙ ПИЛЫ, СОБРАННОЙ НЕНАДЛЕЖАЩИМ ОБРАЗОМ, МОЖЕТ ПРИВЕСТИ К СЕРЬЕЗНОЙ ТРАВМЕ. ИСПОЛЬЗУЙТЕ ДАННЫЙ ИНСТРУМЕНТ ТОЛЬКО ПОСЛЕ НАДЛЕЖАЩЕЙ СБОРКИ В СООТВЕТСТВИИ С РАЗДЕЛОМ «РАСПАКОВКА И СБОРКА» ДАННОЙ ИНСТРУКЦИИ.

⚠ ПРЕДУПРЕЖДЕНИЕ. КРАТКОВРЕМЕННАЯ ПОТЕРЯ ВНИМАНИЯ ПРИ РАБОТЕ С ЦЕПНОЙ ПИЛОЙ МОЖЕТ ПРИВЕСТИ К СЕРЬЕЗНОЙ ТРАВМЕ. ПЕРЕД ЗАПУСКОМ ЦЕПНОЙ ПИЛЫ НЕОБХОДИМО СВЕСТИ К МИНИМУМУ ВСЕ ОТВЛЕКАЮЩИЕ ФАКТОРЫ; НЕ ДОПУСКАЙТЕ КОНТАКТА ЧАСТЕЙ ТЕЛА С ЦЕПНОЙ ПИЛОЙ И СЛЕДИТЕ ЗА ТЕМ, ЧТОБЫ ЦЕПЬ НЕ ЗАДЕВАЛА КАКИЕ-ЛИБО ПРЕДМЕТЫ.

⚠ ПРЕДУПРЕЖДЕНИЕ. РАБОТА С ЦЕПНОЙ ПИЛОЙ ОДНОЙ РУКОЙ МОЖЕТ ПРИВЕСТИ К ТРАВМЕ. УДЕРЖАНИЕ С ЦЕПНОЙ ПИЛЫ ДВУМЯ РУКАМИ ВО ВРЕМЯ РАБОТЫ (СМ. РИС. 2).

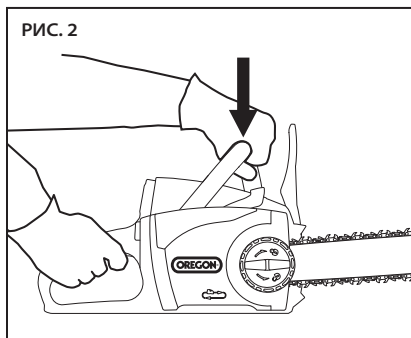

⚠ ВНИМАНИЕ! КОНТАКТ С ЛЕТАЮЩИМИ ОБРЕЗКАМИ ИЛИ СЛУЧАЙНЫЙ КОНТАКТ С ПИЛЬНОЙ ЦЕПЬЮ МОЖЕТ ПРИВЕСТИ К СЕРЬЕЗНОЙ ТРАВМЕ.

ВСЕГДА ИСПОЛЬЗУЙТЕ СРЕДСТВА ЗАЩИТЫ ДЛЯ ГОЛОВЫ, СЛУХА, РУК, НОГИ И СТУПНЕЙ.

⚠ ВНИМАНИЕ! ПЕРЕД НАЧАЛОМ ЭКСПЛУАТАЦИИ ОБОЗНАЧЬТЕ ЗОНУ БЕЗОПАСНОСТИ ДЛЯ ОКРУЖАЮЩИХ, КОТОРАЯ ДОЛЖНА СОСТАВЛЯТЬ 6 М В РАДИУСЕ ОТ ОПЕРАТОРА. ЗОНА БЕЗОПАСНОСТИ ДЛЯ ОКРУЖАЮЩИХ В РАДИУСЕ 6 М ВОКРУГ ОПЕРАТОРА ДОЛЖНА ОСТАВАТЬСЯ СВОБОДНОЙ ОТ ПРИСУТСТВИЯ ВЗРОСЛЫХ, ДЕТЕЙ И ДОМАШНИХ ЖИВОТНЫХ (РИС. 3).

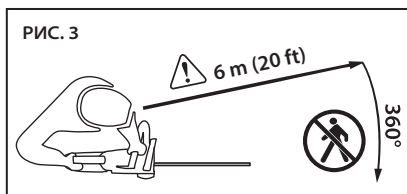

⚠ ВНИМАНИЕ! СОГНУТЫЕ ВЕТКИ МОГУТ РЕЗКО ВЫПРЯМИТЬСЯ И ЗАДЕТЬ ОПЕРАТОРА ИЛИ ПРИВЕСТИ К ВЫХОДУ ЦЕПНОЙ ПИЛЫ ИЗ-ПОД КОНТРОЛЯ, ЧТО ПРИВЕДЕТ К ТРАВМЕ. ВСЕГДА ПОМНИТЕ О СОГНУТЫХ ДЕРЕВЬЯХ: ОНИ МОГУТ ПОРАНИТЬ ОПЕРАТОРА ИЛИ УДАРИТЬ ПО ЦЕПНОЙ ПИЛЕ ВО ВРЕМЯ ПИЛЕНИЯ.

⚠ ВНИМАНИЕ! НЕНАДЛЕЖАЩИЕ НАТЯЖЕНИЕ ИЛИ СМАЗКА ЦЕПИ МОГУТ УВЕЛИЧИТЬ РИСК ТРАВМЫ В РЕЗУЛЬТАТЕ ОБРАТНОГО УДАРА. ВСЕГДА СОБЛЮДАЙТЕ УКАЗАНИЯ, ПРИВЕДЕННЫЕ В РАЗДЕЛЕ «НАТЯЖЕНИЕ ПИЛЬНОЙ ЦЕПИ» ДАННОЙ ИНСТРУКЦИИ.

⚠ ВНИМАНИЕ! ВЛАЖНЫЕ ИЛИ МАСЛЯНИСТЫЕ РУКОЯТКИ МОГУТ СТАТЬ ПРИЧИНОЙ ПОТЕРИ КОНТРОЛЯ НАД ИНСТРУМЕНТОМ И ПРИВЕСТИ К ТРАВМЕ. РУКОЯТКИ ВСЕГДА ДОЛЖНЫ БЫТЬ СУХИМИ, ЧИСТЫМИ И НЕ ИМЕТЬ СЛЕДОВ МАСЛА И СМАЗКИ.

⚠ ВНИМАНИЕ! ИСПОЛЬЗОВАНИЕ ЦЕПНОЙ ПИЛЫ В СФЕРАХ ПРИМЕНЕНИЯ, ОТЛИЧНЫХ ОТ ПРЕДУСМОТРЕННЫХ ПРИ ЕЕ РАЗРАБОТКЕ, МОЖЕТ ПРИВЕСТИ К ОПАСНОЙ СИТУАЦИИ. ЦЕПНАЯ ПИЛА ПРЕДНАЗНАЧЕНА ИСКЛЮЧИТЕЛЬНО ДЛЯ СРЕЗАНИЯ НЕБОЛЬШИХ ВЕТОК ДЕРЕВЬЕВ.

▲ ВНИМАНИЕ! ДЛЯ ПРЕДОТВРАЩЕНИЯ НЕПРЕДНАМЕРЕННОГО КОНТАКТА С ПИЛЬНОЙ ЦЕПЬЮ ВО ВРЕМЯ ТРАНСПОРТИРОВКИ ВСЕГДА НАДЕВАЙТЕ ЧЕХОЛ ДЛЯ ЛЕЗВИЯ И ДЕРЖИТЕ РУКИ И ПАЛЬЦЫ В СТОРОНЕ ОТ КУРКА (РИС. 4).

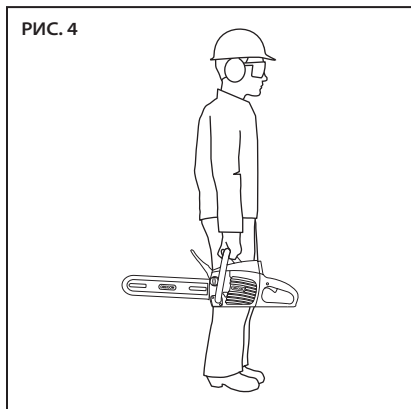

▲ ВНИМАНИЕ! ДЛИТЕЛЬНАЯ РАБОТА С ЭЛЕКТРОИНСТРУМЕНТАМИ МОЖЕТ СТАТЬ ПРИЧИНОЙ СОСУДИСТЫХ, МЫШЕЧНЫХ ИЛИ НЕРВНЫХ РАССТРОЙСТВ (НАПРИМЕР, ВЫЗВАТЬ СИНДРОМ БЕЛЫХ ПАЛЬЦЕВ ИЛИ СИНДРОМ РЕЙНО). ДЛЯ СНИЖЕНИЯ РИСКА ПОЛУЧЕНИЯ ТРАВМЫ ВЫПОЛНЯЙТЕ СЛЕДУЮЩИЕ УКАЗАНИЯ:

- НАДЕВАЙТЕ ПЕРЧАТКИ И НЕ ДОПУСКАЙТЕ ПЕРЕОХЛАЖДЕНИЯ РУК И ТЕЛА.
- КРЕПКО УДЕРЖИВАЙТЕ ЦЕПНУЮ ПИЛУ, НЕ ПРИЛАГАЙТЕ ИЗБЫТОЧНЫХ УСИЛИЙ В ТЕЧЕНИЕ ДЛИТЕЛЬНОГО ВРЕМЕНИ. ПРИ РАБОТЕ С ЦЕПНОЙ ПИЛОЙ ДЕЛАЙТЕ ЧАСТЫЕ ПЕРЕРЫВЫ.
- СЛЕДИТЕ ЗА ТЕМ, ЧТОБЫ РЕЖУЩИЕ ПОВЕРХНОСТИ ОБСЛУЖИВАЛИСЬ НАДЛЕЖАЩИМ ОБРАЗОМ.
- ДЕЛАЙТЕ ЧАСТЫЕ ПЕРЕРЫВЫ.

ВИБРАЦИЯ В НОРМАЛЬНЫХ УСЛОВИЯХ ЭКСПЛУАТАЦИИ МОЖЕТ ОТЛИЧАТЬСЯ ОТ УКАЗАННЫХ ЗНАЧЕНИЙ В ЗАВИСИМОСТИ ОТ ОБРАБАТЫВАЕМОГО МАТЕРИАЛА, ТЕХНИЧЕСКОГО ОБСЛУЖИВАНИЯ РЕЖУЩИХ ПОВЕРХНОСТЕЙ И ДРУГИХ ФАКТОРОВ.

- Во время распиливания согнутых веток помните о возможности отскока. При распрямлении ветка может ударить оператора и (или) отбросить пилу.
- Будьте крайне осторожны при работе с кустарником и молодыми деревьями. Цепь пилы может застрять в тонких ветках, а пилу может отбросить на вас или вы можете потерять равновесие.
- Переносите цепную пилу за переднюю ручку на расстоянии от себя и в выключенном состоянии. При перевозке или хранении пилы всегда надевайте защитный чехол на шину. Правильное обращение с цепной пилой позволяет снизить вероятность случайного контакта с движущейся цепью пилы.
- Следуйте инструкциям по смазке пилы, натяжению цепи и замене принадлежностей. Неправильные натяжение или смазка цепи может привести к поломке пилы и увеличить вероятность обратного удара.
- Рукоятки всегда должны быть сухими, чистыми и не иметь следов масла и смазки. Испачканные маслом или грязные рукоятки будут скользить, что может привести к потере контроля.
- Используйте пилу только для пиления древесины. Запрещается использовать пилу не по назначению. Например, не используйте цепную пилу для пиления пластика, каменной плитки или строительных материалов, выполненных не из дерева. Использование цепной пилы не по назначению может привести к возникновению опасных ситуаций.
- Во время работы с цепной пилой держите ее двумя руками.
- После работы распиленное дерево, шина и цепь могут быть горячими. Во избежание получения ожогов надевайте перчатки.
- Используйте соответствующее вспомогательное оборудование, убедитесь в том, что оно не повреждено, обладает достаточной прочностью и надежно закреплено. Используйте вспомогательное оборудование только по прямому назначению.

ПРИЧИНЫ ОБРАТНОГО УДАРА И СПОСОБЫ ЕГО ПРЕДОТВРАЩЕНИЯ ОПЕРАТОРОМ



Обратный удар может произойти, когда носок или край направляющей шины касается объекта или когда края разреза зажимают пилу.

Контакт носка шины может резко отбросить шину назад и вверх по направлению к оператору.

Зажимание цепи вдоль верхней части шины может быстро отбросить шину назад по направлению к оператору.

Любая из этих ситуаций может привести к потере контроля и стать причиной серьезных травм. Не следует полагаться исключительно на защитные приспособления пилы. Вам как пользователю цепной пилы необходимо выполнить несколько действий для обеспечения безопасной эксплуатации пилы.

Обратный удар является результатом неправильного использования и (или) некорректного рабочего процесса или условий, и его можно предотвратить с помощью приведенных ниже мер предосторожности:

- **Всегда крепко держите пилу двумя руками, обхватив ручки всеми пальцами рук, и при этом стойте так, чтобы иметь возможность сопротивляться энергии обратного удара.** При соблюдении надлежащих мер предосторожности оператор может компенсировать обратный удар. Не отпускайте цепную пилу.
- **Не прилагайте чрезмерных усилий и не выполняйте пиление выше уровня плеча.** Эти меры позволяют предотвратить случайный контакт носка шины и контролировать цепную пилу в неожиданных ситуациях.
- **Используйте только запасные шины и цепи, указанные производителем.** Использование неправильных шин и цепей может привести к поломке и (или) обратному удару.

- Следуйте инструкциям производителя по заточке и техническому обслуживанию цепной пилы. Уменьшение высоты ограничителя глубины зарезания может увеличить риск обратного удара.

ЭЛЕМЕНТЫ ЗАЩИТЫ ОТ ОБРАТНОГО УДАРА ПИЛЫ

⚠ ОПАСНО. НЕ ПЫТАЙТЕСЬ ОТРЕГУЛИРОВАТЬ ИЛИ ОТКЛЮЧИТЬ ТОРМОЗ ПИЛЬНОЙ ЦЕПИ.

⚠ ОПАСНО. ИСПОЛЬЗУЙТЕ ТОЛЬКО ЗАПАСНЫЕ ШИНЫ И ЦЕПИ, УКАЗАННЫЕ OREGON®. Использование неправильных шин и цепей может привести к поломке и увеличить риск обратного удара.

ТОРМОЗ ПИЛЬНОЙ ЦЕПИ

Эта цепная пила оборудована тормозом пильной цепи, который в случае обратного удара останавливает электродвигатель и затормаживает цепь (рис. 5). Тормоз пильной цепи активируется движением вперед ручного стопора при отбрасывании пилы назад во время обратного удара; тормоз также может быть активирован по инерции при отбрасывании пилы назад.

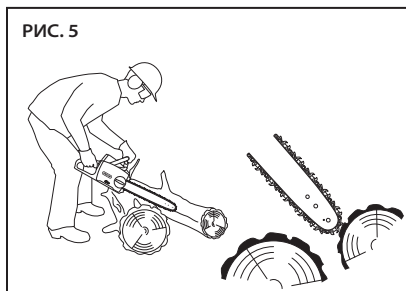

ЦЕПЬ

Данная цепная пила поставляется с цепью, соответствующей требованиям стандарта ANSI V175.1, подразумевающим низкую вероятность обратного удара, что было подтверждено тестированием образцов цепных пил. Указания по замене цепи см. в разделе «Компоненты и технические характеристики» данной инструкции.

ШИНА

Данная пила поставляется с шиной, имеющей носок малого радиуса. Уменьшение радиуса носка снижает риск обратного удара.

При замене шины выбирайте только шины, указанные в данной инструкции; это поможет снизить риск обратного удара.

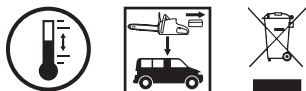
ХРАНЕНИЕ, ТРАНСПОРТИРОВКА И УТИЛИЗАЦИЯ**ХРАНЕНИЕ ЦЕПНОЙ ПИЛЫ**

- Извлеките аккумуляторный блок из цепной пилы.
- Тщательно очистите пилу.
- Наденьте крышку на лезвия.
- Храните в сухом месте.
- Храните в месте, недоступном для детей и животных.
- Если пила не используется длительное время, с шины может капать небольшое количество масла — это нормально. Для защиты от протекания установите чехол на шину и положите под шину впитывающую подкладку.

ХРАНЕНИЕ АККУМУЛЯТОРНОЙ БАТАРЕИ

При хранении аккумулятора свыше девяти месяцев соблюдайте следующие правила:

- Извлеките аккумулятор из цепной пилы или зарядного устройства.
- Храните его в сухом прохладном месте.
- Храните в месте, недоступном для детей и животных.

- Чтобы продлить срок службы аккумулятора, никогда не храните его в полностью разряженном состоянии (с выключенными световыми индикаторами) (рис. 6).

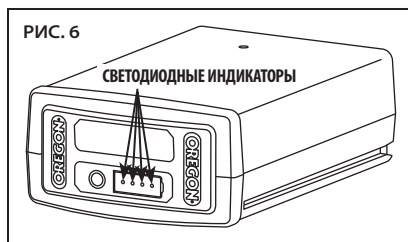

- Чтобы максимально продлить срок службы батареи, ее необходимо заряжать один раз в год, или когда горит только один светодиодный индикатор.
- Храните аккумулятор при температуре от -20°C до 30°C .

ХРАНЕНИЕ ЗАРЯДНОГО УСТРОЙСТВА

- Извлеките аккумулятор из зарядного устройства.
- Отсоедините зарядное устройство от источника питания.
- Храните в сухом месте.
- Храните в месте, недоступном для детей и животных.

Дополнительная информация приведена в разделе «Техническое обслуживание и очистка».

ТРАНСПОРТИРОВКА ЦЕПНОЙ ПИЛЫ

- Извлеките аккумулятор из цепной пилы.
- Наденьте крышку на лезвия.
- При желании, слейте масло для смазки цепи и шины для уменьшения просачивания.
- Инструменты могут сместиться во время перевозки. Убедитесь, что инструмент закреплен, не может упасть и не соприкасается с людьми или имуществом.

ТРАНСПОРТИРОВКА АККУМУЛЯТОРНОГО БЛОКА

При транспортировке литий-ионных батарей соблюдайте соответствующие местные и национальные правила. Может потребоваться обязательная маркировка.

УТИЛИЗАЦИЯ ПИЛЫ И ЗАРЯДНОГО УСТРОЙСТВА

Изделие OREGON® разработано и изготовлено с использованием высококачественных материалов и компонентов, которые можно перерабатывать и использовать повторно. По окончании срока службы изделия и в соответствии с Директивой 2002/95/ЕС зарядное устройство следует утилизировать отдельно от остальных бытовых отходов. В Европейском Союзе существуют отдельные системы сбора использованных электрических и электронных изделий. Для сохранения окружающей среды необходимо доставить данное оборудование в местный центр сбора и переработки мусора.

УТИЛИЗАЦИЯ АККУМУЛЯТОРА

Не выбрасывайте литий-ионные батареи вместе с бытовыми отходами. Не сжигайте аккумулятор. Местные агентства по управлению и переработке отходов обладают информацией о правильной утилизации или переработке в соответствии с природоохранным законодательством.



БЕЗОПАСНОСТЬ АККУМУЛЯТОРА

⚠ ПРЕДУПРЕЖДЕНИЕ. НЕНАДЛЕЖАЩЕЕ ОБСЛУЖИВАНИЕ АККУМУЛЯТОРА МОЖЕТ ПРИВЕСТИ К УТЕЧКЕ ОПАСНЫХ ХИМИЧЕСКИХ ВЕЩЕСТВ, ПЕРЕГРЕВУ, ОБРАЗОВАНИЮ ДЫМА, РАЗРЫВУ, ВОСПЛАМЕНЕНИЮ, ВЗРЫВУ И/ИЛИ ВОЗГОРАНИЮ. СОБЛЮДАЙТЕ ДАННЫЕ ПРАВИЛА БЕЗОПАСНОСТИ.

⚠ ВНИМАНИЕ! НЕ ВЫБРАСЫВАЙТЕ АККУМУЛЯТОР НА СВАЛКИ БЫТОВЫХ ОТХОДОВ И НЕ СЖИГАЙТЕ ЕГО. ЛИТИЙ-ИОННЫЕ БАТАРЕИ ДОЛЖНЫ БЫТЬ ПЕРЕРАБОТАНЫ МЕСТНОЙ АВТОРИЗОВАННОЙ ОРГАНИЗАЦИЕЙ, ЗАНИМАЮЩЕЙСЯ СБОРОМ ВТОРСЫРЬЯ.

ВНИМАНИЕ. ИЗЛИШНИЙ ПЕРЕГРЕВ АККУМУЛЯТОРА МОЖЕТ ПРИВЕСТИ К СОКРАЩЕНИЮ ЕМКОСТИ АККУМУЛЯТОРА И/ИЛИ СРОКА ЕГО СЛУЖБЫ. НЕ ПОДВЕРГАЙТЕ АККУМУЛЯТОР ЧРЕЗМЕРНОМУ ПЕРЕГРЕВУ, КОТОРЫЙ МОЖЕТ ПРОИЗОЙТИ, НАПРИМЕР, В САЛОНЕ АВТОМОБИЛЯ В ЖАРКУЮ ПОГОДУ.

- Не пытайтесь перезарядить не подлежащий перезарядке аккумулятор.
- Не разбирайте аккумулятор и не вносите в изменения в его конструкцию. Это может привести к повреждению защитных элементов.
- Не соединяйте положительную (+) и отрицательную (-) клеммы с металлическими предметами. Не храните аккумулятор вместе с металлическими предметами, такими как монеты или винты. Это может привести к возникновению короткого замыкания или выработке тепла, достаточного для возгорания.
- Не сжигайте аккумулятор и не подвергайте его воздействию высоких температур. Это может привести к расплавлению изоляции или повреждению защитных элементов.
- Не используйте, не заряжайте и не храните аккумулятор рядом с такими источниками тепла, как огонь или радиатор отопления с температурой выше 80°C. Это может привести к перегреву и внутреннему короткому замыканию.
- Не используйте аккумулятор в условиях экстремальной влажности. Это может привести к повреждению защитных элементов, которое вызовет повышение тока и напряжения зарядки, а это, в свою очередь, станет причиной ненормальных химических реакций.

- Используйте для подзарядки аккумулятора только специально предназначенное зарядное устройство и соблюдайте меры предосторожности, описанные в разделе «Безопасность зарядного устройства». Использование другого зарядного устройства может привести к повреждению защитных элементов, которое вызовет повышение тока и напряжения зарядки, а это, в свою очередь, станет причиной ненормальных химических реакций.
- Не используйте аккумуляторы с брендом OREGON® в инструментах, не имеющих бренда OREGON®.
- Не ударяйте, не прокалывайте и не бросайте аккумулятор. Не используйте явно поврежденный или деформированный аккумулятор.
- Если аккумулятор не удалось зарядить, не пытайтесь заряжать его повторно.
- Если у аккумулятора появился запах, он нагрелся, изменил цвет или деформировался при использовании, зарядке или хранении, немедленно извлеките его из цепной пилы или зарядного устройства.
- Вытекающая из аккумулятора жидкость является едким веществом, которое может повредить глаза и кожу, а при проглатывании может быть токсичным.

БЕЗОПАСНОСТЬ ЗАРЯДНОГО УСТРОЙСТВА

ВАЖНЫЕ ИНСТРУКЦИИ ПО БЕЗОПАСНОСТИ

⚠ ПРЕДУПРЕЖДЕНИЕ. РИСК ПОРАЖЕНИЯ ТОКОМ. ПРИ РАБОТЕ ВНЕ ПОМЕЩЕНИЯ ПОДКЛЮЧАЙТЕ ИНСТРУМЕНТ ТОЛЬКО К ЗАКРЫТЫМ РОЗЕТКАМ КЛАССА А С УЗО, КОТОРЫЕ ОСТАЮТСЯ ВОДОНЕПРОНИЦАЕМЫМИ ПРИ ПОДКЛЮЧЕНИИ К НИМ ЭЛЕКТРОИНСТРУМЕНТОВ. ЕСЛИ РОЗЕТКА ДАННОГО ТИПА ОТСУТСТВУЕТ, ОБРАТИТЕСЬ К КВАЛИФИЦИРОВАННОМУ СПЕЦИАЛИСТУ ПО ЭЛЕКТРООБОРУДОВАНИЮ ДЛЯ УСТАНОВКИ. УБЕДИТЕСЬ, ЧТО ЭЛЕКТРОИНСТРУМЕНТ И ШНУР НЕ МЕШАЮТ ЗАКРЫТИЮ ЗАЩИТНОЙ КРЫШКИ.

ВНИМАНИЕ. ДАННОЕ УСТРОЙСТВО НЕ ПРЕДНАЗНАЧЕНО ДЛЯ ИСПОЛЬЗОВАНИЯ ЛИЦАМИ (ВКЛЮЧАЯ ДЕТЕЙ) СО СНИЖЕННЫМИ ФИЗИЧЕСКИМИ ИЛИ УМСТВЕННЫМИ СПОСОБНОСТЯМИ ИЛИ НЕ ОБЛАДАЮЩИМИ НУЖНЫМИ ЗНАНИЯМИ, ЗА ИСКЛЮЧЕНИЕМ СЛУЧАЕВ, КОГДА УКАЗАННЫЕ ЛИЦА НАХОДЯТСЯ ПОД НАБЛЮДЕНИЕМ ИЛИ ПОЛУЧАЮТ УКАЗАНИЯ СО СТОРОНЫ ЛИЦА, ОТВЕЧАЮЩЕГО ЗА ИХ БЕЗОПАСНОСТЬ. ДЕТИ ДОЛЖНЫ НАХОДИТЬСЯ ПОД ПРИСМОТРОМ И НЕ ДОЛЖНЫ ИГРАТЬ С ОБОРУДОВАНИЕМ.

ВНИМАНИЕ. С ДАННЫМ ЗАРЯДНЫМ УСТРОЙСТВОМ РАЗРЕШАЕТСЯ ИСПОЛЬЗОВАТЬ ТОЛЬКО ПОСТАВЛЯЕМЫЙ В КОМПЛЕКТЕ ПРОВОД. УБЕДИТЕСЬ, ЧТО ВИЛКА СООТВЕТСТВУЕТ РОЗЕТКЕ.

При использовании электрического оборудования необходимо соблюдать базовые меры предосторожности, включая следующие:

- **Перед использованием внимательно прочитайте всю инструкцию и соблюдайте ее. Прочитайте и соблюдайте все указания, нанесенные на изделие или предоставленные вместе с ним.**
- **Сохраните эти инструкции.**
- **Не используйте удлинители.**
- **Поврежденные или запутанные шнуры увеличивают риск поражения электрическим током. Следует аккуратно обращаться со шнуром. Запрещается использовать шнур для переноски, перетаскивания или отключения зарядного устройства. Шнур должен храниться вдали от источников тепла, смазочных материалов, острых краев и движущихся частей.**
- **Запрещается подвергать зарядное устройство воздействию дождя. Только для использования в помещении.**
- **Не использовать на расстоянии менее 3 метров от бассейна.**
- **Не использовать в ванной комнате.**

РАСПАКОВКА И СБОРКА

РАСПАКОВКА

⚠ ОПАСНО. ВО ИЗБЕЖАНИЕ ПОЛУЧЕНИЯ СЕРЬЕЗНОЙ ТРАВМЫ НЕ ИСПОЛЬЗУЙТЕ ЦЕПНУЮ ПИЛУ БЕЗ ПРАВИЛЬНО СОБРАННЫХ ШИНЫ, ПИЛЬНОЙ ЦЕПИ И БОКОВОЙ КРЫШКИ.

⚠ ПРЕДУПРЕЖДЕНИЕ. НЕ ПЫТАЙТЕСЬ ИСПОЛЬЗОВАТЬ ЦЕПНУЮ ПИЛУ, ЕСЛИ КАКИЕ-ЛИБО ЧАСТИ ПОВРЕЖДЕНЫ ИЛИ ОТСУТСТВУЮТ.

ЧТО НАХОДИТСЯ В КОРОБКЕ?

Цепная пила требует сборки перед использованием. Вместе с цепной пилой поставляются:

- Силовая головка
- Шина
- Пильная цепь
- Чехол для шины
- Натяжное устройство цепи
- Натяжное кольцо цепи
- Винт для натяжения цепи
- Масло для цепи и шины
- Зарядное устройство и шнур питания (если предусмотрено комплектацией)
- Аккумулятор (если предусмотрено комплектацией)

После извлечения цепной пилы из коробки внимательно осмотрите ее, чтобы убедиться в отсутствии повреждений, которые могли появиться во время транспортировки, а также в том, что все детали на месте. Если какие-либо части повреждены или отсутствуют, не используйте цепную пилу. Обратитесь в компанию OREGON® Система аккумуляторных инструментов по телефону 888-313-8665 для получения отсутствующих частей.

ПРОВЕРКА ПОЛОЖЕНИЯ ПЕРЕДНЕГО РУЧНОГО СТОПОРА

После распаковки цепной пилы проверьте положение ручного стопора. Цепная пила не будет работать при активированном тормозе пильной цепи. Перед началом работы потяните ручной стопор к передней ручке (рис. 7).

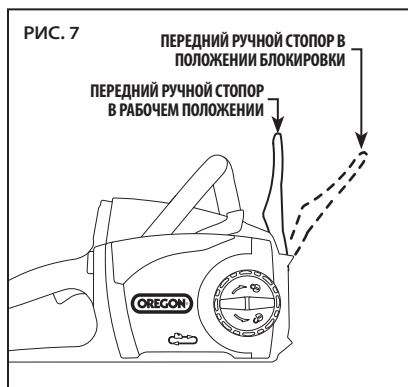

ЗАПОЛНЕНИЕ МАСЛЯНОГО РЕЗЕРВУАРА ЦЕПИ И ШИНЫ

ВНИМАНИЕ. МАСЛО ДЛЯ ЦЕПИ И ШИНЫ ПРЕДОТВРАЩАЕТ ПРЕЖДЕВРЕМЕННЫЙ ИЗНОС. ЗАПРЕЩАЕТСЯ ИСПОЛЬЗОВАТЬ ЦЕПНУЮ ПИЛУ, ЕСЛИ НАЛИЧИЕ МАСЛА НЕ ОПРЕДЕЛЯЕТСЯ ВИЗУАЛЬНО. РЕГУЛЯРНО ПРОВЕРЯЙТЕ УРОВЕНЬ МАСЛА И ЗАПОЛНЯЙТЕ РЕЗЕРВУАР ПО МЕРЕ НЕОБХОДИМОСТИ.

Масло для цепи и шины необходимо для надлежащей смазки шины и пильной цепи. Цепная пила оборудована автоматической масленкой, смазывающей шину и цепь во время работы и обеспечивающей надлежащий уровень смазки. Для достижения наилучших результатов следует использовать масло для цепи и шины OREGON®. Оно специально разработано для снижения вибрации и повышения скорости пиления. НИКОГДА не используйте масло или другие смазочные материалы, не предназначенные для использования с шиной и цепью. Это может привести к засорению масляной системы, что вызывает быстрый износ шины и цепи.

Положите цепную пилу на бок на твердую и ровную поверхность так, чтобы крышка масляного резервуара находилась сверху (рис. 8).

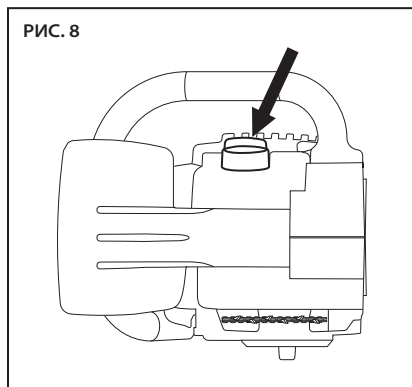

- Очистите крышку от мусора.
- Снимите крышку.
- Осторожно залейте масло для шины и цепи в резервуар.
- Закрепите крышку и проверьте уровень масла через окошко.

Масло необходимо долить, если уровень масла в резервуаре невозможно определить через окошко.

ЗАЛИВКА МАСЛЕНКИ

⚠ ПРЕДУПРЕЖДЕНИЕ. ДЛЯ СОКРАЩЕНИЯ РИСКА ПОЛУЧЕНИЯ ТРАВМЫ НИКОГДА НЕ ЗАПУСКАЙТЕ ЦЕПНУЮ ПИЛУ БЕЗ БОКОВОЙ КРЫШКИ.

⚠ ВНИМАНИЕ! СЛЕДИТЕ ЗА ТЕМ, ЧТОБЫ РУКИ, ОДЕЖДА И ВОЛОСЫ НЕ ПОПАДАЛИ В ЗВЕЗДОЧКУ ВО ВРЕМЯ ЗАЛИВКИ МАСЛЕНКИ.

Если масляный резервуар шины и цепи заполняется в первый раз или цепная пила находилась на хранении в течение долгого времени и не эксплуатировалась, заполните масленку.

- Вставьте аккумулятор.
- Запустите цепную пилу приблизительно на две минуты.
- Извлеките аккумулятор.
- Снимите боковую крышку, повернув фиксирующую ручку на боковой крышке против часовой стрелки.
- Проверьте наличие масла на подушке шины (рис. 9).

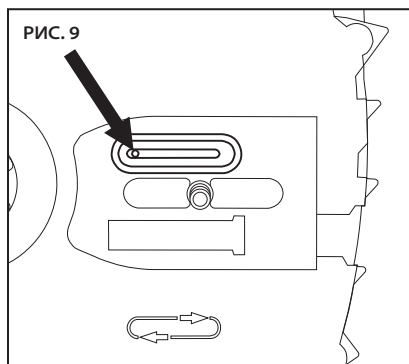

- Если масло на подушке шины отсутствует, верните боковую крышку на место и запустите пилу еще на 30 секунд.
- Если масло начинает капать из отверстия, это означает, что цепная пила готова к установке шины и пильной цепи.

Масло необходимо долить, если уровень масла в резервуаре невозможно определить через окошко.

СБОРКА ШИНЫ И ПИЛЬНОЙ ЦЕПИ



▲ ПРЕДУПРЕЖДЕНИЕ.
АККУМУЛЯТОРНЫЙ ИНСТРУМЕНТ СО
ВСТАВЛЕННЫМ АККУМУЛЯТОРОМ
ВСЕГДА ГОТОВ К РАБОТЕ И МОЖЕТ
ЗАПУСТИТЬСЯ СЛУЧАЙНО. ПЕРЕД
УСТАНОВКОЙ ШИНЫ И ЦЕПИ
ИЗВЛЕКИТЕ АККУМУЛЯТОР ИЗ
ЦЕПНОЙ ПИЛЫ.

Наденьте перчатки.

- Извлеките аккумулятор.
- Ослабьте фиксирующую ручку на боковой крышке, повернув ее против часовой стрелки, затем снимите боковую крышку.
- Под ней располагается резиновое уплотнительное кольцо, имеющее важное значение для работы пилы. Перед навинчиванием натяжного устройства на шину необходимо убедиться, что резиновое кольцо размещено вокруг штифта на натяжном устройстве (рис. 10).
- Введите винт с задней части

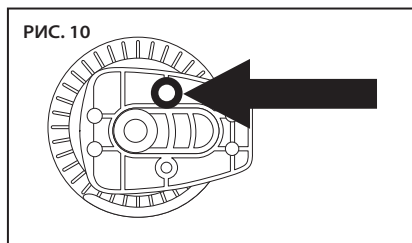

натяжного устройства цепи и прикрепите натяжное устройство к шине (рис. 11).

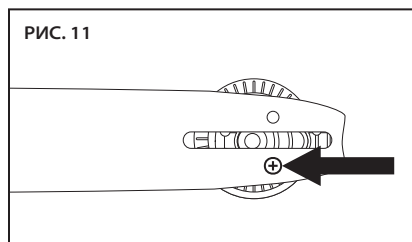

- Поместите натяжное устройство цепи на обращенной к вам стороне шины таким образом, чтобы прямоугольный элемент не выступал за края шины, и вверните винт.
- Поместите натяжное устройство на подушке шины, введя паз шины в выравнивающий фланец (рис. 12); штифт крепления должен быть введен через отверстие в натяжном устройстве цепи.

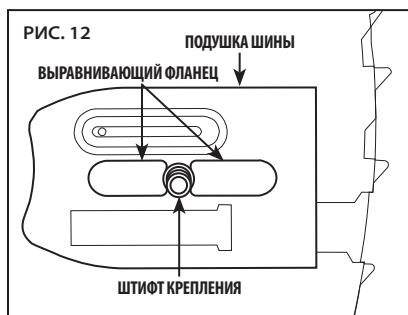

- Наденьте новую цепь на звездочку так, чтобы режущая сторона зубцов вдоль верхнего края шины смотрела наружу по направлению от силовой головки (рис. 13).

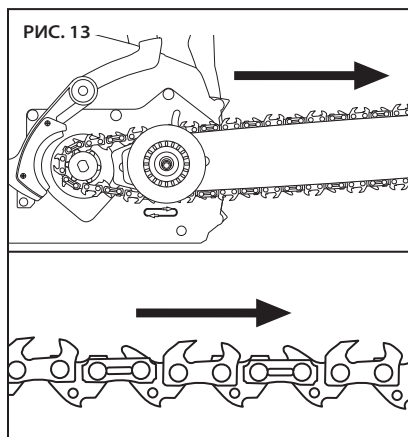

- Подайте цепь в канал на шине. Поверните натяжное устройство цепи, чтобы отодвинуть шину от двигателя и устранить провисание цепи (рис. 14).

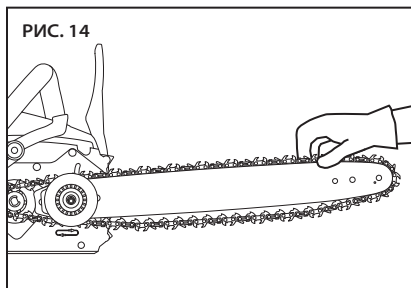

- Закрепите боковую крышку и убедитесь, что ограничитель цепи правильно закреплен в отверстии. Слегка затяните фиксирующую ручку боковой крышки (рис. 15).

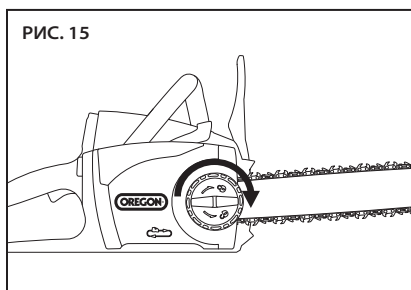

НАТЯЖЕНИЕ ПИЛЬНОЙ ЦЕПИ



⚠ ПРЕДУПРЕЖДЕНИЕ.
АККУМУЛЯТОРНЫЙ ИНСТРУМЕНТ СО
ВСТАВЛЕННЫМ АККУМУЛЯТОРОМ
ВСЕГДА ГОТОВ К РАБОТЕ И МОЖЕТ
ЗАПУСТИТЬСЯ СЛУЧАЙНО. ПЕРЕД
УСТАНОВКОЙ ВЫДВИЖНОЙ
РУЧКИ, ШИНЫ И ЦЕПИ ИЗВЛЕКИТЕ
АККУМУЛЯТОР ИЗ ЦЕПНОЙ ПИЛЫ.

⚠ ПРЕДУПРЕЖДЕНИЕ. ЕСЛИ ЦЕПЬ
ПО-ПРЕЖНЕМУ ПРОВИСАЕТ ПРИ
МАКСИМАЛЬНОМ НАТЯЖЕНИИ,
ЗАМЕНИТЕ ЕЕ.

ВНИМАНИЕ. НАТЯГИВАЙТЕ
ТОЛЬКО ОСТЫВШУЮ ПИЛЬНУЮ
ЦЕПЬ. ГОРЯЧАЯ ЦЕПЬ МОЖЕТ
ПОСЛЕ ОХЛАЖДЕНИЯ СЖАТЬСЯ И
ПОВРЕДИТЬ ШИНУ ИЛИ ЦЕПЬ.

Наденьте перчатки.

- Извлеките аккумулятор.
- Немного ослабьте фиксирующую ручку на боковой крышке, но не снимайте боковую крышку.
- Приподнимите вверх носок шины (рис. 16) и поверните кольцо натяжения цепи по часовой стрелке.

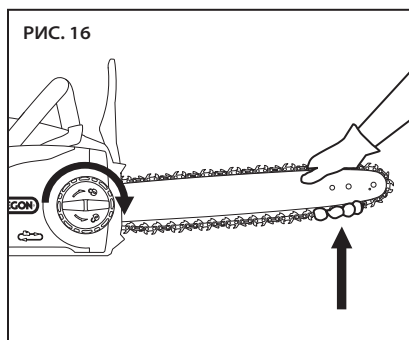

- Затягивайте кольцо натяжения цепи до тех пор, пока нижние резцы, расположенные под шиной, не соприкоснутся с шиной (рис. 17).

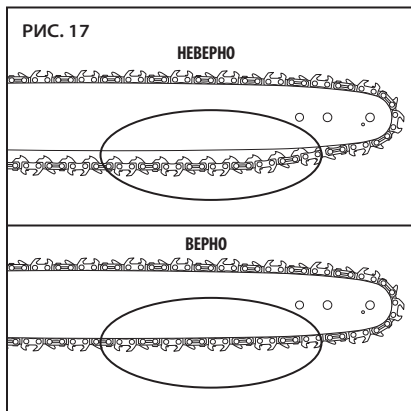

- Если натяжение цепи отрегулировано правильно, для плавного протягивания цепи вокруг шины рукой в перчатке требуется некоторое усилие. Цепь должна соприкасаться с нижней частью шины (рис. 18).

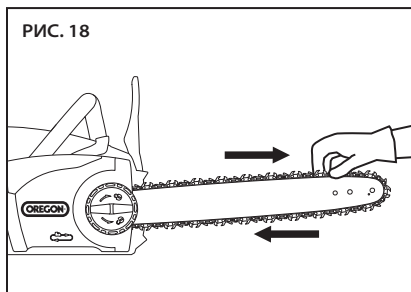

- Затяните фиксирующую ручку боковой крышки.
- Используйте пилу в рабочем режиме короткое время, затем дайте цепи остыть и снова проверьте натяжение, предварительно сняв аккумулятор. Внимательно следите за натяжением в первые полчаса использования, а затем периодически проверяйте натяжение в течение всего срока службы цепи, выполняя необходимую регулировку после остывания шины и цепи. Никогда не подтягивайте горячую цепь.

При нормальной эксплуатации цепь со временем растягивается, но недостаточная смазка или невыполнение технического обслуживания могут привести к преждевременному растяжению.

ЭКСПЛУАТАЦИЯ ПИЛЫ

АККУМУЛЯТОР И ЗАРЯДНОЕ УСТРОЙСТВО

▲ ПРЕДУПРЕЖДЕНИЕ. НЕ ЗАРЯЖАЙТЕ АККУМУЛЯТОР ПОД ДОЖДЕМ.

СВЕТОДИОДНЫЙ ИНДИКАТОР СОСТОЯНИЯ ЗАРЯДА АККУМУЛЯТОРА

Литий-ионный аккумулятор оснащен светодиодным индикатором состояния заряда. Для проверки уровня заряда аккумулятора нажмите на кнопку индикатора, расположенную на передней части аккумулятора (рис. 19).

Индикаторы не горят: зарядить.

Один немигающий зеленый индикатор:
уровень заряда менее 25%.
Зарядите аккумулятор перед использованием.

Два немигающих зеленых индикатора:
уровень заряда 26–50%.

Три немигающих зеленых индикатора:
уровень заряда 51–75%.

Четыре немигающих зеленых индикатора:
уровень заряда 76–100%.

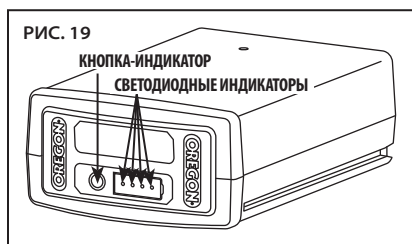

ПОДСОЕДИНЕНИЕ ЗАРЯДНОГО УСТРОЙСТВА

Если для зарядного устройства предусмотрен отдельный шнур питания, подсоедините этот шнур к зарядному устройству и к электрической розетке (рис. 20).

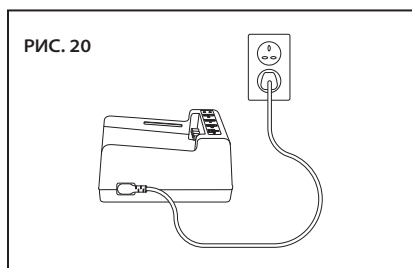

Используйте только шнур, поставляемый в комплекте с зарядным устройством. При первом использовании убедитесь в том, что тип вилки соответствует розетке.

СВЕТОДИОДНЫЙ ИНДИКАТОР СОСТОЯНИЯ ЗАРЯДА ЗАРЯДНОГО УСТРОЙСТВА

Зарядное устройство аккумулятора оборудовано светодиодным индикатором состояния заряда, который информирует о состоянии заряда, а также об условиях, которые могут задержать зарядку или препятствовать ей (рис. 21).

Примечание. Если аккумулятор не установлен, не горит ни один индикатор.

Мигающий оранжевый светодиод: имеется неисправность. Причин может быть несколько. См. раздел «Поиск и устранение неисправностей» данной инструкции.

Непрерывно горящий оранжевый светодиод: температура аккумулятора находится за пределами приемлемого диапазона (от 0°C до 40°C). Перед зарядкой необходимо дождаться, чтобы температура аккумуляторной батареи достигла приемлемого диапазона температур. Батарею можно оставить на зарядном устройстве на время изменения температуры. Зарядка начнется после достижения нужной температуры.

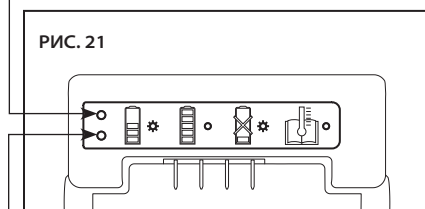

Мигающий зеленый светодиод: аккумулятор заряжается.

Непрерывно горящий зеленый светодиод: аккумулятор готов к использованию.

ЗАРЯДКА АККУМУЛЯТОРНОЙ БАТАРЕИ

⚠ ПРЕДУПРЕЖДЕНИЕ.
НЕПРАВИЛЬНАЯ ЗАРЯДКА
МОЖЕТ ВЫЗВАТЬ ПОВЫШЕНИЕ
НАПРЯЖЕНИЯ И ТОКА ЗАРЯДКИ,
ПОТЕРЮ КОНТРОЛЯ ВО ВРЕМЯ
ЗАРЯДКИ, УТЕЧКУ ОПАСНЫХ
ХИМИКАТОВ, ПЕРЕГРЕВ, РАЗРЫВ ИЛИ
ПОЖАР. СОБЛЮДАЙТЕ СЛЕДУЮЩИЕ
УКАЗАНИЯ ПО ЗАРЯДКЕ.

Вставив шнур зарядного устройства в зарядное устройство и в электрическую розетку, совместите пазы аккумулятора с выступами на зарядном устройстве и вставьте аккумулятор в зарядное устройство (рис. 22).

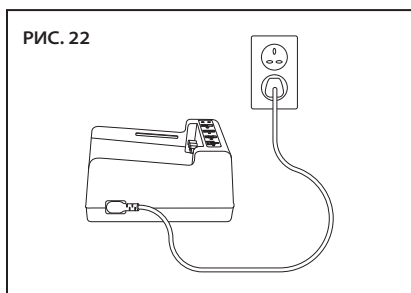

Проверьте состояние индикатора состояния зарядного устройства, чтобы узнать об уровне заряда.

УСТАНОВКА И ИЗВЛЕЧЕНИЕ АККУМУЛЯТОРА

Используйте только аккумуляторы марки OREGON®, указанный в данной инструкции по эксплуатации.

Установите аккумулятор так, чтобы пазы в аккумуляторе совпали с выступами в аккумуляторном отсеке. С усилием вставьте аккумулятор в аккумуляторный отсек цепной пилы и нажмите до щелчка, чтобы зафиксировать (рис. 23).

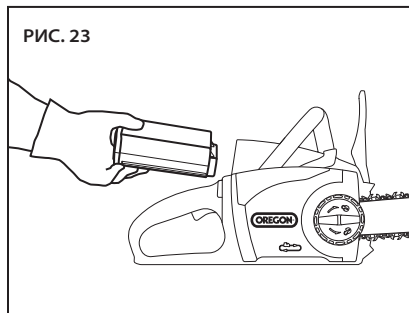

Чтобы достать аккумулятор, поднимите защелку и выньте аккумулятор (рис. 24).

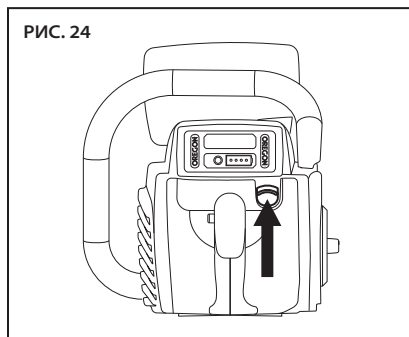

ОБЩАЯ ЭКСПЛУАТАЦИЯ



⚠ ОПАСНО. ЧТОБЫ ИЗБЕЖАТЬ ПОЛУЧЕНИЯ СЕРЬЕЗНОЙ ТРАВМЫ, НЕ ТЯНИТЕСЬ С ПЛАТФОРМЫ И НЕ СТОЙТЕ НА СТРЕМЯНКЕ, СТУЛЕ ИЛИ ЛЮБОЙ НЕЗАКРЕПЛЕННОЙ ПЛАТФОРМЕ ВО ВРЕМЯ РАБОТЫ. НИКОГДА НЕ ВЫПОЛНЯЙТЕ ПИЛЕНИЕ ВЫШЕ УРОВНЯ ПЛЕЧА.

⚠ ПРЕДУПРЕЖДЕНИЕ. ДЛЯ СНИЖЕНИЯ РИСКА ТРАВМ ВСЕГДА НАДЕВАЙТЕ СООТВЕТСТВУЮЩУЮ ОБУВЬ, ДЛИННЫЕ БРЮКИ, ПЕРЧАТКИ, ИСПОЛЬЗУЙТЕ СРЕДСТВА ДЛЯ ЗАЩИТЫ ГОЛОВЫ, ГЛАЗ И СЛУХА.

РАБОЧАЯ ТЕМПЕРАТУРА

Цепная пила предназначена для работы в диапазоне температур от 0 °C до 40 °C.

ЗАХВАТ

Всегда держите инструмент двумя руками. Удерживайте переднюю рукоятку всеми пальцами левой руки, а заднюю — правой (рис. 25). Обхватывайте верхнюю часть рукоятки пальцами; большой палец должен располагаться ниже рукоятки.



УПОР

Стойте обеими ногами на твердой поверхности, равномерно распределите вес между ними (рис. 26).

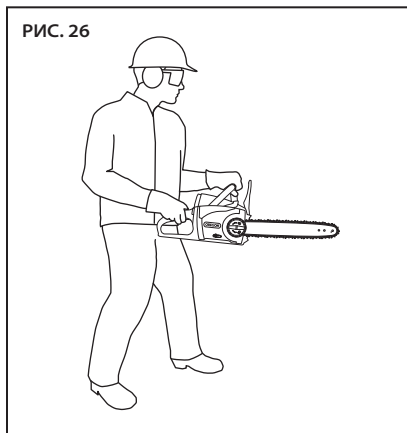

ОСТАНОВКА ПИЛЫ

Отпустите курок, чтобы остановить цепную пилу.

ЗАПУСК ЦЕПНОЙ ПИЛЫ

⚠ ПРЕДУПРЕЖДЕНИЕ. ДЛЯ СНИЖЕНИЯ РИСКА ТРАВМ НИКОГДА НЕ ОТКЛЮЧАЙТЕ ПРЕДОХРАНИТЕЛЬ ПРИ ПОМОЩИ КЛЕЙКОЙ ЛЕНТЫ, ПРОВОЛОКИ ИЛИ ВЕРЕВКИ.

Убедитесь, что тормоз пильной цепи не активирован.

Крепко удерживайте переднюю и заднюю рукоятки. Нажмите на предохранитель и переведите его в выключенное положение большим пальцем (1). Для запуска пилы нажмите на курок (2) (рис. 27). После этого можно отпустить предохранитель. Он будет отключен до отпуска курка.

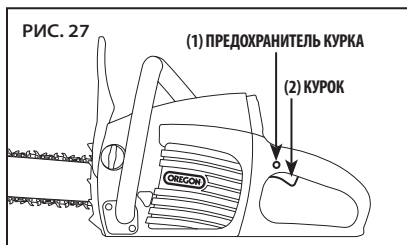

ПРОВЕРКА ТОРМОЗА ЦЕПИ

Перед эксплуатацией пилы убедитесь, что тормоз пильной цепи работает. Для проверки работы тормоза:

- Положите пилу на твердую и ровную поверхность.
- Запустите пилу на короткое время.
- Удерживайте левую руку на передней рукоятке и поворачивайте левое запястье, чтобы перевести передний ручной стопор вперед для активации тормоза цепи вручную (рис. 28).

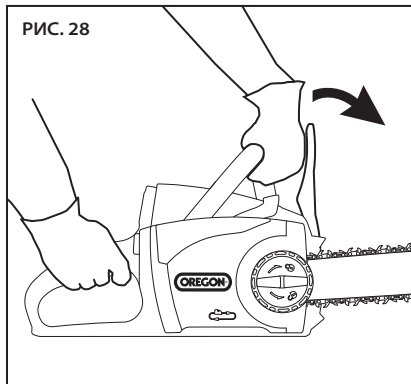

- Отпустите курок.

Нормально функционирующий тормоз немедленно остановит двигатель и цепь. Если двигатель и пильная цепь не останавливаются немедленно, тормоз цепи следует проверить в пункте технического обслуживания.

- Верните передний ручной стопор в рабочее положение.

ПИЛЕНИЕ

▲ ПРЕДУПРЕЖДЕНИЕ. ДЛЯ СНИЖЕНИЯ РИСКА ТРАВМ НАДЕВАЙТЕ СООТВЕТСТВУЮЩУЮ ОБУВЬ, ДЛИННЫЕ БРЮКИ, ПЕРЧАТКИ, ИСПОЛЬЗУЙТЕ СРЕДСТВА ДЛЯ ЗАЩИТЫ ГОЛОВЫ, ГЛАЗ И СЛУХА.

▲ ПРЕДУПРЕЖДЕНИЕ. ДЛЯ СНИЖЕНИЯ РИСКА ТРАВМ ВСЕГДА ОБЕСПЕЧИВАЙТЕ НАДЕЖНУЮ ОПОРУ И УДЕРЖИВАЙТЕ ЦЕПНУЮ ПИЛУ ОБЕИМИ РУКАМИ ВО ВРЕМЯ РАБОТЫ ДВИГАТЕЛЯ.

▲ ПРЕДУПРЕЖДЕНИЕ. ДЛЯ СНИЖЕНИЯ РИСКА ТРАВМ ВСЕГДА ПЛАНИРУЙТЕ СВОИ ДЕЙСТВИЯ НАПЕРЕД И ПРОДУМЫВАЙТЕ НЕСКОЛЬКО ВАРИАНТОВ ВЫХОДА ИЗ НЕЖЕЛАТЕЛЬНОЙ СИТУАЦИИ ДО НАЧАЛА РАБОТЫ.

▲ ВНИМАНИЕ! ПЕРЕД НАЧАЛОМ ЭКСПЛУАТАЦИИ ОБОЗНАЧЬТЕ ЗОНУ БЕЗОПАСНОСТИ ДЛЯ ОКРУЖАЮЩИХ, КОТОРАЯ ДОЛЖНА СОСТАВЛЯТЬ 6 М В РАДИУСЕ ОТ ОПЕРАТОРА. Зона

безопасности для посторонних в радиусе 6 м вокруг оператора должна оставаться свободной от взрослых, детей и домашних животных (рис. 29). Валка деревьев требует большей зоны безопасности, соответствующей размерам дерева (см. раздел «Валка дерева»).

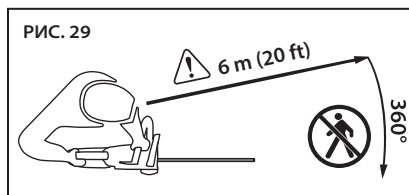

ВНИМАНИЕ. ПОТРЕНИРУЙТЕСЬ В ПИЛЕНИИ БРЕВЕН НА ПИЛЬНЫХ КОЗЛАХ ИЛИ РАСПОРКАХ ДО ТЕХ ПОР, ПОКА НЕ СМОЖЕТЕ СВОБОДНО УПРАВЛЯТЬ ПИЛОЙ.

Для наибольшей эффективности и безопасности во время работы с пилой соблюдайте следующие указания:

- Соблюдайте все применимые национальные и муниципальные правила и требования для пиления.
- Делайте частые перерывы, чтобы избежать утомления и снизить риск получения травмы.
- Перед началом пиления убедитесь, что цепь натянута надлежащим образом и является достаточно острой.

Пильные цепи предназначены только для пиления дерева. Не используйте цепную пилу для пиления любых других материалов и не допускайте попадания в цепь грязи, камней, гвоздей, скоб и проводов. Эти материалы обладают значительными абразивными характеристиками и приведут к быстрому износу защитного покрытия цепи.

Заточите или замените пильную цепь при возникновении любого из следующих условий:

- Давление, необходимое для пиления, заметно увеличилось.
- Опилки, выходящие из-под цепи, очень мелкие или пылеобразные.

Не работайте с затупленной цепью, поскольку это увеличивает усилие, необходимое для пиления, приводит к зазубренным разрезам, повышает износ цепной пилы и риск обратного удара. Никогда не давите на затупленную цепь для пиления.

- Возьмите пилу правильным хватом и правильно встаньте с выключенной пилой перед распиливаемым деревом. Нажмите на предохранитель, а затем на курок. Перед пилением дождитесь, пока пила не наберет полную скорость.
- Начните пиление, легко нажимая шиной на дерево. Нажатие должно быть легким.
- Выполняйте пиление с постоянной скоростью, снижая давление в конце отпила.
- Всегда учитывайте расположение носка шины и избегайте контакта с другими объектами.
- Если цепь внезапно остановилась во время пиления, извлеките пилу из разреза и возобновите пиление с меньшим нажимом на обрабатываемый предмет.

ПОДРЕЗКА ВЕТОК

▲ ВНИМАНИЕ! ПАДАЮЩИЕ ВЕТКИ МОГУТ ОТКОСЧИТЬ ИЛИ СПРУЖИНИТЬ ПОСЛЕ ПАДЕНИЯ НА ЗЕМЛЮ, ПОЭТОМУ НЕОБХОДИМО ОБЕСПЕЧИТЬ СВОБОДНУЮ ЗОНУ, ПОЗВОЛЯЮЩУЮ ОТОЙТИ ИЗ ОПАСНОЙ ЗОНЫ. *Расчистите зону работ и наденьте защиту головы.*

Подрезка веток представляет собой удаление мертвых или разросшихся веток для поддержания здоровья дерева.

- Планируйте варианты выхода из опасной ситуации до начала пиления и удалите препятствия. Всегда планируйте способы уклониться от падающих ветвей.
- Убедитесь, что все присутствующие и помощники стоят на безопасном расстоянии от падающих веток. Присутствующие и помощники не должны располагаться напротив или позади оператора. См. рис. 28.
- Обеспечивайте надежную опору и прочно удерживайте цепную пилу двумя руками. Не тянитесь с платформы. Никогда не забирайтесь на дерево или стремянку, чтобы дотянуться до высоких веток.
- Привяжите ветки, которые могут нанести травмы.
- Используйте подходящее вспомогательное оборудование.
- Подрезайте сначала нижние ветки, а затем верхние.
- Перед пилением дождитесь, пока пила не наберет полную скорость.
- Легко нажимайте на ветки.
- При подрезке длинных веток (рис. 30) сначала обрезайте концы (1), чтобы уменьшить вес ветки, а затем подрезайте ближе к основанию (2).

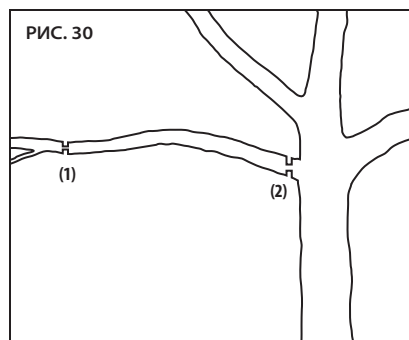

- Толстые ветки (более 10 см в диаметре) могут расщепиться или защемить цепь, если срезать их одним пропилом сверху вниз. Чтобы избежать застревания или расщепления, сначала выполните один небольшой короткий пропил снизу ветки (1), а затем срежьте ветку пропилом сверху (2) до нижнего пропила (рис. 31).

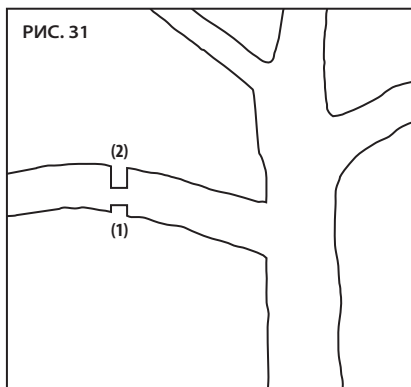

- После удаления большей части ветки сделайте один плавный пропил рядом с основанием (рис. 32).

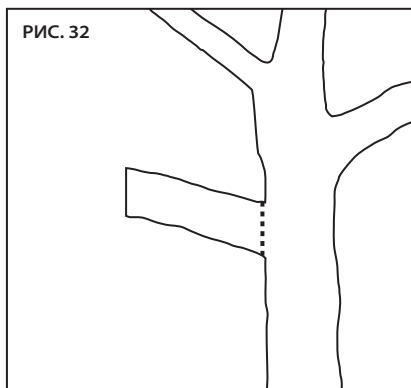

ВАЛКА ДЕРЕВЬЕВ

▲ ВНИМАНИЕ! ДЕРЕВО ПОСЛЕ СПИЛА МОЖЕТ ПОКАТИТЬСЯ ИЛИ СЪЕХАТЬ ВНИЗ ПО СКЛОНУ.

Планируйте варианты выхода из нежелательной ситуации до начала пиления и расчищайте тропинки. Тропинку следует прокладывать назад и по диагонали от задней части предполагаемой линии падения (рис. 33).

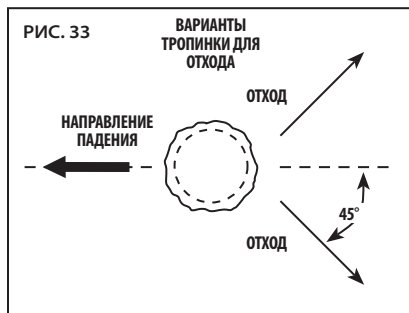

Валка представляет собой срубание дерева.

- Перед началом валки дерева отметьте его естественный наклон, расположение крупных веток и направление ветра, чтобы определить направление падения дерева.
- Удалите грязь, камни, сухие ветки, гвозди, скобы и провода с дерева с предполагаемом месте пропила.
- При одновременном выполнении подрезки веток и валке деревьев двумя или более людьми эти операции должны выполняться на расстоянии, превышающем длину падающего дерева минимум вдвое.
- Валка деревьев должна осуществляться способом, который не нанесет травмы людям, не повредит коммуникационные линии или другое имущество. В случае контакта дерева с коммуникационными линиями необходимо сразу уведомить коммунальную организацию.
- Используйте металлические зубья на передней части пилы для упирания пилы в дерево. Установите на дерево металлические упорные зубья, если они входят в комплект, и используйте их как рычаг для повышения устойчивости при валке толстых деревьев.

ПОДРУБКА

- Сделайте подруб на 1/3 диаметра дерева перпендикулярно направлению падения. Сначала сделайте горизонтальный подруб снизу (1). Это позволит избежать застревания цепи или шины во время выполнения второго подруба (2) (рис. 34).

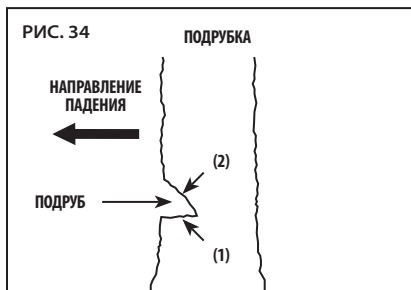

ПОДРУБ С ПРОТИВОПОЛОЖНОЙ СТОРОНЫ

- Затем выполните подруб с противоположной стороны минимум на 50 мм выше первого горизонтального подруба. Подруб с противоположной стороны должен быть параллелен первому горизонтальному подрубу.

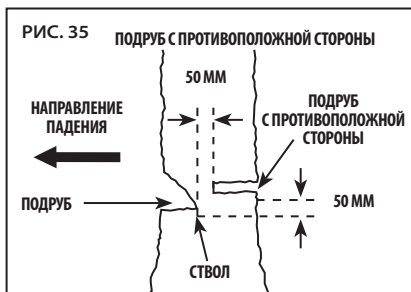

- Выполняйте противоположный подруб так, чтобы оставшаяся древесина удержала комель. Это не даст дереву перевернуться и упасть в опасном направлении. Не прорезайте дерево насквозь.
- По мере приближения подрубов к сердцевине дерево должно начать падать.

- Если есть вероятность, что дерево не упадет в желаемом направлении или может наклониться и зажать пильную цепь, прекратите пиление второго подруба, раскройте пропил с помощью деревянного, пластикового или алюминиевого клина и свалите дерево в желаемом направлении.
- Когда дерево начнет падать, выньте цепь из разреза, остановите двигатель, отложите пилу и отойдите назад по заранее подготовленной тропинке.
- Остерегайтесь падающих сверху веток и следите за тем, на чем вы стоите.

ОБРЕЗКА ВЕТОК

▲ ВНИМАНИЕ! СОГНУТЫЕ ВЕТКИ МОГУТ РЕЗКО ВЫПРЯМИТЬСЯ И ЗАДЕТЬ ОПЕРАТОРА ИЛИ ПРИВЕСТИ К ВЫХОДУ ЦЕПНОЙ ПИЛЫ ИЗ-ПОД КОНТРОЛЯ, ЧТО ПРИВЕДЕТ К ТРАВМЕ.

Всегда помните о согнутых деревьях: они могут поранить оператора или ударить по цепной пиле во время пиления.

Обрезка веток подразумевает удаление веток с упавшего дерева.

- Во время обрезки веток оставьте нижние крупные ветки, которые будут удерживать бревно на расстоянии от земли.
- Срезайте мелкие ветки одним пропилом.
- Согнутые ветки следует срезать снизу вверх во избежание зажимания пилы в пропиле (рис. 36).

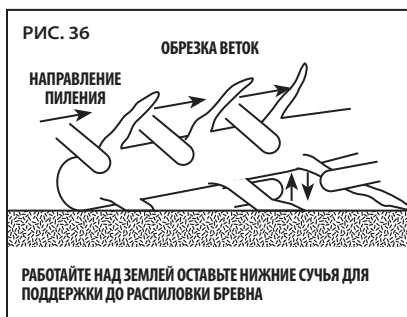

РАСПИЛОВКА БРЕВНА

⚠ ВНИМАНИЕ! РАСПИЛОВКА БРЕВНА ПОД НАПРЯЖЕНИЕМ УВЕЛИЧИВАЕТ РИСК ОБРАТНОГО УДАРА. Используйте

один из описанных ниже методов для поддержки бревна во время распиловки.

Распиловкой называют нарезку бревна на части. Очень важно стоять на твердой поверхности и ровно распределить вес на обе ноги. Бревно по возможности следует поднять и установить на другие бревна, ветки или подпорки.

- Если бревно лежит на подпорках по всей длине, его пилят сверху вниз (рис. 37).



- Если бревно лежит на распорках с одного края, сделайте пропил на 1/3 диаметра снизу (под козлами) затем сделайте пропил над козлами, продолжая его до первого пропила (рис. 38).

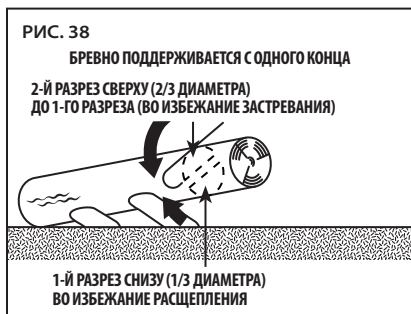

- Если бревно лежит на распорках с двух краев, сделайте пропил на 1/3 диаметра сверху затем сделайте окончательный пропил снизу на 2/3 диаметра, продолжая его до первого пропила (рис. 39).

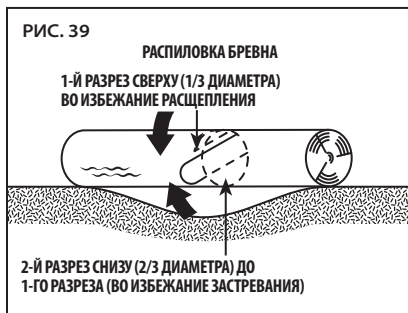

- При распиловке бревна на склоне всегда стойте выше бревна (рис. 40).



- Для сохранения контроля на протяжении всего процесса пиления ослабьте давление пилы ближе к концу пропила, не ослабляя хват за ручки пилы.
- Не допускайте контакта пилы с землей.
- По завершении пиления дождитесь остывания пилы перед переноской.
- Всегда останавливайте электродвигатель, переходя от дерева к дереву.

ЗАТОЧКА С ПОМОЩЬЮ POWERSHARP®

⚠ ПРЕДУПРЕЖДЕНИЕ. НЕ ДОПУСКАЕТСЯ ИСПОЛЬЗОВАНИЕ POWERSHARP® В ПРИСУТСТВИИ ОТКРЫТЫХ ВОСПЛАМЕНЯЮЩИХСЯ МАТЕРИАЛОВ, ТАКИХ КАК БЕНЗИН ИЛИ АЦЕТИЛЕН.

⚠ ВНИМАНИЕ! ВО ВРЕМЯ ЗАТОЧКИ С ПОМОЩЬЮ СИСТЕМЫ POWERSHARP® СОЗДАЮТСЯ ИСКРЫ.

⚠ ВНИМАНИЕ! ВСТРОЕННАЯ СИСТЕМА ЗАТОЧКИ POWERSHARP® ПРЕДНАЗНАЧЕНА ДЛЯ ИСПОЛЬЗОВАНИЯ ИСКЛЮЧИТЕЛЬНО С ЦЕПЬЮ POWERSHARP®. ЗАПРЕЩАЕТСЯ ЗАТАЧИВАТЬ ДРУГИЕ ЦЕПИ С ПОМОЩЬЮ ВСТРОЕННОЙ СИСТЕМЫ ЗАТОЧКИ. ЭТО МОЖЕТ ПРИВЕСТИ К ПОВРЕЖДЕНИЮ ЦЕПИ И СИСТЕМЫ ЗАТОЧКИ.

ВВЕДЕНИЕ В СИСТЕМУ POWERSHARP®

Данная цепная пила поставляется со встроенной системой заточки PowerSharp®, позволяющей быстро и легко заточить цепь пилы. Цепь необходимо заточить, когда время, затрачиваемое на один и тот же пропил, увеличивается, опилки становятся меньше или, в худшем случае, появляется деревянная пыль.

ЗАТОЧКА ЦЕПИ

ВНИМАНИЕ. В ЦЕПЯХ POWERSHARP® ИСПОЛЬЗУЮТСЯ УНИКАЛЬНЫЕ РЕЗЦЫ С ЗАТОЧКОЙ ПО ВЕРХНЕМУ КРАЮ, КОТОРЫЕ МОЖНО ЗАТОЧИТЬ ТОЛЬКО С ПОМОЩЬЮ НАСТОЯЩЕЙ СИСТЕМЫ ЗАТОЧКИ POWERSHARP®.

- Когда пила работает на полной скорости, слегка поднимите рычаг PowerSharp® на 3–5 секунд (рис. 41). При контакте резаков с точильным камнем появляются искры.

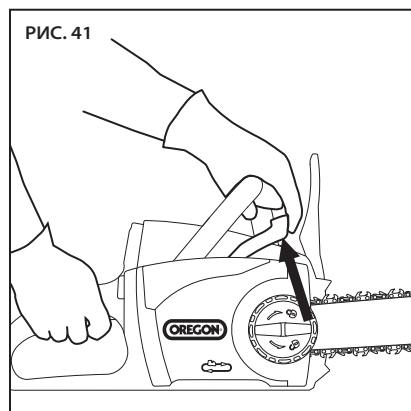

- Сделайте тестовый пропил, чтобы определить необходимость дальнейшей заточки. Если цепь заточена недостаточно, повторяйте процедуру заточки до получения удовлетворительного результата.

ВНИМАНИЕ. НЕ ПРИЛАГАЙТЕ СЛИШКОМ БОЛЬШОГО УСИЛИЯ ПРИ ЗАТОЧКЕ. СЛИШКОМ БОЛЬШОЕ ДАВЛЕНИЕ МОЖЕТ СНИЗИТЬ ЭФФЕКТИВНОСТЬ ВОЗДЕЙСТВИЯ ТОЧИЛЬНОГО КАМНЯ.

ВНИМАНИЕ. НЕБОЛЬШОЕ КОЛИЧЕСТВО ИСКР И ДЫМА ВО ВРЕМЯ ЗАТОЧКИ НОРМАЛЬНО, ТАК КАК РЕЗЦЫ КАСАЮТСЯ КАМНЯ, А ТРЕНИЕ НАГРЕВАЕТ ЦЕПЬ.

КОГДА НЕОБХОДИМО ЗАМЕНИТЬ ТОЧИЛЬНЫЙ КАМЕНЬ

Срок службы точильного камня соответствует сроку службы цепи. Заменяйте камень одновременно с цепью, даже если вам кажется, что он не слишком изношен. См. раздел «Замена точильного камня» данной инструкции.

ТЕХНИЧЕСКОЕ ОБСЛУЖИВАНИЕ И ОЧИСТКА



⚠ ПРЕДУПРЕЖДЕНИЕ. ЕСЛИ НЕ ВЫЯВЛЯТЬ И НЕ ЗАМЕНЯТЬ ПОВРЕЖДЕННЫЕ ИЛИ ИЗНОШЕННЫЕ ДЕТАЛИ, МОЖНО ПОЛУЧИТЬ СЕРЬЕЗНУЮ ТРАВМУ. РЕГУЛЯРНО ОСМАТРИВАЙТЕ ЦЕПНУЮ ПИЛУ. РЕГУЛЯРНЫЙ ОСМОТР ЯВЛЯЕТСЯ ПЕРВЫМ УСЛОВИЕМ НАДЛЕЖАЩЕГО ТЕХНИЧЕСКОГО ОБСЛУЖИВАНИЯ. СОБЛЮДАЙТЕ ПРИВЕДЕННЫЕ НИЖЕ УКАЗАНИЯ, ЧТОБЫ СДЕЛАТЬ РАБОТУ МАКСИМАЛЬНО ЭФФЕКТИВНОЙ И БЕЗОПАСНОЙ. НЕМЕДЛЕННО ЗАМЕНЯЙТЕ ПОВРЕЖДЕННЫЕ ИЛИ ЧРЕЗМЕРНО ИЗНОШЕННЫЕ ДЕТАЛИ.

⚠ ПРЕДУПРЕЖДЕНИЕ. АККУМУЛЯТОРНЫЙ ИНСТРУМЕНТ СО ВСТАВЛЕННЫМ АККУМУЛЯТОРОМ ВСЕГДА ГОТОВ К РАБОТЕ И МОЖЕТ ЗАПУСТИТЬСЯ СЛУЧАЙНО. ИЗВЛЕКАЙТЕ АККУМУЛЯТОР ИЗ ЦЕПНОЙ ПИЛЫ ПЕРЕД ОСМОТРОМ, ЧИСТКОЙ И ТЕХОБСЛУЖИВАНИЕМ.

⚠ ВНИМАНИЕ! ПРИ ОЧИСТКЕ ЦЕПНОЙ ПИЛЫ ЗАПРЕЩАЕТСЯ ПОГРУЖАТЬ ЕЕ В ВОДУ И ДРУГИЕ ЖИДКОСТИ.

ОСМОТР

Перед каждым использованием и после падения цепной пилы проверяйте следующие части:

- Рукоятки: На передней и задней рукоятках не должно быть трещин или иных признаков повреждения. Рукоятки должны быть чистыми и сухими.
- Передний ручной стопор: На ручном стопоре не должно быть признаков повреждения, он должен свободно перемещаться вперед и назад. Перемещение ручного стопора должно активировать тормоз пильной цепи.
- Шина: Шина должна быть ровной, на ней не должно быть сколов, трещин или признаков чрезмерного износа.
- Пильная цепь: Цепь должна быть правильно натянута, на ее компонентах не должно быть трещин,

сколов или признаков чрезмерного износа. См. разделы «Натяжение пильной цепи» и «Заточка с помощью PowerSharp®».

- Боковая крышка: На боковой крышке не должно быть трещин и других повреждений. Крышка должна подходить к корпусу пилы без искривлений. Удостоверьтесь, что на ограничителе цепи нет трещин.
- Аккумулятор: Аккумулятор должен быть чистым, сухим, без признаков проколов, вмятин или других повреждений. Контакты должны быть чистыми, сухими и незасоренными.
- Аккумуляторный отсек: Аккумуляторный отсек должен быть чистым, сухим и незасоренным.
- Тормоз цепи: Проверьте тормоз пильной цепи и убедитесь, что он работает правильно. См. подраздел «Проверка тормоза цепи» в разделе «Общая эксплуатация».
- Уровень масла: Перед использованием убедитесь, что масляный резервуар наполнен. См. раздел «Заполнение масляного резервуара цепи и шины».
- Автоматическая масленка: Если цепная пила работает без шины и цепи, небольшое количество масла должно выделяться из отверстия в подушке шины. См. раздел «Заливка масленки».
- Крышка электродвигателя: Проверьте крышку на наличие трещин и вентиляционные отверстия на наличие мусора.

Периодически проверяйте следующие элементы:

- Приводная звездочка: Проверьте на наличие глубоких канавок, сломанных зубцов и задиrow.
- Натяжное устройство цепи: Проверьте устройство на наличие трещин, сколов, ослабленных винтов, коробления и других повреждений.
- Область крепления шины под боковой крышкой: Убедитесь, что штифт крепления шины не погнут, не поцарапан и резьба на нем не сорвана; также проверьте отсутствие загрязнений на подушке шины и выравнивающем фланце.
- Зарядное устройство: Зарядное устройство должно быть чистым, сухим и без признаков повреждений. Отсек аккумуляторной батареи и контакты не должны быть засорены.

НАТЯЖЕНИЕ ПИЛЬНОЙ ЦЕПИ

ВНИМАНИЕ. НАТЯГИВАЙТЕ ТОЛЬКО ОСТЫВШУЮ ПИЛЬНУЮ ЦЕПЬ. ГОРЯЧАЯ ЦЕПЬ МОЖЕТ ПОСЛЕ ОХЛАЖДЕНИЯ СЖАТЬСЯ И ПОВРЕДИТЬ ШИНУ ИЛИ ЦЕПЬ.

Если цепь не соприкасается с нижней частью шины, когда цепная пила выключена и остыла, ее следует натянуть.

Натяните цепь в соответствии с указаниями подраздела «Натяжение пильной цепи» раздела «Распаковка и сборка» данной инструкции.

ЗАМЕНА ИЗНОШЕННОЙ ПИЛЬНОЙ ЦЕПИ И ТОЧИЛЬНОГО КАМНЯ

▲ ВНИМАНИЕ! ПРОИЗВОДИТЕ ЗАМЕНУ ПИЛЬНОЙ ЦЕПИ POWERSHARP® И ТОЧИЛЬНОГО КАМНЯ ОДНОВРЕМЕННО. НЕВЫПОЛНЕНИЕ ЭТОГО УКАЗАНИЯ МОЖЕТ ПРИВЕСТИ К УХУДШЕНИЮ РАБОЧИХ ХАРАКТЕРИСТИК ИЛИ ПОВРЕЖДЕНИЮ ЦЕПИ И (ИЛИ) ТОЧИЛЬНОГО КАМНЯ.

▲ ВНИМАНИЕ! ВСТРОЕННАЯ СИСТЕМА ЗАТОЧКИ POWERSHARP® ПРЕДНАЗНАЧЕНА ДЛЯ ИСПОЛЬЗОВАНИЯ ИСКЛЮЧИТЕЛЬНО С ЦЕПЬЮ POWERSHARP®. СНИМАЙТЕ ТОЧИЛЬНЫЙ КАМЕНЬ ПРИ ИСПОЛЬЗОВАНИИ ПИЛЬНОЙ ЦЕПИ, ОТЛИЧНОЙ ОТ POWERSHARP®. НЕВЫПОЛНЕНИЕ ЭТОГО УКАЗАНИЯ МОЖЕТ ПРИВЕСТИ К ПОВРЕЖДЕНИЮ ПИЛЬНОЙ ЦЕПИ, СИСТЕМЫ ЗАТОЧКИ И (ИЛИ) ЦЕПНОЙ ПИЛЫ.

Если на пильной цепи появляются трещины или сломанные зубья, это свидетельствует о том, что удерживать натяжение цепи на должном уровне или просто заточить ее невозможно; такую цепь следует заменить.

Наденьте перчатки.

- Извлеките аккумулятор.
- Немного ослабьте фиксирующую ручку на боковой крышке, но не снимайте боковую крышку.
- Ослабьте кольцо натяжения цепи (повернув его против часовой стрелки) насколько возможно.
- Ослабьте фиксирующую ручку на боковой крышке и снимите боковую крышку.
- Снимите пильную цепь.
- Снимите два винта, удерживающие точильный камень (рис. 42).

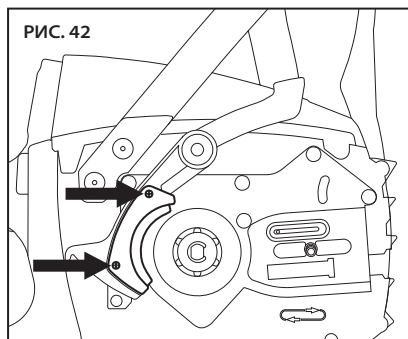

- Снимите камень.
- Убедитесь в отсутствии мусора в механизме рычага PowerSharp® и на прилегающей поверхности.
- Закрепите новый камень и верните винты.
- Закрепите шину и пильную цепь. См. раздел «Замена изношенной шины и пильной цепи» данной инструкции.
- Натяните цепь в соответствии с указаниями подраздела «Натяжение пильной цепи» раздела «Распаковка и сборка» данной инструкции.

ВНИМАНИЕ. ПЕРЕД ИСПОЛЬЗОВАНИЕМ ПИЛЫ НЕОБХОДИМО ПРАВИЛЬНО НАТЯНУТЬ ЦЕПЬ. СМ. ПОДРАЗДЕЛ «НАТЯЖЕНИЕ ПИЛЬНОЙ ЦЕПИ» РАЗДЕЛА «РАСПАКОВКА И СБОРКА» ДАННОЙ ИНСТРУКЦИИ.

ТЕХНИЧЕСКОЕ ОБСЛУЖИВАНИЕ ШИНЫ

⚠ ПРЕДУПРЕЖДЕНИЕ. КРАЯ ИЗНОШЕННОЙ ШИНЫ, В ЧАСТНОСТИ, КРАЯ ПАЗА, ГДЕ ЦЕПЬ СОПРИКАСАЕТСЯ С ШИНОЙ, МОГУТ БЫТЬ ОЧЕНЬ ОСТРЫМИ. ИСПОЛЬЗУЙТЕ ЗАЩИТУ РУК.

⚠ ВНИМАНИЕ! ПОСЛЕ ПИЛЕНИЯ ШИНА МОЖЕТ БЫТЬ ГОРЯЧЕЙ.

*ВО ИЗБЕЖАНИЕ ПОЛУЧЕНИЯ ОЖОГОВ
НАДЕВАЙТЕ ПЕРЧАТКИ.*

Время от времени переворачивайте шину, чтобы избежать неравномерного износа и продлить срок службы шины.

Наденьте перчатки.

- Извлеките аккумулятор.
- Немного ослабьте фиксирующую ручку на боковой крышке, но не снимайте боковую крышку.
- Ослабьте кольцо натяжения цепи (повернув его против часовой стрелки) насколько возможно.
- Ослабьте фиксирующую ручку на боковой крышке и снимите боковую крышку.
- Извлеките шину и цепь и осмотрите их на предмет повреждений и износа.
- Снимите винт в задней части натяжного устройства цепи и отсоедините натяжное устройство от шины (рис. 43).

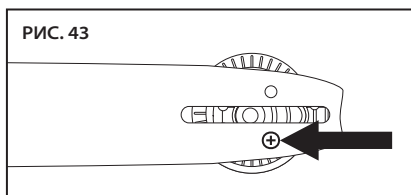

- Замените шину (рис. 44).

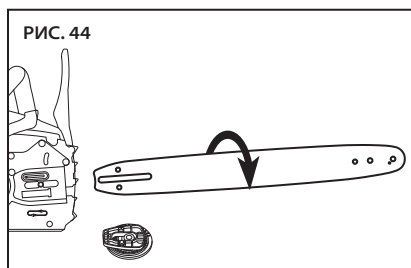

- Закрепите шину и пильную цепь. См. раздел «Замена изношенной шины и пильной цепи» данной инструкции.
- Натяните цепь в соответствии с указаниями подраздела «Натяжение пильной цепи» раздела «Распаковка и сборка» данной инструкции.

ЗАМЕНА ИЗНОШЕННОЙ ШИНЫ

⚠ ПРЕДУПРЕЖДЕНИЕ. КРАЯ ИЗНОШЕННОЙ ШИНЫ, В ЧАСТНОСТИ, КРАЯ ПАЗА, ГДЕ ЦЕПЬ СОПРИКАСАЕТСЯ С ШИНОЙ, МОГУТ БЫТЬ ОЧЕНЬ ОСТРЫМИ. ИСПОЛЬЗУЙТЕ ЗАЩИТУ РУК.

Когда на шине появляются трещины или ее края изнашиваются, в частности, края пазы, где пильная цепь соприкасается с шиной, ее необходимо заменить. Шина также требует замены в случае износа, поломки зубцов или недостаточного плавного вращения передней звездочки.

Наденьте перчатки.

- Извлеките аккумулятор.
- Немного ослабьте фиксирующую ручку на боковой крышке, но не снимайте боковую крышку.
- Ослабьте кольцо натяжения цепи (повернув его против часовой стрелки) насколько возможно.
- Ослабьте фиксирующую ручку на боковой крышке и снимите боковую крышку.
- Снимите шину и цепь.
- Удалите винт в задней части натяжного устройства цепи и отсоедините натяжное устройство от шины в соответствии с указаниями раздела «Техническое обслуживание шины».
- Поместите натяжное устройство цепи на новую шину и установите винт на место.
- Закрепите шину и пильную цепь. См. раздел «Замена изношенной шины и пильной цепи» данной инструкции.
- Натяните цепь в соответствии с указаниями подраздела «Натяжение пильной цепи» раздела «Распаковка и сборка» данной инструкции.

ЗАМЕНА ИЗНОШЕННОГО НАТЯЖНОГО УСТРОЙСТВА ЦЕПИ

Замените натяжное устройство цепи, если оно не обеспечивает надлежащее натяжение цепи на шине или имеет повреждения.

Наденьте перчатки.

- Извлеките аккумулятор.
- Немного ослабьте фиксирующую ручку на боковой крышке, но не снимайте боковую крышку.
- Ослабьте кольцо натяжения цепи (повернув его против часовой стрелки) насколько возможно.
- Ослабьте фиксирующую ручку на боковой крышке и снимите боковую крышку.
- Снимите шину и цепь.
- Снимите винт в задней части натяжного устройства цепи и отсоедините натяжное устройство от шины.
- Поместите натяжное устройство цепи на обращенной к вам стороне шины и вверните винт.
- Закрепите шину и пильную цепь. См. раздел «Замена изношенной шины и пильной цепи» данной инструкции.
- Натяните цепь в соответствии с указаниями подраздела «Натяжение пильной цепи» раздела «Распаковка и сборка» данной инструкции.

ЗАМЕНА ЗВЕЗДОЧКИ

Заменяйте звездочку через каждые две замены пильной цепи или при повреждении звездочки.

Надевайте перчатки и используйте защитные очки.

- Извлеките аккумулятор.
- Немного ослабьте фиксирующую ручку на боковой крышке, но не снимайте боковую крышку.
- Ослабьте кольцо натяжения цепи (повернув его против часовой стрелки) насколько возможно.
- Ослабьте фиксирующую ручку на боковой крышке и снимите боковую крышку.
- Снимите шину и цепь.
- Небольшой плоской отверткой приподнимите и извлеките е-образную клипсу, затем снимите шайбу и звездочку (рис. 45).

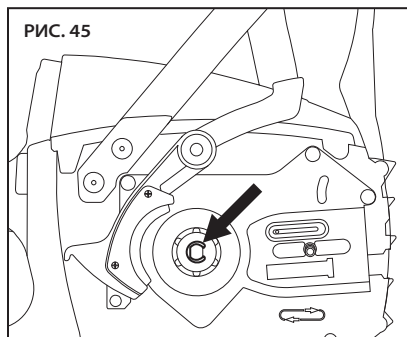

- Установите новую звездочку и шайбу; затем установите новый е-образную клипсу (рис. 46).

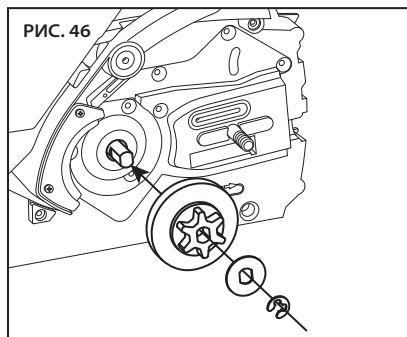

- Закрепите шину и пильную цепь. См. раздел «Замена изношенной шины и пильной цепи» данной инструкции.
- Натяните цепь в соответствии с указаниями подраздела «Натяжение пильной цепи» раздела «Распаковка и сборка» данной инструкции.

ОЧИСТКА

▲ ПРЕДУПРЕЖДЕНИЕ. ИЗВЛЕКАЙТЕ АККУМУЛЯТОР ПЕРЕД ОЧИСТКОЙ, ЧТОБЫ УМЕНЬШИТЬ РИСК ПОЛУЧЕНИЯ ТРАВМЫ.

▲ ВНИМАНИЕ! ПРИ ОЧИСТКЕ СИЛОВОЙ ГОЛОВКИ ЦЕПНОЙ ПИЛЫ ЗАПРЕЩАЕТСЯ ПОГРУЖАТЬ ЕЕ В ВОДУ И ДРУГИЕ ЖИДКОСТИ.

Надевайте перчатки и используйте защитные очки.

- Извлеките аккумулятор.
- Удалите щепки и другой мусор из аккумуляторного отсека. Убедитесь в том, что контакты чистые и сухие.
- После использования удалите мусор с цепи и шины. Протрите силовую головку чистой тканью, смоченной водным раствором мягкого мыла. Никогда не используйте агрессивные чистящие средства и растворители.
- Перед заменой пильной цепи всегда удаляйте из канала шины щепки, опилки и мусор.
- Убедитесь, что устройство натяжения цепи свободно от опилок и другого мусора.

АККУМУЛЯТОР

ВНИМАНИЕ. ВНУТРИ АККУМУЛЯТОРА НЕТ ОБСЛУЖИВАЕМЫХ ПОЛЬЗОВАТЕЛЕМ ЧАСТЕЙ. НЕ РАЗБИРАТЬ.

Литий-ионные батареи имеют ограниченный срок службы. Если время работы, которое приходится на одну зарядку, существенно уменьшается, срок службы батареи подошел к концу, и ее следует заменить.

- Аккумулятор и контакты должны быть чистыми и сухими, не иметь проколов, следов ударов и других повреждений. Сломанные аккумуляторы могут стать причиной возгорания и привести к утечке опасных химических веществ.
- Очистите загрязненные контакты мягкой сухой тканью. Грязь и масло могут стать причиной ухудшения электрического контакта, что приведет к потере энергии.

ЗАРЯДНОЕ УСТРОЙСТВО

- Отсоедините шнур зарядного устройства от электрической розетки.
- Очистите загрязненные контакты мягкой сухой тканью.

ДОПОЛНИТЕЛЬНАЯ ИНФОРМАЦИЯ О ТЕХНИЧЕСКОМ ОБСЛУЖИВАНИИ

Для получения дополнительной информации о техническом обслуживании пильной цепи, шины и звездочки обратитесь к руководству по техническому обслуживанию и безопасности компании OREGON® по адресу: <http://oregonproducts.com/maintenance/manual.htm>.

ПОИСК И УСТРАНЕНИЕ НЕИСПРАВНОСТЕЙ

Используйте данную таблицу для поиска возможных решений проблем с цепной пилой. Если приведенные варианты не помогут решить проблему, обратитесь к разделу «Гарантия и обслуживание».

НЕИСПРАВНОСТЬ	ВОЗМОЖНАЯ ПРИЧИНА	РЕКОМЕНДОВАННЫЕ ДЕЙСТВИЯ
Двигатель не работает или работает с перебоями	Сработал тормоз пильной цепи	Перед запуском пилы убедитесь в том, что ручной стопор максимально отведен назад (тормоз пильной цепи не активирован). Информацию о правильном расположении рук на пиле см. в разделе «Запуск пилы» данного руководства.
	Батарея разряжена	Зарядите батарею. См. раздел «Зарядка аккумуляторной батареи» данного руководства.
	Предохранитель курка не нажат	Предохранитель пускового механизма должен быть нажат. См. раздел «Запуск пилы» данного руководства.
	Аккумулятор вставлен не до конца	Удалите мусор из отсека батареи и с контактов, затем протрите чистой сухой тканью или токопроводящей щеткой.
	Мусор в боковой крышке	Выньте аккумулятор, снимите боковую крышку и удалите мусор.
	Низкая температура аккумулятора	Дайте аккумулятору нагреться до минимальной рабочей температуры 0°C.
Двигатель работает, но цепь не вращается	Цепь проворачивается на звездочке	Установите цепь повторно, убедитесь, что приводящие звенья полностью закреплены на звездочке. Инструкции по установке см. в разделе «Техническое обслуживание и очистка» данной инструкции.
	Носовая звездочка шины не вращается	Замените шину. См. раздел «Замена изношенной шины» данного руководства.
Тормоз пильной цепи не срабатывает	Мусор мешает движению ручного стопора	Удалите мусор из внешнего механизма тормоза пильной цепи.
	Возможна неисправность тормоза пильной цепи	Немедленно обратитесь в сервисный центр. ⚠ ПРЕДУПРЕЖДЕНИЕ. ЭКСПЛУАТАЦИЯ ПИЛЫ БЕЗ ИСПРАВНОГО ТОРМОЗА ПИЛЬНОЙ ЦЕПИ МОЖЕТ ПРИВЕСТИ К СЕРЬЕЗНЫМ ТРАВМАМ.
Цепная пила не пилит должным образом	Недостаточное натяжение цепи	См. раздел «Руководство по натяжению» данного руководства.
	Затупление цепи	См. раздел «Заточка с помощью PowerSharp®» данного руководства.
	Цепь установлена в обратном направлении	См. раздел «Замена шины и цепи» данного руководства.
	Износ цепи	Замените цепь и точильный камень. Срок службы точильного камня соответствует сроку службы цепи.
	Сухая или растянутая цепь	Проверьте уровень масла. При необходимости заполните масляный резервуар. См. раздел «Заполнение масляного резервуара цепи и шины» данного руководства. Проверьте масляную систему на наличие засоров. Небольшое количество масла должно попадать на шину.
	Цепь не попадает в паз шины	См. раздел «Замена шины и цепи» данного руководства.

НЕИСПРАВНОСТЬ	ВОЗМОЖНАЯ ПРИЧИНА	РЕКОМЕНДОВАННЫЕ ДЕЙСТВИЯ
При нажатии на курок звучит сигнал предупреждения	Интенсивное использование привело к перегреву двигателя	Дождитесь, пока пила остынет, затем возобновите пиление.
	Сработал тормоз пильной цепи	Перед запуском пилы убедитесь в том, что ручной стопор максимально отведен назад (тормоз пильной цепи не активирован). Информацию о правильном расположении рук на пиле см. в разделе «Запуск пилы» данного руководства.
Аккумулятор не заряжается	Активирована защита аккумулятора от избыточной/недостаточной температуры	Такое случается, когда цепная пила работает без перерывов в течение долгого времени или в условиях повышенной температуры окружающей среды. Перед зарядкой необходимо дождаться, пока температура аккумулятора достигнет приемлемого диапазона температур. См. раздел «Аккумулятор и зарядное устройство» данного руководства.
	Загрязненные или поврежденные контакты аккумулятора или зарядного устройства	Проверьте контакты аккумулятора и зарядного устройства. При необходимости проведите очистку в соответствии с указаниями данной инструкции. Возвращая аккумуляторный блок в зарядное устройство, убедитесь, что он вставлен до щелчка.
	Срок службы аккумулятора подходит к концу	Все батареи имеют ограниченный срок службы. Если аккумулятор используется более двух лет или часто перезаряжается, возможно, его следует заменить. Заменять его следует аккумулятором того же типа, который предназначен для данной цепной пилы.
	Неисправно зарядное устройство	Зарядное устройство следует осмотреть в пункте технического обслуживания.
Малое время работы от одной зарядки аккумулятора	Затупление цепи	См. раздел «Заточка с помощью PowerSharp®» данного руководства.
	Износ цепи	Замените цепь. См. раздел «Замена точильного камня» данной инструкции.
	Сухая цепь	Проверьте уровень масла. При необходимости заполните масляный резервуар. См. раздел «Заполнение масляного резервуара цепи и шины» данного руководства.
	Избыточное натяжение цепи	См. раздел «Руководство по натяжению» данного руководства.
	Неправильная техника пиления	Следуйте указаниям раздела «Пиление» данного руководства.
	Мусор в боковой крышке	Выньте аккумулятор, снимите боковую крышку и удалите мусор.
Мигающий оранжевый светодиод на индикаторе зарядного устройства	Аккумулятор заряжен не полностью	Зарядите батарею. См. раздел «Аккумулятор и зарядное устройство» данного руководства.
	Короткое замыкание зарядного устройства, избыточный ток заряда зарядного устройства, избыточное напряжение заряда, размыкание цепи в аккумуляторе или превышение времени ожидания зарядки/предварительной зарядки	<ol style="list-style-type: none"> 1. Убедитесь, что шнур зарядного устройства подсоединен к зарядному устройству и электрической розетке. 2. Убедитесь в том, что на зарядное устройство подается нужное напряжение. 3. Попробуйте зарядить другой аккумулятор, разработанный для данного зарядного устройства. <p>Если это не устраняет проблемы, устройство следует проверить в пункте технического обслуживания.</p>

ТЕХНИЧЕСКИЕ ХАРАКТЕРИСТИКИ И КОМПОНЕНТЫ

⚠ ПРЕДУПРЕЖДЕНИЕ. ИСПОЛЬЗОВАНИЕ ЗАПАСНЫХ ЧАСТЕЙ, ОТЛИЧНЫХ ОТ УКАЗАННЫХ В ДАННОЙ ИНСТРУКЦИИ, ПОВЫШАЕТ РИСК ТРАВМ. ЗАПРЕЩАЕТСЯ ИСПОЛЬЗОВАТЬ РЕЖУЩИЕ НАСАДКИ, ОТЛИЧНЫЕ ОТ ОПИСАННЫХ В ДАННОЙ ИНСТРУКЦИИ.

КОМПОНЕНТЫ ДЛЯ ЗАМЕНЫ		НОМЕР ДЕТАЛИ	
ШИНА	35 см	140SDEA041	
	40 см	160SDEA041	
ПИЛЬНАЯ ЦЕПЬ И ТОЧИЛЬНЫЙ КАМЕНЬ, POWERSHARP®	35 см, ПРИВОДНОЕ ЗВЕНО 52	560507	
	40 см, ПРИВОДНОЕ ЗВЕНО 56	560510	
ДРУГИЕ ПИЛЬНЫЕ ЦЕПИ	35 см, ПРИВОДНОЕ ЗВЕНО 52	OREGON® S52	
	40 см, ПРИВОДНОЕ ЗВЕНО 56	OREGON® S56	
АККУМУЛЯТОР, МОДЕЛЬ B600E		562391	
АККУМУЛЯТОР, МОДЕЛЬ B400E		548206	
ЗАРЯДНОЕ УСТРОЙСТВО СО ШНУРОМ, МОДЕЛЬ C600		ЕС - 554933 ВЕЛИКОБРИТАНИЯ - 554872 АВСТРАЛИЯ/ НОВАЯ ЗЕЛАНДИЯ - 560663	
УСТРОЙСТВО ДЛЯ УСКОРЕННОЙ ЗАРЯДКИ СО ШНУРОМ, МОДЕЛЬ C750		ЕС - 558697 ВЕЛИКОБРИТАНИЯ - 558698 АВСТРАЛИЯ/ НОВАЯ ЗЕЛАНДИЯ - 558699	
ЗАРЯДНОЕ УСТРОЙСТВО, МОДЕЛЬ C600			
ПИТАНИЕ	100-240 В~ 50-60 Гц 60 Вт		
ПИТАНИЕ (ТОЛЬКО ДЛЯ США И КАНАДЫ)	120 В~ 60 Гц 60 Вт		
ВЫХОД	41,5 В ⁻⁻⁻ 1,25 А		
ШНУР ПИТАНИЯ	НОМЕР ЗАПЧАСТИ В США/КАНАДЕ: 546636 НОМЕР ЗАПЧАСТИ В ЕС: 547383 НОМЕР ЗАПЧАСТИ В ВЕЛИКОБРИТАНИИ: 547384 НОМЕР ЗАПЧАСТИ В АВСТРАЛИИ/НОВОЙ ЗЕЛАНДИИ: 560663		
АККУМУЛЯТОР			
ТИП	ЛИТИЙ-ИОННАЯ		
РАБОЧАЯ ТЕМПЕРАТУРА	ОТ 0°С ДО 40°С		
МОДЕЛЬ	ЕМКОСТЬ, НОМИНАЛЬНАЯ	НАПРЯЖЕНИЕ АККУМУЛЯТОРА, НОМИНАЛЬНОЕ	С600 ВРЕМЯ ЗАРЯДКИ (ПРИБЛИЗИТЕЛЬНО)
B600E	4,00 А·ч / 144 Вт·ч	+36 В пост. тока	210 МИНУТ
B400E	2,40 Ач, 89 Вт·ч	+37 В (—)	120 МИНУТ
B500S	1,25 Ач, 47 Вт·ч	+37 В (—)	60 МИНУТ
ЦЕПНАЯ ПИЛА			
ОБЪЕМ МАСЛА	120 мл		
МАСЛО ДЛЯ ЦЕПИ И ШИНЫ	МАРКА OREGON®		
СУХОЙ ВЕС С B400E	5,9 кг		
СУХОЙ ВЕС БЕЗ АККУМУЛЯТОРА, ШИНЫ И ЦЕПИ	3,8 кг		
УРОВЕНЬ ШУМА	100 дБ (K = 2,5 дБ)		
ВИБРАЦИЯ	0,794 м/с ² (СИЛОВАЯ ГОЛОВКА) 1,891 м/с ² (ЗАДНЯЯ РУКОЯТКА)		
МАКСИМАЛЬНАЯ ДЛИНА ШИНЫ	40 см		
ШАГ ЦЕПИ	НИЗКОПРОФИЛЬНАЯ, шаг 3/8 дюйма — 91		
КАЛИБР ЦЕПИ	1,3 мм		
ЗУБЬЯ ЗВЕЗДОЧКИ	6		
СКОРОСТЬ ЦЕПИ НА ХОЛОСТОМ ХОДУ	14,2 м/с		

ГАРАНТИЯ И ОБСЛУЖИВАНИЕ

ГАРАНТИЯ

Blount, Inc. дает гарантию на все зарегистрированные аккумуляторные инструменты и зарядные устройства OREGON® на 3 (три) года и на все зарегистрированные аккумуляторные инструменты, аккумуляторы OREGON® на 2 (два) года с даты покупки. Гарантия на зарегистрированные аккумуляторные инструменты, аккумуляторы и зарядные устройства OREGON® предоставляется на 2 (два) года при использовании в коммерческих целях. Данная ограниченная гарантия распространяется на аккумуляторные системы для электроинструментов OREGON®. В течение гарантийного срока Blount по своему выбору бесплатно заменит или отремонтирует только для изначального покупателя любое изделие или деталь, в материале и/или качестве сборки которых компанией Blount будут обнаружены дефекты. Покупатель несет все транспортные расходы и затраты на снятие частей, отправляемых для замены согласно данному гарантийному обязательству.

Для того, чтобы зарегистрировать свое изделие, посетите раздел «Поддержка» на сайте OregonCordless.com.

ИНФОРМАЦИЯ ОБ ОБСЛУЖИВАНИИ И ПОДДЕРЖКЕ

Посетите наш веб-сайт по адресу **OregonCordless.com**, чтобы получить информацию о сервисных центрах, или обратитесь в наш отдел обслуживания клиентов для получения помощи, дополнительных технических консультаций, ремонта, замены деталей и регистрации изделий. Номера телефонов для каждой конкретной страны см. в разделе «Обслуживание клиентов по странам».

Для обеспечения безопасности цепной пилы используйте только оригинальные запасные части. Центр обслуживания располагает квалифицированным персоналом для эффективного предоставления дополнительной поддержки и оказания помощи в регулировке, ремонте и замене любой аккумуляторной системы для электроинструментов OREGON®.

ЕС: ДЕКЛАРАЦИЯ О СООТВЕТСТВИИ ТЕХНИЧЕСКИМ РЕГЛАМЕНТАМ

Blount International Inc.

4909 SE International Way, Portland Oregon, USA

На основании изучения европейского типа, выполненного
TÜV Rheinland LGA Products GmbH (NB 0197);

ЗАЯВЛЯЕТ, ЧТО СЛЕДУЮЩИЙ ПРОДУКТ:



Тип оборудования:

Аккумуляторная цепная пила

Марка:

OREGON®

Модель/модели:

CS300

ОТВЕЧАЕТ ТРЕБОВАНИЯМ СЛЕДУЮЩИХ ДИРЕКТИВ ЕС И/ИЛИ СТАНДАРТОВ ИЛИ ПРЕВОСХОДИТ ИХ:

Директива по машиностроению:

2006/42/EC

Директива в отношении шума:

2000/14/EC (Приложение V)
Измеренный L_{pa} = 86 дБ
Расчетный L_{wa} = 97 дБ
Погрешность L_{wa} = 2,5 дБ
Гарантированный L_{wa} = 100 дБ

EMC: Переносные электрические
инструменты

2004/108/EC

Директива по ограничению вредных веществ

2002/95/EC

Директива по ПАУ

2005/69/EC

Директива по регистрации, оценке и
авторизации химических веществ

1907/2006

Директива ЕС об отходах электрического и
электронного оборудования

2002/95/EC

Стандарт(ы) безопасности

IEC/EN 60745-1, -2:13

Номер сертификата соответствия
требованиям ЕС:

12KFW1310-02

**Официальное контактное
лицо компании:**

**Контактное лицо в Европе и
местоположение технической
документации:**

Kevin Cyrus (Кевин Сайрус)
Менеджер по безопасности продукции и
соблюдению нормативных требований
Blount International, Inc.
Тел.: 001.503.653.4403
Факс: 001.503.653.4393

Marnix Kuypers (Марникс Кайперс)
Blount, Europe S.A.
Rue Emile Francqui, 5
1435 Mont-Saint-Guibert
Бельгия

Место: Portland, Oregon, США

Дата: Дата: 13 августа 2014 г.



OBSAH

SYMBOLY A OZNAČENÍ	197
ŘETĚZOVÁ PILA – NÁZVY A POJMY	198
POPIS VÝROBKU	199
BEZPEČNOSTNÍ PRAVIDLA	200
OBECNÁ BEZPEČNOSTNÍ UPOZORNĚNÍ PRO ELEKTRICKÉ NÁŘADÍ	200
BEZPEČNOST PRACOVNÍHO PROSTORU	200
BEZPEČNOST ELEKTRICKÝCH ZAŘÍZENÍ	200
OSOBNÍ BEZPEČNOST	201
POUŽÍVÁNÍ A ÚDRŽBA ELEKTRICKÉHO NÁŘADÍ	201
POUŽÍVÁNÍ AKUMULÁTOROVÉHO NÁŘADÍ A PÉČE O NĚ	202
SERVIS	202
SKLADOVÁNÍ, PŘEPRAVA A LIKVIDACE	206
BEZPEČNOST AKUMULÁTORŮ	207
BEZPEČNOST NABÍJEČKY	208
VYBALENÍ A MONTÁŽ	209
KONTROLA POZICE PŘEDNÍHO CHRÁNIČE RUKY	209
PLNĚNÍ OLEJOVÉ NÁDRŽE LIŠTY A ŘETĚZU	210
MONTÁŽ VODICÍ LIŠTY A ŘETĚZU PILY	211
NAPÍNÁNÍ ŘETĚZU PILY	212
POUŽÍVÁNÍ PILY	214
AKUMULÁTOR A NABÍJEČKA	214
OBSLUHA – OBECNĚ	216
ŘEZÁNÍ	217
BROUŠENÍ POMOCÍ SYSTÉMU POWERSHARP®	222
ÚDRŽBA A ČIŠTĚNÍ	223
KONTROLA	223
NAPÍNÁNÍ ŘETĚZU PILY	224
VÝMĚNA OPOTŘEBENÉHO ŘETĚZU PILY A BRUSNÉHO KAMENE	224
ÚDRŽBA VODICÍ LIŠTY	225
VÝMĚNA OPOTŘEBNÉ VODICÍ LIŠTY	225
VÝMĚNA OPOTŘEBENÉHO NAPÍNACÍHO KOLA ŘETĚZU	226
VÝMĚNA Pohonného ozubeného kola	226
ČIŠTĚNÍ	227
AKUMULÁTOR	227
NABÍJEČKA	227
DALŠÍ INFORMACE K ÚDRŽBĚ	227
ŘEŠENÍ POTÍŽÍ	228
SPECIFIKACE A SOUČÁSTI	230
ZÁRUKA A SERVIS	231
ES – PROHLÁŠENÍ O SHODĚ	232
SLUŽBY ZÁKAZNÍKŮM V JEDNOTLIVÝCH STÁTECH	727

SYMBOLY A OZNAČENÍ

Tyto symboly a štítky se nacházejí na řetězové pile, akumulátoru a nabíječe.

SYMBOL	NÁZEV	VYSVĚTLENÍ
	SYMBOL NEBEZPEČÍ	UDÁVÁ, ŽE NÁSLEDUJÍCÍ TEXT SE TÝKÁ NEBEZPEČÍ, VAROVÁNÍ NEBO VÝSTRAHY.
	PŘEČTĚTE SI NÁVOD	NÁVOD K POUŽITÍ OBSAHUJE DŮLEŽITÉ INFORMACE PRO BEZPEČNOST A OBSLUHU ZAŘÍZENÍ. POKYNY SI PEČLIVĚ PROČTĚTE A ŘÍDTE SE JIMI.
	POUŽÍVEJTE OCHRANNÉ BRÝLE	PŘI PRÁCI S ŘETĚZOVOU PILOU POUŽÍVEJTE OCHRANNÉ BRÝLE.
	POUŽÍVEJTE OCHRANU SLUCHU	PŘI POUŽÍVÁNÍ ŘETĚZOVÉ PILY POUŽÍVEJTE OCHRANU SLUCHU.
	POUŽÍVEJTE OCHRANNÉ RUKAVICE	PŘI POUŽÍVÁNÍ ŘETĚZOVÉ PILY A PŘI MANIPULACI S ŘETĚZEM POUŽÍVEJTE OCHRANNÉ RUKAVICE.
	POUŽÍVEJTE OCHRANU HLAVY	PŘI POUŽÍVÁNÍ ŘETĚZOVÉ PILY POUŽÍVEJTE OCHRANU HLAVY.
	PRACUJTE V DLOUHÝCH KALHOTÁCH	PŘI POUŽÍVÁNÍ ŘETĚZOVÉ PILY NOSTE DLOUHÉ KALHOTY.
	POUŽÍVEJTE BEZPEČNOSTNÍ OBUV	PŘI PRÁCI S ŘETĚZOVOU PILOU POUŽÍVEJTE VHODNÉ UZAVŘENÉ PRACOVNÍ BOTY.
	HLUČNOST	HLADINA HLUKU JE 100 dB.
	POZOR NA ZPĚTNÝ NÁRAZ	ZPĚTNÝ NÁRAZ MŮŽE ZPŮSOBIT VÁŽNÉ ZRANĚNÍ.
	KONTAKT SE ŠPIČKOU LIŠTY	NEDOTÝKEJTE SE ŘEZANÉHO KUSU ŠPIČKOU LIŠTY.
	ÚHEL ZPĚTNÉHO NÁRAZU PILY	URČENO PRO POUŽITÍ S ŘETĚZEM SE SNÍŽENÝM ZPĚTNÝM NÁRAZEM.
	DRŽENÍ OBĚMA RUKAMA	PILU DRŽTE OBĚMA RUKAMA.
	DRŽENÍ JEDNOU RUKOU	NEDRŽTE PILU JEDNOU RUKOU.
	NEPOUŽÍVEJTE ŽEBŘÍK	PŘI POUŽÍVÁNÍ ŘETĚZOVÉ PILY NIKDY NEPOUŽÍVEJTE ŽEBŘÍK.
	NESPALUJTE	NEVHAZUJTE DO OHNĚ.
	NELIKVIDUJTE S KOMUNÁLNÍM ODPADEM	NEVYHAZUJTE SPOLEČNĚ S ODPADKY Z DOMÁCNOSTI. ODEVZDEJTE AUTORIZOVANÉ RECYKLAČNÍ FIRMĚ.
	POUZE PRO POUŽITÍ VE VNITŘNÍCH PROSTORÁCH	NABÍJEČKA JE URČENA POUZE PRO POUŽITÍ VE VNITŘNÍCH PROSTORÁCH.
	PROVOZNÍ TEPLOTA	AKUMULÁTOR POUŽÍVEJTE VÝHRADNĚ PŘI TEPLOTĚ MEZI 0 °C a 40 °C.
	ŘEZNÝ NÁSTROJ	ŘEZNÝ NÁSTROJ. NEDOTÝKEJTE SE ŘETĚZU, DOKUD PILU NEDEAKTIVUJETE ODPOJENÍM VYJMUTÍM AKUMULÁTORU.
	VYJMĚTE AKUMULÁTOR	PŘED PROVÁDĚNÍM JAKÉKOLI ÚDRŽBY VYJMĚTE AKUMULÁTOR.
	PŘED PŘEPRAVOU VYJMĚTE AKUMULÁTOR	PŘED USKLADNĚNÍM, PŘEPRAVOU NEBO LIKVIDACÍ VYJMĚTE AKUMULÁTOR ZE ŘETĚZOVÉ PILY.

ŘETĚZOVÁ PILA – NÁZVY A POJMY

Automatická maznice: Systém, který automaticky promazává vodící lištu a řetěz pily.

Bezpečnostní prostor: Bezpečnostní prostor je kruh o poloměru 6 m kolem obsluhy zařízení, kde nesmí být jiné osoby, děti ani zvířata.

Boční kryt: Plastový kryt na pohonné jednotce, který zakrývá řetězku a napínací kolo řetězu, který se nasazuje a snímá pomocí úchyty bočního krytu.

Brzda řetězu: Zařízení pro zastavení či uzamčení řetězu, aktivuje se ručně nebo automaticky při výskytu zpětného nárazu.

Dily podléhající opotřebení: Dily jako je řetěz a vodící lišta, které se mohou při používání opotřebovat a mohou být vyměněny uživatelem.

Hlavní řez při kácení: Konečný řez při kácení stromu prováděný na opačné straně stromu, než je vrubové podříznutí.

Instalační trn: Výstupek se závitů na zarovnávací přírubě, který prochází otvorem v liště.

Kryt vodící lišty: Plastový kryt, který chrání vodící lištu a řetěz, když se pila nepoužívá.

Napínací kolečko řetězu: Kolečko u úchyty bočního krytu, které při otáčení upravuje napnutí řetězu.

Napínací kolo řetězu: Kolo umístěné na vodící liště, kterým se upravuje napnutí řetězu pomocí otáčení.

Otvor v liště: Vyřezaná část vodící lišty, která zapadá do zarovnávací příruby a montážního trnu.

Podložka lišty: Montážní podložka na pohonné jednotce, která zajišťuje správné zarovnání vodící lišty.

Pohonná jednotka řetězové pily: Řetězová pila bez řetězu a vodící lišty.

Pohonné ozubené kolo: Ozubená součástka, která pohání řetěz pily.

Pojistka spouště: Pohyblivá záračka, která brání neúmyslnému stisknutí spouštěcího spínače, dokud se manuálně neposune.

Přední chránič ruky: Konstrukční ochranná překážka mezi přední rukojetí řetězové pily a vodící lištou, která také slouží jako aktivací mechanismus pro brzdu řetězu.

Přední rukojeť: Rukojeť umístěná na nebo u přední části pily, která slouží pro uchopení levou rukou.

Řetěz pily: Řetěz ve formě smyčky s řeznými zuby, který řeže dřevo a který je poháněn pohonnou jednotkou a nesen vodící lištou. Někdy nazýván pouze jako „řetěz“.

Řetěz s nízkým zpětným nárazem: Řetěz, který splňuje požadavky pro řetězy se sníženým zpětným nárazem dle standardu ANSI B175.1 a CSA Z62.3.

Rozchod řetězu: Tloušťka vodícího článku řetězu v místě, kde zapadá do drážky na liště, označuje se číslem na vodícím článku.

Rozteč řetězu: Vzdálenost mezi libovolnými po sobě jdoucími nýty na řetězu vyděleno dvěma, označuje se číslem na vodícím článku.

Špičatý doraz: Zařízení umístěné na přední straně pily, které funguje jako opěrný bod při kontaktu se stromem nebo kládou, aby bylo řezání snadnější. Také známé jako „zkracovací hroty“.

Spouštěcí spínač: Zařízení, které pilu zapíná a vypíná.

Účinná délka řezu: Přibližná vzdálenost od kořene špičatého dorazu k vnější straně řezného článku, když je napínač nastaven do střední pozice.

Vodící článek: Článek řetězu ve tvaru ploutve, který zapadá do drážky na vodící liště.

Vodící lišta: Kolejnicová konstrukce, která podpírá a vede řetěz pily. Někdy se nazývá pouze „lišta“.

Vodící lišta se sníženým zpětným nárazem: Vodící lišta s maximálním poloměrem špičky dle specifikace standardu ANSI B175.1 a CSA Z62.3, která výrazně snižuje zpětný náraz.

Vrubové podříznutí: Vrubový zářez do stromu ve směru pádu stromu.

Zachytávač řetězu: Zařízení pro zachycení řetězu v případě přetržení nebo vykolejení.

Zadní chránič ruky: Konstrukční zábrana na spodní pravé straně zadní rukojeti, která chrání uživatele v případě prasknutí nebo vykolejení řetězu.

Zadní rukojeť: Rukojeť umístěná na nebo u zadní části pily určena pro uchopení pravou rukou.

Zarovnávací příruba: Výstupek na podložce lišty, který zapadne do otvoru na liště.

Zpětný náraz: Pohyb vodící lišty dozadu nebo nahoru, případně oběma směry, když se řetěz pily v blízkosti špičky horní oblasti vodící lišty dostane do kontaktu s nějakým předmětem, jako je kláda nebo větev, nebo když se dřevo sevře a přiskřípne řetěz pily v řezu.

POPIS VÝROBKU

SEZNÁMENÍ SE S ŘETĚZOVOU PÍLOU

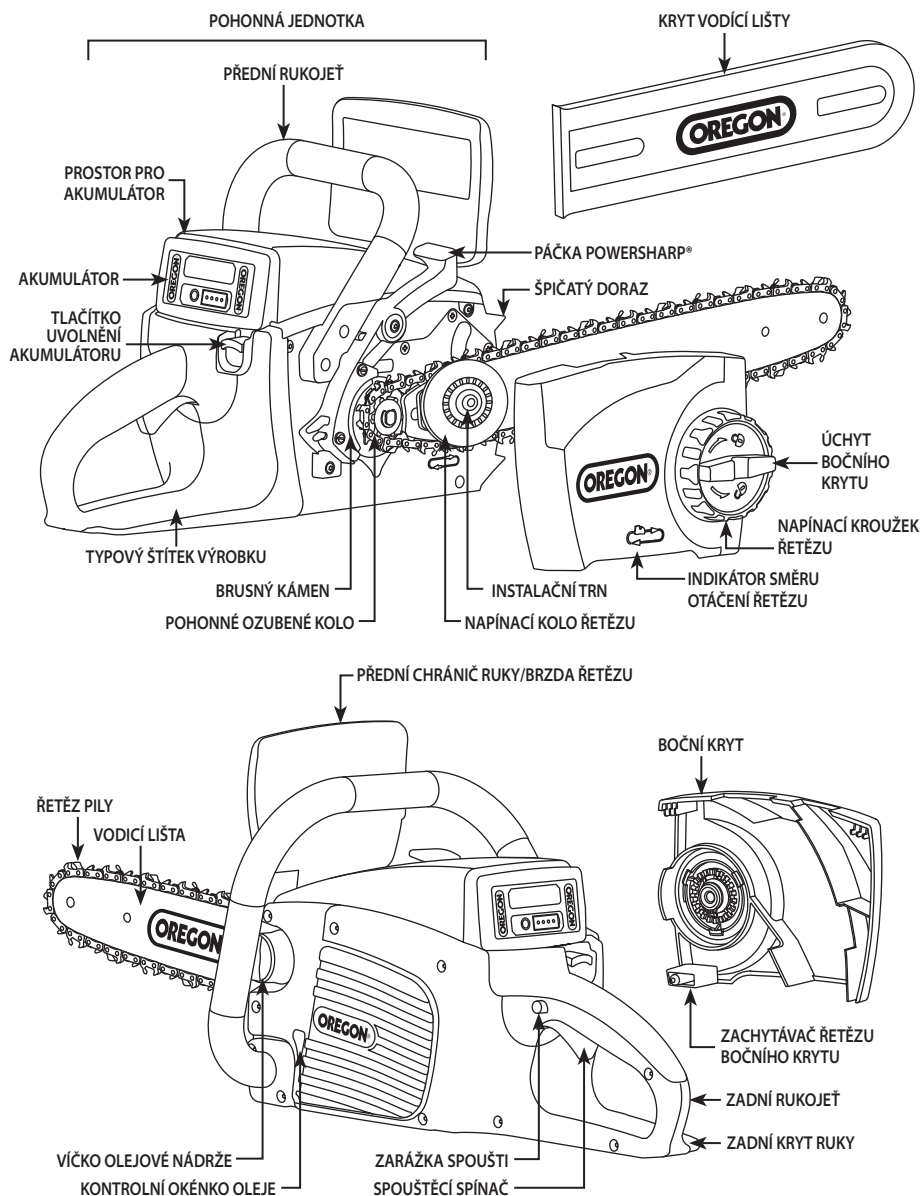

POZNÁMKA: Seznam položek v balení viz „Vybalení a montáž“.

ÚVOD

Tato řetězová pila je určena k občasné lehké práci. Není určena ke kácení velkých stromů ani k řezání klád s velkým průměrem. Tato řetězová pila není určena k profesionální práci se stromy. Neřezejte stromy nebo řezivo s větším průměrem, než je účinná délka řezu řetězové pily, tj. 38 cm.

BEZPEČNOSTNÍ PRAVIDLA

OBEČNÁ BEZPEČNOSTNÍ UPOZORNĚNÍ PRO ELEKTRICKÉ NÁŘADÍ

▲ POZOR: PŘEČTĚTE SI VEŠKERÁ BEZPEČNOSTNÍ UPOZORNĚNÍ A POKYNY. NEDODRŽENÍ UPOZORNĚNÍ A POKYNU MŮŽE VÉST K ÚRAZU ELEKTRICKÝM PROUDEM, POŽÁRU A/NEBO VÁŽNĚMU ZRANĚNÍ.



VEŠKERÁ UPOZORNĚNÍ A POKYNY SI USCHOVEJTE PRO NAHLÉDNUTÍ V BUDOUCNU. „ELEKTRICKÝM NÁŘADÍM“ SE ROZUMÍ RUČNÍ ELEKTRICKÉ NÁŘADÍ (S PŘÍVODNÍM KABELM) NEBO AKUMULÁTOROVÉ NÁŘADÍ (BEZ ŠNŮRY).

BEZPEČNOST PRACOVNÍHO PROSTORU

- Pracovní prostor udržujte čistý a dobře osvětlený. Prostor s množstvím věcí nebo tmavé prostory mohou vést k úrazu.
- Elektrické nářadí nepoužívejte ve výbušné atmosféře, např. v přítomnosti hořlavých kapalin, plynů nebo prachu. Elektrické nářadí jiskří, a může proto prach nebo výpary zapálit.
- Při práci s elektrickým nářadím udržujte děti a přihlížející osoby v bezpečné vzdálenosti. Vyrušení může vést k tomu, že nad nářadím ztratíte kontrolu.

BEZPEČNOST ELEKTRICKÝCH ZAŘÍZENÍ

- Konektory elektrického nářadí musí odpovídat zásuvce. Nikdy konektor neupravujte. U uzemněného elektrického nářadí nepoužívejte adaptéry do zásuvky. Originální konektory a odpovídající zásuvky snižují riziko úrazu elektrickým proudem.
- Vyhněte se fyzickému kontaktu s uzemněnými plochami, jako je potrubí, radiátory, sporáky a ledničky. Je-li vaše tělo uzemněno, zvyšuje se tím riziko úrazu elektrickým proudem.

- Elektrické nářadí nevystavujte dešti ani mokrému prostředí. Při vniknutí vody do elektrického nářadí se zvyšuje riziko úrazu elektrickým proudem.
- Nevystavujte kabel mechanickému namáhání. Nikdy kabel nepoužívejte k přenášení či tažení nářadí, ani je za něj nevytahujte ze zásuvky. Chraňte kabel před teplem, olejem, ostrými hranami a pohyblivými částmi nářadí. Poškozený nebo zamotaný kabel zvyšuje riziko úrazu elektrickým proudem.
- Při používání elektrického nářadí venku použijte prodlužovací kabel vhodný pro venkovní použití. Použití kabelu vhodného do venkovního prostředí snižuje riziko úrazu elektrickým proudem.
- Bude-li použito elektrického nářadí ve vlhkém prostředí nevyhnutelné, použijte přívod chráněný proudovým chráničem (GFCI). Při použití proudového chrániče se snižuje riziko úrazu elektrickým proudem.

OSOBNÍ BEZPEČNOST

- Při práci s elektrickým nářadím **buďte pozorní, sledujte, co děláte, a používejte zdravý rozum. Nepoužívejte elektrické nářadí, jste-li unaveni nebo pod vlivem drog, alkoholu nebo léků.** *Chvilka nepozornosti při práci s elektrickým nářadím může vést k vážnému úrazu.*
- Používejte osobní ochranné pomůcky. **Vždy používejte ochranné brýle.** *Riziko úrazu se snižuje při používání ochranných pomůcek podle konkrétních podmínek, jako je maska proti prachu, bezpečnostní protiskluzová obuv, dlouhé kalhoty, helma nebo chrániče sluchu.*
- Zabraňte neúmyslnému spuštění nářadí. **Před připojením ke zdroji elektrického proudu nebo akumulátoru, zvednutím či přenášením nářadí se přesvědčte, že je vypínač ve vypnuté poloze.** *Přenášení elektrického nářadí s prstem na vypínači nebo zapojení nářadí se zapnutým vypínačem na přívod proudu může vést k úrazu.*
- Před zapnutím nářadí **odstraňte klíče použité k seřízení.** *Klíč ponechaný na otáčivé části elektrického nářadí může způsobit úraz.*
- **Nenatahujte se příliš daleko. Vždy dbejte na to, abyste pevně stáli a měli dobrou rovnováhu (Obr. 1).** *Nářadí tak máte v nečekaných situacích lépe pod kontrolou.*

OBR. 1

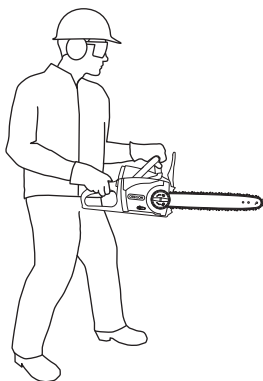

- Používejte vhodný pracovní oděv. **Nenoste volný oděv ani šperky. Vlasy, oděv a rukavice udržujte v bezpečné vzdálenosti od pohyblivých částí.** *Volný oděv, šperky nebo dlouhé vlasy se mohou zachytit do pohyblivých součástí.*
- Jsou-li s nářadím dodána zařízení k připojení na odsávání a shromažďování prachu, ujistěte se, že jsou připojena a řádně používána. *Používáním odsávacích zařízení se snižují rizika spojená s prachem.*

POUŽÍVÁNÍ A ÚDRŽBA ELEKTRICKÉHO NÁŘADÍ

- Elektrické nářadí **nepřetěžujte.** *Používejte správný druh nářadí pro daný účel. Správný druh nářadí splní účel lépe a bezpečněji, rychlostí, pro jakou je konstruován.*
- Pokud nejde vypínač zapnout a vypnout, nářadí **nepoužívejte.** *Jakékoli elektrické nářadí, které nelze ovládat vypínačem, je nebezpečné a je nutné jej opravit.*
- Před prováděním seřízení, výměnou příslušenství nebo uskladněním nářadí **vytáhněte konektor ze zásuvky a/nebo vyjměte z elektrického nářadí akumulátor.** *Tato preventivní bezpečnostní opatření snižují riziko neúmyslného spuštění elektrického nářadí.*
- **Nepoužívané elektrické nářadí skladujte mimo dosah dětí a nedovolte, aby je používaly osoby nepoučené o daném druhu nářadí a neseznámené s těmito pokyny.** *Elektrické nářadí je v rukou neproškolených uživatelů nebezpečné.*
- **Údržba elektrického nářadí.** *Zkontrolujte, zda nejsou pohyblivé části mimo osu nebo zablokované, zda nejsou některé části poškozené či zda nemá nářadí jinou závalu, která by mohla ovlivnit jeho provoz. Je-li nářadí poškozeno, dejte je před použitím opravit. Řada úrazů je způsobena špatně udržovaným elektrickým nářadím.*
- **Řezné nástroje udržujte nabroušené a čisté.** *Řádně udržované řezné nástroje s nabroušeným ostřím se tak často nezaseknou a snáze se ovládají.*

- Elektrické nářadí, příslušenství, součásti apod. používejte v souladu s tímto návodem, s ohledem na pracovní podmínky a na prováděnou práci. Použití elektrického nářadí k jiným účelům, než pro jaké je určeno, může vést k nebezpečným situacím.

POUŽÍVÁNÍ AKUMULÁTOROVÉHO NÁŘADÍ A PÉČE O NĚ

- Dobíjení provádějte výhradně nabíječkou předepsanou výrobcem. Nabíječka, která je vhodná pro jeden typ akumulátoru, může při použití s jiným akumulátorem představovat riziko požáru.
- Používejte řetězovou pilu výhradně s konkrétně předepsanými akumulátory. Používání jiných akumulátorů může vést k riziku zranění a požáru.
- V době, kdy akumulátor nepoužíváte, jej chraňte před kovovými předměty, jako jsou kancelářské sponky, mince, klíče, hřebíky, šroubky či jiné drobné kovové předměty, které by mohly vytvořit propojení mezi póly. Zkratování kontaktů akumulátoru může způsobit popáleniny nebo požár.
- Při špatném zacházení může z akumulátoru vystříknout kapalina: nedotýkejte se jí. V případě náhodného zasažení opláchněte postižené místo vodou. V případě zasažení očí vyhledejte navíc lékařskou pomoc. Kapalina uniklá z akumulátoru může způsobit podráždění nebo poleptání.
- Řetězovou pilu, nabíječku ani akumulátor nerozebírejte a nepokoušejte se tyto produkty opravovat. Jinak riskujete zásah elektrickým proudem.

SERVIS

Servis elektrického nářadí svěřte pouze kvalifikovanému opraváři, který používá identické náhradní díly. Zajistěte tak trvalou bezpečnost elektrického nářadí.

ŘETĚZOVÁ PILA – BEZPEČNOSTNÍ POKYNY

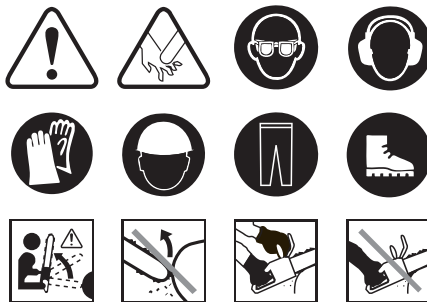

- Během používání řetězové pily se nepřibližujte žádnou částí těla k řetězu pily. Před spuštěním řetězové pily zkontrolujte, zda se pila něčeho nedotýká. Okamžik nepozornosti během používání řetězových pil může způsobit zachycení oblečení nebo částí těla řetězem pily.
- Řetězovou pilu vždy držte pravou rukou za zadní rukojeť a levou rukou za přední rukojeť. Držení pily obráceně zvyšuje riziko zranění a nikdy by se nemělo používat. POZNÁMKA: U řetězových pil konstruovaných s vodící lištou na levé straně je odkaz na polohu „levé“ a „pravé“ ruky opačný.
- Noste bezpečnostní rukavice a ochranu sluchu. Doporučuje se používat i další ochranné pomůcky na hlavu, ruce a nohy. Odpovídající ochranný oděv snižuje riziko zranění odlétávajícími kusy nebo náhodným kontaktem s řetězem pily.
- Pilu nepoužívejte na stromě. Používání pily osobou, která je na stromě, znamená riziko zranění.
- Vždy zaujměte pevný postoj a používejte řetězovou pilu jen tehdy, pokud budete stát na pevné, bezpečné a rovné ploše. Na kluzkém nebo nestabilním povrchu (například na žebříku) můžete ztratit rovnováhu nebo kontrolu nad řetězovou pilou.
- Dodržujte návod výrobce k broušení a údržbě pilového řetězu. Snížení hloubkové rozteče může vést ke zvýšeným zpětným nárazům.

⚠ NEBEZPEČÍ: KONTAKT S POHYBUJÍCÍM SE ŘETĚZEM PILY ZPŮSOBÍ VÁŽNÝ ÚRAZ. UDRŽUJTE RUCE A TĚLO V BEZPEČNÉ VZDÁLENOSTI OD PILOVÉHO ŘETĚZU.

⚠ NEBEZPEČÍ: KONTAKT S ELEKTRICKÝM VEDENÍ BĚHEM POUŽITÍ MŮŽE ZPŮSOBIT, ŽE SE HOLÉ KOVOVÉ ČÁSTI NÁŘADÍ DOSTANOU POD NAPĚTÍ, KTERÉ MŮŽE ZPŮSOBIT VÁŽNÝ ÚRAZ. BĚHEM PRÁCE VŽDY DRŽTE ŘETĚZOVOU PILU ZA IZOLOVANÉ PLOŠKY RUKOJETÍ.

⚠ POZOR: POUŽITÍ NESPRÁVNĚ SMONTOVANÉ ŘETĚZOVÉ PILY MŮŽE MÍT ZA NÁSLEDEK VÁŽNÝ ÚRAZ. POUŽÍVEJTE POUZE NÁŘADÍ, KTERÉ BYLO SPRÁVNĚ SESTAVENO PODLE KAPITOLY „VYBALENÍ A MONTÁŽ“ UVEDENÉ V TOMTO NÁVODU.

⚠ POZOR: CHVILKA NEPOZORNOSTI PŘI PRÁCI S ŘETĚZOVOU PILOU MŮŽE MÍT ZA NÁSLEDEK VÁŽNÝ ÚRAZ. PŘED NASTARTOVÁNÍM ŘETĚZOVÉ PILY MINIMALIZUJTE VEŠKERÉ ROZPTYLOVÁNÍ POZORNOSTI, UDRŽUJTE ČÁSTI TĚLA V BEZPEČNÉ VZDÁLENOSTI OD ŘETĚZU PILY A UJISTĚTE SE, ŽE ŘETĚZ NENÍ V KONTAKTU S JAKÝMKOLI PŘEDMĚTEM.

⚠ POZOR: OVLÁDÁNÍ ŘETĚZOVÉ PILY JEDNOU RUKOU MŮŽE MÍT ZA NÁSLEDEK ÚRAZ. PŘI PRÁCI S ŘETĚZOVOU PILOU DRŽTE PILU OBĚMA RUKAMA. 2.

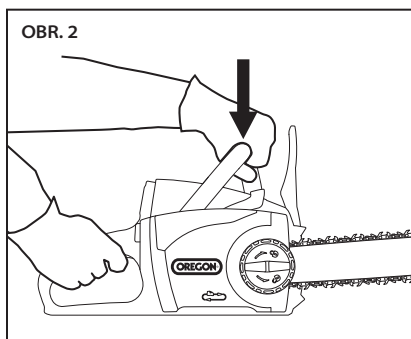

⚠ POZOR: KONTAKT S ODLETUJÍCÍMI ODŘEZKY NEBO NÁHODNÝ KONTAKT S ŘETĚZEM PILY MŮŽE MÍT ZA NÁSLEDEK ÚRAZ. VŽDY POUŽÍVEJTE OSOBNÍ OCHRANNÉ POMŮCKY HLAVY, SLUCHU, RUKOU A NOHOU.

⚠ POZOR: NEŽ ZAČNETE SE ZAŘÍZENÍM PRACOVAT, ZAJISTĚTE SI KOLEM SEBE BEZPEČNOSTNÍ PROSTOR 6 M. BEZPEČNOSTNÍ PROSTOR JE KRUH O POLOMĚRU 6 M OKOLO OBSLUHY ZAŘÍZENÍ, VE KTERÉM NESMÍ BÝT JINÉ OSOBY, DĚTI ANI ZVÍŘATA (OBR. 3).

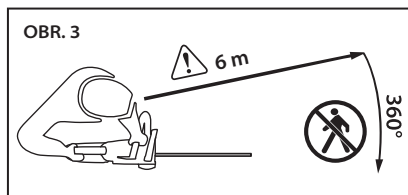

⚠ POZOR: NAPNUTÉ VĚTVY SE MOHOU VYMRŠTIT A ZASÁHNOUT OBSLUHU NEBO NEKONTROLOVANĚ ODHODIT ŘETĚZOVOU PILU A ZPŮSOBIT TAK ÚRAZ. PŘI ŘEZÁNÍ NAPNUTÉHO DŘEVA VŽDY POSTUJUJTE OPATRNĚ, PROTOŽE MŮŽE DOJÍT K ZASAŽENÍ OBSLUHY NEBO PILY VYMRŠTĚNÝM DŘEVEM.

⚠ POZOR: NESPRÁVNĚ NAPNUTÍ NEBO MAZÁNÍ ŘETĚZU MŮŽE ZVÝŠIT RIZIKO ÚRAZU ZPŮSOBENÉHO ZPĚTNÝM VRHEM. VŽDY DODRŽUJTE POKYNY UVEDENÉ V KAPITOLE „NAPÍNÁNÍ ŘETĚZU PILY“ TOHOTO NÁVODU K OBSLUZE.

⚠ POZOR: MOKRÉ NEBO MASTNÉ PLOŠKY RUKOJETÍ MOHOU ZAPŘÍČINIT ZTRÁTU KONTROLY PILY S NÁSLEDNÝM ÚRAZEM. RUKOJETI UDRŽUJTE, SUCHÉ, ČISTÉ A BEZ OLEJE ČI MAZIVA.

⚠ POZOR: POUŽITÍ ŘETĚZOVÉ PILY PRO JINÉ ÚČELY, NEŽ PRO KTERÉ JE KONSTRUOVÁNA, MŮŽE MÍT ZA NÁSLEDEK VZNIK NEBEZPEČNÝCH SITUACÍ. TATO ŘETĚZOVÁ PILA JE KONSTRUOVÁNA VÝHRADNĚ PRO ŘEZÁNÍ MALÝCH DŘEVĚNÝCH VĚTVÍ.

⚠ POZOR: ABY NEDOCHÁZELO K NÁHODNÉMU KONTAKTU S ŘETĚZEM PILY BĚHEM PŘEPRAVY, VŽDY NASAZUJTE KRYT VODICÍ LIŠTY A RUKAMA ANI PRSTY NESAHEJTE DO PROSTORU SPÍNAČE (OBR. 4). ⚠

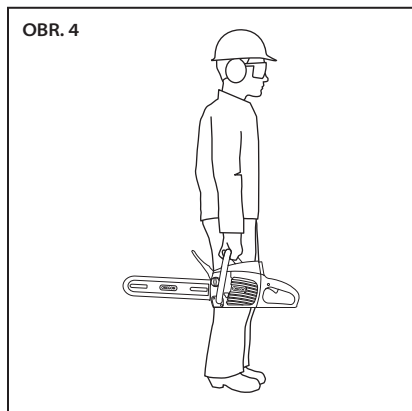

POZOR: BYLO ZJIŠTĚNO, ŽE DLOUHODOBÉ POUŽÍVÁNÍ ELEKTRICKÉHO NÁŘADÍ VEDE K CÉVNÍM, SVALOVÝM A NEUROLOGICKÝM PORUCHÁM (JAKO JE TRAUMATICKÁ VAZONEURÓZA NEBO RAYNAUDŮV SYNDROM). KE SNÍŽENÍ RIZIKA POŠKOZENÍ ZDRAVÍ SE ŘÍDTE TĚMITO POKYNY:

- POUŽÍVEJTE RUKAVICE A UDRŽUJTE RUCE I TĚLO V TEPLĚ.
- ŘETĚZOVOU PILU DRŽTE PEVNĚ, NEPOUŽÍVEJTE VŠAK PŘÍLIŠ DLOUHÝ ČI NADMĚRNÝ STISK. NECHTE PILU DĚLAT SVOU PRÁCI.
- ZAJISTĚTE SPRÁVNOU ÚDRŽBU ŘEZACÍHO SYSTÉMU.
- DĚLEJTE ČASTÉ PŘESTÁVKY.

VIBRACE SE MOHOU PŘI BĚŽNÉM POUŽÍVÁNÍ LIŠIT OD HODNOT UVEDENÝCH V TOMTO NÁVODU V ZÁVISLOSTI NA ŘEZANÉM MATERIÁLU, ÚDRŽBĚ ŘEZACÍHO SYSTÉMU A DALŠÍCH FAKTORECH.

- Při řezání větve, která napnutá, dávejte pozor na zpětné vymrštění. Až povolí napětí vláken dřeva, napnutá větev může udeřit osobu obsluhující pilu a/nebo způsobit ztrátu kontroly nad pilou.

- Při prořezávání keřů a malých stromků dbejte maximální opatrnosti. Tenký materiál se může chytit do řetězu a švihnout vás nebo vás vyhodit z rovnováhy.
- Řetězovou pilu noste za přední rukojeť, a to vypnutou a s řetězem od těla. Při přepravě nebo skladování řetězové pily vždy nasadte kryt vodicí lišty. Správná manipulace s řetězovou pilou snižuje pravděpodobnost náhodného kontaktu s pohybujícím se řetězem pily.
- Mazání, napínání řetězu a výměnu příslušenství provádějte v souladu s příslušnými pokyny. Nesprávně napnutý nebo mazaný řetěz může prasknout nebo zvyšovat riziko zpětného vrhu.
- Rukojeti udržujte, suché, čisté a bez oleje a maziva. Rukojeti znečištěné mazivem nebo olejem jsou kluzké a zhoršují kontrolu nad pilou.
- Řežte výhradně dřevo. Nepoužívejte řetězovou pilu k jiným účelům, než ke kterým je určena. Např. nepoužívejte řetězovou pilu k řezání plastu, ždiva nebo jiných než dřevěných stavebních materiálů. Použití řetězové pily k jiným účelům, než k jakým je určena, může vést k nebezpečným situacím.
- Při práci s řetězovou pilou držte pilu oběma rukama.
- Řezaný kus, lišta a řetěz mohou být po řezání rozpálené. Používejte rukavice, abyste si nezpůsobili popáleniny.
- Používejte správná pomocná příslušenství a kontrolujte, zda nejsou poškozená, zda mají odpovídající pevnost a jsou bezpečně umístěná. Příslušenství používejte výhradně k účelům, k nimž jsou určena.

PŘÍČINY A PREVENCE ZPĚTNÉHO NÁRAZU



Ke zpětnému nárazu může dojít, když se špička vodicí lišty dotkne předmětu nebo když se dřevo sevře a skřípne řetězovou pilu v řezu.

V některých případech může kontakt špičky s předmětem způsobit náhlou zpětnou reakci, při níž dojde k vymrštění vodící lišty nahoru a zpět směrem k uživateli.

Přiskřípnutí řetězové pily podél horního okraje vodící lišty může způsobit prudké natlačení vodící lišty směrem na uživatele.

Obě tyto reakce mohou vést ke ztrátě kontroly nad pilou, což může mít za následek vážné zranění. Nespoléhejte se výlučně na bezpečnostní zařízení, jimž je vybavena samotná pila. Jakožto uživatel řetězové pily byste měl přijmout několik opatření k tomu, aby vaše řezání probíhalo bez nehod či zranění.

Zpětný náraz je výsledkem nesprávného používání nářadí a/nebo nevhodných pracovních postupů a lze mu předcházet pomocí vhodných opatření, jež jsou uvedena níže:

- **Držte pilu pevně prsty obklopujícími rukojeti pily, a to oběma rukama, a zaujměte takovou polohu těla a rukou, abyste dokázali síly zpětného nárazu zvládnout.** *Sílu zpětného vrhu může obsluha kontrolovat, pokud jsou přijata vhodná bezpečnostní opatření. Řetězovou pilu nepouštějte.*
- **Nenatahujte se příliš daleko a neřežte nad výškou ramen.** *Tím předejdete nechtěnému dotyku špičky s předmětem a získáte lepší kontrolu nad pilou v nečekaných situacích.*
- **Dodržujte návod výrobce k broušení a údržbě řetězu pily.** *Snížení hloubkové rozteče může vést ke zvýšeným zpětným nárazům.*
- **Dodržujte návod výrobce k broušení a údržbě pilového řetězu.** *Snížení hloubkové rozteče může vést ke zvýšeným zpětným nárazům.*

BEZPEČNOSTNÍ ZAŘÍZENÍ PROTI ZPĚTNÝM NÁRAZŮM NA TÉTO PILE

▲ NEBEZPEČÍ: NIKDY NEUPRAVUJTE BRZDU ŘETĚZU, ANI SE JI NEPOKOUŠEJTE VYŘADIT Z PROVOZU.

▲ NEBEZPEČÍ: POUŽÍVEJTE POUZE NÁHRADNÍ LIŠTY A ŘETĚZY UDÁVÁNÉ SPOLEČNOSTÍ OREGON®. *Nesprávné náhradní lišty a řetězy mohou způsobit prasknutí řetězu a zvýšené riziko zranění způsobeného zpětným nárazem.*

BRZDA ŘETĚZU

Řetězová pila je vybavena brzdou řetězu, která v případě zpětného vrhu zastaví jak motor, tak pohyb řetězu (obr 5). Brzdu řetězu může aktivovat pohyb vpřed ochranného štítu rukou, když dojde k otáčení pily opačným směrem během zpětného nárazu; také ji mohou aktivovat setrvačné síly vytvářené během rychlého zpětného nárazu.

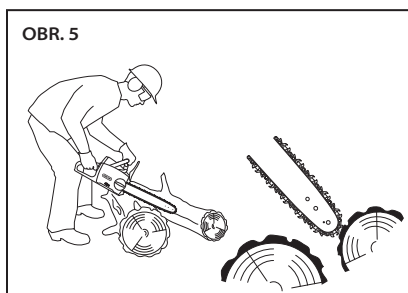

ŘETĚZ

Tato pila se dodává vybavená řetězem, který splnil při testech na reprezentativním vzorku řetězových pil požadavky na omezení zpětných nárazů dle standardu ANSI B175.1. Když budete potřebovat náhradní řetěz, držte se kapitoly „Specifikace a součásti“ v tomto návodu.

LIŠTA

Tato pila se dodává vybavena vodící lištou se sníženým zpětným nárazem, která má špičku s malým poloměrem. Špičky s menším poloměrem jsou méně náchylné na zpětný náraz než u lišty stejné velikosti se špičkou většího poloměru.

Při výměně lišty objednávejte pouze lištu uvedenou v tomto návodu, aby byla zachována funkce snížení zpětného nárazu.

SKLADOVÁNÍ, PŘEPRAVA A LIKVIDACE

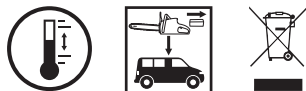

SKLADOVÁNÍ ŘETĚZOVÉ PILY

- Z řetězové pily vyjměte akumulátor.
- Pílu pečlivě očistěte.
- Na lištu nasadte ochranný kryt.
- Skladujte na suchém místě.
- Uchovávejte mimo dosah dětí a domácích zvířat.
- Když se pila nebude používat, je normální, že z lišty bude prosakovat malé množství oleje. Jako ochranu proti prosakování oleje nasadte kryt vodicí lišty a pod vodicí lištu položte absorpční podložku.

SKLADOVÁNÍ AKUMULÁTORU

Skladujete-li akumulátor po dobu delší než 9 měsíců, dodržujte tyto pokyny:

- Z pily, případně nabíječky vyjměte akumulátor.
- Skladujte na chladném a suchém místě.
- Uchovávejte mimo dosah dětí a domácích zvířat.

- Akumulátor nikdy neskladujte zcela vybitý (bez rozsvícených kontrolky)(obr. 6), prodloužíte tím jeho životnost.

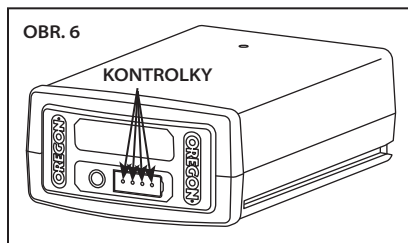

- Pro maximální životnost akumulátoru je nutné akumulátor nabít jednou ročně, nebo když na LED indikátoru svítí pouze jedna kontrolka.
- Skladujte při teplotě mezi -20 °C a 30 °C.

SKLADOVÁNÍ NABÍJEČKY

- Z nabíječky vyjměte akumulátor.
- Nabíječku odpojte od přívodu proudu.
- Skladujte na suchém místě.
- Uchovávejte mimo dosah dětí a domácích zvířat.

Podrobnější údaje najdete v kapitole „Údržba a čištění“.

PŘEPRAVA ŘETĚZOVÉ PILY

- Z řetězové pily vyjměte akumulátor.
- Na lištu nasadte ochranný kryt.
- V případě potřeby vypusťte olej lišty a řetězu, aby nedocházelo k prosakování ven.
- Nářadí se může během přepravy posouvat. Ověřte, zda je nářadí zajištěno a nemůže spadnout nebo se posunout tak, aby ohrozilo osoby nebo majetek.

PŘEPRAVA AKUMULÁTORU

Při přepravě lithium-iontových akumulátorů dodržujte příslušné místní a národní předpisy, někdy je vyžadováno povinné značení.

LIKVIDACE ŘETĚZOVÉ PILY A NABÍJEČKY

Tento výrobek OREGON® je konstruován a vyroben z vysoce kvalitních materiálů a součástí, které lze recyklovat a znovu použít. Po skončení životnosti výrobku je dle Směrnice 2002/95/ES nutno elektrická zařízení likvidovat odděleně od komunálního odpadu. V Evropské unii existují zvláštní sběrné systémy pro použitá elektrická a elektronická zařízení. Výrobek likvidujte ekologicky šetrným způsobem v místním sběrném/recyklačním středisku.

LIKVIDACE AKUMULÁTORU

Akumulátor nevyhazujte do běžného komunálního odpadu. Akumulátor nespalujte. Informace o správném způsobu likvidace nebo recyklace vám poskytnou místní organizace zabývající se likvidací nebo recyklací odpadu.



BEZPEČNOST AKUMULÁTORŮ

⚠ POZOR: NESPRÁVNÁ PÉČE O AKUMULÁTOR MŮŽE VÉST K ÚNIKU NEBEZPEČNÝCH CHEMIKÁLIÍ Z AKUMULÁTORU, JEHO PŘEHŘÁTÍ, VZNIKU KOUŘE, PRASKNUTÍ, VZPLANUTÍ, VÝBUCHU A/NEBO ZAPÁLENÍ. DODRŽUJTE TATO BEZPEČNOSTNÍ PRAVIDLA.

⚠ POZOR: AKUMULÁTOR NEVYHAZUJTE DO KOMUNÁLNÍHO ODPADU ANI DO OHNĚ. LITHIUM-IONTOVÉ AKUMULÁTORY MUSÍ RECYKLOVAT OPRÁVNĚNÁ MÍSTNÍ ORGANIZACE.

DŮLEŽITÉ: VYSTAVENÍ VYSOKÝM TEPLOTÁM MŮŽE ZPŮSOBIT ZTRÁTU VÝKONU A/NEBO ZKŘÁCENÍ ŽIVOTNOSTI. AKUMULÁTOR NEVYSTAVUJTE NADMĚRNÉMU HORKU, JAKO NAPŘÍKLAD UVNITŘ VOZIDLA ZA HORKÉHO POČASÍ.

- Nepokoušejte se dobíjet akumulátory, které nejsou k dobíjení určeny.
- Akumulátor nerozebírejte ani do něj nezasahujte. Může to snížit jeho bezpečnost.
- Kladný (+) a záporný (-) pól nepropojujte s kovovými předměty, ani akumulátor neskladujte společně s kovovými předměty, jako jsou mince nebo šroubky. Může dojít ke zkratu, zahřátí produktu a následným popáleninám.
- Akumulátor nespalujte ani nevystavujte nadměrnému teplu. Může dojít k roztavení izolace nebo jinému snížení bezpečnosti.
- Nepoužívejte, nenabíjejte ani neskladujte v blízkosti zdroje tepla nad 80 °C. Může dojít k přehřátí a vnitřnímu zkratu.
- Nevystavujte příliš mokrému prostředí. Může to poškodit zabezpečení, vést k nabití na extrémně vysoké napětí a intenzitu nebo k abnormálním chemickým reakcím.

- Používejte pouze nabíječku určenou pro daný akumulátor a dodržujte bezpečnostní opatření uvedená v kapitole „Bezpečnost nabíječky“. Použití jiné nabíječky může poškodit zabezpečení, vést k nabití na extrémně vysoké napětí a intenzitu nebo k abnormálním chemickým reakcím.
- Nepoužívejte akumulátory značky OREGON® v nářadí jiné značky než OREGON®.
- Akumulátor nevystavujte nárazům, neporážíte ani jím neházejte. Nepoužívejte akumulátor, je-li poškozen nebo deformován.
- Pokud se dobíjení nezdaří, nepokoušejte se o ně znovu.
- Je-li při použití, dobíjení či skladování akumulátoru cítit zápach, akumulátor se zahřívá, změní barvu, je deformovaný nebo jinak vybočuje z normálu, ihned jej z řetězové pily nebo nabíječky vyjměte.
- Kapalina, která může z baterií unikat, je žíravina, může poškodit oči a kůži a při požití je toxická.

BEZPEČNOST NABÍJEČKY

DŮLEŽITÉ BEZPEČNOSTNÍ POKYNY

⚠ POZOR: NEBEZPEČÍ ÚRAZU ELEKTRICKÝM PROUDEM. PŘI POUŽITÍM VE VENKOVNÍM PROSTŘEDÍ ZAPOJTE POUZE DO VODOTĚSNÉ ZÁSUVKY CHRÁNĚNÉ PROUDOVÝM CHRÁNIČEM „TRÍDY A“ A S Pohonnou jednotkou zapojenou do zásuvky. Pokud ji nemáte k dispozici, obraťte se za účelem správné instalace na kvalifikovaného elektrikáře. Ujistěte se, zda pohonná jednotka a kabel nebrání úplnému uzavření krytu zásuvky.

DŮLEŽITÉ: TOTO ZAŘÍZENÍ NENÍ URČENO K POUŽÍVÁNÍ OSOBAMI SE SNÍŽENÝMI FYZICKÝMI, SMYSLOVÝMI NEBO DUŠEVNÍMI SCHOPNOSTMI (VČETNĚ DĚTÍ) NEBO OSOBAMI NEPOUČENÝMI. TYTO OSOBY JE MOHOU POUŽÍVAT POUZE POD DOHLEDEM NEBO DLE POKYNŮ OSOBY, KTERÁ JE ODPOVĚDNÁ ZA JEJICH BEZPEČNOST. MUSÍ BÝT ZAJIŠTĚN DOHLED NAD DĚTMI, ABY SI S TĚMITO ZAŘÍZENÍMI NEHRÁLY.

DŮLEŽITÉ: NABÍJEČKU POUŽÍVEJTE POUZE S DODANÝM PŘÍVODNÍM KABELM A UJISTĚTE SE, ŽE VSTUPNÍ KONEKTOR PŘESNĚ SEDÍ DO ELEKTRICKÉ ZÁSUVKY.

Při používání elektrických zařízení je vždy nutno dodržovat základní bezpečnostní opatření, zejména:

- **Před použitím si přečtěte bezpečnostní pokyny a dodržujte je.** *Přečtěte si všechny pokyny přímo na výrobku nebo dodané s ním a dodržujte je.*
- **Tyto pokyny si uložte.**
- **Nepoužívejte prodlužovací kabel.**
- **Poškozený nebo zamotaný kabel zvyšuje riziko úrazu elektrickým proudem.** *Nevystavuje kabel mechanickému namáhání. Nikdy kabel nepoužívejte k přenášení či tažení nářadí, ani je za něj nevytahujte ze zásuvky. Chraňte kabel před teplem, olejem, ostrými hranami a pohyblivými částmi nářadí.*
- **Nabíječku nevystavujte dešti.** *Pouze pro použití ve vnitřních prostorách.*
- **Nepoužívejte ve vzdálenosti méně než 3 m od bazénu.**
- **Nepoužívejte v koupelně.**

VYBALENÍ A MONTÁŽ

VYBALENÍ

▲ NEBEZPEČÍ: ABYSTE ZABRÁNILI VÁŽNÉMU ZRANĚNÍ, NEPOUŽÍVEJTE ŘETĚZOVOU PILU BEZ ŘÁDNĚ NAMONTOVANÉ VODÍCÍ LIŠTY, ŘETĚZU PILY A BOČNÍHO KRYTU.

▲ POZOR: NEPOKOUŠEJTE SE UVÁDĚT ŘETĚZOVOU PILU DO CHODU, POKUD BUDOU NĚKTERÉ JEJÍ ČÁSTI POŠKOZENÉ NEBO BUDOU CHYBĚT.

CO JE V KRABICI?

Řetězovou pilu je nutné před použitím smontovat. Balení obsahuje tyto položky:

- Pohonná hlava
- Vodící lišta
- Řetěz pily
- Kryt vodící lišty
- Napínací kolo řetězu
- Napínací kroužek řetězu
- Šroub napínání řetězu
- Olej pro lištu a řetěz
- Nabíječka a přívodní kabel (pokud je tato výbava součástí výrobku)
- Akumulátor (pokud je tato výbava součástí výrobku)

Po vyjmutí pily z krabice ji důkladně zkontrolujte, zda nedošlo při přepravě k poškození, a zda žádné díly nechybí. V případě poškozených nebo chybějících dílů pily nepoužívejte. S požadavkem na náhradní díly se obraťte na společnost OREGON® Cordless Tool System na tel: 888.313.8665.

KONTROLA POZICE PŘEDNÍHO CHRÁNIČE RUKY

Po vybalení řetězové pily zkontrolujte polohu předního ochranného štítu. Řetězová pila se nerozběhne se zataženou brzdou řetězu. Před použitím pily zatáhněte rukou přední chrániče ruky směrem k přední rukojeti (obr 7).

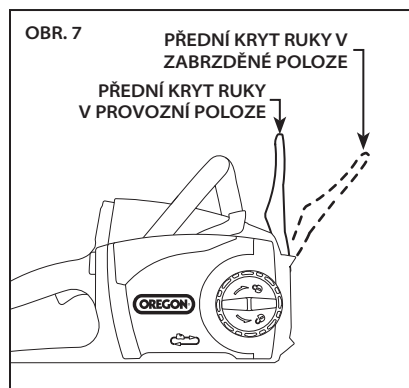

PLNĚNÍ OLEJOVÉ NÁDRŽE LIŠTY A ŘETĚZU

DŮLEŽITÉ: OLEJ ZABRAŇUJE PŘEDČASNÉMU OPOTŘEBENÍ LIŠTY A ŘETĚZU. NIKDY S PILOU NEPRACUJTE, POKUD OLEJ NEBUDE VIDITELNÝ. PRAVIDELNĚ KONTROLUJTE HLADINU OLEJE A OLEJ PODLE POTŘEBY DOPLŇUJTE.

K řádnému promazávání lišty a řetězu je potřebný olej na lišty a řetězy. Řetězová pila je vybavena automatickou maznicí, která uvolňuje olej na lišty a řetěz při provozu a promazává je. Nejlepších výsledků dosáhnete s olejem na lišty a řetězu OREGON®. Je speciálně vytvořen tak, aby zajišťoval nízké tření a rychlejší řez. NIKDY nepoužívejte olej ani jiná maziva, která nebudou konkrétně určena pro použití na lišty a řetězy. Tím by se mohl ucpat olejový systém, což by vedlo k předčasnému opotřebení lišty a řetězu.

Řetězovou pilu položte na bok na pevnou, rovnou plochu tak, aby plnicí olejové víčko bylo nahoře (obr. 8).

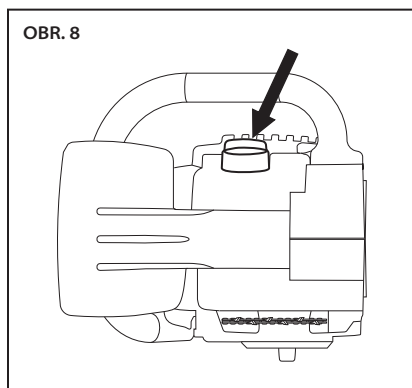

- Odstraňte případné nečistoty z uzávěru.
- Odstraňte víčko.
- Opatrně nalijte olej na lišty a řetěz do nádrže.
- Zavřete nádrž víčkem a zkontrolujte, zda je olej v nádrži viditelný.

Pokud v nádrži není vidět olej, je potřeba přidat další olej pro řetěz a lištu.

PLNĚNÍ MAZNICE

⚠ POZOR: PRO SNÍŽENÍ RIZIKA ÚRAZU NIKDY NEPROVOZUJTE PILU BEZ BOČNÍHO KRYTU.

⚠ POZOR: PŘI PLNĚNÍ MAZNICE UDRŽUJTE RUCE, OBLEČENÍ A VLASY MIMO HNACÍ OZUBENÉ KOLO.

Pokud poprvé plníte olejovou nádrž pro lišty a řetěz, nebo pokud byla pila dlouhou dobu skladována a nepoužívána, naplňte maznici.

- Vložte akumulátor.
- Spusťte pilu zhruba na dvě minuty.
- Vyměňte akumulátor.
- Otočte úchyt bočního krytu proti směru hodinových ručiček a boční kryt sejměte.
- Zkontrolujte olej na podložce lišty (obr. 9).

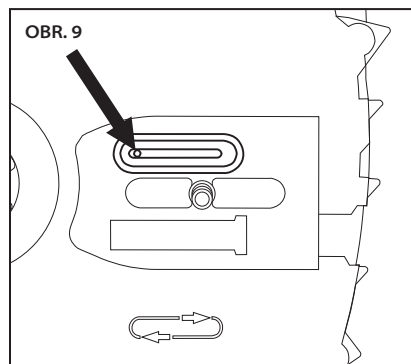

- Pokud na podložce není žádný olej, dejte zpět boční kryt a pusťte pilu na dalších 30 vteřin.
- Pokud z otvoru vytéká olej, je řetězová pila připravena k montáži vodící lišty a řetězu pily.

Pokud v nádrži není vidět olej, je potřeba přidat další olej pro řetěz a lištu.

MONTÁŽ VODICÍ LIŠTY A ŘETĚZU PILY



⚠ POZOR: AKUMULÁTOROVÉ NÁŘADÍ SVLOŽENÝM AKUMULÁTOREM JE VŽDY ZAPNUTÉ A MŮŽE SE NÁHODNĚ SPUSTIT. PŘED MONTÁŽÍ LIŠTY A ŘETĚZU VYJMĚTE AKUMULÁTOR Z ŘETĚZOVÉ PILY.

Použijte rukavice.

- Vyjměte akumulátor.
- Otočením proti směru hodinových ručiček uvolníte úchyt bočního krytu a potom boční kryt sejměte.
- Pro funkci pily je velmi důležitý gumový O-kroužek. Tento gumový O-kroužek musí být umístěn kolem čepu na napínači před přišroubováním napínače lišty (obr 10).

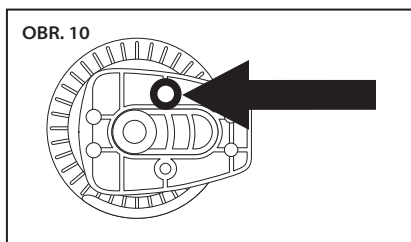

- Ze zadní strany napínacího kola zasuňte šroub a připevněte napínací kolo na vodící lištu (obr 11).

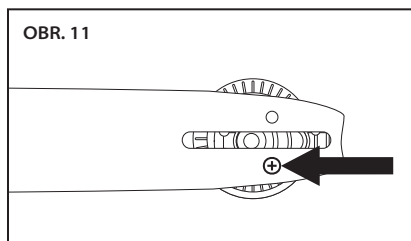

- Napínací kolo řetězu umístěte na stranu vodící lišty směřující k vám tak, aby obdélníkový díl nepřechýlal přes hrany vodící lišty a zasuňte šroub.
- Vodící lištu nasuňte drážkou v liště na seřizovací přírubu a umístěte ji na podložku lišty (obr. 12) tak, aby montážní trn procházel otvorem v napínacím kole řetězu.

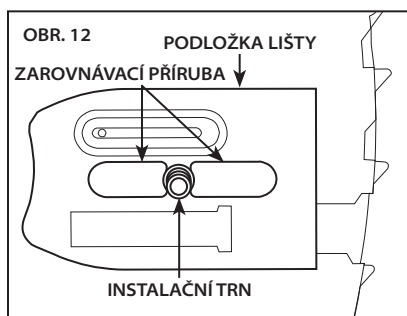

- Nasadte nový řetěz pily na řetězku tak, aby břity zubů na horní straně lišty směřovaly směrem od pohonné jednotky (obr 13).

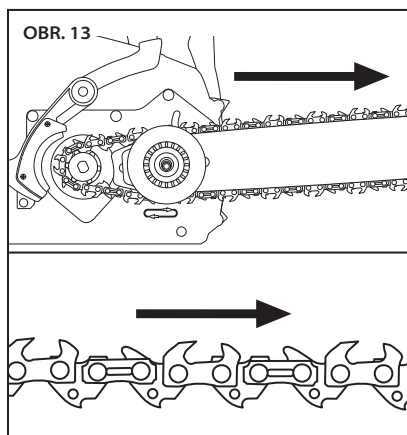

- Nasadte řetěz do drážky lišty. Otáčejte napínacím kolem řetězu a posouvejte lištu směrem od motoru, dokud neodstraníte prověšení řetězu (obr. 14).

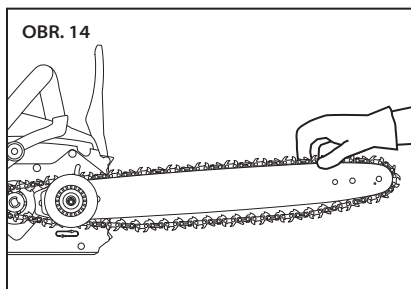

- Nasadte boční kryt a přitom se ujistěte, že zachytávač řetězu je správně usazen v otvoru, potom lehce utáhněte úchyt bočního krytu (obr. 15).

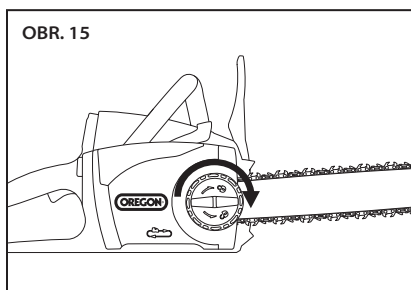

NAPÍNÁNÍ ŘETĚZU PILY



⚠ POZOR: AKUMULÁTOROVÉ NÁŘADÍ S VLOŽENÝM AKUMULÁTOREM JE VŽDY ZAPNUTÉ A MŮŽE SE NÁHODNĚ SPUSTIT. PŘED MONTÁŽÍ PRODLUŽOVACÍHO HŘÍDELE, LIŠTY A ŘETĚZU VYJMĚTE AKUMULÁTOR Z ŘETĚZOVÉ PILY.

⚠ POZOR: POKUD JE ŘETĚZ I PŘI MAXIMÁLNÍM NAPĚTÍ STÁLE VOLNÝ, VYMĚNTE HO.

DŮLEŽITÉ: ŘETĚZ NAPÍNEJTE POUZE POKUD JE STUDENÝ. HORKÝ ŘETĚZ SE MŮŽE STÁHNOUT A POŠKODIT VODÍCÍ LIŠTU NEBO ŘETĚZ PO VYCHLADNUTÍ.

Použijte rukavice.

- Vyjměte akumulátor.
- Lehce povolte úchyt bočního krytu, ale neoddělávejte boční kryt.
- Podržte špičku vodící lišty nahoře (obr 16) a otáčejte napínacím kroužkem ve směru hodinových ručiček.

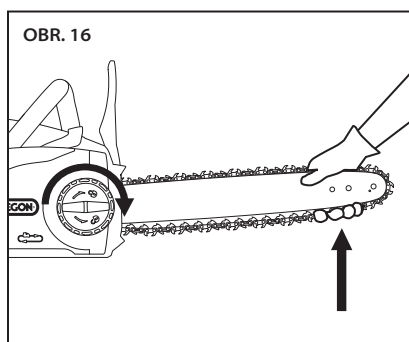

- Utahujte napínací kroužek, dokud se řezací zuby na spodní straně nebudou pevně dotýkat vodící lišty (obr. 17).

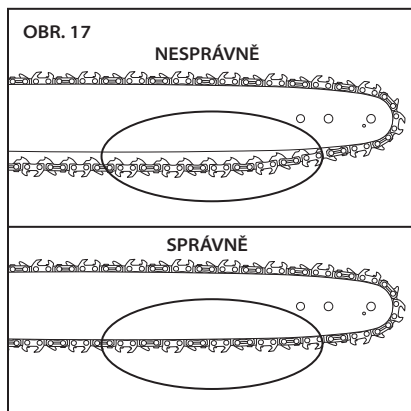

- Řetěz je správně napnutý, když s určitým úsilím rukou v rukavici dokážete hladce táhnout řetěz kolem lišty. Řetěz se musí dotýkat spodní strany vodící lišty (obr. 18).

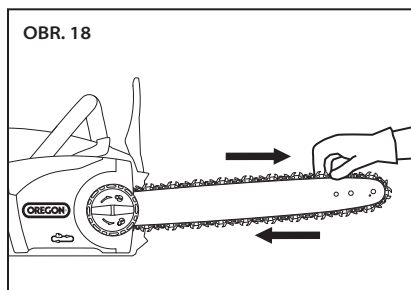

- Utáhněte knoflík bočního krytu.
- Po krátké době používání nechte řetěz vychladnout, vyjměte akumulátor a znovu zkontrolujte napnutí řetězu. První půlhodinu používání a potom i po celou dobu životnosti řetězu sledujte pozorně napnutí řetězu a v případě potřeby jej napněte, ale až budou řetěz a lišta dostatečně zchladlé na dotyk. Nikdy nenapínejte řetěz, když bude horký.

Řetěz se v důsledku normálního používání natahuje, ale nedostatečné množství oleje, agresivní používání nebo zanedbávání údržby může vést k jeho předčasnému protažení.

POUŽÍVÁNÍ PILY

AKUMULÁTOR A NABÍJEČKA

▲ POZOR: AKUMULÁTOR NENABÍJEJTE V DEŽI.

KONTROLKY STAVU NABÍTÍ AKUMULÁTORU

Lithium-iontový akumulátor je vybaven kontrolkami ukazujícími stav nabití. Chcete-li zjistit stav nabití akumulátoru, stiskněte kontrolní tlačítko na přední straně akumulátoru (obr. 19).

Nesvítí: dobijte.

Jedno stále svítící zelené světlo: nabito na méně než 25 %. Před použitím akumulátor dobijte.

Dvě stále svítící zelená světla: nabito na 26–50 %.

Tři stále svítící zelená světla: nabito na 51–75 %.

Čtyři stále svítící zelená světla: nabito na 76–100 %.

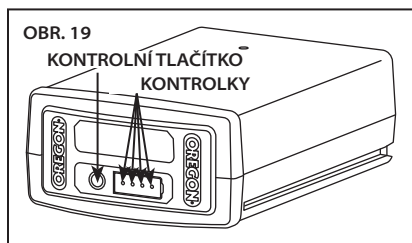

PŘIPOJENÍ NABÍJEČKY

Pokud nabíječka obsahuje samostatný přívodní kabel, připojte tento kabel k nabíječce a do odpovídající elektrické zásuvky (obr. 20).

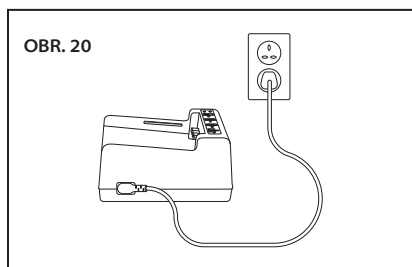

Používejte pouze kabel dodaný s nabíječkou. Při prvním použití se přesvědčte, že typ konektoru zásuvce odpovídá.

KONTROLKY STAVU NABÍJENÍ

Nabíječka akumulátorů je vybavena LED kontrolkou stavu nabití, která informuje o stavu nabíjení a o situacích, které mohou nabíjení zpomalit nebo znemožnit (obr. 21).

Poznámka: Dokud v nabíječce není akumulátor, nebude svítit žádné světlo.

Blikající oranžové světlo: závada. Existuje několik možných příčin. Viz kapitola „Řešení potíží“ v tomto návodu.
Souvislé oranžové světlo: teplota akumulátoru je mimo přijatelné rozmezí (0–40 °C). Před nabíjením nechte akumulátor vytemperovat na přijatelnou teplotu. Během temperování může akumulátor zůstat v nabíječce. Jakmile akumulátor dosáhne příslušné teploty, začne se nabíjet.

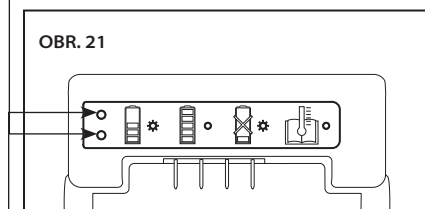

Blikající zelené světlo: Akumulátor se nabíjí.

Nepřerušované zelené světlo: Akumulátor je připraven k použití.

NABÍJENÍ BATERIÍ

⚠ POZOR: POZOR: PŘI NEDODRŽENÍ STANOVENÉHO POSTUPU NABÍJENÍ MŮŽE DOJÍT K PŘEPĚTÍ, NADMĚRNÉ INTENZITĚ PROUDU, ZTRÁTĚ KONTROLY BĚHEM NABÍJENÍ, ÚNIKU NEBEZPEČNÝCH CHEMIKÁLIÍ, ZAHŘÍVÁNÍ, PRASKNUTÍ AKUMULÁTORU NEBO POŽÁRU. DODRŽUJTE TYTO POKYNY PRO NABÍJENÍ.

S nabíječkou zapojenou do zásuvky nastavte drážky v akumulátoru proti vodícím lištám nabíječky a akumulátor zasuněte do nabíječky tak, aby zcela zapadl do určené polohy (obr. 22).

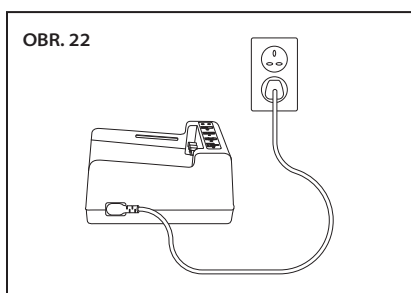

Zkontrolujte podmínky nabíjení dle kontrolky.

VLOŽENÍ A VYJMUTÍ AKUMULÁTORU

Používejte pouze akumulátory značky OREGON® uvedené v tomto návodu.

Zářez na akumulátoru nastavte proti vodící liště uvnitř prostoru pro akumulátor. Akumulátor pevně zatlačte do přihrádky akumulátoru směrem dopředu, aby cvaknutím zapadl do určené polohy (obr. 23).

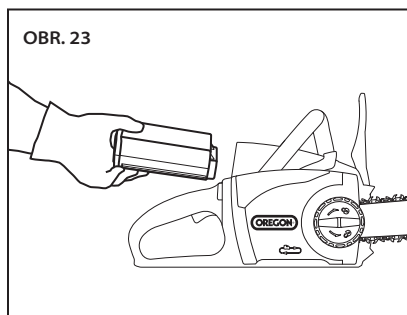

Pro vyjmutí akumulátoru zvedněte pojistku akumulátoru a vyjměte jej (obr. 24).

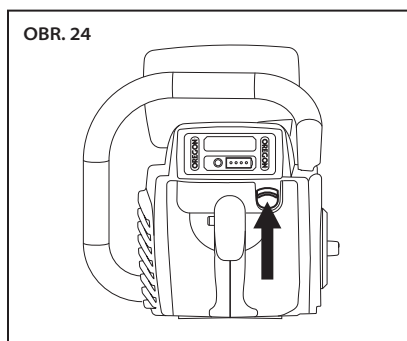

OBSLUHA – OBECNĚ



⚠ NEBEZPEČÍ: ABYSTE ZABRÁNILI VÁŽNÉMU ZRANĚNÍ, NENATAHUJTE SE PŘÍLIŠ DALEKO, NESTŮJTE NA ŽEBŘÍKU, ŠTAFLÍCH NEBO V JINÉ VYVÝŠENÉ POLOZE BEZ PLNÉHO ZAJIŠTĚNÍ. NIKDY NEŘEZEJTE NAD ÚROVNÍ VAŠICH RAMEN.

⚠ POZOR: PRO SNÍŽENÍ RIZIKA ÚRAZU VŽDY POUŽÍVEJTE VHODNOU OBUV, DLOUHÉ KALHOTY, RUKAVICE A CHRÁNIČE HLAVY, ZRAKU A SLUCHU.

PROVOZNÍ TEPLOTA

Řetězová pila je konstruována pro provoz v rozsahu teplot 0–40 °C.

UCHOPENÍ

Nářadí vždy držte oběma rukama. Přední rukojeť uchopíte levou rukou a zadní rukojeť pravou rukou (obr. 25). Rukojeť uchopíte prsty shora a palce zesponu.

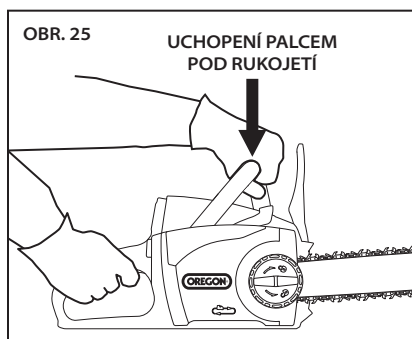

POSTOJ

Stůjte oběma nohama na pevné zemi s váhou rozloženou stejnomořně na obě nohy (obr. 26).

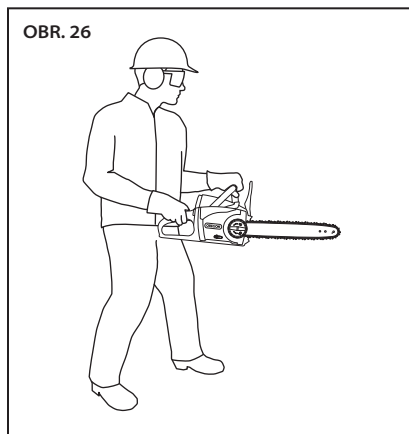

ZASTAVENÍ PILY

Řetězovou pilu zastavíte uvolněním spouštěcího spínače.

SPUŠTĚNÍ PILY

⚠ POZOR: PRO SNÍŽENÍ RIZIKA ÚRAZU NIKDY ZÁMEK NEOBCHÁZEJTE POMOCÍ PÁSKY, DRÁTKŮ NEBO OBVÁZÁNÍ UZAMYKACÍ SPOUŠTĚ.

Zkontrolujte, zda není aktivní brzda řetězu.

Pevně uchopte přední i zadní rukojeť. Palcem stiskněte a podržte pojistnou zarážku spouštěcího spínače (1). Pilu spusťte stisknutím spouštěcího spínače (2) (obr. 27). Pojistnou zarážku už dále nemusíte držet. Zůstane odjištěná, dokud spouštěcí spínač neuvolníte.

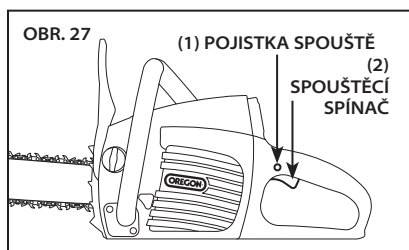

ZKOUŠKA BRZDY

Než začnete pracovat s řetězovou pilou, zkontrolujte, zda funguje brzda řetězu. Postup kontroly funkčnosti brzdy:

- Umístěte pilu na pevný, plochý povrch.
- Na chvíli spusťte pilu.
- Levou ruku ponechejte na přední rukojeti a otáčejte zápěstím tak, abyste přední chránič ruky posunuli dopředu, čímž se manuálně aktivuje brzda řetězu (obr. 28).

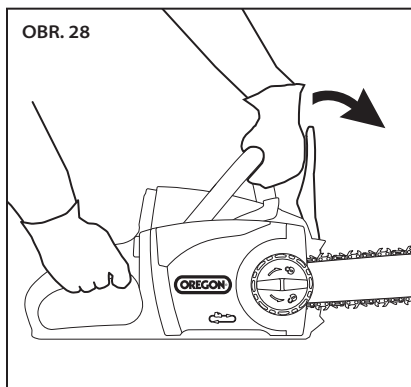

- Uvolněte spínač.

Když bude brzda řetězu správně fungovat, zastaví motor a řetěz pily okamžitě. Pokud se motor a řetěz okamžitě nezastaví, nechte brzdu řetězu zkontrolovat v autorizovaném servisu.

- Vraťte přední kryt zpět do provozní pozice.

ŘEZÁNÍ

⚠ POZOR: Z DŮVODŮ SNÍŽENÍ RIZIKA ÚRAZU POUŽÍVEJTE VHODNOU OBUV, DLOUHÉ KALHOTY, RUKAVICE A CHRÁNIČE HLAVY, ZRAKU A SLUCHU.

⚠ POZOR: PRO SNÍŽENÍ RIZIKA ZRANĚNÍ VŽDY STŮJTE PEVNĚ A PŘI BĚŽÍCÍM MOTORU DRŽTE ŘETĚZOVOU PILU PEVNĚ OBĚMA RUKAMA.

⚠ POZOR: PRO SNÍŽENÍ RIZIKA ZRANĚNÍ PLÁNUJTE DOPŘEDU A PŘED ZAPOČETÍM PRÁCE SI NAPLÁNUJTE NĚKOLIK ÚNIKOVÝCH CEST.

⚠ POZOR: PŘED ZAHÁJENÍM PRÁCE SE ZAŘÍZENÍM ZAJISTĚTE BEZPEČNOSTNÍ PROSTOR V OKRUHU 6 M OKOLO PRACOVIŠTĚ. Bezpečnostní prostor je okruh o poloměru 6 m kolem obsluhy zařízení, ve kterém se nesmí nacházet další osoby, děti ani zvířata (obr. 29).

Při kácení stromů je nutné stanovit větší bezpečnostní prostor podle výšky stromu, viz „Kácení stromů“.

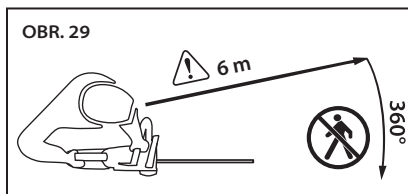

DŮLEŽITÉ: PROCVIČTE SI ŘEZÁNÍ POLEN NA KOZE NEBO STOJANU, ABYSTE ZÍSKALI PRAXI V OVLÁDÁNÍ PILY.

Pro dosažení nejlepšího výkonu a bezpečného provozu následujte tyto pokyny:

- Dodržujte všechna národní a obecní pravidla a předpisy týkající se řezání.
- Dávejte si časté přestávky, abyste snížili riziko zranění.
- Než začnete s řezáním, zkontrolujte, zda je řetěz správně napnutý a ostrý.

Řetězy pily jsou určeny pouze pro řezání dřeva. Nepoužívejte pilu pro řezání jakýchkoli jiných materiálů a zabraňte kontaktu řetězu s hlinou, kameny, hřebíky, svorkami nebo kabely. Tyto materiály jsou velmi abrazivní a způsobily by opotřebením ochranného pokovení řetězu za velmi krátkou dobu.

Pokud dojde k některé z těchto situací, řetěz naostřete nebo vyměňte:

- Tlak potřebný k řezání se značně zvýší.
- Třísky od řetězu jsou velmi jemné.

Neppracujte s tupým řetězem, protože by došlo ke zvýšení síly potřebné pro řezání, řezy by byly drsné, došlo by ke zvýšení opotřebením pily a zvýšení rizika zpětného nárazu. Nikdy neřezejte tupým řetězem silou.

- Pilu správně uchopte a zaujměte pracovní polohu před řezem ještě při vypnuté pile. Uvolněte zarážku a stiskněte spouštěcí spínač. Než začnete řezat, nechte řetěz rozběhnout se na plné otáčky.
- Začněte řezat tak, že lehce zatlačíte vodící lištu proti dřevu. Vyuvíjte pouze lehký tlak, nechte práci na pile.
- Během řezání udržujte rovnoměrné otáčky a tlak uvolněte až před koncem řezání.
- Po celou dobu věnujte pozornost poloze špičky lišty a zabraňte kontaktu s jinými předměty.
- Pokud se při práci pila náhle zastaví, vyjměte ji z řezu a potom pokračujte v řezání s použitím menšího tlaku na řezaný díl.

PROŘEZÁVÁNÍ

▲ POZOR: PADAJÍCÍ VĚTVĚ SE MOHOU ODRAZIT NEBO ODSKOČIT PO DOPADNUTÍ NA ZEM, TAKŽE JE VELMI DŮLEŽITÉ UDRŽOVAT POVRCH KOLEM SEBE VOLNÝ, ABY BYLO MOŽNÉ VYUŽÍT VÍCE ÚNIKOVÝCH CEST. Uvolněte pracovní prostor a použijte ochranu hlavy.

Prořezávání je odstraňování mrtvých nebo přerostlých větví pro udržení zdraví rostliny.

- Únikovou cestu si naplánujte před začátkem práce a ujistěte se, že na ní nejsou žádné překážky. Vždy věnujte pozornost tomu, jak se vyhnout případným padajícím větvím.
- Ujistěte se, že jsou další osoby či pomocníci v bezpečné vzdálenosti od padajících větví. Pomocníci a další osoby by nikdy neměly stát přímo před ani za člověkem obsluhujícím pilu. Viz obr. 28.
- Udržujte si stabilní postoj a pilu držte pevně oběma rukama. Nenatahujte se příliš daleko. Pokud budete chtít řezat výše položené větve, nikdy nelezte na strom nebo žebřík.
- Větve, které by mohly být nebezpečné, zajistěte.
- Používejte vhodná pomocná zařízení.
- Nejdříve prořezávejte nižší větve, potom vyšší.
- Nechejte řetěz rozběhnout na plnou rychlost před začátkem řezu.
- Na větev použijte mírný tlak.
- U dlouhých větví (obr. 30) nejdříve uřízněte konec (1) pro uvolnění tlaku na větev a potom pokračujte blíže u kmene (2).

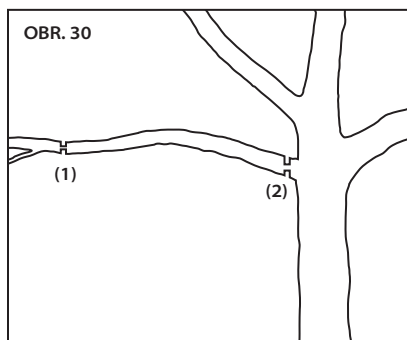

- Silné větve (více jak 10 cm v průměru) mohou řetěz roztržít nebo sevřít při jediném řezu seshora. Aby nedošlo k sevření nebo odštípnutí, provedte nejprve jeden povrchový řez ze spodní strany větve (1), potom přeřízněte celou větev z horní strany (2) tak, aby se řez setkal se spodním řezem (obr. 31).

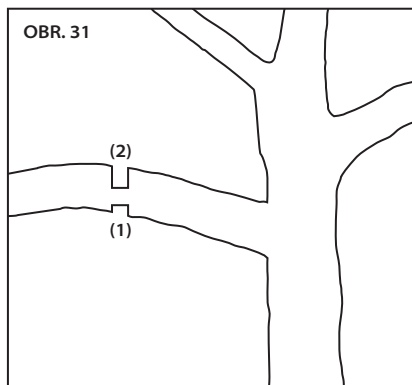

- Po odstranění většiny větve provedte jeden hladký řez u kmene (obr. 32).

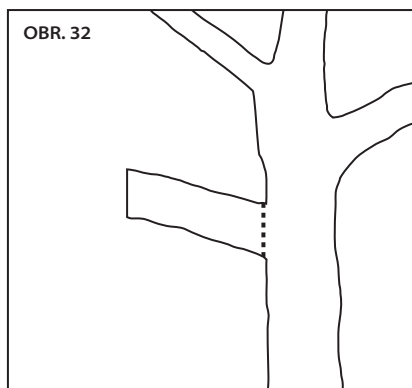

KÁCENÍ STROMŮ

⚠ POZOR: PO POKÁCENÍ SE MŮŽE STROM KUTÁLET NEBO KLOUZAT ZE SVAHU. Před započatím řezání si naplánujte a uvolněte únikovou cestu. Ústupová trasa by měla směřovat dozadu a úhlopříčně od očekávané linie pádu stromu (obr. 33).

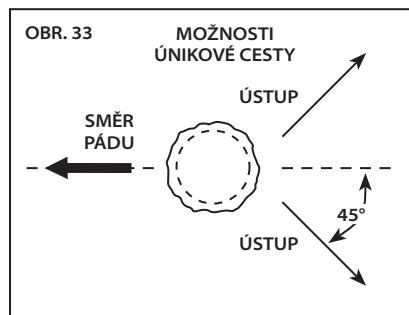

Kácení je poražení stromu.

- Před začátkem kácení vyhodnoťte, jak strom pravděpodobně spadne, podle přirozeného náklonu stromu, rozmístění větších větví a směru větru.
- Tam, kde budete provádět řezy, odstraňte ze stromu nečistoty, kameny, volnou kůru, hřebíky, skoby a dráty.
- Když kácení a zkracování provádějí dva nebo více lidí zároveň, kácení by mělo pobíhat od zkracování minimálně v takové vzdálenosti, která odpovídá dvojnásobku výšky káceného stromu.
- Kácení stromů musí probíhat způsobem, který neohrozí žádného člověka, nenaruší žádnou rozvodnou síť a nepoškodí žádný majetek. Pokud padající strom zasáhne elektrické vedení, okamžitě opusťte prostor a informujte společnost provozující danou síť.
- Plastové hroty na přední straně pily se používají k opření pily o dřevo. Pokud je pila vybavena kovovými hroty pro zkracování, můžete je vložit do dřeva a používat je jako vyvažovací bod ke zvýšení stability při řezání stromů o velkých průměrech.

VRUBOVÉ PODŘÍZNUTÍ

- Proveďte zářez do 1/3 průměru stromu kolmo ke směru pádu. Dolní vodorovný vrubový řez proveďte jako první (1). To vám pomůže předejít svírání řetězu pily nebo vodicí lišty při provádění druhého zářezu (2) (obr. 34).

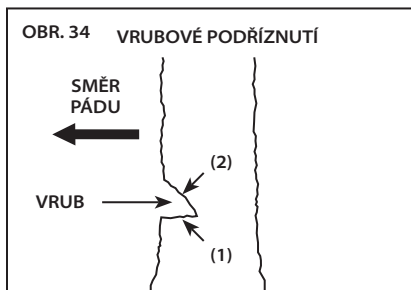

HLAVNÍ ŘEZ PŘI KÁCENÍ

- Hlavní řez proveďte minimálně o 50 mm výše než vodorovný zářez klínového zářezu (obr. 35). Udržujte hlavní řez rovnoběžně s vodorovným vrubovým zářezem.

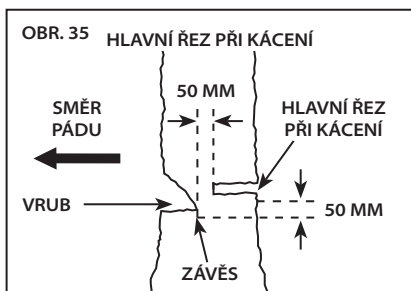

- Hlavní řez proveďte tak, aby zbylo dostatečné množství dřeva, které bude fungovat jako závěs. Tento závěs bude bránit otáčení stromu a jeho pádu v nesprávném směru. Dbejte na to, abyste tento závěs nepořízli.
- Až se budete s hlavním řezem blížit k závěsu, strom by měl začít padat.

- Pokud nastane nějaká možnost, že by strom nemusel padat v požadovaném směru nebo že by se mohl zhroupnout zpět a přiskřípnout řetěz pily, přestaňte řezat před dokončením řezu a pomocí dřevěných, plastových nebo hliníkových klínů řez otevřete a nasměrujte strom do požadované linie pádu.

- Až strom začne padat, vytáhněte řetězovou pilu z řezu, zastavte motor, položte si pilu a potom odejděte po plánované ústupové trase.

- Dávejte pozor na případné padající větve a kontrolujte si pevné postavení.

ODVĚTVOVÁNÍ STROMU

▲ POZOR: NAPNUTÉ VĚTVE SE MOHOU VYMRŠTIT A ZASÁHNOUT OBSLUHU NEBO ODHODIT ŘETĚZOVOU PILU A ZPŮSOBIT TAK ZRANĚNÍ. U napnutých větví vždy postupujte opatrně, protože může při řezání dojít k zasažení obsluhy nebo pily.

Odvětvování znamená odstraňování větví z poraženého stromu.

- Při odvětvování nechte velké spodní větve podpírat kmen nad zemí.
- Malé větve odstraňujte jedním řezem.
- Větve, které jsou napnuté, by se měly řezat odspodu nahoru, aby nedocházelo ke svírání řetězové pily (obr. 36).

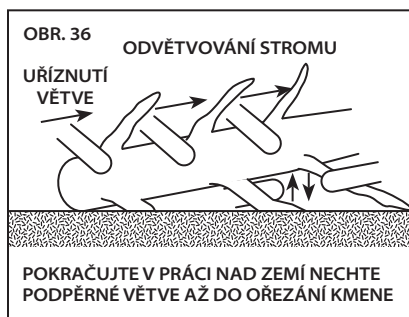

ZKRACOVÁNÍ KMENE

⚠ POZOR: ZKRACOVÁNÍ NAPNUTÝCH KMENŮ MŮŽE ZVÝŠIT RIZIKO ZPĚTNÉHO NÁRAZU. Při zkracování kmenů použijte jednu z následujících metod.

Zkracování znamená rozřezání kmene na délky. Je důležité dbát na to, abyste měli pevný postoj a váha byla rozložena na obě nohy. Když to bude možné, měli byste si kmen zvednout a podložit větvemi, kládami nebo klíny.

- Pokud je kmen podepřený po celé délce, řežte jej seshora (horní řez) (obr. 37).

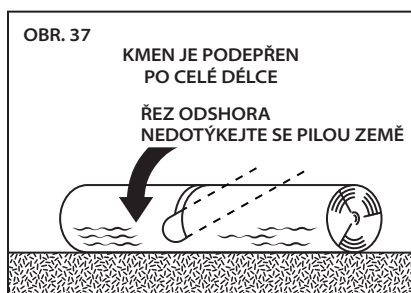

- Pokud je kmen podepřený na jednom konci, nařízněte jej do 1/3 zespodu (spodní řez), poté řez dokončete z horní strany na stejném místě (obr. 38).

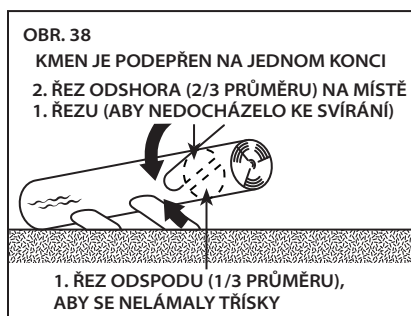

- Pokud je kmen podepřen na obou koncích, nařízněte jej do 1/3 průměru z horní strany a poté dokončete řez 2/3 zespodu na stejném místě (obr. 39).

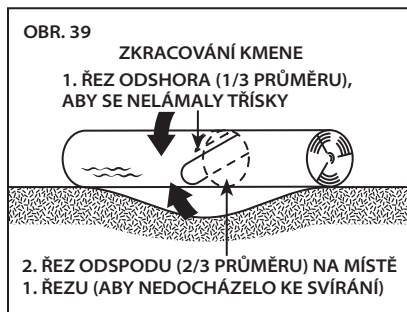

- Při zkracování na svahu vždy stůjte do kopce směrem od zkracovaného kmene (obr. 40).



- Abyste si udrželi úplnou kontrolu při prořezávání, těsně před koncem řezu uvolněte řezný tlak, aniž byste povolili uchycení rukojeti řetězové pily.
- Dávejte pozor, aby se řetěz nedostal do styku se zemí.
- Po dokončení řezu počkejte před manipulací s pilou, až se řetěz zastaví.
- Když budete přecházet od stromu ke stromu, vždy zastavte motor.

BROUŠENÍ POMOCÍ SYSTÉMU POWERSHARP®

⚠ POZOR: NEPOUŽÍVEJTE POWERSHARP® ZA PŘÍTOMNOSTI OTEVŘENÝCH EXTRÉMNĚ HOŘLAVÝCH MATERIÁLŮ, JAKO JE BENZIN A ACETYLEN.

⚠ POZOR: PŘI BROUŠENÍ SYSTÉMEM POWERSHARP® VZNIKÁJÍ NÍZKOENERGETICKÉ JISKRY.

⚠ POZOR: ZABUDOVANÝ BRUSNÝ SYSTÉM POWERSHARP® JE URČEN VÝHRADNĚ PRO ŘETĚZY POWERSHARP®. NIKDY SE NEPOKOUŠEJTE TÍMTO SYSTÉMEM BROUSIT JINÝ ŘETĚZ. DOŠLO BY K POŠKOZENÍ BRUSNÉHO SYSTÉMU I ŘETĚZU.

PŘEDSTAVENÍ SYSTÉMU POWERSHARP®

Tato řetězová pila je vybavena zabudovaným brusným systémem PowerSharp®, který představuje rychlý a snadný způsob broušení řetězu na pile. Řetěz je nutné nabrousit, pokud se doba řezání začne prodlužovat a třísky zmenšovat a měnit na piliny.

BROUŠENÍ ŘETĚZU

DŮLEŽITÉ: ŘETĚZY POWERSHARP® POUŽÍVAJÍ UNIKÁTNÍ NOŽE S HORNÍM BROUŠENÍM A LZE JE BROUSIT VÝHRADNĚ ORIGINÁLNÍM BRUSNÝM SYSTÉMEM POWERSHARP®.

- Při plných otáčkách pily mírně zvedněte páčku PowerSharp® na 3–5 sekund (obr. 41). Když se nože dostanou do kontaktu s brusným kamenem, budou viditelné jiskry.

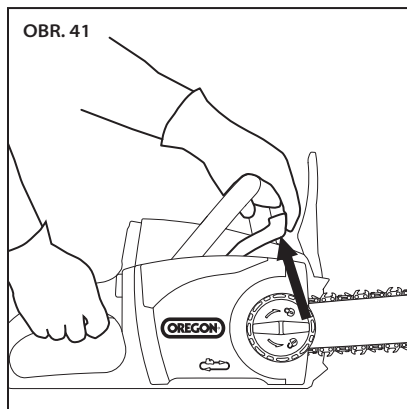

OBR. 41

- Proveďte zkoušku, zda byl řetěz dostatečně nabroušen. Pokud ne, zopakujte brusný proces, dokud řetěz nebude dostatečně ostrý.

DŮLEŽITÉ: PŘI BROUŠENÍ NEVYVÍJEJTE PŘÍLIŠ VELKOU SÍLU. PŘI POUŽÍVÁNÍ NADMĚRNÉ SÍLY MŮŽE DOJÍT KE ZHORŠENÍ VLASTNOSTÍ BRUSNÉHO KAMENE.

DŮLEŽITÉ: JE NORMÁLNÍ, KDYŽ SE BĚHEM BROUŠENÍ OBJEVÍ MALÉ MNOŽSTVÍ JISKER A KOUŘE, PROTOŽE NOŽE JSOU V KONTAKTU S KAMENEM A ŘETĚZ SE ZAHŘÍVÁ TŘENÍM.

KDY VYMĚNIT BRUSNÝ KÁMEN

Brusný kámen je vytvořen tak, aby se opotřebovával stejným tempem jako řetěz. Kámen vždy vyměňte při výměně řetězu, i když se bude zdát, že je ještě použitelný. Viz „Výměna opotřebovaného řetězu a brusného kamene“ v tomto návodu.

ÚDRŽBA A ČIŠTĚNÍ



⚠ POZOR: JESTLIŽE POŠKOZENÉ NEBO OPOTŘEBENÉ DÍLY NEZJISTÍTE A NEVYMĚNÍTE, MŮŽE DOJÍT K VÁŽNÉMU ÚRAZU. PRAVIDELNĚ PILU KONTROLUJTE. PRAVIDELNÁ KONTROLA JE PRVNÍM KROKEM KE SPRÁVNÉ ÚDRŽBĚ. PRO MAXIMÁLNÍ BEZPEČNOST A SPOKOJENOST SE ŘÍDTE NIŽE UVEDENÝMI POKYNY. POŠKOZENÉ NEBO NADMĚRNĚ OPOTŘEBENÉ DÍLY DEJTE NEPRODLENĚ VYMĚNIT.

⚠ POZOR: AKUMULÁTOROVÉ NÁŘADÍ S VLOŽENÝM AKUMULÁTOREM JE VŽDY ZAPNUTÉ A MŮŽE SE NÁHODNĚ SPUSTIT. PŘED KONTROLOU, ČIŠTĚNÍM NEBO ÚDRŽBOU VYJMĚTE Z ŘETĚZOVÉ PILY AKUMULÁTOR.

⚠ POZOR: PŘI ČIŠTĚNÍ PILY NEPONOŘUJTE DO VODY ANI DO JINÝCH KAPALIN.

KONTROLA

Zkontrolujte tyto části před každým použitím a také v případě, že pila spadla na zem:

- Rukojeti: Přední a zadní rukojeť by neměly být popraskané ani jinak poškozené. Měly by být čisté a suché.
- Přední chránič ruky: Ochranný štít by neměl být poškozený a měl by se lehce pohybovat dozadu a dopředu. Při posunutí by měl ochranný štít aktivovat brzdu řetězu.
- Vodící lišta: Vodící lišta by měla být rovná a bez odštipnutých míst, prasklin či známek nadměrného opotřebení.
- Řetěz pily: Řetěz by měl být řádně napnutý a veškeré součásti bez odštipnutých míst, prasklin či známek nadměrného opotřebení. Viz „Napínání řetězu pily“ a „Broušení pomocí systému PowerSharp®“.

- Boční kryt: Boční kryt by neměl vykazovat praskliny či jiná poškození. Měl by sedět těsně na tělese pily bez zkroucení. Zkontrolujte, zda je zachytávač řetězu bez prasklin.
- Akumulátor: Akumulátor by měl být čistý, suchý, bez známek proražení, úderů či jiných poškození. Kontakty by měly být čisté, suché a bez usazenin.
- Prostor na baterii: Prostor na baterii a kontakty by měly být čisté, suché a bez usazenin.
- Brzda řetězu: Zkontrolujte brzdu řetězu a ověřte, zda správně funguje. Viz „Testování brzdy řetězu“ v části „Obsluha-obecně“.
- Hladina oleje: Před použitím zkontrolujte, zda je nádržka s olejem plná. Viz „Plnění olejové nádrže lišty a řetězu“.
- Automatické mazání: Během provozu řetězové pily bez vodící lišty a řetězu pily vytéká malé množství oleje z otvoru v podložce lišty. Viz „Plnění systému mazání“.
- Kryt motoru: Zkontrolujte, zda kryt není popraskaný a zda přívodní vzduchové otvory nejsou ucpané nečistotami.

Pravidelně kontrolujte tyto části:

- Pohonné ozubené kolo: Kontrolujte, zda nemá hluboké rýhy, prasklé zuby nebo otřepy.
- Napínací kolo řetězu: Zkontrolujte, zda kolo nemá praskliny, odštipnutá místa, povolené šrouby, zkroucení nebo jiné poškození.
- Upevnění lišty pod bočním krytem: Zkontrolujte, zda montážní trn lišty není ohnutý, nemá stržený či zkržžený závit a podložka lišty a seřizovací příruba nejsou zanesené nečistotami a jsou neporušené.
- Nabíječka: Nabíječka by měla být čistá, suchá a neměla by být proražená či vykazovat jiné známky poškození. Příhrádka na baterii a kontakty by měly být čisté.

NAPÍNÁNÍ ŘETĚZU PILY

DŮLEŽITÉ: ŘETĚZ NAPÍNEJTE POUZE POKUD JE STUDENÝ. HORKÝ ŘETĚZ SE MŮŽE STÁHNOUT A POŠKODIT VODÍCÍ LIŠTU NEBO ŘETĚZ PO VYCHLADNUTÍ.

Pokud se řetěz nedotýká spodní hrany lišty, když je pila vypnutá a studená, je nutné ho napnout.

Napněte řetěz podle postupu uvedeného v „Napínání řetězu pily“ a kapitole „Vybalení a montáž“ tohoto návodu.

VÝMĚNA OPOTŘEBENÉHO ŘETĚZU PILY A BRUSNÉHO KAMENE

▲ POZOR: ŘETĚZ A BRUSNÝ KÁMEN POWERSHARP® VYMĚŇUJTE ZÁROVEŇ. V OPAČNÉM PŘÍPADĚ BY SE ZHORŠILY VLASTNOSTI NEBO BY DOŠLO K POŠKOZENÍ ŘETĚZU A/NEBO BRUSNÉHO KAMENE.

▲ POZOR: ZABUDOVANÝ BRUSNÝ SYSTÉM POWERSHARP® JE URČEN VÝHRADNĚ PRO ŘETĚZY POWERSHARP®. KDYŽ BUDETE POUŽÍVAT JINÝ ŘETĚZ NEŽ POWERSHARP®, BRUSNÝ KÁMEN VYJMĚTE. V OPAČNÉM PŘÍPADĚ BY MOHLO DOJÍT K POŠKOZENÍ ŘETĚZU PILY, BRUSNÉHO SYSTÉMU A/NEBO ŘETĚZOVÉ PILY.

Pokud má řetěz praskliny nebo vylámané zuby, je tak natažený, že jej nelze správně napnout a není možné jej nabrousit, je nutné ho vyměnit.

Použijte rukavice.

- Vyjměte akumulátor.
- Lehce povolte úchyt bočního krytu, ale neoddělávejte boční kryt.
- Povolte napínací kolo řetězu (otáčejte proti směru hodinových ručiček) co nejvíce to půjde.
- Povolte úchyt bočního krytu a odejměte kryt.
- Odstraňte řetěz.
- Povolte dva šrouby, které přidržují brusný kámen (obr. 42).

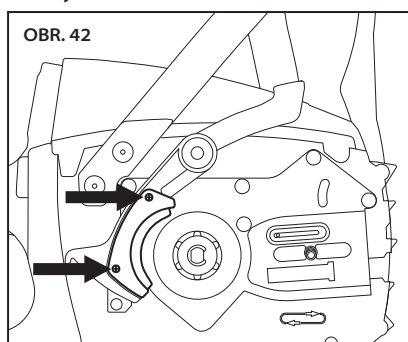

- Vyjměte kámen.
- Zkontrolujte, zda páčka PowerSharp® a okolní oblast nejsou znečištěné.
- Nasadte nový kámen na páčku a vraťte šrouby zpět na místo.
- Vyměňte vodící lištu a řetěz. Viz kapitola „Montáž vodící lišty a řetězu pily“ v tomto návodu.
- Napněte řetěz podle postupu uvedeného v „Napínání řetězu pily“ a kapitole „Vybalení a montáž“ tohoto návodu.

DŮLEŽITÉ: PŘED POUŽITÍM SE MUSÍ ŘETĚZ ŘÁDNĚ NAPNOUT. VIZ „NAPÍNÁNÍ ŘETĚZU PILY“ A KAPITOLE „VYBALENÍ A MONTÁŽ“ TOHOTO NÁVODU.

ÚDRŽBA VODÍCÍ LIŠTY

⚠ POZOR: HRANY OPOTŘEBENÉ VODÍCÍ LIŠTY, OBZVLÁŠTĚ HRANY DRÁŽKY, KDE SE ŘETĚZ DOTÝKÁ LIŠTY, MOHOU BÝT VELMI OSTRÉ. POUŽIJTE VHODNOU OCHRANU RUKOU.

⚠ POZOR: VODÍCÍ LIŠTA MŮŽE BÝT PO ŘEZÁNÍ HORKÁ. POUŽÍVEJTE RUKAVICE, ABYSTE SI NEZPŮSOBILI POPÁLENINY.

Aby se vyrovnalo opotřebení lišty a maximálně prodloužila její životnost, občas lištu obraťte.

Použijte rukavice.

- Vyměňte akumulátor.
- Lehce povolte úchyt bočního krytu, ale neoddělávejte boční kryt.
- Povolte napínací kolo řetězu (otáčejte proti směru hodinových ručiček) co nejvíce to půjde.
- Povolte úchyt bočního krytu a odejměte kryt.
- Odstraňte lištu a řetěz a zkontrolujte poškození a opotřebení.
- Vyšroubujte šroub ze zadní strany napínacího kola a sejměte napínací kolo z vodící lišty (obr. 43).

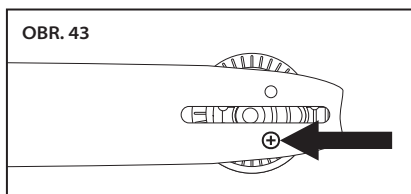

- Otočte lištu (obr. 44).

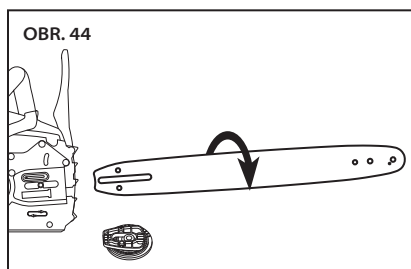

- Vyměňte vodící lištu a řetěz. Viz kapitola „Montáž vodící lišty a řetězu pily“ v tomto návodu.
- Napněte řetěz podle postupu uvedeného v „Napínání řetězu pily“ a kapitole „Vybalení a montáž“ tohoto návodu.

VÝMĚNA OPOTŘEBNÉ VODÍCÍ LIŠTY

⚠ POZOR: HRANY OPOTŘEBENÉ VODÍCÍ LIŠTY, OBZVLÁŠTĚ HRANY DRÁŽKY, KDE SE ŘETĚZ DOTÝKÁ LIŠTY, MOHOU BÝT VELMI OSTRÉ. POUŽIJTE VHODNOU OCHRANU RUKOU.

Pokud je vodící lišta prasklá nebo je podél hran nadměrně opotřebovaná, obzvláště v drážce, kde se řetěz dotýká lišty, je třeba ji vyměnit. Také pokud je ozubené kolo ve špičce opotřebované, má chybějící zuby nebo se neotáčí snadno, je lištu nutné vyměnit.

Použijte rukavice.

- Vyměňte akumulátor.
- Lehce povolte úchyt bočního krytu, ale neoddělávejte boční kryt.
- Povolte napínací kolo řetězu (otáčejte proti směru hodinových ručiček) co nejvíce to půjde.
- Povolte úchyt bočního krytu a odejměte kryt.
- Odstraňte vodící lištu a řetěz.
- Odstraňte šroub ze zadní strany napínacího kola řetězu a odstraňte napínací kolo řetězu z vodící lišty, jak je popsáno v části „Údržba vodící lišty“.
- Umístěte napínací kolo řetězu na novou vodící lištu a zašroubujte.
- Vyměňte vodící lištu a řetěz. Viz kapitola „Montáž vodící lišty a řetězu pily“ v tomto návodu.
- Napněte řetěz podle postupu uvedeného v „Napínání řetězu pily“ a kapitole „Vybalení a montáž“ tohoto návodu.

VÝMĚNA OPOTŘEBENĚHO NAPÍNACÍHO KOLA ŘETĚŽU

Vyměňte napínací kolo řetězu, pokud neudrží lištu a řetěz ve správném napětí, nebo pokud je jinak poškozené.

Použijte rukavice.

- Vyjměte akumulátor.
- Lehce povolte úchyt bočního krytu, ale neoddělávejte boční kryt.
- Povolte napínací kolo řetězu (otáčejte proti směru hodinových ručiček) co nejvíce to půjde.
- Povolte úchyt bočního krytu a odejměte kryt.
- Odstraňte vodící lištu a řetěz.
- Vyšroubujte šroub ze zadní strany napínacího kola a sejměte napínací kolo řetězu z vodící lišty.
- Umístěte nové napínací kolo na stranu vodící lišty směrem k vám a našroubujte šroub.
- Vyměňte vodící lištu a řetěz. Viz kapitola „Montáž vodící lišty a řetězu pily“ v tomto návodu.
- Napněte řetěz podle postupu uvedeného v „Napínání řetězu pily“ a kapitole „Vybalení a montáž“ tohoto návodu.

VÝMĚNA POHONNĚHO OZUBENĚHO KOLA

Pohonné ozubené kolo vyměňte po každých dvou výměnách řetězu pily, nebo pokud je kolo poškozené.

Použijte rukavice a ochranné brýle.

- Vyjměte akumulátor.
- Lehce povolte úchyt bočního krytu, ale neoddělávejte boční kryt.
- Povolte napínací kolo řetězu (otáčejte proti směru hodinových ručiček) co nejvíce to půjde.
- Povolte úchyt bočního krytu a odejměte kryt.
- Odstraňte vodící lištu a řetěz.
- Pomocí malého plochého šroubováku vyjměte pojistný kroužek, potom sejměte podložku a řetězku (obr. 45).

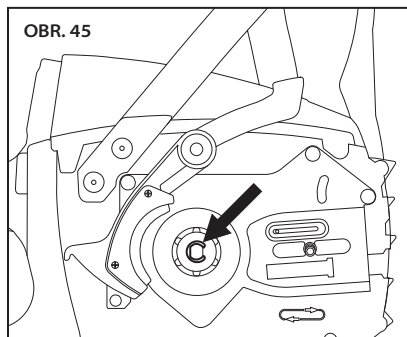

- Nasadte novou podložku a řetězku a namontujte nový pojistný kroužek (obr. 46).

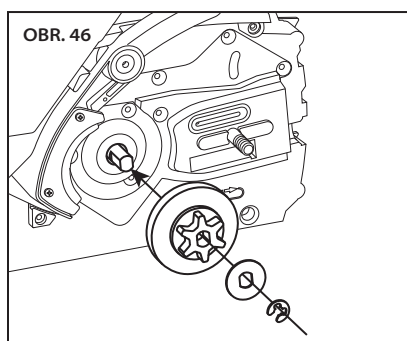

- Vyměňte vodící lištu a řetěz. Viz kapitola „Montáž vodící lišty a řetězu pily“ v tomto návodu.
- Napněte řetěz podle postupu uvedeného v „Napínání řetězu pily“ a kapitole „Vybalení a montáž“ tohoto návodu.

ČIŠTĚNÍ

▲ POZOR: ZA ÚČELEM SNÍŽENÍ RIZIKA ÚRAZU VYJMĚTE PŘE ZAHÁJENÍM ČIŠTĚNÍ AKUMULÁTOR.

▲ POZOR: PŘI ČIŠTĚNÍ PILU NEPONOŘUJTE DO VODY ANI DO JINÝCH KAPALIN.

Použijte rukavice a ochranné brýle.

- Vyjměte akumulátor.
- Z prostoru na baterii odstraňte piliny a další nečistoty. Kontakty musí být čisté a suché.
- Po použití odstraňte z řetězu pily a vodící lišty nečistoty. Pohonnou jednotku otřete čistým hadrem navlhčeným ve vodě s neagresivním mýdlem. Nikdy nepoužívejte agresivní čisticí prostředky nebo rozpouštědla.
- Při výměně řetězu pily vždy odstraňte z drážky lišty třísky, piliny a nečistoty.
- Vyčistěte napínací kolo řetězu od pilin a ostatních nečistot.

AKUMULÁTOR

DŮLEŽITÉ: V AKUMULÁTORU NEJSOU ŽÁDNÉ SOUČÁSTI, KTERÉ BY UŽIVATEL MOHL OPRAVIT. NEROZEBÍREJTE.

Lithium-iontové akumulátory mají omezenou provozní životnost. Pokud doba sekání na jedno nabití významně klesá, je akumulátor na konci provozní životnosti a je nutno jej vyměnit.

- Přesvědčte se, že je akumulátor včetně kontaktů čistý, suchý a nejeví známky proražení, poškození nárazem či jiného poškození. Poškozené akumulátory mohou vyvolat požár nebo z nich mohou unikat nebezpečné chemikálie.
- Znečištěné kontakty očistěte měkkým suchým hadrem. Nečistota nebo olej může vést ke špatnému elektrickému propojení s následnou ztrátou výkonu.

NABÍJEČKA

- Nabíječku odpojte od elektrické zásuvky.
- Znečištěné kontakty očistěte měkkým suchým hadrem.

DALŠÍ INFORMACE K ÚDRŽBĚ

Další informace o údržbě řetězu pily, vodící lišty a řetězky naleznete v návodu pro bezpečnost a údržbu společnosti OREGON® na stránkách <http://oregonproducts.com/maintenance/manual.htm>.

ŘEŠENÍ POTÍŽÍ

V této tabulce najdete možná řešení případných problémů s řetězovou pilou.
Pokud takto problém nevyřešíte, viz „Informace o servisu a podpoře“.

PŘÍZNAK	MOŽNÁ PŘÍČINA	DOPORUČENÁ OPATŘENÍ
Motor neběží nebo běží přerušovaně.	Zajištěná brzda řetězu.	Před spuštěním pily musí být ochranný štít rukou v poloze zcela vzadu (brzda řetězu uvolněná). Správná poloha ochranného štítu rukou je popsána v části „Spuštění pily“ tohoto návodu.
	Vybitý akumulátor.	Dobijte. Viz část „Nabíjení akumulátoru“ tohoto návodu.
	Není stisknutá pojistka spouště.	Musí být stisknuta záračka spouštěcího spínače. Viz část „Spuštění pily“ tohoto návodu.
	Akumulátor není zcela zasunut.	Pomocí čistého suchého hadru nebo nevodivého kartáče odstraňte z prostoru na baterii a kontaktů nečistoty.
	Nečistoty v bočním krytu.	Vyjměte akumulátor, potom sejměte boční kryt a odstraňte nečistoty.
	Akumulátor je studený.	Nechte akumulátor zahřát nad minimální provozní teplotu 0 °C.
Motor běží, ale řetěz se neotáčí.	Řetěz nezapadá do ozubeného kola.	Řetěz znovu nasadte a zkontrolujte, zda jeho články plně dosedají na ozubené kolo. Návod k instalaci najdete v části „Údržba a čištění“ tohoto návodu.
	Ozubené kolo ve špičce vodící lišty se neotáčí.	Vyměňte vodící lištu. Viz „Výměna opotřebené vodící lišty“ v tomto návodu.
Brzda nepůsobí.	Nečistoty brání ochrannému štítu rukou v plném pohybu.	Odstraňte nečistoty z vnějšího mechanismu brzdy řetězu.
	Možná porucha brzdy řetězu.	Neprodleně se obraťte na autorizovaný servis. ▲ POZOR: POUŽÍVÁNÍ ŘETĚZOVÉ PILY BEZ FUNKČNÍ BRZDY ŘETĚZU BY MOHLO VÉST K VÁŽNÉMU ZRANĚNÍ.
Řetězová pila neřeže správně.	Nedostatečně napnutý řetěz.	Viz „Napínání řetězu pily“ v tomto návodu.
	Tupý řetěz.	Viz část „Broušení pomocí systému PowerSharp®“ tohoto návodu.
	Řetěz nasazený obráceně.	Viz „Montáž vodící lišty a řetězu pily“ v tomto návodu.
	Opotřebený řetěz.	Vyměňte řetěz i brusný kámen. Jsou zkonstruované tak, aby se opotřebovávaly stejným tempem.
	Suchý nebo příliš protažený řetěz.	Zkontrolujte hladinu oleje. V případě potřeby dolijte olej do příslušné nádrže. Viz „Plnění olejové nádrže mazání lišty a řetězu“ v tomto návodu. Zkontrolujte, zda není ucpaný olejový systém. Na lištu by se mělo dodávat malé množství oleje.
	Řetěz není v drážce lišty.	Viz „Montáž vodící lišty a řetězu pily“ v tomto návodu.

PŘÍZNAK	MOŽNÁ PŘÍČINA	DOPORUČENÁ OPATŘENÍ
Trvalé varovné pípání při stisknutí spínače.	Přetížení při práci způsobilo přehřátí motoru.	Nechte pilu vychladnout.
	Zajištěná brzda řetězu.	Před spuštěním pily musí být ochranný štít rukou v poloze zcela vzadu (brzda řetězu uvolněná). Správná poloha ochranného štítu rukou je popsána v části „Spuštění pily“ tohoto návodu.
Akumulátor se nenabíjí.	Je aktivována ochrana nadměrné/příliš nízké teploty akumulátoru.	Může k tomu dojít při nepřetržitém provozu pily nebo jejím vystavení vysokým teplotám prostředí. Před nabíjením nechte akumulátor zahřát/ochladit na přijatelnou teplotu. Viz „Nabíjení akumulátoru“ v tomto návodu.
	Znečištěné nebo poškozené kontakty na akumulátoru nebo nabíječe.	Zkontrolujte kontakty na akumulátoru i na nabíječe. V případě potřeby proveďte vyčištění podle pokynů z tohoto návodu. Vložte akumulátor zpět do nabíječky a zkontrolujte, zda je dokonale usazený.
	Akumulátor je na konci životnosti.	Všechny akumulátory mají omezenou životnost. Je-li akumulátor starší než dva roky nebo byl často dobíjen, může být načase jej vyměnit. Jako náhradní akumulátor použijte pouze takový, který je předepsán pro tuto řetězovou pilu.
	Vadná nabíječka.	Nechte její funkčnost zkontrolovat v autorizovaném servisu.
Krátká doba sekání na jedno nabití.	Tupý řetěz.	Viz část „Broušení pomocí systému PowerSharp®“ tohoto návodu.
	Opotřeбенý řetěz.	Vyměňte řetěz. Viz „Výměna opotřeбенého řetězu a brusného kamene“ v tomto návodu.
	Suchý řetěz.	Zkontrolujte hladinu oleje. V případě potřeby dolijte olej do příslušné nádrže. Viz „Plnění olejové nádrže mazání lišty a řetězu“ v tomto návodu.
	Příliš napnutý řetěz.	Viz „Napínání řetězu pily“ v tomto návodu.
	Nevhodná technika sekání.	Postupujte podle pokynů uvedených v kapitole „Řezání“ tohoto návodu.
	Nečistoty v bočním krytu.	Vyjměte akumulátor, potom sejměte boční kryt a odstraňte nečistoty.
	Akumulátor není zcela nabitý.	Dobijte. Viz „Nabíjení akumulátoru“ v tomto návodu.
Kontrolka stavu nabití bliká oranžově.	<ol style="list-style-type: none"> Ujistěte se, že je kabel nabíječky připojen jak k nabíječe, tak i do elektrické zásuvky. Přesvědčte se, že je napětí v síti, na kterou je nabíječka připojena, správné. Pokuste se nabít jiný akumulátor určený pro tuto nabíječku. <p>Pokud to problém neodstraní, nechte funkčnost zkontrolovat v autorizovaném servisu.</p>	

SPECIFIKACE A SOUČÁSTI

▲ POZOR: POUŽITÍ JINÝCH NÁHRADNÍCH DÍLŮ, NEŽ TĚCH UVEDENÝCH V TOMTO NÁVODU ZVYŠUJE RIZIKO ÚRAZU. NIKDY NEPOUŽÍVEJTE JINÉ PŘÍSLUŠENSTVÍ, NEŽ JAKÉ JE UVEDENO V TOMTO NÁVODU.

NÁHRADNÍ DÍLY		ČÍSLO DÍLU	
VODICÍ LIŠTA	35 cm	140SDEA041	
	40 cm	160SDEA041	
ŘETĚZ PILY A BRUSNÝ KÁMEN, POWERSHARP®	35 cm 52 VODICÍCH ČLÁNKŮ	560507	
	40 cm 56 VODICÍCH ČLÁNKŮ	560510	
ALTERNATIVNÍ ŘETĚZ PILY	35 cm 52 VODICÍCH ČLÁNKŮ	OREGON® S52	
	40 cm 56 VODICÍCH ČLÁNKŮ	OREGON® S56	
AKUMULÁTOR, MODEL B600E		562391	
AKUMULÁTOR, MODEL B400E		548206	
NABÍJEČKA S KABELEM, MODEL C600		EU - 554933 UK - 554872 AU/NZ - 560663	
RYCHLONABÍJEČKA S KABELEM, MODEL C750		EU - 558697 UK - 558698 AU/NZ - 558699	
NABÍJEČKA MODEL C600			
PŘÍKON	100-240 V~ 50-60 Hz 60 W		
PŘÍKON (POUZE USA A KANADA)	120 V~ 60 Hz 60 W		
VÝSTUPNÍ NAPĚTÍ/PROUD	41,5V ₌₌₌ 1,25A		
PŘÍVODNÍ KABEL	US/CAN P/N: 546636 EU P/N: 547383 UK P/N: 547384 AU/NZ P/N: 560663		
AKUMULÁTOR			
TYP	LITHIUM ION		
PROVOZNÍ TEPLOTA	0 °C - 40 °C		
MODEL	KAPACITA, JMENOVITÁ	NAPĚTÍ, JMENOVITÉ	C600 DOBA NABÍJENÍ (PŘIBLIŽNĚ)
B600E	4,00 Ah / 144 Wh	+36 V (stejnoseměrné napětí)	210 MINUT
B400E	2,40 Ah / 89 Wh	+37 V (stejnoseměrný proud)	120 MINUT
B500S	1,25 Ah / 47 Wh	+37 V (stejnoseměrný proud)	60 MINUT
ŘETĚZOVÁ PILA			
OBSAH OLEJE	120 ml		
OLEJ PRO LIŠTU A ŘETĚZ	ZNAČKA OREGON®		
SUCHÁ HMOTNOST S B400E	5,9 kg (12,9 lb)		
HMOTNOST BEZ AKUMULÁTORU, LIŠTY A ŘETĚZU	3,8 kg (8,3 lb)		
HLUČNOST	100 dB (K = 2,5 dB)		
VIBRACE	0,794 m/s ² (PŘEDNÍ RUKOJEŤ) 1,891 m/s ² (ZADNÍ RUKOJEŤ)		
MAX. DÉLKA LIŠTY	40 cm		
ROZTEČ ŘETĚZU	3/8 palců NÍZKÝ PROFIL - 91		
ROZCHOD ŘETĚZU	1,3 mm		
ZUBY ŘETĚZKY	6		
RYCHLOST ŘETĚZU BEZ ZATÍŽENÍ	14,2 m/s		

ZÁRUKA A SERVIS

ZÁRUKA

Společnost Blount, Inc. poskytuje na veškeré akumulátorové nářadí a nabíječky značky OREGON® záruku v délce tří (3) let a dvou (2) let na všechna registrovaná akumulátory OREGON® od data původního nákupu. Na registrované akumulátorové nářadí, akumulátory a nabíječky značky OREGON® je poskytována záruka v délce dvou (2) let v případě komerčního užití od data původního nákupu. Tato omezená záruka se vztahuje na výrobky společnosti OREGON® Cordless Tool System. V záruční době společnost Blount výhradně původnímu kupujícímu dle vlastního rozhodnutí zdarma vymění nebo opraví výrobek nebo díl, který na základě vlastního zkoumání uzná jako vykazující materiálovou nebo výrobní vadu. Kupující nese veškeré přepravní náklady a náklady na demontáž dílu předloženého na základě této záruky k výměně.

Pro registraci výrobku navštivte sekci „Podpora“ na stránkách OregonCordless.com.

INFORMACE O SERVISU A PODPOŘE

Navštivte naše webové stránky **OregonCordless.com**, kde naleznete informace o servisních střediscích nebo se spojte s naším oddělením služeb zákazníkům, které vám poskytne pomoc, další technické rady, opravu, náhradní díly a informace k registraci výrobku. Telefonní čísla pro jednotlivé státy najdete v kapitole „Služby zákazníkům v jednotlivých státech“.

Pro vlastní bezpečnost používejte na řetězové pile pouze originální náhradní díly. V našem servisním středisku pracují zaměstnanci vyškolení, kteří vám poskytnou efektivní podporu a pomoc při seřízení, opravě nebo výměně všech výrobků ze systému akumulátorových nástrojů OREGON®.

ES – PROHLÁŠENÍ O SHODĚ

Blount International Inc.

4909 SE International Way, Portland, Oregon, USA

Na základě přezkoušení typu ES provedeného společností
TÜV Rheinland LGA Products GmbH (NB 0197);**PROHLAŠUJE, ŽE TENTO VÝROBEK NEBO VÝROBKY:**Typ strojního zařízení: **Akumulátorová řetězová pila**Značka: **OREGON®**Model(y): **CS300****SPLŇUJÍ NEBO PŘEKRAČUJÍ POŽADAVKY V NÁSLEDUJÍCÍCH EVROPSKÝCH SMĚRNICÍCH A/NEBO STANDARDECH:**

Směrnice o strojních zařízeních:	2006/42 ES
Směrnice o hlučnosti:	2000/14/ES (Dodatek V) Naměřená hodnota L _{pa} = 86 dB Vypočtená hodnota L _{wa} = 97 dB Nejistota L _{wa} = 2,5 dB Zaručená hodnota L _{wa} = 100 dB
Elektromagnetická kompatibilita (EMC):	Přenosné elektrické nářadí 2004/108/ES
Směrnice RoHS	2002/95/ES
Směrnice PAH	2005/69/ES
Směrnice REACH	1907/2006
Směrnice WEEE	2006/96/ES
Bezpečnostní standard(y)	IEC/EN 60745-1, -2-13
Číslo ES osvědčení o přezkoušení typu:	12KFW1310-02

Firemní kontakt:Kevin Cyrus
Ředitel pro bezpečnost výrobků a
dodržování předpisů
Blount International Inc.
Telefon: 001.503.653.4403
Fax: 001.503.653.4393Místo: Portland OR
Datum: 13. srpna 2014**Kontaktní osoba pro technické otázky
v Evropě:**Marnix Kuypers
Blount, Europe S.A.
Rue Emile Francqui, 5
1435 Mont-Saint-Guibert
Belgie



INDHOLDSFORTEGNELSE

SYMBOLER OG MÆRKATER	235
KÆDESAV, NAVNE OG BETEGNELSER	236
PRODUKTINFORMATION.	237
SIKKERHEDSREGLER.	238
GENERELLE SIKKERHEDSADVARSLER FOR ELVÆRKTØJ	238
SIKKERHED I ARBEJDSOMRÅDET	238
ELEKTRISK SIKKERHED	238
PERSONLIG SIKKERHED	239
BRUG OG PLEJE AF ELVÆRKTØJ.	239
BRUG OG PLEJE AF BATTERIVÆRKTØJ.	240
SERVICE.	240
SIKKERHEDSADVARSLER FOR KÆDESAVEN	240
OPBEVARING, TRANSPORT OG BORTSKAFFELSE	244
BATTERISIKKERHED	245
OPLADERSIKKERHED	246
UDPAKNING OG SAMLING	247
EFTERSE STILLINGEN AF FORRESTE HÅNDAFSKÆRMNING.	247
PÅFYLDNING AF SVÆRD- OG KÆDEOLIEBEHOLDER	248
SAMLING AF SVÆRD OG SAVKÆDE	249
SPÆNDING AF SAVKÆDE	250
BETJENING AF SAVEN	252
BATTERIPAKKE OG OPLADER.	252
GENEREL BETJENING	254
SAVNING	255
SLIBNING MED POWERSHARP®	260
VEDLIGEHOLDELSE OG RENGØRING	261
EFTERSYN	261
SPÆNDING AF SAVKÆDE	262
UDSKIFTNING AF SLIDT SAVKÆDE OG SLIBESTEN.	262
VEDLIGEHOLDELSE AF SVÆRDET.	263
UDSKIFTNING AF SLIDT SVÆRD.	263
UDSKIFTNING AF SLIDT KÆDESPÆNDINGSMEKANISME	264
UDSKIFTNING AF DREVSPIDSHJUL.	264
RENGØRING	265
BATTERIPAKKE	265
OPLADER.	265
YDERLIGERE VEDLIGEHOLDELSSES-INFORMATION	265
FEJLFINDING.	266
SPECIFIKATIONER OG KOMPONENTER	268
GARANTI OG SERVICE.	269
EU - KONFORMITETSERKLÆRING	270
KUNDESERVICE EFTER LAND	727

SYMBOLER OG MÆRKATER

Følgende symboler og mærkater vises på kædesaven, batteriet og opladeren.

SYMBOL	NAVN	FORKLARING
	SIKKERHEDSADVARSELS-SYMBOL	INDIKERER, AT DEN TEKST, DER FØLGER, REDEGØR FOR EN FARE, ADVARSEL ELLER FORSIGTIGHED.
	LÆS ANVISNINGERNE	DEN ORIGINALE BRUGSANVISNING INDEHOLDER VIGTIGE SIKKERHEDS- OG BETJENINGSOPLYSNINGER. LÆS OG FØLG ANVISNINGERNE NØJE.
	ANVEND ØJENBESKYTTELSE	ANVEND ØJENBESKYTTELSE, NÅR DU BRUGER KÆDESAVEN.
	ANVEND HØREVÆRN	ANVEND HØREVÆRN, NÅR DU BRUGER KÆDESAVEN.
	ANVEND HÅNDBESKYTTELSE	VÆR IFØRT HANDSKER, NÅR DU BRUGER KÆDESAVEN, OG NÅR DU HÅNDRERER SAVKÆDEN.
	ANVEND HOVEDBESKYTTELSE	ANVEND HOVEDBESKYTTELSE, NÅR DU BRUGER KÆDESAVEN.
	VÆR IFØRT LANGE BUKSER	VÆR IFØRT LANGE BUKSER, NÅR DU BRUGER KÆDESAVEN.
	VÆR IFØRT BESKYTTELSESFODTØJ	VÆR IFØRT ARBEJDSSTØVLER MED LUKKET TÅ, NÅR DU BRUGER KÆDESAVEN.
	LYDTRYK	LYDTRYKSNIVEAUET ER 100 dB.
	PAS PÅ TILBAGESLAG	TILBAGESLAG KAN FORÅRSAGE ALVORLIGE PERSONSKADER.
	KONTAKT MED SVÆRDETS SPIDS	UNDGÅ KONTAKT MED SVÆRDETS SPIDS.
	KÆDESAVENS TILBAGESLAGSVINKEL	DESIGNET TIL BRUG MED SAVKÆDE MED FORMINDSKET TILBAGESLAG.
	TOHÅNDSGREB	HOLD SAV MED BEGGE HÆNDER.
	ETHÅNDSGREB	SAVEN MÅ IKKE HOLDES MED EN HÅND.
	BRUG IKKE STIGE	STÅ ALDRIG PÅ EN STIGE, NÅR DU BRUGER KÆDESAVEN.
	MÅ IKKE AFBRÆNDES	MÅ IKKE SMIDES PÅ FLAMMER.
	MÅ IKKE KASSERES	MÅ IKKE SMIDES I HUSHOLDNINGSAFFALDET. SKAL GIVES TIL EN GODKENDT GENBRUGSFACILITET.
	KUN TIL INDENDØRS BRUG	OPLADER KUN BEREGNET TIL INDENDØRS BRUG.
	DRIFTSTEMPERATUR	BATTERIPAKKEN MÅ KUN BRUGES VED EN TEMPERATUR MELLEM 0 °C OG 40 °C (32 °F TIL 104 °F).
	SKÆREVÆRKTØJ	SKÆREVÆRKTØJ. RØR IKKE VED KÆDEN UDEN FØRST AT HAVE DEAKTIVERET KÆDESAVEN VED AT FJERNE BATTERIET.
	FJERN BATTERI	FJERN BATTERIET, FØR DU UDFØRER NOGEN FORM FOR VEDLIGEHOLDELSE.
	FJERN BATTERIET FORUD FOR TRANSPORT	FJERN BATTERIPAKKEN FRA KÆDESAVEN FORUD FOR OPBEVARING, TRANSPORT ELLER BORTSKAFFELSE.

KÆDESAV, NAVNE OG BETEGNELSER

Aftrækkerkontakt: En anordning der starter og stopper kædesaven.

Aftrækkerspærring: Et bevægeligt stop, der forhindrer uforståelig aktivering af aftrækkerkontakten, til den startes manuelt.

Automatisk smøreenhed: Systemet, der automatisk smører sværdet og savkæden.

Bagerste håndafskærmning: En strukturel barriere i nederste højre side af det bageste håndtag for at beskytte brugeren i tilfælde af brud på eller afsporing af savkæden.

Bageste håndtag: Støtthåndtaget, der sidder på eller mod kædesavens bagerste del, er beregnet til håndtering med højre hånd.

Drevled: Finne-formet led på savkæden, der passer ind i rillen på sværdet.

Drevspidshjul: Tanddelen, der driver savkæden.

Effektiv savelængde: Den omtrentlige afstand fra roden af metalpiggene til opsavning til yderkanten af saveleddet med spænderen sat i midterste position.

Fældende bagsavning: Den endelige savning ved træfældning, der foretages på den modsatte side af træet fra hakket.

Forreste håndafskærmning: En strukturel barriere mellem en kædesavs forreste håndtag og sværdet, som også fungerer som en aktiveringsmekanisme til kædebremsen.

Forreste håndtag: Støtthåndtaget, der sidder på eller mod kædesavens forreste del, er beregnet til håndtering med venstre hånd.

Hak: Et hak i træet, der bestemmer træets faldretning.

Justeringsflange: Fremspringet på sværdunderlaget, der passer ind i sværdrillen.

Kæde med lavt tilbageslag: En kæde, der overholder kravene i ANSI B175.1 og CSA Z62.3 for ydeevne ved tilbageslag.

Kædebremse: En anordning til at stoppe eller låse savkæden aktiveres manuelt eller ikke-manuelt, når der opstår tilbageslag.

Kædekrog: En anordning til at fastholde savkæden, hvis den knækker eller kører af sporet.

Kædemåler: Tykkelsen af savkædens drevled, hvor det passer ind i sværdrillen, angivet ved varenummeret stemplet på drevledene.

Kædens tandafstand: Afstanden mellem tre på hinanden følgende tænder på savkæden divideret med to, angivet med varenummeret stemplet på drivledene.

Kædesavens motorhus: En kædesav uden savkæde eller sværd.

Kædespændingsmekanisme: En mekanisme monteret på sværdet, der justerer savkædens spænding, når den drejes.

Kædespændingsring: Ringen omkring sidedækslets knop, der, når den drejes, justerer savkædens spænding.

Metalpiggene til opsavning: En anordning på forsiden af saven, der fungerer som omdrejningspunkt, når den er i kontakt med et træ eller en kævle for at gøre det lettere at save. Kaldes også "modhager".

Savkæde: En kædeløkke med tænder, der saver træet, og som drives af motoren og støttes af sværdet. Kaldes også bare "kæde".

Sidedæksel: Det plastikdæksel på motoren, der dækker drevspidshjul og kædespændingsmekanisme, og som fjernes og installeres med sidedækslets udløsningsknop.

Sikkerhedszone for tilskuere: En 6 m (20 fod) cirkel omkring brugeren, der skal holdes fri for tilskuere, børn og kæledyr.

Sliddele: Dele såsom savkæden og sværdet, der kan lides ved brug og udskiftes af brugeren.

Stiften til sværdmontering: Gevindskåret fremspring på justeringsflangen, som strækker sig gennem sværdrillen.

Sværd med reduceret tilbageslag: Et sværd med en spids med en maksimal radius som angivet i ANSI B175.1 og CSA Z62.3, hvilket har vist sig at reducere tilbageslag væsentligt.

Sværd: En skinnestruktur, der støtter og leder savkæden. Savens sværd.

Sværdets beskyttelsesomslag: Det plastikomslag, der beskytter sværdet og savkæden, når kædesaven ikke er i brug.

Sværdrille: Udstandsning på sværdet, der passer til justeringsflangen og stiften til sværdmonteringen.

Sværdunderlag: Monteringsunderlaget på motoren, der hjælper med at sikre korrekt tilpasning af sværdet.

Tilbageslag: Sværdets bagud- eller opadgående bevægelse, der forekommer, når savkæden i nærheden af det øverste område af spidsen på sværdet kommer i kontakt med en genstand som f.eks. en stamme eller gren, eller når træet omringer savkæden, så denne sætter sig fast i hakket.

PRODUKTINFORMATION

KEND KÆDESAVEN

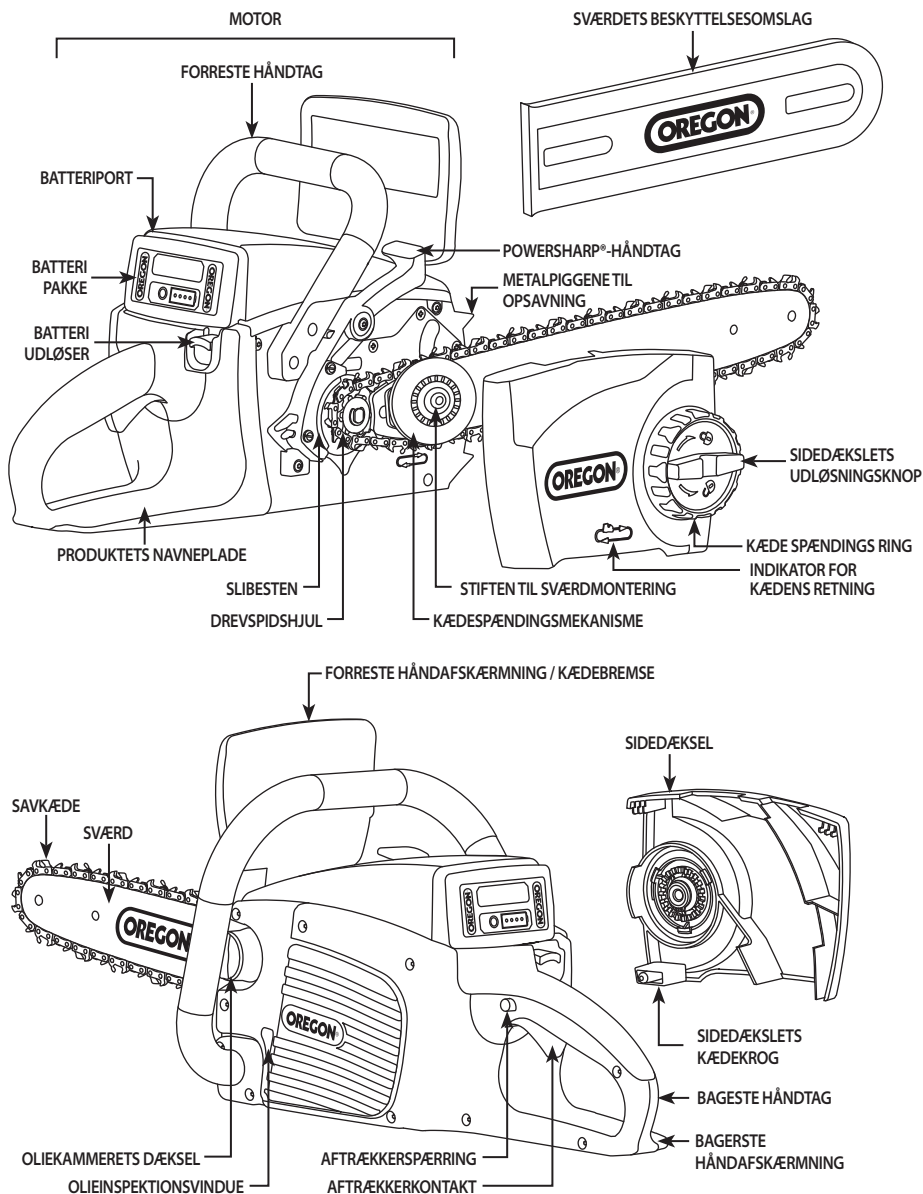

BEMÆRK: Se "Udpakning og Samling" for en liste over medfølgende ting.

INTRODUKTION

Denne kædesav er udviklet til lejlighedsvis lette opgaver. Den er ikke udviklet til at fælde store træer eller save stammer med store diametre. Denne kædesav er ikke udviklet til træservice. Der må ikke saves træer eller tømmer med en diameter større end kædesavens effektive savelængde, 38 cm (15 tommer).

SIKKERHEDSREGLER

GENERELLE SIKKERHEDSADVARSLER FOR ELVÆRKTØJ

⚠ ADVARSEL: LÆS ALLE SIKKERHEDSADVARSLER OG ALLE ANVISNINGER. MANGLENDE EFTERLEVELSE AF DE NEDENSTÅENDE INSTRUKTIONER KAN MEDFØRE ELEKTRISK STØD, BRAND, OG/ELLER ALVORLIG PERSONSKADE.



GEM ALLE ADVARSLER OG INSTRUKTIONER FOR FREMTIDIG BRUG. BETEGNELSEN "ELVÆRKTØJ" I ADVARSLER REFERERER TIL DIT ELNETDREVNE (LEDNINGSFORBUNDNE) ELVÆRKTØJ ELLER BATTERIDREVNE (LEDNINGSFRI) ELVÆRKTØJ.

SIKKERHED I ARBEJDSOMRÅDET

- Hold arbejdsområdet rent og godt oplyst. Rodede eller mørke områder er en invitation til ulykker.
- Elværktøjet må ikke bruges i eksplosive atmosfærer, som fx hvis der er brandfarlige væsker, gasser eller støv til stede. Elværktøj frembringer gnister, som kan antænde støvet eller dampene.
- Hold børn og tilskuere væk, når elværktøjet er i brug. Forstyrrelser kan få dig til at miste kontrollen.

ELEKTRISK SIKKERHED

- Elværktøjets stik skal passe til stikkontakten. Stikket må aldrig ændres på nogen måde. Der må ikke bruges adapterstik til jordet elværktøj. Uændrede stik og stikkontakter, der passer til stikkene, reducerer risikoen for elektrisk stød.
- Undgå kropskontakt med jodede overflader som fx rør, radiatorer, komfurer og køleskabe. Der er en øget risiko for elektrisk stød, hvis din krop har jordforbindelse.

- Elværktøj må ikke udsættes for regn eller våde forhold. Vand, der trænger ind i et elværktøj, øger risikoen for elektrisk stød.
- Ledningen må ikke misbruges. Brug aldrig ledningen til at bære, trække i eller tage elværktøjet ud af stikket. Hold ledningen væk fra varme, olie, skarpe eller bevægelige dele. Beskadede eller sammenfildrede ledninger øger risikoen for elektrisk stød.
- Når elværktøj bruges udendørs, skal der anvendes en forlængerledning, der er egnet til udendørs brug. Anvendelse af en ledning, der er egnet til udendørs brug, reducerer risikoen for elektrisk stød.
- Hvis det ikke kan undgås at bruge elværktøjet i et fugtigt område, skal der anvendes en strømforsyning, der er beskyttet af en højfølsom, pulserende fejlstrømsafbryder (HPFI-afbryder). Anvendelse af en HPFI-afbryder reducerer risikoen for elektrisk stød.

PERSONLIG SIKKERHED

- Vær årvågen, hold øje med, hvad du foretager dig, og brug din fornuft under brug af elværktøj. Elværktøj må ikke bruges, når du er træt eller påvirket af stoffer, alkohol eller medicin. *Et øjeblik uopmærksomhed under brug af elværktøj kan medføre alvorlig personskade.*
- Brug personligt beskyttelsesudstyr. Bær altid øjenbeskyttelse. *Beskyttelsesudstyr som fx støvmaske, skridsikre sikkerhedssko, lange bukser, sikkerhedshjelm eller høreværn, der anvendes til passende forhold, vil reducere personskader.*
- Forhindr, at elværktøjet bliver uforsættligt startet. Sørg for, at kontakten er slukket, inden elværktøjet sættes i en strømkilde og/eller batteripakke, samles op eller bæres. *Elværktøj, der bæres, mens du har fingeren på kontakten, eller tændt elværktøj, der er sat til en strømkilde, er en invitation til ulykker.*
- Tag eventuelle justeringsnøgler eller skruenøgler ud, inden der tændes for elværktøjet. *En skruenøgle eller nøgle, der er efterladt fastgjort til en af elværktøjets roterende dele, kan medføre personskade.*
- Undlad at strække dig for meget. Sørg hele tiden for at have korrekt fodfæste og balance (Fig. 1). *Dette muliggør bedre kontrol over elværktøjet i uventede situationer.*

FIG. 1

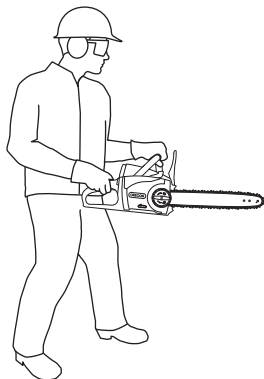

- Vær iført korrekt beklædning. Undlad at være iført løst tøj eller smykker. Hold hår, tøj og handsker væk fra bevægelige dele. *Løst tøj, smykker og langt hår kan sætte sig fast i bevægelige dele.*
- Hvis enheder leveres til sammenkobling med anlæg til udsugning og opsamling af støv, skal det sikres, at disse sammenkobles og bruges korrekt. *Brug af støvopsamling kan reducere støvrelaterede farer.*

BRUG OG PLEJE AF ELVÆRKTØJ

- Forcéér ikke elværktøjet. Brug det korrekte elværktøj til din anvendelse. *Det korrekte elværktøj vil gøre arbejdet lettere og sikrere ved den hastighed, hvortil det blev udviklet.*
- Elværktøjet må ikke bruges, hvis tænd/sluk-kontakten ikke virker. *Et elværktøj, der ikke kan kontrolleres med kontakten, er farligt og skal repareres.*
- Tag stikket ud af strømkilden og/eller batteripakken ud af elværktøjet, før du justerer, skifter tilbehør på eller opbevarer elværktøjet. *Sådanne præventive sikkerhedsforanstaltninger reducerer risikoen for uforsættligt at starte elværktøjet.*
- Opbevar ubenyttet elværktøj utilgængeligt for børn, og lad ikke personer uden kendskab til elværktøj eller disse anvisninger bruge elværktøjet. *Elværktøj er farligt i hænderne på ukyndige brugere.*
- Vedligehold elværktøj. Kontrollér for skævtræk eller binding af bevægelige dele, beskadigede dele og andre forhold, der kan påvirke elværktøjets funktion. Hvis det er beskadiget, skal elværktøjet repareres inden brug. *Mange ulykker skyldes dårligt vedligehold af elværktøj.*

- **Hold skæreværktøj skarpt og rent.**
Korrekt vedligeholdt skæreværktøj med skarpe ægge er nemmere at kontrollere, og der er ringere sandsynlighed for, at de binder.
- **Brug elværktøjet, tilbehør og dele etc. i overensstemmelse med disse anvisninger, mens der tages hensyn til arbejdsforholdene og det arbejde, der skal udføres.** *Hvis elværktøjet bruges til andet end de tilsigtede formål kan der opstå en farlig situation.*

BRUG OG PLEJE AF BATTERIVÆRKTØJ

- **Må kun genoplades med den oplader, der er specificeret producenten.** *En oplader, der er egnet til én type batteripakke, kan udgøre en brandfare, hvis den bruges med en anden batteripakke.*
- **Brug kun kædesaven med specifikt mærkede batteripakker.** *Brug af alle andre batteripakker kan udgøre en risiko for personskade eller brand.*
- **Når batteripakken ikke er i brug, skal den holdes væk fra andre metalgenstande som fx papirklips, mønter, nøgler, søm, skruer eller andre små metalgenstande, der kan skabe en forbindelse fra den ene terminal til den anden.** *Hvis batteriterminalerne kortsluttes, kan det medføre forbrænding eller brand.*
- **Under voldsomme forhold kan der ryge væske ud af batteriet. Undgå kontakt.** *Hvis der forekommer uforsætlig kontakt, skal der skylles med vand. Hvis væsken kommer i kontakt med øjne, skal der desuden søges lægehjælp. Væske fra batteriet kan forvolde irritation eller forbrænding.*
- **Kædesaven, opladeren eller batteripakken må ikke skilles ad eller forsøges repareret.** *Hvis det sker, kan det medføre elektrisk støt.*

SERVICE

Få dit elværktøj serviceret af en kvalificeret reparatør, der kun bruger identiske reservedele. Dette vil sikre, at elværktøjets sikkerhed opretholdes.

SIKKERHEDSADVARSLER FOR KÆDESÅVEN

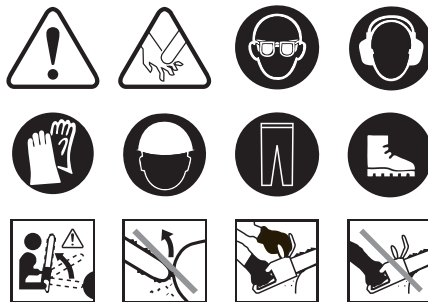

- **Hold alle kroppsdele væk fra kædesaven, når denne er i brug. Inden du starter kædesaven, skal du sørge for, at kædesaven ikke er i kontakt med noget.** *Et øjeblik uopmærksom under brug af kædesave kan medføre, at dit tøj eller krop bliver viklet ind i savkæden.*
- **Hold altid kædesaven med højre hånd på det bageste håndtag og venstre hånd på det forreste håndtag.** *Hvis kædesaven holdes med en omvendt håndkonfiguration, øges risikoen for personskade, og det bør aldrig gøres.*
BEMÆRK: Kædesave designet med sværdet i venstre side skal referencerne til "højre hånd" og "venstre hånd" byttes om.
- **Vær iført beskyttelsesbriller og høreværn. Der anbefales yderligere beskyttelsesudstyr til hoved, hænder, ben og fødder.** *Tilstrækkelig beskyttelsesbeklædning reducerer personskader fra flyvende affald eller uforsætlig kontakt med kædesaven.*
- **Kædesaven må ikke bruges oppe i et træ.** *Brug af en kædesav oppe i et træ kan medføre personskade.*
- **Hav altid korrekt fodfæste, og brug kun kædesaven, når du står på en fast, sikker og plan flade.** *Glatte eller ustabile flader såsom stiger kan medføre, at du mister balancen eller kontrol over kædesaven.*
- **Følg producentens slibnings- og vedligeholdelsesanvisninger til kædesaven.** *Reducering af dybdemålerens højde kan føre til øgede tilbageslag.*

⚠ FARE: KONTAKT MED EN SAVKÆDE I BEVÆGELSE VIL MEDFØRE ALVORLIG PERSONSKADE. HOLD HÆNDER OG KROP VÆK FRA SAVKÆDE I BEVÆGELSE.

⚠ FARE: KONTAKT MED ELEKTRISKE LEDNINGER VED BRUG KAN MEDFØRE, AT BLOTTEDE METALDELE PÅ VÆRKTØJET KAN BLIVE STRØMFØRENDE OG DERMED FORÅRSAGE ALVORLIG PERSONSKADE. HOLD ALTID KÆDESAVEN I DE ISOLEREDE GRIBFLADER VED BETJENING.

⚠ ADVARSEL: BRUGEN AF EN KÆDESAV, DER ER SAMLET FORKERT, KAN RESULTERE I ALVORLIG PERSONSKADE. BRUG KUN DETTE VÆRKTØJ EFTER, AT DET ER BLEVET SAMLET KORREKT I HENHOLD TIL "UDPAKNING OG SAMLING" I DENNE BRUGSANVISNING.

⚠ ADVARSEL: ØJEBLIKKE UOPMÆRKSOMHED VED BRUG AF KÆDESAVEN KAN MEDFØRE ALVORLIG PERSONSKADE. FØR DU STARTER KÆDESAVEN, SØRG DA FOR AT BEGRÆNSE ALLE DISTRAKTIONER, FOR AT HOLDE KROPSDELE VÆK FRA SAVKÆDEN, OG FOR AT KÆDEN IKKE ER I KONTAKT MED NOGET.

⚠ ADVARSEL: BETJENING AF KÆDESAVEN MED ÉN HÅND KAN MEDFØRE PERSONSKADE. BRUG BEGGE HÆNDER TIL BETJENING AF KÆDESAVE (SE FIG. 2).

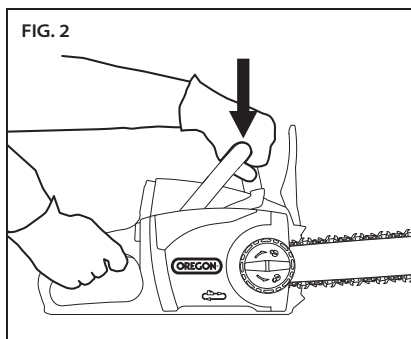

⚠ FORSIGTIG: KONTAKT MED FLYVENDE SNAVS ELLER UFORSÆTLIG KONTAKT MED SAVKÆDEN KAN MEDFØRE PERSONSKADE. BÆR ALTID BESKYTTELSESDUSTYR TIL HOVED, ØRER, HÆNDER, BEN OG FØDDER.

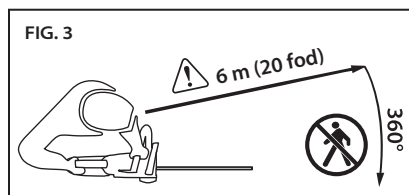

⚠ FORSIGTIG: ETABLER EN SIKKERHEDSZONE FOR TILSKUERE PÅ 6 M (20 FOD), INDEN DU TAGER Udstyret I BRUG. SIKKERHEDSZONEN FOR TILSKUERE ER EN 6 M (20 FOD) CIRKEL OMKRING BRUGEREN, DER SKAL FORBLIVE FRI FOR TILSKUERE, BØRN OG KÆLEDYR (FIG. 3).

⚠ FORSIGTIG: SPÆNDTE GRENE KAN BLIVE "KASTET TILBAGE" OG RAMME BRUGEREN ELLER FÅ KÆDESAVEN UD AF KONTROL, HVILKET KAN MEDFØRE PERSONSKADE. VÆR ALTID OPMÆRKSOM PÅ SPÆNDT TRÆ, DA DET KAN RAMME BRUGEREN ELLER KÆDESAVEN, NÅR DET SAVES.

⚠ FORSIGTIG: EN FORKERT SPÆNDT ELLER SMURT KÆDE KAN ØGE RISIKOEN FOR SKADE VED TILBAGESLAG. FØLG ALTID ANVISNINGERNE NØJE I "SPÆNDING AF SAVKÆDE" I DENNE BRUGSANVISNING.

⚠ FORSIGTIG: VÅDE ELLER FEDTEDE GRIBFLADER KAN RESULTERE I TAB AF KONTROL OVER VÆRKTØJET, OG DERMED I PERSONSKADE. HOLD ALTID HÅNDTAGENE TØRRE, RENE OG FRI FOR OLIE OG SMØRELSE.

⚠ FORSIGTIG: ANVENDELSE AF KÆDESAVEN TIL ANDET END DENS FORESKREVNE FORMÅL KAN MEDFØRE EN FARLIG SITUATION. KÆDESAVEN ER UDELUKKENDE SKABT TIL AT SAVE SMÅ GRENE AF TRÆ.

▲ FORSIGTIG: FOR AT FORHINDRE UFORSÆTLIG KONTAKT MED SAVKÆDEN UNDER TRANSPORT SKAL SVÆRDBESKYTTELSEN ALTID MONTERES OG HÆNDER OG FINGRE HOLDES VÆK FRA OMRÅDET OMKRING AFTRÆKKEREN (FIG. 4).

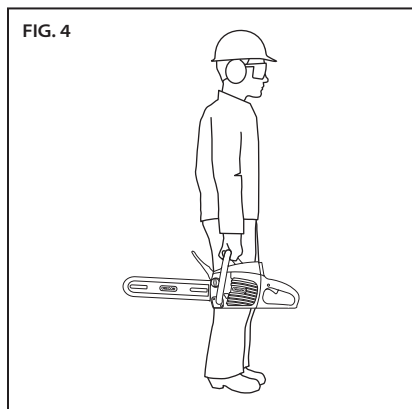

▲ FORSIGTIG: LÆNGEREVARENDE BRUG AF ELVÆRKTØJ ER BLEVET RAPPORTERET SOM ÅRSAG TIL VASKULÆRE, MUSKULÆRE ELLER NEUROLOGISKE LIDELSER (SOM FX HVIDE FINGRE ELLER RAYNAUDS SYNDROM). FØLG DISSE ANVISNINGER FOR AT REDUCERE RISIKOEN FOR PERSONSKADE:

- VÆR IFØRT HANDSKER, OG HOLD HÆNDER OG KROP VARME.
- FASTHOLD ET SOLIDT GREB OM KÆDESAVEN, MEN BRUG IKKE LÆNGEREVARENDE, ALT FOR HÅRDT TRYK. LAD KÆDESAVEN GØRE ARBEJDET
- SØRG FOR, AT SKÆRESYSTEMET ER ORDENTLIGT VEDLIGEHOJDT.
- HOLD HYPPIGE PAUSER.

VIBRATIONEN UNDER NORMAL BRUG KAN AFVIGE FRA DE ANFØRTE VÆRDIER AFHÆNGIGT AF DET MATERIALE, DER BLIVER BESKÅRET, VEDLIGEHOJDELSE AF SKÆRESYSTEMET OG ANDRE FAKTORER.

- Pas på tilbageslag ved savning af spændte grene. Når spændingen i træfibre frigøres, kan den spændte gren ramme brugeren og/eller slå kædesaven ud af kontrol.
- Vær yderst forsigtig ved savning af krat og unge træer. Det spinkle materiale kan gribe savkæden og blive pisket mod dig eller hive dig ud af balance.
- Bær kædesaven i det forreste håndtag med kædesaven slukket og væk fra kroppen. Når kædesaven transporteres eller opbevares, skal sværdets beskyttelsesomslag altid sættes på. Korrekt håndtering af kædesaven vil reducere sandsynligheden for utilsigtet kontakt med savkæden, når den er i bevægelse.
- Følg anvisningerne for smøring, kædespænding og udskiftning af tilbehør. En forkert spændt eller smurt kæde kan enten knække eller øge risikoen for tilbageslag.
- Hold håndtagene tørre, rene og fri for olie og smørelse. Fedtede, olierede håndtag er glatte, hvilket kan medføre tab af kontrol.
- Der må kun saves i træ. Kædesaven må ikke bruges til andet end de tilsigtede formål. For eksempel: Kædesaven må ikke bruges til at save i plastik, murværk eller byggematerialer, der ikke er af træ. Hvis kædesaven bruges til andet end de tilsigtede formål, kan der opstå en farlig situation.
- Brug to hænder til betjening af kædesaven.
- Arbejdsemnet, sværdet og kæden kan være varme efter savning. Vær iført handsker for at undgå forbrænding.
- Brug korrekt hjælppeudstyr og sørg for, at det er ubeskadiget, af en passende styrke og forsvarligt placeret. Brug kun hjælppeudstyr til det formål, hvortil det er beregnet.

ÅRSAGER OG BRUGERFOREBYGGELSE AF TILBAGESLAG



Tilbageslag kan forekomme, når sværdets spids rører ved en genstand, eller når træet omringer savkæden, så denne sætter sig fast i hakket.

Spidskontakt kan i nogle tilfælde medføre en pludselig omvendt reaktion, hvor sværdet slås op og bagud mod brugeren.

Hvis savkæden sidder fast langs toppen af sværdet, kan det skubbe sværdet hurtigt tilbage mod brugeren.

Begge disse reaktioner kan gøre, at du mister kontrollen over saven, hvilket kan medføre alvorlig personskade. Sæt ikke udelukkende din lid til de sikkerhedsanordninger, der er indbygget i saven. Som kædesavsbruger skal du tage adskillige skridt til at holde dit savearbejde fri for ulykker og personskade.

Tilbageslag er resultatet af værktøjsmisbrug og/eller forkerte brugsprocedurer eller -forhold, og de kan undgås ved at tage de korrekte sikkerhedsforanstaltninger som anført nedenfor:

- **Bibehold et fast greb med tommelfingre og fingre omkring kædesavens håndtag, med begge hænder på saven, og placér din krop og arm, så du kan modstå kraften fra tilbageslag.** *Tilbageslag kan minimeres af brugeren, hvis der træffes passende forholdsregler. Slip ikke kædesaven.*
- **Undlad at strække dig for langt, og sav ikke højere end skulderhøjde.** *Dette hjælper med at forhindre utilsigtet spidskontakt og muliggør bedre kontrol over kædesaven i uventede situationer.*
- **Brug kun udskiftelige sværd og kæder godkendt af producenten.** *Forkerte udskiftelige sværd og kæder kan forårsage kædebrud og/eller tilbageslag.*

- Følg producentens slibnings- og vedligeholdelsesanvisninger til kædesaven. *Reducering af dybdemålerens højde kan føre til øgede tilbageslag.*

SIKKERHEDSANORDNINGER TIL TILBAGESLAG PÅ DENNE SAV

⚠ FARE: KÆDEBREMSEN MÅ ALDRIG ÆNDRES ELLER FORSØGES DEAKTIVERET

⚠ FARE: BRUG KUN UDSKIFTELIGE SVÆRD OG KÆDER GODKENDT AF OREGON®. *Forkerte udskiftelige sværd og kæder kan forårsage kædebrud og øget risiko for skader på draget fra tilbageslag.*

KÆDEBREMSE

Denne kædesav er udstyret med en kædebremse, som stopper både motoren og kædens bevægelse ved tilbageslag (Fig. 5). Kædebremsen kan aktiveres af forreste håndafskærmnings fremadgående bevægelse, da saven roterer bagud ved tilbageslag. Den kan også aktiveres af den kraftige inert, der genereres ved tilbageslag.

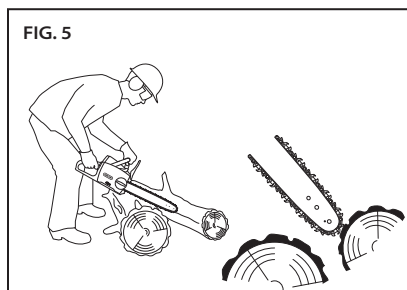

KÆDE

Denne sav er udstyret med en savkæde, der opfylder kravene i ANSI B175.1 for reduceret tilbageslag ved testning på et typisk udvalg af kædesave. Se "Specifikationer og komponenter" i denne brugsanvisning for udskiftningskæder.

SVÆRD

Denne sav er udstyret med et sværd, der overholder kravene for ydeevne ved tilbageslag, og med en spids med en lille radius. Spidser med lille radius er mindre tilbøjelige til tilbageslag end sværd af samme størrelse, men med en spids med en større radius.

Ved udskiftning af sværdet, bestil kun sværd, der er anført i denne vejledning for at fastholde mindre og færre tilbageslag.

OPBEVARING, TRANSPORT OG BORTSKAFFELSE

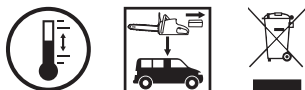

OPBEVARING AF KÆDESAVEN

- Tag batteripakken ud af kædesaven.
- Rengør kædesaven grundigt.
- Montér sværdbeskyttelsen.
- Opbevar på et tørt sted.
- Skal være utilgængeligt for børn og kæledyr.
- Det er normalt, at en lille smule olie siver ud fra sværdet, når kædesaven ikke er i brug. For at beskytte mod udsivning skal sværdets beskyttelsesomslag sættes på, og der skal anbringes et absorberende underlag under sværdet.

OPBEVARING AF BATTERIPAKKEN

Når batteripakken opbevares længere end ni måneder, skal disse retningslinjer følges:

- Tag batteripakken ud af kædesaven eller opladeren.
- Opbevar på et køligt og tørt sted.
- Skal være utilgængeligt for børn og kæledyr.

- For at forlænge batteriets levetid må batteripakken aldrig opbevares helt afladet (uden nogen indikatorer der lyser) (Fig. 6).

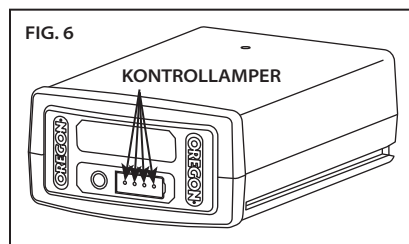

- For at forlænge batteriets levetid, skal man sørge for at oplade batteripakken én gang om året, eller når LED-indikatoren kun viser et lys.
- Opbevar ved en temperatur på mellem -20 °C og 30 °C (-4 °F til 86 °F).

OPBEVARING AF OPLADEREN

- Tag batteripakken ud af opladeren.
- Kobl opladeren fra strømkilden.
- Opbevar på et tørt sted.
- Skal være utilgængeligt for børn og kæledyr.

Se "Vedligeholdelse og rengøring" for yderligere oplysninger.

TRANSPORT AF KÆDESAVEN

- Tag batteripakken ud af kædesaven.
- Montér sværdbeskyttelsen.
- Aftap sværd- og kædeolien, hvis dette ønskes, for at reducere udsivning.
- Værktøj kan flytte sig under transport. Sørg for, at værktøjet er fastspændt og ikke kan falde eller komme i kontakt med mennesker eller genstande.

TRANSPORT AF BATTERIPAKKEN

Overhold de respektive lokale og nationale bestemmelser ved forsendelse af lithium-ion-batterier, obligatorisk mærkning kan være påkrævet.

BORTSKAFFELSE AF KÆDESAV OG OPLADER

Dette OREGON®-produkt er udviklet og fremstillet af højkvalitetsmaterialer og -komponenter, som kan genbruges og genanvendes. Når produktet er slidt op, og i henhold til direktiv 2002/95/EF, bør el-apparatet bortskaffes separat fra husholdningsaffald. I den Europæiske Union er der separate indsamlingssystemer til brugte elektriske og elektroniske produkter. Bortskaf dette udstyr på en miljørigtig måde ved et lokalt kommunalt affaldsindsamlings-/genbrugscenter.

BORTSKAFFELSE AF BATTERIPAKKE

Bortskaf ikke batteripakken med normalt husholdningsaffald. Batteripakken må ikke afbrændes. Lokal affaldshåndtering og genbrugsinstitutioner har oplysninger om korrekt bortskaffelse eller genbrug i henhold til miljøbestemmelser.



BATTERISIKKERHED

⚠ ADVARSEL: UKORREKT VEDLIGEHOLDELSE AF BATTERIET KAN FÅ BATTERIET TIL AT LÆKKE FARLIGE KEMIKALIER, OVEROPHEDE, AFGIVE RØG, BRISTE, BUE UD, EKSPLODERE OG/ELLER ANTÆNDES. FØLG DISSE SIKKERHEDSREGLER.

⚠ FORSIGTIG: BATTERIPAKKEN MÅ IKKE SMIDES UD MED HUSHOLDNINGSAFFALDET ELLER PÅ ILD. LITHIUM-ION-BATTERIPAKKER BØR GENBRUGES AF EN LOKAL, AUTORISERET GENBRUGER.

VIGTIGT: EKSPONERING TIL VOLD SOM VARME KAN MEDFØRE ET TAB AF YDEEVNE OG/ELLER LEVETID. BATTERIPAKKEN MÅ IKKE UDSÆTTES FOR EKSTREM VARME SOM F.EKS. INDE I EN BIL I VARMT VEJR.

- Forsøg ikke at genoplade en ikke-genopladelig batteripakke.
- Batteripakken må ikke skilles ad eller ændres. Dette kan beskadige sikkerhedsfunktioner.
- De positive (+) og negative (-) terminaler må ikke komme i forbindelse med metalgenstande, og batteripakken må ikke opbevares med metalgenstande som fx mønter eller skruer. Dette kan medføre kortslutning og generere nok varme til at forårsage forbrændinger.
- Batteripakken må ikke afbrændes eller udsættes for ekstrem varme. Dette kan smelte isoleringen eller beskadige sikkerhedsfunktioner.
- Må ikke bruges, oplades eller opbevares tæt på temperaturer, der er højere end 80 °C (176 °F). Dette kan medføre overhedning og intern kortslutning.
- Må ikke udsættes for ekstremt våde forhold. Dette kan beskadige sikkerhedsfunktioner, medføre ekstremt høje strøm- og spændingsladninger og føre til unormale kemiske reaktioner.

- Brug kun den oplader, der er specifikt designet til batteripakken, og følg sikkerhedsforanstaltningerne, som er beskrevet under "Opladersikkerhed". Brug af en anden oplader kan beskadige sikkerhedsfunktioner, medføre ekstremt høje strøm- og spændingsladninger og føre til unormale kemiske reaktioner.
- OREGON®-mærkede batteripakker må ikke bruges i ikke-OREGON®-mærket værktøj.
- Batteripakken må ikke slås, perforeres eller kastes, og en beskadiget eller deform batteripakke må ikke bruges.
- Forsøg ikke genopladning endnu en gang, hvis genopladning mislykkes.
- Hvis batteripakken afgiver en lugt, genererer varme eller på nogen måde bliver misfarvet, deform eller unormal under brug, genopladning eller opbevaring, skal den omgående tages ud af kædesaven eller opladeren.
- Eventuel væske, der lækker fra batteriet, er ætsende, kan beskadige øjne og hud og kan være giftig, hvis den sluges.

OPLADERSIKKERHED

VIGTIGE SIKKERHEDSANVISNINGER

⚠ ADVARSEL: RISIKO FOR ELEKTRISK STØD. NÅR DEN BRUGES UDENDØRS, MÅ DEN KUN SÆTTES I EN OVERDÆKKET KLASSE A STIKKONTAKT, DER ER BESKYTTET AF EN HPFI-AFBRYDER, OG SOM ER VEJRFAST, MED STRØMENHEDEN SAT I STIKKONTAKTEN. HVIS DER IKKE ER EN SÅDAN TIL RÅDIGHED, SKAL DU KONTAKTE EN KVALIFICERET ELEKTRIKER FOR EN KORREKT INSTALLERING. SØRG FOR, AT STRØMENHEDEN OG LEDNINGEN IKKE FORHINDRER STIKKONTAKTENS LÅG I AT LUKKE HELT.

VIGTIGT: DETTE APPARAT ER IKKE BEREGNET TIL BRUG AF PERSONER (HERUNDER BØRN) MED NEDSATTE FYSISKE, SANSEMÆSSIGE ELLER MENTALE EVNER, ELLER MANGLENDE KENDSKAB, MEDMINDRE DE HAR VÆRET UNDER OPSYN ELLER HAR FÅET ANVISNINGER AF EN PERSON MED ANSVAR FOR DERES SIKKERHED. BØRN BØR HOLDES UNDER OPSYN FOR AT SIKRE, AT DE IKKE LEGER MED APPARATERNE.

VIGTIGT: DENNE OPLADER MÅ KUN BRUGES MED DEN MEDFØLGENDE LEDNING, MENS DER SØRGES FOR, AT INDGANGSSTIKKET SVARER KORREKT TIL UDGANGSSTIKKONTAKTEN.

Ved brug af elektriske produkter skal der altid praktiseres grundlæggende sikkerhedsforanstaltninger, inklusive følgende:

- **Læs og følg alle sikkerhedsanvisninger inden brug.** Læs og følg alle anvisninger, der er at finde på produktet, eller som følger med produktet.
- Gem disse anvisninger.
- Der må ikke bruges forlængerledning.
- Beskadigede eller sammenfildrede ledninger øger risikoen for elektrisk stød. Ledningen må ikke misbruges. Brug aldrig ledningen til at bære, trække i eller tage elværktøjet ud af stikket. Hold ledningen væk fra varme, olie, skarpe eller bevægelige dele.
- Opladeren må ikke udsættes for regn. Kun til indendørs brug.
- Må ikke bruges inden for 3 m (10 fod) af en swimmingpool.
- Må ikke bruges på et badeværelse.

UDPAKNING OG SAMLING

UDPAKNING

⚠ FARE: FOR AT UNDGÅ ALVORLIGE PERSONSKADER SØRG FOR, AT KÆDESAVEN IKKE ANVENDES UDEN AT SVÆRD, SAVKÆDE OG SIDEDÆKSEL ER KORREKT MONTERET.

⚠ ADVARSEL: FORSØG IKKE PÅ AT BRUGE KÆDESAVEN, HVIS EN DEL ER BESKADIGET ELLER MANGLER.

HVAD INDEHOLDER ÆSKEN?

Kædesaven behøver nogen samling inden brug. Dette kommer med kædesaven:

- Motor
- Sværd
- Savkæde
- Sværdbeskyttelse
- Kædespændingsmekanisme
- Kædespændingsring
- Kædespændingskrue
- Sværd- og kædeolie
- Oplader og ledning (hvis udstyret hermed)
- Batteri (hvis udstyret hermed)

Efterse omhyggeligt kædesaven efter at have taget den ud af æsken for at sikre, at den ikke er blevet beskadiget under forsendelsen, og at der ikke mangler nogen dele. Brug ikke kædesaven, hvis dele er beskadigede eller mangler. Kontakt OREGON® Cordless Tool System på +1 888 313 8665 for at få reservedele.

EFTERSE STILLINGEN AF FORRESTE HÅNDAFSKÆRMNING

Kontrollér stillingen af forreste håndafskærmning efter at have pakket kædesaven ud. Kædesaven vil ikke køre med kædebremser aktivert. Træk forreste håndafskærmning tilbage mod det forreste håndtag inden brug (Fig. 7).

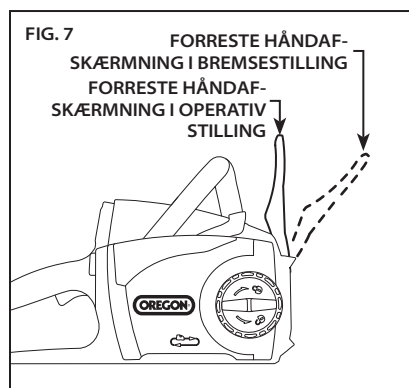

PÅFYLDNING AF SVÆRD- OG KÆDEOLIEBEHOLDER

VIGTIGT: SVÆRD- OG KÆDEOLIE FOREBYGGER FOR TIDLIG SLID. KÆDESAVEN MÅ ALDRIG BRUGES, HVIS OLIEEN IKKE KAN SES. TJEK OLIEENIVEAUET HYPPIGT, OG PÅFYLD OLIE EFTER BEHOV.

Sværd- og kædeolie er nødvendig til korrekt smøring af sværd og savkæde. Kædesaven er forsynet med en automatisk smører, som smører sværd og kæde med olie under brug for at holde dem korrekt smurt. Brug OREGON® sværd- og kædeolie for de bedste resultater. Den er særligt udviklet til at give lav gnidningsmodstand og hurtigere savning. Der må ALDRIG bruges olie eller anden smørelse, der ikke er specifikt udviklet til brug på sværdet og kæden. Dette kan føre til et tilstoppet oliesystem, som kan medføre for tidlig nedslidning af sværd og kæde.

Læg kædesaven på siden på en fast, plan flade, så oliehætten er øverst (Fig. 8).

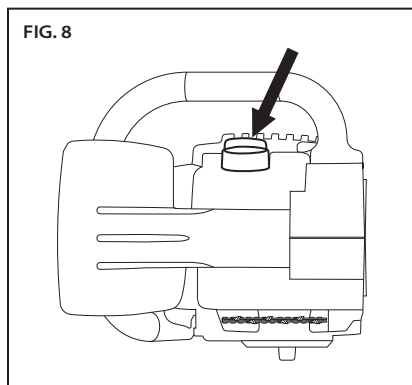

- Rengør dækselområdet for rester.
- Fjern dækslet.
- Hæld forsigtigt sværd- og kædeolien i beholderen.
- Sæt dækslet på igen, og sørg for at olien er synlig i beholderen.

Hvis olien ikke er synlig i beholderen, skal der fyldes yderligere på.

GØR SMØRER DRIFTSKLAR

⚠ ADVARSEL: BRUG ALDRIG KÆDESAVEN UDEN SIDEDÆKSLET FOR AT MINIMERE RISIKOEN FOR SKADE.

⚠ FORSIGTIG: HOLD HÆNDER, TØJ OG HÅR VÆK FRA DREVSPIDSHJULET, NÅR SMØREREN KLARGØRES.

Hvis det er første gang sværd- og kædeoliebeholderen fyldes, eller hvis kædesaven har været opbevaret i en længere periode uden brug, skal du klargøre smørerens.

- Indsæt batteriet.
- Kør kædesaven i cirka 2 min.
- Fjern batteriet.
- Fjern sidedækslet ved at dreje sidedækslets udløsningsknop mod uret.
- Tjek for olie på sværdunderlaget (Fig. 9).

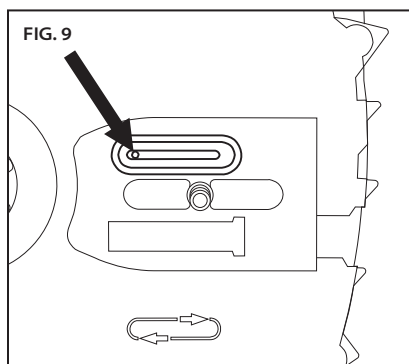

- Hvis der ikke er olie på sværdunderlaget, kan du sætte sidedækslet tilbage og køre saven 30 sekunder mere.
- Når der begynder at sive olie fra hullet, er kædesaven klar til, at sværdet og savkæden kan samles.

Hvis olien ikke er synlig i beholderen, skal der fyldes yderligere på.

SAMLING AF SVÆRD OG SAVKÆDE



⚠ ADVARSEL: ET BATTERIDREVET VÆRKTØJ MED BATTERIPAKKEN ISAT ER ALTID TÆNDT OG KAN STARTE UFORSÆTLIGT. FJERN BATTERIPAKKEN FRA KÆDESAVEN, FØR SVÆRD OG KÆDE MONTERES.

Vær iført handsker.

- Fjern batteriet.
- Løsn sidedækslets udløsningsknop ved at dreje det mod uret, og fjern da sidedækslet.
- Der er en o-ring af gummi, der er vigtig for savfunktionen. O-ringen af gummi skal være på plads omkring stiften på spænderen, før spænderen skrues fast på sværdet (Fig. 10).

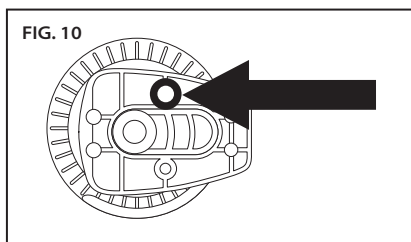

- Indsæt skruen fra bagsiden af kædespændingsmekanismen, og monter kædespændingsmekanismen på sværdet (Fig. 11).

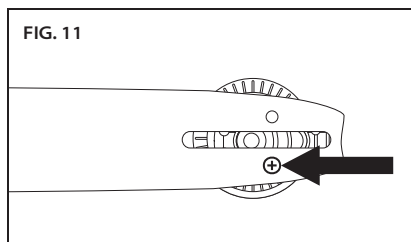

- Placer kædespændingsmekanismen på den side af sværdet, der vender mod dig, sådan, at det rektangulære stykke ikke rager ud over kanterne af sværdet, og isæt skruen.
- Placer sværdet på sværdunderlaget ved at skubbe sværddrillen hen over justeringsflangen (Fig. 12), hvor stiften til sværdmontering indsættes gennem hullet i kædespændingsmekanismen.

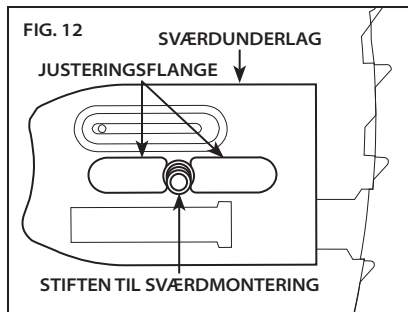

- Sæt den nye savkæde på drevspidshjulet, så skæret af tænderne langs toppen af sværdet vender væk fra motoren (Fig. 13).

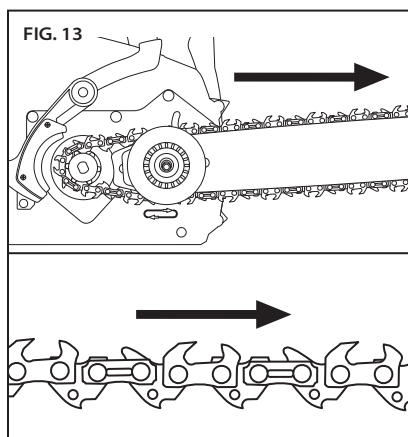

- Sæt kæden i sværdrillen. Roter kædespændingsmekanismen, og lad sværdet glide væk fra motoren for at spænde kæden (Fig. 14).

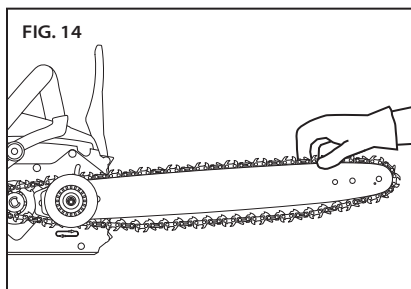

- Monter sidedækslet, og sørg for, at kædekrogen sidder korrekt i sit hul, stram derefter let sidedækslets udløsningsknop (fig. 15).

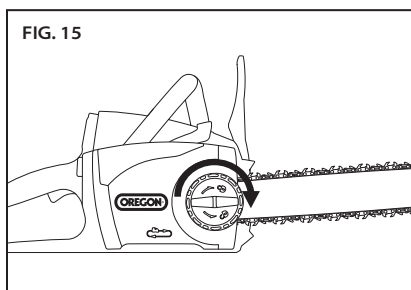

SPÆNDING AF SAVKÆDE



⚠ ADVARSEL: ET BATTERIDREJET VÆRKTØJ MED BATTERIPAKKEN ISAT ER ALTID TÆNDT OG KAN STARTE UFORSÆTLIGT. FJERN BATTERIPAKKEN FRA KÆDESAVEN, FØR FORLÆNGERSKAFT, SVÆRD OG KÆDE MONTERES.

⚠ ADVARSEL: HVIS KÆDEN STADIG ER LØS EFTER AT VÆRE SPÆNDT MAKSIMALT, SKAL DEN UDSKIFTES.

VIGTIGT: SPÆND KÆDEN, NÅR DEN ER KOLD. EN VARM KÆDE KAN TRÆKKE SIG SAMMEN OG SKADE SVÆRDET ELLER KÆDEN I TAKT MED, AT DEN KØLER NED.

Vær iført handsker.

- Fjern batteriet.
- Løsn sidedækslets udløsningsknop en anelse, men fjern ikke sidedækslet.
- Hold sværdets spids op (Fig. 16), og drej kædespændingsringen med uret.

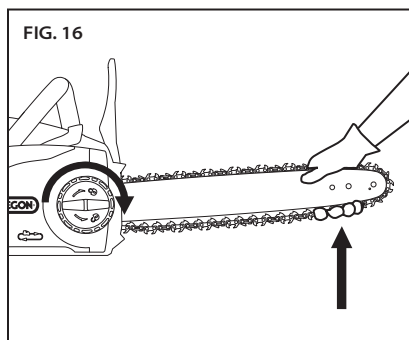

- Stram kædespændingsringen til, indtil de laveste skærere under sværdet har kontakt med sværdskinden (Fig. 17).

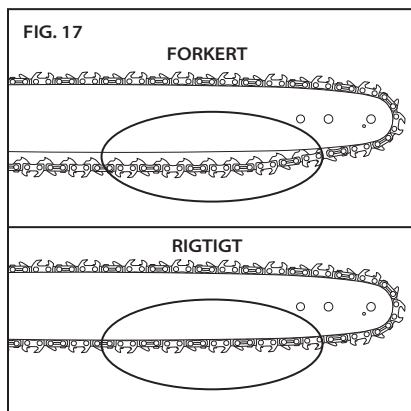

- Savkædespændingen er korrekt, når du, med nogen anstrengelse og en behandsket hånd, er i stand til at trække kæden rundt om sværdet uden problemer. Kæden skal røre ved sværdskindens underside (Fig. 18).

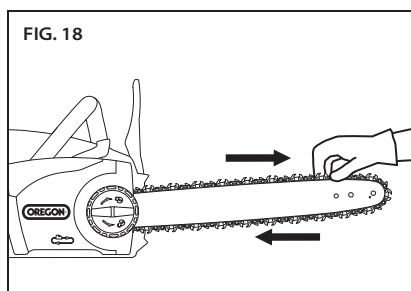

- Stram sidedækslets udløsningsknop forsvarligt.
- Efter kort tids brug skal kæden have lov til at afkøle; fjern batteriet og kontroller spændingen igen. Hold nøje øje med spændingen under den første halve times brug og periodisk i hele kædens levetid, og genjustér efter behov, når kæden og sværdet er afkølet nok til, at du kan røre ved dem. Spænd aldrig kæden, når den er varm.

Kæden vil strække sig som følge af normal brug, men utilstrækkelig olie, aggressiv brug eller manglende anbefalet vedligeholdelse kan føre til for tidlig strækning.

BETJENING AF SAVEN

BATTERIPAKKE OG OPLADER

⚠ ADVARSEL: BATTERIPAKKEN MÅ IKKE OPLADES I REGN.

BATTERIPAKKENS LED-INDIKATOR FOR OPLADNINGSNIVEAU

Lithium-ion-batteripakken er udstyret med en LED-indikator for opladningsniveau. For at teste batteripakkens opladningsniveau skal du trykke på indikatorknappen på batteripakkens forside (Fig. 19).

Intet lys: Genoplad.

Et fast grønt lys:
mindre end 25 % opladet.
Oplad batteripakken inden brug.

To faste grønne lys:
26-50 % opladet.

Tre faste grønne lys:
51-75 % opladet.

Fire faste grønne lys:
76-100 % opladet.

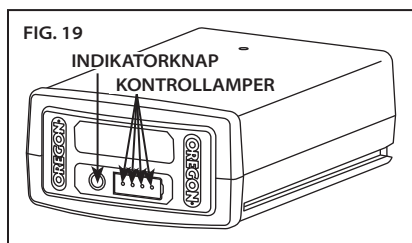

TILKOBLING AF OPLADEREN

Hvis opladeren leveres med en særskilt ledning, sæt da opladerledningen til opladeren og i en korrekt stikkontakt (Fig. 20).

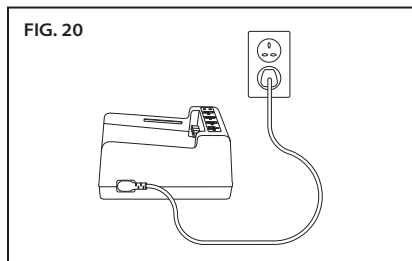

Brug kun det ledningssæt, der fulgte med opladeren. Ved første brug skal du bekræfte, at stikkets type svarer til stikkontakten.

OPLADERENS LED-INDIKATOR FOR OPLADNINGSSTATUS

Batteriopladeren er udstyret med en LED-indikator for opladningsstatus, der angiver status på opladning samt forhold, der eventuelt kan forsinke eller forhindre opladning (Fig. 21).

Bemærk: Der vil ikke kunne ses nogen lys, til batteripakken er sat i.

Blinkende orange lys: Der eksisterer en fejltilstand. Der er flere potentielle årsager. Se "Fejlfinding" i denne brugsanvisning.

Fast orange lys: Batteripakkens temperatur er højere end det acceptable interval (0 °C/32 °F til 40 °C/104 °F). Lad batteripakken nå det acceptable temperaturinterval inden opladning. Pakken kan efterlades på opladeren, mens temperaturen tilpasses. Opladning vil starte, når den korrekte temperatur er nået.

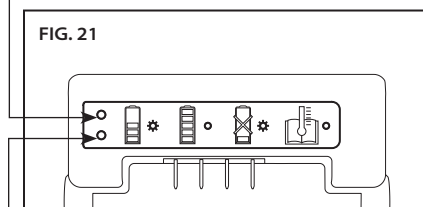

Blinkende grønt lys: Batteripakken er i gang med opladning.

Fast grønt lys: Batteripakken er klar til brug.

OPLADNING AF BATTERIPAKKEN

⚠ ADVARSEL: HVIS IKKE DE KORREKTE OPLADNINGSPROCEDURER FØLGES, KAN DET MEDFØRE EKSTREM HØJ SPÆNDING, ALT FOR MEGET STRØMGENNEMLØB, KONTROLTAB UNDER OPLADNING, UDSLIP AF FÆRLIGE KEMIKALIER, VARMEGENERERING, SPRÆNGNING ELLER BRAND. FØLG DISSE ANVISNINGER FOR OPLADNING.

Når opladerledningen er sat i opladeren og i en stikkontakt, skal rillerne i batteriet flugte med skinnerne på opladeren, og batteripakken skal skubbes oven på opladeren, til den sidder helt fast (Fig. 22).

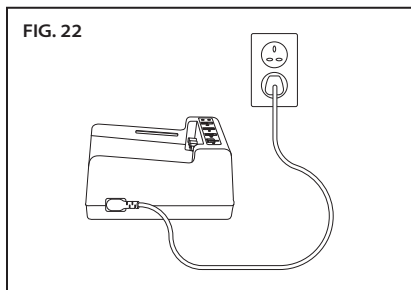

Tjek indikatoren for opladningsstatus for opladningsforhold.

ISÆTTELSE OG UDTAGELSE AF BATTERIPAKKEN

Anvend kun de OREGON®-mærkede batteripakker, der er specificeret i denne brugsanvisning.

Rillen i batteriet skal flugte med skinnerne indvendigt i batteriporten. Sæt batteripakken fast i kædesavens batteriport ved at trykke den fremad, til den klikker og fastlåses på plads (Fig. 23).

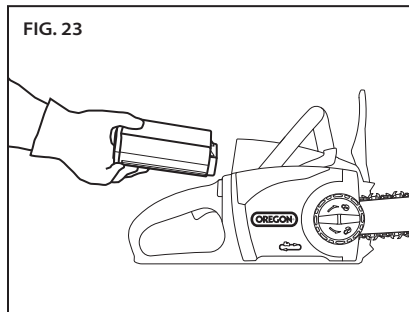

Tag batteripakken ud ved at løfte op i batteriudløseren og tage pakken ud (Fig. 24).

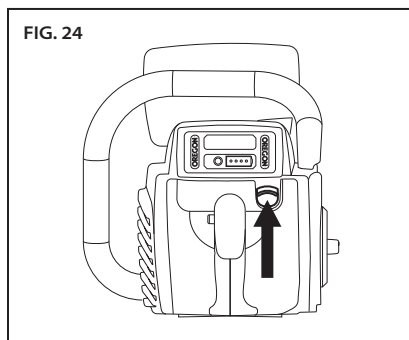

GENEREL BETJENING



⚠ FARE: UNDLAD AT STRÆKKE DIG FOR MEGET, OG STÅ IKKE PÅ EN STIGE, TABURET ELLER ANDEN FORHØJET STILLING, SOM IKKE ER GJORT HELT SIKKER. SAV ALDRIG OVER SKULDERHØJDE.

⚠ ADVARSEL: BÆR ALTID ORDENTLIGE STØVLER, LANGE BUKSER, HANDSKER, HJELM, HØREVÆRN OG ØJENBESKYTTELSE FOR AT MINIMERE RISIKOEN FOR SKADER.

DRIFTSTEMPERATUR

Denne kædesav er udviklet til at fungere inden for et temperaturinterval på 0 °C til 40 °C (32 °F til 104 °F).

GREB

Hold altid værktøjet med to hænder. Tag fat i det forreste håndtag med venstre hånd og det bageste håndtag med højre hånd (Fig. 25). Fold fingrene over det forreste håndtags top med tommelfingeren nedenunder.

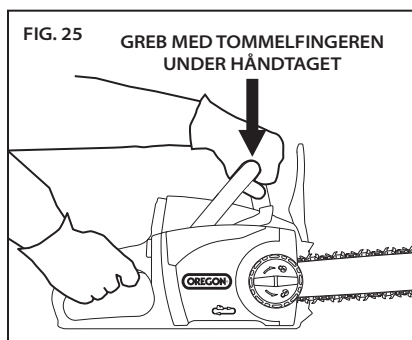

FODFÆSTE

Stå med begge ben på fast grund med vægten fordelt ligeligt (Fig. 26).

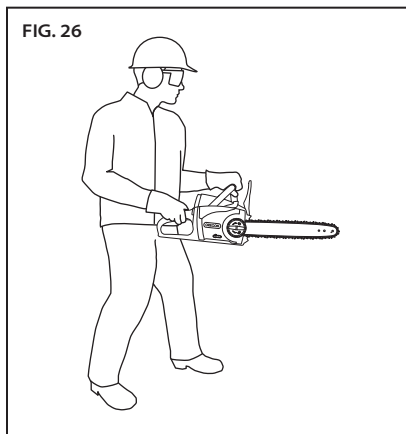

STANDSNING AF SAVEN

Slip aftrækkerkontakten for at stoppe kædesaven.

START AF KÆDESAVEN

⚠ ADVARSEL: FOR AT MINIMERE RISIKOEN FOR SKADER, FORHINDR ALDRIG LÅSEN VED AT HOLDE AFTRÆKKERSPÆRRINGEN NEDE MED TAPE, KABLER ELLER SNOR.

Sørg for at kædebremsen ikke er aktiveret.

Tag godt fat i de forreste og bageste håndtag. Tryk og hold aftrækker-spærringen nede med tommelfingeren (1). Tryk på aftrækkerkontakten (2) for at starte saven (Fig. 27). Der ingen grund til fortsat at trykke på aftrækker-spærringen. Den forbliver deaktiveret, til aftrækkeren slippes.

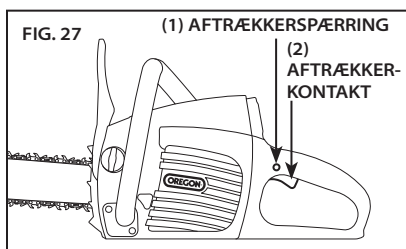

TESTNING AF KÆDEBREMSEN

Sørg for, at kædebremsen virker, inden kædesaven bruges. For at tjekke bremsehåndling:

- Sæt saven på en stabil, plan overflade.
- Start saven kortvarigt.
- Hold venstre hånd på det forreste håndtag, og rul venstre håndled for at flytte den forreste hånddækskræmning frem for manuelt at aktivere kædebremsen (Fig. 28).

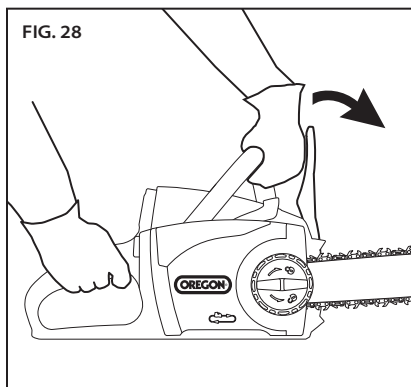

- Udløs aftrækkerkontakten.

En korrekt fungerende kædebremse stopper omgående motoren og savkæden. Hvis motoren og savkæden ikke standser øjeblikkeligt, skal du få kædebremsen tjekket på et godkendt servicecenter.

- Sæt igen forreste hånddækskræmning i betjeningsposition.

SAVNING

⚠ ADVARSEL: BÆR PASSENDE STØVLER, LANGE BUKSER, HANDSKER, HJELM, HØREVÆRN OG ØJENBESKYTTELSE FOR AT MINIMERE RISIKOEN FOR SKADER.

⚠ ADVARSEL: FOR AT MINIMERE RISIKOEN FOR SKADER, SØRG ALTID FOR FODFÆSTE, OG HOLD GODT FAT I KÆDESAVEN MED BEGGE HÆNDER, NÅR MOTOREN ER I GANG.

⚠ ADVARSEL: FOR AT MINIMERE RISIKOEN FOR SKADER SKAL DU PLANLÆGGE FREMAD OG FORBEREDE FLERE FLUGTVEJE, FØR DU GÅR I GANG MED ARBEJDET.

⚠ FORSIGTIG: ETABLER EN SIKKERHEDSZONE FOR TILSKUERE PÅ 6 M (20 FOD), INDEEN DU TAGER Udstyret I BRUG. Sikkerhedszonen for tilskuere er en 6 m (20 fod) cirkel omkring brugeren, der skal forblive fri for tilskuere, børn og kæledyr (Fig. 29).

Fældning kræver en større sikkerhedszone alt efter størrelsen af træet, se afsnittet "Fældning af træer".

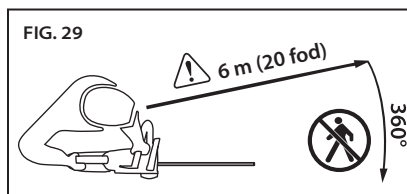

VIGTIGT: ØV DIG I AT SAVE BRÆNDE PÅ EN SAVBUK ELLER RAMME, INDTIL DU ER TRYK VED AT BRUGE SAVEN.

For bedste udførelse og for at håndtere saven sikkert, følg disse anvisninger:

- Overhold alle gældende nationale og kommunale regler og bestemmelser for at save.
- Hold hyppige pauser for at minimere risikoen for skader.
- Inden du begynder at skære, så sørg for, at savkæden er korrekt spændt, og at kæden er skarp.

Savkæder er alene fremstillet til at skære i træ. Brug ikke kædesaven til at skære i andre materialer, og forhindr at kæden kommer i kontakt med snavs, sten, søm, hæfteklammer eller ståltråd. Disse materialer er meget slidende og vil slide den beskyttende belægning på kæden på meget kort tid.

Slib eller udskift savkæden, hvis nogen af disse situationer opstår:

- Det tryk, der kræves til at foretage nedskæringer stiger mærkbart.
- Træflis fra kæden er meget fine eller støv-lignende.

Arbejd ikke med en sløv kæde, da det vil øge den indsats, der kræves for at save, forårsage takkede skæringer, øge slid på kædesaven og øge risikoen for tilbageslag. Tving aldrig en sløv kæde til at save.

- Indtag korrekt greb og fodstilling til savning foran træet med saven slukket. Tryk på aftrækerspærringen og aftrækkerkontakten. Lad kæden nå fuld hastighed, inden du begynder at save.
- Begynd savning ved at trykke sværdet let mod træet. Brug kun let tryk, og lad saven klare arbejdet.
- Bibehold en jævn hastighed gennem hele savningen, og let trykket lige før, der er savet igennem.
- Vær hele tiden opmærksom på, hvor sværdets spids er, og undgå kontakt med andre genstande.
- Hvis saven pludselig stopper, når der saves, fjernes saven fra snittet, hvorefter savningen genoptages ved brug af let pres på emnet.

BESKÆRING

⚠ FORSIGTIG: FALDENDE GRENE KAN SPRINGE OP ELLER "KASTES TILBAGE" EFTER DE RAMMER JORDEN, SÅ DET ER VIGTIGT AT HOLDE OMGIVELSERNE FRI, SÅ DER ER FLERE FLUGTRUTER. Ryd arbejdsområdet og anvend hovedbeskyttelse.

Beskæring er at fjerne døde eller tilgroede grene for at bevare plantesundhed.

- Planlæg flugtruter, før du begynder at skære, og sørg for der ikke er nogen forhindringer. Sørg altid for, at du kan komme af vejen for faldende grene.
- Sørg for at omkringstående og hjælpere er på sikker afstand fra faldende grene. Omkringstående og hjælpere bør ikke stå direkte foran eller bagved brugeren. Se Fig. 28.
- Bevar solidt fodfæste, og hold motorsaven fast med begge hænder. Undlad at strække dig for meget. Klatr aldrig op i et træ eller op af en stige for at nå høje grene.
- Fastgør alle grene, der kan udgøre en fare.
- Brug korrekt hjælpeudstyr.
- Beskær de lavere grene før de højerisiddende.
- Lad savkæden opnå fuld hastighed, før du saver.
- Anvend et let tryk på grenen.
- Skal du save lange grene (Fig. 30), skal du først save enden af (1) for at lette presset på grenen, og derefter kan du save længere inde (2).

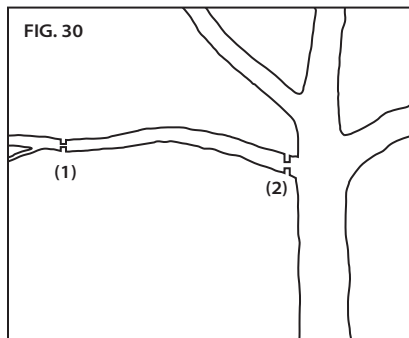

- Tykke grene (tykkere end 10 cm (4 tommer) i diameter) kan splintre eller få kæden til at sætte sig fast, når der saves i et enkelt snit ovenfra. For at undgå at kæden sætter sig fast, eller at træet splintrer, foretages først et overfladisk aflastningsnit på undersiden af grenen (1), derefter skæres grenen hele vejen igennem fra oversiden (2), så det passer med det nederste snit (fig. 31).

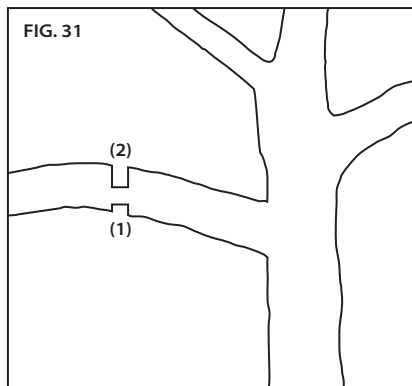

- Efter at have fjernet det meste af grenen laves der et jævnt snit nær stammen (Fig. 32).

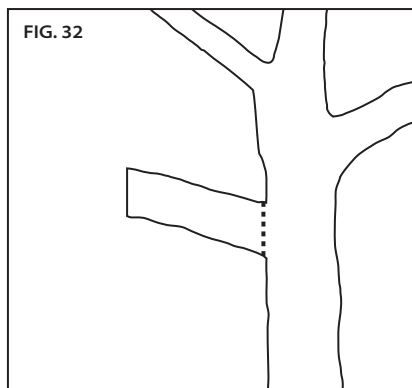

TRÆFÆLDNING

⚠ FORSIGTIG: ET TRÆ FORVENTES AT RULLE ELLER GLIDE NEDAD, NÅR DET ER FÆLDET. Planlæg og ryd en flugtrute, før du starter. "Flugtvejen" skal gå bagud og diagonalt bagved den forventede faldretning (Fig. 33).

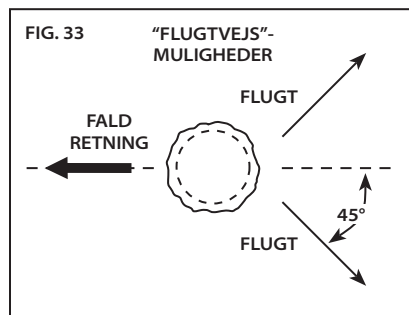

Fældning er at skære et træ ned.

- Brug træets naturlige hældning, større grenes placering og vindretningen til at bedømme den retning, træet vil falde i, inden fældearbejdet påbegyndes.
- Fjern snavs, sten, løs bark, søm, kramper og ståltråd fra træet der, hvor der skal laves fældningshak.
- Når der udføres opsavnings- og fældningsarbejde af to eller flere personer samtidigt, skal fældningsarbejdet adskilles fra opsavningsarbejdet med en afstand, der er mindst dobbelt så lang som det træ, der bliver fældet, er højt.
- Træer bør ikke fældes på en måde, der vil udsætte en person for fare, ramme en forsyningsledning eller forårsage ejendomsskade. Hvis træet har kontakt med forsyningsledninger, skal du straks forlade området og underrette elseskabet.
- Brug metalpiggene foran på saven til at støtte saven på træet. Fastsæt metalpiggene til opsavning i træet, og brug dem som omdrejningspunkt til at øge stabiliteten, når der saves i træ med en stor diameter.

HAK:

- Lav først hakket 1/3 af træets diameter, vinkelret i forhold til faldretningen. Lav det nederste horisontale underskæringshak (1). Dette vil hjælpe med at forhindre, at savkæden eller sværdet sætter sig fast, når det andet hak (2) laves (Fig. 34).

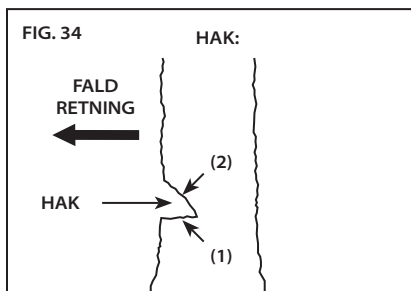

FÆLDENDE BAGSAVNING

- Lav derpå den fældende bagsavning mindst 50 mm (2 tommer) højere end det horisontale underskæringshak (Fig. 35). Hold den fældende bagsavning parallelt med det horisontale underskæringshak.

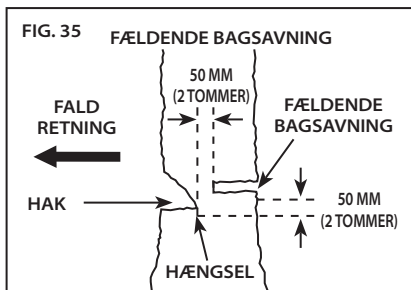

- Lav den fældende bagsavning, så der er tilstrækkeligt træ tilbage til at fungere som et hængsel. "Hængslet" forhindrer træet i at dreje og falde i den forkerte retning. Der må ikke saves gennem hængslet.
- Når savningen nærmer sig "hængslet", bør træet begynde at falde.

- Hvis der er en risiko for, at træet ikke vil falde i den ønskede retning, eller det kan rukke tilbage og binde savkæden, skal du stoppe savearbejdet, inden den fældende bagsavning er gennemført, og bruge træ-, plastik- eller aluminiumskiler til at åbne snittet op og lade træet falde i den ønskede faldretning.

- Når træet begynder at falde, skal du fjerne kædesaven fra snittet, stoppe motoren, lægge kædesaven ned, og derefter benytte den planlagte "flugtvej".

- Pas på overhængende grene, der kan falde, og vær opmærksom på dit fodfæste.

AFKVISTNING AF ET TRÆ

⚠ FORSIGTIG: SPÆNDTE GRENE KAN BLIVE "KASTET TILBAGE" OG RAMME BRUGEREN ELLER FÅ KÆDESAVEN UD AF KONTROL, HVILKET KAN RESULTERE I PERSONSKADE. Vær altid opmærksom på spændt træ, da det kan ramme brugeren eller kædesaven, når det saves.

Afkvistning er fjernelse af grene fra et fældet træ.

- Ved afkvistning skal de større nederste grene efterlades for at understøtte stammen op fra jorden.
- Fjern de små grene med én beskæring.
- Spændte grene skal saves nedefra for at undgå, at kædesaven binder (Fig. 36).

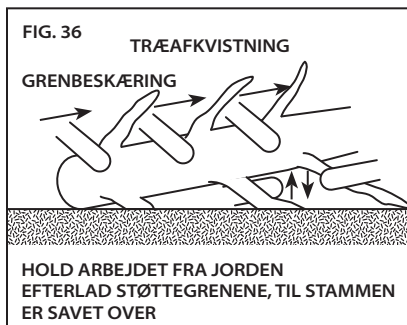

OPSAVNING AF EN STAMME

⚠ FORSIGTIG: OPSAVNING AF SPÆNDE GRENE ØGER RISIKOEN FOR TILBAGESLAG. Brug en af nedenstående metoder til at understøtte grenen, når der opsaves.

Opsavning er at save en stamme i mindre stykker. Det er vigtigt at sørge for at have fast fodfæste, og at vægten er ligeligt fordelt på begge fødder. Når det er muligt, skal stammen hæves og understøttes ved hjælp af grene, træknuder eller klodser.

- Når stammen støttes langs hele dens længde, skal der saves oppefra (oversnit) (Fig. 37).

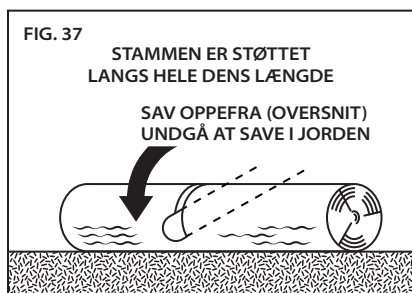

- Når grenen er understøttet i den ene ende, skær da 1/3 af diameteren fra undersiden (undersnit), og udfør derpå det afsluttende snit ved hjælp af et oversnit, der passer med det første snit (Fig. 38).

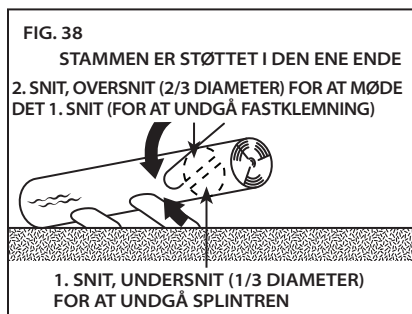

- Når grenen er understøttet i begge ender, skær da 1/3 af diameteren fra oversiden (oversnit), og udfør derpå det afsluttende snit ved hjælp af et undersnit på de resterende 2/3, der passer med det første snit (fig. 39).

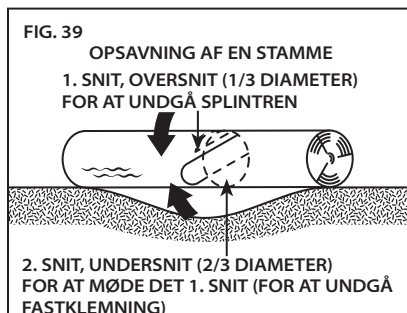

- Når opsavning foretages på en skråning, skal du altid stå på stammens opadgående side (Fig. 40).



- For at bevare komplet kontrol ved gennemsavning, skal savetrykket lettes, når der næsten er savet igennem træet uden at slække grebet om kædesavens håndtag.
- Lad ikke kæden komme i kontakt med jorden.
- Efter gennemsavning skal du vente på at kæden stopper, inden du flytter kædesaven.
- Stop altid motoren, inden du bevæger dig fra træ til træ.

SLIBNING MED POWERSHARP®

⚠ ADVARSEL: POWERSHARP® BØR IKKE BRUGES, HVIS DER ER UBESKYTTEDE, EKSTREMT BRANDFARLIGE MATERIALER SOM F.EKS. BENZIN OG ACETYLEN TIL STEDE.

⚠ FORSIGTIG: SLIBNING MED POWERSHARP®-SYSTEMET FREMBRINGER LAVENERGI-GNISTER.

⚠ FORSIGTIG: DET INTEGREREDE POWERSHARP® SLIBESYSTEM ER KUN TIL BRUG MED POWERSHARP®-KÆDEN. FØRSØG ALDRIG PÅ AT SLIBE EN ANDEN KÆDE MED DET INTEGREREDE SLIBESYSTEM. KÆDEN OG SLIBESYSTEMET KAN BLIVE BESKADIGET.

INTRODUKTION TIL POWERSHARP®

Denne kædesav er udstyret med det integrerede PowerSharp® slibesystem, en hurtig og nem måde til at slibe kæden på saven. Det er på tide at slibe savkæden, når savearbejdet tager længere tid, eller når træsplinterne bliver mindre eller endda til savsmuld.

SLIBNING AF KÆDE

VIGTIGT: POWERSHARP®-KÆDEN BRUGER UNIKKE TOPSLIBENDE SKÆRERE OG KAN KUN SLIBES MED ET ÆGTE POWERSHARP® SLIBESYSTEM.

- Mens saven kører ved fuld hastighed, skal PowerSharp®-håndtaget løftes en anelse i 3-5 sekunder (Fig. 41). Gnister vil kunne ses, når skærerne er i kontakt med slibestenen.

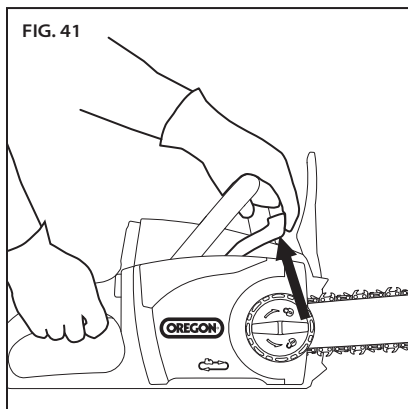

- Foretag en testsavning for at fastslå, om kæden er blevet slebet tilstrækkeligt. Hvis ikke, skal slibeproceduren gentages, til kæden er skarp nok.

VIGTIGT: DER MÅ IKKE BRUGES FOR MEGET KRAFT UNDER SLIBNING. FOR MEGET KRAFT KAN REDUCERE SLIBESTENENS YDEEVNE.

VIGTIGT: DET ER NORMALT AT SE EN LILLE SMULE GNISTER OG RØG UNDER SLIBNING, DA SKÆRERNE ER I KONTAKT MED STENEN, OG GNIDNINGSMODSTAND OPVARMER KÆDEN.

HVORNÅR SKAL SLIBESTENEN UDSKIFTES

Slibestenen er udviklet, så den slides med samme hastighed som kæden. Udskift altid stenen, når kæden udskiftes, selv hvis den ikke forekommer at være nedslidt. Se "Udskiftning af slidt savkæde og slibesten" i denne brugsanvisning.

VEDLIGEHOLDELSE OG RENGØRING



⚠ ADVARSEL: HVIS BESKADIGEDE ELLER SLIDTE DELE IKKE IDENTIFICERES OG UDSKIFTES, KAN DET MEDFØRE ALVORLIG PERSONSKADE. EFTERSE KÆDESAVEN JÆVNLIGT. REGELMÆSSIGT EFTERSYN ER FØRSTE SKRIDT TIL KORREKT VEDLIGEHOLDELSE. FØLG RETNINGSLINJERNE NEDENFOR FOR AT MAKSIMERE SIKKERHED OG TILFREDSHED. FÅ OMGÅENDE ALLE BESKADIGEDE ELLER MEGET SLIDTE DELE UDSKIFTET.

⚠ ADVARSEL: ET BATTERIDREVT VÆRKTØJ MED BATTERIPAKKEN ISAT ER ALTID TÆNDT OG KAN STARTE UFORSÆTLIGT. TAG BATTERIPAKKEN UD AF KÆDESAVEN FORUD FOR EFTERSYN, RENGØRING ELLER VEDLIGEHOLDELSE.

⚠ FORSIGTIG: NÅR DU RENGØR KÆDESAVEN, MÅ DEN IKKE NEDSÆNKES I VAND ELLER ANDRE VÆSKER.

EFTERSYN

Før enhver brug, og hvis kædesaven har været tabt, skal du efterse følgende dele:

- Håndtag: Det forreste og bageste håndtag må ikke have revner eller andre skader. De skal være rene og tørre.
- Forreste håndafskærmning: Håndafskærmningen skal være fri for skader og skal frit kunne bevæges frem og tilbage. Når den bevæges, skal håndafskærmningen aktivere kædebremsen.
- Sværd: Sværdet skal være lige og fri for hak, revner og overdreven slitage.
- Savkæde: Kæden skal være korrekt spændt og skarp, og alle komponenter skal være fri for revner, hak eller overdreven slitage. Se "Spænding

af kædesaven" og "Slibning med PowerSharp®".

- Sidedæksel: Sidedækslet skal være fri for revner og anden skade. Det skal sidde tæt om savens hoveddel uden nogen skævheder. Sørg for, at kædekrogen er fri for revner.
- Batteripakke: Batteripakken skal være ren, tør og ikke vise tegn på gennemhulning, stød eller anden skade. Kontakterne skal være rene, tørre og fri for snavs.
- Batteriport: Batteriporten og kontakterne skal være rene, tørre og fri for snavs.
- Kædebremse: Test kædebremsen for at sikre, at den fungerer korrekt. Se "Test kædebremsen" under "Generel betjening".
- Olieniveau: Sørg for at oliebeholderen er fuld før brug. Se "Påfyldning af sværd- og kædeoliebeholder".
- Automatisk smøreenhed: Når kædesaven kører uden sværdet eller savkæden monteret, skal en lille smule olie sive ud af hullet i sværdunderlaget. Se "Gør smørelse driftklar".
- Motordæksel: Tjek for revner i dækslet og snavs i luftindsugningsåbningerne.

Efterse disse dele jævnligt:

- Drevspidshjul: Se efter dybe riller, knækkede tænder eller grater.
- Kædespændingsmekanisme: Efterse mekanismen for revner, splinter, løse skruer, vrid eller andre skader.
- Sværdmonteringsområdet under sidedæksel: Sørg for, at stiften til sværdmontering ikke er bøjet, har overskruede eller krydsede gevind, og at sværdunderlaget og justeringsflangen er fri for snavs og intakte.
- Oplader: Opladeren skal være ren, tør og fri for gennemhulning eller anden skade. Batteribakken og -kontakterne skal være fri for snavs.

SPÆNDING AF SAVKÆDE

VIGTIGT: SPÆND KÆDEN, NÅR DEN ER KOLD. EN VARM KÆDE KAN TRÆKKE SIG SAMMEN OG SKADE SVÆRDET ELLER KÆDEN I TAKT MED, AT DEN KØLER NED.

Hvis kæden ikke rører undersiden af sværdet, når kædesaven er slukket og kold, bør den spændes.

Spænd kæden som beskrevet i "Spænding af savkæden" i afsnittet "Udpakning og Samling" i denne brugsanvisning.

UDSKIFTNING AF SLIDT SAVKÆDE OG SLIBESTEN

⚠ FORSIGTIG: UDSKIFT POWERSHARP®-SAVKÆDEN OG SLIBESTENEN PÅ SAMME TID. HVIS IKKE DETTE GØRES, KAN DET MEDFØRE REDUCERET YDEEVNE ELLER BESKADIGELSE AF KÆDEN OG/ ELLER SLIBESTENEN.

⚠ FORSIGTIG: DET INTEGREREDE POWERSHARP® SLIBESYSTEM ER KUN TIL BRUG MED POWERSHARP®-KÆDEN. FJERN SLIBESTENEN, NÅR DER BRUGES EN ANDEN SAVKÆDE END POWERSHARP®. HVIS IKKE DETTE GØRES, KAN DET MEDFØRE BESKADIGELSE AF SAVKÆDEN, SLIBESYSTEMET OG/ELLER KÆDESAVEN.

Når savkæden bliver revnet eller har brækkede tænder, strækkes til punktet, hvor den ikke kan holdes på rette spænding eller simpelthen ikke kan slibes, skal den udskiftes.

Vær iført handsker.

- Fjern batteriet.
- Løsn sidedækslets udløsningsknop en anelse, men fjern ikke sidedækslet.
- Løsn kædespændingsringen (drej den mod uret) lige så meget den kan.
- Løsn sidedækslets udløsningsknop, og fjern sidedækslet.
- Fjern savkæden.
- Fjern de to skruer, der holder slibestenen fast (Fig. 42).

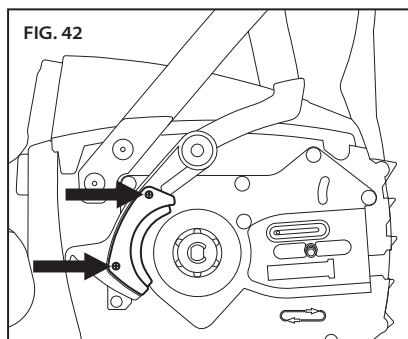

- Tag stenen ud.
- Sørg for, at PowerSharp®-håndtaget og det omgivende område er fri for snavs.
- Placer den nye sten på håndtaget, og erstat skruerne.
- Udskift sværdet og savkæden. Se afsnittet "Samling af sværd og savkæde" i denne brugsanvisning.
- Spænd kæden som beskrevet i "Spænding af savkæden" i afsnittet "Udpakning og Samling" i denne brugsanvisning.

VIGTIGT: SAVKÆDEN SKAL VÆRE SPÆNDT KORREKT INDEN BRUG. SE "SPÆNDING AF SAVKÆDEN" I AFSNITTET "UDPAKNING OG SAMLING" I DENNE BRUGSANVISNING.

VEDLIGEHODELSE AF SVÆRDET

⚠ ADVARSEL: KANTERNE PÅ ET SLIDT SVÆRD, ISÆR RILLENS KANTER, HVOR KÆDEN RØR VED SVÆRDET, KAN VÆRE MEGET SKARPE. BRUG HENSIGTSMÆSSIG HÅNDBESKYTTELSE.

⚠ FORSIGTIG: SVÆRDET KAN VÆRE VARMT EFTER SAVNING. VÆR IFØRT HANDSKER FOR AT UNDGÅ FORBRÆNDINGER.

Vend ind imellem sværdet om for at udligne slitage af sværdet og maksimere dets levetid.

Vær iført handsker.

- Fjern batteriet.
- Løsn sidedækslets udløsningsknop en anelse, men fjern ikke sidedækslet.
- Løsn kædespændingsringen (drej den mod uret) lige så meget den kan.
- Løsn sidedækslets udløsningsknop, og fjern sidedækslet.
- Fjern sværdet og kæden, og tjek for skader og slitage.
- Fjern skruen fra bagsiden af kædespændingsmekanismen, og fjern kædespændingsmekanismen fra sværdet (Fig. 43).

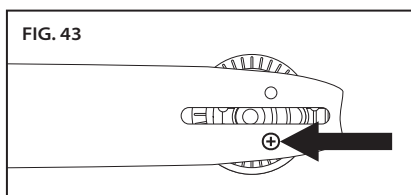

- Vend sværdet (Fig 44).

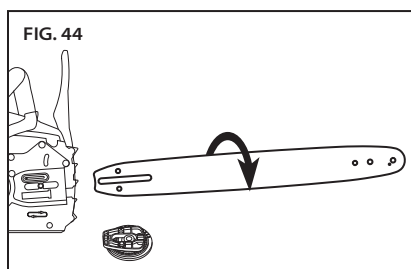

- Udskift sværdet og savkæden. Se afsnittet "Samling af sværd og savkæde" i denne brugsanvisning.
- Spænd kæden som beskrevet i "Spænding af savkæden" i afsnittet "Udpakning og Samling" i denne brugsanvisning.

UDSKIFTNING AF SLIDT SVÆRD

⚠ ADVARSEL: KANTERNE PÅ ET SLIDT SVÆRD, ISÆR RILLENS KANTER, HVOR KÆDEN RØR VED SVÆRDET, KAN VÆRE MEGET SKARPE. BRUG HENSIGTSMÆSSIG HÅNDBESKYTTELSE.

Når sværdet bliver revnet eller har overdreven slid omkring kanterne især i rillen, hvor savkæden rører sværdet, skal det udskiftes. Ligeledes, hvis spidshjulet er slidt, mangler tænder eller kører ujævnt, skal sværdet udskiftes.

Vær iført handsker.

- Fjern batteriet.
- Løsn sidedækslets udløsningsknop en anelse, men fjern ikke sidedækslet.
- Løsn kædespændingsringen (drej den mod uret) lige så meget den kan.
- Løsn sidedækslets udløsningsknop, og fjern sidedækslet.
- Fjern sværdet og kæden.
- Fjern skruen fra bagsiden af kædespændingsmekanismen, og fjern kædespændingsmekanismen fra sværdet som beskrevet i "Vedligeholdelse af sværdet".
- Sæt kædespændingsmekanismen på det nye sværd, og erstat skruerne.
- Udskift sværdet og savkæden. Se afsnittet "Samling af sværd og savkæde" i denne brugsanvisning.
- Spænd kæden som beskrevet i "Spænding af savkæden" i afsnittet "Udpakning og Samling" i denne brugsanvisning.

UDSKIFTNING AF SLIDT KÆDESPÆNDINGSMEKANISME

Udskift kædespændingsmekanismen, hvis den ikke kan holde sværdet og kæden på den rette spænding, eller hvis den på anden vis er skadet.

Vær iført handsker.

- Fjern batteriet.
- Løsn sidedækslets udløsningsknop en anelse, men fjern ikke sidedækslet.
- Løsn kædespændingsringen (drej den mod uret) lige så meget den kan.
- Løsn sidedækslets udløsningsknop, og fjern sidedækslet.
- Fjern sværdet og kæden.
- Fjern skruen fra bagsiden af kædespændingsmekanismen, og fjern kædespændingsmekanismen fra sværdet.
- Placer den nye kædespændingsmekanisme på den side af sværdet, der vender ud mod dig, og udskift skruerne.
- Udskift sværdet og savkæden. Se afsnittet "Samling af sværd og savkæde" i denne brugsanvisning.
- Spænd kæden som beskrevet i "Spænding af savkæden" i afsnittet "Udpakning og Samling" i denne brugsanvisning.

UDSKIFTNING AF DREVSPIDSHJUL

Udskift drevspidshjulet ved hver anden udskiftning af savkæde, eller hvis spidshjulet er beskadiget.

Bær handsker og øjenbeskyttelse.

- Fjern batteriet.
- Løsn sidedækslets udløsningsknop en anelse, men fjern ikke sidedækslet.
- Løsn kædespændingsringen (drej den mod uret) lige så meget den kan.
- Løsn sidedækslets udløsningsknop, og fjern sidedækslet.
- Fjern sværdet og kæden.
- Brug en lille flad skruetrækker til at lirke e-klemmen og fjerne den, fjern derefter paksken og drevspidshjulet (Fig. 45).

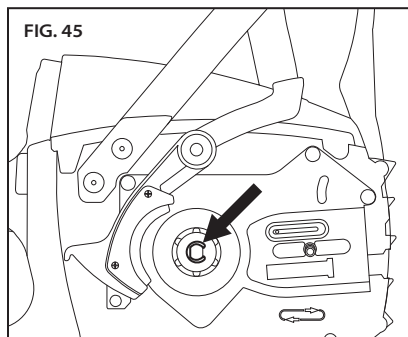

- Monter det nye drevspidshjul og paksken, og monter den nye e-klemme (Fig. 46).

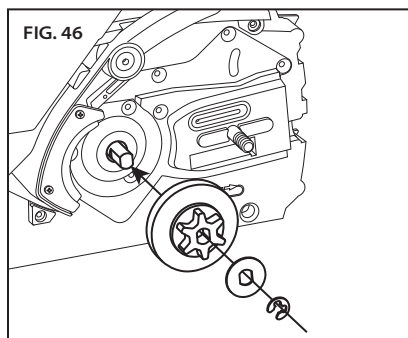

- Udskift sværdet og savkæden. Se afsnittet "Samling af sværd og savkæde" i denne brugsanvisning.
- Spænd kæden som beskrevet i "Spænding af savkæden" i afsnittet "Udpakning og Samling" i denne brugsanvisning.

RENGØRING

⚠ ADVARSEL: TAG BATTERIPAKKEN UD I DEN RENGØRING FOR AT BEGRÆNSE RISIKOEN FOR PERSONSKADE.

⚠ FORSIGTIG: NÅR DU RENGØR KÆDESAVENS MOTOR, MÅ DEN IKKE NEDSÆNKES I VAND ELLER ANDRE VÆSKER.

Bær handsker og øjenbeskyttelse.

- Fjern batteriet.
- Fjern træfliger og andet snavs fra batteriporten. Sørg for, at kontakterne er rene og tørre.
- Efter brug skal snavs fjernes fra savkæden og sværdet. Tør motoren med en ren klud, der er fugtet med en mild sæbevandsopløsning. Brug aldrig barske rengørings- eller opløsningsmidler.
- Fjern altid træsplinter, savstøv og snavs fra sværdrillen, når du udskifter savkæden.
- Sørg for, at kædespændingsmekanismen er fri for træsplinter og andet snavs.

BATTERIPAKKE

VIGTIGT: BATTERIPAKKEN INDEHOLDER INGEN DELE, DER SKAL SERVICERES AF BRUGEREN. MÅ IKKE SKILLES AD.

Lithium-ion-batterier har en begrænset driftstid. Hvis længden af skæretid pr. opladning falder bemærkelsesværdigt, er batteripakkens produktlevetid udløbet, og den bør udskiftes.

- Sørg for, at batteripakken, inklusive kontakterne, er ren, tør og ikke viser tegn på gennemhulning, stød eller anden skade. Defekte batterier kan forårsage brand eller afgive farlige kemikalier.
- Rengør beskidte kontakter med en tør, blød klud. Skidt eller olie kan medføre en dårlig elektrisk forbindelse, hvilket fører til tab af strøm.

OPLADER

- Tag opladeren ud af stikkontakten.
- Rengør beskidte kontakter med en tør, blød klud.

YDERLIGERE VEDLIGEHODELSES- INFORMATION

Konsulter OREGON® brugsanvisning for Vedligeholdelse og Sikkerhed på <http://oregonproducts.com/maintenance/manual.htm> for yderligere oplysninger om vedligeholdelse af savkæden, sværdet og drevspidshjulet.

FEJLFINDING

Brug denne tabel for at se mulige løsninger på problemer med kædesaven. Hvis disse forslag ikke løser problemet, henvises der til "Garanti og service".

SYMPTOM	MULIG ÅRSAG	ANBEFALEDE HANDLINGER
Motoren kører ikke eller kører sporadisk	Kædebremseren er aktiveret	Inden du starter, skal du sørge for, at håndafskærmningen er i den bageste stilling (kædebremseren er deaktiveret). Se "Start af saven" i denne brugsanvisning for håndafskærmningens korrekte stilling.
	Batteriet er afladet	Genoplad det. Se "Opladning af batteripakken" i denne brugsanvisning.
	Der er ikke trykket på aftrækspærringen	Aftrækspærringen skal være trykket ned. Se "Start af saven" i denne brugsanvisning.
	Batteripakken er ikke sat helt i	Fjern snavs fra batteripakken og -terminalerne med en ren, tør klud eller ikke-ledende børste.
	Snavs i sidedækslet	Tag batteripakken ud, tag derefter sidedækslet af og fjern snavset.
	Batteripakken er kold	Lad batteripakken varme op til den minimale driftstemperatur på 0 °C (32 °F).
Motoren kører, men kæden roterer ikke	Kæden tilkobler ikke drevspidshjulet	Sæt kæden tilbage på plads, mens der sørges for, at drevleddene på kæden er helt anbragt på spidshjulet. Se "Vedligeholdelse og rengøring" i denne brugsanvisning for monteringsanvisninger.
	Sværdets spidshjul vil ikke dreje rundt	Udskift sværdet. Se "Udskiftning af slidt savkæde" i denne brugsanvisning.
Kædebremseren aktiveres ikke	Snavs forhindrer håndafskærmningens fulde bevægelse	Fjern snavs fra den udvendige kædebremsemekanisme.
	Eventuel kædebremsesvigt	Kontakt omgående et godkendt servicecenter. ⚠ ADVARSEL: BETJENING AF EN KÆDESAV UDEN EN FUNGERENDE KÆDEBREMSE KAN MEDFØRE ALVORLIG PERSONSKADE.
Kædesaven saver ikke korrekt	Utilstrækkelig kædespænding	Se "Spænding af savkæden" i denne brugsanvisning.
	Sløv kæde	Se "Slibning med PowerSharp®" i denne brugsanvisning.
	Kæden er monteret bagvendt	Se "Samling af sværd og savkæde" i denne brugsanvisning.
	Slidt kæde	Udskift både kæden og stenen. De er udviklet, så de slides med samme hastighed.
	Tør eller overdrevent udstrakt kæde	Tjek olieniveauet. Påfyld olie i oliekammeret efter behov. Se "Påfyldning af sværd- og kædeolie" i denne brugsanvisning. Tjek for et tilstoppet oliesystem. En lille smule olie skal leveres til sværdet.
	Kæden sidder ikke i sværdillen	Se "Samling af sværd og savkæde" i denne brugsanvisning.

SYMPTOM	MULIG ÅRSAG	ANBEFALEDE HANDLINGER
En konstant alarm bipper, når aftrækkeren holdes nede	Tung anvendelse har overophedet motoren	Lad saven køle ned, og genoptag derpå savning.
	Kædebremseren er aktiveret	Inden du starter, skal du sørge for, at håndafskærmningen er i den bageste stilling (kædebremseren er deaktiveret). Se "Start af saven" i denne brugsanvisning for håndafskærmningens korrekte stilling.
Batteripakken oplader ikke	Batteripakkens beskyttelse mod for høj/for lav temperatur er aktiveret	Dette kan forekomme, når saven kører konstant eller er udsat for høje omgivelsestemperaturer. Lad batteripakken nå det acceptable temperaturinterval inden opladning. Se "Batteripakke og oplader" i denne brugsanvisning.
	Beskidte eller beskadigede kontakter på batteripakken eller opladeren	Efterse kontakterne på både batteripakken og opladeren. Rengør, om nødvendigt, i henhold til anvisningerne i denne brugsanvisning. Sæt batteripakken tilbage i opladeren og sørg for, at den er sat helt i.
	Batteripakken er slidt op	Alle batterier har en begrænset levetid. Hvis batteripakken er mere end to år gammel eller er blevet hyppigt opladet, kan det være på tide at udskifte den. Udskift kun med en batteripakke, der er specificeret til denne kædesav.
	Opladerfejl	Få funktionen tjekket af et godkendt servicecenter.
Lav skæretid pr. batterioplading	Sløv kæde	Se "Slibning med PowerSharp™" i denne brugsanvisning.
	Slidt kæde	Udskift kæden. Se "Udskiftning af slidt savkæde og slibesten" i denne brugsanvisning.
	Tør kæde	Tjek olieniveauet. Påfyld olie i oliekammeret efter behov. Se "Påfyldning af sværd- og kædeolie" i denne brugsanvisning.
	Overspændt kæde	Se "Spænding af savkæden" i denne brugsanvisning.
	Forkert skæreteknik	Følg instruktionerne i "Savning" i denne brugsanvisning.
	Snavs i sidedækslet	Tag batteripakken ud, tag derefter sidedækslet af og fjern snavset.
	Batteripakken er ikke helt opladet	Genoplad det. Se "Batteripakke og oplader" i denne brugsanvisning.
Blinkende orange lys på indikatoren for opladningsstatus	Opladerkortslutning, opladeroverstrøm, overspændingsgrænse, åbent kredsløb på batteripakken eller timeout-fejl ved opladning/præ-opladning	<ol style="list-style-type: none"> Sørg for, at opladerledningen er sat i både opladeren og stikkontakten. Sørg for, at opladeren får den korrekte spænding. Prøv at oplade en anden batteripakke, der er designet til denne oplader. <p>Hvis det ikke afhjælper problemet, skal funktionen tjekkes af et godkendt servicecenter.</p>

SPECIFIKATIONER OG KOMPONENTER

⚠ ADVARSEL: BRUG AF ANDRE RESERVEDELE END DEM, SOM ER NÆVNT I DENNE MANUAL, ØGER RISIKOEN FOR SKADER. BRUG ALDRIG ANDET SAVEUDSTYR END DET, SOM ER NÆVNT I DENNE BRUGSANVISNING.

RESERVEDELE		DELNUMMER	
SVÆRD	35 cm (14 tommer)	140SDEA041	
	40 cm (16 tommer)	160SDEA041	
SAVKÆDE OG STEN, POWERSHARP®	35 cm (14 tommer) 52 DREVLED	560507	
	40 cm (16 tommer) 56 DREVLED	560510	
ALTERNATIV SAVKÆDE	35 cm (14 tommer) 52 DREVLED	OREGON® S52	
	40 cm (16 tommer) 56 DREVLED	OREGON® S56	
BATTERIPAKKE, MODEL B600E		562391	
BATTERIPAKKE, MODEL B400E		548206	
OPLADER MED LEDNING, MODEL C600		EU - 554933 UK - 554872 AU/NZ - 560663	
LYNOPLADER MED LEDNING, MODEL C750		EU - 558697 UK - 558698 AU/NZ - 558699	
OPLADER, MODEL C600			
INPUT	100-240 V~ 50-60 Hz 60 W		
INPUT (KUN USA OG CANADA)	120 V~ 60 Hz 60 W		
OUTPUT	41,5 V=== 1,25 A		
LEDNING	USA/CANADA DELNR.: 546636 EU DELNR.: 547383 STORBRITANNIEN DELNR.: 547384 AUSTRALIEN/NEW ZEALAND DELNR.: 560663		
BATTERIPAKKE			
TYPE	LITHIUM-ION		
DRIFTSTEMPERATURER	0 °C til 40 °C (32 °F til 104 °F)		
MODEL	KAPACITET, NOMINEL	SPÆNDING, NOMINEL	C600 OPLADNINGSTID (CA.)
B600E	4,00 amperetimer / 144 Watt-timer	+36 VDC	210 MINUTTER
B400E	2,4 Ah / 89 Wh	+37 V DC	120 MINUTTER
B500S	1,25 Ah / 47 Wh	+37 V DC	60 MINUTTER
KÆDESAV			
OLIEKAPACITET	120 ml (4,1 oz)		
SVÆRD- OG KÆDEOLIE	OREGON®-MÆRKET		
TØRVÆGT MED B400E	5,9 kg (12,9 lb)		
TØRVÆGT UDEN BATTERI, SVÆRD OG KÆDE	3,8 kg (8,3 lb)		
LYDTRYKSNIVEAU	100 dB (K = 2,5 dB)		
VIBRATION	0,794 m/s ² (FORRESTE HÅNDTAG) 1,891 m/s ² (BAGESTE HÅNDTAG)		
SVÆRDETS MAKS. LÆNGDE	40 cm (16 tommer)		
KÆDENS TANDAFSTAND	3/8 tommer LAV PROFIL - 91		
KÆDEMÅLER	1,3 mm (0,050 tomme)		
SPIDSHJULETS TÆNDER	6		
KÆDEHASTIGHED UDEN BELASTNING	14,2 m/s (46,6 ft/s)		

GARANTI OG SERVICE

GARANTI

Blount, Inc. garanterer alt/alle registrerede OREGON® trådløst værktøj og opladere i en periode på tre (3) år og alle registrerede OREGON® trådløse batteripakker i to (2) år fra den originale købsdato. Alt/alle registrerede OREGON® trådløst værktøj, batteripakker og opladere er garanteret i en periode på to (2) år, hvis det/de bruges til erhvervsformål. Denne begrænsede garanti gælder for produkter, der er fremstillet af OREGON® Cordless Tool System. I denne garantiperiode vil Blount ombytte eller, ud fra deres valg, reparere alle produkter eller dele, som efter Blounts undersøgelse identificeres som værende defekte i materiale og/eller håndværk uden beregning og udelukkende for den originale køber. Køberen skal være ansvarlig for alle forsendelsesomkostninger og eventuelle omkostninger for aftagelse af en del, der er indsendt til ombytning under denne garanti.

Du kan registrere dit produkt ved at gå til afsnittet "Support" på OregonCordless.com.

SERVICE- OG SUPPORTOPLYSNINGER

Besøg os på internettet på **OregonCordless.com** for oplysninger om servicecentre, eller kontakt vores kundeserviceafdeling for hjælp, yderligere teknisk rådgivning, reparation eller reservedele eller for at registrere produktet. Se "Kundeservice efter land" for landespecifikke telefonnumre.

Af sikkerhedsmæssige grunde må der kun bruges ægte fabriksreservedele til kædesaven. Vores servicecenter har uddannede medarbejdere, som på effektiv vis kan yde support og hjælp med justering, reparation eller udskiftning af alle OREGON® Cordless Tool System-produkter.

EU - KONFORMITETSERKLÆRING

Blount International Inc.

4909 SE International Way, Portland, Oregon, USA

Baseret på EU-typeafprøvning udført af TÜV Rheinland
LGA Products GmbH (NB 0197);**ERKLÆRER, AT FØLGENDE PRODUKT(ER):**

Maskintype:	Trådløs kædesav
Mærke:	OREGON®
Model:	CS300

OPFYLDER ELLER OVERSTIGER KRAVENE I FØLGENDE EU-DIREKTIVER OG/ELLER STANDARDER:

Maskindirektiv 2006/42/EF

Støjdirektiv:	2000/14/EF (Bilag V) Målt Lpa = 86 dB Beregnet Lwa = 97 dB Usikkerhed Lwa = 2,5 dB Garanteret Lwa = 100 dB
---------------	------------------------------------------------------------------------------------------------------------------------

EMC: Bærbart elektrisk værktøj	2004/108/EF
--------------------------------	-------------

RoHS Direktiv	2002/95/EF
---------------	------------

PAH's Direktiv	2005/69/EF
----------------	------------

REACH Direktiv	1907/2006
----------------	-----------

WEEE Direktiv	2006/96/EF
---------------	------------

Sikkerhedsstandard(er)	IEC/EN 60745-1, -2-13
------------------------	-----------------------

EU-typeafprøvningsattests nummer:	12KFW1310-02
-----------------------------------	--------------

Firmaets kontaktperson:

Kevin Cyrus
Produktsikkerhed og Compliance manager
Blount International Inc.
Telefon: 001 503 653 4403
Fax: 001 503 653 4393

Sted: Portland, Oregon, USA
Dato: 13. august 2014

Europæisk kontakt for tekniske filer:

Marnix Kuypers
Blount, Europe S.A.
Rue Emile Francqui, 5
1435 Mont-Saint-Guilbert
Belgien



ΠΙΝΑΚΑΣ ΠΕΡΙΕΧΟΜΕΝΩΝ

ΣΥΜΒΟΛΑ ΚΑΙ ΕΤΙΚΕΤΕΣ	273
ΟΝΟΜΑΤΑ ΚΑΙ ΟΡΟΙ ΑΛΥΣΟΠΡΙΟΝΟΥ	274
ΑΝΑΓΝΩΡΙΣΤΙΚΟ ΠΡΟΙΟΝΤΟΣ	275
ΚΑΝΟΝΕΣ ΑΣΦΑΛΕΙΑΣ	276
ΓΕΝΙΚΕΣ ΠΡΟΕΙΔΟΠΟΙΗΣΕΙΣ ΑΣΦΑΛΕΙΑΣ ΗΛΕΚΤΡΙΚΩΝ ΕΡΓΑΛΕΙΩΝ	276
ΑΣΦΑΛΕΙΑ ΠΕΡΙΟΧΗΣ ΕΡΓΑΣΙΑΣ	276
ΗΛΕΚΤΡΙΚΗ ΑΣΦΑΛΕΙΑ	276
ΠΡΟΣΩΠΙΚΗ ΑΣΦΑΛΕΙΑ	277
ΧΡΗΣΗ ΚΑΙ ΦΡΟΝΤΙΔΑ ΤΟΥ ΗΛΕΚΤΡΙΚΟΥ ΕΡΓΑΛΕΙΟΥ	277
ΧΡΗΣΗ ΚΑΙ ΦΡΟΝΤΙΔΑ ΕΡΓΑΛΕΙΩΝ ΜΠΑΤΑΡΙΑΣ	278
ΣΕΡΒΙΣ	278
ΠΡΟΕΙΔΟΠΟΙΗΣΕΙΣ ΑΣΦΑΛΕΙΑΣ ΑΛΥΣΟΠΡΙΟΝΟΥ	278
ΑΠΟΘΗΚΕΥΣΗ, ΜΕΤΑΦΟΡΑ ΚΑΙ ΑΠΟΡΡΙΨΗ	282
ΑΣΦΑΛΕΙΑ ΜΠΑΤΑΡΙΑΣ	283
ΑΣΦΑΛΕΙΑ ΦΟΡΤΙΣΤΗ	284
ΑΠΟΣΥΣΚΕΥΑΣΙΑ ΚΑΙ ΣΥΝΑΡΜΟΛΟΓΗΣΗ	285
ΕΛΕΓΧΟΣ ΘΕΣΗΣ ΜΠΡΟΣΤΙΝΟΥ ΠΡΟΣΤΑΤΕΥΤΙΚΟΥ ΧΕΡΙΩΝ	285
ΠΛΗΡΩΣΗ ΔΟΧΕΙΟΥ ΛΑΔΙΟΥ ΛΑΜΑΣ ΚΑΙ ΑΛΥΣΙΔΑΣ	286
ΣΥΝΑΡΜΟΛΟΓΗΣΗ ΤΗΣ ΡΑΒΔΟΥ ΟΔΗΓΗΣΗΣ ΚΑΙ ΤΗΣ ΑΛΥΣΙΔΑΣ	287
ΤΕΝΤΩΜΑ ΟΔΟΝΤΩΤΗΣ ΑΛΥΣΙΔΑΣ	288
ΛΕΙΤΟΥΡΓΙΑ ΤΟΥ ΠΡΙΟΝΙΟΥ	290
ΜΠΑΤΑΡΙΑ ΚΑΙ ΦΟΡΤΙΣΤΗΣ	290
ΓΕΝΙΚΗ ΛΕΙΤΟΥΡΓΙΑ	292
ΚΟΠΗ	293
ΑΚΟΝΙΣΜΑ ΜΕ POWERSHARP®	298
ΣΥΝΤΗΡΗΣΗ ΚΑΙ ΚΑΘΑΡΙΣΜΟΣ	299
ΕΠΙΘΕΩΡΗΣΗ	299
ΤΕΝΤΩΜΑ ΟΔΟΝΤΩΤΗΣ ΑΛΥΣΙΔΑΣ	300
ΑΝΤΙΚΑΤΑΣΤΑΣΗ ΦΘΑΡΜΕΝΗΣ ΑΛΥΣΙΔΑΣ ΠΡΙΟΝΙΟΥ ΚΑΙ ΠΕΤΡΑΣ ΑΚΟΝΙΣΜΑΤΟΣ	300
ΣΥΝΤΗΡΗΣΗ ΤΗΣ ΛΑΜΑΣ-ΟΔΗΓΟΥ	301
ΑΝΤΙΚΑΤΑΣΤΑΣΗ ΦΘΑΡΜΕΝΗΣ ΛΑΜΑΣ-ΟΔΗΓΟΥ	301
ΑΝΤΙΚΑΤΑΣΤΑΣΗ ΦΘΑΡΜΕΝΟΥ ΓΡΑΝΑΖΙΟΥ ΤΕΝΤΩΜΑΤΟΣ ΑΛΥΣΙΔΑΣ	302
ΑΝΤΙΚΑΤΑΣΤΑΣΗ ΑΛΥΣΟΤΡΟΧΟΥ ΜΕΤΑΔΟΣΗΣ ΚΙΝΗΣΗΣ	302
ΚΑΘΑΡΙΣΜΟΣ	303
ΜΠΑΤΑΡΙΑ	303
ΦΟΡΤΙΣΤΗΣ	303
ΕΠΙΠΡΟΣΘΕΤΕΣ ΠΛΗΡΟΦΟΡΙΕΣ ΣΥΝΤΗΡΗΣΗΣ	303
ΑΝΤΙΜΕΤΩΠΙΣΗ ΠΡΟΒΛΗΜΑΤΩΝ	304
ΠΡΟΔΙΑΓΡΑΦΕΣ ΚΑΙ ΕΞΑΡΤΗΜΑΤΑ	306
ΕΓΓΥΗΣΗ ΚΑΙ ΕΠΙΣΚΕΥΗ	307
ΕΚ - ΔΗΛΩΣΗ ΣΥΜΜΟΡΦΩΣΗΣ	308
ΕΞΥΠΗΡΕΤΗΣΗ ΠΕΛΑΤΩΝ ΑΝΑ ΧΩΡΑ	727

© 2014 Blount, Inc. Η τιμολόγηση και οι προδιαγραφές υπόκεινται σε αλλαγή χωρίς προειδοποίηση. Με την επιφύλαξη κάθε νόμιμου δικαιώματος. Τα OREGON® και PowerSharp® είναι σήματα κατατεθέντα της Blount, Inc. στις Ηνωμένες Πολιτείες ή/και σε άλλες χώρες.

ΣΥΜΒΟΛΑ ΚΑΙ ΕΤΙΚΕΤΕΣ

Αυτά τα σύμβολα και οι ετικέτες εμφανίζονται στο αλυσοπρίονο, στην μπαταρία και τον φορτιστή.

ΣΥΜΒΟΛΟ	ΟΝΟΜΑ	ΕΠΕΞΗΓΗΣΗ
	ΣΥΜΒΟΛΟ ΠΡΟΕΙΔΟΠΟΙΗΣΗΣ ΑΣΦΑΛΕΙΑΣ	ΥΠΟΔΕΙΚΝΥΕΙ ΟΤΙ ΤΟ ΚΕΙΜΕΝΟ ΠΟΥ ΑΚΟΛΟΥΘΕΙ ΕΞΗΓΕΙ ΕΝΑΝ ΚΙΝΔΥΝΟ, ΠΡΟΕΙΔΟΠΟΙΗΣΗ Ή ΠΡΟΣΟΧΗ.
	ΔΙΑΒΑΣΤΕ ΤΙΣ ΟΔΗΓΙΕΣ	ΤΟ ΠΡΩΤΟΤΥΠΟ ΕΓΧΕΙΡΙΔΙΟ ΟΔΗΓΙΩΝ ΠΕΡΙΛΑΜΒΑΝΕΙ ΣΗΜΑΝΤΙΚΕΣ ΠΛΗΡΟΦΟΡΙΕΣ ΑΣΦΑΛΕΙΑΣ ΚΑΙ ΛΕΙΤΟΥΡΓΙΑΣ. ΔΙΑΒΑΣΤΕ ΚΑΙ ΑΚΟΛΟΥΘΗΣΤΕ ΠΡΟΣΕΚΤΙΚΑ ΤΙΣ ΟΔΗΓΙΕΣ.
	ΦΟΡΑΤΕ ΠΡΟΣΤΑΣΙΑ ΓΙΑ ΤΑ ΜΑΤΙΑ	ΦΟΡΑΤΕ ΠΡΟΣΤΑΣΙΑ ΓΙΑ ΤΑ ΜΑΤΙΑ ΟΤΑΝ ΧΡΗΣΙΜΟΠΟΙΕΙΤΕ ΤΟ ΑΛΥΣΟΠΡΙΟΝΟ.
	ΦΟΡΑΤΕ ΠΡΟΣΤΑΤΕΥΤΙΚΑ ΑΚΟΗΣ	ΦΟΡΑΤΕ ΠΡΟΣΤΑΣΙΑ ΓΙΑ ΤΗΝ ΑΚΟΗ ΟΤΑΝ ΧΡΗΣΙΜΟΠΟΙΕΙΤΕ ΤΟ ΑΛΥΣΟΠΡΙΟΝΟ.
	ΦΟΡΑΤΕ ΠΡΟΣΤΑΣΙΑ ΓΙΑ ΤΑ ΧΕΡΙΑ	ΦΟΡΑΤΕ ΓΑΝΤΙΑ ΟΤΑΝ ΧΡΗΣΙΜΟΠΟΙΕΙΤΕ ΤΟ ΑΛΥΣΟΠΡΙΟΝΟ ΚΑΙ ΟΤΑΝ ΧΕΙΡΙΖΕΣΤΕ ΤΗΝ ΟΔΟΝΤΩΤΗ ΑΛΥΣΙΔΑ.
	ΦΟΡΑΤΕ ΠΡΟΣΤΑΣΙΑ ΓΙΑ ΤΟ ΚΕΦΑΛΙ	ΦΟΡΑΤΕ ΠΡΟΣΤΑΣΙΑ ΓΙΑ ΤΟ ΚΕΦΑΛΙ ΟΤΑΝ ΧΡΗΣΙΜΟΠΟΙΕΙΤΕ ΤΟ ΑΛΥΣΟΠΡΙΟΝΟ.
	ΦΟΡΑΤΕ ΜΑΚΡΙΑ ΠΑΝΤΕΛΟΝΙΑ	ΦΟΡΑΤΕ ΜΑΚΡΥ ΠΑΝΤΕΛΟΝΙ ΟΤΑΝ ΧΡΗΣΙΜΟΠΟΙΕΙΤΕ ΤΟ ΑΛΥΣΟΠΡΙΟΝΟ.
	ΦΟΡΑΤΕ ΠΡΟΣΤΑΣΙΑ ΓΙΑ ΤΑ ΠΟΔΙΑ	ΦΟΡΑΤΕ ΚΑΤΑΛΛΗΛΕΣ ΜΠΟΤΕΣ ΕΡΓΑΣΙΑΣ ΚΛΕΙΣΤΩΝ ΔΑΧΤΥΛΩΝ ΟΤΑΝ ΧΡΗΣΙΜΟΠΟΙΕΙΤΕ ΤΟ ΑΛΥΣΟΠΡΙΟΝΟ.
	ΗΧΗΤΙΚΗ ΙΣΧΥΣ	ΤΟ ΕΠΙΠΕΔΟ ΗΧΗΤΙΚΗΣ ΙΣΧΥΟΣ ΕΙΝΑΙ 100 dB.
	ΠΡΟΣΕΞΤΕ ΤΟΝ ΚΙΝΔΥΝΟ ΑΝΑΠΗΔΗΣΗΣ	Η ΑΝΑΠΗΔΗΣΗ ΜΠΟΡΕΙ ΝΑ ΠΡΟΚΑΛΕΣΕΙ ΣΟΒΑΡΟ ΤΡΑΥΜΑΤΙΣΜΟ.
	ΕΠΑΦΗ ΜΕ ΤΗ ΜΥΤΗ ΤΗΣ ΛΑΜΑΣ	ΑΠΟΦΥΓΕΤΕ ΤΗΝ ΕΠΑΦΗ ΜΕ ΤΗ ΜΥΤΗ ΛΑΜΑΣ.
	ΓΩΝΙΑ ΑΝΑΠΗΔΗΣΗΣ ΑΛΥΣΟΠΡΙΟΝΟΥ	ΣΧΕΔΙΑΣΜΕΝΟ ΓΙΑ ΧΡΗΣΗ ΜΕ ΟΔΟΝΤΩΤΗ ΑΛΥΣΙΔΑ ΧΑΜΗΛΗΣ ΑΝΑΠΗΔΗΣΗΣ.
	ΚΡΑΤΗΜΑ ΚΑΙ ΜΕ ΤΑ ΔΥΟ ΧΕΡΙΑ	ΚΡΑΤΗΣΤΕ ΤΟ ΠΡΙΟΝΙ ΚΑΙ ΜΕ ΤΑ ΔΥΟ ΧΕΡΙΑ.
	ΚΡΑΤΗΜΑ ΜΕ ΤΟ ΕΝΑ ΧΕΡΙ	ΜΗΝ ΚΡΑΤΑΤΕ ΤΟ ΠΡΙΟΝΙ ΜΕ ΤΟ ΕΝΑ ΧΕΡΙ.
	ΜΗΝ ΧΡΗΣΙΜΟΠΟΙΕΙΤΕ ΣΚΑΛΑ	ΜΗΝ ΣΤΕΚΕΣΤΕ ΠΟΤΕ ΣΕ ΣΚΑΛΑ ΟΤΑΝ ΧΡΗΣΙΜΟΠΟΙΕΙΤΕ ΤΟ ΑΛΥΣΟΠΡΙΟΝΟ.
	ΜΗΝ ΤΟ ΑΠΟΤΕΦΡΩΝΕΤΕ	ΜΗΝ ΤΟ ΑΠΟΡΡΙΠΤΕΤΕ ΣΕ ΦΛΟΓΕΣ.
	ΜΗΝ ΤΟ ΑΠΟΡΡΙΠΤΕΤΕ	ΜΗΝ ΤΟ ΠΕΤΑΤΕ ΣΤΑ ΟΙΚΙΑΚΑ ΑΠΟΡΡΙΜΜΑΤΑ. ΑΠΕΥΘΥΝΘΕΙΤΕ ΣΕ ΕΝΑΝ ΕΞΟΥΣΙΟΔΟΤΗΜΕΝΟ ΥΠΕΥΘΥΝΟ ΑΝΑΚΥΚΛΩΣΗΣ.
	ΓΙΑ ΕΣΩΤΕΡΙΚΗ ΧΡΗΣΗ ΜΟΝΟ	Ο ΦΟΡΤΙΣΤΗΣ ΠΡΟΟΡΙΖΕΤΑΙ ΜΟΝΟ ΓΙΑ ΕΣΩΤΕΡΙΚΗ ΧΡΗΣΗ.
	ΘΕΡΜΟΚΡΑΣΙΑ ΛΕΙΤΟΥΡΓΙΑΣ	ΧΡΗΣΙΜΟΠΟΙΕΙΤΕ ΤΗΝ ΜΠΑΤΑΡΙΑ ΜΟΝΟ ΣΕ ΘΕΡΜΟΚΡΑΣΙΕΣ ΜΕΤΑΞΥ 0°C ΚΑΙ 40°C (32°F ΕΩΣ 104°F).
	ΕΡΓΑΛΕΙΟ ΚΟΠΗΣ	ΕΡΓΑΛΕΙΟ ΚΟΠΗΣ. ΜΗΝ ΑΓΓΙΖΕΤΕ ΤΗΝ ΑΛΥΣΙΔΑ ΧΩΡΙΣ ΝΑ ΕΧΕΤΕ ΠΡΩΤΑ ΑΠΕΝΕΡΓΟΠΟΙΗΣΕΙ ΤΟ ΑΛΥΣΟΠΡΙΟΝΟ ΑΦΑΙΡΩΝΤΑΣ ΤΗΝ ΜΠΑΤΑΡΙΑ.
	ΑΦΑΙΡΕΣΗ ΜΠΑΤΑΡΙΑΣ	ΑΦΑΙΡΕΣΤΕ ΤΗΝ ΜΠΑΤΑΡΙΑ ΠΡΟΤΟΥ ΔΙΕΞΑΓΑΓΕΤΕ ΟΠΟΙΑΔΗΠΟΤΕ ΕΡΓΑΣΙΑ ΣΥΝΤΗΡΗΣΗΣ.
	ΑΦΑΙΡΕΣΤΕ ΤΗΝ ΜΠΑΤΑΡΙΑ ΠΡΙΝ ΑΠΟ ΤΗ ΜΕΤΑΦΟΡΑ	ΑΦΑΙΡΕΣΤΕ ΤΗΝ ΜΠΑΤΑΡΙΑ ΑΠΟ ΤΟ ΑΛΥΣΟΠΡΙΟΝΟ ΠΡΙΝ ΑΠΟ ΤΗΝ ΑΠΟΘΗΚΕΥΣΗ, ΤΗ ΜΕΤΑΦΟΡΑ Ή ΤΗΝ ΑΠΟΡΡΙΨΗ.

ΟΝΟΜΑΤΑ ΚΑΙ ΟΡΟΙ ΑΛΥΣΟΠΡΙΟΝΟΥ

Ακιδωτός προφυλακτήρας: Μια διάταξη προσαρμοσμένη στο μπροστινό μέρος του πριονιού που λειτουργεί ως σημείο περιστροφής όταν έρχεται σε επαφή με ένα δέντρο ή κορμό, για να διευκολύνεται η κοπή. Επίσης γνωστό ως «καρφιά τεμαχισμού».

Αλυσίδα χαμηλής αναπήδησης: Μια αλυσίδα που συμμορφώνεται με τις απαιτήσεις απόδοσης χαμηλής αναπήδησης των ANSI B175.1 και CSA Z62.3.

Αλυσοτροχός μετάδοσης κίνησης: Το οδοντωτό μέρος που κινεί την αλυσίδα.

Αναπήδηση: Η γρήγορη κίνηση προς τα πίσω ή/και προς τα επάνω της λάμας-οδηγού, η οποία συμβαίνει όταν η οδοντωτή αλυσίδα κοντά στην επάνω περιοχή της μύτης της λάμας-οδηγού ακουμπήσει σε οποιοδήποτε αντικείμενο (όπως κορμό ή κλαδί) ή όταν το ξύλο γυρίζει προς τα μέσα και συνθλίβει την οδοντωτή αλυσίδα στο σημείο κοπής.

Αποτελεσματικό μήκος κοπής: Η απόσταση κατά μέσο όρο από την αρχή του ακιδωτού προφυλακτήρα έως το εξωτερικό άκρο της σύνδεσης κοπής με τον εντατήρα να έχει οριστεί στη μεσαία θέση.

Ασφάλεια σκανδάλης: Κινούμενος αναστολέας, ο οποίος εμποδίζει την ακούσια λειτουργία του διακόπτη σκανδάλης έως ότου ενεργοποιηθεί χειροκίνητα.

Βήμα γραναζιού αλυσίδας: Η απόσταση μεταξύ οποιωνδήποτε τριών διαδοχικών ηλύνων στην οδοντωτή αλυσίδα διατεταγμένη δια του δύο, η οποία υποδεικνύεται από τον αριθμό εξαρτήματος που επισμαίεται στις κινητήριες συνδέσεις.

Γρανάζι τεντώματος αλυσίδας: Ένα γρανάζι που είναι στερεωμένο στη λάμα-οδηγό και ρυθμίζει το τέντωμα οδοντωτής αλυσίδας όταν περιστρέφεται.

Δακτύλιος τεντώματος αλυσίδας: Ο δακτύλιος γύρω από το κουμπί απελευθέρωσης πλαινού καλύμματος που, όταν περιστραφεί, ρυθμίζει το τέντωμα της οδοντωτής αλυσίδας.

Διακόπτης σκανδάλης: Μια διάταξη που ενεργοποιεί και απενεργοποιεί το αλυσοπρίονο.

Διάμετρος αλυσίδας: Το πάχος των κινητήριων συνδέσεων οδοντωτής αλυσίδας, όπου προσαρμόζεται στην εγκοπή λάμας, το οποίο υποδεικνύεται από τον αριθμό εξαρτήματος που επισμαίεται στις κινητήριες συνδέσεις.

Εγκοπή λάμας: Το αποκομμένο τμήμα της λάμας-οδηγού που ταιριάζει στη φλάντζα ευθυγράμμισης και το παξιμάδι τοποθέτησης.

Εντομή στη βάση: Μια εντομή σε δέντρο που κατευθύνει την πτώση του δέντρου.

Ζώνη ασφαλείας περατικών: Ένας κύκλος 6 μέτρων (20 ποδιών) γύρω από τον χειριστή στον οποίο δεν πρέπει να εισέρχονται παρευρισκόμενοι, παιδιά και κατοικίδια.

Κάλυμμα λάμας-οδηγού: Το πλαστικό κάλυμμα που προστατεύει τη λάμα-οδηγό και την οδοντωτή αλυσίδα όταν το αλυσοπρίονο δεν χρησιμοποιείται.

Κινητήρια κεφαλή αλυσοπρίονου: Αλυσοπρίονο χωρίς οδοντωτή αλυσίδα ή λάμα-οδηγό.

Λάμα-οδηγός μειωμένης αναπήδησης: Μια λάμα-οδηγός με μέγιστη ακτίνα μύτης όπως καθορίζεται στα ANSI B175.1 και CSA Z62.3 και που έχει επισημανθεί ότι μειώνει

σημαντικά την αναπήδηση.

Λάμα-οδηγός: Κατασκευή με ράβες που υποστηρίζει και καθοδηγεί την οδοντωτή αλυσίδα. Μερικές φορές, καλείται απλά «λάμα».

Μπροστινός προφυλακτήρας χεριού: Κατασκευαστικός φραγμός ανάμεσα στη μπροστινή λαβή του αλυσοπρίονου και τη λάμα-οδηγό που χρησιμεύει επίσης ως μηχανισμός ενεργοποίησης για το φρένο αλυσίδας.

Οδοντωτή αλυσίδα: Ένας δακτύλιος αλυσίδας με κοφτερά δόντια που κόβει το ξύλο και κινείται από την κινητήρια κεφαλή και υποστηρίζεται από τη λάμα-οδηγό. Μερικές φορές, καλείται απλά «αλυσίδα».

Οπίσθια λαβή: Η λαβή υποστήριξης που βρίσκεται στο πίσω μέρος του αλυσοπρίονου ή προς αυτό, την οποία κρατά ο χειριστής με το δεξί χέρι.

Οπίσθια τομή κοπής: Το τελικό κόψιμο σε μια εργασία κοπής δέντρου που γίνεται στην αντίθετη πλευρά του δέντρου από την εντομή στη βάση.

Παξιμάδι τοποθέτησης: Η κοχλιωτή προεξοχή στη φλάντζα ευθυγράμμισης που επεκτείνεται μέσα από την εγκοπή της λάμας.

Πέλας λάμας: Το πέλας στερέωσης στην κινητήρια κεφαλή που βοηθάει ώστε να εξασφαλιστεί η σωστή ευθυγράμμιση της λάμας-οδηγού.

Πίσω προφυλακτήρας χεριού: Ένας δομικός φραγμός στην κάτω, δεξιά πλευρά της πίσω λαβής για να προστατεύει τον χειριστή σε περίπτωση σπασίματος ή εκτροχιασμού της οδοντωτής αλυσίδας.

Πλαινό κάλυμμα: Το πλαστικό κάλυμμα στην κινητήρια κεφαλή που καλύπτει το αλυσοτροχό μετάδοσης κίνησης και το γρανάζι τεντώματος αλυσίδας και αφαιρείται και τοποθετείται με το κουμπί απελευθέρωσης πλαινού καλύμματος.

Πρόσθια λαβή: Η λαβή υποστήριξης που βρίσκεται στο μπροστινό μέρος του αλυσοπρίονου ή προς αυτό, την οποία κρατά ο χειριστής με το αριστερό χέρι.

Συλλέκτης αλυσίδας: Μια συσκευή για τη συγκράτηση της οδοντωτής αλυσίδας σε περίπτωση που σπάσει ή εκτροχιαστεί.

Σύνδεση αλυσίδας: Η πτερυγική σύνδεση της οδοντωτής αλυσίδας που προσαρμόζεται στην εγκοπή στη λάμα-οδηγό.

Σύστημα αυτόματης λίπανσης: Το σύστημα που λιπαίνει αυτόματα τη λάμα-οδηγό και την οδοντωτή αλυσίδα.

Φθαρτά εξαρτήματα: Εξαρτήματα όπως η οδοντωτή αλυσίδα και η λάμα-οδηγός, που μπορούν να φθαρούν κατά τη χρήση και μπορούν να αντικατασταθούν από τον χρήστη.

Φλάντζα ευθυγράμμισης: Η προεξοχή στο πέλας της λάμας που ταιριάζει στην εγκοπή της λάμας.

Φρένο αλυσίδας: Μια συσκευή για το σταμάτημα ή κλείδωμα της οδοντωτής αλυσίδας, η οποία ενεργοποιείται χειροκίνητα ή μη χειροκίνητα όταν συμβαίνει αναπήδηση.

ΑΝΑΓΝΩΡΙΣΤΙΚΟ ΠΡΟΙΟΝΤΟΣ

ΓΝΩΡΙΣΤΕ ΤΟ ΑΛΥΣΟΠΡΙΟΝΟ

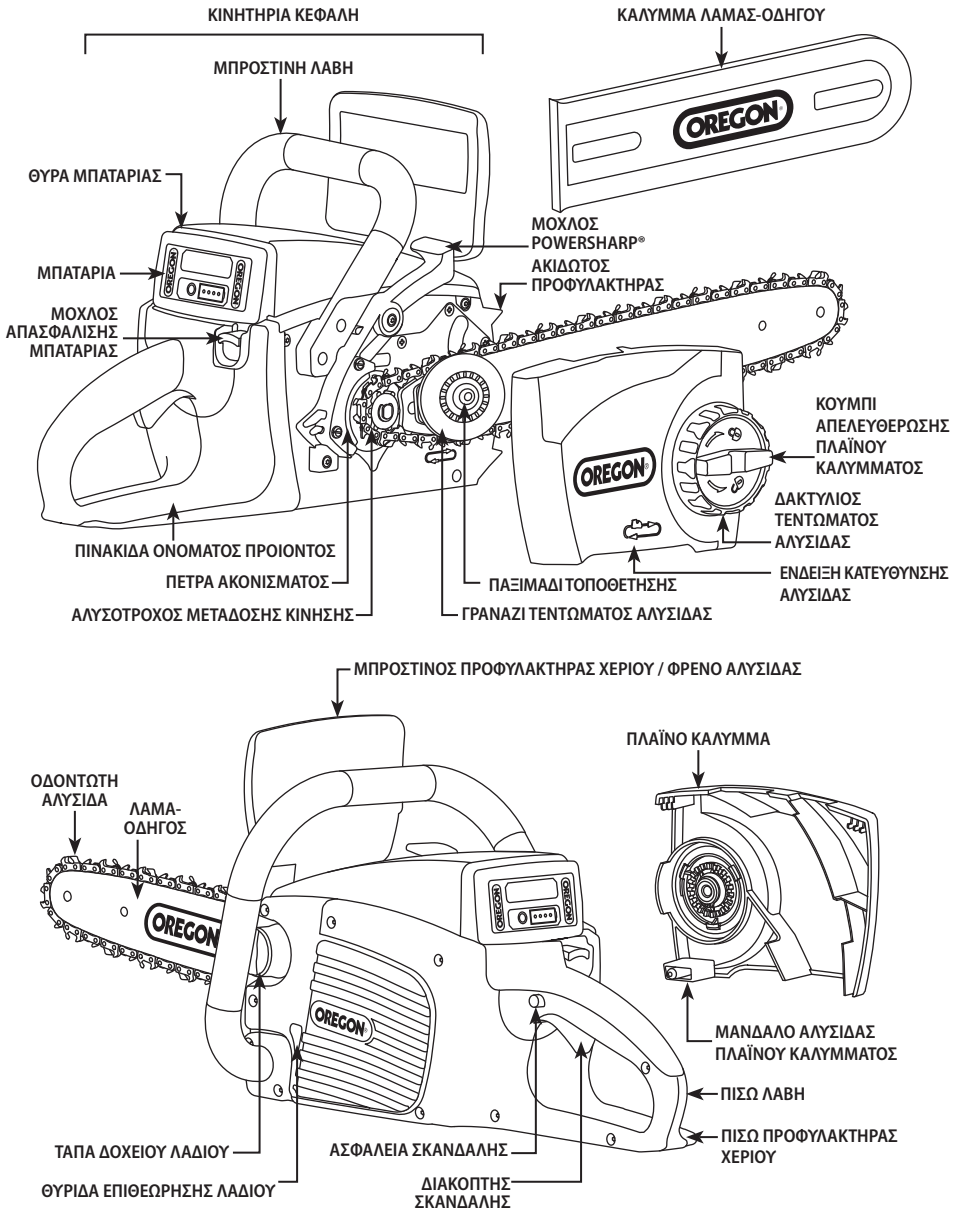

ΣΗΜΕΙΩΣΗ: Δείτε την ενότητα «Αποσυσκευασία και συναρμολόγηση» για μια λίστα των αντικειμένων που περιλαμβάνονται.

ΕΙΣΑΓΩΓΗ

Αυτό το αλυσοπρίονο έχει σχεδιαστεί για περιστασιακή ελαφριά χρήση. Δεν έχει σχεδιαστεί για την υλοτόμηση μεγάλων δέντρων ή για το κόψιμο κορμών μεγάλης διαμέτρου. Αυτό το αλυσοπρίονο δεν έχει σχεδιαστεί για το κλάδεμα δέντρων. Μην κόβετε δέντρα ή ξυλεία με διάμετρο μεγαλύτερη από το ισχύον μήκος κοπής του αλυσοπρίονου, 38 εκ. (15 ίντσες).

ΚΑΝΟΝΕΣ ΑΣΦΑΛΕΙΑΣ

ΓΕΝΙΚΕΣ ΠΡΟΕΙΔΟΠΟΙΗΣΕΙΣ ΑΣΦΑΛΕΙΑΣ ΗΛΕΚΤΡΙΚΩΝ ΕΡΓΑΛΕΙΩΝ

⚠ ΠΡΟΕΙΔΟΠΟΙΗΣΗ: ΔΙΑΒΑΣΤΕ ΟΛΕΣ ΤΙΣ ΠΡΟΕΙΔΟΠΟΙΗΣΕΙΣ ΑΣΦΑΛΕΙΑΣ ΚΑΙ ΟΛΕΣ ΤΙΣ ΟΔΗΓΙΕΣ.. Η ΜΗ ΣΥΜΜΟΡΦΩΣΗ ΜΕ ΤΙΣ ΠΡΟΕΙΔΟΠΟΙΗΣΕΙΣ ΚΑΙ ΤΙΣ ΟΔΗΓΙΕΣ ΜΠΟΡΕΙ ΝΑ ΕΧΕΙ ΩΣ ΑΠΟΤΕΛΕΣΜΑ ΗΛΕΚΤΡΟΠΛΗΞΙΑ, ΠΥΡΚΑΓΙΑ Ή/ΚΑΙ ΣΟΒΑΡΟ ΤΡΑΥΜΑΤΙΣΜΟ.



ΚΡΑΤΗΣΤΕ ΟΛΕΣ ΤΙΣ ΠΡΟΕΙΔΟΠΟΙΗΣΕΙΣ ΚΑΙ ΟΔΗΓΙΕΣ ΓΙΑ ΜΕΛΛΟΝΤΙΚΗ ΑΝΑΦΟΡΑ. Ο ΟΡΟΣ «ΗΛΕΚΤΡΙΚΟ ΕΡΓΑΛΕΙΟ» ΣΤΙΣ ΠΡΟΕΙΔΟΠΟΙΗΣΕΙΣ ΑΝΑΦΕΡΕΤΑΙ ΣΤΟ ΗΛΕΚΤΡΙΚΟ ΕΡΓΑΛΕΙΟ ΜΕ ΠΑΡΟΧΗ ΡΕΥΜΑΤΟΣ ΑΠΟ ΤΗΝ ΠΡΙΖΑ (ΕΝΣΥΡΜΑΤΟ) Ή ΑΠΟ ΤΗ ΜΠΑΤΑΡΙΑ (ΑΣΥΡΜΑΤΟ).

ΑΣΦΑΛΕΙΑ ΠΕΡΙΟΧΗΣ ΕΡΓΑΣΙΑΣ

- Διατηρήστε την περιοχή εργασίας καθαρή και καλά φωτισμένη. Ακατάστατες ή σκοτεινές περιοχές μπορεί να προκαλέσουν ατυχήματα.
- Μην χρησιμοποιείτε το ηλεκτρικό εργαλείο σε εκρηκτικά περιβάλλοντα, όπως για παράδειγμα όπου υπάρχουν εύφλεκτα υγρά, αέρια ή σκόνη. Τα ηλεκτρικά εργαλεία δημιουργούν σπινθήρες, οι οποίες μπορούν να αναφλέξουν τη σκόνη ή τις αναθυμιάσεις.
- Κρατήστε τα παιδιά και τους παρευρισκόμενους μακριά όταν χρησιμοποιείτε το ηλεκτρικό εργαλείο. Οι καταστάσεις που αποσπούν την προσοχή σας μπορούν να προκαλέσουν απώλεια ελέγχου.

ΗΛΕΚΤΡΙΚΗ ΑΣΦΑΛΕΙΑ

- Τα βύσματα των ηλεκτρικών εργαλείων πρέπει να ταιριάζουν στην πρίζα. Ποτέ μην τροποποιείτε το βύσμα με οποιονδήποτε τρόπο. Μην χρησιμοποιείτε αντάπτορες βυσμάτων με γειωμένα ηλεκτρικά εργαλεία. Μη τροποποιημένα βύσματα και πρίζες που ταιριάζουν θα μειώσουν τον κίνδυνο ηλεκτροπληξίας.
- Αποφύγετε την επαφή με γειωμένες επιφάνειες όπως σωλήνες, καλοριφέρ, κουζίνες και ψυγεία. Υπάρχει αυξημένος κίνδυνος ηλεκτροπληξίας αν το σώμα σας είναι γειωμένο.

- Μην εκθέτετε ηλεκτρικά εργαλεία σε βροχή ή υγρές συνθήκες. Η είσοδος του νερού σε ηλεκτρικό εργαλείο θα αυξήσει τον κίνδυνο ηλεκτροπληξίας.
- Μην κακομεταχειρίζεστε το καλώδιο. Ποτέ μην χρησιμοποιείτε το καλώδιο για μεταφορά, έλξη ή αποσύνδεση του ηλεκτρικού εργαλείου. Κρατήστε το καλώδιο μακριά από θερμότητα, λάδι, αιχμηρές άκρες ή κινούμενα μέρη. Φθαρμένα ή μπλεγμένα καλώδια αυξάνουν τον κίνδυνο ηλεκτροπληξίας.
- Όταν λειτουργείτε ένα ηλεκτρικό εργαλείο σε εξωτερικό χώρο, χρησιμοποιήστε καλώδιο επέκτασης κατάλληλο για εξωτερική χρήση. Η χρήση καλωδίου κατάλληλου για εξωτερική χρήση μειώνει τον κίνδυνο ηλεκτροπληξίας.
- Εάν η χρήση ηλεκτρικού εργαλείου σε συνθήκες υγρασίας είναι αναπόφευκτη, χρησιμοποιήστε τροφοδοτικό με διάταξη προστασίας από διακοπή κυκλώματος σφάλματος γείωσης (GFCI). Η χρήση GFCI μειώνει τον κίνδυνο ηλεκτροπληξίας.

ΠΡΟΣΩΠΙΚΗ ΑΣΦΑΛΕΙΑ

- Να είστε πάντα σε εγρήγορση, να προσέχετε τι κάνετε και να χρησιμοποιείτε την κοινή λογική κατά την λειτουργία ενός ηλεκτρικού εργαλείου. Μην χρησιμοποιείτε ένα ηλεκτρικό εργαλείο όταν είστε κουρασμένοι ή υπό την επήρεια ναρκωτικών, αλκοόλ ή φαρμακευτικής αγωγής. Μια στιγμή απροσεξίας κατά τη λειτουργία ηλεκτρικών εργαλείων μπορεί να προκαλέσει σοβαρό τραυματισμό.
- Χρησιμοποιήστε προσωπικό προστατευτικό εξοπλισμό. Φοράτε πάντα προστασία για τα μάτια. Προστατευτικός εξοπλισμός όπως μάσκα σκόνης, αντιολισθητικά παπούτσια ασφαλείας, μακρύ παντελόνι, κράνος ή προστασία ακοής που χρησιμοποιείται για τις κατάλληλες συνθήκες θα μειώσει τους τραυματισμούς.
- Αποτρέψτε ακούσια εκκίνηση. Βεβαιωθείτε ότι ο διακόπτης είναι στη θέση "off" πριν συνδέσετε σε παροχή ρεύματος ή μπαταρία, σηκώσετε ή μεταφέρετε το εργαλείο. Η μεταφορά ηλεκτρικών εργαλείων με το δάχτυλο στο διακόπτη ή η ενεργοποίηση ηλεκτρικών εργαλείων με αναμμένο τον διακόπτη μπορεί να προκαλέσει ατυχήματα.
- Αφαιρέστε κλειδιά ρύθμισης ή τανάλιες προτού ενεργοποιήσετε το ηλεκτρικό εργαλείο. Μια τανάλια ή ένα κλειδί που έχει αφηθεί προσαρτημένο στο περιστρεφόμενο μέρος του ηλεκτρικού εργαλείου μπορεί να προκαλέσει σοβαρό τραυματισμό.
- Μην τεντώνετε το σώμα σας. Κρατήστε σωστό πάτημα και ισορροπία ανά πάσα στιγμή (Εικ. 1). Αυτό επιτρέπει τον καλύτερο έλεγχο του ηλεκτρικού εργαλείου σε απρόσμενες καταστάσεις.

ΕΙΚ. 1

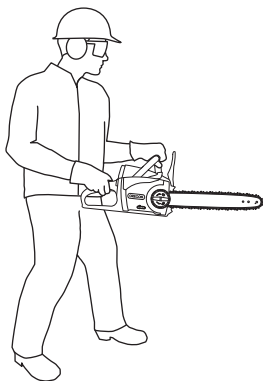

- Ντυθείτε κατάλληλα. Μην φοράτε χαλαρά ρούχα ή κοσμήματα. Κρατήστε τα μαλλιά, τα ρούχα και τα γάντια σας μακριά από τα κινούμενα μέρη. Χαλαρά ρούχα, κοσμήματα ή μακριά μαλλιά μπορούν να πιαστούν στα κινούμενα μέρη.
- Εάν παρέχονται συσκευές για τη σύνδεση των εγκαταστάσεων εξαγωγής και περισυλλογής σκόνης, βεβαιωθείτε ότι αυτές είναι σωστά συνδεδεμένες και χρησιμοποιούνται όπως προβλέπεται. Η χρήση συσκευής περισυλλογής σκόνης μπορεί να μειώσει τους κινδύνους που σχετίζονται με τη σκόνη.

ΧΡΗΣΗ ΚΑΙ ΦΡΟΝΤΙΔΑ ΤΟΥ ΗΛΕΚΤΡΙΚΟΥ ΕΡΓΑΛΕΙΟΥ

- Μην ασκείτε δύναμη στο ηλεκτρικό εργαλείο. Χρησιμοποιήστε το κατάλληλο ηλεκτρικό εργαλείο για την περίπτωση σας. Το σωστό ηλεκτρικό εργαλείο θα κάνει τη δουλειά καλύτερα και ασφαλέστερα με τον ρυθμό για τον οποίο σχεδιάστηκε.
- Μην χρησιμοποιείτε το ηλεκτρικό εργαλείο εάν ο διακόπτης δεν το ενεργοποιεί και απενεργοποιεί. Οποιοδήποτε ηλεκτρικό εργαλείο δεν μπορεί να ελεγχθεί με τον διακόπτη είναι επικίνδυνο και χρήζει επισκευής.
- Αποσυνδέστε το βύσμα από την παροχή ρεύματος ή/και την μπαταρία από το ηλεκτρικό εργαλείο πριν κάνετε οποιοδήποτε ρυθμίσεις, αλλαγή εξαρτημάτων ή αποθήκευση των ηλεκτρικών εργαλείων. Τέτοια προληπτικά μέτρα ασφαλείας μειώνουν τον κίνδυνο ακούσιας ενεργοποίησης του ηλεκτρικού εργαλείου.
- Αποθηκεύστε μη χρησιμοποιούμενα ηλεκτρικά εργαλεία μακριά από παιδιά και μην επιτρέπετε σε άτομα μη εξοικειωμένα με το ηλεκτρικό εργαλείο ή με αυτές τις οδηγίες να το χρησιμοποιούν. Τα ηλεκτρικά εργαλεία είναι επικίνδυνα στα χέρια μη εκπαιδευμένων χρηστών.
- Συντηρείτε τα ηλεκτρικά εργαλεία. Ελέγξτε για απουσία ευθυγράμμισης ή σύνδεσης των κινούμενων μερών, για σπασμένα μέρη και για οποιαδήποτε άλλη κατάσταση που μπορεί να επηρεάσει τη λειτουργία του ηλεκτρικού εργαλείου. Εάν είναι φθαρμένο, το ηλεκτρικό εργαλείο πρέπει να επισκευαστεί πριν από τη χρήση. Πολλά ατυχήματα συμβαίνουν εξαιτίας κακοσυντηρημένων ηλεκτρικών εργαλείων.

- Διατηρήστε τα εργαλεία κοπής κοφτερά και καθαρά. Σωστά συντηρημένα εργαλεία κοπής με κοφτερές άκρες κοπής είναι πιο δύσκολο να μπλεχτούν και ευκολότερα να ελεγχθούν.
- Χρησιμοποιήστε το ηλεκτρικό εργαλείο, τα εξαρτήματά του και τις μύτες εργαλείων κ.λπ. σύμφωνα με αυτές τις οδηγίες, λαμβάνοντας υπόψη τις συνθήκες και την εργασία που πρέπει να εκτελεστεί. Η χρήση του ηλεκτρικού εργαλείου για περιπτώσεις διαφορετικές από αυτές που προορίζεται μπορεί να προκαλέσει επικίνδυνες καταστάσεις.

ΧΡΗΣΗ ΚΑΙ ΦΡΟΝΤΙΔΑ ΕΡΓΑΛΕΙΩΝ ΜΠΑΤΑΡΙΑΣ

- Επαναφορτίζετε μόνο με τον φορτιστή που καθορίζει ο κατασκευαστής. Ένας φορτιστής που είναι κατάλληλος για έναν τύπο μπαταρίας μπορεί να προκαλέσει πυρκαγιά όταν χρησιμοποιείται με άλλη μπαταρία.
- Χρησιμοποιήστε το αλυσοπρίονο μόνο με ειδικά ενδεδειγμένες μπαταρίες. Η χρήση άλλων μπαταριών μπορεί να προκαλέσει κίνδυνο τραυματισμού και πυρκαγιάς.
- Όταν η μπαταρία δεν χρησιμοποιείται, κρατήστε την μακριά από μεταλλικά αντικείμενα, όπως συνδετήρες, νομίσματα, καρφιά, βίδες και άλλα μικρά μεταλλικά αντικείμενα που μπορούν να συνδέσουν τους δύο πόλους. Η σύνδεση των πόλων της μπαταρίας μπορεί να προκαλέσει εγκαύματα ή πυρκαγιά.
- Κάτω από συνθήκες κακομεταχείρισης, μπορεί να εκλυθεί υγρό από την μπαταρία· αποφύγετε την επαφή. Εάν τυχόν γίνει επαφή, ξεπλύνετε με νερό. Εάν το υγρό έρθει σε επαφή με τα μάτια, αναζητήστε ιατρική βοήθεια. Το υγρό που εκλύεται από την μπαταρία μπορεί να προκαλέσει ερεθισμούς ή εγκαύματα.
- Μην αποσυναρμολογείτε το αλυσοπρίονο, το φορτιστή ή την μπαταρία ή μην προσπαθείτε να επισκευάσετε αυτά τα προϊόντα. Αυτό θα μπορούσε να προκαλέσει ηλεκτροπληξία.

ΣΕΡΒΙΣ

Η επισκευή του ηλεκτρικού εργαλείου θα πρέπει να γίνεται από ειδικευμένο επισκευαστή χρησιμοποιώντας μόνο πανομοιότυπα ανταλλακτικά. Αυτό θα διασφαλίσει ότι διατηρείται η ασφάλεια του ηλεκτρικού εργαλείου.

ΠΡΟΕΙΔΟΠΟΙΗΣΕΙΣ ΑΣΦΑΛΕΙΑΣ ΑΛΥΣΟΠΡΙΟΝΟΥ

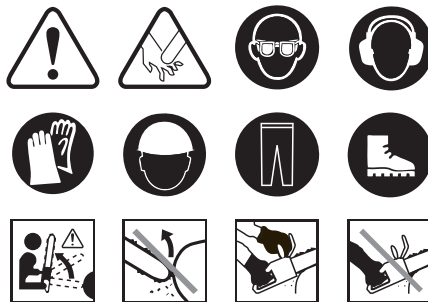

- Διατηρήστε όλα τα μέρη του σώματος μακριά από την οδοντωτή αλυσίδα όταν το αλυσοπρίονο βρίσκεται σε λειτουργία. Πριν θέσετε σε λειτουργία το αλυσοπρίονο, βεβαιωθείτε ότι η οδοντωτή αλυσίδα δεν βρίσκεται σε επαφή με τίποτα. Μια στιγμή απροσεξίας κατά τη λειτουργία των αλυσοπριόνων μπορεί να προκαλέσει εμπλοκή των ρούχων ή μερών του σώματός σας με την οδοντωτή αλυσίδα.
- Να κρατάτε πάντα το αλυσοπρίονο με το δεξί χέρι στην πίσω λαβή και το αριστερό χέρι στην μπροστινή λαβή. Αν κρατάτε το αλυσοπρίονο με αντίθετα χέρια αυξάνεται ο κίνδυνος τραυματισμού και δεν πρέπει να το κάνετε ποτέ. ΣΗΜΕΙΩΣΗ: Για αλυσοπρίονα που έχουν σχεδιαστεί με τη λάμα-οδηγό στην αριστερή πλευρά, η αναφορά στην τοποθέτηση «δεξιού χεριού» και «αριστερού χεριού» αντιστρέφεται.
- Φοράτε γυαλιά ασφαλείας και προστατευτικά ακοής. Συνιστάται πρόσθετος προστατευτικός εξοπλισμός για το κεφάλι, τα χέρια και τα πόδια. Ο επαρκής προστατευτικός εξοπλισμός μειώνει τον κίνδυνο τραυματισμού από ιπτάμενες παρασχιδές ή ακούσια επαφή με την οδοντωτή αλυσίδα.
- Μην χρησιμοποιείτε το αλυσοπρίονο σε δέντρο. Η λειτουργία του αλυσοπριόνου ενώ βρίσκεται πάνω σε δέντρο μπορεί να προκαλέσει τραυματισμό.
- Πατάτε πάντα γερά και σταθερά και χρησιμοποιήστε το αλυσοπρίονο μόνο όταν στέκεστε σε σταθερή, ασφαλή και επίπεδη επιφάνεια. Ολισθηρές ή ασταθείς επιφάνειες, όπως σκάλες, μπορεί να προκαλέσουν απώλεια της ισορροπίας ή του ελέγχου του αλυσοπριόνου.
- Ακολουθήστε τις οδηγίες ακονίσματος και συντήρησης του κατασκευαστή για την οδοντωτή αλυσίδα. Η μείωση της ένδειξης βάθους μπορεί να επιφέρει αυξημένη αναπήδηση.

⚠ ΚΙΝΔΥΝΟΣ: Η ΕΠΑΦΗ ΜΕ ΚΙΝΟΥΜΕΝΗ ΟΔΟΝΤΩΤΗ ΑΛΥΣΙΔΑ ΘΑ ΠΡΟΚΑΛΕΣΕΙ ΣΟΒΑΡΟ ΤΡΑΥΜΑΤΙΣΜΟ. ΚΡΑΤΗΣΤΕ ΤΑ ΧΕΡΙΑ ΚΑΙ ΤΟ ΣΩΜΑ ΣΑΣ ΜΑΚΡΙΑ ΑΠΟ ΚΙΝΟΥΜΕΝΗ ΟΔΟΝΤΩΤΗ ΑΛΥΣΙΔΑ.

⚠ ΚΙΝΔΥΝΟΣ: ΤΥΧΟΝ ΕΠΑΦΗ ΜΕ ΗΛΕΚΤΡΙΚΗ ΚΑΛΩΔΙΩΣΗ ΚΑΤΑ ΤΗ ΧΡΗΣΗ ΜΠΟΡΕΙ ΝΑ ΕΝΕΡΓΟΠΟΙΗΣΕΙ ΤΑ ΕΚΤΕΘΕΙΜΕΝΑ ΜΕΤΑΛΛΙΚΑ ΕΞΑΡΤΗΜΑΤΑ ΤΟΥ ΕΡΓΑΛΕΙΟΥ ΜΕ ΑΠΟΤΕΛΕΣΜΑ ΣΟΒΑΡΟ ΤΡΑΥΜΑΤΙΣΜΟ. ΝΑ ΚΡΑΤΑΤΕ ΠΑΝΤΑ ΤΟ ΑΛΥΣΟΠΡΙΟΝΟ ΑΠΟ ΤΙΣ ΜΟΝΩΜΕΝΕΣ ΕΠΙΦΑΝΕΙΕΣ ΛΑΒΗΣ ΚΑΤΑ ΤΗ ΔΙΑΡΚΕΙΑ ΤΗΣ ΛΕΙΤΟΥΡΓΙΑΣ.

⚠ ΠΡΟΕΙΔΟΠΟΙΗΣΗ: Η ΧΡΗΣΗ ΕΝΟΣ ΛΑΝΘΑΣΜΕΝΑ ΣΥΝΑΡΜΟΛΟΓΗΜΕΝΟΥ ΑΛΥΣΟΠΡΙΟΝΟΥ ΜΠΟΡΕΙ ΝΑ ΕΧΕΙ ΩΣ ΑΠΟΤΕΛΕΣΜΑ ΣΟΒΑΡΟ ΤΡΑΥΜΑΤΙΣΜΟ. ΝΑ ΧΡΗΣΙΜΟΠΟΙΕΙΤΕ ΑΥΤΟ ΤΟ ΕΡΓΑΛΕΙΟ ΜΟΝΟ ΕΑΝ ΕΧΕΙ ΣΥΝΑΡΜΟΛΟΓΗΘΕΙ ΣΩΣΤΑ ΣΥΜΦΩΝΑ ΜΕ ΤΗΝ ΕΝΟΤΗΤΑ «ΑΠΟΣΥΣΚΕΥΑΣΙΑ ΚΑΙ ΣΥΝΑΡΜΟΛΟΓΗΣΗ» ΤΟΥ ΠΑΡΟΝΤΟΣ ΕΓΧΕΙΡΙΔΙΟΥ.

⚠ ΠΡΟΕΙΔΟΠΟΙΗΣΗ: ΜΙΑ ΣΤΙΓΜΗ ΑΠΡΟΣΕΞΙΑΣ ΚΑΤΑ ΤΗ ΧΡΗΣΗ ΤΟΥ ΑΛΥΣΟΠΡΙΟΝΟΥ ΜΠΟΡΕΙ ΝΑ ΠΡΟΚΑΛΕΣΕΙ ΣΟΒΑΡΟ ΤΡΑΥΜΑΤΙΣΜΟ. ΠΡΙΝ ΕΚΚΙΝΗΣΕΤΕ ΤΟ ΑΛΥΣΟΠΡΙΟΝΟ, ΕΛΑΧΙΣΤΟΠΟΙΗΣΤΕ ΟΤΙΔΗΠΟΤΕ ΣΑΣ ΑΠΟΣΠΛΑΙ ΤΗΝ ΠΡΟΣΟΧΗ, ΚΡΑΤΗΣΤΕ ΤΑ ΜΕΡΗ ΤΟΥ ΣΩΜΑΤΟΣ ΣΑΣ ΜΑΚΡΙΑ ΑΠΟ ΤΟ ΑΛΥΣΟΠΡΙΟΝΟ ΚΑΙ ΒΕΒΑΙΩΘΕΙΤΕ ΟΤΙ Η ΑΛΥΣΙΔΑ ΔΕΝ ΒΡΙΣΚΕΤΑΙ ΣΕ ΕΠΑΦΗ ΜΕ ΟΠΟΙΑΔΗΠΟΤΕ ΑΛΛΑ ΑΝΤΙΚΕΙΜΕΝΑ.

⚠ ΠΡΟΕΙΔΟΠΟΙΗΣΗ: Η ΛΕΙΤΟΥΡΓΙΑ ΤΟΥ ΑΛΥΣΟΠΡΙΟΝΟΥ ΜΕ ΕΝΑ ΧΕΡΙ ΜΠΟΡΕΙ ΝΑ ΕΧΕΙ ΩΣ ΑΠΟΤΕΛΕΣΜΑ ΤΡΑΥΜΑΤΙΣΜΟ. ΧΡΗΣΙΜΟΠΟΙΕΙΤΕ ΚΑΙ ΤΑ ΔΥΟ ΧΕΡΙΑ ΟΤΑΝ ΧΕΙΡΙΖΕΣΤΕ ΤΟ ΑΛΥΣΟΠΡΙΟΝΟ (Βλ. ΕΙΚ. 2).

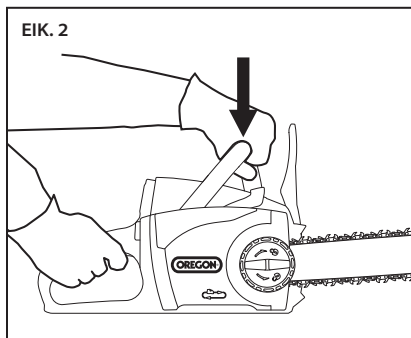

⚠ ΠΡΟΣΟΧΗ: Η ΕΠΑΦΗ ΜΕ ΕΚΤΟΞΕΥΟΜΕΝΑ ΣΚΟΥΠΙΔΙΑ Ή Η ΤΥΧΑΙΑ ΕΠΑΦΗ ΜΕ ΤΟ ΑΛΥΣΟΠΡΙΟΝΟ, ΜΠΟΡΕΙ ΝΑ ΕΧΕΙ ΩΣ ΑΠΟΤΕΛΕΣΜΑ ΤΡΑΥΜΑΤΙΣΜΟ. ΝΑ ΦΟΡΑΤΕ ΠΑΝΤΑ ΠΡΟΣΤΑΤΕΥΤΙΚΟ ΕΞΟΠΛΙΣΜΟ ΓΙΑ ΤΟ ΚΕΦΑΛΙ, ΤΑ ΑΥΤΙΑ, ΤΑ ΧΕΡΙΑ, ΤΑ ΚΑΤΩ ΑΚΡΑ ΚΑΙ ΤΑ ΠΟΔΙΑ.

⚠ ΠΡΟΣΟΧΗ: ΚΑΘΟΡΙΣΤΕ ΜΙΑ ΖΩΝΗ ΑΣΦΑΛΕΙΑΣ ΠΑΡΕΥΡΙΣΚΟΜΕΝΩΝ 6 ΜΕΤΡΩΝ (20 ΠΟΔΙΩΝ) ΠΡΙΝ ΑΠΟ ΤΗ ΛΕΙΤΟΥΡΓΙΑ ΑΥΤΟΥ ΤΟΥ ΕΞΟΠΛΙΣΜΟΥ. Η ΖΩΝΗ ΑΣΦΑΛΕΙΑΣ ΠΑΡΕΥΡΙΣΚΟΜΕΝΩΝ ΕΙΝΑΙ ΕΝΑΣ ΚΥΚΛΟΣ 6 ΜΕΤΡΩΝ (20 ΠΟΔΙΩΝ) ΓΥΡΩ ΑΠΟ ΤΟΝ ΧΕΙΡΙΣΤΗ, ΣΤΟΝ ΟΠΟΙΟ ΔΕΝ ΠΡΕΠΕΙ ΝΑ ΕΙΣΕΡΧΟΝΤΑΙ ΠΑΡΕΥΡΙΣΚΟΜΕΝΟΙ, ΠΑΙΔΙΑ ΚΑΙ ΚΑΤΟΙΚΙΔΙΑ (ΕΙΚ. 3).

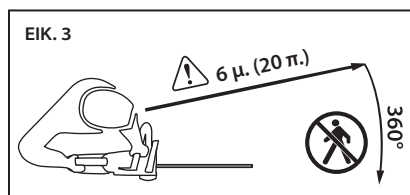

⚠ ΠΡΟΣΟΧΗ: ΤΑ ΚΛΑΔΙΑ ΥΠΟ ΕΝΤΑΣΗ ΜΠΟΡΕΙ ΝΑ «ΑΝΑΠΗΔΗΣΟΥΝ ΠΡΟΣ ΤΑ ΠΙΣΩ» ΚΑΙ ΝΑ ΕΡΘΟΥΝ ΣΕ ΕΠΑΦΗ ΜΕ ΤΟΝ ΧΕΙΡΙΣΤΗ Ή ΝΑ ΘΕΣΟΥΝ ΤΟ ΑΛΥΣΟΠΡΙΟΝΟ ΕΚΤΟ ΕΛΕΓΧΟΥ, ΕΧΟΝΤΑΣ ΩΣ ΑΠΟΤΕΛΕΣΜΑ ΤΡΑΥΜΑΤΙΣΜΟ. ΝΑ ΠΡΟΣΕΧΕΤΕ ΠΑΝΤΑ ΓΙΑ ΞΥΛΕΙΑ ΥΠΟ ΕΝΤΑΣΗ, Η ΟΠΟΙΑ ΜΠΟΡΕΙ ΝΑ ΧΤΥΠΗΣΕΙ ΤΟΝ ΧΕΙΡΙΣΤΗ Ή ΤΟ ΑΛΥΣΟΠΡΙΟΝΟ ΟΤΑΝ ΚΟΒΕΤΑΙ.

⚠ ΠΡΟΣΟΧΗ: ΤΥΧΟΝ ΕΣΦΑΛΜΕΝΟ ΤΕΝΤΩΜΑ Ή ΛΙΠΑΝΣΗ ΤΗΣ ΑΛΥΣΙΔΑΣ ΜΠΟΡΕΙ ΝΑ ΑΥΞΗΣΕΙ ΤΗΝ ΠΙΘΑΝΟΤΗΤΑ ΤΡΑΥΜΑΤΙΣΜΟΥ ΕΞΑΙΤΙΑΣ ΑΝΑΠΗΔΗΣΗΣ. ΝΑ ΘΡΕΠΤΕ ΠΑΝΤΑ ΤΙΣ ΟΔΗΓΙΕΣ ΣΤΗΝ ΕΝΟΤΗΤΑ «ΤΕΝΤΩΜΑ ΟΔΟΝΤΩΤΗΣ ΑΛΥΣΙΔΑΣ» ΣΤΟ ΠΑΡΟΝ ΕΓΧΕΙΡΙΔΙΟ.

⚠ ΠΡΟΣΟΧΗ: ΟΙ ΥΓΡΕΣ Ή ΛΙΠΑΣΜΕΝΕΣ ΕΠΙΦΑΝΕΙΕΣ ΛΑΒΗΣ ΜΠΟΡΕΙ ΝΑ ΠΡΟΚΑΛΕΣΟΥΝ ΑΠΩΛΕΙΑ ΕΛΕΓΧΟΥ ΤΟΥ ΕΡΓΑΛΕΙΟΥ, ΕΧΟΝΤΑΣ ΩΣ ΑΠΟΤΕΛΕΣΜΑ ΤΡΑΥΜΑΤΙΣΜΟ. ΔΙΑΤΗΡΕΙΤΕ ΤΙΣ ΛΑΒΕΣ ΣΤΕΓΝΕΣ, ΚΑΘΑΡΕΣ, ΧΩΡΙΣ ΛΑΔΙΑ ΚΑΙ ΓΡΑΣΑ.

⚠ ΠΡΟΣΟΧΗ: Η ΧΡΗΣΗ ΤΟΥ ΑΛΥΣΟΠΡΙΟΝΟΥ ΓΙΑ ΕΦΑΡΜΟΓΕΣ ΔΙΑΦΟΡΕΤΙΚΕΣ ΑΠΟ ΤΟΝ ΕΝΔΕΔΕΙΓΜΕΝΟ ΣΚΟΠΟ ΜΠΟΡΕΙ ΝΑ ΕΧΕΙ ΩΣ ΑΠΟΤΕΛΕΣΜΑ ΜΙΑ ΕΠΙΚΙΝΔΥΝΗ ΚΑΤΑΣΤΑΣΗ. ΤΟ ΑΛΥΣΟΠΡΙΟΝΟ ΕΙΝΑΙ ΣΧΕΔΙΑΣΜΕΝΟ ΑΠΟΚΛΕΙΣΤΙΚΑ ΓΙΑ ΚΟΠΗ ΜΙΚΡΩΝ ΚΛΑΔΙΩΝ.

▲ ΠΡΟΣΟΧΗ: ΓΙΑ ΝΑ ΑΠΟΦΕΥΧΘΕΙ ΤΥΧΑΙΑ ΕΠΑΦΗ ΜΕ ΤΗΝ ΟΔΟΝΤΩΤΗ ΑΛΥΣΙΔΑ ΚΑΤΑ ΤΗ ΔΙΑΡΚΕΙΑ ΤΗΣ ΜΕΤΑΦΟΡΑΣ, ΝΑ ΠΡΟΣΑΡΜΟΖΕΤΕ ΠΑΝΤΑ ΤΟ ΚΑΛΥΜΜΑ ΛΕΠΙΔΑΣ ΚΑΙ ΝΑ ΚΡΑΤΑΤΕ ΤΑ ΧΕΡΙΑ ΚΑΙ ΤΑ ΔΑΧΤΥΛΑ ΣΑΣ ΜΑΚΡΙΑ ΑΠΟ ΤΗΝ ΠΕΡΙΟΧΗ ΣΚΑΝΔΑΛΗΣ (ΕΙΚ. 4).

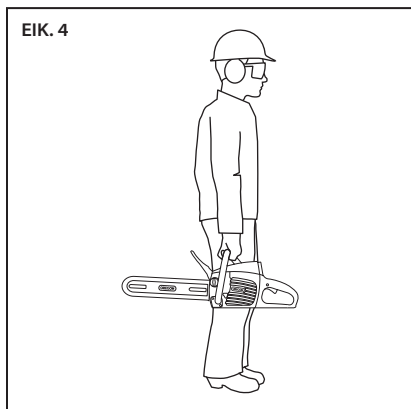

▲ ΠΡΟΣΟΧΗ: Η ΠΑΡΑΤΕΤΑΜΕΝΗ ΧΡΗΣΗ ΗΛΕΚΤΡΙΚΩΝ ΕΡΓΑΛΕΙΩΝ ΕΧΕΙ ΑΝΑΦΕΡΘΕΙ ΟΤΙ ΠΡΟΚΑΛΕΙ ΑΓΓΕΙΑΚΕΣ, ΜΥΙΚΕΣ ΚΑΙ ΝΕΥΡΟΛΟΓΙΚΕΣ ΠΑΘΗΣΕΙΣ (ΟΠΩΣ ΤΟ ΣΥΝΔΡΟΜΟ ΜΟΥΔΙΑΣΜΕΝΟΥ ΔΑΧΤΥΛΟΥ ΛΟΓΩ ΔΟΝΗΣΗΣ Ή ΑΛΛΙΩΣ ΣΥΝΔΡΟΜΟ ΤΟΥ RAYNAUD). ΓΙΑ ΜΕΙΩΣΗ ΤΟΥ ΚΙΝΔΥΝΟΥ ΤΡΑΥΜΑΤΙΣΜΟΥ, ΑΚΟΛΟΥΘΗΣΤΕ ΑΥΤΕΣ ΤΙΣ ΟΔΗΓΙΕΣ:

- ΦΟΡΑΤΕ ΓΑΝΤΙΑ ΚΑΙ ΚΡΑΤΗΣΤΕ ΤΑ ΧΕΡΙΑ ΚΑΙ ΤΟ ΣΩΜΑ ΖΕΣΤΑ.
- ΚΡΑΤΗΣΤΕ ΣΤΑΘΕΡΑ ΤΟ ΑΛΥΣΟΠΡΙΟΝΟ, ΑΛΛΑ ΜΗΝ ΑΣΚΕΙΤΕ ΠΑΡΑΤΕΤΑΜΕΝΗ ΥΠΕΡΒΟΛΙΚΗ ΠΙΕΣΗ. ΑΦΗΣΤΕ ΤΗΝ ΑΛΥΣΙΔΑ ΝΑ ΚΑΝΕΙ ΤΗ ΔΟΥΛΕΙΑ.
- ΒΕΒΑΙΩΘΕΙΤΕ ΟΤΙ ΤΟ ΣΥΣΤΗΜΑ ΚΟΠΗΣ ΣΥΝΤΗΡΕΙΤΑΙ ΣΩΣΤΑ.
- ΚΑΝΤΕ ΣΥΧΝΑ ΔΙΑΛΕΙΜΜΑΤΑ.

Η ΔΟΝΗΣΗ ΚΑΤΑ ΤΗ ΔΙΑΡΚΕΙΑ ΚΑΝΟΝΙΚΗΣ ΧΡΗΣΗΣ ΜΠΟΡΕΙ ΝΑ ΔΙΑΦΕΡΕΙ ΑΠΟ ΤΙΣ ΔΗΛΩΜΕΝΕΣ ΤΙΜΕΣ ΣΤΟ ΠΑΡΟΝ ΕΓΧΕΙΡΙΔΙΟ, ΑΝΑΛΟΓΑ ΜΕ ΤΟ ΥΛΙΚΟ ΤΟ ΟΠΟΙΟ ΚΟΒΕΤΑΙ, ΤΗ ΣΥΝΤΗΡΗΣΗ ΤΟΥ ΚΟΠΤΙΚΟΥ ΣΥΣΤΗΜΑΤΟΣ ΚΑΙ ΑΛΛΟΥΣ ΠΑΡΑΓΟΝΤΕΣ.

- Όταν κόβετε ένα κλαδί που βρίσκεται υπό ένταση, προσέξτε να μην εκτιναχθεί προς τα πίσω. Όταν απελευθερώνεται η ένταση των ινών του ξύλου, το τεντωμένο κλαδί μπορεί να χτυπήσει το χειριστή ή/και να θέσει το αλυσοπρίονο εκτός ελέγχου.

- Επιδείξτε μεγάλη προσοχή όταν κόβετε χαμόκλαδα και δενδρύλλια. Τα πολύ λεπτά υλικά μπορεί να εμπλακούν στην οδοντωτή αλυσίδα και να εκτοξευθούν προς το μέρος σας ή να σας κάνουν να χάσετε την ισορροπία σας.
- Μεταφέρετε το αλυσοπρίονο απενεργοποιημένο κρατώντας το από τη μπροστινή λαβή και διατηρώντας το μακριά από το σώμα σας. Κατά τη μετακίνηση ή αποθήκευση του αλυσοπρίονου, βάζετε πάντα το κάλυμμα της λάμας-οδηγού. Ο σωστός χειρισμός του αλυσοπρίονου θα μειώσει την πιθανότητα ακούσιας επαφής με την κινούμενη οδοντωτή αλυσίδα.
- Ακολουθήστε τις οδηγίες λίπανσης, τεντώματος της αλυσίδας και αλλαγής των εξαρτημάτων. Η λανθασμένη τάνυση ή λίπανση της αλυσίδας μπορεί να προκαλέσει τη θραύση της ή να αυξήσει την πιθανότητα αναπήδησης.
- Διατηρείτε τις λαβές στεγνές, καθαρές και χωρίς λάδια και γράσα. Οι λαβές με γράσα ή λάδια είναι ολισθηρές και προκαλούν απώλεια ελέγχου.
- Κόψτε μόνο ξύλο. Μην χρησιμοποιείτε το αλυσοπρίονο για μη ενδεδειγμένους σκοπούς. Για παράδειγμα: μην χρησιμοποιείτε το αλυσοπρίονο για κοπή πλαστικών υλικών, υλικών τοιχοποιίας ή μη ξύλινων οικοδομικών υλικών. Η χρήση του αλυσοπρίονου για εργασίες διαφορετικές από εκείνες για τις οποίες προορίζεται μπορεί να δημιουργήσει επικίνδυνες καταστάσεις.
- Χρησιμοποιείτε τα δύο χέρια όταν χειρίζεστε το αλυσοπρίονο.
- Το κατεργαζόμενο τεμάχιο, η λάμα και η αλυσίδα ενδέχεται να έχουν θερμανθεί μετά την κοπή. Φοράτε γάντια για να αποφύγετε τα εγκαύματα.
- Χρησιμοποιήστε κατάλληλο βοηθητικό εξοπλισμό και βεβαιωθείτε ότι δεν έχει έχει υποστεί ζημιά, είναι επαρκούς αντοχής και έχει τοποθετηθεί με ασφάλεια. Χρησιμοποιήστε βοηθητικό εξοπλισμό μόνο για τον ενδεδειγμένο σκοπό του.

ΑΙΤΙΕΣ ΑΝΑΠΗΔΗΣΗΣ ΚΑΙ ΠΡΟΛΗΨΗ ΑΠΟ ΤΟΝ ΧΕΙΡΙΣΤΗ



Η αναπήδηση μπορεί να συμβεί όταν η μύτη ή το άκρο της λάμας-οδηγού ακουμπήσει ένα αντικείμενο ή όταν το ξύλο γυρίσει προς τα μέσα και συνθλίψει την οδοντωτή αλυσίδα στο σημείο κοπής.

Η επαφή με το άκρο σε ορισμένες περιπτώσεις μπορεί να προκαλέσει ξαφνική αντίστροφη αντίδραση, κλωτσώντας τη λάμα-οδηγό προς τα επάνω και πίσω προς το χειριστή.

Αν συνθλιβεί η οδοντωτή αλυσίδα στο επάνω μέρος της λάμας-οδηγού μπορεί να σπρωχθεί γρήγορα προς τα πίσω και προς το χειριστή.

Οποιαδήποτε από αυτές τις αντιδράσεις μπορεί να σας κάνει να χάσετε τον έλεγχο του πριονιού, με αποτέλεσμα σοβαρό τραυματισμό. Μην βασίζεστε απόλυτα στις διατάξεις ασφαλείας που είναι ενσωματωμένες στο πριόνι. Ως χρήστης αλυσοπριονίου, πρέπει να ακολουθήσετε αρκετά βήματα για να εξασφαλίσετε ότι κατά τις κοπτικές εργασίες σας δεν θα προκληθεί ατύχημα ή τραυματισμός.

Η αναπήδηση είναι αποτέλεσμα κακής χρήσης του εργαλείου ή/και εσφαλμένων διαδικασιών ή συνθηκών λειτουργίας και μπορεί να αποφευχθεί λαμβάνοντας τις κατάλληλες προφυλάξεις που αναφέρονται παρακάτω:

- Κρατήστε γερά, με τους αντίχειρες και τα δάχτυλα γύρω από τις λαβές του αλυσοπριονίου, και με τα δύο χέρια στο πριόνι και τοποθετήστε το σώμα και το βραχιόνά σας με τρόπο που να σας επιτρέπει να αντιστέκεστε στις δυνάμεις αναπήδησης. Οι δυνάμεις αναπήδησης μπορούν να ελεγχθούν από τον χειριστή, εάν λαμβάνονται οι σωστές προφυλάξεις. Μην αφήσετε το αλυσοπριόνιο.
- Μην τεντώνετε το σώμα σας και μην κόβετε αντικείμενα που βρίσκονται πάνω από το ύψος του ώμου σας. Αυτό βοηθά στην αποφυγή της ακούσιας επαφής με το άκρο και δίνει τη δυνατότητα καλύτερου ελέγχου του αλυσοπριονίου σε απρόσμενες καταστάσεις.
- Να χρησιμοποιείτε μόνο ανταλλακτικές λάμες και αλυσίδες που καθορίζονται από τον κατασκευαστή. Οι λανθασμένες ανταλλακτικές λάμες και αλυσίδες μπορεί να προκαλέσουν σπάσιμο της αλυσίδας ή/και αναπήδηση.

- Ακολουθήστε τις οδηγίες ακονίσματος και συντήρησης του κατασκευαστή για την οδοντωτή αλυσίδα. Η μείωση της ένδειξης βάθους μπορεί να επιφέρει αυξημένη αναπήδηση.

ΔΙΑΤΑΞΕΙΣ ΑΣΦΑΛΕΙΑΣ ΑΝΑΠΗΔΗΣΗΣ ΣΕ ΑΥΤΟ ΤΟ ΠΡΙΟΝΙ

⚠ ΚΙΝΔΥΝΟΣ: ΜΗΝ ΤΡΟΠΟΠΟΙΕΙΤΕ ΠΟΤΕ Ή ΜΗΝ ΠΡΟΠΑΘΕΙΤΕ ΝΑ ΑΠΕΝΕΡΓΟΠΟΙΗΣΕΤΕ ΤΟ ΦΡΕΝΟ ΑΛΥΣΙΔΑΣ.

⚠ ΚΙΝΔΥΝΟΣ: ΝΑ ΧΡΗΣΙΜΟΠΟΙΕΙΤΕ ΜΟΝΟ ΑΝΤΑΛΛΑΚΤΙΚΕΣ ΛΑΜΕΣ ΚΑΙ ΑΛΥΣΙΔΕΣ ΠΟΥ ΚΑΘΟΡΙΖΟΝΤΑΙ ΑΠΟ ΤΗΝ OREGON®.

Οι λανθασμένες ανταλλακτικές λάμες και αλυσίδες μπορεί να προκαλέσουν σπάσιμο της αλυσίδας και αυξημένο κίνδυνο τραυματισμού από αναπήδηση.

ΦΡΕΝΟ ΑΛΥΣΙΔΑΣ

Αυτό το αλυσοπριόνιο είναι εξοπλισμένο με φρένο αλυσίδας, το οποίο σταματά και τον κινητήρα και την κίνηση της αλυσίδας σε περίπτωση αναπήδησης (Εικ. 5). Το φρένο αλυσίδας μπορεί να ενεργοποιηθεί με την μπροστινή κίνηση του μπροστινού προφυλακτήρα χεριού καθώς το πριόνι περιστρέφεται προς τα πίσω κατά την αναπήδηση. Μπορεί επίσης να ενεργοποιηθεί από τις δυνάμεις αδράνειας που δημιουργούνται κατά την αναπήδηση.

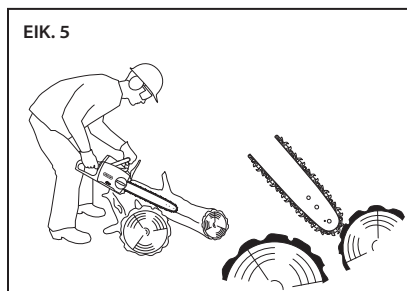

ΑΛΥΣΙΔΑ

Αυτό το πριόνι είναι εξοπλισμένο με οδοντωτή αλυσίδα που πληρούσε τις απαιτήσεις μειωμένης αναπήδησης του ANSI B175.1 όταν δοκιμάστηκε σε αντιπροσωπευτικό δείγμα αλυσοπριονίων. Για ανταλλακτική αλυσίδα, ανατρέξτε στο κεφάλαιο "Προδιαγραφές και Εξαρτήματα" στο παρόν εγχειρίδιο.

ΛΑΜΑ

Αυτό το πριόνι είναι εξοπλισμένο με λάμα-οδηγό μείωσης αναπήδησης που διαθέτει μύτη μικρής ακτίνας. Οι μύτες μικρότερης ακτίνας έχουν μικρότερη δυνατότητα αναπήδησης από μια λάμα του ίδιου μεγέθους με μεγαλύτερη ακτίνα μύτης.

Όταν αντικαθιστάτε τη λάμα, να παραγγέλνεται μόνο τη λάμα που παρατίθεται στο παρόν εγχειρίδιο για να διατηρήσετε απόδοση χαμηλής αναπήδησης.

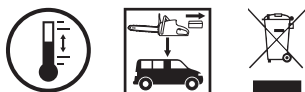
ΑΠΟΘΗΚΕΥΣΗ, ΜΕΤΑΦΟΡΑ ΚΑΙ ΑΠΟΡΡΙΨΗ**ΑΠΟΘΗΚΕΥΣΗ ΑΛΥΣΟΠΡΙΟΝΟΥ**

- Αφαιρέστε την μπαταρία από το αλυσοπρίονο.
- Καθαρίστε πολύ καλά το αλυσοπρίονο.
- Τοποθετήστε το κάλυμμα της λεπίδας.
- Αποθηκεύστε σε ξηρό μέρος.
- Κρατήστε το μακριά από παιδιά και κατοικίδια.
- Είναι φυσιολογικό να στάξει μικρή ποσότητα λαδιού από τη λάμα-οδηγό όταν το αλυσοπρίονο δεν χρησιμοποιείται. Για προστασία από διαρροή, τοποθετήστε το κάλυμμα λεπίδας και βάλτε ένα απορροφητικό επίθεμα κάτω από τη λάμα.

ΑΠΟΘΗΚΕΥΣΗ ΜΠΑΤΑΡΙΑΣ

Όταν αποθηκεύετε την μπαταρία για περισσότερο από εννέα μήνες, ακολουθήστε αυτές τις οδηγίες:

- Αφαιρέστε την μπαταρία από το αλυσοπρίονο ή τον φορτιστή.
- Αποθηκεύστε τη σε δροσερό, ξηρό μέρος.
- Κρατήστε το μακριά από παιδιά και κατοικίδια.

- Για να παρατείνετε τη διάρκεια ζωής της μπαταρίας, μην αποθηκεύετε ποτέ τη μπαταρία όταν αυτή βρίσκεται σε πλήρως αποφορτισμένη κατάσταση (χωρίς να είναι αναμμένη καμία ενδεικτική λυχνία) (Εικ. 6).

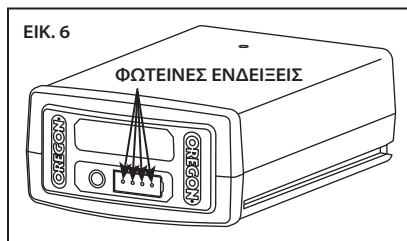

- Για τη μέγιστη διάρκεια ζωής της μπαταρίας, βεβαιωθείτε ότι η μπαταρία φορτίζεται τουλάχιστον μία φορά το χρόνο ή όταν η φωτεινή ένδειξη LED εμφανίζει μόνο ένα φως.
- Αποθηκεύστε σε θερμοκρασίες μεταξύ -20°C και 30°C (-4°F έως 86°F).

ΑΠΟΘΗΚΕΥΣΗ ΦΟΡΤΙΣΤΗ

- Αφαιρέστε την μπαταρία από τον φορτιστή.
- Αποσυνδέστε τον φορτιστή από την παροχή ρεύματος.
- Αποθηκεύστε σε ξηρό μέρος.
- Κρατήστε το μακριά από παιδιά και κατοικίδια.

Δείτε την ενότητα «Συντήρηση και Καθαρισμός» για περισσότερες πληροφορίες.

ΜΕΤΑΦΟΡΑ ΤΟΥ ΑΛΥΣΟΠΡΙΟΝΟΥ

- Αφαιρέστε τη μπαταρία από το αλυσοπρίονο.
- Τοποθετήστε το κάλυμμα της λεπίδας.
- Εάν επιθυμείτε, στραγγίξτε το λάδι της μπάρας και της αλυσίδας για να μειωθεί η διαρροή.
- Τα εργαλεία μπορεί να μετατοπιστούν κατά τη μεταφορά. Βεβαιωθείτε ότι το εργαλείο είναι ασφαλές και δεν μπορεί να πέσει ή να έλθει σε επαφή με ανθρώπους ή άλλα αντικείμενα.

ΜΕΤΑΦΟΡΑ ΤΗΣ ΜΠΑΤΑΡΙΑΣ

Ακολουθήστε τους εκάστοτε τοπικούς και εθνικούς κανονισμούς κατά τη μεταφορά μπαταριών ιόντων λιθίου, ίσως απαιτείται η υποχρεωτική σήμανσή τους.

ΑΠΟΡΡΙΨΗ ΑΛΥΣΟΠΡΙΟΝΟΥ ΚΑΙ ΦΟΡΤΙΣΤΗ

Αυτό το προϊόν OREGON® είναι σχεδιασμένο και κατασκευασμένο με υλικά και εξαρτήματα υψηλής ποιότητας τα οποία μπορούν να ανακυκλωθούν και να επαναχρησιμοποιηθούν. Κατά το τέλος του κύκλου ζωής του προϊόντος, και σύμφωνα με την Οδηγία 2002/95/ΕΚ, η ηλεκτρική συσκευή θα πρέπει να απορρίπτεται ξεχωριστά από τα οικιακά απορρίμματα. Στην Ευρωπαϊκή Ένωση υπάρχουν ξεχωριστά συστήματα περισυλλογής για ηλεκτρικά και ηλεκτρονικά προϊόντα. Απορρίψτε αυτόν τον εξοπλισμό με περιβαλλοντικά ορθό τρόπο σε κέντρο ανακύκλωσης/συγκομιδής σκουπιδιών της τοπικής σας κοινότητας.

ΑΠΟΡΡΙΨΗ ΜΠΑΤΑΡΙΑΣ

Μην απορρίπτετε την μπαταρία μαζί με τα συνηθισμένα οικιακά απορρίμματα. Μην αποτεφρώνετε την μπαταρία. Οι τοπικές υπηρεσίες διαχείρισης και ανακύκλωσης απορριμμάτων διαθέτουν πληροφορίες για τη σωστή απόρριψη ή ανακύκλωση σύμφωνα με τις περιβαλλοντικές ρυθμίσεις.



ΑΣΦΑΛΕΙΑ ΜΠΑΤΑΡΙΑΣ

⚠️ ΠΡΟΕΙΔΟΠΟΙΗΣΗ: Η ΛΑΘΑΣΜΕΝΗ ΦΡΟΝΤΙΔΑ ΤΗΣ ΜΠΑΤΑΡΙΑΣ ΜΠΟΡΕΙ ΝΑ ΠΡΟΚΑΛΕΣΕΙ ΔΙΑΡΡΟΗ ΕΠΙΚΙΝΔΥΝΩΝ ΧΗΜΙΚΩΝ ΑΠΟ ΤΗΝ ΜΠΑΤΑΡΙΑ, ΥΠΕΡΘΕΡΜΑΝΣΗ, ΕΚΛΥΣΗ ΚΑΠΝΟΥ, ΡΗΞΗ, ΑΝΑΛΑΜΠΗ, ΕΚΡΗΞΗ Ή/ΚΑΙ ΑΝΑΦΛΕΞΗ ΤΗΣ ΜΠΑΤΑΡΙΑΣ. ΤΗΡΗΣΤΕ ΑΥΤΟΥΣ ΤΟΥΣ ΚΑΝΟΝΕΣ ΑΣΦΑΛΕΙΑΣ.

⚠️ ΠΡΟΣΟΧΗ: ΜΗΝ ΑΠΟΡΡΙΠΤΕΤΕ ΤΗ ΜΠΑΤΑΡΙΑ ΣΕ ΟΙΚΙΑΚΑ ΑΠΟΡΡΙΜΜΑΤΑ Ή ΦΩΤΙΑ. ΟΙ ΜΠΑΤΑΡΙΕΣ ΙΟΝΤΩΝ ΛΙΘΙΟΥ ΠΡΕΠΕΙ ΝΑ ΑΝΑΚΥΚΛΩΘΟΥΝ ΑΠΟ ΤΟΠΙΚΟ ΕΞΟΥΣΙΟΔΟΤΗΜΕΝΟ ΥΠΕΥΘΥΝΟ ΑΝΑΚΥΚΛΩΣΗΣ.

ΣΗΜΑΝΤΙΚΟ: Η ΕΚΘΕΣΗ ΣΕ ΥΠΕΡΒΟΛΙΚΗ ΘΕΡΜΟΤΗΤΑ ΜΠΟΡΕΙ ΝΑ ΠΡΟΚΑΛΕΣΕΙ ΜΕΙΩΣΗ ΤΗΣ ΑΠΟΔΟΣΗΣ Ή/ΚΑΙ ΤΟΥ ΚΥΚΛΟΥ ΖΩΗΣ. ΜΗΝ ΕΚΘΕΤΕΤΕ ΤΗΝ ΜΠΑΤΑΡΙΑ ΣΕ ΥΠΕΡΒΟΛΙΚΗ ΘΕΡΜΟΤΗΤΑ, ΟΠΩΣ ΤΟ ΕΣΩΤΕΡΙΚΟ ΑΥΤΟΚΙΝΗΤΟΥ ΣΕ ΖΕΣΤΟ ΚΑΙΡΟ.

- Μην προσπαθείτε να επαναφορτίσετε μια μη επαναφορτιζόμενη μπαταρία.
- Μην αποσυναρμολογείτε ή τροποποιείτε την μπαταρία. Αυτό μπορεί να φθείρει τα χαρακτηριστικά ασφαλείας.
- Μην συνδέετε τους θετικούς (+) και αρνητικούς πόλους (-) με μεταλλικά αντικείμενα και μην αποθηκεύετε την μπαταρία με μεταλλικά αντικείμενα όπως νομίσματα ή βίδες. Αυτό μπορεί να προκαλέσει βραχυκύκλωμα και να δημιουργήσει αρκετή θερμότητα ώστε να προκαλέσει εγκαύματα.
- Μην αποτεφρώνετε την μπαταρία και μην την εκθέτετε σε υπερβολική θερμότητα. Αυτό μπορεί να λιώσει τη μόνωση ή να φθείρει τα χαρακτηριστικά ασφαλείας.
- Μην χρησιμοποιείτε, φορτίζετε, ή αποθηκεύετε κοντά σε εστίες θερμότητας ανώτερης των 80°C (176°F). Αυτό μπορεί να προκαλέσει υπερθέρμανση και εσωτερικό βραχυκύκλωμα.
- Μην εκθέτετε σε υπερβολικά υγρές συνθήκες. Αυτό μπορεί να φθείρει τα χαρακτηριστικά ασφαλείας, να προκαλέσει φόρτιση υπερβολικής τάσης και ρεύματος και να οδηγήσει σε αφύσικες χημικές αντιδράσεις.

- Χρησιμοποιήστε μόνο τον ειδικά σχεδιασμένο για την μπαταρία αυτή φορτιστή και ακολουθήστε τις οδηγίες ασφαλείας που περιγράφονται στην ενότητα «Ασφάλεια φορτιστή». Η χρήση άλλου φορτιστή μπορεί να φθείρει τα χαρακτηριστικά ασφαλείας, να προκαλέσει υπερβολικά υψηλή τάση και ρεύμα φόρτισης και να οδηγήσει σε αφύσικες χημικές αντιδράσεις.
- Μην χρησιμοποιείτε μπαταρίες μάρκας OREGON® σε εργαλεία που δεν είναι κατασκευασμένα από την OREGON®.
- Μην χτυπάτε, τρυπάτε ή πετάτε την μπαταρία και μην χρησιμοποιείτε φθαρμένη ή παραμορφωμένη μπαταρία.
- Εάν η επαναφόρτιση αποτύχει, μην προσπαθήσετε να επαναφορτίσετε.
- Εάν η μπαταρία αρχίσει να εκλύει οσμή, να παράγει θερμότητα ή έχει αποχρωματιστεί, παραμορφωθεί ή έχει αφύσικη εμφάνιση με οποιοδήποτε τρόπο κατά τη χρήση, επαναφόρτιση ή αποθήκευση, αφαιρέστε την άμεσα από το αλυσοπρίονο ή τον φορτιστή.
- Οποιοδήποτε υγρό διαρρέει από την μπαταρία είναι διαβρωτικό, μπορεί να προκαλέσει ζημιά σε μάτια και δέρμα και να είναι τοξικό σε περίπτωση κατάποσης.

ΑΣΦΑΛΕΙΑ ΦΟΡΤΙΣΤΗ

ΣΗΜΑΝΤΙΚΕΣ ΟΔΗΓΙΕΣ ΑΣΦΑΛΕΙΑΣ

⚠ ΠΡΟΕΙΔΟΠΟΙΗΣΗ: ΚΙΝΔΥΝΟΣ ΗΛΕΚΤΡΟΠΛΗΞΙΑΣ. ΟΤΑΝ ΧΡΗΣΙΜΟΠΟΙΕΙΤΑΙ ΣΕ ΕΞΩΤΕΡΙΚΟ ΧΩΡΟ, ΕΓΚΑΤΑΣΤΗΣΤΕ ΤΟ ΜΟΝΟ ΣΕ ΠΑΝΤΟΣ ΚΑΙΡΟΥ ΚΑΛΥΜΜΕΝΗ ΚΑΙ GFCI ΠΡΟΣΤΑΤΕΥΜΕΝΗ ΥΠΟΔΟΧΗ «ΚΑΤΗΓΟΡΙΑΣ Α» ΜΕ ΤΗ ΜΟΝΑΔΑ ΠΑΡΟΧΗΣ ΡΕΥΜΑΤΟΣ ΝΑ ΕΙΝΑΙ ΣΥΝΔΕΔΕΜΕΝΗ ΣΤΗΝ ΥΠΟΔΟΧΗ. ΕΑΝ ΔΕΝ ΠΑΡΕΧΕΤΑΙ ΚΑΤΙ ΤΕΤΟΙΟ, ΕΠΙΚΟΙΝΩΝΗΣΤΕ ΜΕ ΕΝΑΝ ΕΙΔΙΚΕΥΜΕΝΟ ΗΛΕΚΤΡΟΛΟΓΟ ΓΙΑ ΤΗ ΣΩΣΤΗ ΕΓΚΑΤΑΣΤΑΣΗ ΤΟΥ. ΒΕΒΑΙΩΘΕΙΤΕ ΟΤΙ Η ΜΟΝΑΔΑ ΠΑΡΟΧΗΣ ΡΕΥΜΑΤΟΣ ΚΑΙ ΤΟ ΚΑΛΩΔΙΟ ΔΕΝ ΕΜΠΟΔΙΖΟΥΝ ΤΟ ΠΛΗΡΕΣ ΚΛΕΙΣΙΜΟ ΤΟΥ ΚΑΛΥΜΜΑΤΟΣ ΥΠΟΔΟΧΗΣ.

ΣΗΜΑΝΤΙΚΟ: ΑΥΤΗ Η ΣΥΣΚΕΥΗ ΔΕΝ ΠΡΟΟΡΙΖΕΤΑΙ ΓΙΑ ΧΡΗΣΗ ΑΠΟ ΑΤΟΜΑ (ΣΥΜΠΕΡΙΛΑΜΒΑΝΟΜΕΝΩΝ ΠΑΙΔΙΩΝ) ΜΕ ΜΕΙΩΜΕΝΗ ΦΥΣΙΚΗ, ΑΙΣΘΗΤΗΡΙΑΚΗ Ή ΝΟΗΤΙΚΗ ΙΚΑΝΟΤΗΤΑ, Ή ΕΛΛΕΙΨΗ ΓΝΩΣΕΩΝ, ΕΚΤΟΣ ΚΑΙ ΕΑΝ ΕΠΙΒΛΕΠΟΝΤΑΙ Ή ΕΧΟΥΝ ΛΑΒΕΙ ΟΔΗΓΙΕΣ ΑΠΟ ΕΝΑ ΑΤΟΜΟ ΥΠΕΥΘΥΝΟ ΓΙΑ ΤΗΝ ΑΣΦΑΛΕΙΑ ΤΟΥΣ. ΤΑ ΠΑΙΔΙΑ ΘΑ ΠΡΕΠΕΙ ΝΑ ΕΠΙΒΛΕΠΟΝΤΑΙ ΩΣΤΕ ΝΑ ΔΙΑΣΦΑΛΙΣΤΕΙ ΟΤΙ ΔΕΝ ΠΑΙΖΟΥΝ ΜΕ ΤΙΣ ΣΥΣΚΕΥΕΣ.

ΣΗΜΑΝΤΙΚΟ: ΧΡΗΣΙΜΟΠΟΙΗΣΤΕ ΑΥΤΟΝ ΤΟΝ ΦΟΡΤΙΣΤΗ ΜΟΝΟ ΜΕ ΤΟ ΠΑΡΕΧΟΜΕΝΟ ΚΑΛΩΔΙΟ ΡΕΥΜΑΤΟΣ, ΔΙΑΣΦΑΛΙΖΟΝΤΑΣ ΟΤΙ ΤΟ ΘΗΛΥΚΟ ΒΥΣΜΑ ΤΑΙΡΙΑΖΕΙ ΣΩΣΤΑ ΜΕ ΤΟ ΑΡΣΕΝΙΚΟ ΤΗΣ ΥΠΟΔΟΧΗΣ.

Όταν χρησιμοποιείτε ηλεκτρικά προϊόντα, πρέπει πάντα να παίρνετε βασικές προφυλάξεις συμπεριλαμβανομένων και των ακόλουθων:

- Διαβάστε και ακολουθήστε όλες τις οδηγίες ασφαλείας πριν από τη χρήση. Διαβάστε και ακολουθήστε όλες τις οδηγίες που αναγράφονται στο προϊόν ή παρέχονται με αυτό.
- Φυλάξτε αυτές τις οδηγίες.
- Μην χρησιμοποιείτε καλώδιο επέκτασης.
- Φθαρμένα ή μπλεγμένα καλώδια αυξάνουν τον κίνδυνο ηλεκτροπληξίας. Μην κακομεταχειρίζεστε το καλώδιο. Ποτέ μην χρησιμοποιείτε το καλώδιο για μεταφορά, έλξη ή αποσύνδεση του ηλεκτρικού εργαλείου. Κρατήστε το καλώδιο μακριά από θερμότητα, λάδι, αιχμηρές άκρες ή κινούμενα μέρη.
- Μην εκθέτετε τον φορτιστή στη βροχή. Για εσωτερική χρήση μόνο.
- Μην το χρησιμοποιείτε εντός 3 μέτρων (10 ποδιών) από πισίνα.
- Μην το χρησιμοποιείτε μέσα στο μπάνιο.

ΑΠΟΣΥΣΚΕΥΑΣΙΑ ΚΑΙ ΣΥΝΑΡΜΟΛΟΓΗΣΗ

ΑΠΟΣΥΣΚΕΥΑΣΙΑ

⚠ ΚΙΝΔΥΝΟΣ: ΓΙΑ ΤΗΝ ΑΠΟΦΥΓΗ ΣΟΒΑΡΟΥ ΤΡΑΥΜΑΤΙΣΜΟΥ, ΜΗΝ ΧΡΗΣΙΜΟΠΟΙΕΙΤΕ ΤΟ ΑΛΥΣΟΠΡΙΟΝΟ ΧΩΡΙΣ ΤΗ ΛΑΜΑ-ΟΔΗΓΟ, ΤΗΝ ΟΔΟΝΤΩΤΗ ΑΛΥΣΙΔΑ ΚΑΙ ΤΟ ΠΛΑΪΝΟ ΚΑΛΥΜΜΑ ΣΩΣΤΑ ΣΥΝΑΡΜΟΛΟΓΗΜΕΝΑ.

⚠ ΠΡΟΕΙΔΟΠΟΙΗΣΗ: ΜΗΝ ΠΡΟΣΠΑΘΗΣΤΕ ΝΑ ΧΡΗΣΙΜΟΠΟΙΗΣΕΤΕ ΤΟ ΑΛΥΣΟΠΡΙΟΝΟ ΕΑΝ ΟΠΟΙΟΔΗΠΟΤΕ ΕΞΑΡΤΗΜΑ ΕΧΕΙ ΥΠΟΣΤΕΙ ΖΗΜΙΑ Ή ΛΕΙΠΕΙ.

ΤΙ ΠΕΡΙΕΧΕΙ Η ΣΥΣΚΕΥΑΣΙΑ;

Απαιτείται κάποια συναρμολόγηση του αλυσοπριόνου πριν από τη χρήση. Τα παρακάτω αντικείμενα αποστέλλονται μαζί με το αλυσοπρίονο:

- Κινητήρια κεφαλή
- Λάμα-οδηγός
- Οδοντωτή αλυσίδα
- Κάλυμμα λεπίδας
- Γρανάζι τεντώματος αλυσίδας
- Δακτύλιος τεντώματος αλυσίδας
- Βίδα τεντώματος αλυσίδας
- Λάδι λάμας και αλυσίδας
- Φορτιστής και καλώδιο ρεύματος (εάν παρέχεται)
- Μπαταρία (εάν παρέχεται)

Αφού αφαιρέσετε το αλυσοπρίονο από τη συσκευασία, επιθεωρήστε το προσεκτικά για να βεβαιωθείτε ότι δεν υπέστη ζημιά κατά την αποστολή και ότι δεν λείπουν μέρη. Εάν οποιαδήποτε μέρη έχουν υποστεί ζημιά ή λείπουν, μην χρησιμοποιήσετε το αλυσοπρίονο. Επικοινωνήστε με την OREGON® Cordless Tool System στον αριθμό 888-313-8665 για να προμηθευτείτε ανταλλακτικά.

ΕΛΕΓΧΟΣ ΘΕΣΗΣ ΜΠΡΟΣΤΙΝΟΥ ΠΡΟΣΤΑΤΕΥΤΙΚΟΥ ΧΕΡΙΩΝ

Μετά την αποσυσκευασία του αλυσοπριόνου, ελέγξτε τη θέση του μπροστινού προφυλακτήρα χεριού. Το αλυσοπρίονο δεν λειτουργεί όταν το φρένο της αλυσίδας είναι ασφαλισμένο. Τραβήξτε πίσω τον μπροστινό προφυλακτήρα χεριού προς τη μπροστινή λαβή πριν από τη λειτουργία (Εικ. 7).



ΠΛΗΡΩΣΗ ΔΟΧΕΙΟΥ ΛΑΔΙΟΥ ΛΑΜΑΣ ΚΑΙ ΑΛΥΣΙΔΑΣ

ΣΗΜΑΝΤΙΚΟ: ΤΟ ΛΑΔΙ ΛΑΜΑΣ ΚΑΙ ΑΛΥΣΙΔΑΣ ΑΠΟΤΡΕΠΕΙ ΤΗΝ ΠΡΩΡΗ ΦΘΟΡΑ. ΜΗΝ ΧΡΗΣΙΜΟΠΟΙΕΙΤΕ ΠΟΤΕ ΤΟ ΑΛΥΣΟΠΡΙΟΝΟ ΕΑΝ ΤΟ ΛΑΔΙ ΔΕΝ ΕΙΝΑΙ ΟΡΑΤΟ. ΕΛΕΓΧΤΕ ΣΥΧΝΑ ΤΗ ΣΤΑΘΜΗ ΛΑΔΙΟΥ ΚΑΙ ΓΕΜΙΣΤΕ ΟΠΩΣ ΑΠΑΙΤΕΙΤΑΙ.

Το λάδι λάμας και αλυσίδας πρέπει να λιπαίνει σωστά τη λάμα-οδηγό και την οδοντωτή αλυσίδα. Το αλυσοπρίονο είναι εξοπλισμένο με ένα σύστημα αυτόματης λίπανσης που εναποθέτει λάδι στη λάμα και την αλυσίδα όταν λειτουργούν, διατηρώντας τις σωστά λιπασμένες. Χρησιμοποιήστε λάδι λάμας και αλυσίδας OREGON® για καλύτερα αποτελέσματα. Είναι ειδικά σχεδιασμένο να παρέχει χαμηλή τριβή και ταχύτερη κοπή. Μη χρησιμοποιείτε ΠΟΤΕ λάδι ή άλλα λιπαντικά που δεν είναι ειδικά σχεδιασμένα για χρήση στη λάμα και την αλυσίδα. Αυτό μπορεί να έχει ως αποτέλεσμα την απόφραξη του συστήματος λαδιού προκαλώντας πρόωρη φθορά της λάμας και της αλυσίδας.

Τοποθετήστε το αλυσοπρίονο στο πλάι σε σταθερή, επίπεδη επιφάνεια ώστε η τάπα λαδιού να βρίσκεται στο επάνω μέρος (Εικ. 8).

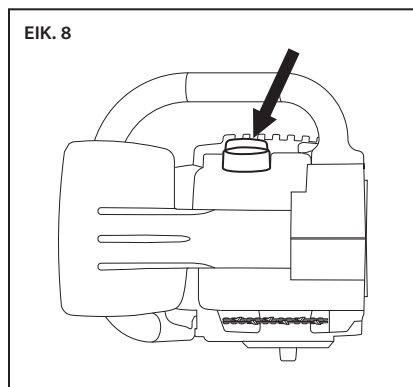

- Καθαρίστε τυχόν σκουπίδια από την περιοχική τάπα.
- Αφαιρέστε την τάπα.
- Ρίξτε προσεκτικά λάδι λάμας και αλυσίδας στο δοχείο.
- Τοποθετήστε ξανά την τάπα και βεβαιωθείτε ότι το λάδι φαίνεται στο δοχείο.

Εάν το λάδι δεν φαίνεται στο δοχείο, απαιτείται επιπρόσθετο λάδι λάμας και αλυσίδας.

ΑΡΧΙΚΗ ΠΛΗΡΩΣΗ ΤΟΥ ΣΥΣΤΗΜΑΤΟΣ ΛΙΠΑΝΣΗΣ

⚠ ΠΡΟΕΙΔΟΠΟΙΗΣΗ: ΓΙΑ ΝΑ ΜΕΙΩΣΕΤΕ ΤΟΝ ΚΙΝΔΥΝΟ ΤΡΑΥΜΑΤΙΣΜΟΥ, ΜΗΝ ΧΡΗΣΙΜΟΠΟΙΕΙΤΕ ΤΟ ΑΛΥΣΟΠΡΙΟΝΟ ΧΩΡΙΣ ΤΟ ΠΛΑΙΝΟ ΚΑΛΥΜΜΑ.

⚠ ΠΡΟΣΟΧΗ: ΚΡΑΤΗΣΤΕ ΤΑ ΧΕΡΙΑ, ΤΑ ΡΟΥΧΑ ΚΑΙ ΤΑ ΜΑΛΛΙΑ ΜΑΚΡΙΑ ΑΠΟ ΤΟΝ ΑΛΥΣΟΤΡΟΧΟ ΜΕΤΑΔΟΣΗΣ ΚΙΝΗΣΗΣ ΟΤΑΝ ΠΡΑΓΜΑΤΟΠΟΙΕΙΤΕ ΑΡΧΙΚΗ ΠΛΗΡΩΣΗ ΤΟΥ ΣΥΣΤΗΜΑΤΟΣ ΛΙΠΑΝΣΗΣ.

Εάν αυτή είναι η πρώτη φορά που γεμίζετε το δοχείο λαδιού λάμας και αλυσίδας ή εάν το αλυσοπρίονο έχει αποθηκευτεί για μεγάλο χρονικό διάστημα χωρίς να χρησιμοποιείται, πραγματοποιήστε αρχική πλήρωση του συστήματος λίπανσης.

- Εισαγάγετε την μπαταρία.
- Θέστε το αλυσοπρίονο σε λειτουργία για περίπου δύο λεπτά.
- Αφαιρέστε τη μπαταρία.
- Αφαιρέστε το πλαϊνό κάλυμμα περιστρέφοντας αριστερόστροφα το κουμπί απελευθέρωσης πλαϊνού καλύμματος.
- Ελέγξτε για λάδι στο πέλαμα της λάμας (Εικ. 9).

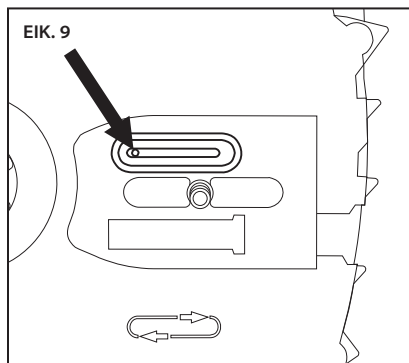

- Εάν δεν υπάρχει λάδι στο πέλαμα της λάμας, τοποθετήστε ξανά το πλαϊνό κάλυμμα και θέστε σε λειτουργία για άλλα 30 δευτερόλεπτα.
- Όταν αρχίζει να διαρρέει λάδι από την οπή, το αλυσοπρίονο είναι έτοιμο για τη διάταξη της λάμας-οδηγού και της οδοντωτής αλυσίδας.

Εάν το λάδι δεν φαίνεται στο δοχείο, απαιτείται επιπρόσθετο λάδι λάμας και αλυσίδας.

ΣΥΝΑΡΜΟΛΟΓΗΣΗ ΤΗΣ ΡΑΒΔΟΥ ΟΔΗΓΗΣΗΣ ΚΑΙ ΤΗΣ ΑΛΥΣΙΔΑΣ



⚠ ΠΡΟΕΙΔΟΠΟΙΗΣΗ: ΕΝΑ ΕΡΓΑΛΕΙΟ ΜΠΑΤΑΡΙΑΣ ΜΕ ΤΗΝ ΜΠΑΤΑΡΙΑ ΤΟΥ ΕΓΚΑΤΕΣΤΗΜΕΝΗ ΕΙΝΑΙ ΠΑΝΤΑ ΕΝΕΡΓΟΠΟΙΗΜΕΝΟ ΚΑΙ ΜΠΟΡΕΙ ΝΑ ΤΘΕΙ ΣΕ ΛΕΙΤΟΥΡΓΙΑ ΑΚΟΥΣΙΩΣ. ΑΦΑΙΡΕΣΤΕ ΤΗ ΜΠΑΤΑΡΙΑ ΑΠΟ ΤΟ ΑΛΥΣΟΠΡΙΟΝΟ ΠΡΙΝ ΠΡΟΣΑΡΤΗΣΕΤΕ ΤΗ ΛΑΜΑ ΚΑΙ ΤΗΝ ΑΛΥΣΙΔΑ.

Φορέστε γάντια.

- Αφαιρέστε τη μπαταρία.
- Χαλαρώστε το κουμπί απελευθέρωσης πλαινίου καλύμματος περιστρέφοντάς το αριστερόστροφα και κατόπιν αφαιρέστε το πλαινό κάλυμμα.
- Υπάρχει ένας ελαστικός στρογγυλός δακτύλιος που είναι σημαντικός για τη λειτουργία του πριονιού. Ο ελαστικός στρογγυλός δακτύλιος πρέπει να βρίσκεται στη θέση του, γύρω από την περόνη στον εντατήρα πριν βιδωθεί ο εντατήρας στη λάμα (Εικ. 10).

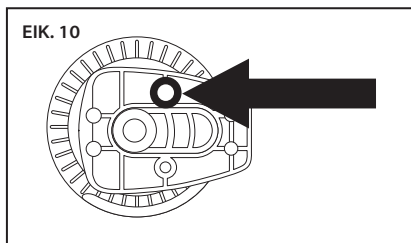

- Εισαγάγετε τη βίδα από την πίσω πλευρά του γρναζιού τεντώματος αλυσίδας και συνδέστε το γρναζί τεντώματος αλυσίδας στη λάμα-οδηγό (Εικ. 11).

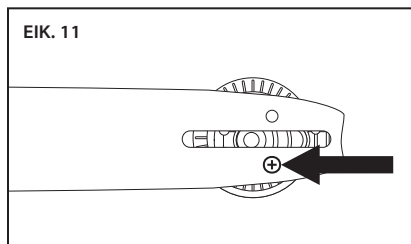

- Τοποθετήστε το γρναζί τεντώματος αλυσίδας στο πλαινό της λάμας-οδηγού, στραμμένο προς το μέρος σας, με τρόπο ώστε το ορθογώνιο κομμάτι να μην προεξέχει περισσότερο από τα άκρα της λάμας-οδηγού και εισαγάγετε τη βίδα.
- Τοποθετήστε τη λάμα-οδηγό στο πέγμα της λάμας σύροντας την εγκοπή λάμας πάνω από τη φλάντζα ευθυγράμμισης (Εικ. 12), με το παξιμάδι τοποθέτησης να έχει εισαχθεί μέσα από την οπή στο γρναζί τεντώματος αλυσίδας.

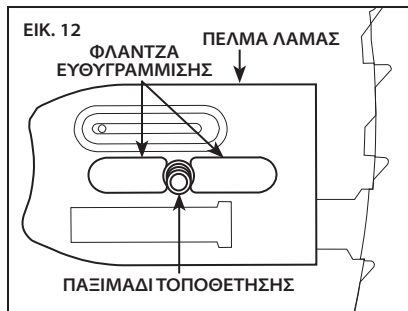

- Περάστε την καινούργια οδοντωτή αλυσίδα επάνω στον αλυσοτροχό μετάδοσης κίνησης με τρόπο ώστε οι ακμές κοπής των δοντιών κατά μήκος του πάνω μέρους της λάμας να είναι στραμμένες μακριά από την κινητήρια κεφαλή (Εικ. 13).

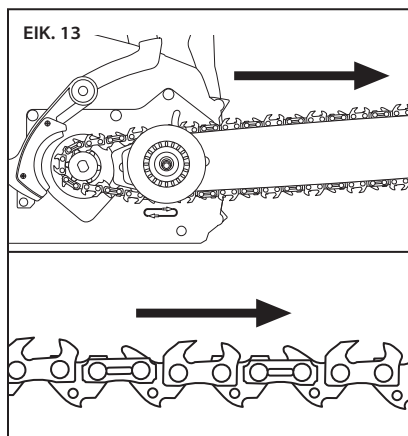

- Περάστε την αλυσίδα μέσα στην εγκοπή της λάμας. Περιστρέψτε το γρανάζι τεντώματος αλυσίδας για να σύρετε τη λάμα μακριά από το μοτέρ, ώστε να αφαιρέσετε το μπόσικο από την αλυσίδα (Εικ. 14).

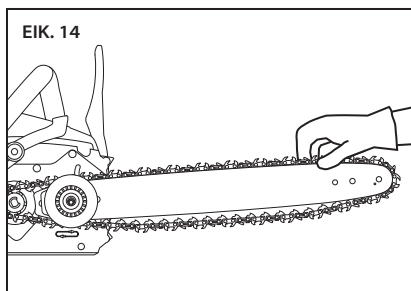

- Τοποθετήστε το πλαϊνό κάλυμμα, φροντίζοντας ο συλλέκτης αλυσίδας να εδράζει σωστά στην οπή του και μετά σφίξτε λίγο το κουμπί απελευθέρωσης πλαϊνού καλύμματος (Εικ. 15).

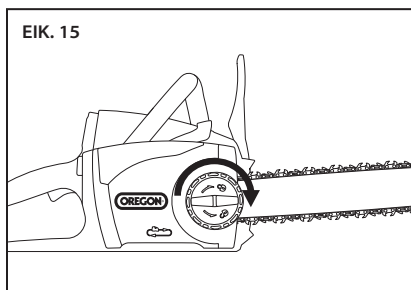

ΤΕΝΤΩΜΑ ΟΔΟΝΤΩΤΗΣ ΑΛΥΣΙΔΑΣ



⚠️ ΠΡΟΕΙΔΟΠΟΙΗΣΗ: ΕΝΑ ΕΡΓΑΛΕΙΟ ΜΠΑΤΑΡΙΑΣ ΜΕ ΤΗΝ ΜΠΑΤΑΡΙΑ ΤΟΥ ΕΓΚΑΤΕΣΤΗΜΕΝΗ ΕΙΝΑΙ ΠΑΝΤΑ ΕΝΕΡΓΟΠΟΙΗΜΕΝΟ ΚΑΙ ΜΠΟΡΕΙ ΝΑ ΤΕΘΕΙ ΣΕ ΛΕΙΤΟΥΡΓΙΑ ΑΚΟΥΣΙΩΣ. ΑΦΑΙΡΕΣΤΕ ΤΗΝ ΜΠΑΤΑΡΙΑ ΑΠΟ ΤΟ ΑΛΥΣΟΠΡΙΟΝΟ ΠΡΙΝ ΠΡΟΣΑΡΤΗΣΕΤΕ ΤΟΝ ΕΠΕΚΤΕΙΝΟΜΕΝΟ ΑΞΟΝΑ, ΤΗ ΛΑΜΑ ΚΑΙ ΤΗΝ ΑΛΥΣΙΔΑ.

⚠️ ΠΡΟΕΙΔΟΠΟΙΗΣΗ: ΕΑΝ Η ΑΛΥΣΙΔΑ ΕΙΝΑΙ ΑΚΟΜΗ ΧΑΛΑΡΗ ΟΤΑΝ ΤΟ ΠΡΙΟΝΙ ΒΡΙΣΚΕΤΑΙ ΣΤΟ ΜΕΓΙΣΤΟ ΤΕΝΤΩΜΑ, ΑΝΤΙΚΑΤΑΣΤΗΣΤΕ ΤΗΝ ΑΛΥΣΙΔΑ.

ΣΗΜΑΝΤΙΚΟ: ΤΕΝΤΩΣΤΕ ΤΗΝ ΟΔΟΝΤΩΤΗ ΑΛΥΣΙΔΑ ΜΟΝΟ ΟΤΑΝ Η ΑΛΥΣΙΔΑ ΕΙΝΑΙ ΚΡΥΑ. ΜΙΑ ΖΕΣΤΗ ΑΛΥΣΙΔΑ ΜΠΟΡΕΙ ΝΑ ΚΟΛΛΗΣΕΙ ΚΑΙ ΝΑ ΠΡΟΚΑΛΕΣΕΙ ΖΗΜΙΑ ΣΤΗ ΛΑΜΑ-ΟΔΗΓΟ Ή ΤΗΝ ΑΛΥΣΙΔΑ ΚΑΘΩΣ ΨΥΧΕΤΑΙ.

Φορέστε γάντια.

- Αφαιρέστε τη μπαταρία.
- Χαλαρώστε λίγο το κουμπί απελευθέρωσης πλαϊνού καλύμματος, αλλά μην αφαιρέσετε το πλαϊνό κάλυμμα.
- Κρατήστε πάνω τη μύτη της λάμας-οδηγού (Εικ. 16) και περιστρέψτε τον δακτύλιο τεντώματος αλυσίδας δεξιόστροφα.

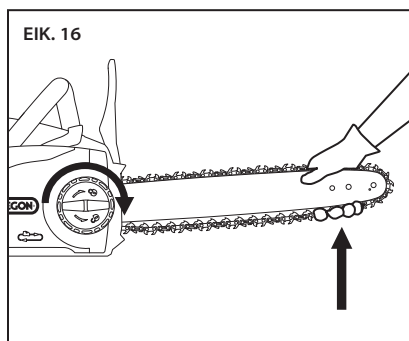

- Σφίξτε τον δακτύλιο τεντώματος αλυσίδας μέχρι οι κατώτεροι κοπτήρες κάτω από τη λάμα να έρθουν σε επαφή με τη ράγα της λάμας (Εικ. 17).

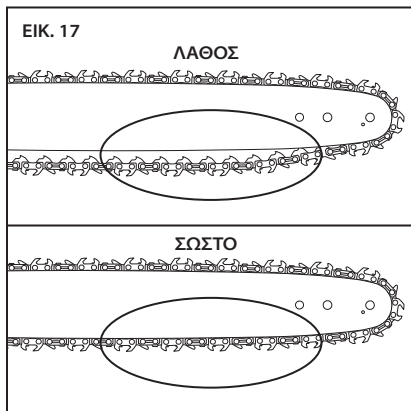

- Το τέντωμα της οδοντωτής αλυσίδας είναι σωστό όταν, καταβάλλοντας κάποια προσπάθεια και φορώντας γάντια, μπορείτε να τραβήξετε την αλυσίδα ομαλά γύρω από τη λάμα. Η αλυσίδα πρέπει να ακουμπά το κάτω μέρος της ράγας της λάμας (Εικ. 18).

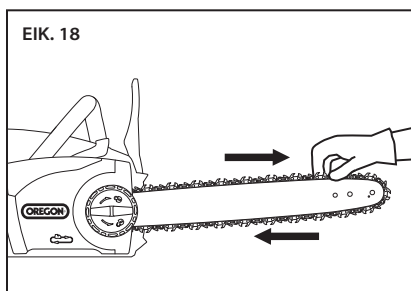

- Σφίξτε τον λεβιέ απελευθέρωσης του πλαϊνού καλύμματος.
- Μετά από σύντομη χρήση, αφήστε την αλυσίδα να κρυώσει, αφαιρέστε την μπαταρία και ελέγξτε ξανά το τέντωμα. Παρακολουθήστε προσεκτικά το τέντωμα στο πρώτο μισάωρο χρήσης και κατά περιόδους σε όλη τη διάρκεια ζωής της αλυσίδας, ρυθμίζοντάς την όπως απαιτείται εφόσον η αλυσίδα και η λάμα έχουν κρυώσει και μπορείτε να τις αγγίξετε. Μην τεντώνετε ποτέ την αλυσίδα όταν είναι ζεστή.

Η αλυσίδα θα τεντωθεί ως αποτέλεσμα της κανονικής χρήσης, αλλά μπορεί να προκληθεί πρόωρη τάνυση λόγω ανεπάρκειας λαδιού, μη προσεκτικής χρήσης ή μη εκτέλεσης της συνιστώμενης συντήρησης.

ΛΕΙΤΟΥΡΓΙΑ ΤΟΥ ΠΡΙΟΝΙΟΥ

ΜΠΑΤΑΡΙΑ ΚΑΙ ΦΟΡΤΙΣΤΗΣ

▲ ΠΡΟΕΙΔΟΠΟΙΗΣΗ: ΜΗΝ ΦΟΡΤΙΖΕΤΕ ΤΗ ΜΠΑΤΑΡΙΑ ΣΤΗ ΒΡΟΧΗ.

ΦΩΤΕΙΝΗ ΕΝΔΕΙΞΗ LED ΕΠΙΠΕΔΟΥ ΦΟΡΤΙΣΗΣ ΤΗΣ ΜΠΑΤΑΡΙΑΣ

Η μπαταρία ιόντων λιθίου είναι εξοπλισμένη με μια ένδειξη LED επιπέδου φόρτισης. Για να ελέγξετε το επίπεδο φόρτισης της μπαταρίας, πατήστε το κουμπί ένδειξης στην πρόσοψη της μπαταρίας. (Εικ. 19).

Καμία φωτεινή ένδειξη: φορτίστε

Ένα σταθερό πράσινο λαμπάκι:
λιγότερο από 25% φορτισμένη.
Φορτίστε την μπαταρία πριν από τη χρήση.

Δύο σταθερά πράσινα λαμπάκια:
Φορτισμένη 26–50%.

Τρία σταθερά πράσινα λαμπάκια:
Φορτισμένη 51–75%.

Τέσσερα σταθερά πράσινα λαμπάκια:
Φορτισμένη 76–100%.

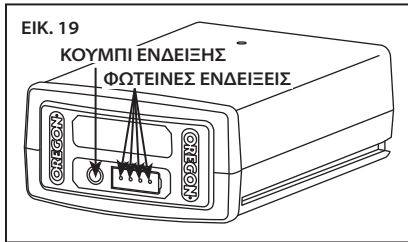

ΣΥΝΔΕΣΗ ΤΟΥ ΦΟΡΤΙΣΤΗ

Εάν ο φορτιστής περιλαμβάνει ξεχωριστό ηλεκτρικό καλώδιο, συνδέστε το καλώδιο του φορτιστή στον φορτιστή και στην κατάλληλη πρίζα ρεύματος (Εικ. 20).

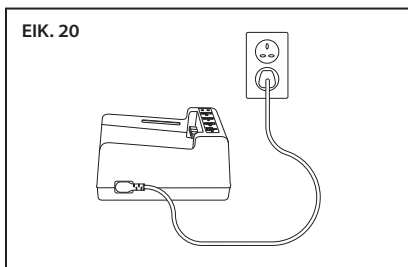

Χρησιμοποιήστε μόνο το σετ καλωδίων που παρέχεται με τον φορτιστή. Κατά την πρώτη χρήση, επιβεβαιώστε ότι ο τύπος του βύσματος ταιριάζει με την υποδοχή.

ΦΩΤΕΙΝΗ ΕΝΔΕΙΞΗ LED ΚΑΤΑΣΤΑΣΗΣ ΦΟΡΤΙΣΗΣ ΤΟΥ ΦΟΡΤΙΣΤΗ

Ο φορτιστής της μπαταρίας είναι εξοπλισμένος με φωτεινή ένδειξη LED κατάστασης φόρτισης, η οποία υποδεικνύει την κατάσταση της φόρτισης καθώς και τις συνθήκες που ενδέχεται να καθυστερήσουν ή να αποτρέψουν τη φόρτιση (Εικ. 21).

Σημείωση: Μέχρι να εισαχθεί η μπαταρία, δεν θα είναι ορατή καμία φωτεινή ένδειξη.

Πορτοκαλί λαμπάκι που αναβοσβήνει: υφίσταται κατάσταση βλάβης. Υπάρχουν πολλές πιθανές αιτίες. Δείτε την ενότητα «Επίλυση προβλημάτων» σε αυτό το εγχειρίδιο.

Σταθερό πορτοκαλί λαμπάκι: η θερμοκρασία της μπαταρίας ξεπερνά το αποδεκτό εύρος (0°C/32°F έως 40°C/104°F). Αφήστε την μπαταρία να φτάσει στο αποδεκτό εύρος θερμοκρασίας πριν από τη φόρτιση. Η μπαταρία μπορεί να μείνει στον φορτιστή μέχρι να ρυθμιστεί η θερμοκρασία. Η φόρτιση θα ξεκινήσει μόλις η μπαταρία φτάσει στη σωστή θερμοκρασία.

ΕΙΚ. 21

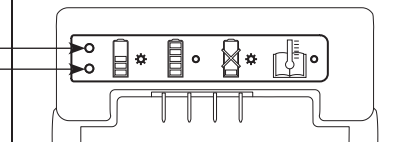

Πράσινο λαμπάκι που αναβοσβήνει: η μπαταρία φορτίζει.

Σταθερή πράσινη λυχνία: η μπαταρία είναι έτοιμη για χρήση.

ΦΟΡΤΙΣΗ ΤΗΣ ΜΠΑΤΑΡΙΑΣ

⚠ ΠΡΟΕΙΔΟΠΟΙΗΣΗ: ΜΗ ΤΗΡΗΣΗ ΤΩΝ ΚΑΤΑΛΛΗΛΩΝ ΔΙΑΔΙΚΑΣΙΩΝ ΦΟΡΤΙΣΗΣ ΕΝΔΕΧΕΤΑΙ ΝΑ ΠΡΟΚΑΛΕΣΕΙ ΥΠΕΡΒΟΛΙΚΗ ΤΑΣΗ, ΥΠΕΡΒΟΛΙΚΗ ΡΟΗ ΡΕΥΜΑΤΟΣ, ΑΠΩΛΕΙΑ ΕΛΕΓΧΟΥ ΚΑΤΑ ΤΗ ΦΟΡΤΙΣΗ, ΔΙΑΡΡΟΗ ΕΠΙΚΙΝΔΥΝΩΝ ΧΗΜΙΚΩΝ ΟΥΣΙΩΝ, ΠΑΡΑΓΩΓΗ ΘΕΡΜΟΤΗΤΑΣ, ΕΚΡΗΣΗ Ή ΦΩΤΙΑ. ΑΚΟΛΟΥΘΗΣΤΕ ΑΥΤΕΣ ΤΙΣ ΟΔΗΓΙΕΣ ΦΟΡΤΙΣΗΣ.

Με το καλώδιο του φορτιστή συνδεδεμένο με τον φορτιστή και την πρίζα, ευθυγραμμίστε τις αυλακώσεις της μπαταρίας με τις ράγες του φορτιστή και σύρετε την μπαταρία στον φορτιστή έως ότου εφαρμόσει πλήρως (Εικ. 22).

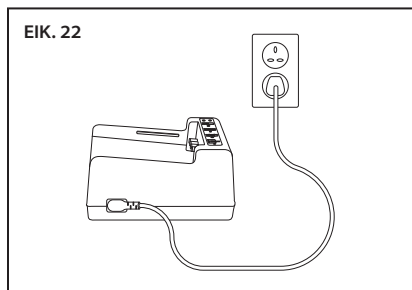

Ελέγξτε την ένδειξη κατάσταση φόρτισης για τις συνθήκες φόρτισης.

ΕΙΣΑΓΩΓΗ ΚΑΙ ΑΦΑΙΡΕΣΗ ΜΠΑΤΑΡΙΑΣ

Χρησιμοποιήστε μόνο τις μπαταρίες με το εμπορικό σήμα της OREGON®, οι οποίες καθορίζονται σε αυτές τις οδηγίες λειτουργίας.

Ευθυγραμμίστε την αυλάκωση στην μπαταρία με τις ράγες στο εσωτερικό της θύρας της μπαταρίας. Τοποθετήστε καλά τη μπαταρία στη θύρα της μπαταρίας του αλυσοπριονίου, πιέζοντας προς τα εμπρός μέχρι να ασφαλίσει καθώς κλειδώνει στη θέση της (Εικ. 23).

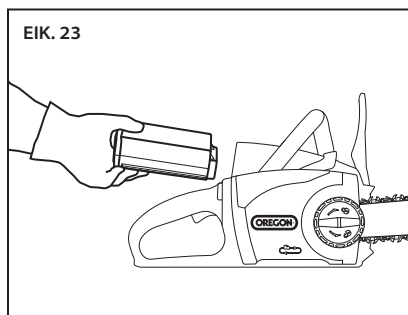

Για να αφαιρέσετε την μπαταρία, σηκώστε την απασφάλιση της μπαταρίας και αφαιρέστε την (Εικ. 24).

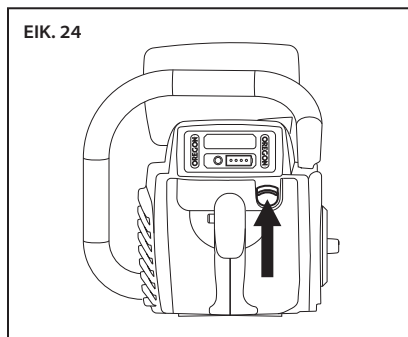

ΓΕΝΙΚΗ ΛΕΙΤΟΥΡΓΙΑ



⚠ ΚΙΝΔΥΝΟΣ: ΓΙΑ ΝΑ ΑΠΟΦΥΓΕΤΕ ΣΟΒΑΡΟ ΚΙΝΔΥΝΟ ΤΡΑΥΜΑΤΙΣΜΟΥ, ΜΗΝ ΤΕΝΤΩΝΕΤΕ ΥΠΕΡΒΟΛΙΚΑ ΤΟ ΣΩΜΑ ΣΑΣ ΚΑΙ ΜΗΝ ΑΝΕΒΑΙΝΕΤΕ ΣΕ ΣΚΑΛΑ, ΣΚΑΜΜΗ Ή ΟΠΟΙΟΔΗΠΟΤΕ ΥΠΕΡΥΨΩΜΕΝΗ ΘΕΣΗ ΠΟΥ ΔΕΝ ΕΙΝΑΙ ΠΛΗΡΩΣ ΑΣΦΑΛΙΣΜΕΝΗ. ΜΗΝ ΚΟΒΕΤΕ ΠΟΤΕ ΠΑΝΩ ΑΠΟ ΤΟ ΥΨΟΣ ΤΟΥ ΩΜΟΥ.

⚠ ΠΡΟΕΙΔΟΠΟΙΗΣΗ: ΓΙΑ ΝΑ ΜΕΙΩΣΕΤΕ ΤΟΝ ΚΙΝΔΥΝΟ ΤΡΑΥΜΑΤΙΣΜΟΥ, ΦΟΡΑΤΕ ΠΑΝΤΑ ΚΑΤΑΛΛΗΛΕΣ ΜΠΟΤΕΣ, ΜΑΚΡΥ ΠΑΝΤΕΛΟΝΙ, ΓΑΝΤΙΑ, ΚΡΑΝΟΣ, ΠΡΟΣΤΑΣΙΑ ΑΚΟΗΣ ΚΑΙ ΜΑΤΙΩΝ.

ΘΕΡΜΟΚΡΑΣΙΑ ΛΕΙΤΟΥΡΓΙΑΣ

Αυτό το αλυσοπρίονο είναι σχεδιασμένο να λειτουργεί σε εύρος θερμοκρασίας 0°C έως 40°C (32°F έως 104°F).

ΚΡΑΤΗΜΑ

Να πιάνετε πάντα το εργαλείο και με τα δύο χέρια. Πιάστε την μπροστινή λαβή με το αριστερό χέρι και την πίσω λαβή με το δεξί (Εικ. 25). Τυλίξτε τα δάχτυλά σας γύρω από το επάνω μέρος της λαβής με τον αντίχειρα κάτω από τη λαβή.



ΠΑΤΗΜΑ

Σταθείτε και με τα δύο πόδια σε σταθερό έδαφος, με το βάρος σας ομοιόμορφα καταναμημένο (Εικ. 26).



ΣΤΑΜΑΤΗΜΑ ΤΟΥ ΠΡΙΟΝΙΟΥ

Απελευθερώστε το διακόπτη σκανδάλης για να σταματήσει το αλυσοπρίονο.

ΕΚΚΙΝΗΣΗ ΤΟΥ ΑΛΥΣΟΠΡΙΟΝΟΥ

⚠ ΠΡΟΕΙΔΟΠΟΙΗΣΗ: ΓΙΑ ΝΑ ΜΕΙΩΣΕΤΕ ΤΟΝ ΚΙΝΔΥΝΟ ΤΡΑΥΜΑΤΙΣΜΟΥ, ΜΗΝ ΠΑΡΑΚΑΜΨΕΤΕ ΠΟΤΕ ΤΗΝ ΑΛΛΗΛΑΣΦΑΛΕΙΑ ΚΟΛΛΩΝΤΑΣ, ΤΟΠΟΘΕΤΩΝΤΑΣ ΣΥΡΜΑ Ή ΔΕΝΟΝΤΑΣ ΚΑΤΩ ΤΗΝ ΑΣΦΑΛΕΙΑ ΣΚΑΝΔΑΛΗΣ.

Βεβαιωθείτε ότι το φρένο αλυσίδας δεν είναι δεσμευμένο.

Κρατήστε σφιχτά την πρόσθια και την οπίσθια λαβή. Πιέστε και κρατήστε την ασφάλεια της σκανδάλης με τον αντίχειρα (1). Για να εκκινήσετε το πρίονι, πιέστε τον διακόπτη σκανδάλης (2) (Εικ. 27). Δεν χρειάζεται να συνεχίσετε να πιέζετε την ασφάλεια της σκανδάλης. Θα παραμείνει απασφαλισμένη έως ότου απελευθερωθεί η σκανδάλη.

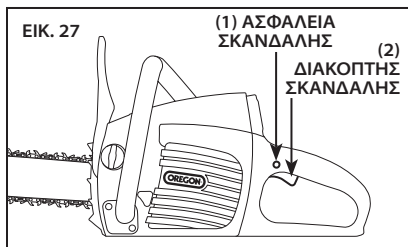

ΔΟΚΙΜΗ ΤΟΥ ΦΡΕΝΟΥ ΑΛΥΣΙΔΑΣ

Βεβαιωθείτε ότι το φρένο αλυσίδας λειτουργεί πριν χρησιμοποιήσετε το αλυσοπρίονο. Για έλεγχο της λειτουργίας φρένου:

- Τοποθετήστε το πριόνι σε μια σταθερή, επίπεδη επιφάνεια.
- Εκκινήστε για λίγο το πριόνι.
- Κρατήστε το αριστερό χέρι στην μπροστινή λαβή και κυλήστε τον αριστερό καρπό για να μετακινήσετε τον μπροστινό προφυλακτήρα χεριού προς τα μπροστά για να ενεργοποιήσετε χειροκίνητα το φρένο αλυσίδας (Εικ. 28).

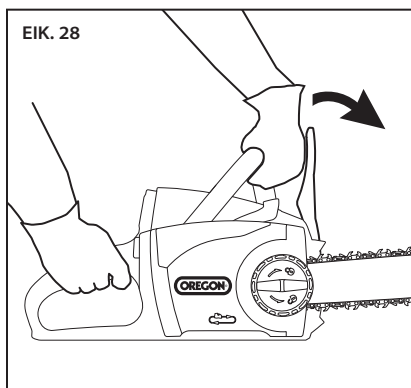

- Αφήστε τον διακόπτη σκανδάλης.

Όταν το φρένο αλυσίδας λειτουργεί σωστά, σταματάει άμεσα τον κινητήρα και την οδοντωτή αλυσίδα. Εάν το μοτέρ και η οδοντωτή αλυσίδα δεν σταματήσουν αμέσως, απευθυνθείτε σε εγκεκριμένη τοποθεσία σέρβις για να ελέγξει το φρένο αλυσίδας.

- Επιστρέψτε τον μπροστινό προφυλακτήρα χεριού στη θέση λειτουργίας.

ΚΟΠΗ

⚠ ΠΡΟΕΙΔΟΠΟΙΗΣΗ: ΓΙΑ ΝΑ ΜΕΙΩΣΕΤΕ ΤΟΝ ΚΙΝΔΥΝΟ ΤΡΑΥΜΑΤΙΣΜΟΥ, ΦΟΡΑΤΕ ΚΑΤΑΛΛΗΛΕΣ ΜΠΟΤΕΣ, ΜΑΚΡΥ ΠΑΝΤΕΛΟΝΙ, ΓΑΝΤΙΑ, ΚΡΑΝΟΣ, ΠΡΟΣΤΑΣΙΑ ΑΚΟΗΣ ΚΑΙ ΜΑΤΙΩΝ.

⚠ ΠΡΟΕΙΔΟΠΟΙΗΣΗ: ΓΙΑ ΝΑ ΜΕΙΩΣΕΤΕ ΤΟΝ ΚΙΝΔΥΝΟ ΤΡΑΥΜΑΤΙΣΜΟΥ, ΒΕΒΑΙΩΘΕΙΤΕ ΟΤΙ ΠΑΤΑΤΕ ΚΑΛΑ ΚΑΙ ΚΡΑΤΗΣΤΕ ΤΟ ΑΛΥΣΟΠΡΙΟΝΟ ΣΤΑΘΕΡΑ ΚΑΙ ΜΕ ΤΑ ΔΥΟ ΧΕΡΙΑ ΕΝΩ Ο ΚΙΝΗΤΗΡΑΣ ΒΡΙΣΚΕΤΑΙ ΣΕ ΛΕΙΤΟΥΡΓΙΑ.

⚠ ΠΡΟΕΙΔΟΠΟΙΗΣΗ: ΓΙΑ ΝΑ ΜΕΙΩΣΕΤΕ ΤΟΝ ΚΙΝΔΥΝΟ ΤΡΑΥΜΑΤΙΣΜΟΥ, ΝΑ ΠΡΟΓΡΑΜΜΑΤΙΖΕΤΕ ΕΚ ΤΩΝ ΠΡΟΤΕΡΩΝ ΠΟΛΛΑΠΛΕΣ ΟΔΟΥΣ ΔΙΑΦΥΓΗΣ ΠΡΙΝ ΞΕΚΙΝΗΣΕΤΕ ΤΗΝ ΕΡΓΑΣΙΑ.

⚠ ΠΡΟΣΟΧΗ: ΚΑΘΟΡΙΣΤΕ ΜΙΑ ΖΩΝΗ ΑΣΦΑΛΕΙΑΣ ΠΑΡΕΥΡΙΣΚΟΜΕΝΩΝ 6 ΜΕΤΡΩΝ (20 ΠΟΔΙΩΝ) ΠΡΙΝ ΑΠΟ ΤΗ ΛΕΙΤΟΥΡΓΙΑ ΑΥΤΟΥ ΤΟΥ ΕΞΟΠΛΙΣΜΟΥ.

Η ζώνη ασφαλείας παρρυθμιζόμενων είναι ένας κύκλος με ακτίνα τουλάχιστον 6 μέτρων (20 ποδιών) γύρω από τον χειριστή στον οποίο δεν πρέπει να εισέρχονται παρρυθμιζόμενοι, παιδιά και κατοικίδια (Εικ. 29).

Οι εργασίες υλοτόμησης απαιτούν μεγαλύτερη ζώνη ασφαλείας, ανάλογα με το μέγεθος του δέντρου, δείτε την ενότητα «Πτώση δέντρου».

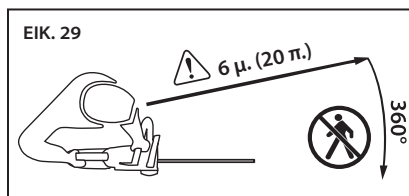

ΣΗΜΑΝΤΙΚΟ: ΕΞΑΣΚΗΘΕΙΤΕ ΣΤΗΝ ΚΟΠΗ ΚΟΡΜΩΝ ΠΑΝΩ ΣΕ ΣΤΡΙΠΟΔΟ ΠΡΙΟΝΙΣΜΑΤΟΣ Ή ΒΑΣΗ ΣΤΗΡΙΞΗΣ ΕΩΣ ΟΤΟΥ ΕΞΟΙΚΕΙΩΘΕΙΤΕ ΜΕ ΤΗ ΧΡΗΣΗ ΤΟΥ ΠΡΙΟΝΙΟΥ.

Για να έχετε βέλτιστη απόδοση και να χρησιμοποιείτε το πριόνι με ασφάλεια, ακολουθήστε τις παρακάτω οδηγίες:

- Τηρήστε όλους τους ισχύοντες εθνικούς και δημοτικούς κανόνες και κανονισμούς για την κοπή.
- Κάντε συχνά διαλείμματα για να μειώσετε τον κίνδυνο τραυματισμού.
- Πριν ξεκινήσετε το κόψιμο, βεβαιωθείτε ότι η οδοντωτή αλυσίδα είναι σωστά τεντωμένη και η αλυσίδα είναι αιχμηρή.

Οι οδοντωτές αλυσίδες έχουν κατασκευαστεί για να κόβουν μόνο ξύλο. Μην χρησιμοποιείτε το αλυσοπρίονο για να κόψετε άλλα υλικά και μην επιτρέψετε στην αλυσίδα να έρθει σε επαφή με χώμα, πέτρες, καρφιά, συρραπτικά και σύρμα. Αυτά τα υλικά είναι εξαιρετικά λειαντικά και θα φθείρουν όλη την προστατευτική επικάλυψη από την αλυσίδα πολύ σύντομα.

Ακονίστε ή αντικαταστήστε την οδοντωτή αλυσίδα εάν προκύψει οποιαδήποτε από τις εξής καταστάσεις:

- Η πίεση που απαιτείται για τις κοπές αυξηθεί αισθητά.
- Τα ροκανίδια που εκτοξεύονται από την αλυσίδα είναι πολύ λεπτά ή σαν σκόνη.

Μην εργάζεστε με αμβλεία αλυσίδα επειδή αυξάνεται η προσπάθεια που απαιτείται για την κοπή, προκαλεί ακανόνιστες κοπές, αυξάνει τη φθορά στο αλυσοπρίονο και αυξάνει τον κίνδυνο αναπήδησης. Μην εξαναγκάζετε ποτέ την κοπή με αμβλεία αλυσίδα.

- Κρατήστε το πριόνι σωστά και λάβετε τη σωστή θέση κοπής μπροστά από το ξύλο με το πριόνι απενεργοποιημένο. Πατήστε την ασφάλεια της σκανδάλης και πιέστε το διακόπτη σκανδάλης. Αφήστε την αλυσίδα να φτάσει σε πλήρη ταχύτητα πριν ξεκινήσετε να κόβετε.
- Ξεκινήστε την κοπή πιέζοντας ελαφρά τη λάμα-οδηγό πάνω στο ξύλο. Ασκίστε ελαφριά πίεση μόνο και αφήστε το πριόνι να κάνει τη δουλειά.
- Διατηρήστε σταθερή ταχύτητα σε όλη τη διάρκεια της κοπής, απελευθερώνοντας πίεση λίγο πριν από το τέλος της κοπής.
- Να γνωρίζετε πάντα τη θέση του άκρου της λάμας και να αποφεύγετε την επαφή της με άλλα αντικείμενα.
- Εάν το πριόνι σταματήσει απότομα κατά την κοπή, αφαιρέστε το πριόνι από την κοπή και συνεχίστε χρησιμοποιώντας πιο ελαφριά πίεση στο τεμάχιο εργασίας.

ΚΛΑΔΕΜΑ

▲ ΠΡΟΣΟΧΗ: ΤΑ ΚΛΑΔΙΑ ΠΟΥ ΠΕΦΤΟΥΝ ΜΠΟΡΕΙ ΝΑ ΑΝΑΠΗΔΗΣΟΥΝ Ή ΝΑ ΕΚΤΙΝΑΧΘΟΥΝ ΑΦΟΥ ΣΥΓΚΡΟΥΣΤΟΥΝ ΜΕ ΤΟ ΕΔΑΦΟΣ, ΓΙ' ΑΥΤΟ ΕΙΝΑΙ ΣΗΜΑΝΤΙΚΟ ΤΟ ΕΔΑΦΟΣ ΝΑ ΕΙΝΑΙ ΚΑΘΑΡΟ ΩΣΤΕ ΝΑ ΥΠΑΡΧΟΥΝ ΠΟΛΛΕΣ ΟΔΟΙ ΔΙΑΦΥΓΗΣ.

Καθαρίστε την περιοχή εργασίας και φοράτε προστασία για το κεφάλι.

Το κλάδεμα είναι η αφαίρεση νεκρών ή υπερβολικά αναπτυγμένων κλαδιών για τη διατήρηση της υγείας του φυτού.

- Προγραμματίστε οδούς διαφυγής πριν αρχίσετε την κοπή και βεβαιωθείτε ότι δεν υπάρχουν εμπόδια. Να γνωρίζετε πάντα τον τρόπο να αποφεύγετε τα κλαδιά που πέφτουν.
- Φροντίστε οι παρευρισκόμενοι ή οι βοηθοί να βρίσκονται σε ασφαλή απόσταση από τα κλαδιά που πέφτουν. Οι παρευρισκόμενοι ή βοηθοί δεν πρέπει ποτέ να στέκονται απευθείας μπροστά ή πίσω από τον χειριστή. Δείτε Εικ. 28.
- Διατηρήστε καλό πάτημα και κρατήστε το αλυσοπρίονο σταθερά και με τα δύο χέρια. Μην τεντώνετε το σώμα σας. Μην σκαρφαλώνετε ποτέ στο δέντρο ή σε σκάλα για να φτάσετε τα ψηλά κλαδιά.
- Ασφαλίστε τυχόν επικίνδυνα κλαδιά.
- Χρησιμοποιήστε κατάλληλο βοηθητικό εξοπλισμό.
- Κλαδέψτε τα χαμηλότερα κλαδιά πριν τα πιο ψηλά.
- Αφήστε την οδοντωτή αλυσίδα να φτάσει στην πλήρη ταχύτητα πριν την κοπή.
- Εφαρμόστε ελαφριά πίεση στο κλαδί.
- Για πιο μακριά κλαδιά (Εικ. 30), κόψτε πρώτο το άκρο του κλαδιού (1) για να εκτονώσετε την πίεση από το άκρο και μετά κλαδέψτε πιο κοντά στον κορμό (2).

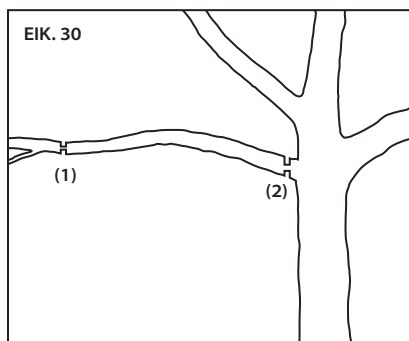

- Τα χονδρά κλαδιά (με διάμετρο μεγαλύτερη από 10 εκ. (4 ίντσες)) μπορούν να θρυμματιστούν ή να προκαλέσουν εμπλοκή της αλυσίδας όταν πραγματοποιείται μεμονωμένη κοπή από το πάνω μέρος. Για την αποφυγή εμπλοκής ή θρυμματισμού, πραγματοποιήστε πρώτα μια ρηχή κοπή εκτόνωσης στην κάτω επιφάνεια του κλαδιού (1), μετά κόψτε το κλαδί από άκρη σε άκρη από το πάνω μέρος του κλαδιού (2) για να ταιριάζει στην κάτω κοπή (Εικ. 31).

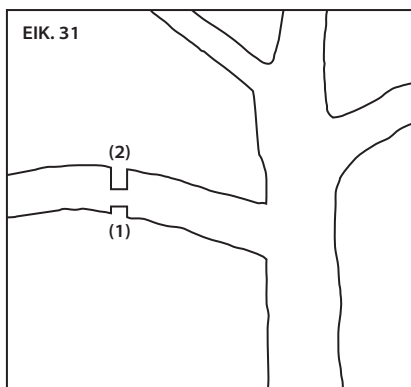

- Αφού αφαιρεθεί το μεγαλύτερο μέρος του κλαδιού, δημιουργήστε μια ομαλή τομή κοντά στον κορμό (Εικ. 32).

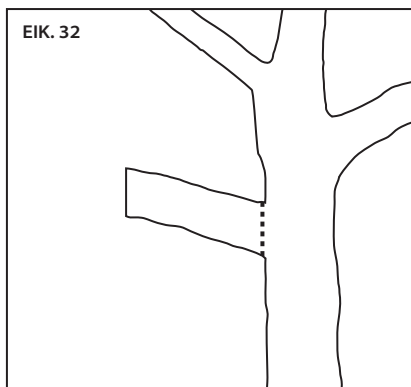

ΚΟΠΗ ΔΕΝΤΡΟΥ

⚠ ΠΡΟΣΟΧΗ: ΕΝΑ ΔΕΝΤΡΟ ΕΙΝΑΙ ΠΙΘΑΝΟ ΝΑ ΚΥΛΗΣΕΙ Ή ΝΑ ΟΛΙΣΘΗΣΕΙ ΣΕ ΚΑΤΗΦΟΡΑ ΑΦΟΥ ΥΛΟΤΟΜΗΘΕΙ.

Προγραμματίστε και καθαρίστε μια οδό διαφυγής πριν αρχίσουν οι τομές. Η οδός διαφυγής πρέπει να εκτείνεται πίσω και διαγωνίως από την πίσω πλευρά της προβλεπόμενης γραμμής πτώσης (Εικ. 33).

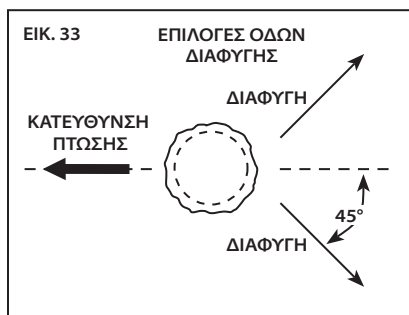

Η υλοτόμηση είναι το κόψιμο και η πτώση ενός δέντρου.

- Πριν ξεκινήσει η κοπή, λάβετε υπόψη τη φυσική κλίση του δέντρου, τη θέση των μεγαλύτερων κλαδιών και την κατεύθυνση του ανέμου ώστε να εκτιμήσετε τον τρόπο που θα πέσει το δέντρο.
- Αφαιρέστε από το δέντρο ακαθαρσίες, πέτρες, τμήματα φλοιού, καρφιά, συρραπτικά και σύρματα στα σημεία όπου πρόκειται να γίνει κοπή.
- Όταν εκτελούνται εργασίες τεμαχισμού και υλοτόμησης από δύο ή περισσότερα άτομα ταυτόχρονα, διαχωρίστε την εργασία υλοτόμησης από την εργασία τεμαχισμού σε απόσταση ίση με τουλάχιστον δύο φορές το ύψος του δέντρου προς υλοτόμηση.
- Τα δέντρα δεν πρέπει να κόβονται με τρόπο που να κινδυνεύουν άτομα, να υπάρχει κίνδυνος πρόσκρουσης σε ηλεκτρικά καλώδια ρεύματος ή να προκληθεί οποιαδήποτε υλική ζημιά. Εάν το δέντρο έρθει σε επαφή με οποιαδήποτε γραμμή κοινής ωφελείας, απομακρυνθείτε αμέσως από την περιοχή και ειδοποιήστε την εταιρεία κοινής ωφελείας.
- Χρησιμοποιήστε τα μεταλλικά καρφιά στο μπροστινό μέρος του πριονιού για να στηρίξετε το πριόνι πάνω στο ξύλο. Ακουμπήστε τον μεταλλικό ακιδωτό προφυλακτήρα μέσα στο ξύλο και χρησιμοποιήστε τα ως σημείο μόχλευσης για να αυξήσετε τη σταθερότητα όταν κόβετε ξύλο μεγάλης διαμέτρου.

ΕΝΤΟΜΗ ΣΤΗ ΒΑΣΗ

- Πρώτα, πραγματοποιήστε την εντομή στο 1/3 της διαμέτρου του δέντρου, κάθετα στην κατεύθυνση της πτώσης. Κάντε πρώτα την κατώτερη οριζόντια κατώτερη εντομή (1). Έτσι θα αποφευχθεί η εμπλοκή είτε της οδοντωτής αλυσίδας είτε της λάμας-οδηγού όταν γίνει η δεύτερη τομή (2) (Εικ. 34).

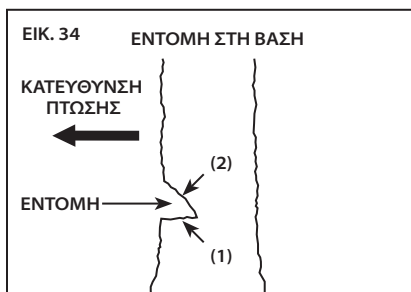
**ΟΠΙΣΘΙΑ ΤΟΜΗ ΚΟΠΗΣ**

- Δεύτερον, κάντε την οπίσθια τομή κοπής σε επίπεδο υψηλότερο τουλάχιστον από 50 χιλ. (2 ίντσες) στην οριζόντια κατώτερη εντομή (Εικ. 35). Διατηρήστε την οπίσθια τομή κοπής παράλληλη στην οριζόντια κατώτερη εντομή.

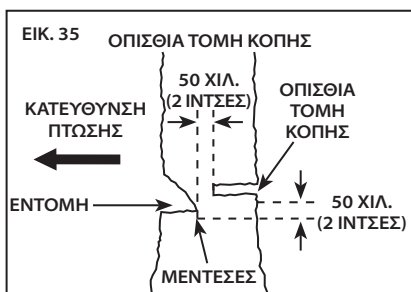

- Κάντε την οπίσθια τομή κοπής με τρόπο ώστε να υπάρχει αρκετό ξύλο το οποίο χρησιμεύει ως μεντεσές. Το ξύλο μεντεσές εμποδίζει την κίνηση συστροφής του δέντρου ή την πτώση του σε λάθος κατεύθυνση. Μην κόβετε διαμέσου του μεντεσέ.
- Όταν το κόψιμο πλησιάσει τον μεντεσέ, το δέντρο θα αρχίσει να πέφτει.

- Εάν υπάρχει οποιαδήποτε περίπτωση το δέντρο να μην πέσει στην επιθυμητή κατεύθυνση ή να ταλαντευτεί προς τα πίσω και να φρακάρει την οδοντωτή αλυσίδα, σταματήστε την κοπή πριν ολοκληρωθεί η οπίσθια τομή κοπής και χρησιμοποιήστε ξύλινους, πλαστικούς ή αλουμινένιους τάκους για να ανοίξει η οπή και να πέσει το δέντρο κατά μήκος της επιθυμητής γραμμής πτώσης.
- Όταν το δέντρο αρχίσει να πέφτει, αφαιρέστε το αλυσοπρίονο από την κοπή, σταματήστε τον κινητήρα, αφήστε το αλυσοπρίονο στο έδαφος και στη συνέχεια χρησιμοποιήστε την προβλεπόμενη οδό διαφυγής.
- Προσέξτε την πτώση κλαδιών από ψηλά και προσέξτε πού πατάτε.

ΚΛΑΔΕΜΑ ΔΕΝΤΡΟΥ

⚠ ΠΡΟΣΟΧΗ: ΤΑ ΚΛΑΔΙΑ ΥΠΟ ΕΝΤΑΣΗ ΜΠΟΡΕΙ ΝΑ ΑΝΑΠΗΔΗΣΟΥΝ ΠΡΟΣ ΤΑ ΠΙΣΩ ΚΑΙ ΝΑ ΕΡΘΟΥΝ ΣΕ ΕΠΑΦΗ ΜΕ ΤΟΝ ΧΕΙΡΙΣΤΗ Ή ΝΑ ΘΕΣΟΥΝ ΤΟ ΑΛΥΣΟΠΡΙΟΝΟ ΕΚΤΟ ΕΛΕΓΧΟΥ, ΕΧΟΝΤΑΣ ΩΣ ΑΠΟΤΕΛΕΣΜΑ ΤΡΑΥΜΑΤΙΣΜΟ. *Να προσέχετε πάντα για ξυλεία υπό ένταση, η οποία μπορεί να χτυπήσει τον χειριστή ή το αλυσοπρίονο όταν κόβεται.*

Είναι η αφαίρεση των κλαδιών του δέντρου που έπεσε.

- Όταν κλαδεύετε, αφήστε τα κατώτερα μεγάλα κλαδιά να στηρίζουν τον κορμό στο έδαφος.
- Αφαιρέστε τα μικρά κλαδιά με μία μόνο κοπή.
- Τα κλαδιά υπό ένταση πρέπει να κόβονται από κάτω προς τα πάνω για την αποφυγή ενσφίγισης του αλυσοπρίονου (Εικ. 36).

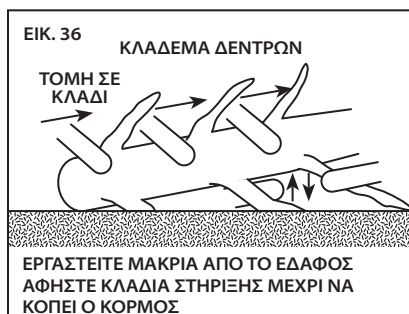

ΤΕΜΑΧΙΣΜΟΣ ΚΟΡΜΟΥ

⚠ ΠΡΟΣΟΧΗ: Ο ΤΕΜΑΧΙΣΜΟΣ ΚΟΡΜΩΝ ΥΠΟ ΕΝΤΑΣΗ ΑΥΞΑΝΕΙ ΤΗΝ ΠΙΘΑΝΟΤΗΤΑ ΑΝΑΠΗΔΗΣΗΣ.

Χρησιμοποιήστε μία από τις παρακάτω μεθόδους για να στηρίξετε τον κορμό κατά τον τεμαχισμό.

Τεμαχισμός είναι η κοπή κορμού κατά το μήκος του. Είναι σημαντικό να έχετε σταθερό πάτημα και το βάρος σας να διαμοιράζεται ομοιόμορφα και στα δύο πόδια. Αν είναι δυνατό, ο κορμός πρέπει να ανασηκώνεται και να στηρίζεται με τη χρήση κλαδιών, κορμών ή κούτσουρων.

- Όταν ο κορμός στηρίζεται σε όλο το μήκος του, κόβεται από ψηλά (άνω τομή) (Εικ. 37).

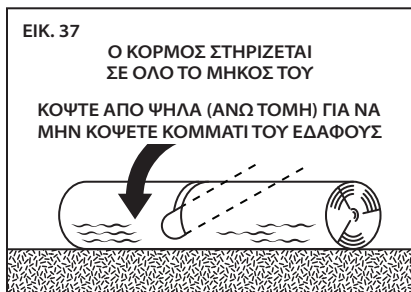

- Όταν ο κορμός στηρίζεται στο ένα άκρο, κόψτε το 1/3 της διαμέτρου από το κάτω μέρος και μετά τελειώστε την κοπή κόβοντας από πάνω μέχρι να συναντηθεί η πρώτη κοπή (Εικ. 38).

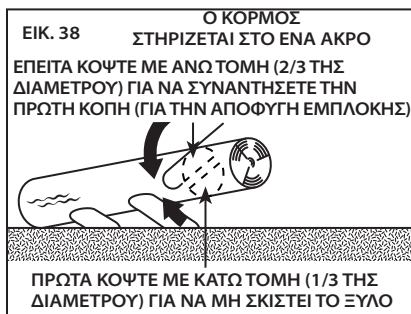

- Όταν ο κορμός στηρίζεται και στα δύο άκρα, κόψτε το 1/3 της συγκεκριμένης διαμέτρου από το πάνω μέρος και μετά τελειώστε την κοπή κόβοντας από κάτω τα κατώτερα 2/3 μέχρι να συναντηθεί η πρώτη κοπή (Εικ. 39).

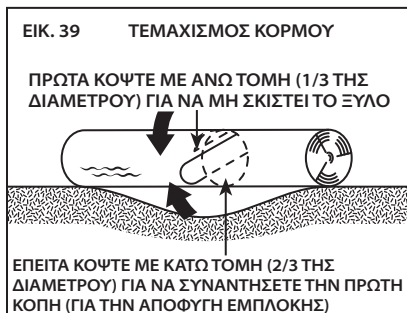

- Όταν τεμαχίζετε σε κεκλιμένη επιφάνεια, να στέκεστε πάντα στην ανηφορική πλευρά του κορμού (Εικ. 40).



- Για να διατηρήσετε τον πλήρη έλεγχο κατά την ολοκλήρωση της κοπής, απελευθερώστε την πίεση κοπής λίγο πριν το τέλος της διαδικασίας κοπής χωρίς να χαλαρώσετε το κράτημα στις λαβές του αλυσοπριόνου.
- Μην αφήσετε την αλυσίδα να έρθει σε επαφή με το έδαφος.
- Μετά την ολοκλήρωση της κοπής, περιμένετε να σταματήσει η οδοντωτή αλυσίδα πριν μετακινήσετε το αλυσοπριόνο.
- Σβήνετε πάντα τον κινητήρα πριν μετακινηθείτε από δέντρο σε δέντρο.

ΑΚΟΝΙΣΜΑ ΜΕ POWERSHARP®

⚠ ΠΡΟΕΙΔΟΠΟΙΗΣΗ: ΤΟ POWERSHARP® ΔΕΝ ΠΡΕΠΕΙ ΝΑ ΧΡΗΣΙΜΟΠΟΙΕΙΤΑΙ ΣΕ ΠΕΡΙΟΧΕΣ ΟΠΟΥ ΥΠΑΡΧΟΥΝ ΕΚΤΕΘΕΙΜΕΝΑ ΕΞΑΙΡΕΤΙΚΑ ΕΥΦΛΕΚΤΑ ΥΛΙΚΑ ΟΠΩΣ ΒΕΝΖΙΝΗ ΚΑΙ ΑΚΕΤΥΛΕΝΙΟ.

⚠ ΠΡΟΣΟΧΗ: ΤΟ ΑΚΟΝΙΣΜΑ ΜΕ ΤΟ ΣΥΣΤΗΜΑ POWERSHARP® ΔΗΜΙΟΥΡΓΕΙ ΣΠΙΝΘΗΡΕΣ ΧΑΜΗΛΗΣ ΕΝΕΡΓΕΙΑΣ.

⚠ ΠΡΟΣΟΧΗ: ΤΟ ΟΛΟΚΛΗΡΩΜΕΝΟ ΣΥΣΤΗΜΑ ΑΚΟΝΙΣΜΑΤΟΣ POWERSHARP® ΧΡΗΣΙΜΟΠΟΙΕΙΤΑΙ ΜΟΝΟ ΜΕ ΤΗΝ ΑΛΥΣΙΔΑ POWERSHARP®. ΜΗΝ ΠΡΟΣΠΑΘΕΙΤΕ ΠΟΤΕ ΝΑ ΑΚΟΝΙΣΕΤΕ ΑΛΛΟΥ ΤΥΠΟΥ ΑΛΥΣΙΔΑ ΜΕ ΤΟ ΕΝΣΩΜΑΤΩΜΕΝΟ ΑΚΟΝΙΣΤΗΡΙ. ΘΑ ΠΡΟΚΛΗΘΕΙ ΖΗΜΙΑ ΣΤΗΝ ΑΛΥΣΙΔΑ ΚΑΙ ΣΤΟ ΑΚΟΝΙΣΤΗΡΙ.

ΕΙΣΑΓΩΓΗ ΣΤΟ POWERSHARP®

Αυτό το αλυσοπρίονο είναι εξοπλισμένο με το ολοκληρωμένο σύστημα ακονίσματος PowerSharp®, έναν γρήγορο και εύκολο τρόπο ακονίσματος της αλυσίδας του πριονιού. Πρέπει να ακονίσετε την οδοντωτή αλυσίδα όταν η κοπή διαρκεί περισσότερο ή τα ροκανίδια του ξύλου γίνονται λεπτότερα και μετατρέπονται σε πριονίδι.

ΑΚΟΝΙΣΜΑ ΑΛΥΣΙΔΑΣ

ΣΗΜΑΝΤΙΚΟ: Η ΑΛΥΣΙΔΑ POWERSHARP® ΔΙΑΘΕΤΕΙ ΜΟΝΑΔΙΚΟΥ ΕΙΔΟΥΣ ΚΟΠΤΗΡΕΣ ΟΙ ΟΠΟΙΟΙ ΑΚΟΝΙΖΟΝΤΑΙ ΜΟΝΟ ΜΕ ΧΡΗΣΗ ΤΟΥ ΓΝΗΣΙΟΥ ΑΚΟΝΙΣΤΗΡΙΟΥ POWERSHARP®.

- Με το πριόνι να δουλεύει στις μέγιστες στροφές, ανασηκώστε ελαφρώς τον μοχλό του PowerSharp® για 3-5 δευτερόλεπτα (Εικ. 41). Θα δημιουργηθούν σπινθήρες όταν οι κοπτήρες έρθουν σε επαφή με την πέτρα ακονίσματος.

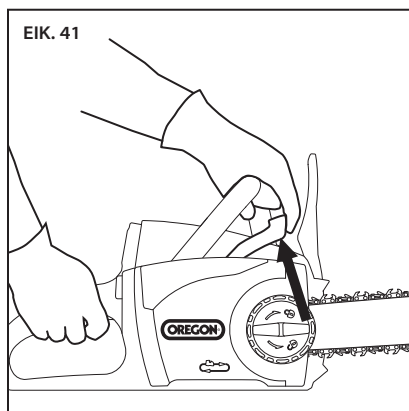

- Πραγματοποιήστε μια δοκιμαστική κοπή για να διαπιστώσετε εάν η αλυσίδα έχει ακονιστεί επαρκώς. Αν δεν έχει ακονιστεί, επαναλάβετε τη διαδικασία ακονίσματος μέχρι η αλυσίδα να είναι επαρκώς ακονισμένη.

ΣΗΜΑΝΤΙΚΟ: ΜΗΝ ΑΣΚΕΙΤΕ ΠΟΛΥ ΜΕΓΑΛΗ ΔΥΝΑΜΗ ΟΤΑΝ ΑΚΟΝΙΖΕΤΕ. Η ΥΠΕΡΒΟΛΙΚΗ ΔΥΝΑΜΗ ΜΠΟΡΕΙ ΝΑ ΜΕΙΩΣΕΙ ΤΗΝ ΑΠΟΔΟΣΗ ΤΗΣ ΠΕΤΡΑΣ ΑΚΟΝΙΣΜΑΤΟΣ.

ΣΗΜΑΝΤΙΚΟ: ΕΙΝΑΙ ΦΥΣΙΟΛΟΓΙΚΟ ΝΑ ΔΗΜΙΟΥΡΓΗΘΟΥΝ ΛΙΓΟΙ ΣΠΙΝΘΗΡΕΣ ΚΑΙ ΝΑ ΒΓΑΙΝΕΙ ΛΙΓΟΣ ΚΑΠΝΟΣ ΚΑΤΑ ΤΟ ΑΚΟΝΙΣΜΑ, ΚΑΘΩΣ ΟΙ ΚΟΠΤΗΡΕΣ ΕΡΧΟΝΤΑΙ ΣΕ ΕΠΑΦΗ ΜΕ ΤΗΝ ΠΕΤΡΑ ΚΑΙ ΑΝΑΠΤΥΣΣΕΤΑΙ ΘΕΡΜΟΤΗΤΑ ΕΞΑΙΤΙΑΣ ΤΗΣ ΤΡΙΒΗΣ.

ΠΟΤΕ ΠΡΕΠΕΙ ΝΑ ΑΛΛΑΞΕΤΕ ΤΗΝ ΠΕΤΡΑ ΑΚΟΝΙΣΜΑΤΟΣ

Η πέτρα ακονίσματος είναι σχεδιασμένη να φθείρεται με τον ίδιο ρυθμό όπως η αλυσίδα. Η πέτρα πρέπει να αντικαθίσταται πάντα όταν αντικαθίσταται η αλυσίδα, ακόμα και εάν φαίνεται να έχει περισσότερη διάρκεια ζωής. Δείτε την ενότητα «Αντικατάσταση φθαρμένης αλυσίδας πριονιού και πέτρα ακονίσματος» στο παρόν εγχειρίδιο.

ΣΥΝΤΗΡΗΣΗ ΚΑΙ ΚΑΘΑΡΙΣΜΟΣ



⚠ ΠΡΟΕΙΔΟΠΟΙΗΣΗ: ΤΥΧΟΝ ΑΠΟΤΥΧΙΑ ΝΑ ΕΝΤΟΠΙΣΤΕ ΚΑΙ ΝΑ ΑΝΤΙΚΑΤΑΣΤΗΣΤΕ ΜΕΡΗ ΠΟΥ ΕΧΟΥΝ ΥΠΟΣΤΕΙ ΒΛΑΒΗ Ή ΕΧΟΥΝ ΦΘΑΡΕΙ ΜΠΟΡΕΙ ΝΑ ΠΡΟΚΑΛΕΣΕΙ ΣΟΒΑΡΟ ΤΡΑΥΜΑΤΙΣΜΟ. ΝΑ ΕΠΙΘΕΩΡΕΙΤΕ ΤΑΚΤΙΚΑ ΤΟ ΑΛΥΣΟΠΡΙΟΝΟ. Η ΤΑΚΤΙΚΗ ΕΠΙΘΕΩΡΗΣΗ ΕΙΝΑΙ ΤΟ ΠΡΩΤΟ ΒΗΜΑ ΓΙΑ ΤΗ ΣΩΣΤΗ ΣΥΝΤΗΡΗΣΗ. ΑΚΟΛΟΥΘΗΣΤΕ ΤΙΣ ΠΑΡΑΚΑΤΩ ΚΑΤΕΥΘΥΝΤΗΡΙΕΣ ΟΔΗΓΙΕΣ ΓΙΑ ΝΑ ΜΕΓΙΣΤΟΠΟΙΗΣΤΕ ΤΗΝ ΑΣΦΑΛΕΙΑ ΚΑΙ ΝΑ ΕΠΙΤΥΧΕΤΕ ΟΣΟ ΤΟ ΔΥΝΑΤΟΝ ΠΙΟ ΙΚΑΝΟΠΟΙΗΤΙΚΑ ΑΠΟΤΕΛΕΣΜΑΤΑ. ΑΝΤΙΚΑΤΑΣΤΗΣΤΕ ΑΜΕΣΑ ΤΥΧΟΝ ΜΕΡΗ ΠΟΥ ΕΧΟΥΝ ΥΠΟΣΤΕΙ ΒΛΑΒΗ Ή ΕΙΝΑΙ ΥΠΕΡΒΟΛΙΚΑ ΦΘΑΡΜΕΝΑ.

⚠ ΠΡΟΕΙΔΟΠΟΙΗΣΗ: ΕΝΑ ΕΡΓΑΛΕΙΟ ΜΠΑΤΑΡΙΑΣ ΜΕ ΤΗΝ ΜΠΑΤΑΡΙΑ ΤΟΥ ΕΓΚΑΤΕΣΤΗΜΕΝΗ ΕΙΝΑΙ ΠΑΝΤΑ ΕΝΕΡΓΟΠΟΙΗΜΕΝΟ ΚΑΙ ΜΠΟΡΕΙ ΝΑ ΤΘΕΙ ΣΕ ΛΕΙΤΟΥΡΓΙΑ ΑΚΟΥΣΙΩΣ. ΑΦΑΙΡΕΣΤΕ ΤΗΝ ΜΠΑΤΑΡΙΑ ΑΠΟ ΤΟ ΑΛΥΣΟΠΡΙΟΝΟ ΠΡΙΝ ΑΠΟ ΤΗΝ ΕΠΙΘΕΩΡΗΣΗ, ΤΟΝ ΚΑΘΑΡΙΣΜΟ Ή ΤΗΝ ΕΚΤΕΛΕΣΗ ΣΥΝΤΗΡΗΣΗΣ.

⚠ ΠΡΟΣΟΧΗ: ΚΑΤΑ ΤΟΝ ΚΑΘΑΡΙΣΜΟ ΤΟΥ ΑΛΥΣΟΠΡΙΟΝΟΥ, ΜΗΝ ΤΟ ΒΥΘΙΖΕΤΕ ΣΕ ΝΕΡΟ Ή ΑΛΛΑ ΥΓΡΑ.

ΕΠΙΘΕΩΡΗΣΗ

Πριν από κάθε χρήση και εάν το αλυσοπρίονο έχει υποστεί πτώση, επιθεωρήστε τα παρακάτω μέρη:

- Λαβές: Οι μπροστινές και πίσω λαβές δεν πρέπει να έχουν ρωγμές ή άλλη ζημιά. Πρέπει να είναι καθαρές και στεγνές.
- Μπροστινός προφυλακτήρας χεριού: Ο μπροστινός προφυλακτήρας χεριού πρέπει να μην έχει υποστεί ζημιά και να μπορεί να κινηθεί εύκολα μπρος και πίσω. Όταν κινείται, ο μπροστινός προφυλακτήρας χεριού πρέπει να ενεργοποιεί το φρένο αλυσίδας.
- Λάμα-Οδηγός: Η λάμα πρέπει να είναι ευθεία και χωρίς σπασίματα, ρωγμές ή υπερβολική φθορά.
- Οδοντωτή Αλυσίδα: Η αλυσίδα πρέπει να είναι σωστά τεντωμένη και αιχμηρή και όλα τα εξαρτήματα να μην έχουν ρωγμές, σπασίματα, σπασμένα δόντια ή υπερβολική

φθορά. Δείτε τις ενότητες «Τέντωμα οδοντωτής αλυσίδας» και «Ακόνισμα με PowerSharp®».

- Πλαϊνό Κάλυμμα: Το πλαϊνό κάλυμμα πρέπει να μην έχει ρωγμές ή άλλη ζημιά. Πρέπει να εφαρμόζει σφικτά στο σώμα του πριονιού χωρίς να σκεβρώνει. Βεβαιωθείτε ότι το μάνδαλο της αλυσίδας δεν έχει ρωγμές.
- Μπαταρία: Η μπαταρία πρέπει να είναι καθαρή, στεγνή, χωρίς τρύπες, σημεία πρόσκρουσης ή άλλη ζημιά. Τα σημεία επαφής πρέπει να είναι καθαρά, στεγνά και χωρίς υπολείμματα.
- Θύρα Μπαταρίας: Η θύρα και τα σημεία επαφής της μπαταρίας πρέπει να είναι καθαρά, στεγνά και χωρίς υπολείμματα.
- Φρένο Αλυσίδας: Ελέγξτε το φρένο της αλυσίδας για να βεβαιωθείτε ότι λειτουργεί σωστά. Δείτε την ενότητα «Δοκιμή του φρένου αλυσίδας» στη «Γενικός χειρισμός».
- Στάθμη Λαδιού: Πριν από τη χρήση, βεβαιωθείτε ότι το δοχείο λαδιού είναι γεμάτο. Δείτε την ενότητα «Πλήρωση δοχείου λαδιού λάμας και αλυσίδας».
- Σύστημα αυτόματης λίπανσης: Όταν το αλυσοπρίονο λειτουργεί χωρίς να είναι η λάμα-οδηγός και η οδοντωτή αλυσίδα προσαρτημένες, μια μικρή ποσότητα λαδιού πρέπει να διαρρέει από την οπή στο πέλμα της λάμας. Δείτε την ενότητα «Αρχική πλήρωση συστήματος λίπανσης».
- Κάλυμμα Κινητήρα: Ελέγξτε για ρωγμές στο κάλυμμα και υπολείμματα στους εξεριστήρες.

Να επιθεωρείτε περιοδικά τα εξής εξαρτήματα:

- Οδοντωτός Τροχός Μετάδοσης Κίνησης: Ελέγξτε για βαθιά αυλάκια, σπασμένα δόντια ή ρινίσματα.
- Γρανάζι τεντώματος αλυσίδας: Επιθεωρήστε το γρανάζι για ρωγμές, σπασίματα, χαλαρές βίδες, σκέβρωση ή άλλη ζημιά.
- Περιοχή τοποθέτησης λάμας κάτω από το πλαϊνό κάλυμμα: Βεβαιωθείτε ότι το παξιμάδι τοποθέτησης δεν είναι λυγισμένο, χαλασμένο ή με φθαρμένο σπείρωμα και ότι το πέλμα λάμας και η φλάντζα ευθυγράμμισης είναι άθικτα και χωρίς υπολείμματα.
- Φορτιστής: Ο φορτιστής πρέπει να είναι καθαρός, στεγνός και χωρίς τρύπες ή άλλη ζημιά. Ο δίσκος και τα σημεία επαφής της μπαταρίας πρέπει να μην έχουν υπολείμματα.

ΤΕΝΤΩΜΑ ΟΔΟΝΤΩΤΗΣ ΑΛΥΣΙΔΑΣ

ΣΗΜΑΝΤΙΚΟ: ΤΕΝΤΩΣΤΕ ΤΗΝ ΟΔΟΝΤΩΤΗ ΑΛΥΣΙΔΑ ΜΟΝΟ ΟΤΑΝ Η ΑΛΥΣΙΔΑ ΕΙΝΑΙ ΚΡΥΑ. ΜΙΑ ΖΕΣΤΗ ΑΛΥΣΙΔΑ ΜΠΟΡΕΙ ΝΑ ΚΟΛΛΗΣΕΙ ΚΑΙ ΝΑ ΠΡΟΚΑΛΕΣΕΙ ΖΗΜΙΑ ΣΤΗ ΛΑΜΑ-ΟΔΗΓΟ Ή ΤΗΝ ΑΛΥΣΙΔΑ ΚΑΘΩΣ ΨΥΧΕΤΑΙ.

Εάν η αλυσίδα δεν αγγίζει την κάτω πλευρά της λάμας όταν το αλυσοπρίονο είναι σβηστό και κρύο, αυτή θα πρέπει να τεντωθεί.

Τεντώστε την αλυσίδα όπως περιγράφεται στην παράγραφο «Τέντωμα οδοντωτής αλυσίδας» στην ενότητα «Αποσυσκευασία και συναρμολόγηση» του παρόντος εγχειριδίου.

ΑΝΤΙΚΑΤΑΣΤΑΣΗ ΦΘΑΡΜΕΝΗΣ ΑΛΥΣΙΔΑΣ ΠΡΙΟΝΙΟΥ ΚΑΙ ΠΕΤΡΑΣ ΑΚΟΝΙΣΜΑΤΟΣ

⚠ ΠΡΟΣΟΧΗ: ΑΝΤΙΚΑΤΑΣΤΗΣΤΕ ΤΗΝ ΟΔΟΝΤΩΤΗ ΑΛΥΣΙΔΑ POWERSHARP® ΚΑΙ ΤΗΝ ΠΕΤΡΑ ΑΚΟΝΙΣΜΑΤΟΣ ΤΑΥΤΟΧΡΟΝΑ. ΣΕ ΑΝΤΙΘΕΤΗ ΠΕΡΙΠΤΩΣΗ, ΜΠΟΡΕΙ ΝΑ ΥΠΑΡΞΕΙ ΜΕΙΩΜΕΝΗ ΑΠΟΔΟΣΗ Ή ΝΑ ΠΡΟΚΛΗΘΕΙ ΖΗΜΙΑ ΣΤΗΝ ΑΛΥΣΙΔΑ Ή/ΚΑΙ ΣΤΗΝ ΠΕΤΡΑ ΑΚΟΝΙΣΜΑΤΟΣ.

⚠ ΠΡΟΣΟΧΗ: ΤΟ ΟΛΟΚΛΗΡΩΜΕΝΟ ΣΥΣΤΗΜΑ ΑΚΟΝΙΣΜΑΤΟΣ POWERSHARP® ΧΡΗΣΙΜΟΠΟΙΕΙΤΑΙ ΜΟΝΟ ΜΕ ΤΗΝ ΑΛΥΣΙΔΑ POWERSHARP®. ΑΦΑΙΡΕΣΤΕ ΤΗΝ ΠΕΤΡΑ ΑΚΟΝΙΣΜΑΤΟΣ ΟΤΑΝ ΧΡΗΣΙΜΟΠΟΙΕΙΤΕ ΟΔΟΝΤΩΤΗ ΑΛΥΣΙΔΑ ΔΙΑΦΟΡΕΤΙΚΗ ΑΠΟ POWERSHARP®. ΣΕ ΑΝΤΙΘΕΤΗ ΠΕΡΙΠΤΩΣΗ ΜΠΟΡΕΙ ΝΑ ΠΡΟΚΛΗΘΕΙ ΖΗΜΙΑ ΣΤΗΝ ΟΔΟΝΤΩΤΗ ΑΛΥΣΙΔΑ, ΣΤΟ ΣΥΣΤΗΜΑ ΑΚΟΝΙΣΜΑΤΟΣ Ή/ΚΑΙ ΣΤΟ ΑΛΥΣΟΠΡΙΟΝΟ.

Όταν η οδοντωτή αλυσίδα ραγίζει ή έχει σπασμένα δόντια, έχει επεκταθεί στο σημείο που δεν μπορεί να διατηρήσει το σωστό τέντωμα ή απλώς δεν μπορεί να ακονιστεί, πρέπει να αντικατασταθεί.

Φορέστε γάντια.

- Αφαιρέστε τη μπαταρία.
- Χαλαρώστε λίγο το κουμπί απελευθέρωσης πλαινού καλύμματος, αλλά μην αφαιρέσετε το πλαινό κάλυμμα.
- Χαλαρώστε τον δακτύλιο τεντώματος αλυσίδας (περιστρέψτε το αριστερόστροφα) μέχρι τέρμα.
- Χαλαρώστε το κουμπί απελευθέρωσης πλαινού καλύμματος και αφαιρέστε το πλαινό κάλυμμα.
- Αφαιρέστε την οδοντωτή αλυσίδα.
- Αφαιρέστε τις δύο βίδες που συγκρατούν την πέτρα ακονίσματος (Εικ. 42).

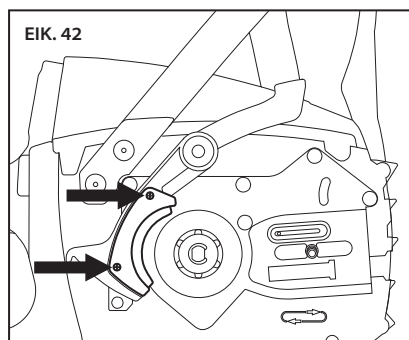

- Αφαιρέστε την πέτρα.
- Βεβαιωθείτε ότι ο μοχλός του PowerSharp® και η γύρω περιοχή δεν έχουν υπολείμματα.
- Τοποθετήστε μια καινούργια πέτρα στον μοχλό και τοποθετήστε ξανά τις βίδες.
- Τοποθετήστε ξανά τη λάμα-οδηγό και την οδοντωτή αλυσίδα. Δείτε την ενότητα «Συναρμολόγηση λάμας-οδηγού και αλυσίδας» στο παρόν εγχειρίδιο.
- Τεντώστε την αλυσίδα όπως περιγράφεται στην παράγραφο «Τέντωμα οδοντωτής αλυσίδας» στην ενότητα «Αποσυσκευασία και συναρμολόγηση» του παρόντος εγχειριδίου.

ΣΗΜΑΝΤΙΚΟ: Η ΟΔΟΝΤΩΤΗ ΑΛΥΣΙΔΑ ΠΡΕΠΕΙ ΝΑ ΕΙΝΑΙ ΣΩΣΤΑ ΤΕΝΤΩΜΕΝΗ ΠΡΙΝ ΑΠΟ ΤΗ ΧΡΗΣΗ. ΔΕΙΤΕ ΤΗΝ ΠΑΡΑΓΡΑΦΟ «ΤΕΝΤΩΜΑ ΟΔΟΝΤΩΤΗΣ ΑΛΥΣΙΔΑΣ» ΣΤΗΝ ΕΝΟΤΗΤΑ «ΑΠΟΣΥΣΚΕΥΑΣΙΑ ΚΑΙ ΣΥΝΑΡΜΟΛΟΓΗΣΗ» ΤΟΥ ΠΑΡΟΝΤΟΣ ΕΓΧΕΙΡΙΔΙΟΥ.

ΣΥΝΤΗΡΗΣΗ ΤΗΣ ΛΑΜΑΣ-ΟΔΗΓΟΥ

⚠ ΠΡΟΕΙΔΟΠΟΙΗΣΗ: ΟΙ ΑΚΜΕΣ ΜΙΑΣ ΦΘΑΡΜΕΝΗΣ ΛΑΜΑΣ-ΟΔΗΓΟΥ, ΙΔΙΑΙΤΕΡΑ ΟΙ ΑΚΜΕΣ ΤΗΣ ΕΓΚΟΠΗΣ ΟΠΟΥ Η ΑΛΥΣΙΔΑ ΑΓΓΙΖΕΙ ΤΗ ΛΑΜΑ, ΜΠΟΡΕΙ ΝΑ ΕΙΝΑΙ ΕΞΑΙΡΕΤΙΚΑ ΔΙΧΜΗΡΕΣ. ΧΡΗΣΙΜΟΠΟΙΕΙΤΕ ΚΑΤΑΛΛΗΛΗ ΠΡΟΣΤΑΣΙΑ ΓΙΑ ΤΑ ΧΕΡΙΑ.

⚠ ΠΡΟΣΟΧΗ: Η ΛΑΜΑ-ΟΔΗΓΟΣ ΜΠΟΡΕΙ ΝΑ ΕΙΝΑΙ ΖΕΣΤΗ ΜΕΤΑ ΤΗΝ ΚΟΠΗ. ΦΟΡΑΤΕ ΓΑΝΤΙΑ ΓΙΑ ΝΑ ΑΠΟΦΕΥΓΕΤΕ ΤΑ ΕΓΚΑΥΜΑΤΑ.

Για ομοίμορφη φθορά της λάμας και μεγιστοποίηση της διάρκειας ζωής της, μπορείτε επίσης περιστασιακά να αντιστρέψετε τη λάμα.

Φορέστε γάντια.

- Αφαιρέστε τη μπαταρία.
- Χαλαρώστε λίγο το κουμπί απελευθέρωσης πλαϊνού καλύμματος, αλλά μην αφαιρέσετε το πλαϊνό κάλυμμα.
- Χαλαρώστε τον δακτύλιο τεντώματος αλυσίδας (περιστρέψτε το αριστερόστροφα) μέχρι τέρμα.
- Χαλαρώστε το κουμπί απελευθέρωσης πλαϊνού καλύμματος και αφαιρέστε το πλαϊνό κάλυμμα.
- Αφαιρέστε τη λάμα και αλυσίδα και επιθεωρήστε για ζημιά και φθορά.
- Αφαιρέστε τη βίδα από την πίσω πλευρά του γραναζιού τεντώματος αλυσίδας και αφαιρέστε το γρανάζι τεντώματος αλυσίδας από τη λάμα-οδηγό (Εικ. 43).

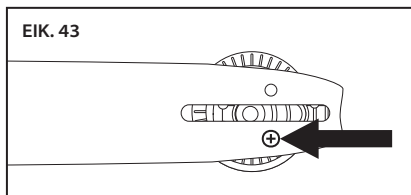

- Αναποδογυρίστε τη λάμα (Εικ. 44).

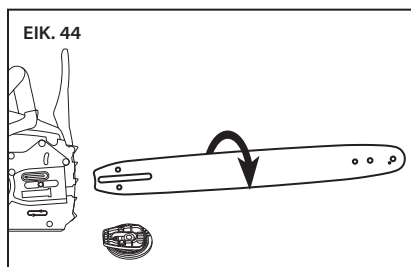

- Τοποθετήστε ξανά τη λάμα-οδηγό και την οδοντωτή αλυσίδα. Δείτε την ενότητα «Συναρμολόγηση λάμας-οδηγού και αλυσίδας» στο παρόν εγχειρίδιο.
- Τεντώστε την αλυσίδα όπως περιγράφεται στην παράγραφο «Τέντωμα οδοντωτής αλυσίδας» στην ενότητα «Αποσυσκευασία και συναρμολόγηση» του παρόντος εγχειριδίου.

ΑΝΤΙΚΑΤΑΣΤΑΣΗ ΦΘΑΡΜΕΝΗΣ ΛΑΜΑΣ-ΟΔΗΓΟΥ

⚠ ΠΡΟΕΙΔΟΠΟΙΗΣΗ: ΟΙ ΑΚΜΕΣ ΜΙΑΣ ΦΘΑΡΜΕΝΗΣ ΛΑΜΑΣ-ΟΔΗΓΟΥ, ΙΔΙΑΙΤΕΡΑ ΟΙ ΑΚΜΕΣ ΤΗΣ ΕΓΚΟΠΗΣ ΟΠΟΥ Η ΑΛΥΣΙΔΑ ΑΓΓΙΖΕΙ ΤΗ ΛΑΜΑ, ΜΠΟΡΕΙ ΝΑ ΕΙΝΑΙ ΕΞΑΙΡΕΤΙΚΑ ΔΙΧΜΗΡΕΣ. ΧΡΗΣΙΜΟΠΟΙΕΙΤΕ ΚΑΤΑΛΛΗΛΗ ΠΡΟΣΤΑΣΙΑ ΓΙΑ ΤΑ ΧΕΡΙΑ.

Όταν η λάμα-οδηγός ραγίσει ή παρουσιάζει υπερβολική φθορά στα άκρα, ιδιαίτερα στην εγκοπή όπου η οδοντωτή αλυσίδα αγγίζει τη λάμα, αυτή πρέπει να αντικατασταθεί. Επίσης, εάν ο αλυσοτροχός μύτης είναι φθαρμένος, λείπουν δόντια ή δεν περιστρέφεται ομαλά, η λάμα πρέπει να αντικατασταθεί.

Φορέστε γάντια.

- Αφαιρέστε τη μπαταρία.
- Χαλαρώστε λίγο το κουμπί απελευθέρωσης πλαϊνού καλύμματος, αλλά μην αφαιρέσετε το πλαϊνό κάλυμμα.
- Χαλαρώστε τον δακτύλιο τεντώματος αλυσίδας (περιστρέψτε το αριστερόστροφα) μέχρι τέρμα.
- Χαλαρώστε το κουμπί απελευθέρωσης πλαϊνού καλύμματος και αφαιρέστε το πλαϊνό κάλυμμα.
- Αφαιρέστε τη λάμα και την αλυσίδα.
- Αφαιρέστε τη βίδα από την πίσω πλευρά του γραναζιού τεντώματος αλυσίδας και αφαιρέστε το γρανάζι τεντώματος αλυσίδας από τη λάμα-οδηγό όπως περιγράφεται στην ενότητα «Συντήρηση της λάμας-οδηγού».
- Τοποθετήστε το γρανάζι τεντώματος αλυσίδας επάνω στην καινούργια λάμα-οδηγό και τοποθετήστε ξανά τη βίδα.
- Τοποθετήστε ξανά τη λάμα-οδηγό και την οδοντωτή αλυσίδα. Δείτε την ενότητα «Συναρμολόγηση λάμας-οδηγού και αλυσίδας» στο παρόν εγχειρίδιο.
- Τεντώστε την αλυσίδα όπως περιγράφεται στην παράγραφο «Τέντωμα οδοντωτής αλυσίδας» στην ενότητα «Αποσυσκευασία και συναρμολόγηση» του παρόντος εγχειριδίου.

ΑΝΤΙΚΑΤΑΣΤΑΣΗ ΦΘΑΡΜΕΝΟΥ ΓΡΑΝΑΖΙΟΥ ΤΕΝΤΩΜΑΤΟΣ ΑΛΥΣΙΔΑΣ

Αντικαταστήστε το γρανάζι τεντώματος αλυσίδας εάν δεν συγκρατεί τη λάμα και την αλυσίδα στο σωστό τέντωμα ή εάν παρουσιάζει οποιαδήποτε άλλη ζημιά.

Φορέστε γάντια.

- Αφαιρέστε τη μπαταρία.
- Χαλαρώστε λίγο το κουμπί απελευθέρωσης πλαινού καλύμματος, αλλά μην αφαιρέσετε το πλαινό κάλυμμα.
- Χαλαρώστε τον δακτύλιο τεντώματος αλυσίδας (περιστρέψτε το αριστερόστροφα) μέχρι τέρμα.
- Χαλαρώστε το κουμπί απελευθέρωσης πλαινού καλύμματος και αφαιρέστε το πλαινό κάλυμμα.
- Αφαιρέστε τη λάμα και την αλυσίδα.
- Αφαιρέστε τη βίδα από την πίσω πλευρά του γραναζιού τεντώματος αλυσίδας και αφαιρέστε το γρανάζι τεντώματος αλυσίδας από τη λάμα-οδηγό.
- Τοποθετήστε το καινούργιο γρανάζι τεντώματος αλυσίδας στο πλαινό μέρος της λάμας-οδηγού που είναι στραμμένο προς το μέρος σας και τοποθετήστε ξανά τη βίδα.
- Τοποθετήστε ξανά τη λάμα-οδηγό και την οδοντωτή αλυσίδα. Δείτε την ενότητα «Συναρμολόγηση λάμας-οδηγού και αλυσίδας» στο παρόν εγχειρίδιο.
- Τεντώστε την αλυσίδα όπως περιγράφεται στην παράγραφο «Τέντωμα οδοντωτής αλυσίδας» στην ενότητα «Αποσυσκευασία και συναρμολόγηση» του παρόντος εγχειριδίου.

ΑΝΤΙΚΑΤΑΣΤΑΣΗ ΑΛΥΣΟΤΡΟΧΟΥ ΜΕΤΑΔΟΣΗΣ ΚΙΝΗΣΗΣ

Αντικαταστήστε τον αλυσοτροχό μετάδοσης κίνησης μετά από κάθε δύο αντικαταστάσεις οδοντωτής αλυσίδας ή όταν ο αλυσοτροχός παρουσιάζει ζημιά.

Φοράτε γάντια και προστασία για τα μάτια.

- Αφαιρέστε τη μπαταρία.
- Χαλαρώστε λίγο το κουμπί απελευθέρωσης πλαινού καλύμματος, αλλά μην αφαιρέσετε το πλαινό κάλυμμα.

- Χαλαρώστε τον δακτύλιο τεντώματος αλυσίδας (περιστρέψτε το αριστερόστροφα) μέχρι τέρμα.
- Χαλαρώστε το κουμπί απελευθέρωσης πλαινού καλύμματος και αφαιρέστε το πλαινό κάλυμμα.
- Αφαιρέστε τη λάμα και την αλυσίδα.
- Χρησιμοποιήστε ένα μικρό κατσαβίδι επίπεδης κεφαλής για να ανοίξετε και να αφαιρέσετε το κλιπ, μετά αφαιρέστε τη ροδέλα και τον αλυσοτροχό μετάδοσης κίνησης (Εικ. 45).

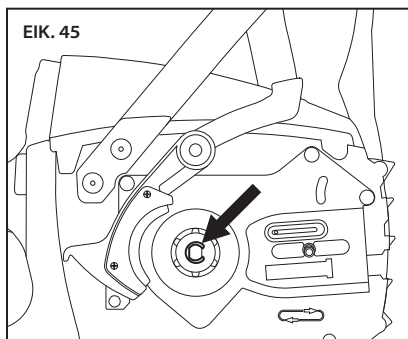

- Εισαγάγετε τον καινούργιο αλυσοτροχό μετάδοσης κίνησης και τη ροδέλα και τοποθετήστε το καινούργιο κλιπ (Εικ. 46).

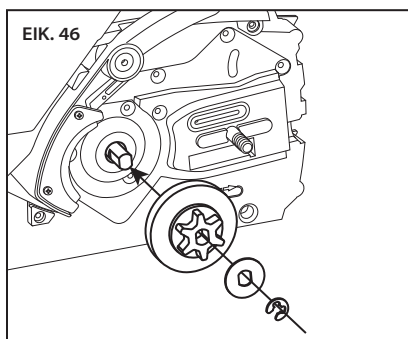

- Τοποθετήστε ξανά τη λάμα-οδηγό και την οδοντωτή αλυσίδα. Δείτε την ενότητα «Συναρμολόγηση λάμας-οδηγού και αλυσίδας» στο παρόν εγχειρίδιο.
- Τεντώστε την αλυσίδα όπως περιγράφεται στην παράγραφο «Τέντωμα οδοντωτής αλυσίδας» στην ενότητα «Αποσυσκευασία και συναρμολόγηση» του παρόντος εγχειριδίου.

ΚΑΘΑΡΙΣΜΟΣ

▲ ΠΡΟΕΙΔΟΠΟΙΗΣΗ: ΓΙΑ ΝΑ ΜΕΙΩΣΕΤΕ ΤΟΝ ΚΙΝΔΥΝΟ ΤΡΑΥΜΑΤΙΣΜΟΥ, ΑΦΑΙΡΕΣΤΕ ΤΗΝ ΜΠΑΤΑΡΙΑ ΠΡΙΝ ΑΠΟ ΤΟΝ ΚΑΘΑΡΙΣΜΟ.

▲ ΠΡΟΣΟΧΗ: ΚΑΤΑ ΤΟΝ ΚΑΘΑΡΙΣΜΟ ΤΗΣ ΚΙΝΗΤΗΡΙΑΣ ΚΕΦΑΛΗΣ ΑΛΥΣΟΠΡΙΟΝΟΥ, ΜΗΝ ΤΗ ΒΥΘΙΖΕΤΕ ΣΕ ΝΕΡΟ Ή ΑΛΛΑ ΥΓΡΑ.

Φοράτε γάντια και προστασία για τα μάτια.

- Αφαιρέστε τη μπαταρία.
- Αφαιρέστε ροκανίδια και άλλα υπολείμματα από τη θύρα της μπαταρίας. Βεβαιωθείτε ότι τα σημεία επαφής είναι καθαρά και στεγνά.
- Μετά τη χρήση, καθαρίστε τα σκουπίδια από την οδοντωτή αλυσίδα και τη λάμα-οδηγό. Σκουπίστε την κινητήρια κεφαλή με ένα καθαρό πανί βρεγμένο σε ήπιο σαπούνι. Μην χρησιμοποιείτε ποτέ σκληρά καθαριστικά ή διαλύτες.
- Απομακρύνετε πάντα ροκανίδια, πριονίδι και ακαθαρσίες από το αυλάκι της λάμας όταν αντικαθιστάτε την αλυσίδα.
- Βεβαιωθείτε ότι στο γρανάζι τεντώματος αλυσίδας δεν υπάρχουν ροκανίδια και άλλα υπολείμματα.

ΜΠΑΤΑΡΙΑ

ΣΗΜΑΝΤΙΚΟ: ΔΕΝ ΥΠΑΡΧΟΥΝ ΜΕΡΗ ΕΠΙΣΚΕΥΑΣΙΜΑ ΑΠΟ ΤΟΝ ΧΡΗΣΤΗ ΜΕΣΑ ΣΤΗ ΜΠΑΤΑΡΙΑ. ΜΗΝ ΑΠΟΣΥΝΑΡΜΟΛΟΓΕΙΤΕ.

Οι μπαταρίες ιόντων λιθίου έχουν πεπερασμένη διάρκεια ζωής. Εάν η ποσότητα χρόνου κοπής ανά φόρτιση μειωθεί αισθητά, η μπαταρία βρίσκεται στο τέλος της ωφέλιμης διάρκειας ζωής της και θα πρέπει να αντικατασταθεί.

- Βεβαιωθείτε ότι η μπαταρία, συμπεριλαμβανομένων των σημείων επαφής, είναι καθαρή, στεγνή και δεν έχει ενδείξεις τρυπήματος, επαφής ή άλλης βλάβης. Χαλασμένες μπαταρίες ενδέχεται να προκαλέσουν φωτιά ή να αποβάλλουν επικίνδυνες χημικές ουσίες.
- Καθαρίστε τα βρώμικα σημεία επαφής με ένα μαλακό, στεγνό πανί. Βρωμιά ή έλαιο μπορεί να προκαλέσει κακή ηλεκτρική σύνδεση, με αποτέλεσμα την απώλεια ισχύος.

ΦΟΡΤΙΣΤΗΣ

- Βγάλτε τον φορτιστή από την πρίζα.
- Καθαρίστε τα βρώμικα σημεία επαφής με ένα μαλακό, στεγνό πανί.

ΕΠΙΠΡΟΣΘΕΤΕΣ ΠΛΗΡΟΦΟΡΙΕΣ ΣΥΝΤΗΡΗΣΗΣ

Για περαιτέρω πληροφορίες σχετικά με τη συντήρηση της οδοντωτής αλυσίδας, λάμας-οδηγού και αλυσοτροχού μετάδοσης κίνησης, συμβουλευτείτε το εγχειρίδιο συντήρησης και ασφάλειας OREGON® στη διεύθυνση <http://oregonproducts.com/maintenance/manual.htm>.

ΑΝΤΙΜΕΤΩΠΙΣΗ ΠΡΟΒΛΗΜΑΤΩΝ

Χρησιμοποιήστε αυτόν τον πίνακα για να δείτε πιθανές λύσεις για προβλήματα που μπορεί να προκύψουν με το αλυσοπρίονο. Εάν αυτές οι προτάσεις δεν λύσουν το πρόβλημα, δείτε την ενότητα «Εγγύηση και σέρβις».

ΣΥΜΠΤΩΜΑ	ΠΙΘΑΝΗ ΑΙΤΙΑ	ΠΡΟΤΕΙΝΟΜΕΝΕΣ ΕΝΕΡΓΕΙΕΣ
Ο κινητήρας δεν λειτουργεί ή λειτουργεί κατά διαστήματα	Φρένο αλυσίδας ασφαλισμένο	Πριν από την εκκίνηση, βεβαιωθείτε ότι ο προφυλακτήρας χεριού βρίσκεται στην τέρμα πίσω θέση (το φρένο αλυσίδας είναι απασφαλισμένο). Για τη σωστή θέση του προφυλακτήρα χεριού, ανατρέξτε στο κεφάλαιο “Εκκίνηση του Πριονιού” στο παρόν εγχειρίδιο.
	Αποφορτισμένη μπαταρία	Φορτίστε ξανά. Ανατρέξτε στο κεφάλαιο “Φόρτιση της Μπαταρίας” στο παρόν εγχειρίδιο.
	Η ασφάλεια της σκανδάλης δεν είναι πατημένη	Η ασφάλεια της σκανδάλης πρέπει να μην είναι πατημένη. Ανατρέξτε στο κεφάλαιο “Εκκίνηση του Πριονιού” στο παρόν εγχειρίδιο.
	Η μπαταρία δεν έχει τοποθετηθεί πλήρως	Καθαρίστε τα υπολείμματα από τη θύρα της μπαταρίας και τους πόλους με ένα καθαρό και στεγνό πανί ή μη αγώγιμη βούρτσα.
	Υπολείμματα στο πλαινό κάλυμμα	Αφαιρέστε την μπαταρία, βγάλτε το πλαινό κάλυμμα και απομακρύνετε τα υπολείμματα.
	Η μπαταρία είναι κρύα	Αφήστε την μπαταρία να ζεσταθεί πάνω από την ελάχιστη θερμοκρασία λειτουργίας των 0°C (32°F).
Ο κινητήρας λειτουργεί, αλλά η αλυσίδα δεν περιστρέφεται	Η αλυσίδα δε συμπλέκει τον οδοντωτό τροχό μετάδοσης κίνησης	Εγκαταστήστε ξανά την αλυσίδα και βεβαιωθείτε ότι οι συνδετήρες των κοπτικών εξαρτημάτων στην αλυσίδα έχουν εφαρμόσει πλήρως πάνω στον οδοντωτό τροχό. Ανατρέξτε στο κεφάλαιο “Συντήρηση και Καθαρισμός” στο παρόν εγχειρίδιο για τις οδηγίες εγκατάστασης.
	Ο αλυσοτροχός μύτης λάμας-οδηγού δεν περιστρέφεται	Αντικαταστήστε τη λάμα-οδηγό. Δείτε την ενότητα «Αντικατάσταση φθαρμένης λάμας-οδηγού» στο παρόν εγχειρίδιο.
Το φρένο της αλυσίδας δεν ασφαρίζει	Υπολείμματα εμποδίζουν την πλήρη κίνηση του προφυλακτήρα χεριού	Καθαρίστε τα υπολείμματα από τον εξωτερικό μηχανισμό του φρένου αλυσίδας.
	Πιθανή δυσλειτουργία του φρένου αλυσίδας	Επικοινωνήστε άμεσα με εγκεκριμένο κέντρο σέρβις. ⚠️ ΠΡΟΕΙΔΟΠΟΙΗΣΗ: Η ΧΡΗΣΗ ΤΟΥ ΑΛΥΣΟΠΡΙΟΝΟΥ ΧΩΡΙΣ ΛΕΙΤΟΥΡΓΙΚΟ ΦΡΕΝΟ ΑΛΥΣΙΔΑΣ ΜΠΟΡΕΙ ΝΑ ΠΡΟΚΑΛΕΣΕΙ ΣΟΒΑΡΟ ΤΡΑΥΜΑΤΙΣΜΟ.
Το αλυσοπρίονο δεν κόβει σωστά	Ανεπαρκές τέντωμα αλυσίδας	Δείτε την ενότητα «Τέντωμα οδοντωτής αλυσίδας» στο παρόν εγχειρίδιο.
	Στομωμένη αλυσίδα	Ανατρέξτε στο κεφάλαιο “Ακόνισμα με PowerSharp®” στο παρόν εγχειρίδιο.
	Η αλυσίδα είναι εγκατεστημένη προς τα πίσω	Δείτε την ενότητα «Συναρμολόγηση της λάμας-οδηγού και της αλυσίδας» στο παρόν εγχειρίδιο.
	Φθαρμένη αλυσίδα	Αντικαταστήστε και την αλυσίδα και την πέτρα. Έχουν σχεδιαστεί ώστε να φθείρονται με τον ίδιο ρυθμό.
	Στεγνή ή υπερβολικά τετωμένη αλυσίδα	Ελέγξτε τη στάθμη λαδιού. Ξαναγεμίστε το δοχείο λαδιού εφόσον απαιτείται. Δείτε την ενότητα «Πλήρωση δοχείου λαδιού λάμας και αλυσίδας» στο παρόν εγχειρίδιο. Ελέγξτε για τυχόν φραγμένο σύστημα λαδιού. Μικρή ποσότητα λαδιού πρέπει να τροφοδοτείται στη λάμα.
	Η αλυσίδα δεν βρίσκεται στο αυλάκι της λάμας	Δείτε την ενότητα «Συναρμολόγηση της λάμας-οδηγού και της αλυσίδας» στο παρόν εγχειρίδιο.

ΣΥΜΠΤΩΜΑ	ΠΙΘΑΝΗ ΑΙΤΙΑ	ΠΡΟΤΕΙΝΟΜΕΝΕΣ ΕΝΕΡΓΕΙΕΣ
Παράγεται σταθερά συναγερμός όταν πατάτε τη σκανδάλη	Η βαριά χρήση έχει υπερθερμάνει το μοτέρ	Αφήστε το πριόνι να ψυχθεί και μετά συνεχίστε την κοπή.
	Το φρένο αλυσίδας είναι ασφαλισμένο	Πριν από την εκκίνηση, βεβαιωθείτε ότι ο προφυλακτήρας χεριού βρίσκεται στην τέρμα πίσω θέση (το φρένο αλυσίδας είναι απασφαλισμένο). Για τη σωστή θέση του προφυλακτήρα χεριού, ανατρέξτε στο κεφάλαιο "Εκκίνηση του Πριονιού" στο παρόν εγχειρίδιο.
Η μπαταρία δεν φορτίζει	Είναι ενεργοποιημένη η προστασία ανώτερης/κατώτερης θερμοκρασίας λειτουργίας της μπαταρίας	Αυτό μπορεί να συμβεί όταν το αλυσοπρίονο λειτουργεί συνεχόμενα ή εκτίθεται σε υψηλές θερμοκρασίες περιβάλλοντος. Αφήστε την μπαταρία να ψυχθεί στην αποδεκτή θερμοκρασία πριν από τη φόρτιση. Δείτε την ενότητα «Μπαταρία και φορτιστής» στο παρόν εγχειρίδιο.
	Βρώμικα ή με βλάβη σημεία επαφής στην μπαταρία ή τον φορτιστή	Επιθεωρήστε τα σημεία επαφής τόσο στην μπαταρία όσο και στο φορτιστή. Εάν χρειαστεί, καθαρίστε σύμφωνα με τις οδηγίες στο παρόν εγχειρίδιο. Τοποθετήστε ξανά την μπαταρία στο φορτιστή και βεβαιωθείτε ότι έχει εφαρμοστεί πλήρως.
	Η μπαταρία βρίσκεται στο τέλος της διάρκειας ζωής της	Όλες οι μπαταρίες έχουν περιορισμένη διάρκεια ζωής. Εάν η μπαταρία είναι περισσότερο από δύο ετών ή έχει φορτιστεί συχνά, ίσως είναι καιρός να την αντικαταστήσετε. Αντικαταστήστε μόνο με τη μπαταρία που καθορίζεται για αυτό το αλυσοπρίονο.
	Ελαττωματικός φορτιστής	Ελέγξτε τη λειτουργία σε έναν εγκεκριμένο τόπο επισκευής.
Λίγος χρόνος κοπής ανά φόρτιση μπαταρίας	Στομωμένη αλυσίδα	Ανατρέξτε στο κεφάλαιο "Ακόνισμα με PowerSharp®" στο παρόν εγχειρίδιο.
	Φθαρμένη αλυσίδα	Αντικαταστήστε την αλυσίδα. Δείτε την ενότητα «Αντικατάσταση φθαρμένης αλυσίδας πριονιού και πέτρα ακονίσματος» στο παρόν εγχειρίδιο.
	Στεγνή αλυσίδα	Ελέγξτε τη στάθμη λαδιού. Ξαναγεμίστε το δοχείο λαδιού εφόσον απαιτείται. Δείτε την ενότητα «Πλήρωση δοχείου λαδιού λάμας και αλυσίδας» στο παρόν εγχειρίδιο.
	Υπερβολικά τεντωμένη αλυσίδα	Δείτε την ενότητα «Τέντωμα οδοντωτής αλυσίδας» στο παρόν εγχειρίδιο.
	Ακατάλληλη τεχνική κοπής	Ακολουθήστε τις κατευθυντήριες γραμμές στην ενότητα «Κοπή» του παρόντος εγχειριδίου.
	Υπολείμματα στο πλαϊνό κάλυμμα	Αφαιρέστε την μπαταρία, βγάλτε το πλαϊνό κάλυμμα και απομακρύνετε τα υπολείμματα.
	Η μπαταρία δεν είναι φορτισμένη πλήρως	Φορτίστε ξανά. Δείτε την ενότητα «Μπαταρία και φορτιστής» στο παρόν εγχειρίδιο.
Πορτοκαλί λαμπάκι που αναβοσβήνει στην ένδειξη κατάστασης φόρτισης	Βραχυκύκλωμα του φορτιστή, υπερβολικό ρεύμα στον φορτιστή, τάση άνω του ορίου, ανοικτό κύκλωμα στη μπαταρία ή σφάλμα χρονικού ορίου φόρτισης/προφόρτισης 1. Βεβαιωθείτε ότι το καλώδιο του φορτιστή είναι συνδεδεμένο τόσο στον φορτιστή όσο και στην πρίζα. 2. Βεβαιωθείτε ότι ο φορτιστής λαμβάνει τη σωστή τάση. 3. Δοκιμάστε να φορτίσετε μια άλλη μπαταρία σχεδιασμένη για αυτόν τον φορτιστή. Εάν αυτό δεν διορθώσει το πρόβλημα, ελέγξτε τη λειτουργία σε έναν εγκεκριμένο τόπο επισκευής.	

ΠΡΟΔΙΑΓΡΑΦΕΣ ΚΑΙ ΕΞΑΡΤΗΜΑΤΑ

⚠ ΠΡΟΕΙΔΟΠΟΙΗΣΗ: Η ΧΡΗΣΗ ΑΝΤΑΛΛΑΚΤΙΚΩΝ ΔΙΑΦΟΡΕΤΙΚΩΝ ΑΠΟ ΑΥΤΩΝ ΠΟΥ ΚΑΘΟΡΙΖΟΝΤΑΙ ΣΤΟΝ ΠΑΡΟΝΤΑ ΟΔΗΓΟ ΑΥΞΑΝΕΙ ΤΟΝ ΚΙΝΔΥΝΟ ΤΡΑΥΜΑΤΙΣΜΟΥ. ΜΗΝ ΧΡΗΣΙΜΟΠΟΙΕΙΤΕ ΠΟΤΕ ΕΞΑΡΤΗΜΑΤΑ ΚΟΠΗΣ ΔΙΑΦΟΡΕΤΙΚΑ ΑΠΟ ΑΥΤΑ ΠΟΥ ΠΕΡΙΓΡΑΦΟΝΤΑΙ ΣΤΟ ΠΑΡΟΝ ΕΓΧΕΙΡΙΔΙΟ.

ΑΝΤΑΛΛΑΚΤΙΚΑ ΕΞΑΡΤΗΜΑΤΑ		ΑΡΙΘΜΟΣ ΑΝΤΑΛΛΑΚΤΙΚΟΥ	
ΛΑΜΑ-ΟΔΗΓΟΣ	35 εκ. (14 ίντσες)	140SDEA041	
	40 εκ. (16 ίντσες)	160SDEA041	
ΟΔΟΝΤΩΤΗ ΑΛΥΣΙΔΑ ΚΑΙ ΠΕΤΡΑ, POWERSHARP®	35 εκ. (14 ίντσες) ΣΥΝΔΕΣΜΟΣ 52	560507	
	40 εκ. (16 ίντσες) ΣΥΝΔΕΣΜΟΣ 56	560510	
ΕΝΑΛΛΑΚΤΙΚΗ ΟΔΟΝΤΩΤΗ ΑΛΥΣΙΔΑ	35 εκ. (14 ίντσες) ΣΥΝΔΕΣΜΟΣ 52	OREGON® S52	
	40 εκ. (16 ίντσες) ΣΥΝΔΕΣΜΟΣ 56	OREGON® S56	
ΜΠΑΤΑΡΙΑ, ΜΟΝΤΕΛΟ B600E		562391	
ΜΠΑΤΑΡΙΑ, ΜΟΝΤΕΛΟ B400E		548206	
ΕΝΣΥΡΜΑΤΟΣ ΦΟΡΤΙΣΤΗΣ, ΜΟΝΤΕΛΟ C600		EU - 554933 UK - 554872 AU/NZ - 560663	
ΕΝΣΥΡΜΑΤΟΣ ΤΑΧΥΣ ΦΟΡΤΙΣΤΗΣ, ΜΟΝΤΕΛΟ C750		EU - 558697 UK - 558698 AU/NZ - 558699	
ΦΟΡΤΙΣΤΗΣ, ΜΟΝΤΕΛΟ C600			
ΕΙΣΟΔΟΣ	100-240V~ 50-60Hz 60W		
ΕΙΣΟΔΟΣ (Η.Π.Α. ΚΑΙ ΚΑΝΑΔΑΣ ΜΟΝΟ)	120V~ 60Hz 60W		
ΕΞΟΔΟΣ	41,5V=== 1,25A		
ΚΑΛΩΔΙΟ ΡΕΥΜΑΤΟΣ	US/CAN P/N: 546636 EU P/N: 547383 UK P/N: 547384 AU/NZ P/N: 560663		
ΜΠΑΤΑΡΙΑ			
ΤΥΠΟΣ	ΙΟΝΤΩΝ ΛΙΘΙΟΥ		
ΘΕΡΜΟΚΡΑΣΙΕΣ ΛΕΙΤΟΥΡΓΙΑΣ	0°C έως 40°C (32°F έως 104°F)		
ΜΟΝΤΕΛΟ	ΙΣΧΥΣ, ΟΝΟΜΑΣΤΙΚΗ	ΤΑΣΗ, ΟΝΟΜΑΣΤΙΚΗ	C600 ΧΡΟΝΟΣ ΦΟΡΤΙΣΗΣ (ΚΑΤΑ ΠΡΟΣΕΓΓΙΣΗ)
B600E	4,00 Ah / 144 Wh	+36 VDC	210 ΛΕΠΤΑ
B400E	2,40 Ah / 89 Wh	+37 VDC	120 ΛΕΠΤΑ
B500S	1,25 Ah / 47 Wh	+37 VDC	60 ΛΕΠΤΑ
ΑΛΥΣΟΠΡΙΟΝΟ			
ΧΩΡΗΤΙΚΟΤΗΤΑ ΛΑΔΙΟΥ	120 ml (4,1 oz)		
ΛΑΔΙ ΛΑΜΑΣ ΚΑΙ ΑΛΥΣΙΔΑΣ	ΕΜΠΟΡΙΚΟ ΣΗΜΑ OREGON®		
ΞΗΡΟ ΒΑΡΟΣ ΜΕ B400E	5,9 kg (12,9 lb)		
ΞΗΡΟ ΒΑΡΟΣ ΧΩΡΙΣ ΜΠΑΤΑΡΙΑ, ΛΑΜΑ ΚΑΙ ΑΛΥΣΙΔΑ	3,8 kg (8,3 lb)		
ΕΠΙΠΕΔΟ ΗΧΗΤΙΚΗΣ ΙΣΧΥΟΣ	100 dB (K = 2,5 dB)		
ΔΟΝΗΣΗ	0,794 m/s ² (ΜΠΡΟΣΤΙΝΗ ΛΑΒΗ) 1,891 m/s ² (ΠΙΣΩ ΛΑΒΗ)		
ΜΕΓΙΣΤΟ ΜΗΚΟΣ ΛΑΜΑΣ	40 εκ. (16 ίντσες)		
ΒΗΜΑ ΓΡΑΝΑΖΙΟΥ ΑΛΥΣΙΔΑΣ	ΧΑΜΗΛΟ ΠΡΟΦΙΛ 3/8 ίντσας - 91		
ΔΙΑΜΕΤΡΟΣ ΑΛΥΣΙΔΑΣ	1,3 mm (0,050 ίντσες)		
ΟΔΟΝΤΩΣΗ ΑΛΥΣΟΤΡΟΧΟΥ	6		
ΤΑΧΥΤΗΤΑ ΑΛΥΣΙΔΑΣ ΧΩΡΙΣ ΦΟΡΤΙΟ	14,2 m/s (46,6 ft/s)		

ΕΓΓΥΗΣΗ ΚΑΙ ΕΠΙΣΚΕΥΗ

ΕΓΓΥΗΣΗ

Η Blount, Inc. παρέχει εγγύηση για όλα τα καταχωρισμένα ασύρματα εργαλεία και φορτιστές OREGON® για μια περίοδο τριών (3) ετών και για όλες τις καταχωρισμένες μπαταρίες OREGON® για ασύρματα εργαλεία για δύο (2) έτη από την αρχική ημερομηνία αγοράς. Για τα καταχωρισμένα ασύρματα εργαλεία, τις μπαταρίες και τους φορτιστές OREGON® παρέχεται εγγύηση για δύο (2) έτη, εάν χρησιμοποιούνται για εμπορικούς σκοπούς. Αυτή η περιορισμένη εγγύηση ισχύει για τα προϊόντα που κατασκευάζονται από την OREGON® Cordless Tool System. Κατά τη διάρκεια της περιόδου της εγγύησης, η Blount θα αντικαταστήσει, ή κατά την κρίση της, θα επισκευάσει μόνο για τον αρχικό αγοραστή, χωρίς χρέωση, οποιοδήποτε προϊόν ή μέρος βρεθεί έπειτα από εξέταση από την Blount ότι είναι ελαττωματικό σε υλικά και/ή κατασκευή. Ο αγοραστής θα είναι υπεύθυνος για όλα τα έξοδα μεταφοράς και τυχόν χρέωση αφαίρεσης οποιουδήποτε μέρους που έχει υποβληθεί για αντικατάσταση με βάση αυτήν την εγγύηση.

Για να καταχωρίσετε το προϊόν σας, επισκεφτείτε την ενότητα «Support» (Υποστήριξη) στη διεύθυνση OregonCordless.com.

ΕΠΙΣΚΕΥΗ ΚΑΙ ΠΛΗΡΟΦΟΡΙΕΣ ΥΠΟΣΤΗΡΙΞΗΣ

Επισκεφτείτε μας στο διαδίκτυο στο OregonCordless.com για πληροφορίες σχετικά με κέντρα επισκευής ή επικοινωνήστε με το τμήμα εξυπηρέτησης πελατών μας για βοήθεια, πρόσθετες τεχνικές συμβουλές, επισκευή, ανταλλακτικά μέρη ή καταχώριση του προϊόντος. Για συγκεκριμένους τηλεφωνικούς αριθμούς για κάθε χώρα, δείτε την ενότητα «Εξυπηρέτηση πελατών ανά χώρα».

Για ασφάλεια, χρησιμοποιείτε στο αλυσοπρίονο μόνο γνήσια ανταλλακτικά από το εργοστάσιο. Το κέντρο εξυπηρέτησής μας είναι στελεχωμένο με εκπαιδευμένο προσωπικό για την αποτελεσματική παροχή υποστήριξης και βοήθειας σχετικά με τη ρύθμιση, την επισκευή ή την αντικατάσταση όλων των προϊόντων της OREGON® Cordless Tool System.

ΕΚ - ΔΗΛΩΣΗ ΣΥΜΜΟΡΦΩΣΗΣ**H Blount International Inc.**

4909 SE International Way, Portland Oregon, USA (ΗΠΑ)

Βάσει εξέτασης τύπου ΕΚ που διεξάγεται από την
TÜV Rheinland LGA Products GmbH (NB 0197),**ΔΗΛΩΝΕΙ ΟΤΙ ΤΟ(ΤΑ) ΠΑΡΑΚΑΤΩ ΠΡΟΪΟΝ(ΤΑ):**Τύπος μηχανήματος: **Αλυσοπρίονο μπαταρίας**Μάρκα: **OREGON®**Μοντέλο: **CS300****ΙΚΑΝΟΠΟΙΕΙ Ή ΥΠΕΡΒΑΙΝΕΙ ΤΙΣ ΑΠΑΙΤΗΣΕΙΣ ΣΤΙΣ ΑΚΟΛΟΥΘΕΣ ΕΥΡΩΠΑΪΚΕΣ
ΟΔΗΓΙΕΣ Ή/ΚΑΙ ΠΡΟΤΥΠΑ:**

Οδηγία σχετικά με τα μηχανήματα: 2006/42/ΕΚ

Οδηγία σχετικά με τον θόρυβο: 2000/14/ΕΚ (Παράρτημα V)
Μετρηθέν $L_{pa} = 86$ dB
Υπολογισθέν $L_{wa} = 97$ dB
 L_{wa} αβεβαιότητας = 2,5 dB
Εγγυημένο $L_{wa} = 100$ dB

ΗΜΣ: Φορητά ηλεκτρικά εργαλεία 2004/108/ΕΚ

Οδηγία RoHS 2002/95/ΕΚ

Οδηγία σχετικά με πολυανθρακικούς
αρωματικούς υδρογονάνθρακες 2005/69/ΕΚ

Οδηγία REACH 1907/2006

Οδηγία ΑΗΗΕ 2006/96/ΕΚ

Πρότυπο(α) ασφάλειας IEC/EN 60745-1, -2-13

Αριθμός πιστοποιητικού εξέτασης τύπου ΕΚ: 12KFW1310-02

Εταιρική επαφή:Kevin Cyrus
Διευθυντής Ασφάλειας και Συμμόρφωσης
Προϊόντων
Blount International, Inc.
Τηλέφωνο: 001.503.653.4403
Φαξ: 001.503.653.4393

Τόπος: Portland, Oregon, USA (ΗΠΑ)

Ημερομηνία: 13 Αυγούστου 2014

**Ευρωπαϊκή επαφή και τοποθεσία
τεχνικών αρχείων:**Mr. Marnix Kuypers
Blount, Europe S. A.
Rue Emile Francqui, 5
1435 Mont-Saint-Guibert
Belgium (Βέλγιο)



ÍNDICE

SÍMBOLOS Y ETIQUETAS	311
NOMBRES Y TÉRMINOS DE LA MOTOSIERRA	312
IDENTIFICACIÓN DEL PRODUCTO	313
NORMAS DE SEGURIDAD	314
ADVERTENCIAS GENERALES DE SEGURIDAD	
DE HERRAMIENTAS ELÉCTRICAS	314
SEGURIDAD DEL ÁREA DE TRABAJO	314
SEGURIDAD ELÉCTRICA.	314
SEGURIDAD PERSONAL.	315
USO Y CUIDADO DE LA HERRAMIENTA ELÉCTRICA	315
USO Y CUIDADO DE LA BATERÍA.	316
MANTENIMIENTO.	316
ADVERTENCIAS DE SEGURIDAD DE LA MOTOSIERRA.	316
ALMACENAMIENTO, TRANSPORTE Y RESIDUOS	320
SEGURIDAD DE LA BATERÍA	321
SEGURIDAD DEL CARGADOR	322
DESEMBALAJE Y MONTAJE	323
COMPROBACIÓN DE LA POSICIÓN PROTECCIÓN FRONTAL DE LA MANO	323
RELLENAR EL DEPÓSITO DE ACEITE DE LA BARRA Y LA CADENA	324
MONTAJE DE LA BARRA DE GUÍA Y LA CADENA	325
TENSIONADO DE LA CADENA DE SIERRA.	326
FUNCIONAMIENTO DE LA MOTOSIERRA	328
BATERÍA Y CARGADOR	328
OPERACIÓN GENERAL.	330
CORTE	331
AFILADO CON POWERSHARP®	336
MANTENIMIENTO Y LIMPIEZA	337
REVISIÓN	337
TENSIONADO DE LA CADENA DE SIERRA.	338
SUSTITUCIÓN DE UNA CADENA DE SIERRA GASTADA	
Y DE LA PIEDRA DE AFILADO	338
MANTENIMIENTO DE LA BARRA DE GUÍA.	339
SUSTITUCIÓN DE UNA BARRA DE GUÍA GASTADA.	339
SUSTITUCIÓN DE UN MECANISMO DE TENSADO DE CADENA GASTADO	340
SUSTITUCIÓN DEL PIÑÓN DE ACCIONAMIENTO	340
LIMPIEZA	341
BATERÍA	341
CARGADOR.	341
INFORMACIÓN ADICIONAL DE MANTENIMIENTO	341
RESOLUCIÓN DE PROBLEMAS	342
ESPECIFICACIONES Y COMPONENTES.	344
GARANTÍA Y REPARACIONES	345
DECLARACIÓN DE CONFORMIDAD (CE)	346
SERVICIO DE ATENCIÓN AL CLIENTE POR PAÍS	727

SÍMBOLOS Y ETIQUETAS

Estos símbolos y etiquetas aparecen en la motosierra, la batería y el cargador.

SÍMBOLO	NOMBRE	EXPLICACIÓN
	SÍMBOLO DE ALERTA DE SEGURIDAD	INDICA QUE EL TEXTO SIGUIENTE EXPLICA UN PELIGRO, UNA ADVERTENCIA O UNA PRECAUCIÓN.
	LEA LAS INSTRUCCIONES	EL MANUAL DE INSTRUCCIONES ORIGINAL CONTIENE INFORMACIÓN IMPORTANTE SOBRE LA SEGURIDAD Y EL FUNCIONAMIENTO. LEA LAS INSTRUCCIONES Y SÍGALAS ATENTAMENTE.
	UTILICE PROTECCIÓN PARA LOS OJOS	UTILICE PROTECCIÓN PARA LOS OJOS CUANDO USE LA MOTOSIERRA.
	UTILICE PROTECCIÓN PARA LOS OÍDOS	UTILICE PROTECCIÓN PARA LOS OÍDOS CUANDO USE LA MOTOSIERRA.
	UTILICE PROTECCIÓN PARA LAS MANOS	UTILICE GUANTES CUANDO USE LA MOTOSIERRA Y CUANDO MANIPULE LA BARRA Y LA CADENA.
	UTILICE PROTECCIÓN PARA LAS MANOS	UTILICE PROTECCIÓN PARA LOS OÍDOS CUANDO USE LA MOTOSIERRA.
	UTILICE PANTALONES LARGOS	UTILICE PANTALONES LARGOS CUANDO USE LA MOTOSIERRA.
	UTILICE CALZADO DE PROTECCIÓN	UTILICE BOTAS DE TRABAJO DE PUNTERA CERRADA APROPIADAS CUANDO UTILICE LA PODADORA/BORDEADORA.
	POTENCIA SONORA	EL NIVEL DE POTENCIA SONORA ES DE 100 dB.
	CUIDADO CON EL REBOTE	EL REBOTE PUEDE PROVOCAR LESIONES GRAVES.
	CONTACTO CON LA NARIZ DE LA BARRA	EVITE EL CONTACTO CON LA NARIZ DE LA BARRA.
	ÁNGULO DE REBOTE DE LA CADENA	DISEÑADO PARA UTILIZARLO CON MOTOSIERRA DE POCO REBOTE.
	SUJECIÓN CON DOS MANOS	SUJETE LA SIERRA CON AMBAS MANOS.
	SUJECIÓN CON UNA MANO	NO SUJETE LA MOTOSIERRA CON UNA MANO.
	NO UTILICE UNA ESCALERA.	NO PERMANEZCA NUNCA EN UNA ESCALERA CUANDO UTILICE LA MOTOSIERRA.
	NO ARROJAR AL FUEGO.	NO ARROJAR A LAS LLAMAS.
	NO DESECHAR	NO ARROJAR JUNTO CON LOS RESIDUOS DOMÉSTICOS. LLEVAR A UN RECICLADOR AUTORIZADO.
	USO EN INTERIORES ÚNICAMENTE	PARA USO EN INTERIORES ÚNICAMENTE.
	TEMPERATURA DE USO	UTILICE LA BATERÍA SOLO ENTRE 0 °C Y 40 °C (ENTRE 32 °F Y 104 °F).
	HERRAMIENTA DE CORTE	HERRAMIENTA PARA CORTAR. NO TOQUE LA CADENA SIN HABER DESACTIVADO ANTES LA MOTOSIERRA QUITÁNDOLE LA BATERÍA.
	EXTRAIGA LA BATERÍA.	EXTRAIGA LA BATERÍA ANTES DE REALIZAR CUALQUIER TAREA DE MANTENIMIENTO.
	EXTRAIGA LA BATERÍA ANTES DE TRANSPORTARLA	EXTRAIGA LA BATERÍA DE LA MOTOSIERRA CON VARILLA ANTES DE ALMACENARLA, TRANSPORTARLA O DESHACERSE DE ELLA.

NOMBRES Y TÉRMINOS DE LA MOTOSIERRA

Acelerador: Mecanismo que pone en marcha y detiene la motosierra.

Anillo de tensado de la cadena: Anillo alrededor del botón de desenganche de la tapa lateral que, al girarlo, ajusta la tensión de la cadena.

Asa frontal: Asa de apoyo ubicada en la parte frontal de la motosierra o cerca de ella.

Asa trasera: Asa de soporte situada en la parte posterior o cerca de ella de la sierra para ser agarrada con la mano derecha.

Barra de guía: estructura con carriles que da apoyo a la cadena de la motosierra y le sirve de guía. En ocasiones denominada solo "barra".

Barra de guía de rebote reducido: Es una barra de guía con un radio máximo según se especifica en ANSI B175.1 y CSA Z62.3, y se ha demostrado que reduce el rebote significativamente.

Bloqueo del acelerador: traba móvil que impide la operación accidental del acelerador hasta que se la accione en forma manual.

Cadena de la motosierra: Aro de cadena con dientes cortantes que corta la madera, y es impulsado por el cuerpo de la motosierra y se apoya en la barra de guía. En ocasiones denominada simplemente la "cadena".

Cadena de poco rebote: Una cadena que cumple los requisitos de rendimiento con respecto al rebote del estándar B175.1 del ANSI y CSA Z62.3.

Caja de la barra: El montaje de la caja sobre el cuerpo de la motosierra ayuda a garantizar un alineamiento adecuado de la barra de guía:

Calibre de la cadena: Grosor del eslabón de transmisión de la cadena, donde encaja en el surco de la barra, indicado por el número de pieza estampado en este tipo de eslabones.

Corte demarcador: Muesca que se hace en un árbol y que dirige su caída.

Corte trasero: el corte final en una operación de tala, que se hace del lado opuesto del árbol en el que se hace el corte demarcador.

Cuerpo de la motosierra: la motosierra sin la cadena ni la barra de guía.

Engrasador automático: Sistema que lubrica la barra de guía y la cadena de la motosierra en forma automática.

Eslabón de accionamiento: Eslabón de la cadena en forma de aleta que encaja en el surco de la barra de guía.

Freno de la cadena: Un mecanismo para detener o bloquear la cadena, activado de forma manual o no manual cuando hay rebote.

Guía de centrado: Resalte retorcido en el borde de alineación que se extiende por la ranura de la barra.

Longitud de cortado efectiva: Distancia aproximada entre la base del tope de puntas hasta el extremo exterior del eslabón de corte con el tensador situado en posición media.

Mecanismo de tensado de la cadena: Mecanismo montado en la barra de guía que ajusta la tensión de la cadena cuando rota.

Paso de la cadena: Distancia entre cualquiera de los tres remaches de la cadena dividida entre dos, indicada en el número de pieza estampado en los eslabones de transmisión.

Piezas con desgaste: Piezas tales como la cadena y la barra de guía que pueden desgastarse con el uso y que el usuario puede reemplazar.

Piñón de accionamiento: parte dentada que acciona la cadena de la motosierra.

Protección frontal de la mano: barrera estructural que separa el asa frontal de una motosierra y la barra de guía, que también sirve como mecanismo de activación para el freno de la cadena.

Protección posterior de la mano: Barrera estructural en el extremo inferior derecho del asa posterior para proteger al operario en caso de ruptura o descarrilamiento de la cadena.

Ranura de la barra: La parte hendida de la barra de guía que encaja con el reborde de alineamiento y la guía de centrado.

Reborde de alineamiento: El saliente de la caja de la barra que se encaja en la ranura de la barra.

Rebote: Movimiento rápido hacia atrás, hacia arriba o en ambas direcciones de la barra de guía, que se produce cuando la cadena de la motosierra cerca de la nariz de la parte superior de la barra de guía entra en contacto con cualquier objeto, como un tronco o una rama, o cuando la madera se cierra y pinza la cadena de la motosierra en el corte.

Receptor de la cadena: Un mecanismo para retener la cadena en caso de rotura o descarrilamiento.

Tapa de la barra de guía: Tapa de plástico que protege la barra de guía y la cadena cuando la motosierra no se utiliza.

Tapa lateral: Tapa de plástico sobre el motor que cubre el piñón de accionamiento y el mecanismo de tensado que se extrae y se instala con el botón lateral de desenganche.

Tope de puntas: Mecanismo situado en la parte frontal de la sierra que actúa como punto de pivotación al entrar en contacto con un árbol o un tronco para facilitar el corte. También denominado "dientes de tala".

Zona de seguridad: Debe hacer una zona de seguridad de 6 m (20 pies) en torno al operador que en la que no puede haber observadores, niños ni mascotas.

IDENTIFICACIÓN DEL PRODUCTO

CONOZCA LA MOTOSIERRA

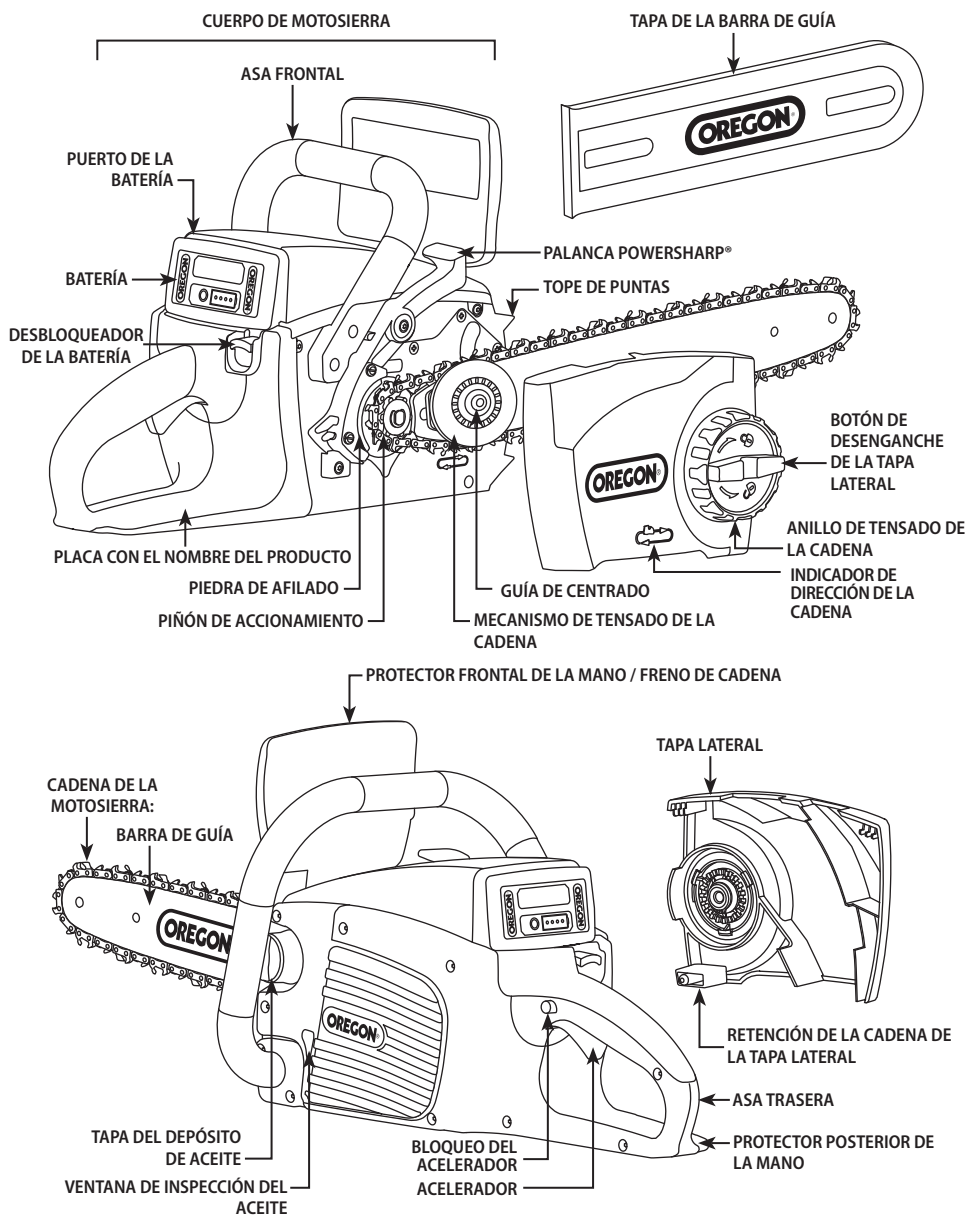

NOTA: Consulte la sección "Desembalaje" para ver la lista de los elementos incluidos.

INTRODUCCIÓN

Esta motosierra está diseñada para un uso ocasional en trabajos livianos. No está diseñada para talar árboles grandes ni cortar troncos de gran diámetro. Esta motosierra no está diseñada para trabajos profesionales de tala de árboles. No corte árboles o piezas de madera con un diámetro superior a la longitud de corte efectiva de la motosierra, 38 cm (15 pulgadas).

NORMAS DE SEGURIDAD

ADVERTENCIAS GENERALES DE SEGURIDAD DE HERRAMIENTAS ELÉCTRICAS

⚠ ADVERTENCIA: LEA TODAS LAS ADVERTENCIAS DE SEGURIDAD Y TODAS LAS INSTRUCCIONES. NO SEGUIR LAS ADVERTENCIAS Y LAS INSTRUCCIONES PUEDE PROVOCAR DESCARGAS ELÉCTRICAS, INCENDIOS Y/O LESIONES GRAVES.



SAVE ALL WARNINGS AND INSTRUCTIONS FOR FUTURE REFERENCE. EL TÉRMINO "HERRAMIENTA ELÉCTRICA" SE REFIERE A LAS HERRAMIENTAS ELÉCTRICAS ENCHUFADAS A LA RED ELÉCTRICA (CON CABLE) Y A LAS QUE FUNCIONAN CON BATERÍA (SIN CABLE).

SEGURIDAD DEL ÁREA DE TRABAJO

- Mantenga el área de trabajo limpia y bien iluminada. La falta de luz y el desorden contribuyen a que se produzcan accidentes.
- No utilice las herramientas eléctricas en lugares con riesgo de explosión, como en presencia de gases, polvo o líquidos inflamables. Las herramientas eléctricas producen chispas que pueden provocar una explosión con el polvo o las emanaciones.
- Mantenga a los niños alejados y también a toda otra persona mientras esté utilizando la herramienta eléctrica. Las distracciones pueden provocar que pierda el control de la herramienta.

SEGURIDAD ELÉCTRICA

- Los enchufes de la herramienta eléctrica deben ser compatibles con la toma de corriente. Nunca modifique el enchufe de ningún modo. No utilice adaptadores con la herramienta eléctrica conectada a tierra. Para reducir el riesgo de que se produzca una descarga eléctrica, utilice enchufes no modificados y tomas de corriente adecuadas.
- Evite el contacto del cuerpo con superficies conectadas a tierra, como tuberías, radiadores, estufas y refrigeradores. Si su cuerpo se encuentra en contacto con una superficie conectada a tierra, existe mayor riesgo de que se produzca una descarga eléctrica.

- No exponga las herramientas eléctricas a condiciones de lluvia o humedad. La entrada de agua en una herramienta eléctrica aumentará el riesgo de que se produzca una descarga eléctrica.
- No fuerce el cable. Nunca utilice el cable para transportar, tirar o desenchufar la herramienta eléctrica. Mantenga el cable alejado de fuentes de calor, aceite, bordes afilados o piezas en movimiento. Los cables dañados o enredados aumentan el riesgo de que se produzca una descarga eléctrica.
- Mientras opere la herramienta eléctrica al aire libre, utilice un cable alargador adecuado para el uso al aire libre. La utilización de un cable adecuado para el uso al aire libre reduce el riesgo de que se produzca una descarga eléctrica.
- Si es inevitable la operación del cargador en un lugar húmedo, utilice un suministro protegido con un interruptor de circuito de falla a tierra (ground fault circuit interrupter, GFCI). La utilización de un GFCI reduce el riesgo de que se produzca un choque eléctrico.

SEGURIDAD PERSONAL

- **Permanezca atento, preste atención a lo que hace y utilice el sentido común al operar una herramienta eléctrica. No utilice una herramienta eléctrica cuando esté cansado o bajo los efectos de drogas, alcohol o medicación.** *En un momento de descuido mientras utiliza herramientas eléctricas se pueden producir lesiones graves.*
- **Utilice equipo de protección personal. Utilice siempre protección para los ojos.** *La utilización de un equipo de protección para las condiciones apropiadas, como una máscara contra el polvo, calzado de seguridad antideslizante, un casco de seguridad o protección para los oídos, reducirá el riesgo de lesiones.*
- **Evite que se ponga en marcha de forma involuntaria. Asegúrese de que el interruptor esté en posición de apagado antes de levantar, transportar o conectar la herramienta a una fuente de electricidad o a una batería.** *Transportar herramientas eléctricas con el dedo en el interruptor o enchufar herramientas eléctricas con el interruptor conectado contribuye a que se produzcan accidentes.*
- **Retire cualquier llave de ajuste o llave fija antes de poner en marcha la herramienta.** *Si se deja una llave fija o de ajuste acoplada a una pieza giratoria de la herramienta eléctrica, se pueden provocar lesiones personales.*
- **No estire el cuerpo para intentar llegar a algo fuera de su alcance. Mantenga los pies bien apoyados y un equilibrio adecuado en todo momento (Fig. 1).** *Esto permite controlar mejor la herramienta eléctrica en situaciones inesperadas.*

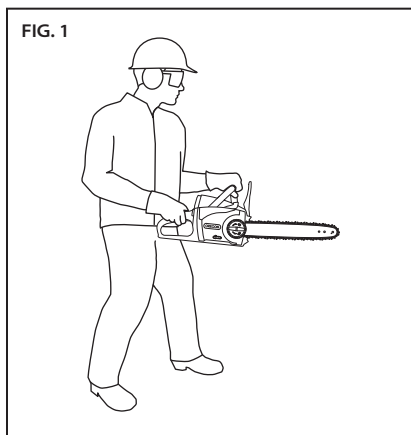

- **Vístase en forma adecuada. No utilice ropa suelta ni joyas. Mantenga el pelo, la ropa y los guantes alejados de las piezas en movimiento.** *La ropa suelta, las joyas o el pelo largo pueden quedar atrapados en las piezas en movimiento.*
- **Si se suministran dispositivos para conectar equipos de extracción o recogida de polvo, asegúrese de que se conectan y se utilizan de forma correcta.** *El uso de sistemas de recogida de polvo puede reducir los riesgos relacionados con el polvo.*

USO Y CUIDADO DE LA HERRAMIENTA ELÉCTRICA

- **No fuerce la herramienta eléctrica. Utilice la herramienta eléctrica correcta para cada uso.** *La herramienta eléctrica adecuada hará el trabajo mejor y de forma más segura a la velocidad para la que se diseñó.*
- **No utilice la herramienta eléctrica si al pulsar el interruptor no se enciende y apaga.** *Cualquier herramienta eléctrica que no se pueda controlar con el interruptor es peligrosa y debe ser reparada.*
- **Antes de realizar ajustes, cambiar accesorios o almacenar herramientas eléctricas, desconecte el enchufe de la fuente de alimentación o la batería de las mismas.** *Dichas medidas de seguridad preventivas reducen el riesgo de arrancar la herramienta eléctrica en forma accidental.*
- **Almacene las herramientas eléctricas que no se encuentren en uso fuera del alcance de los niños y no permita que las utilicen personas que no conocen las herramientas eléctricas ni estas instrucciones.** *Las herramientas eléctricas son peligrosas en las manos de usuarios no capacitados.*
- **Realice el mantenimiento de las herramientas eléctricas. Compruebe si las piezas móviles están desalineadas o se han atascado, si se han roto piezas y cualquier otra circunstancia que pudiese afectar al funcionamiento de la herramienta eléctrica. Si está dañada, repare la herramienta eléctrica antes de utilizarla.** *Con frecuencia son herramientas eléctricas con un mantenimiento deficiente las que provocan muchos de los accidentes.*

- **Mantenga las herramientas de corte afiladas y limpias.** *Las herramientas de corte a las que se realiza el mantenimiento adecuado y que tienen los bordes de corte afilados tienen menos probabilidades de atascarse y son más fáciles de controlar.*
- **Utilice la herramienta eléctrica, los accesorios, las cuchillas, etc. de acuerdo con estas instrucciones, teniendo en cuenta las condiciones de trabajo y la tarea que se va a realizar.** *La utilización de la herramienta eléctrica para operaciones distintas de las operaciones para las que se diseñó podría provocar una situación peligrosa.*

USO Y CUIDADO DE LA BATERÍA

- **Recargue solo con el cargador especificado por el fabricante.** *Un cargador que es adecuado para un tipo de batería podría crear un riesgo de incendio cuando se utiliza con otra batería diferente.*
- **Utilice la motosierra solamente con baterías específicamente diseñadas.** *La utilización de cualquier otra batería puede originar riesgo de lesiones e incendio.*
- **Cuando no utilice la batería, manténgala alejada de objetos metálicos como monedas, llaves, clavos, tornillos u otros pequeños objetos de metal que puedan hacer conexión de un terminal a otro.** *Un corto en el terminal de la batería puede causar quemaduras o un incendio.*
- **Si se opera en forma indebida, es posible que salga líquido de la batería; evite el contacto con él.** *Si se produce el contacto de manera accidental, échelo agua. Si el líquido entra en contacto con los ojos, además busque ayuda médica. El líquido que sale de la batería puede causar irritación o quemaduras.*
- **No desarme la motosierra, el cargador ni la batería, ni intente reparar estos productos.** *Hacerlo podría generar un choque eléctrico.*

MANTENIMIENTO

Las reparaciones de la herramienta eléctrica debe llevarlas a cabo una persona cualificada para ello y solo debe utilizar piezas de recambio idénticas. Esto garantizará que se mantenga la seguridad de la herramienta eléctrica.

ADVERTENCIAS DE SEGURIDAD DE LA MOTOSIERRA

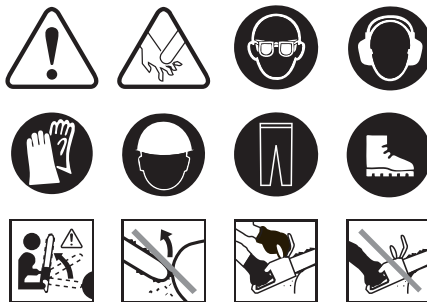

- **Mantenga todas las partes del cuerpo alejadas de la cadena de la motosierra cuando esta esté funcionando. Antes de poner en marcha la motosierra, asegúrese de que la cadena de esta no se encuentre en contacto con nada.** *Un solo momento de distracción mientras opera motosierras puede hacer que la ropa o el cuerpo se enreden con la cadena de la motosierra.*
- **Sujete siempre la motosierra con la mano derecha en el asa trasera y la mano izquierda en el asa frontal.** *Sujetar la motosierra con las manos en la posición inversa aumenta el riesgo de que se produzcan lesiones personales y no debe hacerse nunca.* **NOTA:** Para motosierras diseñadas con la barra de guía en el lado izquierdo, se debe invertir la referencia a "mano derecha" y "mano izquierda".
- **Utilice gafas de seguridad y protección para los oídos. Se recomienda utilizar equipo de protección adicional para la cabeza, las manos, las piernas y los pies.** *Utilizar ropa protectora adecuada reducirá las lesiones personales producidas por partículas que puedan salir despedidas o por el contacto accidental con la cadena de la motosierra.*
- **No opere una motosierra subido a un árbol.** *Utilizar una motosierra mientras se encuentra subido a un árbol puede provocar lesiones personales.*
- **Mantenga siempre un apoyo adecuado y utilice la motosierra solamente cuando se encuentre en una superficie fija, segura y plana.** *Las superficies resbaladizas o inestables pueden provocar la pérdida del equilibrio o del control de la motosierra.*
- **Siga las instrucciones de afilado y mantenimiento del fabricante para la cadena de la motosierra.** *Disminuir la altura de la calibración de la profundidad puede provocar un aumento en el rebote.*

⚠ PELIGRO: EL CONTACTO CON LA CUCHILLA PUEDE PROVOCAR LESIONES GRAVES. MANTENGA LAS MANOS Y EL CUERPO ALEJADOS CUANDO AMUEVA LA SIERRA.

⚠ PELIGRO: EL CONTACTO CON CABLEADO ELÉCTRICO DURANTE EL USO PUEDE HACER QUE LAS PIEZAS METÁLICAS DESTAPAS SE CONVIERTAN EN CONDUCTORES DE ELECTRICIDAD, CON LO QUE SE PUEDEN OCASIONAR LESIONES GRAVES. DURANTE SU USO, SUJETE SIEMPRE LA MOTOSIERRA POR LAS SUPERFICIES DE AGARRE AISLADAS.

⚠ ADVERTENCIA: EL USO DE UNA MOTOSIERRA MAL MONTADA PUEDE PROVOCAR LESIONES GRAVES. UTILICE SOLO ESTA HERRAMIENTA DESPUÉS DE MONTARLA ADECUADAMENTE SEGÚN EL APARTADO "DESEMBALAJE Y MONTAJE" DE ESTE MANUAL.

⚠ ADVERTENCIA: SOLO UN MOMENTO DE DISTRACCIÓN MIENTRAS UTILIZA LA MOTOSIERRA PUEDE PROVOCAR LESIONES PERSONALES GRAVES. ANTES DE ARRANCAR LA MOTOSIERRA, MINIMICE TODAS LAS DISTRACCIONES, MANTENGA EL CUERPO ALEJADO DE ELLA Y ASEGÚRESE DE QUE LA CADENA NO ESTÉ EN CONTACTO CON NINGÚN OBJETO.

⚠ ADVERTENCIA: UTILIZAR UNA SOLA MANO PARA MANEJAR LA MOTOSIERRA PUEDE PROVOCAR LESIONES. UTILICE LAS DOS MANOS AL OPERAR LA MOTOSIERRA (VER FIG. 2).

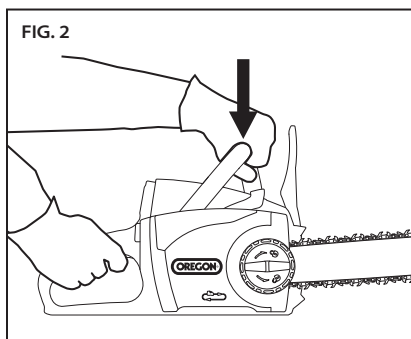

⚠ PRECAUCIÓN: EL CONTACTO CON LOS DESECHOS EN EL AIRE O EL CONTACTO ACCIDENTAL CON LA CADENA PUEDEN PROVOCAR LESIONES. UTILICE SIEMPRE EQUIPO DE PROTECCIÓN PARA LA CABEZA, LOS OÍDOS, LAS MANOS, LAS PIERNAS Y LOS PIES.

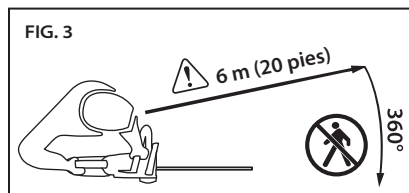

⚠ PRECAUCIÓN: ANTES DE OPERAR ESTE EQUIPO ESTABLEZCA UNA ZONA DE SEGURIDAD DE 6 M (20 PIES) ENTRE USTED Y OTRAS PERSONAS. LA ZONA DE SEGURIDAD ES UN CÍRCULO DE 6 M (20 PIES) EN TORNO AL OPERADOR EN LA QUE NO PUEDE HABER OBSERVADORES, NIÑOS NI MASCOTAS (FIG. 3).

⚠ PRECAUCIÓN: LAS RAMAS EN TENSIÓN PUEDEN ACTUAR COMO UN RESORTE Y ENTRAR EN CONTACTO CON EL OPERARIO O DEJAR LA MOTOSIERRA FUERA DE CONTROL, LO CUAL PUEDE OCASIONAR LESIONES. SIEMPRE DEBE PRESTAR ATENCIÓN A LA MADERA BAJO TENSIÓN QUE PUEDA GOLPEAR AL OPERARIO O A LA MOTOSIERRA CUANDO SE CORTA.

⚠ PRECAUCIÓN: LA TENSIÓN O EL LUBRICADO DE LA CADENA INADECUADOS PUEDEN AUMENTAR LA POSIBILIDAD DE LESIONES DEBIDO AL REBOTE. SIGA SIEMPRE LAS INSTRUCCIONES DEL APARTADO "TENSADO DE LA CADENA DE SIERRA" DE ESTE MANUAL.

⚠ PRECAUCIÓN: SI LAS SUPERFICIES DE AGARRE ESTÁN HÚMEDAS O GRASIENTAS, SE PUEDE PERDER EL CONTROL DE LA HERRAMIENTA, LO CUAL PROVOCA LESIONES. SIEMPRE MANTENGA LAS ASAS SECAS, LIMPIAS Y SIN ACEITE NI GRASA.

⚠ PRECAUCIÓN: EL USO DE LA MOTOSIERRA PARA APLICACIONES DISTINTAS DE LA DISEÑADA PUEDE DAR LUGAR A SITUACIONES DE RIESGO. LA MOTOSIERRA ESTÁ DISEÑADA ÚNICAMENTE PARA CORTAR RAMAS DE MADERA PEQUEÑAS.

⚠ PRECAUCIÓN: CON EL FIN DE EVITAR UN CONTACTO ACCIDENTAL CON LA CADENA DURANTE EL TRANSPORTE, COLOQUE SIEMPRE LA PROTECCIÓN DE LA CUCHILLA Y MANTENGA LAS MANOS Y LOS DEDOS ALEJADOS DE LA ZONA DEL GATILLO (FIG. 4).

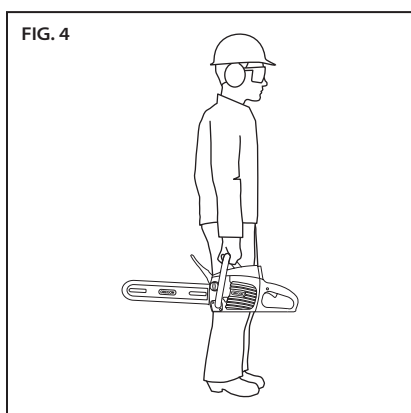

⚠ PRECAUCIÓN: EN ALGUNOS CASOS EL USO PROLONGADO DE HERRAMIENTAS ELÉCTRICAS HA PROVOCADO TRASTORNOS VASCULARES, MUSCULARES O NEUROLÓGICOS (COMO EL SÍNDROME DE RAYNAUD O DEL DEDO BLANCO POR VIBRACIÓN). PARA REDUCIR EL RIESGO DE QUE SE PRODUZCAN LESIONES, SIGA ESTAS INSTRUCCIONES:

- UTILICE GUANTES Y MANTENGA LAS MANOS Y EL CUERPO CALIENTES.
- SUJETE LA MOTOSIERRA CON FIRMEZA, PERO NO EJERZA UNA PRESIÓN PROLONGADA Y EXCESIVA. DEJE QUE LA SIERRA HAGA EL TRABAJO.
- ASEGÚRESE DE QUE EL SISTEMA DE CORTE SE CONSERVA ADECUADAMENTE.
- HAGA DESCANSOS CON FRECUENCIA.

LA VIBRACIÓN DURANTE EL USO NORMAL PUEDE SER DIFERENTE A LOS VALORES ESPECIFICADOS EN FUNCIÓN DEL MATERIAL QUE SE ESTÉ CORTANDO, EL MANTENIMIENTO DEL SISTEMA DE CORTE Y OTROS FACTORES.

- Cuando corte una rama que se encuentre sometida a tensión, tenga en cuenta el efecto rebote. Al liberar la tensión en las fibras de madera, la rama que estaba en tensión puede golpear al operador y/o hacer que este pierda el control de la motosierra.
- Tenga extrema precaución al cortar maleza y brinzales. Es posible que el material delgado se enganche en la cadena de la motosierra y se produzca un efecto látigo hacia usted o le tiren hasta hacerle perder el equilibrio.
- Transporte la motosierra sujetándola por el asa frontal con la herramienta apagada y alejada del cuerpo. Al transportar o guardar la motosierra ajuste siempre la tapa de la barra de guía. La adecuada manipulación de la herramienta reducirá las probabilidades de que se produzca un contacto accidental con la cadena de la motosierra en movimiento.
- Siga las instrucciones respecto de la lubricación, la tensión de la cadena y el cambio de accesorios. Una cadena tensada o lubricada en forma inadecuada puede romperse o aumentar las probabilidades de rebote.
- Mantenga las asas secas, limpias y sin aceite ni grasa. Las asas grasosas y aceitosas son resbaladizas y provocan la pérdida del control.
- Corte madera solamente. No utilice la motosierra para fines para los que no fue diseñada. Por ejemplo: no utilice la motosierra para cortar plástico, mampostería o materiales de construcción que no sean madera. La utilización de la motosierra para operaciones distintas de aquellas para las que fue diseñada podría provocar una situación peligrosa.
- Utilice las dos manos al operar la motosierra.
- La pieza de trabajo, la barra y la cadena pueden estar calientes después de cortar. Utilice guantes para evitar quemaduras.
- Utilice equipo auxiliar adecuado y asegúrese de que no esté dañado, que tenga la resistencia adecuada y que esté colocado en forma segura. Utilice equipo auxiliar únicamente para el fin para el que se diseñó.

CAUSAS DEL REBOTE Y PREVENCIÓN POR PARTE DEL OPERADOR



El rebote puede ocurrir cuando la nariz o la punta de la barra de guía tocan un objeto o cuando la madera se cierra y pinza la cadena de la motosierra en el corte.

En algunos casos, el contacto de la punta puede provocar una reacción inversa súbita, moviendo la barra de guía hacia arriba y hacia el operador.

Pinzar la cadena de la motosierra a lo largo de la parte superior de la barra de guía puede empujar la barra de guía con rapidez hacia el operador.

Cualquiera de estas reacciones puede hacer que usted pierda el control de la motosierra, lo que podría provocar lesiones personales graves. No confíe exclusivamente en los dispositivos de seguridad integrados en su motosierra. Como usuario de motosierras, usted debe tomar varias medidas para asegurarse de realizar sus trabajos de corte sin accidentes ni lesiones.

El rebote es el resultado de la mala utilización de la herramienta y/o de procedimientos operativos o condiciones incorrectos, y puede evitarse tomando las precauciones adecuadas que se detallan a continuación:

- **Mantenga una sujeción firme, con los pulgares y los dedos alrededor de las asas de la motosierra, con ambas manos en la motosierra, y posicione el cuerpo y el brazo de modo que le permitan resistir las fuerzas de rebote.** *El operario puede controlar la fuerza del rebote si se toman las precauciones adecuadas. No suelte la motosierra.*
- **No se estire más allá de su alcance y no corte por encima de la altura del hombro.** *Esto ayuda a prevenir el contacto no intencional de la punta y permite un mejor control de la motosierra en situaciones imprevistas.*
- **Utilice sólo las barras y cadenas de recambio prescritas por el fabricante.** *La sustitución incorrecta de barras y cadenas puede causar rotura de la cadena y/o rebote.*

- **Siga las instrucciones de afilado y mantenimiento del fabricante para la cadena de la motosierra.** *Disminuir la altura de la calibración de la profundidad puede provocar un aumento en el rebote.*

DISPOSITIVOS DE SEGURIDAD CONTRA EL REBOTE EN ESTA MOTOSIERRA

⚠ PELIGRO: NUNCA MODIFIQUE NI INTENTE DESHABILITAR EL FRENO DE LA CADENA.

⚠ PELIGRO: UTILICE ÚNICAMENTE LAS BARRAS Y CADENAS DE SUSTITUCIÓN PRESCRITAS POR OREGON®. *La sustitución incorrecta de barras y cadenas puede causar rotura de la cadena y un mayor riesgo de lesiones por el rebote.*

FRENO DE LA CADENA

La motosierra incluye un freno de la cadena, que detiene tanto el motor como el movimiento de la cadena cuando se produce el rebote (Fig. 5). El freno de la cadena puede activarse por el movimiento hacia adelante del protector a medida que la motosierra rota hacia atrás durante el rebote; también puede activarse por las fuerzas de inercia generadas durante el empuje hacia atrás rápido.

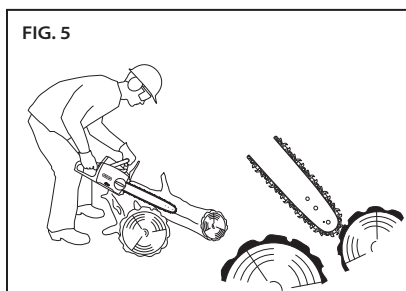

CADENA

Esta motosierra incluye una cadena de motosierra que cumplió con los requisitos de rebote reducido de la norma B175.1 del Instituto Nacional de Normalización Estadounidense (American National Standards Institute, ANSI) cuando se probó en una muestra representativa de motosierras. Para obtener una cadena de repuesto, consulte la sección "Especificaciones y componentes" de este manual.

BARRA

Esta motosierra incluye una barra de guía que tiene una nariz de radio pequeño. Los radios más pequeños tienen menor potencial de rebote que una barra del mismo tamaño y radio superior.

Al sustituir la barra, pida únicamente la barra indicada en este manual para mantener un funcionamiento con poco rebote.

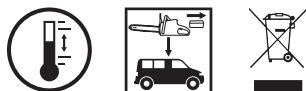
ALMACENAMIENTO, TRANSPORTE Y RESIDUOS**ALMACENAR LA MOTOSIERRA**

- Retire la batería de la motosierra o del cargador.
- Limpie la motosierra con detenimiento.
- Ponga la funda de la barra.
- Guárdelo en un lugar seco.
- Manténgala fuera del alcance de niños y mascotas.
- Es normal que se filtre una pequeña cantidad de aceite de la barra cuando la motosierra no se encuentra en uso. Para brindar protección contra la filtración, instale la funda de barra y coloque una almohadilla absorbente debajo de la barra de guía.

CÓMO GUARDAR LA BATERÍA

Cuando tenga que guardar la batería durante más de nueve meses, siga estas instrucciones:

- Retire la batería de la motosierra o del cargador.
- Guárdela en un lugar fresco y seco.
- Manténgala fuera del alcance de niños y mascotas.

- Para alargar la vida de la batería, nunca la guarde en situación de descarga completa (cuando la luz del indicador no se enciende) (Fig. 6).

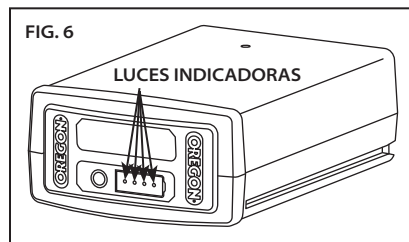

- Para disfrutar de una máxima vida útil, asegúrese de que la batería se carga una vez al año o cuando el indicador LED muestre solo una luz.
- Guárdela en un lugar que esté entre -20 °C y 30 °C (entre -4 °F y 86 °F).

CÓMO GUARDAR EL CARGADOR

- Retire la batería del cargador.
- Desconecte el cargador de la fuente de alimentación.
- Guárdelo en un lugar seco.
- Manténgala fuera del alcance de niños y mascotas.

Consulte la sección "Mantenimiento y limpieza" para obtener más información.

CÓMO TRANSPORTAR LA MOTOSIERRA

- Retire la batería del cargador.
- Ponga la funda de la barra.
- Si lo desea, drene el aceite de la barra y la cadena para reducir la filtración.
- Las herramientas se pueden mover durante el transporte. Asegúrese de que la herramienta está sujeta y que no caerá ni entrará en contacto con personas ni ninguna propiedad.

CÓMO TRANSPORTAR LA BATERÍA

Cumpla las reglamentaciones nacionales respectivas al enviar baterías de ion-litio; es posible que se requiera un etiquetado obligatorio.

CÓMO DESHACERSE DEL CARGADOR Y DE LA MOTOSIERRA

Este producto de OREGON® está diseñado y fabricado con materiales y componentes de alta calidad que se pueden reciclar y reutilizar. Según la Directiva 2002/95/CE, cuando el dispositivo eléctrico alcance el final de su vida útil, no se debe desechar junto con los residuos domésticos normales. En la Unión Europea existen sistemas de recogida diferentes para los distintos productos eléctricos y electrónicos usados. Deseche este equipo de un modo respetuoso con el medioambiente en el centro de reciclaje o de recogida de residuos de su comunidad.

CÓMO DESHACERSE DE LA BATERÍA

No deseche la batería junto con los residuos domésticos normales. No arroje al fuego la batería. Las agencias de reciclado y gestión de desechos locales cuentan con información sobre la eliminación o el reciclado adecuados, de conformidad con las normativas ambientales.



SEGURIDAD DE LA BATERÍA

⚠ ADVERTENCIA: NO SEGUIR ESTAS REGLAS DE SEGURIDAD PUEDE PROVOCAR QUE LA BATERÍA PIERDA SUSTANCIAS QUÍMICAS PELIGROSAS, QUE SE RECALIENTE, QUE DESPIDA HUMO, QUE ESTALLE, QUE SE QUEME, QUE EXPLOTE Y/O QUE SE INCENDIE. SIGA ESTAS NORMAS DE SEGURIDAD.

⚠ PRECAUCIÓN: NO ARROJE LA BATERÍA A LA BASURA DOMÉSTICA NI AL FUEGO. LAS BATERÍAS DE ION-LITIO DEBEN RECICLARSE EN UN RECICLADOR LOCAL AUTORIZADO.

IMPORTANTE: DICHA EXPOSICIÓN PUEDE CAUSAR UNA PÉRDIDA DE RENDIMIENTO Y/O DISMINUIR SU VIDA ÚTIL. NO EXPONGA LA BATERÍA A CALOR EXCESIVO, COMO EN EL INTERIOR DE UN VEHÍCULO CUANDO HACE CALOR.

- No integre recargar una batería no recargable.
- No desmonte ni modifique la batería. Esto puede dañar los dispositivos de seguridad.
- No conecte los polos positivo (+) y negativo (-) a objetos metálicos ni almacene la batería con objetos metálicos, como monedas o tornillos. Esto puede provocar cortocircuitos y generar calor suficiente como para producir quemaduras.
- No eche al fuego la batería ni la exponga a calor excesivo. Esto puede fundir al aislante o dañar los dispositivos de seguridad.
- No la utilice, cargue ni almacene cerca de fuentes de calor superiores a 80 °C (176 °F). Esto puede provocar sobrecalentamiento y cortocircuitos internos.
- No lo exponga a condiciones de humedad extremas. Esto puede dañar los dispositivos de seguridad, producir corriente y voltaje extremadamente altos y provocar reacciones químicas anómalas.

- Utilice solo el cargador específicamente diseñado para la batería y siga las precauciones de seguridad descritas en la sección "Seguridad del cargador". El uso de otro cargador puede dañar los dispositivos de seguridad, producir corriente y voltaje extremadamente altos y provocar reacciones químicas anómalas.
- No utilice baterías de marca OREGON® en herramientas que no sean de la marca OREGON®.
- No golpee, perforo ni arroje la batería y no utilice una batería dañada o deformada.
- Si la recarga falla, no intente recargarla.
- Si la batería desprende olor, genera calor, se descolora, se deforma o si parece anómala por alguna otra razón durante el uso, la recarga o el almacenamiento, retírela del cortasetos o del cargador de inmediato.
- Cualquier líquido que se fugue de la batería es corrosivo, puede dañar a los ojos y la piel, y puede ser tóxico si se ingiere.

SEGURIDAD DEL CARGADOR

INSTRUCCIONES IMPORTANTES DE SEGURIDAD

⚠ ADVERTENCIA: RIESGO DE DESCARGA ELÉCTRICA. CUANDO SE UTILIZA EN EXTERIORES, UTILICE SOLO UN RECEPTÁCULO CUBIERTO, PROTEGIDO MEDIANTE ICFT DE CLASE A IMPERMEABLE CON LA UNIDAD DE ALIMENTACIÓN CONECTADA AL RECEPTÁCULO. SI NO DISPONE DE UNO, PÓNGASE EN CONTACTO CON UN ELECTRICISTA CUALIFICADO PARA QUE LO INSTALE DE FORMA CORRECTA. ASEGÚRESE DE QUE EL CABLE Y LA UNIDAD DE ALIMENTACIÓN NO IMPIDAN QUE SE PUEDA CERRAR COMPLETAMENTE LA TAPA DEL RECEPTÁCULO.

IMPORTANTE: ESTE DISPOSITIVO NO ESTÁ DISEÑADO PARA USO POR PARTE DE PERSONAS (INCLUIDOS LOS NIÑOS) CON CAPACIDADES FÍSICAS, SENSORIALES O MENTALES REDUCIDAS, O CON FALTA DE CONOCIMIENTO, A MENOS QUE HAYAN SIDO SUPERVISADAS O INSTRUIDAS POR UNA PERSONA RESPONSABLE DE SU SEGURIDAD. SE DEBE VIGILAR A LOS NIÑOS PARA ASEGURARSE DE QUE NO JUEGUEN CON LOS DISPOSITIVOS.

IMPORTANTE: UTILICE ESTE CARGADOR ÚNICAMENTE CON EL CABLE DE ALIMENTACIÓN SUMINISTRADO Y ASEGÚRESE DE QUE EL ENCHUFE DE ENTRADA SEA COMPATIBLE CON EL RECEPTÁCULO DE SALIDA.

Cuando utilice productos eléctricos, siempre se deben tomar las precauciones básicas, incluidas las siguientes:

- **Lea y siga todas las instrucciones de seguridad antes del uso.** *Lea y siga todas las instrucciones que incluye el producto o que se suministran con el producto.*
- **Guarde estas instrucciones.**
- **No utilice un cable alargador.**
- **Los cables dañados o enredados aumentan el riesgo de que se produzca una descarga eléctrica.** *No fuerce el cable. Nunca utilice el cable para transportar, tirar o desenchufar la herramienta eléctrica. Mantenga el cable alejado de fuentes de calor, aceite, bordes afilados o piezas en movimiento.*
- **No exponga el cargador a la lluvia.** *Exclusivamente para uso en interiores.*
- **No lo utilice a menos de 3 m (10 pies) de una piscina.**
- **No lo utilice en un cuarto de baño.**

DESEMBALAJE Y MONTAJE

DESEMBALAJE

⚠ PELIGRO: PARA EVITAR LESIONES GRAVES, NO UTILICE LA MOTOSIERRA SIN QUE LA BARRA DE GUÍA, LA CADENA Y LA TAPA LATERAL ESTÉN MONTADAS ADECUADAMENTE.

⚠ ADVERTENCIA: NO INTENTE OPERAR LA MOTOSIERRA SI HAY ALGUNA PIEZA DAÑADA O FALTA ALGÚN COMPONENTE.

CONTENIDO DE LA CAJA

Se requiere un pequeño trabajo de montaje antes de usar la motosierra. Elementos que acompañan la motosierra:

- Cuerpo de motosierra
- Barra de guía
- Cadena de la motosierra
- Funda de barra
- Mecanismo de tensado de la cadena
- Anillo de tensado de la cadena
- Tornillo de ajuste de tensión de la cadena
- Aceite para barra y cadena
- Cargador y cable de alimentación (si forma parte del equipo)
- Batería (si forma parte del equipo)

Cuando saque el cortasetos de la caja, verifíquelo con atención para asegurarse de que no se han producido daños durante el envío y de que no falta ninguna pieza. Si faltara alguna pieza o hubiera alguna pieza dañada, no utilice el cortasetos. Póngase en contacto con OREGON® Cordless Tool System llamando al 888.313.8665 (EE. UU.) para obtener piezas de repuesto.

COMPROBACIÓN DE LA POSICIÓN PROTECCIÓN FRONTAL DE LA MANO

Después de desembalar la motosierra, verifique la posición del protector. La motosierra no se pondrá en funcionamiento con el freno de la cadena activado. Jale el protector hacia atrás, en dirección al asa frontal antes de comenzar a operar (Fig. 7).

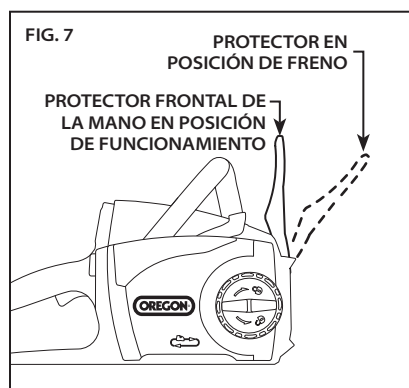

RELLENAR EL DEPÓSITO DE ACEITE DE LA BARRA Y LA CADENA

IMPORTANTE: EL ACEITE DE LA BARRA Y LA CADENA PREVIENE UN DESGASTE PREMATURO. NUNCA PONGA EN MARCHA LA MOTOSIERRA SI NO VE ACEITE. VERIFIQUE EL NIVEL DE ACEITE CON FRECUENCIA Y LLENE EL RESERVORIO SEGÚN SEA NECESARIO.

Se necesita aceite para barra y cadena para lubricar la barra y la cadena en forma adecuada. La motosierra está equipada de un engrasador automático que suministra a la barra y la cadena cuando están en funcionamiento, manteniéndolas así con una lubricación adecuada. Para obtener los mejores resultados, use el aceite OREGON® para barra y cadena. Este aceite fue especialmente diseñado para proporcionar baja fricción y cortes más rápidos. NUNCA use aceite ni otros lubricantes que no hayan sido diseñados específicamente para usar en la barra y la cadena. Esto podría hacer que se obstruya el sistema de aceite, lo que podría provocar el desgaste prematuro de la barra y la cadena.

Coloque la motosierra de lado sobre una superficie firme y plana, de modo que la tapa del depósito de aceite esté hacia arriba (Fig. 8).

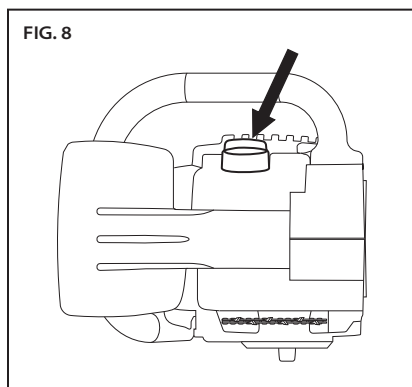

- Elimine cualquier residuo de la zona del tapón.
- Saque el tapón.
- Vierta con cuidado el aceite de la barra y la cadena en el depósito.
- Coloque el tapón y asegúrese de que se vea aceite en el depósito.

Si el aceite no es visible, necesita añadir más.

CEBADO DEL ENGRASADOR

⚠ ADVERTENCIA: PARA REDUCIR EL RIESGO DE LESIONES, NUNCA UTILICE LA MOTOSIERRA SIN LA TAPA LATERAL.

⚠ PRECAUCIÓN: MANTENGA LAS MANOS, LA ROPA Y EL CABELLO ALEJADOS DEL PIÑÓN DE ACCIONAMIENTO AL CEBAR EL ENGRASADOR.

Cebe el engrasador si llena por primera vez el depósito de aceite de la barra y la cadena o si no se ha utilizado la motosierra durante un periodo prolongado.

- Inserte la batería.
- Ponga en marcha la motosierra durante unos dos minutos.
- Saque la batería.
- Saque la tapa lateral girando el botón de desenganche en sentido contrario a las agujas del reloj.
- Compruebe el aceite de la caja de la barra (Fig. 9).

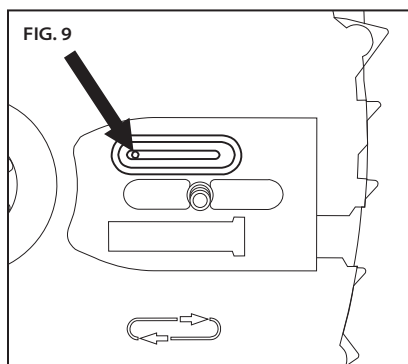

- En caso de no haber aceite, vuelva a colocar la tapa lateral y haga funcionar la motosierra otros 30 segundos.
- Cuando el aceite empiece a rezumar por el orificio, la motosierra estará lista para montar la barra de guía y la cadena.

Si el aceite no es visible, necesita añadir más.

MONTAJE DE LA BARRA DE GUÍA Y LA CADENA



⚠ ADVERTENCIA: LAS HERRAMIENTAS QUE FUNCIONAN CON BATERÍA Y TIENEN LA BATERÍA INTRODUCIDA ESTÁN SIEMPRE ENCENDIDAS Y PUEDEN ARRANCAR EN FORMA ACCIDENTAL. SAQUE LA BATERÍA DE LA MOTOSIERRA ANTES DE FIJAR LA BARRA Y LA CADENA.

Utilice guantes.

- Saque la batería.
- Afloje el botón de la tapa lateral girándolo al contrario de las agujas del reloj y a continuación saque la tapa lateral.
- Hay una arandela de goma que es importante para el funcionamiento de la sierra. Esta arandela debe estar situada alrededor del perno del tensador antes de fijar éste a la barra (Fig. 10).

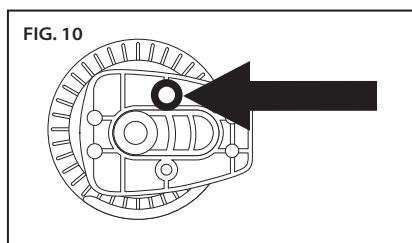

- Inserte el tornillo desde la parte posterior del mecanismo de tensado de la cadena y fije éste a la barra de guía. (Fig. 11).

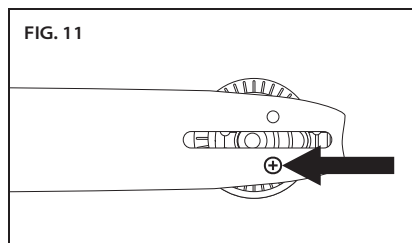

- Coloque el mecanismo de tensado al costado de la barra de guía, de cara a usted, de forma que la pieza rectangular no sobrepase los extremos de la barra de guía e inserte el tornillo.
- Coloque la barra de guía en la caja de la barra desplazando la ranura sobre el reborde de alineamiento (Fig. 12), con la guía de centrado insertada a través del orificio del mecanismo de tensado de la cadena.

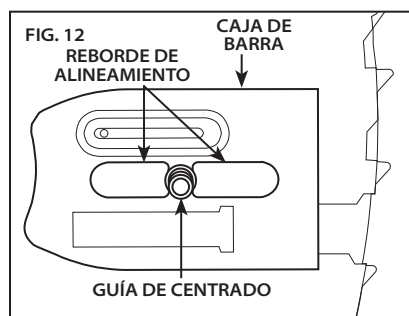

- Enganche la nueva cadena de sierra en el piñón de accionamiento de forma que la parte cortante de los dientes a lo largo de la parte superior de la barra esté en sentido contrario al cuerpo de la motosierra (Fig. 13).

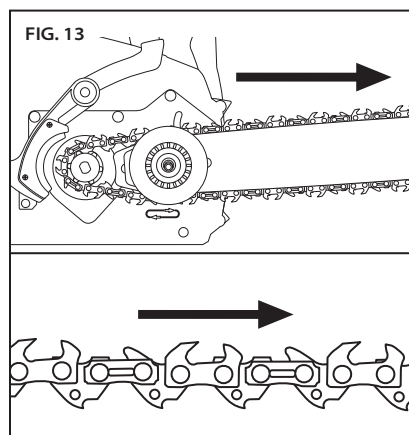

- Coloque la cadena en la ranura de la barra. Haga rotar el mecanismo de tensado de la cadena para alejar la barra del motor con el fin de templar la holgura de la cadena (Fig. 14).

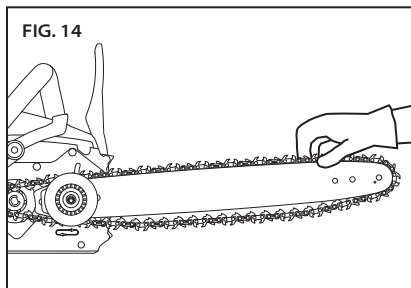

- Coloque la tapa lateral asegurándose de que el receptor de la cadena esté adecuadamente situado en su orificio. A continuación, tense ligeramente el botón de desenganche de la tapa lateral (Fig. 15).

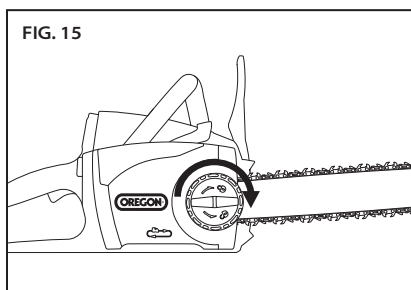

TENSIONADO DE LA CADENA DE SIERRA



⚠ ADVERTENCIA: LAS HERRAMIENTAS QUE FUNCIONAN CON BATERÍA Y TIENEN LA BATERÍA INTRODUCIDA ESTÁN SIEMPRE ENCENDIDAS Y PUEDEN ARRANCAR EN FORMA ACCIDENTAL. SAQUE LA BATERÍA DE LA MOTOSIERRA ANTES DE FIJAR EL EJE EXTENSIBLE, LA BARRA Y LA CADENA.

⚠ ADVERTENCIA: SI LA CADENA SIGUE ESTANDO SUELTA CUANDO LA SIERRA ESTÁ EN SU TENSIÓN MÁXIMA, SUSTITUYA LA CADENA.

IMPORTANTE: TENSE LA CADENA DE SIERRA ÚNICAMENTE CUANDO ESTÉ FRÍA. UNA CADENA CALIENTE PUEDE CONTRAERSE Y DAÑARSE CUANDO SE ENFRÍA O DAÑAR LA BARRA DE GUÍA.

Utilice guantes.

- Saque la batería.
- Afloje un poco el botón de desenganche lateral, pero no saque la tapa.
- Mantenga alzada la parte superior de la barra de guía (Fig. 16) y gire el anillo de tensado de la cadena en el sentido de las agujas del reloj.

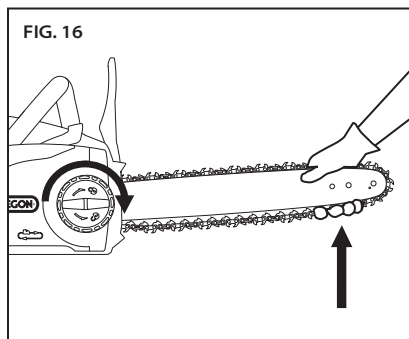

- Ciña el anillo de tensado de la cadena hasta que las cuchillas más bajas por debajo de la barra entren en contacto con el raíl de la barra (Fig. 17).

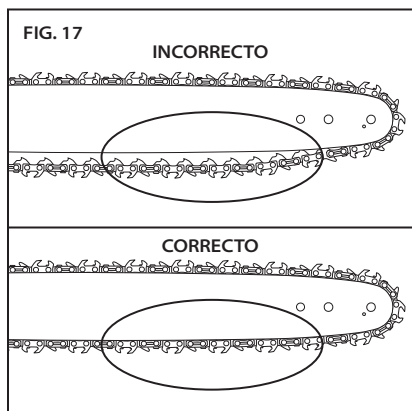

La cadena de la motosierra se estirará como consecuencia del uso normal, pero puede estirarse en forma prematura si le falta aceite, se usa en forma agresiva o no se le da el mantenimiento recomendado.

- La tensión de la cadena es correcta cuando, con un poco de esfuerzo, se puede jalar la cadena suavemente por la barra con una mano enguantada. La cadena debe tocar la parte inferior del carril de la barra (Fig. 18).

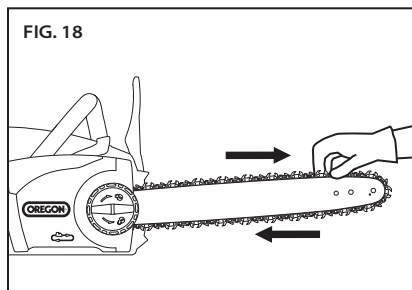

- Apriete bien la tuerca de ajuste de la tapa lateral.
- Después de un período breve de uso, deje que la cadena se enfríe y controle la tensión una vez más (primero retire la batería). Observe la tensión detenidamente durante la primera media hora de uso y, en forma periódica, durante la vida útil de la cadena, y vuelva a ajustarla según lo requerido cuando la cadena y la barra estén frías al tacto. Nunca apriete la cadena cuando está caliente.

FUNCIONAMIENTO DE LA MOTOSIERRA

BATERÍA Y CARGADOR

⚠ ADVERTENCIA: ADVERTENCIA: NO CARGUE LA BATERÍA BAJO LA LLUVIA.

INDICADOR LED DE NIVEL DE CARGA DE BATERÍA

La batería lithium ion está equipada con un indicador LED de nivel de carga. Para comprobar el nivel de carga de la batería, presione el botón del indicador que se encuentra en la parte frontal de la batería (Fig. 19).

Sin luces: recargar.

Una luz verde fija: menos del 25 % de carga. Cargue la batería antes de usarla.

Dos luces verdes fijas: entre el 26 % y el 50 % de carga.

Tres luces verdes fijas: entre el 51 % y el 75 % de carga.

Cuatro luces verdes fijas: entre el 76 % y el 100 % de carga.

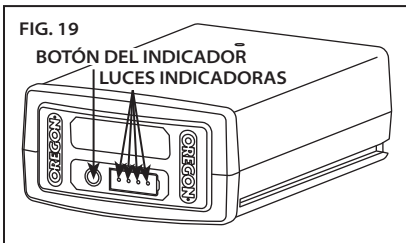

CONEXIÓN DEL CARGADOR

Conecte el cable del cargador al cargador y a la toma de corriente adecuada (Fig. 20).

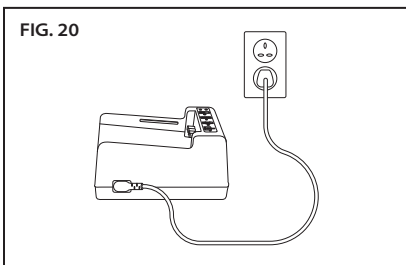

Use solo el cable suministrado con el cargador. Al usarlo por primera vez, verifique que el tipo de enchufe es compatible con el receptáculo.

INDICADOR LED DEL ESTADO DE CARGA DEL CARGADOR

El cargador de la batería está equipado con un indicador LED del estado de carga que le muestra el estado de la carga, así como las condiciones que podrían retrasar o impedir la carga (Fig. 21).

Nota: Hasta que se no inserte una batería, no se verá ninguna luz.

Luz naranja intermitente: hay algún fallo. Hay varias causas posibles. Consulte la sección "Resolución de problemas" de este manual.

Luz naranja constante: la temperatura de la batería supera el rango aceptable (de 0 °C/32 °F a 40 °C/104 °F). Deje que la batería alcance el rango de temperatura aceptable antes de cargarla. Puede dejar la batería en el cargador mientras se ajusta la temperatura. El proceso de carga comenzará cuando se alcance la temperatura adecuada.

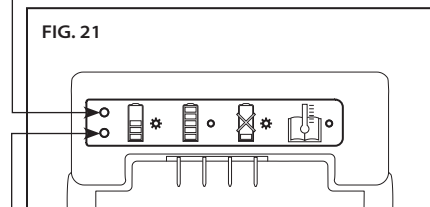

Luz verde intermitente: la batería se está cargando.

Luz verde fija: la batería está lista para usar.

CÓMO CARGAR LA BATERÍA

⚠ ADVERTENCIA: SI NO SE SIGUEN LOS PROCEDIMIENTOS DE CARGA ADECUADOS SE PUEDE PROVOCAR VOLTAJE EXCESIVO, FLUJO DE CORRIENTE EXCESIVO, PÉRDIDA DE CONTROL DURANTE LA CARGA, FILTRACIÓN DE PRODUCTOS QUÍMICOS PELIGROSOS, GENERACIÓN DE CALOR, ESTALLIDO O INCENDIO. SIGA ESTAS INSTRUCCIONES DE CARGA.

Con el cable del cargador conectado al cargador y enchufado en una toma de corriente, alinee las ranuras de la batería con los carriles del cargador y deslice la batería en el cargador hasta que esté completamente asentada (Fig. 22).

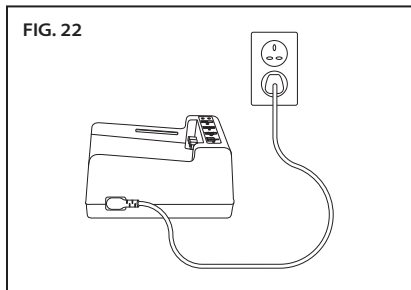

Compruebe el indicador del estado de la carga para conocer el estado de la carga.

INTRODUCCIÓN Y DESBLOQUEO DE LA BATERÍA

Utilice solo las baterías de marca OREGON® especificadas en estas instrucciones de funcionamiento.

Alinee la ranura de la batería con los carriles que están dentro del puerto de batería. Introduzca con firmeza la batería en el puerto de batería de la motosierra, y presione hacia adelante hasta que oiga el clic que indica que ya está encajada en su sitio (Fig. 23).

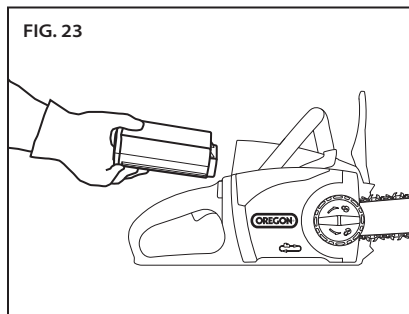

Para retirar la batería, levante el desbloqueador de la batería y retire la batería (Fig. 24).

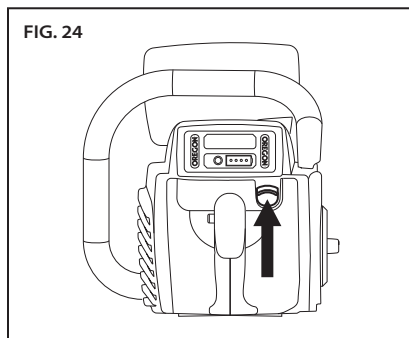

OPERACIÓN GENERAL



⚠ PELIGRO: NO SE ESTIRE MÁS ALLÁ DE SU ALCANCE Y NO SE SUBA A UNA ESCALERA, TABURETE NI CUALQUIER OTRO LUGAR ELEVADO QUE NO ESTÉ TOTALMENTE ASEGURADO. NO CORTE NUNCA POR ENCIMA DE LA ALTURA DEL HOMBRO.

⚠ ADVERTENCIA: PARA REDUCIR EL RIESGO DE LESIONES, SIEMPRE UTILICE SIEMPRE BOTAS ADECUADAS, PANTALONES LARGOS, GUANTES Y PROTECCIÓN PARA LOS OÍDOS Y LOS OJOS.

TEMPERATURA DE USO

Esta motosierra está diseñada para funcionar en un rango de temperaturas entre 0 °C y 40 °C (entre 32 °F y 104 °F).

AGARRE

Agarre siempre la herramienta con ambas manos. Para usuarios zurdos, agarre el asa frontal con la mano derecha y el asa trasera con la mano izquierda (Fig. 25). Cierre la mano con los dedos en la parte superior del asa frontal y el pulgar debajo del asa.



EQUILIBRIO

Ambos pies deben estar sobre suelo firme, con el peso distribuido de manera uniforme entre ellos (Fig. 26).

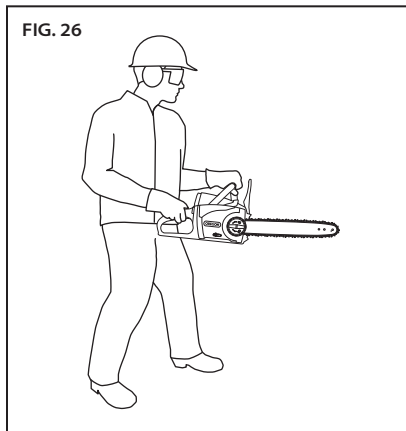

CÓMO DETENER LA MOTOSIERRA

Suelte el acelerador para detener la motosierra.

CÓMO PONER EN MARCHA LA MOTOSIERRA

⚠ ADVERTENCIA: PARA REDUCIR EL RIESGO DE LESIONES, NUNCA DESACTIVE EL BLOQUEO CON CINTA AISLANTE, CABLES O SUJETANDO EL BLOQUEO DEL GATILLO.

Asegúrese de que no está activado el freno de la cadena.

Sujete con firmeza las asas frontal y trasera. Presione y sostenga el bloqueo del acelerador con el pulgar (1). Para arrancar la motosierra, apriete el acelerador (2) (Fig. 27). No es necesario seguir presionando el bloqueo del acelerador. Permanecerá desactivado hasta que se libere el acelerador.

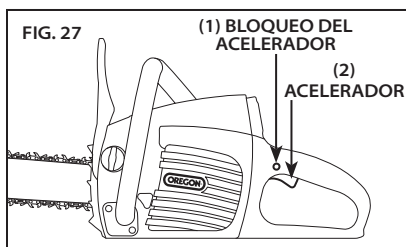

CÓMO PROBAR EL FRENO

Asegúrese de que el freno de la cadena funcione antes de usar la motosierra. Para comprobar el funcionamiento del freno:

- Coloque la sierra sobre una superficie plana y firme.
- Póngala en marcha brevemente.
- Mantenga la mano izquierda en el asa frontal y gire la muñeca para desplazar hacia delante el protector frontal con el fin de activar manualmente el freno de la cadena (Fig. 28).

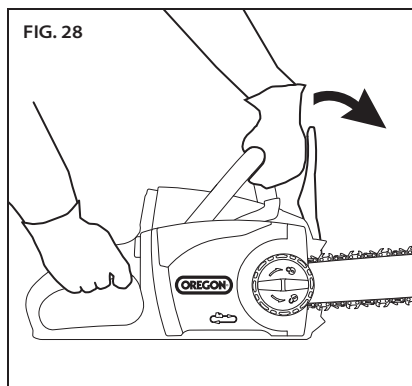

- Suelte el interruptor del gatillo.

Cuando el freno de la cadena funciona adecuadamente, este detiene el motor y la cadena de la motosierra de inmediato. Si el motor y la cadena de sierra no se detienen de inmediato, compruebe el freno de la cadena en un servicio técnico oficial.

- Vuelva a colocar la protección frontal de la mano en la posición de funcionamiento.

CORTE

⚠ ADVERTENCIA: PARA REDUCIR EL RIESGO DE LESIONES, UTILICE SIEMPRE BOTAS ADECUADAS, PANTALONES LARGOS, GUANTES Y PROTECCIÓN PARA LOS OÍDOS Y LOS OJOS.

⚠ ADVERTENCIA: ASEGÚRESE SIEMPRE DE TENER BUEN APOYO Y SOSTENGA LA MOTOSIERRA CON FIRMEZA CON AMBAS MANOS MIENTRAS EL MOTOR ESTÉ EN FUNCIONAMIENTO.

⚠ ADVERTENCIA: PARA REDUCIR EL RIESGO DE LESIONES, PLANIFIQUE POR ADELANTADO DIVERSAS VÍAS DE ESCAPE ANTES DE EMPEZAR A TRABAJAR.

⚠ PRECAUCIÓN: ANTES DE OPERAR ESTE EQUIPO ESTABLEZCA UNA ZONA DE SEGURIDAD DE 6 M (20 PIES) ENTRE USTED Y OTRAS PERSONAS. *La zona de seguridad de los acompañantes debe ser un círculo de un mínimo de 6 m (20 pies) alrededor del operario. Esa zona ha de estar libre de personas, niños y animales (Fig. 29). Las operaciones de tala requieren una zona de seguridad mayor en función del tamaño del árbol. Véase la sección "Talar un árbol".*

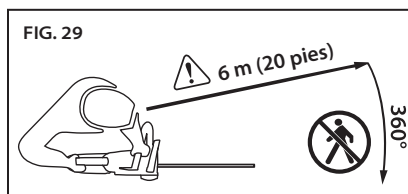

IMPORTANTE: PRACTIQUE CORTAR TRONCOS EN UN CABALLETE O SOPORTE HASTA QUE SE SIENTA CÓMODO AL OPERAR LA MOTOSIERRA.

Para obtener el mejor rendimiento y utilizar la sierra de forma segura, siga estas instrucciones:

- Cumpla todas las normas y regulaciones de ámbito local y nacional referentes a cortasetos.
- Haga pausas frecuentes para reducir el riesgo de lesiones.
- Antes de empezar a cortar, asegúrese de que la cadena de sierra esté tensada y afilada adecuadamente.

Las cadenas de sierra están hechas sólo para cortar madera. No las utilice para cortar cualquier otro material y no permita que entre en contacto con suciedad, piedras, clavos, grapas o cables. Estos materiales son extremadamente abrasivos y en muy poco tiempo desgastarían el revestimiento protector de la cadena.

Afile o sustituye la cadena en caso de darse alguna de estas condiciones:

- La presión que se requiere para hacer cortes aumenta notablemente.
- Los fragmentos de madera que saltan de la cadena son muy delgados o como polvo.

No trabaje con una cadena desafilada puesto que aumentará el esfuerzo requerido para cortar, dejará cortes dentados, aumentará el desgaste de la cadena e incrementará el riesgo de rebote. Nunca fuerce el corte con una cadena desafilada.

- Adopte la sujeción y la postura de corte adecuadas frente a la madera con la motosierra apagada. Presione el bloqueo del acelerador y apriete el acelerador. Deje que la cadena alcance la velocidad máxima antes de comenzar a cortar.
- Comience a cortar presionando levemente la barra de guía contra la madera. Ejercer solo una leve presión y deje que la motosierra haga el trabajo.
- Mantenga una velocidad constante durante todo el corte y libere la presión justo antes del final del corte.
- Sea consciente en todo momento de la ubicación del extremo de la barra y evite el contacto con otros objetos.
- Si, al cortar, la sierra se detiene de repente, saque la sierra del corte y a continuación vuelva a cortar utilizando menos presión sobre la pieza a cortar.

ESCAMONDA

⚠ PRECAUCIÓN: LAS RAMAS QUE CAEN PUEDEN REBOTAR O ACTUAR COMO RESORTES AL LLEGAR AL SUELO, POR LO QUE ES ESENCIAL QUE ÉSTE ESTÉ DESPEJADO PARA PERMITIR MÚLTIPLES VÍAS DE ESCAPE. *Despeje la zona de trabajo y utilice un casco.*

Podar es quitar ramas muertas o que han crecido demasiado para mantener la planta sana.

- Planifique vías de salida antes de empezar a cortar y asegúrese de que no haya obstáculos. Sea siempre consciente de cómo salir de la trayectoria de las ramas que caen.
- Asegúrese de que los acompañantes o asistentes están a una distancia de seguridad de las ramas que caen. Los ayudantes nunca deben estar parados directamente ni delante ni detrás del operador. Véase Fig. 28.
- Tenga los pies en una postura sólida y agarre la sierra firmemente con ambas manos. No estire el cuerpo para intentar llegar a algo fuera de su alcance. No suba nunca a un árbol o una escalera para alcanzar las ramas altas.
- Asegure cualquier rama que pueda ser peligrosa.
- Use el equipo auxiliar adecuado.
- Poda las ramas bajas antes que las altas.
- Deje que la cadena alcance su máxima velocidad antes de empezar a cortar.
- Aplique una leve presión sobre la rama.
- Para ramas largas (Fig. 30), corte en primer lugar el extremo de la rama (1) para quitarle presión y, a continuación, poda más cerca del tronco (2).

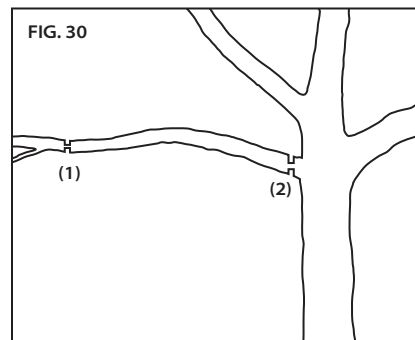

- Las ramas gruesas (de más de 10 cm [4 pulgadas] de diámetro) pueden astillarse o escatimar la sierra cuando se realiza un único corte desde arriba. Para evitarlo, primero realice un corte de descarga superficial en la parte inferior de la rama (1), después corte la rama de una vez empezando por la parte superior (2) hasta llegar al corte realizado (Fig. 31).

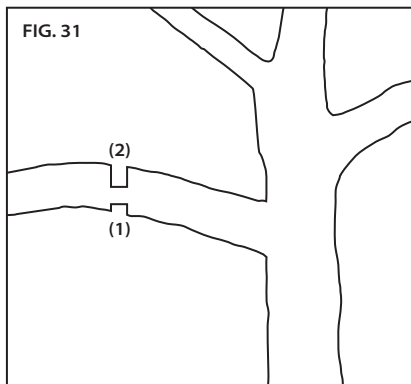

- Cuando se haya caído la mayor parte de la rama, haga un pequeño corte cerca del tronco (Fig. 32).

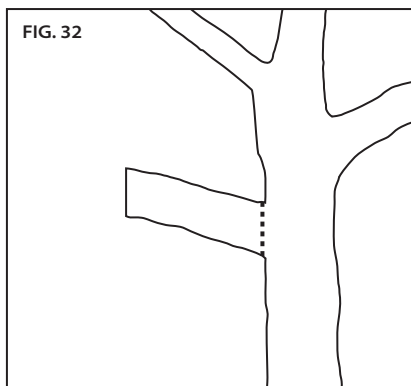

TALA DE UN ÁRBOL

⚠ PRECAUCIÓN: UNA VEZ TALADO, UN ÁRBOL PUEDE RODAR O DESLIZARSE POR UNA PENDIENTE. Planifique y despeje una vía de salida antes de empezar a cortar. El camino de retirada debe extenderse hacia atrás y en forma diagonal a la parte trasera de la línea de caída prevista (Fig. 33).

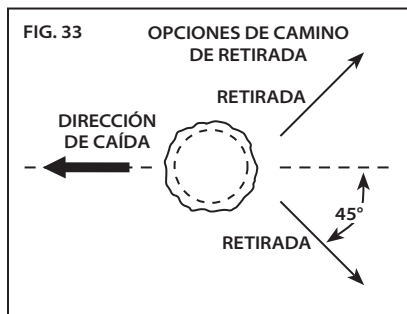

Talar es cortar un árbol.

- Antes de comenzar la tala, tenga en cuenta la inclinación natural del árbol, la ubicación de las ramas más grandes y la dirección del viento para calcular dónde caerá el árbol.
- Retire la suciedad, las piedras, la corteza floja, los clavos, las grapas y los cables del árbol donde se realizarán los cortes de tala.
- Cuando dos o más personas realicen operaciones de tronzado y tala al mismo tiempo, debe separarse la operación de tala de la de tronzado a una distancia de, al menos, dos veces la altura del árbol que se talará.
- Los árboles no deben talarse de modo tal que puedan poner en peligro a alguna persona, golpear alguna línea de servicios públicos o provocar daños a alguna propiedad. Si el árbol entra en contacto con alguna línea de suministro, abandone el área inmediatamente y notifíquelo a la compañía responsable del suministro.
- Utilice las guías dentadas de plástico que están al frente de la motosierra para apoyarla en la madera. Si se encuentra equipada con ellas, coloque las guías dentadas de tronzado de metal en la madera y úselas como punto de palanca para aumentar la estabilidad al cortar madera de gran diámetro.

CORTE DEMARCADOR

- Haga la muesca de 1/3 del diámetro del árbol, perpendicular a la dirección de caída. Primero, haga el corte demarcador inferior horizontal (1). Esto ayudará a evitar el pinzamiento de la cadena de la motosierra o la barra de guía al realizar la segunda muesca (2) (Fig. 34).

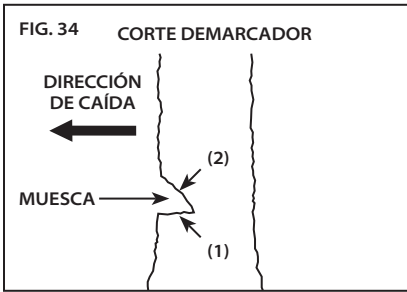

CORTE TRASERO

- Haga el corte trasero, al menos, 50 mm (2 pulgadas) más alto que el corte demarcador horizontal (Fig. 35). Mantenga el corte trasero paralelo al corte demarcador horizontal.

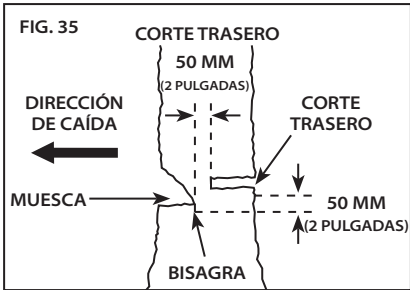

- Haga el corte trasero de modo que quede madera suficiente para actuar como bisagra. La madera bisagra evita que el árbol gire y caiga en la dirección equivocada. No corte a través de la bisagra.
- A medida que el corte de tala se acerque a la bisagra, el árbol comenzará a caer.

- Si existe alguna posibilidad de que el árbol no caiga en la dirección deseada o de que pueda balancearse hacia atrás y atascar la cadena de la motosierra, deje de cortar antes de completar el corte trasero y use cuñas de madera, plástico o aluminio para abrir el corte y hacer que el árbol caiga a lo largo de la línea de caída deseada.

- Cuando el árbol comience a caer, retire la motosierra del corte, detenga el motor, deje la motosierra en el suelo y use el camino de retirada planificado.
- Esté atento a la caída de ramas y mire dónde pisa.

PODA DE UN ÁRBOL

⚠ PRECAUCIÓN: LAS RAMAS EN TENSIÓN PUEDEN ACTUAR COMO UN RESORTE Y ENTRAR EN CONTACTO CON EL OPERARIO O DEJAR LA MOTOSIERRA FUERA DE CONTROL, LO CUAL PUEDE OCASIONAR LESIONES. *Esté siempre atento a la madera en tensión que puede golpear al operario o a la motosierra al cortarla.*

Podar consiste en retirar las ramas de un árbol caído.

- Al podar, deje las ramas inferiores más grandes para que mantengan el tronco alejado del suelo.
- Retire las ramas pequeñas de un corte.
- Las ramas que se encuentran sometidas a tensión deben cortarse desde la base hacia arriba para evitar que la motosierra se atasque (Fig. 36).

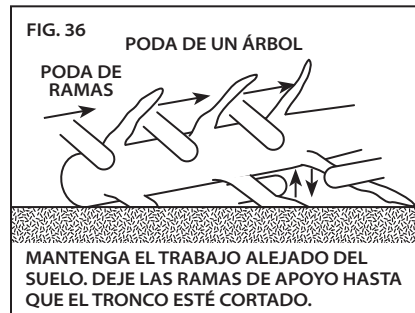

TRONZADO DE UN TRONCO

⚠ PRECAUCIÓN: SERRAR TRONCOS BAJO TENSIÓN AUMENTA LA POSIBILIDAD DE REBOTE.

Utilice uno de los métodos descritos a continuación para apoyar el tronco al serrar.

Tronzar consiste en cortar un tronco en partes. Es importante asegurarse de que el apoyo sea firme y de que el peso se distribuya de manera uniforme en ambos pies. Cuando sea posible, el tronco debe levantarse y apoyarse mediante el uso de ramas, troncos o calces.

- Cuando el tronco está apoyado en toda su longitud, se corta desde arriba (tronzado superior) (Fig. 37).



- Cuando el tronco está apoyado en un extremo, corte 1/3 del diámetro desde abajo (tronzado inferior) y a continuación haga un tronzado superior hasta llegar al primer corte (Fig. 38).

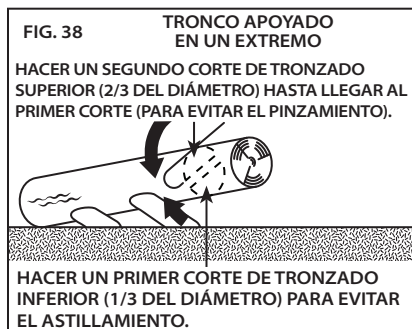

- Cuando el tronco está apoyado en ambos extremos, corte 1/3 del diámetro desde arriba y, a continuación, realice un tronzado inferior de los 2/3 hasta llegar al primer corte (Fig. 39).

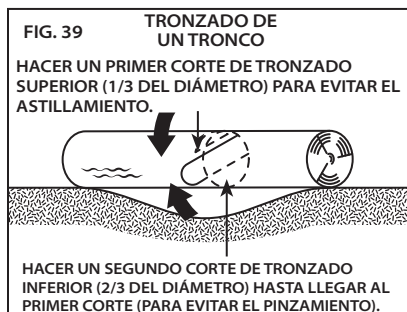

- Cuando tronce en una pendiente, párese siempre en el lado del tronco en el que el terreno sea más alto (Fig. 40).



- Para mantener el control completo al cortar de lado a lado, libere la presión de corte hacia el final del corte, sin relajar la sujeción en las asas de la motosierra.
- No deje que la cadena entre en contacto con el suelo.
- Después de completar el corte, espere a que la cadena de la motosierra se detenga antes de mover la motosierra.
- Detenga siempre el motor antes de pasar de un árbol a otro.

AFILADO CON POWERSHARP®

⚠ ADVERTENCIA: EL SISTEMA POWERSHARP® NO DEBE UTILIZARSE EN PRESENCIA DE MATERIALES EXPUESTOS EXTREMADAMENTE INFLAMABLES, COMO GASOLINA Y ACETILENO.

⚠ PRECAUCIÓN: AFILAR CON EL SISTEMA POWERSHARP® PRODUCE CHISPAS DE BAJA ENERGÍA.

⚠ PRECAUCIÓN: EL SISTEMA DE AFILADO INTEGRADO POWERSHARP® DEBE USARSE SOLO CON LA CADENA POWERSHARP®. NUNCA INTENTE AFILAR OTRA CADENA CON LA AFILADORA INTEGRADA. SE DAÑARÁN LA CADENA Y EL AFILADOR.

INTRODUCCIÓN A POWERSHARP®

Esta motosierra está equipada con el sistema de afilado integrado PowerSharp®, una manera rápida y fácil de afilar la cadena de la motosierra. La cadena de la motosierra debe afilarse cuando lleva más tiempo hacer los cortes o cuando las astillas de la madera se vuelven más pequeñas y, en casos extremos, se convierten en serrín.

AFILADO DE LA CADENA

IMPORTANTE: LA CADENA POWERSHARP® USA CORTADORAS EXCLUSIVAS DE AFILADO SUPERIOR Y SOLO PUEDE AFILARSE CON UN AFILADOR POWERSHARP® ORIGINAL.

- Con la motosierra a velocidad máxima, levante levemente la palanca PowerSharp® durante 3 a 5 segundos (Fig. 41). Se observarán chispas cuando las cortadoras entren en contacto con la piedra de afilado.

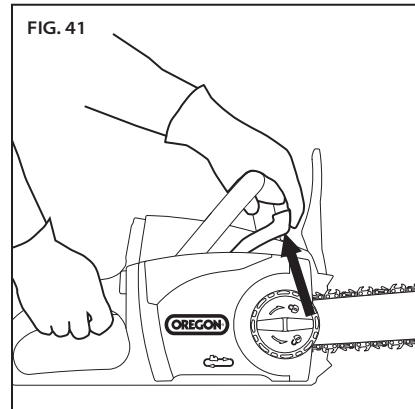

- Haga un corte de prueba para determinar si la cadena ha sido afilada lo suficiente. Si no es así, repita el procedimiento de afilado hasta que la cadena esté lo suficientemente afilada.

IMPORTANTE: NO EJERZA DEMASIADA FUERZA AL AFILAR. LA FUERZA EXCESIVA PUEDE REDUCIR EL RENDIMIENTO DE LA PIEDRA DE AFILADO.

IMPORTANTE: ES NORMAL VER QUE SALE UNA PEQUEÑA CANTIDAD DE CHISPAS Y DE HUMO DURANTE EL AFILADO, DEBIDO A QUE LAS CORTADORAS ENTRAN EN CONTACTO CON LA PIEDRA Y LA FRICCIÓN CALIENTA LA CADENA.

CUÁNDO REEMPLAZAR LA PIEDRA DE AFILADO

La piedra de afilado está diseñada para durar el mismo tiempo que la cadena. Reemplace la piedra siempre que reemplace la cadena, incluso aunque parezca que todavía le queda más vida útil. Vea el apartado "Sustitución de una cadena de sierra gastada y de la piedra de afilar" de este manual.

MANTENIMIENTO Y LIMPIEZA



⚠ ADVERTENCIA: SI NO SE IDENTIFICAN Y SUSTITUYAN LAS PIEZAS DAÑADAS O DESGASTADAS SE PUEDEN PROVOCAR LESIONES PERSONALES GRAVES. REVISE CON REGULARIDAD LA MOTOSIERRA. LA INSPECCIÓN REGULAR ES EL PRIMER PASO PARA UN MANTENIMIENTO ADECUADO. SIGA LAS PAUTAS QUE FIGURAN A CONTINUACIÓN PARA QUE SU SEGURIDAD Y SATISFACCIÓN SEAN LO MAYOR POSIBLES. SI IDENTIFICA ALGUNA PIEZA DAÑADA O DESGASTADA EN FORMA EXCESIVA, SUSTITÚYALA DE INMEDIATO.

⚠ ADVERTENCIA: LAS HERRAMIENTAS QUE FUNCIONAN CON BATERÍA Y TIENEN LA BATERÍA INTRODUCIDA ESTÁN SIEMPRE ENCENDIDAS Y PUEDEN ARRANCAR EN FORMA ACCIDENTAL. RETIRE LA BATERÍA DE LA MOTOSIERRA ANTES DE INSPECCIONARLA, LIMPIARLA O REALIZAR EL MANTENIMIENTO.

⚠ PRECAUCIÓN: CUANDO LIMPIE LA MOTOSIERRA, NO LA SUMERJA EN AGUA NI EN OTROS LÍQUIDOS.

REVISIÓN

Revise estas partes antes de cada uso y si la motosierra se ha caído:

- Asas: las asas frontales y traseras no deben tener grietas ni otro tipo de daño. Deben estar limpias y secas.
- Protección frontal de la mano: el protector no debe tener daños y debe poder moverse fácilmente hacia atrás y hacia adelante. Al moverse, el protector debe activar el freno de la cadena.
- Barra de guía: la barra de guía debe estar derecha y no tener astillas, grietas ni desgaste excesivo.
- Cadena de la motosierra: la cadena debe tener la tensión adecuada y ningún componente debe tener grietas, astillas ni desgaste excesivo. Véase "Tensado de la cadena de sierra" y "Afilado con PowerSharp®".

- Tapa lateral: la tapa lateral no debe tener grietas ni otro tipo de daño. Debe ajustarse bien al cuerpo de la motosierra sin combarse. Asegúrese de que la retención de la cadena no tenga grietas.
- Batería: la batería debe estar limpia, seca, sin signos de perforación, impacto ni otro tipo de daño. Los contactos deben estar limpios, secos y no tener desechos.
- Puerto de batería: el puerto de batería y los contactos deben estar limpios, secos y no tener desechos.
- Freno de la cadena: pruebe el freno de la cadena para asegurarse de que funcione adecuadamente. Véase "Probar el freno de la cadena" en el apartado "Funcionamiento general".
- Nivel de aceite: Asegúrese de que el depósito de aceite esté lleno antes de usar la sierra. Véase "Llenar el depósito de aceite de la barra y la cadena".
- Engrasador automático: Cuando la motosierra funciona sin que la barra de guía y la cadena de sierra estén sujetas, debería salir un poco de aceite por el agujero de la caja de la barra. Véase "Cebado del engrasador".
- Tapa del motor: verifique que no haya grietas en la tapa ni desechos en los conductos de entrada de aire.

Revise periódicamente las siguientes partes:

- Piñón de accionamiento: busque ranuras profundas, dientes rotos o rebabas.
- Mecanismo de tensado de la cadena: Revise el mecanismo por posibles fisuras, astillas, tornillos sueltos, deformaciones u otros daños.
- Área de montaje de la barra bajo la tapa lateral: asegúrese de que la guía de centrado de barra no esté torcida, estropeada ni tenga la rosca cruzada y que la caja de la barra y la brida de alineación no tengan desechos y estén intactas.
- Cargador: el cargador debe estar limpio, seco y no tener perforaciones ni otro tipo de daño. La bandeja y los contactos de la batería no deben tener desechos.

TENSIONADO DE LA CADENA DE SIERRA

IMPORTANTE: TENSE LA CADENA DE SIERRA ÚNICAMENTE CUANDO ESTÉ FRÍA. UNA CADENA CALIENTE PUEDE CONTRAERSE Y DAÑARSE CUANDO SE ENFRÍA O DAÑAR LA BARRA DE GUÍA.

Si la cadena no toca la parte inferior de la barra cuando la motosierra está apagada y fría, debe tensarse.

Tense la cadena según se describe en el apartado "Tensado de la cadena de sierra" de la sección "Desembalaje y montaje" de este manual.

SUSTITUCIÓN DE UNA CADENA DE SIERRA GASTADA Y DE LA PIEDRA DE AFILADO

⚠ PRECAUCIÓN: REEMPLACE LA CADENA DE LA MOTOSIERRA Y LA PIEDRA DE AFILADO POWERSHARP® AL MISMO TIEMPO. NO HACERLO PODRÍA PROVOCAR UNA DISMINUCIÓN DEL RENDIMIENTO O DAÑO A LA CADENA Y/O A LA PIEDRA DE AFILADO.

⚠ PRECAUCIÓN: EL SISTEMA DE AFILADO INTEGRADO POWERSHARP® DEBE USARSE SOLO CON LA CADENA POWERSHARP®. RETIRE LA PIEDRA DE AFILADO CUANDO USE UNA CADENA DE MOTOSIERRA QUE NO SEA POWERSHARP®. NO HACERLO PUEDE DAÑAR LA CADENA DE LA MOTOSIERRA, EL SISTEMA DE AFILADO Y/O LA MOTOSIERRA.

Cuando la cadena se fisura o tiene dientes rotos, se ha estirado hasta el punto que ya no se puede mantener con una tensión adecuada o, simplemente, no se puede afilar, debe reemplazarse.

Utilice guantes.

- Saque la batería.
- Afloje un poco el botón de desenganche lateral, pero no saque la tapa.
- Suelte al máximo el anillo de tensado de la cadena (girándolo en sentido contrario a las agujas del reloj).
- Suelte el botón de desenganche de la tapa lateral y sáquela.
- Saque la cadena.
- Retire los dos tornillos que sostienen la piedra de afilado (Fig. 42).

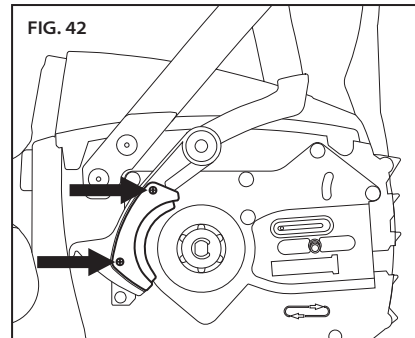

- Retire la piedra.
- Asegúrese de que no haya desechos en la palanca PowerSharp® ni en el área circundante.
- Coloque la piedra nueva sobre la palanca y vuelva a colocar los tornillos.
- Vuelva a colocar la barra de guía y la cadena de sierra. Consulte la sección "Montaje de la barra de guía y de la cadena de sierra" de este manual.
- Tense la cadena según se describe en el apartado "Tensado de la cadena de sierra" de la sección "Desembalaje y montaje" de este manual.

IMPORTANTE: LA CADENA DE LA MOTOSIERRA DEBE TENER LA TENSIÓN APROPIADA ANTES DE UTILIZARLA. CONSULTE EL APARTADO "TENSADO DE LA CADENA DE SIERRA" DE LA SECCIÓN "DESEMBALAJE Y MONTAJE" DE ESTE MANUAL.

MANTENIMIENTO DE LA BARRA DE GUÍA

⚠ ADVERTENCIA: LOS EXTREMOS DE UNA BARRA DE GUÍA GASTADA, EN ESPECIAL LOS DE LA RANURA CUANDO LA CADENA TOCA LA BARRA, PUEDEN ESTAR MUY AFILADOS. UTILICE UNA PROTECCIÓN ADECUADA PARA LAS MANOS.

⚠ PRECAUCIÓN: LA BARRA DE GUÍA PUEDE ESTAR CALIENTE DESPUÉS DE CORTAR. UTILICE GUANTES PARA EVITAR QUEMADURAS.

* Para compensar el desgaste de la barra y maximizar su vida útil, invierta la barra de vez en cuando.

Utilice guantes.

- Saque la batería.
- Afloje un poco el botón de desenganche lateral, pero no saque la tapa.
- Suelte al máximo el anillo de tensado de la cadena (girándolo en sentido contrario a las agujas del reloj).
- Suelte el botón de desenganche de la tapa lateral y sáquela.
- Retire la barra y la cadena y revíselas por posibles daños o desgaste.
- Retire el tornillo de la parte posterior del mecanismo de tensado de la cadena y sáquelo de la barra de guía (Fig. 43).

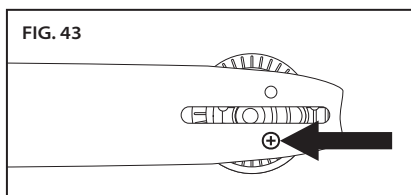

FIG. 43

- De la vuelta a la barra (Fig. 44).

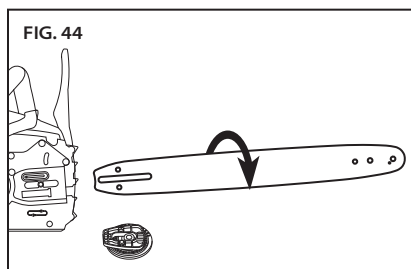

FIG. 44

- Vuelva a colocar la barra de guía y la cadena de sierra. Consulte la sección "Montaje de la barra de guía y de la cadena de sierra" de este manual.
- Tense la cadena según se describe en el apartado "Tensado de la cadena de sierra" de la sección "Desembalaje y montaje" de este manual.

SUSTITUCIÓN DE UNA BARRA DE GUÍA GASTADA

⚠ ADVERTENCIA: LOS EXTREMOS DE UNA BARRA DE GUÍA GASTADA, EN ESPECIAL LOS DE LA RANURA CUANDO LA CADENA TOCA LA BARRA, PUEDEN ESTAR MUY AFILADOS. UTILICE UNA PROTECCIÓN ADECUADA PARA LAS MANOS.

Cuando una barra de guía se fisura o tiene demasiado desgaste en torno a los extremos, en particular en la ranura donde la cadena toca la barra, se debe reemplazar. También se debe sustituir si la nariz de piñón está gastada, le faltan dientes o no gira de forma fluida.

Utilice guantes.

- Saque la batería.
- Afloje un poco el botón de desenganche lateral, pero no saque la tapa.
- Suelte al máximo el anillo de tensado de la cadena (girándolo en sentido contrario a las agujas del reloj).
- Suelte el botón de desenganche de la tapa lateral y sáquela.
- Retire la barra y la cadena.
- Retire el tornillo de la parte posterior del mecanismo de tensado de la cadena y sáquelo de la barra de guía según se describe en el apartado "Mantenimiento de la barra de guía".
- Coloque el mecanismo de tensado de la cadena sobre la nueva barra de guía y vuelva a poner el tornillo.
- Vuelva a colocar la barra de guía y la cadena de sierra. Consulte la sección "Montaje de la barra de guía y de la cadena de sierra" de este manual.
- Tense la cadena según se describe en el apartado "Tensado de la cadena de sierra" de la sección "Desembalaje y montaje" de este manual.

SUSTITUCIÓN DE UN MECANISMO DE TENSADO DE CADENA GASTADO

Sustituya el mecanismo de tensado de la cadena si no sujeta la barra y la cadena con la tensión adecuada o si tiene daños de otro tipo.

Utilice guantes.

- Saque la batería.
- Afloje un poco el botón de desenganche lateral, pero no saque la tapa.
- Suelte al máximo el anillo de tensado de la cadena (girándolo en sentido contrario a las agujas del reloj).
- Suelte el botón de desenganche de la tapa lateral y sáquela.
- Retire la barra y la cadena.
- Retire el tornillo de la parte posterior del mecanismo de tensado de la cadena y sáquelo de la barra de guía.
- Coloque el nuevo mecanismo en el costado de la barra de guía, de cara a usted, y vuelva a poner el tornillo.
- Vuelva a colocar la barra de guía y la cadena de sierra. Consulte la sección "Montaje de la barra de guía y de la cadena de sierra" de este manual.
- Tense la cadena según se describe en el apartado "Tensado de la cadena de sierra" de la sección "Desembalaje y montaje" de este manual.

SUSTITUCIÓN DEL PIÑÓN DE ACCIONAMIENTO DE ACCIONAMIENTO

Sustituya el piñón de accionamiento después de haber cambiado dos veces la cadena o cuando esté dañado.

Utilice guantes y protección para los ojos.

- Saque la batería.
- Afloje un poco el botón de desenganche lateral, pero no saque la tapa.
- Suelte al máximo el anillo de tensado de la cadena (girándolo en sentido contrario a las agujas del reloj).
- Suelte el botón de desenganche de la tapa lateral y sáquela.
- Retire la barra y la cadena.
- Utilice un destornillador pequeño y plano para hacer palanca y sacar el clip y, a continuación, retire la arandela y el piñón de accionamiento (Fig. 45).

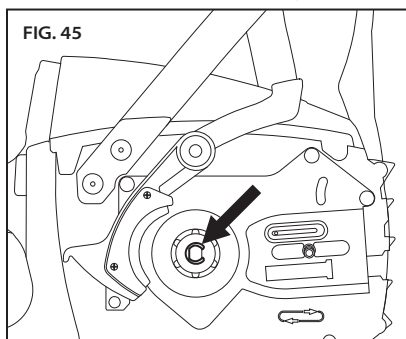

- Inserte el piñón nuevo y la arandela y coloque el clip nuevo (Fig. 46).

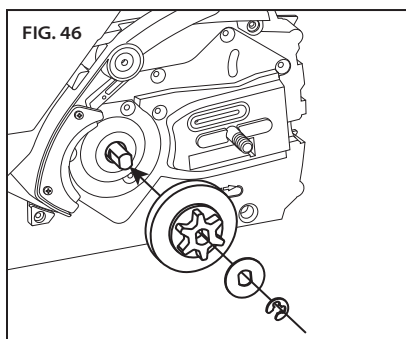

- Vuelva a colocar la barra de guía y la cadena de sierra. Consulte la sección "Montaje de la barra de guía y de la cadena de sierra" de este manual.
- Tense la cadena según se describe en el apartado "Tensado de la cadena de sierra" de la sección "Desembalaje y montaje" de este manual.

LIMPIEZA

⚠ ADVERTENCIA: PARA REDUCIR EL RIESGO DE LESIONES, RETIRE LA BATERÍA ANTES DE LIMPIAR LA MOTOSIERRA.

⚠ PRECAUCIÓN: CUANDO LIMPIE EL CUERPO DE LA MOTOSIERRA, NO LA SUMERJA EN AGUA NI EN OTROS LÍQUIDOS.

Utilice guantes y protección para los ojos.

- Saque la batería.
- Retire las astillas de madera y otros desechos del puerto de batería. Asegúrese de que los contactos estén limpios y secos.
- Después de usarla, limpie los desechos de la cadena y la barra de guía. Limpie el cuerpo de la motosierra con un paño limpio, humedecido con una solución de jabón suave. Nunca use limpiadores ni disolventes fuertes.
- Limpie siempre las astillas de madera, el serrín y la suciedad de la ranura de la barra cuando reemplace la cadena de la motosierra.
- Asegúrese de que el mecanismo de tensado está limpio de serrín y otros residuos.

BATERÍA

IMPORTANTE: DENTRO DE LA BATERÍA NO HAY PIEZAS CUYO MANTENIMIENTO PUEDA REALIZAR EL USUARIO. NO LA DESARME.

Las baterías de ion-litio tienen una vida útil predeterminada. Si detecta que el tiempo de uso entre recarga y recarga es cada vez más corto, eso significa que la batería está al final de su vida útil y debe reemplazarse.

- Asegúrese de que la batería y sus contactos estén limpios y secos, y sin signos de perforación, impacto ni ningún otro tipo de daño. Las baterías rotas pueden causar incendios o permitir la fuga de productos químicos peligrosos.
- Limpie los contactos sucios con un paño suave y seco. La suciedad o el aceite en los contactos puede provocar una conexión eléctrica deficiente, lo que causaría pérdida de potencia.

CARGADOR

- Desconecte el cargador del enchufe.
- Limpie los contactos sucios con un paño suave y seco.

INFORMACIÓN ADICIONAL DE MANTENIMIENTO

Para más información sobre el mantenimiento de la cadena de sierra, la barra de guía y el piñón de accionamiento, consulte el Manual de mantenimiento y seguridad de OREGON® en <http://oregonproducts.com/maintenance/manual.htm>.

RESOLUCIÓN DE PROBLEMAS

Utilice esta tabla para identificar posibles soluciones a los problemas de la motosierra. Si estas sugerencias no solucionan el problema, consulte “Garantía y reparaciones”.

SÍNTOMA	POSIBLE CAUSA	MEDIDAS RECOMENDADAS
El motor no funciona o funciona de forma intermitente.	El freno de la cadena está activado.	Antes de arrancarla, asegúrese de que el protector esté tan atrás como sea posible (freno de la cadena desactivado). Para ver la posición correcta del protector, consulte la sección “Arranque de la motosierra” de este manual.
	La batería está descargada.	Recárguela. Consulte la sección “Carga de la batería” de este manual.
	El bloqueo del acelerador no está presionado.	El bloqueo del acelerador debe estar oprimido. Consulte la sección “Arranque de la motosierra” de este manual.
	La batería no está completamente insertada.	Limpie los desechos del puerto de batería y las terminales con un paño seco y limpio o con un pincel no conductor.
	Hay desechos en la tapa lateral.	Retire la batería y luego retire la tapa lateral y limpie los desechos.
	La batería está fría.	Deje que la batería se caliente hasta superar la temperatura operativa mínima de 0°C (32°F).
El motor funciona, pero la cadena no rota.	La cadena no está enganchando en el piñón de accionamiento.	Vuelva a instalar la cadena, asegurándose de que los eslabones de accionamiento de la cadena estén completamente asentados en el piñón. Consulte la sección “Mantenimiento y limpieza” de este manual para obtener las instrucciones de instalación.
	El piñón de la nariz de la barra de guía no gira.	Sustituya la barra de guía. Véase “Sustitución de una barra de guía gastada” en este manual.
El freno de la cadena no se activa.	Hay desechos que impiden el movimiento completo del protector.	Limpie los desechos del mecanismo externo del freno de la cadena.
	Hay un posible problema en el funcionamiento del freno de la cadena.	Comuníquese con un lugar de servicio técnico aprobado de inmediato. ⚠ ADVERTENCIA: UTILIZAR UNA MOTOSIERRA SIN QUE FUNCIONE EL FRENO DE LA CADENA PODRÍA PROVOCAR LESIONES PERSONALES GRAVES.
La motosierra no corta de forma correcta.	La cadena no tiene la tensión suficiente.	Véase “Tensado de la cadena de sierra” en este manual.
	La cadena está desafilada.	Consulte la sección “Afilado con PowerSharp®” de este manual.
	La cadena está instalada al revés.	Véase “Montaje de la barra de guía y la cadena de sierra” en este manual.
	La cadena está desgastada.	Reemplace la cadena y la piedra. Están diseñadas para durar el mismo tiempo.
	La cadena está seca o excesivamente estirada.	Controle el nivel de aceite. Vuelva a llenar el depósito de aceite si es necesario. Véase “Llenar el depósito de aceite de la barra y la cadena” en este manual. Verifique que el sistema de aceite no esté obstruido. Debería llegar a la barra una pequeña cantidad de aceite.
	La cadena no está en la ranura de la barra.	Véase “Montaje de la barra de guía y la cadena de sierra” en este manual.

SÍNTOMA	POSIBLE CAUSA	MEDIDAS RECOMENDADAS
La alarma constante suena cuando se tira del gatillo.	Un uso intenso ha sobrecalentado el motor.	Deje que la sierra se enfríe y después siga con el proceso de corte.
	El freno de la cadena está activado.	Antes de arrancarla, asegúrese de que el protector esté tan atrás como sea posible (freno de la cadena desactivado). Para ver la posición correcta del protector, consulte la sección "Arranque de la motosierra" de este manual.
La batería no se carga.	La protección de la batería contra temperaturas altas/bajas está activada.	Esto puede ocurrir cuando la motosierra se deja en funcionamiento en forma continua o se expone a temperaturas ambiente elevadas. Deje que la batería alcance el rango de temperatura aceptable antes de cargarla. Consulte la sección "Carga de la batería" de este manual.
	Los contactos de la batería o del cargador están sucios o dañados.	Inspeccione los contactos de la batería y del cargador. En caso de ser necesario, límpielos de acuerdo con las instrucciones de este manual. Vuelva a insertar la batería en el cargador y asegúrese de que esté completamente asentada.
	La batería está llegando al final de su vida útil.	Todas las baterías tienen una vida limitada. Si la batería tiene más de dos años de antigüedad o si la ha recargado con frecuencia, es posible que sea hora de reemplazarla. Reemplácela solo con la batería especificada para la motosierra.
	Fallo en el cargador.	Acuda a un centro de reparaciones autorizado para que comprueben la función.
Se obtiene poco tiempo de corte en relación con la carga de la batería.	La cadena está desafilada.	Consulte la sección "Afilado con PowerSharp®" de este manual.
	La cadena está desgastada.	Sustituya la cadena. Vea el apartado "Sustitución de una cadena de sierra gastada y de la piedra de afilar" de este manual.
	La cadena está seca.	Controle el nivel de aceite. Vuelva a llenar el depósito de aceite si es necesario. Véase "Llenar el depósito de aceite de la barra y la cadena" en este manual.
	Cadena demasiado tensa	Véase "Tensado de la cadena de sierra" en este manual.
	La técnica de corte no es la adecuada.	Siga las instrucciones en el apartado "Corte" de este manual.
	Hay desechos en la tapa lateral.	Retire la batería y luego retire la tapa lateral y limpie los desechos.
	La batería no está completamente cargada.	Recárguela. Consulte la sección "Carga de la batería" de este manual.
El indicador del estado de carga muestra una luz naranja intermitente.	Hay un cortocircuito en el cargador, la corriente del cargador es excesiva, se ha superado el límite de voltaje, hay un circuito abierto en la batería o un error en el tiempo de espera de carga/precarga.	<ol style="list-style-type: none"> 1. Asegúrese de que el cable de carga está conectado al cargador y a la toma de corriente. 2. Asegúrese de que el cargador esté recibiendo el voltaje correcto. 3. Pruebe a cargar otra batería diseñada para este cargador. <p>Si eso no soluciona el problema, llévalo a un centro de reparaciones autorizado para comprobar su funcionamiento.</p>

ESPECIFICACIONES Y COMPONENTES

⚠ ADVERTENCIA: UTILIZAR PIEZAS DE RECAMBIO DISTINTAS A LAS PRESCRITAS EN ESTA GUÍA AUMENTA EL RIESGO DE LESIONES. NUNCA UTILICE ACCESORIOS DE CORTE DISTINTOS A LOS PRESCRITOS EN ESTE MANUAL.

COMPONENTES DE REPUESTO		NÚMERO DE PIEZA	
BARRA DE GUÍA	35 cm (14 pulgadas)	140SDEA041	
	40 cm (16 pulgadas)	160SDEA041	
CADENA Y PIEDRA PARA MOTOSIERRA, POWERSHARP®	Eslabón de transmisión de 35 cm (14 pulgadas) 52	560507	
	Eslabón de transmisión de 40 cm (16 pulgadas) 56	560510	
CADENA ALTERNATIVA PARA MOTOSIERRA	Eslabón de transmisión de 35 cm (14 pulgadas) 52	OREGON® S52	
	Eslabón de transmisión de 40 cm (16 pulgadas) 56	OREGON® S56	
BATERÍA MODELO B600E		562391	
BATERÍA MODELO B400E		548206	
CARGADOR CON CABLE, MODELO C600		EU - 554933 UK - 554872 AU/NZ - 560663	
CARGADOR CON CABLE, MODELO C750		EU - 558697 UK - 558698 AU/NZ - 558699	
CARGADOR, MODELO C600			
ENTRADA	100-240 V~ 50-60 Hz 60 W		
ENTRADA (EE.UU. Y CANADÁ)	120V~ 60Hz 60W		
SALIDA	41,5 V--- 1,25 A		
CABLE DE ALIMENTACIÓN	US/CAN P/N: 546636 UE P/N: 547383 UK P/N: 547384 AU/NZ P/N: 560663		
BATERÍA			
TIPO	ION-LITIO		
TEMPERATURAS OPERATIVAS	De 0 °C a 40 °C (de 32 °F a 104 °F)		
MODELO	CAPACIDAD NOMINAL	VOLTAJE NOMINAL	TIEMPO DE CARGA DE C600 (APROX.)
B600E	4,00 Ah/144 Wh	+36 V CC	210 MINUTOS
B400E	2,40 Ah/89 Wh	+37 V CC	120 MINUTOS
B500S	1,25 Ah / 47 Wh	+37 V CC	60 MINUTOS
CADENA DE LA MOTOSIERRA			
CAPACIDAD DE ACEITE	120 ml (4,1 oz)		
ACEITE PARA BARRA Y CADENA	MARCA OREGON®		
PESO EN SECO CON B400E	5,9 kg (12,9 lb)		
PESO EN SECO SIN BATERÍA, BARRA NI CADENA	3,8 kg (8,3 lb)		
NIVEL DE POTENCIA DEL SONIDO	100 dB (K = 2,5 dB)		
VIBRACIÓN	0,794 m/s ² (ASA FRONTAL) 1,891 m/s ² (ASA TRASERA)		
LARGO MÁXIMO DE LA BARRA	40 cm (16 pulgadas)		
PASO DE LA CADENA	BAJO PERFIL DE 3/8 PULGADAS - 91		
CALIBRE DE LA CADENA	1,3 mm (0,050 in)		
DIENTES DEL PIÑÓN	6		
Velocidad de la cadena sin resistencia	14,2 m/s (46,6 pies/s)		

GARANTÍA Y REPARACIONES

GARANTÍA

Blount, Inc. garantiza todas las herramientas de batería y cargadores OREGON® durante un periodo de tres (3) años y todos los paquetes de baterías sin cable OREGON® durante dos (2) años desde la fecha de compra. Las herramientas de batería, los paquetes de baterías y los cargadores OREGON® están garantizados durante dos (2) años si se usan con fines comerciales. Esta garantía limitada se aplica a los productos fabricados por OREGON® Cordless Tool System. Durante el período de la garantía, Blount reemplazará o, a su discreción, reparará sin cargo alguno cualquier producto o pieza que Blount considere defectuosos en materiales y/o la mano de obra al examinarlos, solo para el comprador original. El comprador deberá pagar todos los cargos de transporte y cualquier costo de retirar alguna pieza que deba sustituir en virtud de esta garantía.

Para registrar su producto, visite el apartado "Soporte" de OregonCordless.com.

INFORMACIÓN SOBRE SERVICIO TÉCNICO Y ASISTENCIA

Visítenos en Internet, en **OregonCordless.com**, para obtener información sobre los centros de reparación o póngase en contacto con nuestro departamento de atención al cliente para recibir asistencia o asesoramiento técnico adicional, y solicitar reparaciones o piezas de repuesto. Para obtener números de teléfono específicos de países, consulte la sección "Servicio de atención al cliente por país".

Por seguridad, solo utilice piezas de repuesto originales de fábrica en la motosierra. Nuestro centro de reparación cuenta con personal capacitado para proporcionar soporte y asistencia adicional de forma efectiva para el ajuste, la reparación o la sustitución de todos los productos OREGON® Cordless Tool System.

DECLARACIÓN DE CONFORMIDAD (CE)**Blount International Inc.**

4909 SE International Way, Portland Oregon, EE. UU.

Basado en Pruebas Tipo CE realizadas por TÜV Rheinland
LGA Products GmbH (NB 0197);**DECLARA QUE EL SIGUIENTE PRODUCTO O PRODUCTOS:**

Tipo de maquinaria:	Motosierra alimentada por batería
Marca:	OREGON®
Modelo:	CS300

CUMPLE O SUPERA LOS REQUISITOS DE LAS SIGUIENTES DIRECTIVAS Y NORMATIVAS EUROPEAS:

Directiva sobre maquinaria:	2006/42/CE
Directiva sobre emisiones sonoras:	2000/14/CE (Anexo V) Lpa medido = 86 dB Lwa calculado = 97 dB Incertidumbre Lwa = 2,5 dB Lwa garantizado = 100 dB
Compatibilidad electromagnética:	Herramientas eléctricas portátiles 2004/108/CE
Directiva RoHS	2002/95/CE
Directiva PAH	2005/69/CE
Directiva REACH	1907/2006
Directiva WEEE	2006/96/CE
Normativa(s) de seguridad	IEC/EN 60745-1, -2-13
Número de certificado de Pruebas Tipo CE:	12KFW1310-02

Contacto de la empresa:

Kevin Cyrus
 Director de Cumplimiento de productos
 en materia de seguridad
 Blount International Inc.
 Teléfono: 001.503.653.4403
 Fax: 001.503.653.4393
 Lugar: Portland, Oregon, EE. UU.
 Fecha: 13 de agosto de 2014

Contacto en Europa y ubicación del archivo técnico:

Marnix Kuypers
 Blount, Europe S.A.
 Rue Emile Francqui, 5
 1435 Mont-Saint-Guilbert
 Bélgica



SISÄLLYSLUETTELO

SYMBOLIT JA ETIKETIT	349
KETJUSAHAN OSAT JA KÄYTTÖOPPAAN KÄSITTEISTÖ	350
TUOTTEEN TUNNISTUSTIEDOT	351
TURVALLISUUSÄÄNNÖT	352
SÄHKÖTYÖKALUJEN YLEISIÄ TURVALLISUUSVAROITUKSIA	352
TYÖALUEEN TURVALLISUUS	352
SÄHKÖTURVALLISUUS	352
KÄYTTÄJÄN TURVALLISUUS	353
SÄHKÖTYÖKALUN KÄYTTÖ JA HUOLTO	353
AKKUTYÖKALUN KÄYTTÖ JA HUOLTO	354
HUOLTO	354
KETJUSAHAN TURVALLISUUSVAROITUKSET	354
SÄILYTYS, KULJETUS JA HÄVITTÄMINEN	358
AKUN TURVALLISUUS	359
LATURIN TURVALLISUUS	360
PAKKAUKSEN PURKAMINEN JA LAITTEEN KOKOAMINEN	361
ETUKÄDEN SUOJUKSEN ASENNON TARKISTAMINEN	361
LAIPPA- JA KETJUÖLJYSÄILIÖN TÄYTTÄMINEN	362
LAIPAN JA SAHAN KETJUN KOKOAMINEN	363
KETJUN KIRISTÄMINEN	364
SAHAN KÄYTTÄMINEN	366
AKKU JA LATURI	366
YLEISTOIMINNOT	368
SAHAAMINEN	369
TEROITTAMINEN POWERSHARP®-TOIMINNOLLA	374
HUOLTO JA PUHDISTUS	375
TARKASTUS	375
KETJUN KIRISTÄMINEN	376
KULUNEEN KETJUN JA TEROITUSKIVEN VAIHTAMINEN	376
LAIPAN HUOLTO	377
KULUNEEN LAIPAN VAIHTAMINEN	377
KULUNEEN KETJUNKIRISTYSPYÖRÄN VAIHTAMINEN	378
KÄYTTÖPYÖRÄN VAIHTAMINEN	378
PUHDISTUS	379
AKKU	379
LATURI	379
HUOLTOA KOSKEVAT LISÄTIEDOT	379
VIANMÄÄRITYS	380
TEKNISET TIEDOT JA KOMPONENTIT	382
TAKUU JA HUOLTO	383
EY-VAATIMUSTENMUKAISUUSVAKUUTUS	384
MAAKOHTAINEN ASIAKASPALVELU	727

SYMBOLIT JA ETIKETIT

Ketjusahassa, akussa ja laturissa on käytetty näitä symboleja ja etikettejä.

SYMBOLI	NIMI	SELITYS
	TURVALLISUUSVAROITUS-SYMBOLI	ILMOITTAÄ, ETTÄ SEURAÄVA TEKSTI SELITTÄÄ VAARAN, VÄROITUKSEN TÄI HUOMÄUTUKSEN.
	LUE OHJEET	ÄLKUPERÄISESSÄ KÄYTTÖOPPAÄSSÄ ON TÄRKEITÄ TURVALLISUUS- JA KÄYTTÖOHJEITÄ. LUE OHJEET HUOLELLÄ JA NOUDATA NIITÄ.
	KÄYTÄ SUOJÄLÄSEJÄ	KÄYTÄ SUOJÄLÄSEJÄ KETJUSÄHÄÄ KÄYTTÄESSÄSI.
	KÄYTÄ KUULOSUOJÄIMÄ	KÄYTÄ KUULOSUOJÄIMÄ KETJUSÄHÄÄ KÄYTTÄESSÄSI.
	KÄYTÄ SUOJÄKÄSINEITÄ	KÄYTÄ SUOJÄKÄSINEITÄ KÄYTTÄESSÄSI JA KÄSITELLESSÄSI SÄHÄN KETJÜÄ.
	KÄYTÄ KYPÄRÄÄ	KÄYTÄ KYPÄRÄÄ KETJUSÄHÄÄ KÄYTTÄESSÄSI.
	KÄYTÄ PITKIÄ HOUSUJÄ	KÄYTÄ PITKIÄ HOUSUJÄ KETJUSÄHÄÄ KÄYTTÄESSÄSI.
	KÄYTÄ SUOJÄÄLKINEITÄ	KÄYTÄ ÄSIÄNMUKÄISÄ UMPIKÄRKISÄ TYÖKENKIÄ KÄYTTÄESSÄSI KETJUSÄHÄÄ.
	ÄÄNITEHO	ÄÄNITEHOTÄSO ON 100 dB.
	VÄRO TAKÄPOTKÜÄ	TÄKÄPOTKÜ SÄÄTTÄÄ ÄIHEUTTÄÄ VÄKÄVÄ VÄMMOJÄ.
	LÄIPÄN KÄRJEN KOSKETUS	VÄLTÄ KOSKETTÄMÄSÄ LÄIPÄN KÄRKEÄ.
	KETJUSÄHÄN TAKÄPOTKÜN KULMÄ	SUUNNITELTÜ KÄYTTÄTÄVÄKSI KETJUSÄHOISSÄ, JOILLÄ ON VÄHÄINEN TAKÄPOTKÜ.
	KÄHÄDEN KÄDEN OTE	PIDÄ SÄHÄSÄ KIINNI KÄHÄDELLÄ KÄDELLÄ.
	YHÄDEN KÄDEN OTE	ÄLÄ PIDÄ SÄHÄSÄ KIINNI VÄIN YHÄDELLÄ KÄDELLÄ.
	ÄLÄ KÄYTÄ TIKKÄITÄ	ÄLÄ SEISO TIKKÄILLÄ KÄYTTÄESSÄSI KETJUSÄHÄÄ.
	ÄLÄ HÄVITÄ POLTTÄMÄLLÄ	ÄLÄ ÄLTISTÄ LIEKEILLÄ.
	ÄLÄ HÄVITÄ	ÄLÄ HÄVITÄ TÄLÖUSJÄTTEIDEN MUKÄNÄ. VIE VÄLTUUTETTÜÜN KIERRÄTYSKESKÜKÜSEEN.
	VÄIN SISÄKÄYTTÖÖN	LÄTURI ON TÄRKÖITETTÜ VÄIN SISÄKÄYTTÖÖN.
	KÄYTTÖLÄMPÖTILÄ	KÄYTÄ ÄKKÜÄ ÄINOÄSÄTÄÄN LÄMPÖTILÄ-ÄLUEELLÄ 0-40 °C.
	LEIKKÜÜTYÖKÄLÜ	LEIKKÜÜTYÖKÄLÜ. ÄLÄ KOSKE KETJÜÜN ENNEN KUIN OLET SÄMMUTTÄNÜT SEN POISTÄMÄLLÄ SIITÄ ÄKÜN.
	POISTÄ ÄKKÜ	POISTÄ ÄKKÜ ENNEN HUOLTÖTÖIMIEN SUORITTÄMÄSÄ.
	POISTÄ ÄKKÜ ENNEN KÜLJETÜSÄ	POISTÄ ÄKKÜ KETJUSÄHÄSÄ ENNEN SÄHÄN VÄRÄSÖINTÄ, KÜLJETÜSÄ TÄI HÄVITTÄMÄSÄ.

KETJUSAHAN OSAT JA KÄYTTÖOPPAAN KÄSITTEISTÖ

Automaattinen voitelujärjestelmä: järjestelmä, joka voitelee laipan ja ketjun automaattisesti.

Etukäden suoju: Ketjusahan etukahvan ja laipan välinen rakenteellinen este, joka toimii lisäksi ketjujarrun aktivointimekanismina.

Etukahva: Ketjusahan etuosassa tai etuosan tuntumassa oleva tukikahva, johon tartutaan vasemmalla kädellä.

Kaatoloven alasahaus: Puuhun tehtävä lovi, joka ohjaa puun kaatumissuuntaa.

Kaatosahaus: Puunkaadossa lopullinen sahausliike, joka tehdään puuhun sahattuun kaatoloveen nähden vastakkaisella puolella.

Käyttöpyörä: Hammastettu osa, joka liikuttaa ketjua.

Ketju vähäisellä takapotkulla: Ketju, joka täyttää normeissa ANSI B175.1 ja CSA Z62.3 asetetut vähäisen takapotkun vaatimukset.

Ketju: Ketjun muodostama lenkki, jossa on puuta sahaavat käyttöyksikön voimalla toimivat hampaat ja jota laippa tukee. Kutsutaan joskus myös sahan "ketjuksi".

Ketjujarru: Mekanismi, joka pysäyttää tai lukitsee ketjun ja joka aktivoidaan manuaalisesti tai joka aktivoituu ei-manuaalisesti takapotkun tapahtuessa.

Ketjun jako: Kolmen peräkkäisen ketjussa olevan iitin välinen etäisyys jaettuna kahdella. Vetolenkkiin painettu osanumero osoittaa mitan.

Ketjun paksuus: Ketjun vetolenkin paksuus kohdassa, joka sopii laipan uraan. Vetolenkkiin painettu osanumero osoittaa mitan.

Ketjunkiristyspyörä: Laippaan asennettu hammaspyörä, jota pyörittämällä säädetään ketjun kireyttä.

Ketjunkiristysrenkas: Sivusuojuksen vapautusnupin ympärillä oleva rengas, jota pyörittämällä säädetään ketjun kireyttä.

Ketjusahan käyttöyksikkö: Ketjusaha ilman ketjua tai laippaa.

Ketjusieppari: Mekanismi, joka pitää ketjun paikoillaan sen katketessa tai irrotessa.

Kiinnitysnasta: Kohdistuslaipassa oleva kiertäinen uloke, joka työntyy laipan aukon lävitse.

Kohdistuslaippa: laipan suojuksessa oleva uloke, joka mahtuu laipan aukkoon.

Kulutuset: Osat, kuten ketju ja laippa, jotka saattavat kulua käytössä ja jotka käyttäjä voi vaihtaa.

Kuorituki: Toimii ketjunsahan etuosaan kiinnitettynä kääntötappina helpottamassa sahausta sahan koskettaessa puunrunkoa tai rungon tukkiosaa. Osaa kutsutaan myös apteerauspiikiksi.

Laipan aukko: Laipassa oleva aukko, joka sopii kohdistuslaippaan ja kiinnitysnastaan.

Laipan suoju: Käyttöyksikössä oleva asennuskappale, joka auttaa varmistamaan laipan oikean suuntauksen.

Laippa: Urallinen kappale, joka tukee ja ohjaa sahan ketjua. Kutsutaan joskus myös ohjauslaipaksi.

Laippasuojus: Muovisuojus, joka suojaa laippaa ja ketjua, kun ketjusahaa ei käytetä.

Laukaisimen kytkin: Mekanismi, jolla käynnistetään ja sammutetaan ketjusaha.

Liipaisimen lukitus: Siirrettävä este, joka estää liipaisimen tahattoman käytön ennen sen manuaalista käyttöönottoa.

Sivullisten turvallisuusvyöhyke: Käyttäjää ympäröivä kuuden (6) metrin säde, jota lähemmäksi ulkopuoliset, lapset ja lemmikit eivät saa tulla.

Sivusuojus: Käyttöyksikön päällä oleva muovinen suoju, joka peittää käyttö- ja ketjunkiristyspyörät ja joka irrotetaan ja kiinnitetään sivusuojuksen vapautusnupin avulla.

Takakäden suoju: Takakahvan alaosassa oikealla puolella oleva rakenteellinen este, joka suojaa käyttäjää ketjun murtuessa tai irrotessa urasta.

Takakahva: Ketjusahan takaosassa tai takaosan tuntumassa oleva tukikahva, johon tartutaan oikealla kädellä.

Takapotku: Laipan äkillinen taakse ja/tai ylös suuntautuva liike, joka tapahtuu lähellä laipan kärkeä olevan ketjun osan koskettaessa mitä tahansa kohdetta (kuten tukkia tai oksaa) tai puunrunгон kallistuessa siten, että ketju puristuu leikkuuloveen.

Takapotkua lieventävä laippa: Laippa, jonka kärjen maksimisäde on normien ANSI B175.1 ja CSA Z62.3 määrittysten mukainen ja jonka on osoitettu lieventävän takapotkua merkittävästi.

Todellinen leikkuupituus: Likimääräinen etäisyys kuorituen tyvestä leikkuulenkin ulkoreunaan kiristimen ollessa säädettyinä keskiasentoon.

Vetolenkki: Ketjussa oleva evän muotoinen lenkki, joka sopii laipassa olevaan uraan.

TUOTTEEN TUNNISTUSTIEDOT

KETJUSAHAAN TUTUSTUMINEN

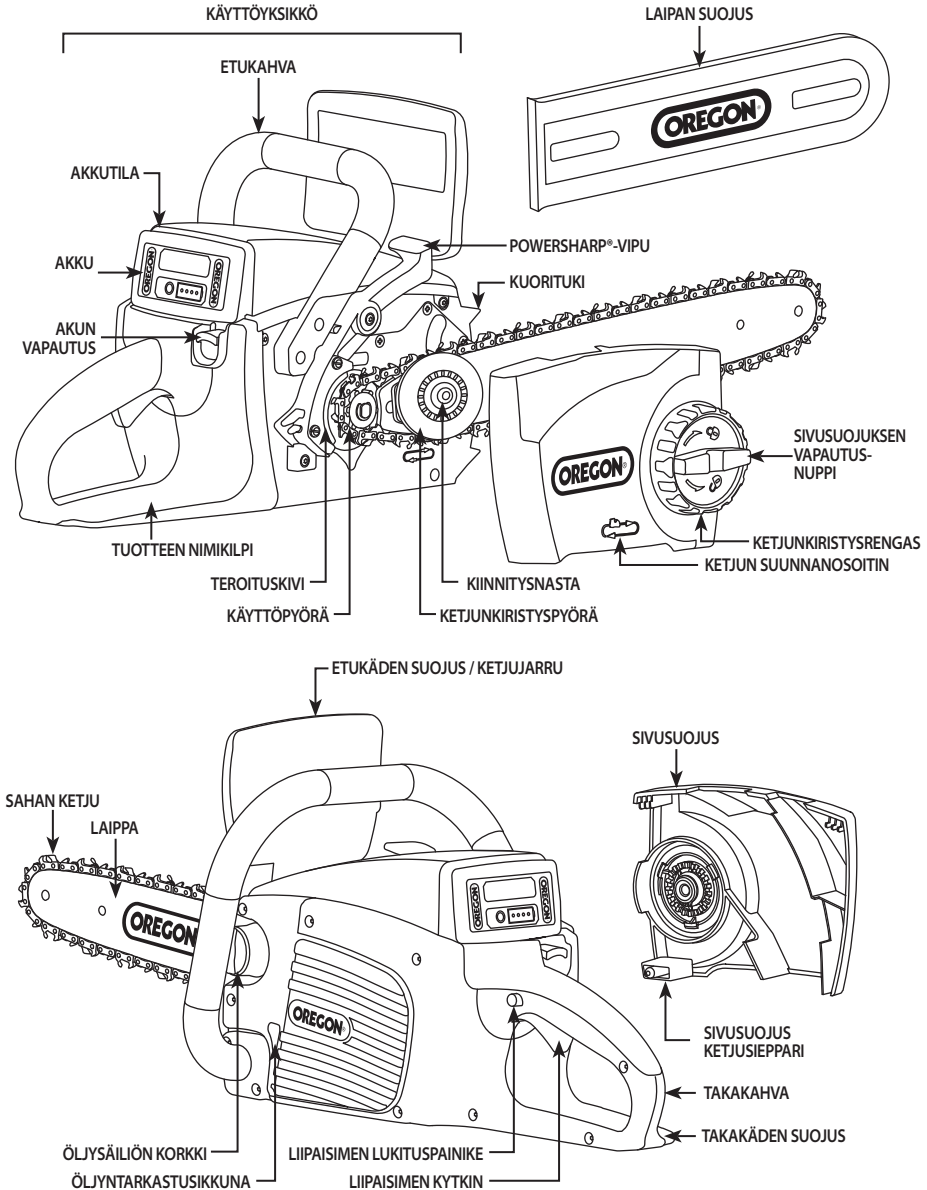

HUOM.: Toimitetut tuotteet luetaan kohdassa "Pakkauksen purkaminen ja laitteen kokoaminen".

JOHDANTO

Tämä ketjusaha on tarkoitettu satunnaiseen kevyeen käyttöön. Sitä ei ole tarkoitettu suurten puiden kaatamiseen eikä halkaisijaltaan suurten tukkien sahaamiseen. Tätä ketjusahaa ei ole suunniteltu metsänhoitoyhtiöiden käytettäväksi. Älä sahaa puita tai puunrunkoja, joiden halkaisija ylittää tämän ketjusahan todellisen leikkuupituuden, joka on 38 cm.

TURVALLISUUSSÄÄNNÖT

SÄHKÖTYÖKALUJEN YLEISIÄ TURVALLISUUSVAROITUKSIA

⚠ VAROITUS: LUE KAIKKI TURVALLISUUSVAROITUKSET JA KAIKKI OHJEET. VAROITUSTEN JA OHJEIDEN LAIMINLYÖNNISTÄ VOI SEURATA SÄHKÖISKU, TULIPALO JA/TAI VAKAVA LOUKKAANTUMINEN.



PIDÄ KAIKKI VAROITUKSET JA OHJEET TALLESSA TULEVAA KÄYTTÖÄ VARTEN. SANA "SÄHKÖTYÖKALU" VIITTAÄ VAROITUKSISSA VERKKOVIRRALLA (JOHDOLLINEN) TAI AKULLA (JOHDOTON) TOIMIVAAN SÄHKÖTYÖKALUUN.

TYÖALUEEN TURVALLISUUS

- Pidä työalue siistinä ja valoisanä. Epäjärjestyksessä olevat ja pimeät alueet myötävaikuttavat onnettomuuksiin.
- Älä käytä sähkötyökalua räjähdysalttiissa paikoissa, kuten helposti syttyvien nesteiden tai kaasujen tai pölyn läheisyydessä. Sähkötyökalujen aiheuttamat kipinät saattavat sytyttää pölyn tai höyryt.
- Pidä lapset ja sivulliset loitolla, kun käytät sähkötyökalua. Häiriöt voivat saada koneen riistäytymään hallinnasta.

SÄHKÖTURVALLISUUS

- Pistokkeen on sovittava pistorasiaan. Älä koskaan muunna pistoketta millään tavalla. Älä käytä maadoitettujen sähkötyökalujen kanssa minkäänlaisia sovittin pistokkeita. Alkuperäiset pistokkeet ja niitä vastaavat pistorasiat vähentävät sähköiskun vaaraa.
- Älä kosketa maadotettuja pintoja, kuten putkia, lämpöpattereita, helloja tai jääkaappeja. Jos olet kosketuksissa maahan, sähköiskun vaara on suurempi.

- Älä altista sähkötyökalua sateelle tai kosteudelle. Sähkötyökaluun joutunut vesi kasvattaa sähköiskun vaaraa.
- Pidä huolta sähköjohdosta. Älä koskaan kannata tai vedä sähkötyökalua johdosta tai irrota pistoketta johdosta vetämällä. Pidä johto etäällä kuumista paikoista, öljystä, terävistä kulmista ja liikkuvista osista. Vioittunut tai takkuinen johto lisää sähköiskun vaaraa.
- Käytä ulkokäyttöön sopivaa jatkojohtoa työskennellessäsi ulkotiloissa. Ulkokäyttöön sopivan johdon käyttö vähentää sähköiskun vaaraa.
- Jos sähkötyökalua on pakko käyttää kosteissa tiloissa, käytä vikavirtakatkaisimella (GFCI) suojattua virtalähdettä. Vikavirtakatkaisimen käyttö pienentää sähköiskun vaaraa.

KÄYTTÄJÄN TURVALLISUUS

- Ole valpas, katso mitä teet ja käytä maalaisjärkeä, kun käytät sähkötyökalua. Älä käytä sähkötyökalua väsyneenä tai huumeiden, alkoholin tai lääkkeiden vaikutuksen alaisena. Tarkkaamattomuus sähkötyökalua käytettäessä saattaa johtaa vakavaan loukkaantumiseen.
- Käytä henkilökohtaisia suojavarusteita. Käytä aina suojalaseja. Olosuhteisiin soveltuvat suojalaitteet, kuten pölynaamari, luistamattomat suojakengät, pitkät housut, kypärä ja kuulosuojaimet, vähentävät loukkaantumisvaaraa.
- Älä anna koneen käynnistyä vahingossa. Varmista, että katkaisin on poissa päältä, ennen kuin kytket koneen virtalähteeseen ja/tai akkuun ja ennen kuin nostat tai kannat konetta. Sähkötyökalun kantaminen sormi katkaisimella ja virran kytkeminen koneeseen, joka on päällä, saattaa johtaa onnettomuuksiin.
- Irrota säätöavaimet ja jakoavaimet ennen sähkötyökalun käynnistystä. Sähkötyökalun pyörivään osaan jätetty jako- tai säätöavain saattaa johtaa loukkaantumiseen.
- Älä kurkota liian kauas. Säilytä aina kunnollinen jalansija ja tasapaino (kuva 1). Tällöin sähkötyökalua on helpompi hallita odottamattomissa tilanteissa.

KUVA 1

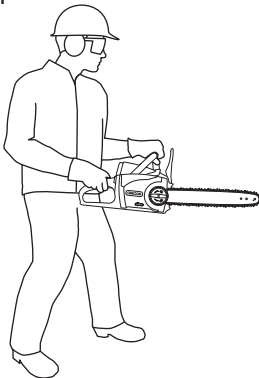

- Pukeudu asianmukaisesti. Älä käytä väljiä vaatteita tai koruja. Pidä hiukset, vaatteet ja käsineet etäällä liikkuvista osista. Löysät vaatteet, korut ja pitkät hiukset saattavat tarttua liikkuviin osiin.
- Jos laitetta varten on pölynpoisto- ja keräyslaite, kytke se asianmukaisesti ja käytä sitä oikein. Pölyn kerääminen voi vähentää pölyyn liittyviä vaaroja.

SÄHKÖTYÖKALUN KÄYTTÖ JA HUOLTO

- Älä pakota sähkötyökalua. Käytä työhön sopivaa sähkötyökalua. Asianmukainen sähkötyökalu hoitaa työt paremmin ja turvallisemmin sillä nopeudella, jota varten se on suunniteltu.
- Älä käytä sähkötyökalua, jos se ei käynnisty ja sammu katkaisimesta. Jos sähkötyökalua ei voida hallita katkaisimella, se on vaarallinen ja vaatii korjaamista.
- Irrota pistoke virranlähteestä ja/tai akku sähkötyökalusta, ennen kuin teet säätöjä, vaihdat varusteita tai varastoit sähkötyökalun. Tällaiset varotoimet pienentävät riskiä koneen käynnistymisestä vahingossa.
- Säilytä sähkötyökalua poissa lasten ulottuvilta äläkä anna kenenkään käyttää laitetta, ellei hän ole perehtynyt näihin käyttöohjeisiin. Sähkötyökalut ovat vaarallisia harjaantumattomien käyttäjien käsissä.
- Huolla sähkötyökalut. Tarkista, että liikkuvat osat on kohdistettu oikein ja liikkuvat vapaasti, että osia ei ole rikkoutunut eikä mikään muu seikka haittaa sähkötyökalun toimintaa. Jos sähkötyökalu vioittuu, korjaa se ennen käyttöä. Onnettomuudet johtuvat usein sähkötyökalujen huonosta huollosta.

- Pidä leikkuutyökalut terävinä ja puhtaina. Asianmukaisesti huolletut leikkuutyökalut, joiden leikkuupinnat ovat teräviä, eivät jumludu helposti ja niitä on helppo hallita.
- Käytä työkonetta, lisävarusteita, teriä jne. näiden ohjeiden mukaisesti ja huomioi työolosuhteet sekä tehtävän työn laatu. Työkoneen käyttö muuhun kuin sille tarkoitettuun työhön voi aiheuttaa vaarallisia tilanteita.

AKKUTYÖKALUN KÄYTTÖ JA HUOLTO

- Lataa ainoastaan valmistajan määrittämällä laturilla. Yhden tyyppiselle akulle sopivan laturin käyttö toisenlaisen akun kanssa voi aiheuttaa tulipalon vaaran.
- Käytä ketjusahaa ainoastaan sitä varten osoitettujen akkujen kanssa. Muiden akkujen käyttö voi saada aikaan loukkaantumisen ja tulipalon riskin.
- Kun akkua ei käytetä, pidä se erillään metalliesineistä, kuten paperiliittimistä, kolikoista, avaimista, nauloista, ruuveista ja muista pienistä metalliesineistä, jotka voivat yhdistää akun navat. Akun napojen oikosulkeminen voi aiheuttaa palovammoja tai tulipalon.
- Jos akkua käsitellään väärin, siitä voi vuotaa nestettä. Älä kosketa sitä. Jos kosketat sitä vahingossa, huuhtelee kosketuskohta vedellä. Jos nestettä pääsee silmiin, hakeudu lisäksi lääkärin hoitoon. Akusta vuotanut neste voi ärsyttää ihoa ja aiheuttaa palovammoja.
- Älä pura ketjusahaa, laturia tai akkua osiin tai yritä korjata näitä tuotteita. Tämä voi aiheuttaa sähköiskun.

HUOLTO

Huollata työkone pätevällä huoltajalla, joka käyttää ainoastaan asianmukaisia varaosia. Tämä varmistaa, että sähkötyökalu on turvallinen.

KETJUSAHAN TURVALLISUUSVAROITUKSET

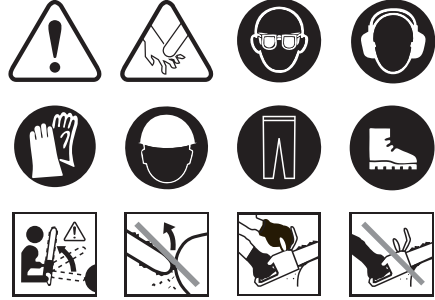

- Kun ketjusaha on käynnissä, pidä vartalon kaikki osat etäällä ketjusta. Varmista ennen ketjusahan käynnistämistä, ettei ketju kosketa mihinkään. Tarkkaavaisuuden herpaantuminen edes hetkeksi ketjusahaa käytettäessä voi aiheuttaa vaarallisen tai vartalon osan tarttumisen sahan ketjuun.
- Pitele ketjusahaa aina siten, että oikea kätesi pitää kiinni takakahvasta ja vasen kätesi etukahvasta. Ketjusahan piteleminen käsillä päinvastaisesti lisää henkilövamman vaaraa, eikä niin pidä koskaan tehdä. HUOM.: Niissä ketjusahoissa, joissa laippa on suunniteltu vasemmalle puolelle, viittaukset vasemman ja oikean käden sijainteihin ovat päinvastaiset.
- Käytä suojalaseja ja kuulosuojaimia. On suositeltavaa käyttää myös muita päätä, käsiä, jalkoja ja jalkateriä suojaavia varusteita. Sopiva suojavaatetus vähentää ilmaan lennähtävien roskien ja ketjun tahattoman kosketuksen aiheuttamaa loukkaantumisvaaraa.
- Älä käytä ketjusahaa puussa. Ketjusahan käyttö ylhäällä puussa voi johtaa henkilövammaan.
- Säilytä aina tukeva asento ja käytä ketjusahaa ainoastaan seisten kiinteällä, turvallisella ja tasaisella maalla. Liukkaat ja epävakaat pinnat, kuten tikkaat, voivat aiheuttaa tasapainon ja ketjusahan hallinnan menetyksen.
- Noudata valmistajan antamia ketjun teroitus- ja huolto-ohjeita. Syvyyksimitan pieneminen voi aiheuttaa takapotkun voimistumisen.

VAARA: SAHAN LIIKKUVAAN KETJUUN KOSKETTAMINEN VOI AIHEUTTAA VAKAVAN HENKILÖVAMMAN. PIDÄ KÄDET JA VARTALO ETÄÄLLÄ SAHAN LIIKKUVASTA KETJUSTA.

VAARA: KOSKETUS SÄHKÖJOHTOIHIIN KÄYTÖN AIKANA VOI AIHEUTTAA TYÖKALUN PALJAIDEN METALLIOSIEN VIRROITTUMISEN, MIKÄ VOI JOHTAA VAKAAN HENKILÖVAMMAAN. PITELE KETJUSAHAA KÄYTÖN AIKANA PITÄEN AINA KIINNI SEN ERISTETYISTÄ TARTUNTAPINNOISTA.

VAROITUS: VÄÄRIN KOOTUN KETJUSAHAN KÄYTTÖ VOI AIHEUTTAA VAKAVAN HENKILÖVAMMAN. KÄYTÄ LAITETTA VASTA SITTEN, KUN SE ON KOOTTU TÄMÄN KÄYTTÖOPPAAN LUVUN "PAKKAUKSEN PURKAMINEN JA LAITTEEN KOKOAMINEN" MUKAISESTI.

VAROITUS: TARKKAVAISUUDEN HERPAANTUMINEN KETJUSAHAN KÄYTÖN AIKANA VOI JOHTAA VAKAAN HENKILÖVAMMAAN. MINIMOI KAIKKI MAHDOLLISET HÄIRIÖTEKIJÄT, PIDÄ VARTALON OSAT ETÄÄLLÄ KETJUSTA JA VARMISTA, ETTÄ KETJU EI KOSKETA MIHINKÄÄN ESINEESEEN, ENNEN KUIN KÄYNNISTÄT KETJUSAHAN.

VAROITUS: KETJUSAHAN KÄYTTÄMINEN PELKÄSTÄÄN YHDELLÄ KÄDELLÄ SAATTA A JOHTAA LOUKKAANTUMISEEN. KÄYTÄ KETJUSAHAA KAKSIN KÄSIN (KATSO KUVA 2).

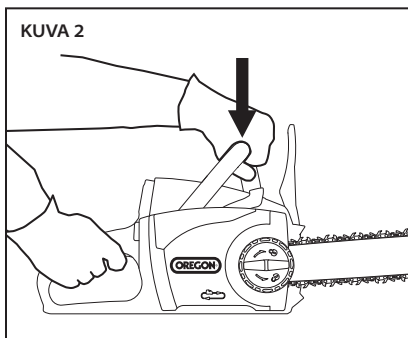

VAROITUS: ILMAAN SINKOUTUVAT ROSKAT JA TAHATON KOSKETUS SAHAN KETJUUN VOIVAT JOHTAA LOUKKAANTUMISEEN. KÄYTÄ AINA PÄÄTÄ, KORVIA, KÄSIÄ, JALKOJA JA JALKATERIÄ SUOJAAVIA VARUSTEITA.

VAROITUS: ASETA SIVULLISILLE 6 METRIN TURVAVYÖHYKE ENNEN TÄMÄN LAITTEEN KÄYTTÖÄ. SIVULLISTEN TURVALLISUUSVYÖHYKKEEN ON OLTAVA 6 METRIN ETÄISYYS KÄYTTÄJÄSTÄ, JA TÄTÄ LÄHEMPÄNÄ ULKOPUOLISET, LAPSET JA LEMMIKKIELÄIMET EIVÄT SAA OLLA (KUVA 3).

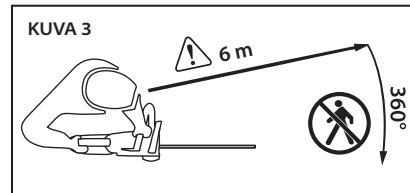

VAROITUS: JÄNNITTYNEET PUUNOKSAT VOIVAT SINKOUTUA TAKAISIN JA OSUA KETJUSAHAN KÄYTTÄJÄÄN TAI AIHEUTTAA KETJUSAHAN HALLINNAN MENETYKSEN, MIKÄ VOI AIHEUTTAA HENKILÖVAMMAN. OLE AINA VAROVAINEN JÄNNITTYNEIDEN PUUNOKSIEN KANSSA, JOTKA VOIVAT ISKEYTYÄ SAHAUKSEN YHTEYDESSÄ ITSEESI TAI KETJUSAHAN.

VAROITUS: KETJUN VÄÄRÄ KIREYS TAI VÄÄRÄ VOITELU SAATTA LISÄTÄ LOUKKAANTUMISRISKIÄ JOHTUEN TAKAPOTKUSTA. NOUDATA AINA TÄSSÄ KÄYTTÖOPPAASSA ESITETTYJÄ KETJUN KIRISTÄMISTÄ KOSKEVIA OHJEITA.

VAROITUS: MÄRÄT TAI RASVAISET KAHVAT SAATTAVAT SAADA OTTEEN LIPSAHTAMAAN TYÖKALUSTA, MIKÄ SAATTA A JOHTAA HENKILÖVAMMAAN. PIDÄ KAHVAT AINA KUIVINA, PUHTAINA, ÖLJYTTÖMINÄ JA RASVATTOMINA.

VAROITUS: KETJUSAHAN KÄYTTÄMINEN MUIHIN KUIN MÄÄRITETTYIHIN TARKOITUKSIIN SAATTA A JOHTAA VAARATILANTEISIIN. KETJUSAHA ON TARKOITETTU AINOASTAAN PIENTEN PUUNOKSIEN SAHAAMISEEN.

▲ VAROITUS: KULJETUKSEN AIKAINEN TAHATON SAHAN KETJUUN KOSKETTAMINEN ESTETÄÄN KÄYTTÄMÄLLÄ AINA TERÄSUOJUSTA JA PITÄMÄLLÄ KÄDET JA KAIKKI SORMET LOITOLLA LIIPAIMESTÄ (KUVA 4).

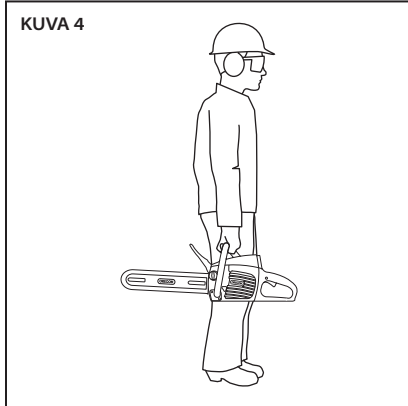

▲ VAROITUS: PITKÄLLISEN SÄHKÖTYÖKALUJEN KÄYTÖN ON RAPORTOITU AIHEUTTAVAN SUONISTO-, LIHAS- JA HERMOSTOSAIRAUKSIA (KUTEN TÄRINÄSTÄ JOHTUVA VALKOINEN SORMI TAI RAYNAUDIN OIRE). VÄHENNÄ LOUKKAANTUMISRISKIÄ NOUDATTAMALLA NÄITÄ OHJEITA:

- KÄYTÄ KÄSINEITÄ JA PIDÄ KÄDET JA VARTALO LÄMPIMÄNÄ.
- PITELE KETJUSAHAA TUKEVASTI, MUTTA ILMAN PITKÄAIKAISTA JA LIIALLISTA PAINETTA. ANNA KETJUSAHAN TEHDÄ TYÖ.
- VARMISTA, ETTÄ SAHAUSMEKANISMI HUOLLETAAN ASIANMUKAISESTI.
- PIDÄ TAUKOJA SÄÄNNÖLLESI.

NORMAALIKÄYTÖSSÄ ESIINTYVÄ TÄRINÄ VOI POIKETA ILMOITETUISTA ARVOISTA RIIPPUEN LEIKATTAVASTA MATERIAALISTA, SAHAUSMEKANISMIN HUOLLOSTA JA MUISTA TEKIJÖISTÄ.

• Varo, ettei oksa ponnahta takaisin, kun sahaat jännittyneitä oksaa. Kun puun jännittyneet kuidut vapautuvat, jousikuormitteinen oksanhaara voi iskeytyä käyttäjään ja/tai aiheuttaa ketjusahan hallinnan menetyksen.

- Ole erityisen varovainen sahatessasi pensaita ja taimia. Ohut materiaali voi takertua sahan ketjuun ja singahtaa sinua kohti tai vetää sinut pois tasapainosta.
- Kanna ketjusahaa aina etukahvasta ketjusaha sammutettuna ja etäällä vartalostasi. Peitä laippa aina laippasuojuksella laippasuojan kuljetuksen ja varastoinnin ajaksi. Käsittelemällä ketjusahaa asianmukaisesti vähennetään liikkuvan ketjun tahattoman kosketuksen todennäköisyyttä.
- Noudata voitelua, ketjun kiristämistä ja lisävarusteiden vaihtamista koskevia ohjeita. Väärin kiristetty tai väärin voideltu ketju voi joko katketa tai lisätä takapotkun vaaraa.
- Pidä kahvat aina kuivina, puhtaina, öljyttöminä ja rasvattomina. Rasvaiset tai öljyiset kahvat ovat liukkaita ja aiheuttavat siten hallinnan menetyksen vaaran.
- Saha ainoastaan puuta. Älä käytä ketjusahaa muihin kuin määritelyihin tarkoituksiin. Älä käytä ketjusahaa esim. muovin, tiilen tai muiden ei-puisten rakennusmateriaalien sahaamiseen. Ketjusahan käyttö muuhun kuin sille tarkoitettuun työhön voi aiheuttaa vaarallisia tilanteita.
- Käytä ketjusahaa kaksin käsin.
- Sahattu kappale, laippa ja ketju saattavat olla kuumia sahaamisen päätyttyä. Vältä palovammat käyttämällä suojakäsineitä.
- Käytä asianmukaisia lisävarusteita ja tarkista, että ne ovat ehjiä, riittävän lujia ja tiukasti kiinnitettyjä. Käytä lisävarusteita vain niille määritelyihin tarkoituksiin.

TAKAPOTKUN SYYT JA ENNALTA EHKÄISEMINEN



Takapotku voi sattua, kun laipan etuosa tai kärki koskettaa kohdetta tai kun puumateriaali kallistuu ja puristaa ketjun leikkuuloveen.

Kärjen kosketus voi toisinaan aiheuttaa äkillisen taakse suuntautuvan liikkeen, jolloin laippa ponnahtaa ylös ja taakse käyttäjää kohti.

Sahan ketjun puristuminen laipan yläosaa vasten voi aiheuttaa laipan äkillisen, käyttäjää kohti suuntautuvan liikkeen.

Kumpikin näistä reaktioista voi aiheuttaa sahan hallinnan menetyksen, joka puolestaan voi johtaa vakavaan loukkaantumiseen. Ei pidä luottaa yksinomaan sahaan asennettuihin suojalaitteisiin. Ketjusahan käyttäjän tulee ryhtyä useisiin eri varotoimiin onnettomuuksien ja vammojen ennaltaehkäisemiseksi työn aikana.

Takapotku seuraa väärästä tavasta käyttää työkalua ja/tai vääristä käytön olosuhteista, ja se voidaan välttää noudattamalla seuraavassa annettuja ohjeita:

- Säilytä tukeva ote peukalot ja muut sormet kunnolla ketjusahan kahvojen ympärillä, molemmat kädet sahassa ja asetu siten, että vartalosi ja käsivartesi kestävät takapotkun voiman. Käyttäjä pystyy hallitsemaan takapotkusta aiheutuvan voiman toimimalla ohjeiden mukaisesti. Älä irrota otetta ketjusahasta.
- Älä kurkota äläkä sahaa yli olkapään korkeudella. Näin estät kärjen tahattoman kosketuksen ja pystyt hallitsemaan ketjusahaa paremmin odottamattomissa tilanteissa.
- Käytä ainoastaan valmistajan määräämiä vaihtolaippoja ja -ketjuja. Väärät laipat ja ketjut voivat aiheuttaa ketjun katkeamisen ja/tai takapotkun.

- Noudata valmistajan antamia ketjun teroitus- ja huolto-ohjeita. Syvyysmitan pieneneminen voi aiheuttaa takapotkun voimistumisen.

SAHAN TAKAPOTKUA ESTÄVÄT SUOJALAITTEET

⚠ VAARA: ÄLÄ YRITÄ MUOKATA TAI POISTAA KÄYTÖSTÄ KETJUJARRUA.

⚠ VAARA: KÄYTÄ AINOASTAAN OREGON®-YHTIÖN MÄÄRÄÄMIÄ VAIHTOLAIPPOJA JA -KETJUJA.

Väärät laipat ja ketjut voivat aiheuttaa ketjun katkeamisen ja lisääntyneen riskin loukkaantua takapotkusta.

KETJUJARRU

Saha on varustettu ketjujarrulla, joka estää sekä moottorin pyörimisen että ketjun liikkeen takapotkun yhteydessä (kuva 5). Ketjujarru voidaan aktivoida liikuttamalla etukättä eteenpäin sahan liikahtaessa taaksepäin takapotkun aikana. Se voidaan myös aktivoida inertiaivoimalla, joka syntyy itse takapotkusta.

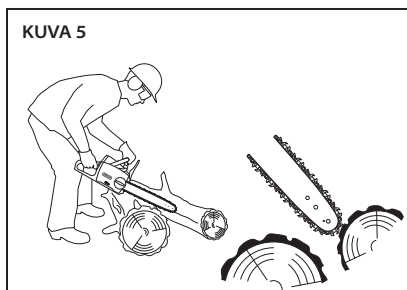

KETJU

Saha on varustettu ketjulla, joka täytti normissa ANSI B175.1 määritellyt vaatimukset takapotkun lieventämiseksi, kun se testattiin tyypillisten ketjusahojen otoksella. Katso vaihtoketjua koskevat ohjeet tämän käyttöoppaan luvusta "Tekniset tiedot ja komponentit".

LAIPPA

Saha on varustettu takapotkua lieventävällä laipalla, jossa kärjen säde on pieni. Säteilään pienet kärjet aiheuttavat takapotkua vähemmän todennäköisesti kuin samankokoiset laipat, joissa kärjen säde on suuri.

Kun aiot vaihtaa laipan, tilaa ainoastaan tässä käyttöoppaassa listattu laippa, jotta pitäisit takapotkun lievänä.

SÄILYTYS, KULJETUS JA HÄVITTÄMINEN**KETJUSAHAN SÄILYTYS**

- Poista akku ketjusahasta.
- Puhdista ketjusaha perusteellisesti.
- Asenna teränsuojus.
- Säilytä kuivassa paikassa.
- Pidä lasten ja lemmikkieläinten ulottumattomissa.
- On normaalia, että pieni määrä öljyä tihkuu laipasta, kun ketjusaha ei ole käytössä. Estä tihkuminen ympäristöön asettamalla teränsuojus paikoilleen ja imukykyinen liina laipan alle.

AKUN SÄILYTYS

Kun varastoit akun pitemmäksi kuin yhdeksäksi kuukaudeksi, noudata näitä ohjeita:

- Poista akku ketjusahasta tai laturista.
- Säilytä viileässä, kuivassa paikassa.
- Pidä lasten ja lemmikkieläinten ulottumattomissa.

- Akun käyttöä pidetään pidemmäksi älä säilytä akku täysin tyhjänä (merkkivalot eivät pala) (kuva 6).

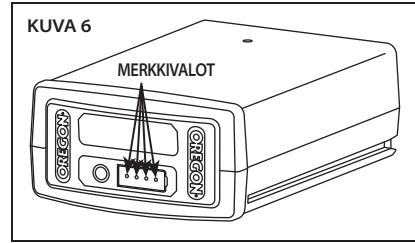

- Parhaan mahdollisen akun kestoajan takaamiseksi akku on ladattava kerran vuodessa tai kun vain yksi LED-merkkivaloista palaa.
- Säilytä laitetta lämpötila-alueella -20-30 °C.

LATURIN SÄILYTYS

- Irrota akku laturista.
- Irrota laturi virtalähteestä.
- Säilytä kuivassa paikassa.
- Pidä lasten ja lemmikkieläinten ulottumattomissa.

Lisätietoja on kohdassa "Huolto ja puhdistus".

KETJUSAHAN KULJETUS

- Poista akku ketjusahasta.
- Asenna teränsuojus.
- Halutessa voidaan terä- ja teräketjuöljy tyhjentää vuotojen vähentämiseksi.
- Työkalut voivat liikkua kuljetuksen aikana. Varmista, että työkalu on tukevasti paikoillaan, eikä se voi pudota tai vieriä ihmisten tai esineiden päälle.

AKUN KULJETUS

Noudata asianmukaisia kansallisia säädöksiä kuljettaessasi litium-ioniakkuja. Tämä voi edellyttää asianmukaisia merkintöjä.

KETJUSAHAN JA LATORIN HÄVITTÄMINEN

OREGON®-tuote on suunniteltu ja valmistettu korkealuokkaisista materiaaleista ja komponenteista, jotka voidaan kierrättää ja käyttää uudelleen. Sähkölaitteet on hävitettävä erillään talousjätteistä tuotteen käyttöään lopussa ja direktiivin 2002/95/EC mukaisesti. Euroopan unionissa on erillisiä keräysjärjestelmiä käytetyille sähkö- ja elektroniikkatuotteille. Hävitä tämä laite ympäristöystävällisellä tavalla paikallisessa jätehuollossa/kierrätyslaitoksessa.

AKUN HÄVITTÄMINEN

Älä hävitä akkua tavallisen talousjätteen mukana. Älä hävitä akkua polttamalla. Paikallisilla jätehuolloilla ja kierrätyslaitoksilla on tiedot asianmukaisesta, ympäristösäädösten mukaisesta hävittämisestä ja kierrätyksestä.



AKUN TURVALLISUUS

⚠ VAROITUS: AKUN VÄÄRÄ KÄSITTELY VOI AIHEUTTAA VAARALLISTEN KEMIKAALIEN VUOTOJA TAI AKUN YLIKUUMENEMISEN, SAVUAMISEN, HALKEAMISEN, LEIMAHTAMISEN, RÄJÄHTÄMISEN JA/TAI SYTTYMISEN. NOUDATA NÄITÄ TURVALLISUUSOHJEITA.

⚠ VAROITUS: ÄLÄ HÄVITÄ AKKUA TALOUSJÄTTEIDEN SEASSA TAI POLTTAMALLA. LITIUM-IONI AKUT TULEE JÄTTÄÄ PAIKALLISEN VALTUUTETUN KIERRÄTYSLAITOKSEN KIERRÄTETTÄVÄKSI.

TÄRKEÄÄ: ALTISTUMINEN LIIALLISELLE KUUMUDELLE VOI AIHEUTTAA SUORITUSKYVYN HEIKKENEMISEN JA/TAI KÄYTTÖIÄN LYHENEMISEN. ÄLÄ ALTISTA AKKUA LIIALLISELLE KUUMUDELLE, KUTEN AJONEUVON SISÄLLÄ VALLITSEVALLE KORKEALLE LÄMPÖTILALLE KUUMALLA SÄÄLLÄ.

- Älä yritä ladata muita kuin ladattavia akkuja.
- Älä pura tai muunna akkua. Se voi vahingoittaa turvallisuusominaisuuksia.
- Älä yhdistä positiivista (+) ja negatiivista (-) napaa metalliesineisiin tai säilytä akkua metalliesineiden, kuten kolikkojen ja ruuvien, seassa. Se saattaa aiheuttaa oikosulun, joka kehittää riittävästi kuumuutta palovamman aiheuttamiseen.
- Älä polta akkua tai altista sitä liialliselle kuumuudelle. Se voi aiheuttaa eristyksen sulamisen ja vioittaa turvallisuusominaisuuksia.
- Älä käytä, lataa tai säilytä yli 80 °C asteen kuumuudessa. Tämä voi aiheuttaa ylikuumenemista ja sisäisen oikosulun.
- Älä altista erittäin kosteille olosuhteille. Tämä voi vahingoittaa turvallisuusominaisuuksia, aiheuttaa latauksen erittäin suurella virralla ja jännitteellä ja johtaa epätavallisiin kemiallisiin reaktioihin.

- Käytä ainoastaan akulle suunniteltua laturia ja noudata kohdassa "Laturin turvallisuus" annettuja varotoimia. Muun laturin käyttö vahingoittaa turvallisuusominaisuuksia, aiheuttaa latauksen erittäin suurella virralla ja jännitteellä sekä johtaa epätavallisiin kemiallisiin reaktioihin.
- Älä käytä OREGON®-merkkisiä akkuja muun merkkisissä työkaluissa.
- Älä iske, puhkaise tai heitä akkua äläkä käytä vioittunutta tai lommollaan olevaa akkua.
- Jos lataus ei onnistu, älä yritä ladata uudelleen.
- Jos akusta tulee hajua, se kuumenee tai sen väritys muuttuu tai muoto vääristyy tai se vaikuttaa epänormaalilta käytössä, ladattaessa tai varastoituna, poista se heti ketjusahasta tai laturista.
- Akusta vuotava neste on syövyttävää, voi vahingoittaa silmiä ja ihoa sekä olla myrkyllistä nieltynä.

LATURIN TURVALLISUUS

TÄRKEITÄ TURVALLISUUSOHJEITA

⚠ VAROITUS: SÄHKÖISKUN VAARA. KUN KÄYTÄT TUOTETTA ULKOTILOISSA, KYTKE SE AINOASTAAN PEITETTYYN A-LUOKAN GFCI-SUOJATTUUN PISTORASIAAN, JOKA ON SUOJATTU HUONOA SÄÄTÄ VASTAAN. JOS SELLAISTA EI OLE, PYYDÄ PÄTEVÄÄ SÄHKÖASENTAJAA ASENTAMAAN SELLAINEN. VARMISTA, ETTÄ VIRTAYKSIKKÖ JA JOHTO EIVÄT ESTÄ PISTORASIAN KANNEN SULKEUTUMISTA.

TÄRKEÄÄ: TÄTÄ LAITETTA EI OLE TARKOITETTU HENKILÖILLE (MUKAAN LUKIEN LAPSET), JOIDEN FYYSINEN, AISTEIHIN LIITTYVÄ TAI HENKINEN SUORITUSKYKY ON HEIKENTYNYT TAI JOTKA EIVÄT OLE PEREHTYNEET LAITTEEN KÄYTTÖÖN, ELLEI HEIDÄN TURVALLISUUDESTAAN VASTUUSSA OLEVA HENKILÖ VALVO HEITÄ LAITTEEN KÄYTÖSSÄ. LAPSIA ON PIDETTÄVÄ SILMÄLLÄ, JOTTA HE EIVÄT PÄÄSISI LEIKKIMÄÄN LAITTEILLA.

TÄRKEÄÄ: KÄYTÄ TÄTÄ LATURIA AINOASTAAN MUKANA TOIMITETUN VIRTAJOHDON KANSSA. VARMISTA, ETTÄ PISTOKE SOPII PISTORASIAAN ASIANMUKAISESTI.

Sähkökäyttöisiä laitteita käytettäessä tulee aina ryhtyä perustaviin varotoimiin, mukaan lukien seuraavat toimet:

- Lue kaikki turvallisuussäännöt ennen käyttöä ja noudata niitä. *Lue kaikki tuotteeseen merkityt ja tuotteen mukana tulleet ohjeet ja noudata niitä.*
- Säilytä nämä ohjeet.
- Älä käytä jatkojohtoa.
- Vioittunut tai takkuinen johto lisää sähköiskun vaaraa. *Pidä huolta sähköjohdosta. Älä koskaan kannan tai vedä sähkötyökalua johdosta tai irrota pistoketta johdosta vetämällä. Pidä johto etäällä kuumista paikoista, öljystä, terävistä kulumista ja liikkuvista osista.*
- Älä jätä laturia sateeseen. *Vain sisäkäyttöön.*
- Älä käytä 3 metrin säteellä lammikosta tai altaasta.
- Älä käytä kylpyhuoneessa.

PAKKAUKSEN PURKAMINEN JA LAITTEEN KOKOAMINEN

PAKKAUKSEN PURKAMINEN

⚠ VAARA: ESTÄ VAKAVAT LOUKKAANTUMISET OLEMALLA KÄYTTÄMÄTTÄ KETJUSAHA, ELLEIVÄT LAIPPA, KETJU JA SIVUSUOJUS OLE ASIANMUKAISESTI KIINNITETTYINÄ.

⚠ VAROITUS: ÄLÄ YRITÄ KÄYTTÄÄ KETJUSAHA, MIKÄLI JOKIN OSA PUUTTUU TAI ON VAHINGOITTUNUT.

MITÄ PAKETTI SISÄLTÄÄ?

Ketjusaha on koottava ennen käyttöä. Ketjusahan pakkaukseen sisältyvät seuraavat osat:

- Käyttöyksikkö
- Laippa
- Ketju
- Teränsuojus
- Ketjunkiristyspyörä
- Ketjunkiristysrengas
- Ketjunkiristysruuvi
- Laippa- ja ketjuöljy
- Laturi ja virtajohto (jos kuuluvat toimitukseen)
- Akku (jos kuuluu toimitukseen)

Kun olet ottanut ketjusahan pois pakkauksesta, tarkista se huolella varmistaaksesi, että se ei ole vahingoittunut kuljetuksen aikana ja että mitään osia ei puutu. Jos jokin osa on vioittunut tai puuttuu, älä käytä ketjusaha. Tilaa varaosat OREGON®-akkutyökalujärjestelmän palvelunumerosta 888.313.8665.

ETUKÄDEN SUOJUKSEN ASENNON TARKISTAMINEN

Tarkista etukäden suojuksen asento, kun olet ottanut ketjusahan pois pakkauksesta. Ketjusaha ei toimi, ellei ketjujarru ole kytketty. Vedä etukäden suojusta taakse etukahvaa kohti ennen laitteen käyttämistä (kuva 7).

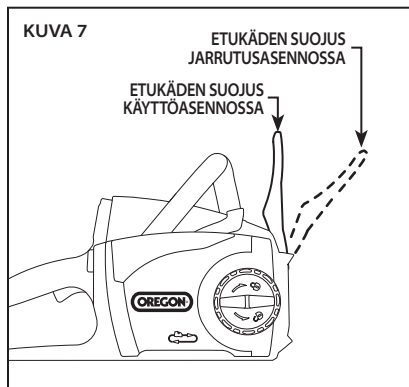

LAIPPA- JA KETJUÖLJYSÄILIÖN TÄYTTÄMINEN

TÄRKEÄÄ: LAIPPA- JA KETJUÖLJY ESTÄÄ ENNENAIKAISEN KULUMISEN. ÄLÄ KÄYTÄ KETJUSAHAA, ELLEI ÖLJYÄ OLE NÄKYVISSÄ. TARKISTA ÖLJYTASO USEIN JA LISÄÄ ÖLJYÄ TARPEEN MUKAAN.

Laippa- ja ketjuöljyä tarvitaan voitelemaan laippa ja sahan ketju. Ketjusaha on varustettu automaattisella voitelujärjestelmällä, joka ohjaa öljyä laippaan ja ketjuun sahan ollessa käynnissä pitäen ne siten asianmukaisesti voideltuina. Parhaat tulokset taataan käyttämällä OREGON®-laippa- ja ketjuöljyä. Se on suunniteltu erityisesti vähentämään kitkaa ja nopeuttamaan sahausta. ÄLÄ käytä öljyjä tai voiteluaineita, joita ei ole nimenomaan määrätty käytettäväksi laipassa ja ketjussa. Tämä saattaa aiheuttaa öljyjärjestelmän tukkeutumisen, joka saattaa johtaa laipan ja ketjun ennenaikaiseen kulumiseen.

Aseta ketjusaha kyljelleen tukevalle ja tasaiselle alustalle siten, että öljykorkki on yläpuolella (kuva 8).

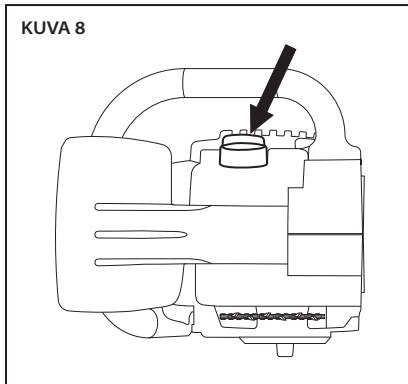

- Puhdista kaikki lika korkin ympäriltä.
- Poista korkki.
- Kaada laippa- ja ketjuöljyä varovasti säiliöön.
- Kiinnitä korkki takaisin ja varmista, että säiliössä näkyy öljyä.

Ellei öljyä näy säiliössä, lisää laippa- ja ketjuöljyä tarvittaessa.

VOITELUJÄRJESTELMÄN ILMAAMINEN

⚠ VAROITUS: VÄHENNÄ LOUKKAANTUMISRISKIÄ OLEMALLA KÄYTTÄMÄTTÄ KETJUSAHAA ILMAN SIVUSUOJUSTA.

⚠ VAROITUS: PIDÄ KÄDET, VAATTEET JA HIUKSET ETÄÄLLÄ KÄYTTÖPYÖRÄSTÄ VOITELUJÄRJESTELMÄN ILMAAMISEN AIKANA.

Ilmaa voitelujärjestelmä lisättyäsi laippa- ja ketjuöljyä ensimmäisen kerran säiliöön tai jos ketjusaha on ollut pitkään pois käytöstä.

- Aseta akku paikoilleen.
- Anna ketjusahan käydä noin kahden minuutin ajan.
- Poista akku.
- Poista sivusuojaus kiertämällä sivusuojuksen vapautusnuppia vastapäivään.
- Tutki, onko laipan suojuksessa öljyä (kuva 9).

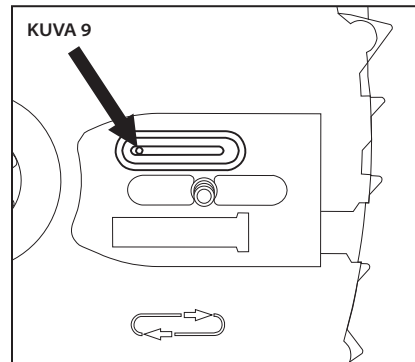

- Ellei laipan suojuksessa ole öljyä, kiinnitä sivusuojaus takaisin ja anna laitteen käydä vielä 30 sekuntia.
- Kun öljyä alkaa tihkua reiästä, ketjusahaan voidaan kiinnittää laippa ja ketju.

Ellei öljyä näy säiliössä, lisää laippa- ja ketjuöljyä tarvittaessa.

LAIPAN JA SAHAN KETJUN KOKOAMINEN



⚠ VAROITUS: AKKUKÄYTTÖISEN LAITTEEN AKUN OLLESSA ASENNETTUNA LAITE ON AINA PÄÄLLÄ JA SAATTAA KÄYNNISTYÄ SATTUMALTA. IRROTA AKKU KETJUSAHASTA ENNEN LAIPAN JA KETJUN KINNITTÄMISTÄ.

Käytä käsineitä.

- Poista akku.
- Löysää sivusuojusta kiertämällä sivusuojuksen vapautusnuppia vastapäivään ja irrota sitten sivusuojus.
- Sisällä on kuminen O-rengas, joka on tärkeä osa sahan toiminnan kannalta. Kumisen O-renkaan on oltava paikoillaan kiristimen tapin ympärillä ennen kuin kiristin ruuvataan laippaan (kuva 10).

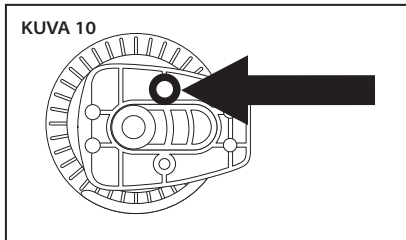

- Aseta ruuvi ketjunkiristyspyörän takapuolelta ja kiinnitä ketjunkiristyspyörä laippaan (kuva 11).

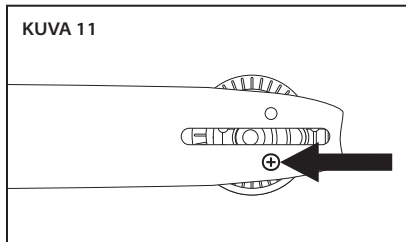

- Aseta ketjunkiristyspyörä laipan sivuun itseesi päin siten, että suorakulmainen kappale ei työnny laipan reunojen ulkopuolelle, ja työnnä ruuvi paikoilleen.
- Aseta laippa laipan suojukseen liu'uttamalla laipan aukkoa kohdistuslaippaan (kuva 12). Kiinnitysnastan tulee olla työnnettynä ketjunkiristyspyörän aukon läpi.

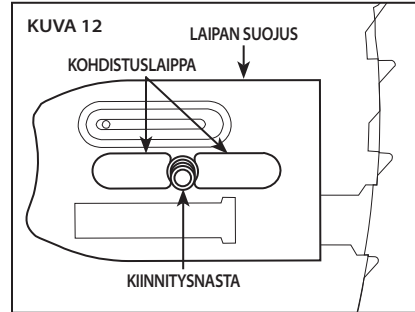

- Aseta uusi ketju käyttöpyörän ympärille siten, että hampaiden terävät reunat osoittavat laipan yläpintaa pitkin pois päin käyttöyksiköstä (kuva 13).

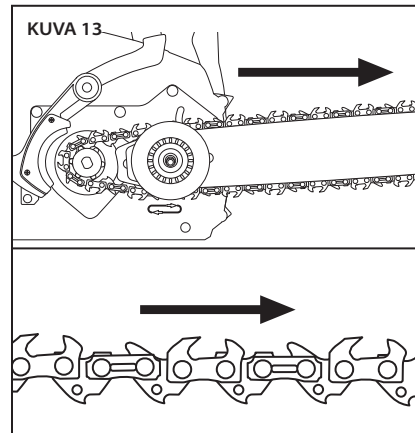

- Työnnä ketjua laipassa olevaan uraan. Kierrä ketjunkiristyspyörää, jotta laippa liukuisi pois päin moottorista, jolloin voit poistaa löysyyden ketjusta (kuva 14).

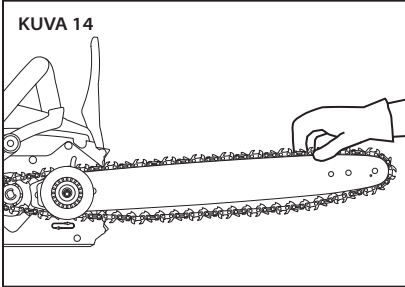

- Kiinnitä sivusuojus paikoilleen varmistaen samalla, että ketjusieppari on kunnolla kiinni aukossaan. Kiristä sitten kevyesti sivusuojuksen vapautusnuppia (kuva 15).

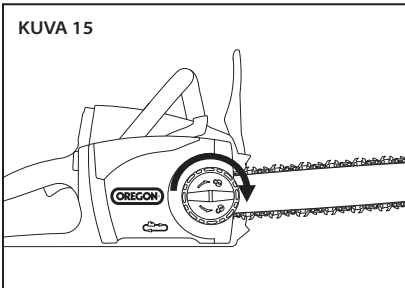

KETJUN KIRISTÄMINEN



VAROITUS: AKKUKÄYTTÖISEN LAITTEEN AKUN OLLESA ASENNETTUNA LAITE ON AINA PÄÄLLÄ JA SAATTAA KÄYNNISTYÄ SATTUMALTA. IRROTA AKKU KETJUSAHASTA ENNEN JATKOVARREN, LAIPAN JA KETJUN KIINNITTÄMISTÄ.

VAROITUS: MIKÄLI KETJU ON EDELLEEN LÖYSÄ SAHAN KIREYDEN OLLESA MAKSIMISSAAN, VAIHDA KETJU.

TÄRKEÄÄ: KIRISTÄ KETJUA VAIN SEN OLLESA VIILEÄ. KUUMA KETJU VOI SUPISTUA JA VAHINGOITTAA LAIPPAA TAI KETJUA JÄÄHTYESSÄÄN.

Käytä käsineitä.

- Poista akku.
- Löysää sivusuojuksen vapautusnuppia hieman, mutta älä irrota sivusuojusta.
- Pidä laipan etuosaa ylhäällä (kuva 16) ja käännä ketjunkiristysrengasta myötäpäivään.

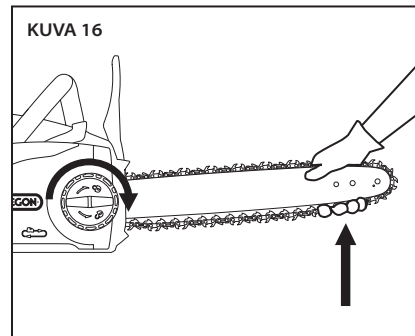

- Kiristä ketjunkiristysrengasta, kunnes laipan alapinnassa olevat hampaat koskettavat laipan uraa (kuva 17).

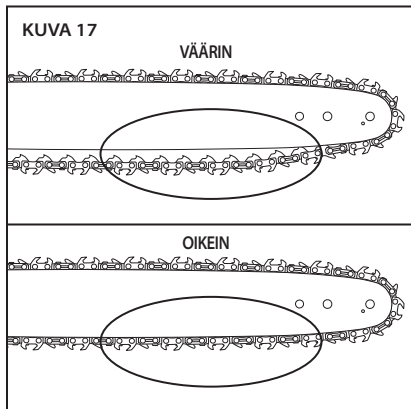

- Ketjun kireys on oikea silloin, kun ketjun voi vetää suojakäsine kädessä vähäisellä voimalla pehmeästi laipan ympäri. Ketjun tulee koskettaa alapinnassa laipan uraa (kuva 18).

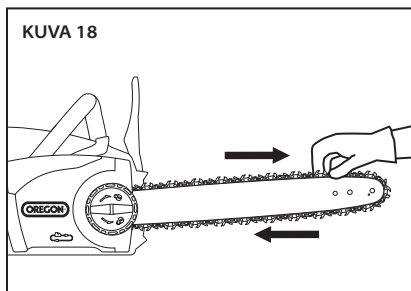

- Kiristä sivusuojuksen kiristysnupista.
- Anna ketjun jäähtyä lyhyen käyttöajan jälkeen, irrota akku ja tarkista kireys uudelleen. Tarkkaile kireyttä huolellisesti ensimmäisen puolen tunnin käyttöjakson aikana ja säännöllisesti koko ketjun käyttöajan ajan. Säädä kireyttä tarvittaessa ketjun ja laipan ollessa niin viileitä, että niihin voi koskea. Älä kiristä ketjua sen ollessa kuuma.

Ketju venyy normaalissa käytössä, mutta riittämätön öljymäärä, laitteen varomaton käyttö ja suositeltavien huoltotoimien laiminlyönti saattavat johtaa sen ennenaikaiseen venymiseen.

SAHAN KÄYTTÄMINEN

AKKU JA LATURI

VAROITUS: ÄLÄ LATAA AKKUA SATESSA.

AKUN LATAUSTASON MERKKIVALO

Litium-ion-akussa on lataustason merkkivalo. Testataksesi akun lataustason paina akun kyljessä olevaa ilmaispainiketta (kuva 19).

Valo ei pala: lataa.

Yksi vakaata vihreä valo:
alle 25 % lataus.

Lataa akku ennen käyttöä.

Kaksi vakaata vihreää valoa:
26–50 % ladattu.

Kolme vakaata vihreää valoa:
51–75 % ladattu.

Neljä vakaata vihreää valoa:
76–100 % ladattu.

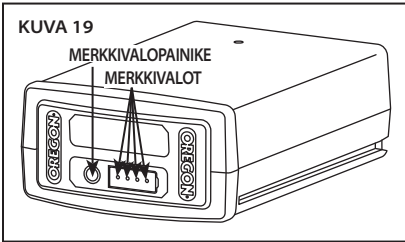

LATURIN KYTKEMINEN

Jos laturissa on erillinen virtajohto, kytke laturin johto laturiin ja asianmukaiseen pistorasiaan (kuva 20).

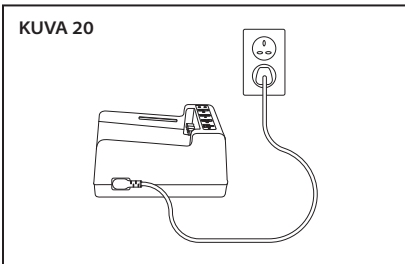

Käytä ainoastaan laturin mukana tulleita johtoja. Tarkista ennen ensimmäistä käyttöä, että pistoke vastaa pistorasiaa.

LATURIN LATAUKSEN TILAN MERKKIVALO

Akkulaturissa on latauksen tilan merkkivalo, joka ilmaisee lataustilan ja olosuhteet, jotka voivat hidastaa latausta tai estää sen (kuva 21).

Huom. Valot eivät pala ennen kuin akku asetetaan laturiin.

Vilkkuva vihreä valo: vika. Mahdollisia syitä on useita. Katso tästä käyttöoppaasta kohta "Vianmääritys".

Vakaa oranssi valo: akun lämpötila ei ole hyväksyttävällä alueella (0 °C / 32 °F – 40 °C / 104 °F). Anna akun saavuttaa hyväksyttävä lämpötila ennen lataamista. Akku voidaan jättää laturiin lämpötilan tasaantuessa. Lataus alkaa, kun asianmukainen lämpötila on saavutettu.

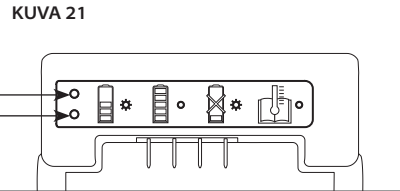

Vilkkuva vihreä valo: akku latautuu.

Vakaa vihreä valo: akku on käyttövalmis.

AKUN LATAAMINEN

⚠ VAROITUS: ASIANMUKAISEN LATAUSMENETTELYN LAIMINLYÖNTI VOI SYNNYTTÄÄ YLIJÄNNITTEEN, YLIVIRRAN, HALLINNAN MENETYKSEN LATAUKSEN AIKANA, VAARALLISEN KEMIKAALIVUODON, KUUMENEMISEN, HALKEAMISEN JA TULIPALON. NOUDATA NÄITÄ LATAUSOHJEITA.

Kun laturin johto on kytketty laturiin ja pistorasiaan, kohdista akun urat laturin kiskoihin ja työnnä akku laturiin siten, että se kiinnittyy kunnolla (kuva 22).

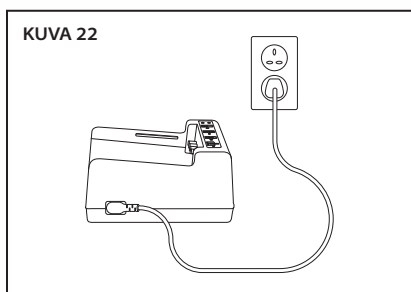

Tarkista latausolosuhteet lataustilan merkkivalosta.

AKUN ASETTAMINEN LATURIIN JA IRROTTAMINEN LATURISTA

Käytä ainoastaan OREGON®-merkkisiä akkuja, jotka mainitaan näissä käyttöohjeissa.

Kohdista akun ura akkutilan kiskoihin. Aseta akku tukevasti ketjusahan akkutilaan ja paina eteenpäin, kunnes se napsahtaa paikoilleen (kuva 23).

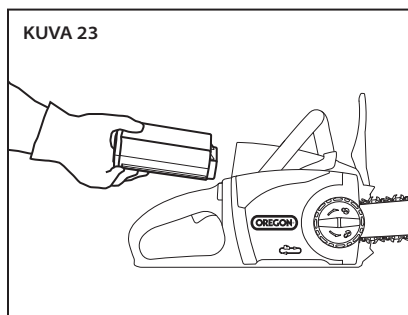

Voit irrottaa akun nostamalla akun vapautussalppaa ja irrottamalla akun (kuva 24).

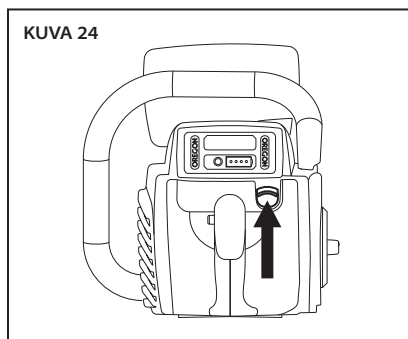

YLEISTOIMINNOT



⚠ VAARA: VÄLTÄÄKSESI VAKAVAN LOUKKAANTUMISEN ÄLÄ KUROTA KAUS ÄLÄKÄ SEISO TIKKAILLA, KEITTIÖJAKKARALLA TAI MUULLA KOROKKEELLA, JOKA EI OLE TÄYSIN VAKAA. ÄLÄ SAHA YLI OLKAPÄÄN KORKEUDELLA.

⚠ VAROITUS: VÄHENTÄÄKSESI LOUKKAANTUMISRISKIÄ KÄYTÄ AINA ASIANMUKAISIA JALKINEITA, PITKIÄ HOUSUJA, SUOJAKÄSINEITÄ, KYPÄRÄÄ SEKÄ KUULO- JA SILMÄSUOJAIMIA.

KÄYTTÖLÄMPÖTILA

Tämä ketjusaha on suunniteltu toimimaan lämpötila-alueella 0–40 °C.

OTE

Tartu työkaluun aina molemmin käsin. Ota etukahvasta kiinni vasemmalla kädellä ja takakahvasta oikealla (kuva 25). Kiedo sormet kahvan päälle ja peukalo sen alle.

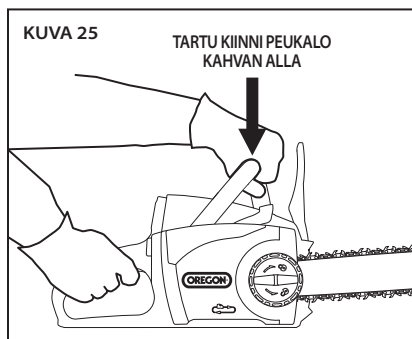

JALANSIJA

Seiso molemmat jalat kiinteällä alustalla siten, että paino jakautuu jaloille tasaisesti (kuva 26).

KUVUVA 26

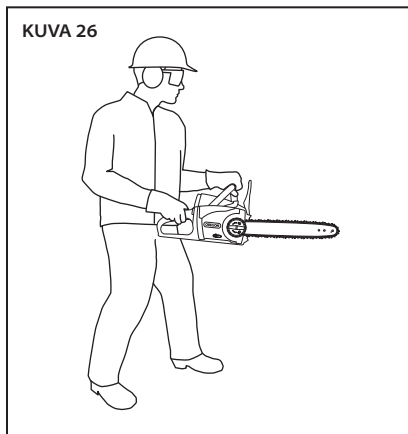

SAHAN SAMMUTTAMINEN

Sammuta saha vapauttamalla liipaisimen kytkin.

SAHAN KÄYNNISTÄMINEN

⚠ VAROITUS: VÄHENNÄ LOUKKAANTUMISRISKIÄ ÄLÄKÄ KOSKAAN SIDO LUKITUSPAINIKETTA TEIPILLÄ, JOHDOLLA TAI MUULLA KEINOLLA PAINETTUUN ASEENTOON.

Varmista, että ketjujarru ei ole kytkettyinä.

Ota tukevasti kiinni etu- ja takakahvasta. Paina ja pidä painettuna liipaisimen lukituspainiketta peukalolla (1). Kun haluat käynnistää sahan, purista liipaisimen kytkintä (2) (kuva 27). Liipaisimen lukituspainiketta ei tarvitse enää pitää painettuna. Se pysyy kytkettynä pois, kunnes liipaisin vapautetaan.

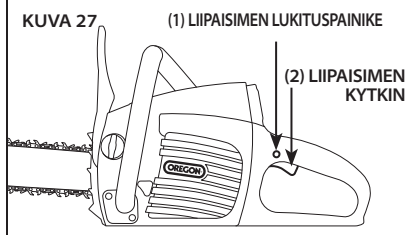

KETJUJARRUN TESTAAMINEN

Varmista ennen ketjusahan käyttöä, että ketjujarru toimii. Ketjujarrun toiminnan tarkastus:

- Aseta saha tukevalle, tasaiselle alustalle.
- Käynnistä saha hetkeksi.
- Pidä vasemmalla kädellä kiinni etukahvasta ja aktivoi ketjujarru manuaalisesti liikuttamalla etukäden suojusta eteenpäin kääntämällä vasenta rannettasi (kuva 28).

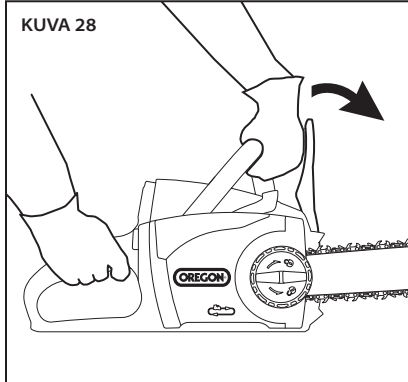

- Vapauta liipaisimen kytkin.

Moitteettomasti toimiva ketjujarru pysäyttää moottorin ja ketjun välittömästi. Jos moottori ja ketju eivät pysähdy välittömästi, tarkastuta ketjujarru valtuutetussa huoltoliikkeessä.

- Vie etukäden suojus takaisin käyttöasentoon.

SAHAAMINEN

VAROITUS: VÄHENNÄ LOUKKAANTUMISRISKIÄ KÄYTTÄMÄLLÄ ASIANMUKAISIA JALKINEITA, PITKIÄ HOUSUJA, SUOJAKÄSINEITÄ, KYPÄRÄÄ SEKÄ KUULO- JA SILMÄSUOJAIMIA.

VAROITUS: VÄHENNÄ LOUKKAANTUMISRISKIÄ SEISOMALLA AINA TUKEVASTI JA PITELEMÄLLÄ KETJUSAHA LUGASTI MOLEMMIN KÄSIN, KUN MOOTTORI ON KÄYNNISSÄ.

VAROITUS: VÄHENNÄ LOUKKAANTUMISRISKIÄ SUUNNITTELEMALLA TYÖ ETUKÄTEEN JA TARKISTAMALLA, ETTÄ MAHDOLLISIA POISTUMISREITTEJÄ ON USEITA, ENNEN KUIN RYHDYT TYÖHÖN.

VAROITUS: ASETA SIVULLISILLE 6 METRIN TURVAVYÖHYKE ENNEN TÄMÄN LAITTEEN KÄYTTÖÄ. Käyttäjää ympäröivä sivullisten turvavyöhyke on vähintään 6 m säteinen ympyrä, jolla ei saa olla sivullisia, lapsia eikä lemmikkejä (kuva 29). Puunkaatoimet vaativat vielä suuremman turvavyöhykkeen puun koosta riippuen. Katso kappaletta "Puun kaataminen".

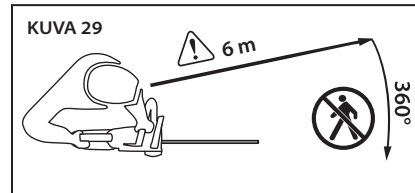

TÄRKEÄÄ: HARJOITTELE TUKKIEN SAHAAMISTA PUKIN TAI MUUN TUEN PÄÄLLÄ, JOTTA SAHAN KÄYTTÖ TULISI TUTUKSI.

Noudata näitä ohjeita käyttäaksesi sahaa mahdollisimman tehokkaasti ja turvallisesti:

- Noudata kaikkia soveltuvia kansallisia ja paikallisia sahaamista koskevia sääntöjä ja määräyksiä.
- Pidä usein taukoja loukkaantumisriskin vähentämiseksi.
- Varmista ennen sahaamisen aloittamista, että ketju on oikein kiristetty ja terävä.

Sahan ketjulla on tarkoitus sahata ainoastaan puuta. Älä käytä ketjua muun materiaalin sahaamiseen. Älä anna ketjun joutua kosketuksiin liian, kivien, naulojen, niittien tai johtojen kanssa. Nämä materiaalit voivat olla erittäin hankaavia ja kuluttaa ketjun suoja-pinnoitusta hyvin lyhyessä ajassa.

Teroita tai vaihda ketju seuraavissa tilanteissa:

- Sahaamiseen tarvittava voima on huomattavassa määrin lisääntynyt.
- Ketjusta irtoavat puulastut ovat erittäin ohuita tai pölynomaisia.

Älä työskentele tylsällä ketjulla, koska se lisää voiman tarvetta sahattaessa, aiheuttaa risaisia leikkuureunoja, pahentaa ketjusahan kulumista ja lisää takapotkun vaaraa. Älä koskaan pakota tylsää ketjua sahaamaan.

- Tartu sahaan oikein ja asetu kunnan sahausasentoon puun eteen saha sammutettuna. Paina liipaisimen lukituspainiketta ja purista liipaisimen kytkintä. Anna sahan saavuttaa täysi nopeus ennen kuin aloitat sahaamisen.
- Aloita sahaaminen painamalla laippaa kevyesti puuta vasten. Käytä vain vähän voimaa ja anna sahan tehdä työ.
- Säilytä tasainen vauhti koko sahausajan ajan ja lopeta painaminen vasta juuri ennen sahausliikkeen loppumista.
- Pysy koko ajan tietoisena laipan kärjen kohdasta ja vältä kosketusta muihin kohteisiin.
- Jos saha pysähtyy äkillisesti sahaamisen aikana, poista saha leikkuulovesta ja jatka sitten sahaamista käyttäen vähemmän voimaa.

SIISTIMINEN

VAROITUS: PUTOAVAT PUUNOKSAT SAATTAVAT PONNAHTAA TAKAISIN PUTOAMISEN JÄLKEEN, JOTEN ON VÄLTÄMÄTÖNTÄ PITÄÄ MAA-ALUE PUHTAANA, JOTTA MAHDOLLISIA POISTUMISREITTEJÄ OLISI USEITA.

Siivoa työalue ja käytä kypärää.

Siistimisellä tarkoitetaan kuolleiden tai liian pitkiksi kasvaneiden oksien poistamista puun pitämiseksi terveenä.

- Suunnittele poistumisreitit ennen sahaamisen aloittamista ja varmista, ettei tielläsi ole esteitä. Pidä aina mielessäsi, kuinka pääset poistumaan putoavien oksien alta.
- Varmista, että sivulliset ja avustajat ovat turvallisen etäisyyden päässä putoavista oksista. Sivulliset ja avustajat eivät saa seistä suoraan laitteen käyttäjän edessä tai takana. Katso kuvaa 28.
- Pysy vakaassa asennossa ja pidä ketjusahasta tukevasti kaksin käsin kiinni. Älä kurkota liian kauas. Älä kiipeä puuhun tai tikkaille ulottuaksesi korkealla oleviin oksiin.
- Sido kiinni mahdollisesti vaaralliset oksat.
- Käytä asianmukaisia apuvälineitä.
- Siisti alimmat oksat ennen ylimpien sahaamista.
- Anna ketjusahan saavuttaa täysi nopeus ennen sahaamisen aloittamista.
- Käytä oksan sahaamiseen vain vähän voimaa.
- Jos oksat ovat pitkiä (kuva 30), sahaa ensin oksan pää (1), jotta oksa painaisi vähemmän, ja sahaa vasta sitten rungon läheltä (2).

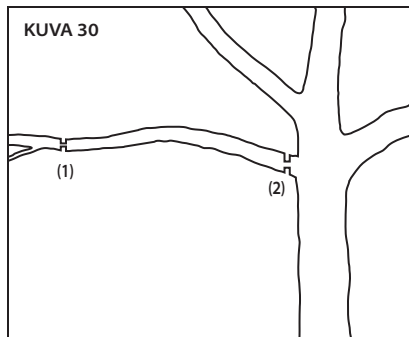

- Paksut oksat (läpimitaltaan yli 10 cm:n oksat) voivat singota sälöjä tai puristaa ketjun jumiin, jos ne sahataan yhdellä liikkeellä ylhäältäpäin. Säloille pirstoutumisen ja ketjun puristumisen estämiseksi tee ensin alkulovi oksan alapintaan (1) ja sahaa sitten oksa kokonaan läpi oksan yläpinnasta (2) tekemäsi alalovea kohti (kuva 31).

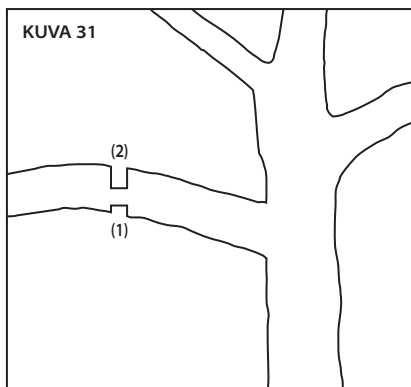

- Kun olet poistanut suurimman osan oksasta, sahaa yhdellä pehmeällä liikkeellä rungon läheltä (kuva 32).

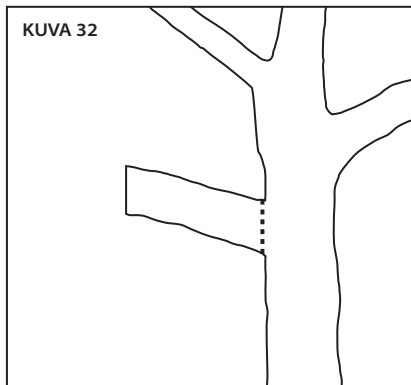

PUUN KAATAMINEN

VAROITUS: PUUNRUNKO LÄHTEE TODENNÄKÖISESTI VIERIMÄÄN TAI LIUKUMAAN KAATAMISEN JÄLKEEN, JOS SE ON RINTEESSÄ. Suunnittele ja raivaa sopiva poistumisreitti ennen sahaamisen aloittamista. Poistumisreitint tulee kulkea vinosti taaksepäin odotettuun kaatosuuntaan nähden (kuva 33).

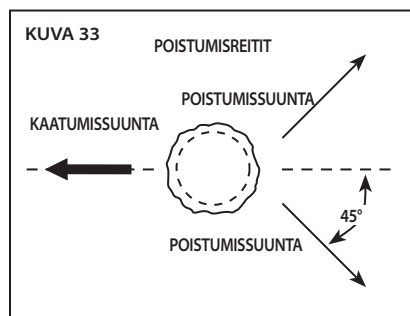

Puun kaataminen tarkoittaa puun sahaamista poikki siten, että se kaatuu.

- Ota huomioon ennen puun kaatamista sen luonnollinen kallistuskulma, suurten oksien sijainti ja tuulen suunta, jotta osaisit määritellä puun kaatumissuunnan.
- Poista puun sahauskohdista lika, kivet, irtonainen kaarna, naulat, niitit ja johdot.
- Jos apteerausta ja puunkaatoa on suorittamassa kaksi tai useampi henkilö kerrallaan, kaatotyöt tulee erottaa apteerauksesta etäisyydellä, joka on vähintään kaksi kertaa kaadettavan puun korkeus.
- Puuta ei pidä kaataa tavalla, joka saattaisi vaarantaa jonkun hengen, saada puun kaatumaan sähkölinjan päälle tai aiheuttaa muuta omaisuusvahinkoa. Mikäli puu koskettaa sähkölinjaa, alueelta tulee poistua välittömästi ja asiasta tulee ilmoittaa sähkölaitokselle.
- Saha on tuettava puuta vasten käyttäen sahan etuosassa olevia metallipiikkejä. Työnnä metallinen kuorituki puuhun ja käytä sitä vipuna vakauden lisäämiseksi sahatessasi läpimitaltaan suuria puuta.

KAATOLOVEN ALASAHAUS

- Sahaa ensin lovi, jonka syvyys on 1/3 puun läpimitasta, kohtisuoraan kaatumissuuntaan nähden. Tee ensin vaakasuora kaatoloven alasahaus (1). Se auttaa välttämään ketjun ja laipan puristumisen, kun toinen lovi (2) tehdään (kuva 34).

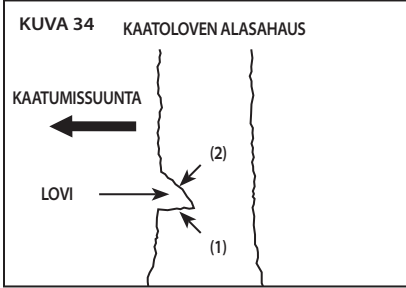

KAATOSAHAUS

- Tee sen jälkeen kaatosahaus vähintään 50 mm vaakasuoraa kaatoloven alasahausta korkeammalle (kuva 35). Pidä kaatosahaus samansuuntaisena vaakasuoran kaatoloven alasahauksen kanssa.

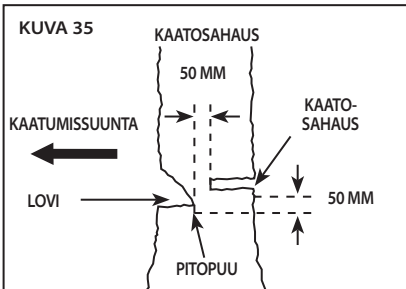

- Tee kaatosahaus siten, että puuta jää riittävästi, jolloin jäljelle jäävä puun osa, pitopuu, toimii saranan tavoin. Pitopuu estää puuta kiertymästä ja kaatumasta väärään suuntaan. Älä sahaa pitopuun läpi.
- Kun kaatosahaus lähestyy pitopuuta, puun pitäisi alkaa kaatua.

- Jos on mahdollista, että puu ei kaadu haluttuun suuntaan tai että se saattaa kallistua takaisin ja jättää sahan ketjun puristuksiin, lopeta sahaaminen ennen kuin painat kaatosahauksen loppuun saakka, avaa lovea puu-, muovi- tai alumiinikiiloilla ja työnnä puu haluamaasi kaatosuuntaan.
- Kun puu alkaa kaatua, poista ketjusaha lovesta, sammuta moottori, laske ketjusaha maahan ja poistu suunniteltua poistumisreitistä pitkin.
- Varo yli pään korkeudelta mahdollisesti putoavia oksia ja katso tarkasti, mihin laitat jalkasi.

OKSIEN KARSIMINEN

VAROITUS: JÄNNITTYNEET PUUNOKSAT VOIVAT SINKOUTUA TAKAISIN JA OSUA KÄYTTÄJÄÄN TAI AIHEUTTAA KETJUSAHAN HALLINNAN MENETYKSEN, MIKÄ SAATTAA AIHEUTTAA HENKILÖVAMMAN. *Varo aina jännittyneitä puunoksia, jotka voivat iskeytyä sahattaessa käyttäjään tai ketjusahaan.*

Karsimisella tarkoitetaan oksien poistamista kaadetusta puusta.

- Jätä karsimisen yhteydessä suuret alaoksat tukemaan puunrunkoa siten, ettei se koske maahan.
- Poista pienet oksat yhdellä sahausliikkeellä.
- Jännittyneet oksat on sahattava alhaalta ylöspäin, jotta ketjusaha ei jäisi jumiin (kuva 36).

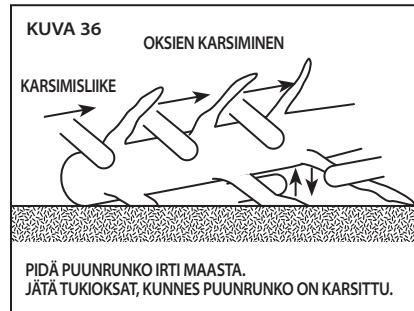

KATKOMINEN

VAROITUS: JÄNNITTYNEIDEN PUUNRUNKOJEN KATKOMINEN LISÄÄ TAKAPOTKUN VAARAA. Tue puunrunko katkomista varten jollakin jäljempänä esitetystä tavoista.

Katkominen tarkoittaa rungon sahaamista tietynpituisiksi kappaleiksi. On tärkeätä varmistaa, että seisonta-asento on vakaa ja että vartalon paino jakautuu tasaisesti molemmille jaloille. Mikäli mahdollista, puunrunko tulee nostaa ylös maasta ja tukea käyttäen oksia, muita puunrunkoja tai pölkkyjä.

- Jos puunrunko on tuettu koko pituudelta, aloita sahaaminen ylhäältä (katkanta päältäpäin) (kuva 37).

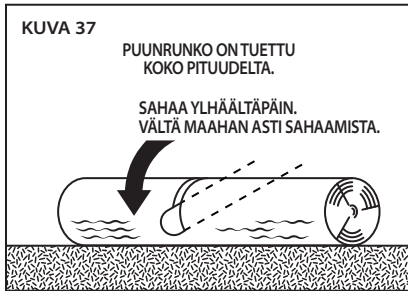

- Jos puunrunko on tuettu vain toisesta päästä, sahaa 1/3 läpimitasta alapuolelta (katkanta alhaaltapäin) ja katkaise sitten lopullisesti ylhäältäpäin ensimmäisen sahausloven kohdalta (kuva 38).

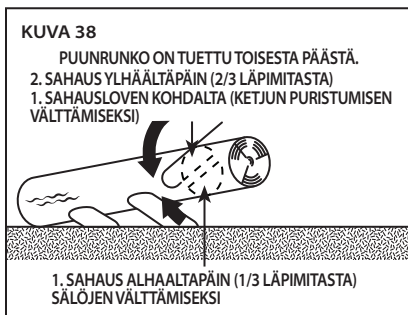

- Jos puunrunko on tuettu molemmista päistä, sahaa 1/3 läpimitasta ylhäältäpäin ja katkaise sitten lopullisesti sahaamalla alhaaltapäin 2/3 ensimmäisen sahausloven kohdalta (kuva 39).

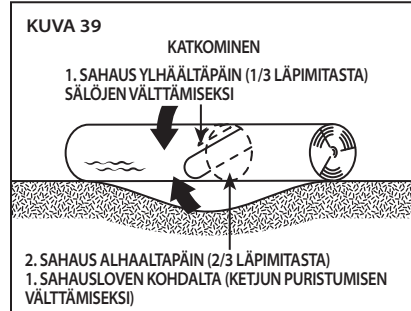

- Jos katkot rungon rinteessä, seiso aina ylärinteen puolella runkoon nähden (kuva 40).



- Säilyttääksesi täydellisen hallinnan koko katkomisen ajan hellitä sahausvoimaasi juuri ennen kuin sahausliike loppuu hellittämättä kuitenkaan otettasi ketjusahan kahvoista.
- Älä anna ketjun koskettaa maata.
- Kun olet lopettanut sahausksen, odota, että ketju pysähtyy, ennen kuin siirät ketjusahaa.
- Pysäytä aina moottori ennen siirtymistä seuraavan puun luo.

TEROITTAMINEN POWERSHARP®-TOIMINNOLLA

VAROITUS: POWERSHARP®-TOIMINTOA EI SAA KÄYTTÄÄ RÄJÄHDYSALTTIIDEN, HERKÄSTI SYTTYVIEN AINEIDEN KUTEN BENSIININ TAI ASETYLEENIN LÄHETTYVILLÄ.

VAROITUS: TEROITTAMINEN POWERSHARP®-JÄRJESTELMÄLLÄ AIHEUTTAA VÄHÄISTÄ KIPINÖINTIÄ.

VAROITUS: LAITTEeseen INTEGROITUA POWERSHARP®-TEROITUSJÄRJESTELMÄÄ SAA KÄYTTÄÄ AINOASTAAN POWERSHARP®-KETJULLA. ÄLÄ YRITÄ TEROITTAA MUITA KETJUJA LAITTEEN OMALLA TEROITTIMELLA. SEURAUKSENA ON KETJUN JA TEROITTIMEN VAHINGOITTUMINEN.

POWERSHARP®-JÄRJESTELMÄN ESITTELY

Ketjusaha on varustettu integroidulla PowerSharp®-teroitussysteemillä, joka on nopea ja helppo tapa teroittaa sahan ketju. On aika teroittaa ketjusaha, kun sahaaminen alkaa kestää normaalia pidempään tai kun puulastujen koko pienenee jopa puupölyksi.

KETJUN TEROITTAMINEN

TÄRKEÄÄ: POWERSHARP®-KETJUSSA ON AINUTLAATUISIA LEIKKUUHAMPAITA, JOTKA VOIDAAN TEROITTAA AINOASTAAN ALKUPERÄISELLÄ POWERSHARP®-TEROITTIMELLA.

- Nosta hieman PowerSharp®-vipua 3–5 sekunniksi sahan pyöriessä täydellä nopeudella (kuva 41). Näet kipinöitä, kun leikkuuhampaat koskettavat teroituskiveä.

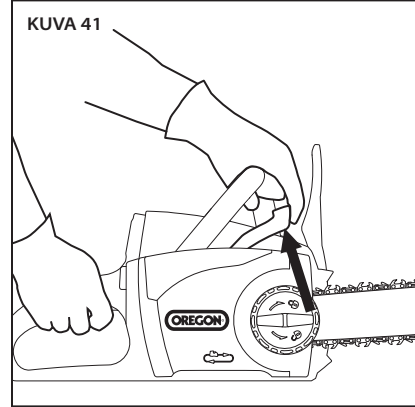

- Testaa ketjun terävyys suorittamalla koesahaus. Jos terävyys ole riittävä, toista teroitus, kunnes ketju on riittävän terävä.

TÄRKEÄÄ: ÄLÄ KÄYTÄ LIIKAA VOIMAA TEROITTAMISEN AIKANA. LIALLINEN VOIMANKÄYTTÖ VOI HEIKENTÄÄ TEROITUSKIVEN OMINAISUUKSIA.

TÄRKEÄÄ: KEVYT KIPINÖINTI JA SAVUAMINEN ON NORMAALIA TEROITTAMISEN AIKANA, KUN LEIKKUUHAMPAAT KOSKETTAVAT KIVEÄ JA KITKA KUUMENTAA KETJUA.

TEROITUSKIVEN VAIHTAMINEN

Teroituskivi on suunniteltu siten, että se kuluu samaa tahtia kuin ketju. Kivi tulee vaihtaa aina ketjun vaihdon yhteydessä, vaikka se näyttäisikin olevan vielä hyvässä kunnossa. Katso tämän käyttöoppaan kappaletta "Kuluneen ketjun ja teroituskiven vaihtaminen".

HUOLTO JA PUHDISTUS



⚠ VAROITUS: JOS VIOITTUNEITA JA KULUNEITA OSIA EI HAVAITA JA VAIHDETA, SEURAUKSENA VOI OLLA VAKAVA LOUKKAANTUMINEN. TARKASTA KETJUSAHA SÄÄNNÖLLISESTI. SÄÄNNÖLLINEN TARKASTUS ON ASIANMUKAISEN HUOLLON ENSIMMÄINEN ASKEL. MAKSIMOI TURVALLISUUS JA TYYTYVÄISYYS TUOTTEeseen NOUDATTAMALLA ALLA OLEVIA OHJEITA. VAIHDATA KAIKKI VIOITUNEET JA LIIAN KULUNET OSAT VÄLITTÖMÄSTI.

⚠ VAROITUS: AKKUKÄYTTÖISEN LAITTEEN AKUN OLLESSA ASENETTUNA LAITE ON AINA PÄÄLLÄ JA VOI KÄYNNISTYÄ SATTUMALTA. IRROTA AKKU KETJUSAHASTA ENNEN TARKASTUSTA, PUHDISTUSTA JA HUOLTOA.

⚠ VAROITUS: ÄLÄ PUHDISTA KETJUSAHAA UPOTTAMALLA SITÄ VETEEN TAI MUUHUN NESTEeseen.

TARKASTUS

Tarkasta seuraavat osat ennen jokaista käyttökertaa ja jos ketjusaha on päässyt putoamaan:

- Kahvat: Etu- ja takakahvassa ei saa olla halkeamia eikä muita vaurioita. Niiden on oltava puhtaat ja kuivat.
- Etukäden suojus: Etukäden suojuksessa ei saa olla vaurioita, ja sen tulee liikkua helposti eteen- ja taaksepäin. Etukäden suojuksen tulee aktivoida ketjujarru, kun sitä liikutetaan.
- Laippa: Laipan on oltava suora, eikä siinä saa olla lastuja, halkeamia eikä liiallisia kulumia.
- Ketju: Ketjun on oltava asianmukaisesti kiristetty ja terävä, eikä missään sen osassa saa olla halkeamia, lastuja,

katkenneita hampaita eikä liiallisia kulumia. Katso kappaletta "Ketjun kiristäminen" ja "Teroittaminen PowerSharp®-toiminnolla".

- Sivusuojus: Sivusuojuksessa ei saa olla halkeamia eikä muita vaurioita. Sen on oltava tiukasti kiinni sahan rungosta, eikä se saa olla vääntynyt. Varmista, ettei ketjusiepparissa ole halkeamia.
- Akku: Akun on oltava puhdas ja kuiva, eikä siinä saa olla merkkejä pistoista tai iskuista tai muista vaurioista. Sähkökoskettimien on oltava täysin puhtaita ja kuivia.
- Akkutila: Akkutilan on oltava täysin puhdas ja kuiva.
- Ketjujarru: Testaa ketjujarru, jotta olisit täysin varma sen moitteettomasta toiminnasta. Katso kappaletta "Ketjujarrun testaaminen" luvusta "Yleistöiminnot".
- Öljytaso: Varmista ennen käyttöä, että öljysäiliö on täynnä. Katso kappaletta "Laippa- ja ketjuöljysäiliön täyttäminen".
- Automaattinen voitelujärjestelmä: Jos ketjusaha on toiminnassa ilman laippaa ja ketjua, pieni määrä öljyä voi tihkua laipan suojuksessa olevasta aukosta. Katso kappaletta "Voitelujärjestelmän ilmaaminen".
- Moottorin suojus: Tarkasta, onko suojuksessa halkeamia ja ilmanottoaukoissa likaa.

Tarkasta säännöllisesti seuraavat osat:

- Käyttöpyörä: Etsi syviä uria, katkenneita hampaita ja teräviä kohtia.
- Ketjunkiristyspyörä: Tarkasta pyörä halkeamien, lastujen, löysien ruuvien, vääntymien ja muiden vaurioiden varalta.
- Sivusuojuksen alla oleva laipan kiinnityskohta: Varmista, ettei kiinnitysnasta ole taipunut tai kulunut sileäksi, ettei kierre ole mennyt ristiin ja että laipan suojus ja kohdistuslaippa ovat puhtaita ja ehjiä.
- Laturi: Laturin on oltava puhdas ja kuiva eikä siinä saa olla pistoja tai muita vaurioita. Akkutilan ja sähkökoskettimien on oltava puhtaita.

KETJUN KIRISTÄMINEN

TÄRKEÄÄ: KIRISTÄ KETJUA VAIN SEN OLLESSA VIILEÄ. KUUMA KETJU VOI SUPISTUA JA VAHINGOITTA LAIPPAA TAI KETJUA JÄÄHTYESSÄÄN.

Ellei ketju kosketa laipan alapintaa ketjusahan ollessa sammutettuna ja jäähtynyt, ketju on kiristettävä.

Kiristä ketju, kuten on kuvattu kappaleessa "Ketjun kiristäminen" (tämän käyttöoppaan kappaleessa "Pakkauksen purkaminen ja laitteen kokoaminen").

KULUNEEN KETJUN JA TEROITUSKIVEN VAIHTAMINEN

⚠ VAROITUS: VAIHDA POWERSHARP®-KETJU JA TEROITUSKIVI SAMALLA KERTAA. TÄMÄN OHJEEN LAIMINLYÖNNISTÄ SAATTAA SEURATA KETJUN JA/TAI TEROITUSKIVEN TEHON HEIKENTYMINEN TAI VAHINGOITTUMINEN.

⚠ VAROITUS: LAITTEeseen INTEGROITUA POWERSHARP®-TEROITUSJÄRJESTELMÄÄ SAA KÄYTTÄÄ AINOASTAAN POWERSHARP®-KETJULLA. IRROTA TEROITUSKIVI, JOS KÄYTÄT MUUTA KETJUA KUIN POWERSHARP®-KETJUA. TÄMÄN OHJEEN LAIMINLYÖNNISTÄ SAATTAA SEURATA KETJUN, TEROITUSJÄRJESTELMÄN JA/TAI KETJUSAHAN VAHINGOITTUMINEN.

Sahan ketju on vaihdettava, jos siihen tulee halkeamia, sen hampaat katkeavat, se venyy niin paljon, ettei pysy enää sopivan kireänä tai jos sitä ei voi enää teroittaa.

Käytä käsineitä.

- Poista akku.
- Löysää sivusuojuksen vapautusnuppia hieman, mutta älä irrota sivusuojusta.
- Löysää ketjunkiristysrengasta niin paljon kuin mahdollista (kääntämällä vastapäivään).
- Löysää sivusuojuksen vapautusnuppia ja irrota sivusuojus.
- Irrota ketju.
- Poista kaksi ruuvia, joilla teroituskivi on kiinni (kuva 42).

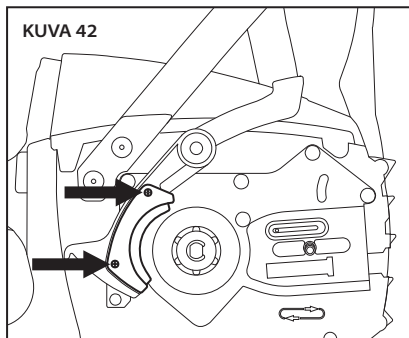

- Irrota kivi.
- Varmista, ettei PowerSharp®-vivussa ja sen ympärillä ole likaa.
- Aseta vipuun uusi kivi ja kiinnitä ruuvit.
- Aseta laippa ja ketju takaisin paikoilleen. Katso tämän käyttöoppaan kappaletta "Laipan ja sahan ketjun kokoaminen".
- Kiristä ketju, kuten on kuvattu kappaleessa "Ketjun kiristäminen" (tämän käyttöoppaan kappaleessa "Pakkauksen purkaminen ja laitteen kokoaminen").

TÄRKEÄÄ: SAHAN KETJUN ON OLTAVA OIKEIN KIRISTETTY ENNEN SAHAN KÄYTTÄMISTÄ. KATSO KAPPALETTA "KETJUN KIRISTÄMINEN" TÄMÄN KÄYTTÖOPPAAN KAPPALEESTA "PAKKAUKSEN PURKAMINEN JA LAITTEEN KOKOAMINEN".

LAIPAN HUOLTO

⚠ VAROITUS: KULUNEEN LAIPAN REUNAT, ERITYISESTI URAN REUNAT KOHDASSA, JOSSA KETJU KOSKETTAA LAIPPAA, SAATTAVAT OLLA ERITTÄIN TERÄVIÄ. KÄYTÄ ASIANMUKAISIA SUOJAKÄSINEITÄ.

⚠ VAROITUS: LAIPPA VOI OLLA KUUMA SAHAUSTYÖN JÄLKEEN. VÄLTÄ PALOVAMMOJA KÄYTTÄMÄLLÄ SUOJAKÄSINEITÄ.

Käännä laippa välillä toisin päin, jotta se kuluisi tasaisesti ja kestäisi kauemmin käytössä.

Käytä käsineitä.

- Poista akku.
- Löysää sivusuojuksen vapautusnuppia hieman, mutta älä irrota sivusuojusta.
- Löysää ketjunkiristysrengasta niin paljon kuin mahdollista (kääntämällä vastapäivään).
- Löysää sivusuojuksen vapautusnuppia ja irrota sivusuojus.
- Irrota laippa ja ketju ja tutki ne vaurioiden ja kulumien varalta.
- Irrota ruuvi ketjunkiristyspyörän takapuolelta ja poista ketjunkiristyspyörä laipasta (kuva 43).

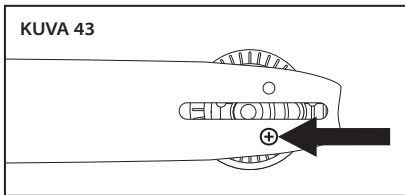

- Käännä laippa toisin päin (kuva 44).

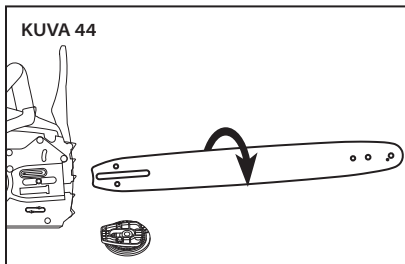

- Aseta laippa ja ketju takaisin paikoilleen. Katso tämän käyttöoppaan kappaletta "Laipan ja sahan ketjun kokoaminen".
- Kiristä ketju, kuten on kuvattu kappaleessa "Ketjun kiristäminen" (tämän käyttöoppaan kappaleessa "Pakkauksen purkaminen ja laitteen kokoaminen").

KULUNEEN LAIPAN VAIHTAMINEN

⚠ VAROITUS: KULUNEEN LAIPAN REUNAT, ERITYISESTI URAN REUNAT KOHDASSA, JOSSA KETJU KOSKETTAA LAIPPAA, SAATTAVAT OLLA ERITTÄIN TERÄVIÄ. KÄYTÄ ASIANMUKAISIA SUOJAKÄSINEITÄ.

Jos laippaan tulee halkeamia tai sen reunoihin liiallisia kulumia, erityisesti uraan, jossa ketju koskettaa laippaan, se on vaihdettava. Jos kärjen hammaspyörä kuluu, sen hampaita puuttuu tai jos se ei pyöri pehmeästi, laippa on vaihdettava.

Käytä käsineitä.

- Poista akku.
- Löysää sivusuojuksen vapautusnuppia hieman, mutta älä irrota sivusuojusta.
- Löysää ketjunkiristysrengasta niin paljon kuin mahdollista (kääntämällä vastapäivään).
- Löysää sivusuojuksen vapautusnuppia ja irrota sivusuojus.
- Poista laippa ja ketju.
- Irrota ruuvi ketjunkiristyspyörän takapuolelta ja poista ketjunkiristyspyörä laipasta kappaleessa "Laipan huolto" esitettyjen ohjeiden mukaisesti.
- Aseta ketjunkiristyspyörä uuteen laippaan ja kiristä ruuvi.
- Aseta laippa ja ketju takaisin paikoilleen. Katso tämän käyttöoppaan kappaletta "Laipan ja sahan ketjun kokoaminen".
- Kiristä ketju, kuten on kuvattu kappaleessa "Ketjun kiristäminen" (tämän käyttöoppaan kappaleessa "Pakkauksen purkaminen ja laitteen kokoaminen").

KULUNEEN KETJUNKIRISTUSPYÖRÄN VAIHTAMINEN

Vaihda ketjuskiristyspyörä, jos se ei pidä laippan ja ketjun kireyttä oikeana tai jos se vaurioituu muulla tavoin.

Käytä käsineitä.

- Poista akku.
- Löysää sivusuojuksen vapautusnuppia hieman, mutta älä irrota sivusuojusta.
- Löysää ketjunkiristysrengasta niin paljon kuin mahdollista (kääntämällä vastapäivään).
- Löysää sivusuojuksen vapautusnuppia ja irrota sivusuojus.
- Poista laippa ja ketju.
- Irrota ruuvi ketjunkiristyspyörän takapuolelta ja poista ketjunkiristyspyörä laipasta.
- Aseta uusi ketjunkiristyspyörä laipan sille puolelle, joka osoittaa itseesi päin, ja kiristä ruuvi.
- Aseta laippa ja ketju takaisin paikoilleen. Katso tämän käyttöoppaan kappaletta "Laipan ja sahan ketjun kokoaminen".
- Kiristä ketju, kuten on kuvattu kappaleessa "Ketjun kiristäminen" (tämän käyttöoppaan kappaleessa "Pakkauksen purkaminen ja laitteen kokoaminen").

KÄYTTÖPYÖRÄN VAIHTAMINEN

Vaihda käyttöpyörä joka toisen ketjunvaihdon jälkeen tai käyttöpyörän vaurioituessa.

Käytä suojakäsineitä ja -laseja.

- Poista akku.
- Löysää sivusuojuksen vapautusnuppia hieman, mutta älä irrota sivusuojusta.
- Löysää ketjunkiristysrengasta niin paljon kuin mahdollista (kääntämällä vastapäivään).
- Löysää sivusuojuksen vapautusnuppia ja irrota sivusuojus.
- Poista laippa ja ketju.
- Käytä pientä tasakärkistä ruuviavainta ja avaa ja poista e-kiinnike. Irrota sitten aluslevy ja käyttöpyörä (kuva 45).

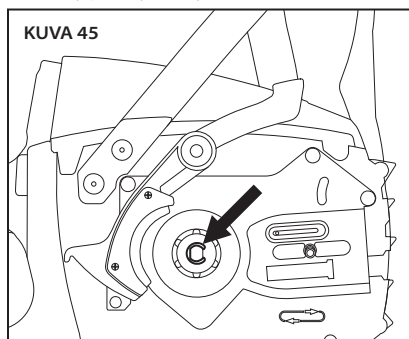

- Työnnä uusi käyttöpyörä ja aluslevy paikoilleen ja asenna uusi e-kiinnike (kuva 46).

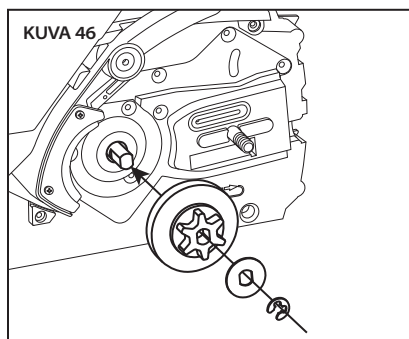

- Aseta laippa ja ketju takaisin paikoilleen. Katso tämän käyttöoppaan kappaletta "Laipan ja sahan ketjun kokoaminen".
- Kiristä ketju, kuten on kuvattu kappaleessa "Ketjun kiristäminen" (tämän käyttöoppaan kappaleessa "Pakkauksen purkaminen ja laitteen kokoaminen").

PUHDISTUS

▲ VAROITUS: VÄHENNÄ LOUKKAANTUMISEN RISKIÄ POISTAMALLA AKKU ENNEN PUHDISTUSTA.

▲ VAROITUS: ÄLÄ PUHDISTA KETJUSAHAN KÄYTTÖYKSIKKÖÄ UPOTTAMALLA SITÄ VETEEN TAI MUUHUN NESTEeseen.

Käytä suojakäsineitä ja -laseja.

- Poista akku.
- Poista puulastut ja muut roskat akkutilasta. Varmista, että sähkökoskettimet ovat puhtaita ja kuivia.
- Puhdista käytön jälkeen lika ketjusta ja laipasta. Pyyhi käyttöyksikkö puhtaalla liinalla, joka on kostutettu laimeaan saippuaveteen. Älä koskaan käytä kovia puhdistusaineita tai liuottimia.
- Poista aina puulastut, sahauspöly ja muu lika laipan urasta vaihtaessasi ketjua.
- Varmista, ettei ketjunkiristyspyörässä ole puulastuja tai muuta likaa.

AKKU

TÄRKEÄÄ: AKUN SISÄLLÄ EI OLE KÄYTTÄJÄN HUOLLETTAVISSA OLEVIA OSIA. ÄLÄ PURA OSIIN.

Litium-ioniakuilla on rajallinen käyttöikä. Jos leikkuaika latauskertaa kohden lyhenee huomattavasti, akku on elinkaarensa lopussa ja tulee vaihtaa.

- Varmista, että akku, mukaan lukien sen kontaktit, on puhdas ja kuiva ja että siinä ei ole merkkejä rei'istä, iskuista tai muista vaurioista. Rikkoutuneet akut voivat aiheuttaa tulipalon ja vapauttaa vaarallisia kemikaaleja.
- Puhdista likaiset kontaktit pehmeällä, kuivalla liinalla. Lika ja öljy voivat heikentää sähkökytkentää, johtaen tehon menetykseen.

LATURI

- Irrota laturi pistorasiasta.
- Puhdista likaiset kontaktit pehmeällä, kuivalla liinalla.

HUOLTOA KOSKEVAT LISÄTIEDOT

Jos tarvitset lisätietoa sahan ketjun, laipan tai käyttöpyörän huollosta, katso OREGON®-huolto- ja turvallisuusopasta osoitteessa <http://oregonproducts.com/maintenance/manual.htm>.

VIANMÄÄRITYS

Käytä tätä taulukkoa nähdäksesi mahdollisia ratkaisuja ketjusahan ongelmiin. Jos ehdotukset eivät tarjoa ratkaisua ongelmaan, katso kappaletta "Takuu ja huolto".

OIRE	MAHDOLLINEN SYY	SUOSITELTAVA TOIMINTA
Moottori ei käy tai käy epätasaisesti	Ketjujarru on kytketty	Varmista ennen laitteen käynnistystä, että käsisuojaus on takimmaisessa asennossa (ketjujarru irtikytketty). Katso tiedot käsisuojuksen oikeasta asennosta tämän käyttöoppaan luvusta "Sahan käynnistäminen".
	Akku purkautunut	Lataa. Katso tämän käyttöoppaan kappaletta "Akun lataaminen".
	Liipaisimen lukitusta ei ole painettu	Liipaisimen lukituspainiketta on painettava. Katso tämän käyttöoppaan kappaletta "Sahan käynnistäminen".
	Akku ei ole kunnolla paikoillaan	Puhdista lika akkutilasta ja sähkökoskettimista puhtaalla, kuivalla liinalla tai sähköä johtamattomalla harjalla.
	Likaa sivusuojuksessa	Poista akku, irrota sivusuojaus ja puhdista lika.
	Akku on kylmä	Anna akun lämmetä yli minimikäyttölämpötilan, joka on 0 °C.
Moottori käy, mutta ketju ei pyöri	Ketju ei ole kiinni käyttöpyörässä	Asenna ketju uudelleen varmistaen samalla, että ketjussa olevat vetolenkit ovat kunnolla kiinni käyttöpyörässä. Katso asennusohjeet tämän käyttöoppaan luvusta "Huolto ja puhdistus".
	Laipan kärjen hammaspyörä ei pyöri	Vaihda laippa. Katso tämän käyttöoppaan kappaletta "Kuluneen laipan vaihtaminen".
Ketjujarru ei kytkedy	Lika estää käsisuojuksen täyden liikkeen	Poista lika ketjujarrun ulkoisesta mekanismista.
	Mahdollinen ketjujarrun toimintahäiriö	Ota välittömästi yhteyttä valtuutettuun huoltoliikkeeseen. VAROITUS: KETJUSAHAN KÄYTTÖ ILMAN TOIMIVAA KETJUJARRUA VOI JOHTAA VAKAVAAN HENKILÖVAMMAAN.
Ketjusaha ei sahaa kunnolla	Ketjun ei ole riittävän kireällä	Katso tämän käyttöoppaan kappaletta "Ketjun kiristäminen".
	Tylsä ketju	Katso tämän käyttöoppaan kappaletta "Teroittaminen PowerSharp®-toiminnolla".
	Ketju on asennettu väärinpäin	Katso tämän käyttöoppaan kappaletta "Laipan ja sahan ketjun kokoaminen".
	Ketju on kulunut	Vaihda sekä ketju että kivi. Ne on suunniteltu kulumaan samaa tahtia.
	Ketju on kuiva tai liian venynyt	Tarkista öljytaso. Lisää öljyä tarvittaessa. Katso tämän käyttöoppaan kappaletta "Laippa- ja ketjuöljysäiliön täyttäminen". Tarkista, onko öljyjärjestelmässä tukkeumia. Laippaan pitäisi kulkeutua pieni määrä öljyä.
	Ketju ei ole laipan urassa	Katso tämän käyttöoppaan kappaletta "Laipan ja sahan ketjun kokoaminen".
Tasainen hälytysääni vedettäessä liipaisimesta	Raskas käyttö on ylikuumentanut moottorin	Anna sahan jäähtyä ja jatka sitten sahaamista.
	Ketjujarru on kytketty	Varmista ennen laitteen käynnistystä, että käsisuojaus on takimmaisessa asennossa (ketjujarru irtikytketty). Katso tiedot käsisuojuksen oikeasta asennosta tämän käyttöoppaan luvusta "Sahan käynnistäminen".

OIRE	MAHDOLLINEN SYY	SUOSITELTAVA TOIMINTA
Akku ei lataannu	Akun yli/ alilämpötilansuojaus on aktivoitunut	Tämä saattaa tapahtua, jos sahaa käytetään jatkuvasti tai jos se altistuu korkealle ympäristölämpötilalle. Anna akun saavuttaa hyväksyttävä lämpötila ennen lataamista. Katso tämän käyttöoppaan kappaletta "Akku ja laturi".
	Akun tai laturin kontaktit ovat vioittuneet	Tarkasta sekä akun että laturin sähkökoskettimet. Jos tarpeen, puhdista tämän käyttöoppaan ohjeita noudattaen. Aseta akku takaisin laturiin siten, että se tulee tukevasti paikoilleen.
	Akku on elinkaarensa lopussa	Kaikilla akuilla on rajoitettu käyttöikä. Jos akku on yli kaksi vuotta vanha tai sitä on ladattu säännöllisesti, on ehkä aika vaihtaa se. Vaihda akku vain tälle ketjusahalle määrättyyn akkuun.
	Laturi on viallinen	Vie se tarkastettavaksi hyväksytyyn huoltoon.
Lyhyt leikkuaika akun latauskertaa kohden	Tylsä ketju	Katso tämän käyttöoppaan kappaletta "Teroittaminen PowerSharp®-toiminnolla".
	Ketju on kulunut	Vaihda ketju. Katso tämän käyttöoppaan kappaletta "Kuluneen ketjun ja teroituskiven vaihtaminen".
	Ketju on kuiva	Tarkista öljytaso. Lisää öljyä tarvittaessa. Katso tämän käyttöoppaan kappaletta "Laippa- ja ketjuöljysäiliön täyttäminen".
	Ketju on liian kireällä	Katso tämän käyttöoppaan kappaletta "Ketjun kiristäminen".
	Virheellinen leikkuutekniikka	Noudata tämän käyttöoppaan kappaleessa "Sahaaminen" esitettyjä ohjeita.
	Likaa sivusuojuksessa	Poista akku, irrota sivusuojus ja puhdista lika.
	Akku ei ole täysin ladattu	Lataa. Katso tämän käyttöoppaan kappaletta "Akku ja laturi".
Vilkkuva oranssi valo laturin tilan merkivalossa	<ol style="list-style-type: none"> 1. Tarkista, että laturin johto on kytketty kunnolla laturiin ja pistorasiaan. 2. Tarkista, että laturi saa oikean jännitteen. 3. Kokeile ladata toinen tälle laturille tarkoitettu akku. Jos tämä ei korjaa ongelmaa, tarkastuta laturi hyväksytyssä huollossa.	

TEKNISET TIEDOT JA KOMPONENTIT

⚠ VAROITUS: MUIDEN KUIN TÄSSÄ KÄYTTÖOPPAASSA MÄÄRÄTTYJEN VARAOSIEN KÄYTTÖ LISÄÄ LOUKKAANTUMISRISKIÄ. ÄLÄ KÄYTÄ MUITA KUIN TÄSSÄ KÄYTTÖOPPAASSA MÄÄRÄTTYJÄ LISÄVARUSTEITA.

VARAOSAT		OSANUMERO	
LAIPPA	35 cm	140SDEA041	
	40 cm	160SDEA041	
KETJU JA KIVI, POWERSHARP®	35 cm, VETOLENKKI 52	560507	
	40 cm, VETOLENKKI 56	560510	
VAIHTOEHTOINEN KETJU	35 cm, VETOLENKKI 52	OREGON® S52	
	40 cm, VETOLENKKI 56	OREGON® S56	
AKKU, MALLI B600E		562391	
AKKU, MALLI B400E		548206	
JOHDOLLA VARUSTETTU LATURI, MALLI C600		EU - 554933 UK - 554872 AU/NZ - 560663	
JOHDOLLA VARUSTETTU PIKALATURI, MALLI C750		EU - 558697 UK - 558698 AU/NZ - 558699	
LATURI, MALLI C600			
TULO	100-240V~ 50-60Hz 60W		
TULO (VAIN YHDYSVALLAT JA KANADA)	120 V~ 60 Hz 60 W		
Lähtö	41,5V ⁼⁼⁼ 1,25A		
VIRTAJOHTO	USA/CAN – tuotenro: 546636 EU – tuotenro: 547383 UK – tuotenro: 547384 AU/NZ – tuotenro: 560663		
AKKU			
TYYPPI	LITIUM-IONI		
KÄYTTÖLÄMPÖTILA	0–40 °C		
MALLI	NIMELLISKAPASITEETTI	NIMELLISJÄNNITE	C600, LATAUSAIKA (KESKIM.)
B600E	2,40 Ah / 144 Wh	+36 VDC	210 MINUUTTIA
B400E	2,40 Ah / 89 Wh	+37 VDC	120 MINUUTTIA
B500S	1,25 Ah / 47 Wh	+37 VDC	60 MINUUTTIA
KETJUSAHA			
ÖLJYSÄILIÖN TILAVUUS	120 ml		
LAIPPA- JA KETJUÖLJY	OREGON®-TUOTEMERKKI		
KUIVAPAINO MALLIN B400E KANSSA	5,9 kg		
KUIVAPAINO ILMAN AKKUA, LAIPPAA JA KETJUA	3,8 kg		
ÄÄNITEHOTASO	100 dB (K = 2,5 dB)		
TÄRINÄ	0,794 m/s ² (ETUKAHVA) 1,891 m/s ² (TAKAKAHVA)		
LAIPAN MAKSIMIPITUUS	40 cm		
KETJUN JAKO	3/8 tuumaa, MATALA PROFIIILI - 91		
KETJUN PAKSUUS	1,3 mm		
KÄYTTÖPYÖRÄSSÄ HAMPAITA	6		
KETJUN NOPEUS ILMAN KUORMAA	14,2 m/s		

TAKUU JA HUOLTO

TAKUU

Blount, Inc. myöntää kaikille rekisteröidyille akkukäyttöisille OREGON®-työkaluille ja -latureille kolmen (3) vuoden takuun ja kaikille rekisteröidyille akkukäyttöisille OREGON®-akuille kahden (2) vuoden takuun alkuperäisestä ostopäivästä laskettuna. Rekisteröidyillä akkukäyttöisillä OREGON®-työkaluilla, -akuilla ja -latureilla on kahden (2) vuoden takuu, mikäli niitä käytetään kaupallisiin tarkoituksiin. Tämä rajoitettu takuu koskee OREGON®-akkutyökalujärjestelmän valmistamia tuotteita. Takuukauden aikana Blount vaihtaa tai korjaa oman päätöksensä mukaan ainoastaan alkuperäiselle ostajalle veloituksetta minkä tahansa tuotteen tai osan, joka havaitaan Blountin suorittamassa tarkastuksessa vialliseksi materiaalin ja/tai valmistuksen osalta. Ostaja on vastuussa lähetykseluista ja tämän takuun puitteissa vaihdettavaksi lähetettyjen osien irrotuskuluista.

Rekisteröi tuotteesi verkkosivuston OregonCordless.com Tuki-osiossa ("Support").

HUOLTO- JA TUKITIEDOT

Sivustolla **OregonCordless.com** on tiedot valtuutetuista huoltoliikkeistä. Voit myös ottaa yhteyttä asiakaspalveluosastoomme saadaksesi apua, teknistä neuvontaa, korjauspalvelua ja varaosia tai halutessasi rekisteröidä tuotteen. Maakohtaiset puhelinnumerot ovat kohdassa "Maakohtainen asiakaspalvelu".

Turvallisuussyistä ketjusahassa tulee käyttää ainoastaan alkuperäisiä tehtaan varaosia. Huoltopisteiden henkilöstö on koulutettu tarjoamaan tehokasta tukea ja auttamaan kaikkien OREGON®-akkutyökalujärjestelmän tuotteiden säädössä, korjauksessa ja vaihdossa.

EY-VAATIMUSTENMUKAISUUSVAKUUTUS

Blount International Inc.

4909 SE International Way, Portland Oregon, USA

Perustuu TÜV Rheinland LGA Products GmbH:n
(NB 0197) toteuttamaan EY-tyyppitarkastukseen;**ILMOITTA, ETTÄ SEURAAVAT TUOTTEET:**Konetyyppi: **Akkukäyttöinen ketjusaha**Tuotemerkki: **OREGON®**Malli(t): **CS300****NOUDATTAVAT TAI YLITTÄVÄT SEURAAVAT EUROOPPALAISET DIREKTIIVIT JA/TAI STANDARDIT:**

Konedirektiivi: 2006/42/EC

Meludirektiivi: 2000/14/EC (Liite V)
Mitattu L_{pa} = 86 dB
Laskettu L_{wa} = 97 dB
Epävarmuus L_{wa} = 2.5 dB
Taattu L_{wa} = 100 dBSähkömagneettista yhteensopivuutta
koskeva direktiivi (EMC): Kannettavat sähkölaitteet 2004/108/EYVaarallisten aineiden käytön rajoittaminen
sähkö- ja elektroniikkalaitteissa RoHS-direktiivi 2002/95/EY

PAH-direktiivi 2005/69/EY

REACH-asetus 1907/2006

Sähkö- ja elektroniik
kalaite-romudirektiivi (WEEE) 2006/96/EY

Turvallisuusstandardi(t) IEC/EN 60745-1, -2-13

EY-tyyppitarkastuksen sertifiointinumero: 12KFW1310-02

Yhteishenkilö:Kevin Cyrus
Yhtiön tuoteturvallisuus- ja
yhdenmukaisuuspäällikkö
Blount International, Inc.
Puhelin: 001.503.653.4403
Faksi: 001.503.653.4393Toimipaikka: Oregon, USA
Päiväys: 13. elokuuta 2014**Euroopan yhteishenkilö ja tekniset tiedot:**Marnix Kuypers
Blount, Europe S.A.
Rue Emile Francqui, 5
1435 Mont-Saint-Guibert
Belgia



SOMMARIO

SIMBOLI ED ETICHETTE	387
NOMI E TERMINI DELLA MOTOSEGA	388
IDENTIFICAZIONE DEL PRODOTTO	389
NORME DI SICUREZZA	390
AVVERTENZE DI SICUREZZA GENERALI PER GLI UTENSILI A MOTORE	390
SICUREZZA NELL'AREA DI LAVORO	390
SICUREZZA ELETTRICA	390
SICUREZZA PERSONALE	391
USO E CURA DEGLI UTENSILI A MOTORE	391
USO E CURA DELLA BATTERIA	392
ASSISTENZA	392
AVVERTENZE DI SICUREZZA PER LA MOTOSEGA	392
CONSERVAZIONE, TRASPORTO E SMALTIMENTO	396
SICUREZZA DELLA BATTERIA	397
SICUREZZA DEL CARICATORE	398
DISIMBALLAGGIO E ASSEMBLAGGIO	399
CONTROLLO DELLA POSIZIONE DELLA COPERTURA DI SICUREZZA ANTERIORE PER LE MANI	399
RABBOCCO DEL SERBATOIO DELL'OLIO DELLA E DELLA CATENA	400
ASSEMBLAGGIO DELLA BARRA DI GUIDA E DELLA CATENA	401
TENSIONAMENTO DELLA CATENA	402
UTILIZZO DELLA SEGA	404
GRUPPO BATTERIE E CARICATORE	404
FUNZIONAMENTO GENERALE	406
TAGLIO	407
AFFILATURA CON POWERSHARP®	412
MANUTENZIONE E PULIZIA	413
ISPEZIONE	413
TENSIONAMENTO DELLA CATENA	414
SOSTITUZIONE DI CATENA E PIETRA AFFILATRICE USURATE	414
MANUTENZIONE DELLA BARRA DI GUIDA	415
SOSTITUZIONE DELLA BARRA DI GUIDA USURATA	415
SOSTITUZIONE DELL'INGRANAGGIO TENDICATENA USURATO	416
SOSTITUZIONE DELLA RUOTA DENTATA DI GUIDA	416
PULIZIA	417
GRUPPO BATTERIE	417
CARICATORE	417
ULTERIORI INFORMAZIONI SULLA MANUTENZIONE	417
RISOLUZIONE DEI PROBLEMI	418
SPECIFICHE E COMPONENTI	420
GARANZIA E ASSISTENZA	421
CE - DICHIARAZIONE DI CONFORMITÀ	422
SERVIZIO CLIENTI PER PAESE	727

SIMBOLI ED ETICHETTE

Questi simboli ed etichette compaiono sulla motosega, sulla batteria e sul caricatore.

SIMBOLO	NOME	SPIEGAZIONE
	SIMBOLO DI ALLERTA SICUREZZA	INDICA CHE IL TESTO CHE SEGUE ILLUSTRRA UN PERICOLO, UN'AVVERTENZA O INVITA ALLA CAUTELA.
	LEGGERE LE ISTRUZIONI	IL MANUALE DI ISTRUZIONI ORIGINALE CONTIENE INFORMAZIONI IMPORTANTI SULLA SICUREZZA E L'OPERATIVITÀ. LEGGERE E SEGUIRE ATTENTAMENTE LE ISTRUZIONI.
	INDOSSARE PROTEZIONE PER GLI OCCHI	INDOSSARE PROTEZIONI PER GLI OCCHI QUANDO LA MOTOSEGA È IN FUNZIONE.
	INDOSSARE PROTEZIONE PER L'UDITO	INDOSSARE PROTEZIONI PER LE ORECCHIE QUANDO LA MOTOSEGA È IN FUNZIONE.
	INDOSSARE PROTEZIONE PER LE MANI	INDOSSARE GUANTI QUANDO LA MOTOSEGA È IN FUNZIONE E QUANDO SI MANEGGIA LA CATENA.
	INDOSSARE PROTEZIONE PER LA TESTA	INDOSSARE PROTEZIONI PER LA TESTA QUANDO LA MOTOSEGA È IN FUNZIONE.
	INDOSSARE PANTALONI LUNGHI	INDOSSARE PANTALONI LUNGHI QUANDO LA MOTOSEGA È IN FUNZIONE.
	INDOSSARE PROTEZIONE PER I PIEDI	QUANDO SI METTE IN FUNZIONE LA MOTOSEGA, INDOSSARE OPPORTUNI STIVALI DA LAVORO CON ALLUCE RINFORZATO.
	POTENZA DEL SUONO	IL LIVELLO DI POTENZA DEL SUONO È DI 100 dB.
	FARE ATTENZIONE AL CONTRACCOLPO	IL CONTRACCOLPO PUÒ CAUSARE GRAVI LESIONI.
	CONTATTO CON IL PUNTALE DELLA BARRA	EVITARE IL CONTATTO CON IL PUNTALE DELLA BARRA.
	ANGOLO DI CONTRACCOLPO DELLA CATENA	PROGETTATO PER L'USO CON CATENA A CONTRACCOLPO RIDOTTO.
	IMPUGNATURA A DUE MANI	IMPUGNARE LA MOTOSEGA CON ENTRAMBE LE MANI.
	IMPUGNATURA CON UNA MANO	NON IMPUGNARE LA SEGA CON UNA SOLA MANO.
	NON USARE UNA SCALA	NON SALIRE MAI SU UNA SCALA QUANDO SI UTILIZZA LA MOTOSEGA.
	NON INCENERIRE	NON GETTARE TRA LE FIAMME.
	NON SMALTIRE	NON AGGIUNGERE AI RIFIUTI DOMESTICI. LASCIARE IL PRODOTTO PRESSO UN CENTRO DI RICICLAGGIO AUTORIZZATO.
	USO ESCLUSIVAMENTE DOMESTICO	CARICATORE DESTINATO ESCLUSIVAMENTE ALL'USO IN LUOGHI CHIUSI.
	TEMPERATURA DI FUNZIONAMENTO	USARE IL GRUPPO BATTERIE SOLTANTO A UNA TEMPERATURA COMPRESA TRA 0° C E 40° C (32° F - 104° F).
	UTENSILE DA TAGLIO	UTENSILE DA TAGLIO. NON TOCCARE LA CATENA SENZA PRIMA DISATTIVARE LA MOTOSEGA RIMUOVENDO LA BATTERIA.
	RIMUOVERE LA BATTERIA	RIMUOVERE LA BATTERIA PRIMA DI EFFETTUARE QUALSIASI TIPO DI MANUTENZIONE.
	RIMUOVERE LA BATTERIA PRIMA DEL TRASPORTO	RIMUOVERE IL GRUPPO BATTERIE DALLA MOTOSEGA PRIMA DELLO STOCCAGGIO, DEL TRASPORTO O DELLO SMALTIMENTO.

NOMI E TERMINI DELLA MOTOSEGA

Anello tendicatena: l'anello intorno alla manopola di rilascio della copertura laterale che, se girato, regola la tensione della catena.

Barra di guida: una struttura a forma di barra che supporta e direziona la catena. A volte chiamata semplicemente "barra".

Barra di guida a contraccolpo ridotto: una barra di guida con un raggio massimo del puntale, come specificato in ANSI B175.1 e CSA Z62.3, e che è dimostrato che può ridurre in modo significativo il contraccolpo.

Blocco meccanismo a scatto: un blocco mobile che impedisce l'azionamento accidentale del meccanismo di scatto, fino a quando non è azionato manualmente.

Catena a basso rischio di contraccolpi: catena conforme ai requisiti di prestazione del contraccolpo secondo ANSI B175.1 e CSA Z62.3.

Catena della sega: un anello di catena con denti di taglio, che taglia il legno ed è azionato dal powerhead e supportato dalla barra di guida. A volte chiamata semplicemente "catena".

Contraccolpo: il movimento della barra di guida, all'indietro o verso l'alto o in entrambe le direzioni, che si verifica quando la catena vicina al puntale o sull'estremità anteriore della barra viene a contatto con qualsiasi oggetto (come un tronco o un ramo) o quando il legno si chiude e stringe la catena nel taglio.

Copertura della barra di guida: la copertura di plastica che protegge la barra di guida e la sega quando la sega non è in uso.

Copertura di sicurezza anteriore per le mani: una barriera strutturale sita tra l'impugnatura frontale della motosega e la barra di guida, che funge anche da meccanismo di azionamento del freno della catena.

Copertura di sicurezza posteriore per le mani: una barriera strutturale nella parte inferiore destra della maniglia posteriore per proteggere l'operatore in caso di rottura o deragliamento della catena.

Copertura laterale: il coperchio di plastica sul powerhead che copre la ruota dentata di guida e l'ingranaggio tendicatena che viene rimosso e installato con la manopola di rilascio della copertura laterale.

Feritoia della barra: la porzione aperta della barra di guida che si adatta alla flangia di allineamento e al perno di montaggio.

Fermo della catena: un dispositivo per trattenere la catena se si rompe o deraglia.

Flangia di allineamento: la sporgenza sulla piastra della barra che si inserisce nella feritoia della barra.

Freno della catena: un dispositivo per fermare o bloccare la catena, attivato manualmente o non manualmente quando si verifica un contraccolpo.

Impugnatura frontale: la maniglia di supporto posizionata nella o verso la parte anteriore della motosega, da impugnare con la mano sinistra.

Impugnatura posteriore: la maniglia di supporto posizionata nella o verso la parte posteriore della motosega, da impugnare con la mano destra.

Incisione anteriore: un taglio di incisione che dirige la caduta dell'albero.

Ingranaggio tendicatena: un ingranaggio montato sulla barra di guida che consente di regolare la tensione della catena della sega quando viene ruotato.

Interruttore meccanismo di scatto: un dispositivo che accende e spegne la motosega.

Lunghezza di taglio utile: la distanza approssimativa dalla radice del rampono al bordo esterno della maglia di taglio, con il sistema di tensionamento in posizione centrale.

Maglia di guida: la maglia a forma di aletta della catena che si inserisce nella scanalatura sulla barra di guida.

Oliatore automatico: il sistema che lubrifica automaticamente la barra di guida e la catena.

Parti soggette a usura: parti come la catena e la barra di guida che possono usurarsi durante l'uso e possono essere sostituiti dall'utente.

Passo della catena: la distanza tra tre rivetti consecutivi della catena divisa per due, indicata dal codice articolo stampigliato sulle maglie di guida.

Perno di montaggio: la sporgenza filettata sulla flangia di allineamento che si estende attraverso la feritoia della barra.

Piastra della barra: la piastra di montaggio sul powerhead che aiuta a garantire un corretto allineamento della barra di guida.

Powerhead della motosega: una motosega senza catena o barra di guida.

Rampono: un dispositivo montato sulla parte anteriore della sega che funge da perno a contatto con un albero o tronco per agevolare il taglio. Detti anche "ramponi di taglio".

Ruota dentata di guida: la parte dentata che guida la catena.

Spessore della catena: lo spessore della maglia di guida della catena, nel punto in cui si inserisce nella scanalatura della barra, indicato dal codice articolo stampigliato sulle maglie di guida.

Taglio di abbattimento: il taglio finale nell'operazione di abbattimento, fatto dal lato opposto dell'albero rispetto all'incisione anteriore.

Zona di sicurezza per gli astanti: un cerchio di 6 m intorno all'operatore che deve rimanere sgombro da astanti, bambini e animali domestici.

IDENTIFICAZIONE DEL PRODOTTO

CONOSCERE LA MOTOSEGA

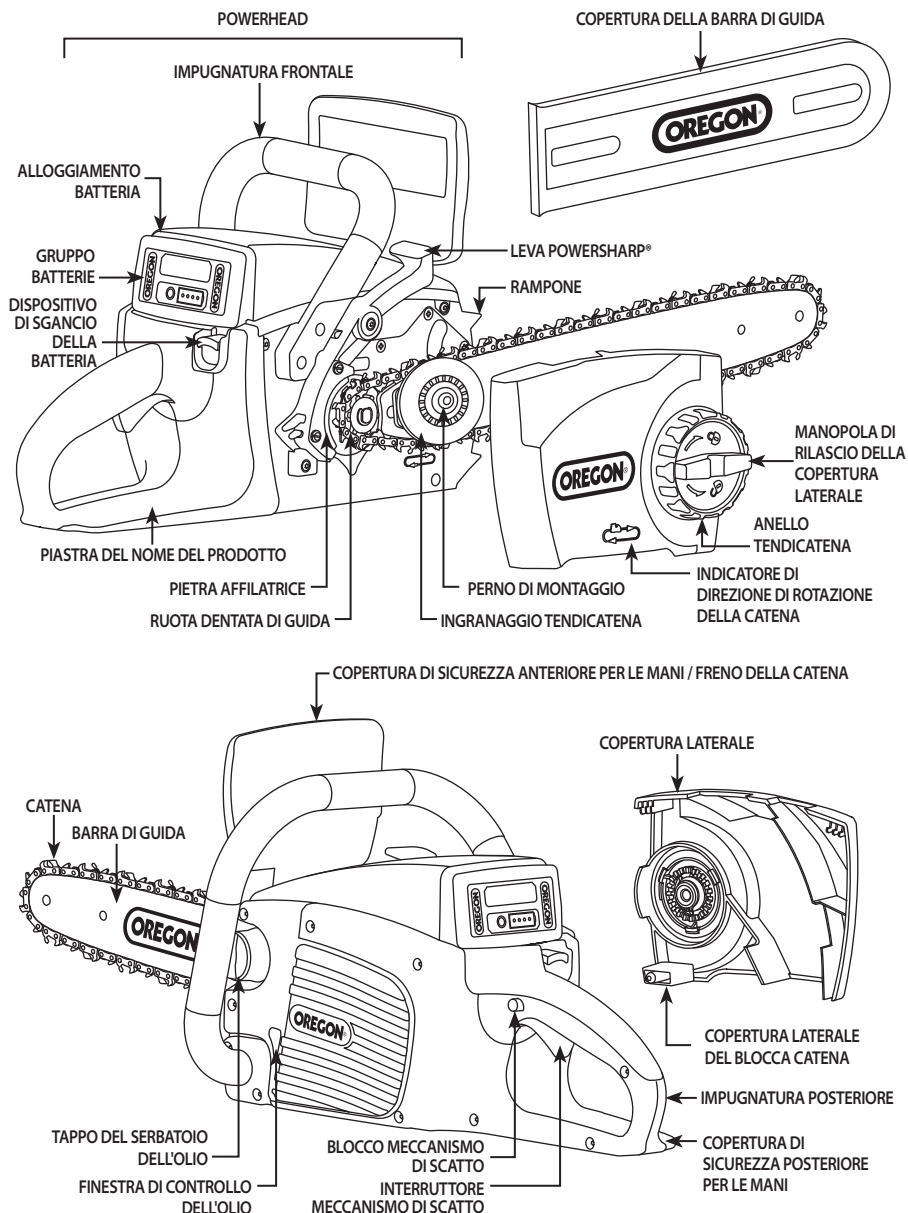

NOTA: per un elenco degli articoli inclusi, consultare "Disimballaggio e assemblaggio".

INTRODUZIONE

Questa motosega è progettata per lavori leggeri e occasionali. Non è progettata per abbattere alberi molto grandi o per tagliare tronchi di dimensioni ampie. La motosega non è stata progettata per essere utilizzata direttamente sull'albero. Non tagliare alberi o tronchi di legno con un diametro maggiore della lunghezza di taglio utile della motosega, pari a 38 cm.

NORME DI SICUREZZA

AVVERTENZE DI SICUREZZA GENERALI PER GLI UTENSILI A MOTORE

⚠ AVVERTENZA: LEGGERE TUTTE LE AVVERTENZE DI SICUREZZA E LE ISTRUZIONI. LA MANCATA OSSERVANZA DELLE AVVERTENZE E ISTRUZIONI PUÒ CAUSARE SCOSSE ELETTRICHE, INCENDI E/O LESIONI GRAVI.



CONSERVARE TUTTE LE AVVERTENZE E ISTRUZIONI PER FUTURE CONSULTAZIONI. IL TERMINE "UTENSILE A MOTORE" A CUI SI FA RIFERIMENTO NELLE AVVERTENZE INDICA GLI UTENSILI A MOTORE ALIMENTATI DALLA RETE ELETTRICA (CON CAVO) O GLI UTENSILI A MOTORE ALIMENTATI A BATTERIA (SENZA CAVO).

SICUREZZA NELL'AREA DI LAVORO

- **Mantenere l'area di lavoro pulita e ben illuminata.** *Ingombri o scarsa illuminazione sono causa di incidenti.*
- **Non utilizzare gli utensili a motore in ambienti a rischio di esplosione, come ad esempio in presenza di liquidi, gas o polveri infiammabili.** *Gli utensili a motore generano scintille che potrebbero infiammare la polvere o i fumi.*
- **Tenere i bambini e gli astanti a distanza durante l'utilizzo dell'utensile a motore.** *Le distrazioni possono comportare la perdita del controllo.*

SICUREZZA ELETTRICA

- **La spina dell'utensile a motore deve corrispondere alla presa elettrica. Non modificare mai in alcun modo la spina. Non utilizzare adattatori con gli utensili a motore dotati di messa a terra (al suolo).** *Le spine non modificate e le prese corrispondenti riducono il rischio di scosse elettriche.*
- **Evitare il contatto del corpo con superfici collegate a terra o al suolo, come tubi, radiatori, fornelli e frigoriferi.** *Esiste un maggiore rischio di scossa elettrica se il corpo è collegato a terra o al suolo.*

- **Non esporre gli utensili a motore alla pioggia o alle condizioni di umidità.** *L'ingresso dell'acqua nell'utensile a motore aumenterà il rischio di scossa elettrica.*
- **Non usurare il cavo. Non usare mai il cavo per trascinare, tirare o staccare la spina dell'utensile a motore. Tenere il cavo lontano da fonti di calore, olio, bordi affilati o parti mobili.** *I cavi danneggiati o aggrovigliati aumentano il rischio di scosse elettriche.*
- **Durante il funzionamento dell'utensile a motore in ambienti esterni, usare un cavo di prolunga omologato per uso esterno.** *L'utilizzo di un cavo idoneo all'uso esterno riduce il rischio di scosse elettriche.*
- **Se è inevitabile l'utilizzo di un utensile a motore in un luogo umido, utilizzare un'alimentazione protetta da interruttore differenziale (salvavita).** *L'utilizzo di un interruttore differenziale riduce il rischio di scossa elettrica.*

SICUREZZA PERSONALE

- **Restare sempre vigili, fare attenzione e usare buon senso quando si mette in funzione l'utensile a motore. Non attivare l'utensile a motore quando si è stanchi o sotto l'effetto di stupefacenti, alcol o medicinali.** *Un attimo di disattenzione mentre l'utensile a motore è in funzione potrebbe causare gravi lesioni personali.*
- **Utilizzare dispositivi di protezione individuali. Indossare sempre protezione per gli occhi.** *L'utilizzo di dispositivi di protezione adeguati, come maschere anti-polvere, calzature antiscivolo, pantaloni lunghi, caschi o protezioni acustiche, ridurrà il rischio di lesioni personali.*
- **Prevenire l'accensione accidentale. Prima di collegare l'apparecchio alla fonte di alimentazione e/o al gruppo batterie, di raccoglierlo o trasportarlo, accertarsi che l'interruttore sia nella posizione "off".** *Il trasporto degli utensili a motore con il dito sull'interruttore o l'attivazione degli utensili a motore con l'interruttore acceso sono causa di incidenti.*
- **Rimuovere qualsiasi chiave di regolazione o brugola prima di utilizzare l'utensile a motore.** *Una brugola o una chiave inglese lasciate in una parte rotante dell'utensile a motore possono causare lesioni personali.*
- **Non sporgersi. Mantenere sempre una posizione corretta e un buon equilibrio (Fig. 1).** *Ciò permette di controllare meglio l'utensile a motore in situazioni impreviste.*

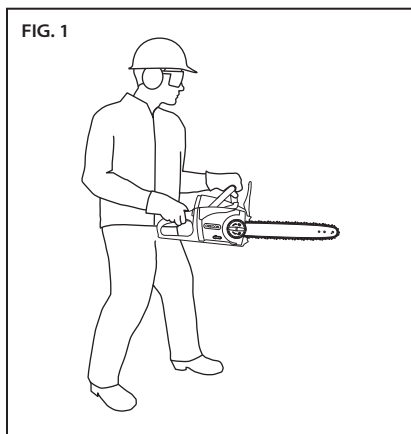

- **Vestirsi in maniera adeguata. Non indossare abiti larghi o gioielli. Tenere capelli, abiti e guanti lontani dalle parti mobili.** *Abiti larghi, gioielli o capelli lunghi possono impigliarsi nelle parti mobili.*
- **Se vengono forniti dispositivi per il collegamento di apparecchi di estrazione e raccolta della polvere, accertarsi che siano collegati e utilizzati correttamente.** *L'utilizzo di apparecchi di raccolta della polvere può ridurre i rischi relativi alla polvere.*

USO E CURA DEGLI UTENSILI A MOTORE

- **Non applicare una forza eccessiva sull'utensile a motore. Usare l'utensile a motore idoneo per l'applicazione prevista.** *L'utensile a motore appropriato eseguirà un lavoro migliore e in modo più sicuro, alla velocità per cui è stato progettato.*
- **Non utilizzare l'utensile a motore se l'interruttore non lo accende e spegne.** *Qualsiasi utensile a motore che non possa essere controllato con l'interruttore può essere pericoloso e deve essere riparato.*
- **Prima di effettuare regolazioni, sostituire gli accessori o riporre l'utensile a motore, scollegare la spina dalla fonte di alimentazione e/o il gruppo batterie dall'utensile a motore.** *Tali misure di sicurezza preventive riducono i rischi di avvio accidentale dell'utensile a motore.*
- **Conservare l'utensile a motore inattivo fuori dalla portata dei bambini e non consentire a persone che non hanno familiarità con l'utensile a motore o con le presenti istruzioni di utilizzarlo.** *Gli utensili a motore sono pericolosi in mano a utenti non addestrati.*
- **Manutenzione degli utensili a motore. Verificare che non siano presenti disallineamenti o blocchi delle parti in movimento, rottura di parti e qualsiasi altra condizione che possa influire sul funzionamento dell'utensile a motore. Se l'utensile a motore è danneggiato, farlo riparare prima di utilizzarlo.** *Molti incidenti sono causati da scarsa manutenzione degli utensili a motore.*

- **Mantenere gli utensili da taglio affilati e puliti.** *Gli utensili da taglio mantenuti in maniera adeguata e con bordi affilati hanno meno probabilità di bloccarsi e sono più facili da controllare.*
- **Utilizzare gli utensili a motore, gli accessori, gli attrezzi, ecc. in conformità con quanto indicato in queste istruzioni, tenendo conto delle condizioni di lavoro e del lavoro da svolgere.** *L'impiego dell'utensile a motore per usi diversi da quelli previsti potrà dar luogo a situazioni pericolose.*

USO E CURA DELLA BATTERIA

- **Ricaricare solo con il caricatore specificato dal produttore.** *Un caricabatteria adatto per un tipo di gruppo batterie può creare pericolo di incendio se usato con un altro gruppo batterie.*
- **Utilizzare la motosega solo con gli appositi gruppi batterie.** *L'utilizzo di qualsiasi altro gruppo batterie può comportare il rischio di lesioni e incendio.*
- **Quando non viene utilizzato, tenere il gruppo batterie lontano da oggetti metallici come graffette, monete, chiavi, chiodi, viti o altri piccoli articoli in metallo che potrebbero creare una connessione tra i due terminali.** *Un cortocircuito del terminale della batteria può causare ustioni o incendi.*
- **In condizioni danneggiate, del liquido può essere espulso dalla batteria; evitare il contatto.** *Qualora avvenisse un contatto accidentale, sciacquare con acqua. Nel caso in cui il liquido entrasse in contatto con gli occhi, consultare anche un medico. Il liquido espulso dalla batteria può causare irritazioni o ustioni.*
- **Non smontare la motosega, il caricatore o il gruppo batterie o tentare di riparare questi prodotti.** *Ciò potrebbe provocare scosse elettriche.*

ASSISTENZA

Chiedere di effettuare le operazioni di manutenzione dell'utensile a motore a una persona qualificata e usando soltanto pezzi di ricambio originali. Ciò farà sì che sia mantenuto il livello di sicurezza dell'utensile a motore.

AVVERTENZE DI SICUREZZA PER LA MOTOSEGA

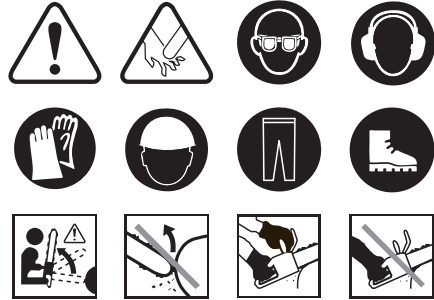

- **Tenere tutte le parti del corpo lontano dalla catena quando la motosega è in funzione. Prima di accendere la motosega, assicurarsi che la catena non sia a contatto con nulla.** *Un attimo di disattenzione mentre la motosega è in funzione può comportare l'impigliarsi dei vestiti o del corpo con la catena.*
- **Tenere sempre la motosega con la mano destra sull'impugnatura posteriore e la mano sinistra sull'impugnatura frontale.** *Tenere la motosega con una configurazione a mano rovesciata aumenta il rischio di lesioni personali e non dovrebbe mai essere fatto.*
NOTA: Per le motoseghe con barra di guida sul lato sinistro, invertire il posizionamento delle mani.
- **Indossare occhiali di sicurezza e protezione per le orecchie. Si raccomandano ulteriori dispositivi di protezione per testa, mani, gambe e piedi.** *Un adeguato abbigliamento protettivo riduce il rischio di lesioni causate da detriti volanti o da contatto accidentale con la motosega.*
- **Non usare la motosega su di un albero.** *L'uso di una motosega su di un albero può causare lesioni.*
- **Mantenersi sempre in posizione sicura e utilizzare la motosega solo in piedi su una superficie fissa, salda e piana.** *Le superfici scivolose o instabili come ad esempio le scale possono causare perdita dell'equilibrio o del controllo della motosega.*
- **Per l'affilatura e la manutenzione della catena, attenersi alle procedure indicate dal produttore.** *Diminuire l'altezza dell'indicatore di profondità può portare a un aumento del contraccolpo.*

⚠ PERICOLO: IL CONTATTO CON UNA CATENA IN MOVIMENTO CAUSA GRAVI LESIONI PERSONALI. TENERE LE MANI E IL CORPO LONTANI DALLA CATENA IN MOVIMENTO.

⚠ PERICOLO: IL CONTATTO CON CAVI ELETTRICI DURANTE L'UTILIZZO PUÒ METTERE SOTTO TENSIONE LE PARTI METALLICHE ESPOSTE DEL DISPOSITIVO E CAUSARE GRAVI LESIONI PERSONALI. DURANTE L'UTILIZZO, AFFERRARE SEMPRE LA MOTOSEGA DALLE SUPERFICI ISOLATE.

⚠ AVVERTENZA: L'USO DI UNA MOTOSEGA NON CORRETTAMENTE ASSEMBLATA PUÒ CAUSARE GRAVI LESIONI PERSONALI. UTILIZZARE QUESTO UTENSILE SOLO DOPO CHE È STATO CORRETTAMENTE ASSEMBLATO SECONDO LE ISTRUZIONI CONTENUTE NELLA SEZIONE "DISIMBALLAGGIO E ASSEMBLAGGIO" DEL PRESENTE MANUALE.

⚠ AVVERTENZA: UN MOMENTO DI DISATTENZIONE DURANTE L'UTILIZZO DELLA MOTOSEGA PUÒ CAUSARE GRAVI LESIONI PERSONALI. PRIMA DI AZIONARE LA MOTOSEGA, RIDURRE AL MINIMO TUTTE LE POSSIBILI DISTRAZIONI, TENERE LE PARTI DEL CORPO LONTANE DALLA MOTOSEGA E ASSICURARSI CHE LA CATENA NON SIA A CONTATTO CON ALCUN OGGETTO.

⚠ AVVERTENZA: UTILIZZARE LA MOTOSEGA TENENDOLA CON UNA MANO SOLA PUÒ CAUSARE LESIONI PERSONALI. DURANTE L'UTILIZZO, AFFERRARE SEMPRE LA MOTOSEGA CON ENTRAMBE LE MANI (VEDERE FIG. 2).

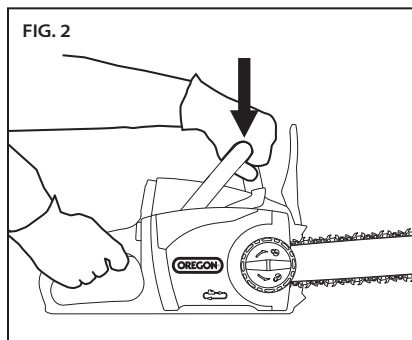

⚠ ATTENZIONE: IL CONTATTO CON DETRITI VOLANTI O IL CONTATTO ACCIDENTALE CON LA MOTOSEGA PUÒ CAUSARE LESIONI PERSONALI. INDOSSARE SEMPRE I DISPOSITIVI DI PROTEZIONE PER TESTA, ORECCHIE, MANI, GAMBE E PIEDI.

⚠ ATTENZIONE: CREARE UNA ZONA DI SICUREZZA PER GLI ASTANTI DI 6 M PRIMA DI ATTIVARE QUESTA APPARECCHIATURA. PER ZONA DI SICUREZZA PER GLI ASTANTI SI INTENDE UN'AREA CIRCOLARE DI 6 M INTORNO ALL'OPERATORE IN CUI NON DEVONO TROVARSI MAI ASTANTI, BAMBINI E ANIMALI DOMESTICI (FIG. 3).

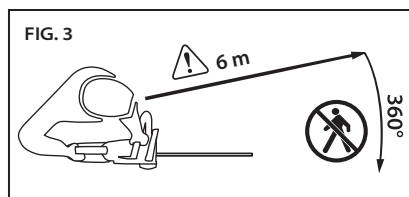

⚠ ATTENZIONE: I RAMI IN TENSIONE POSSONO "SCATTARE INDIETRO" E COLPIRE L'OPERATORE O MANDARE FUORI CONTROLLO LA MOTOSEGA, CON CONSEGUENTI LESIONI PERSONALI. FARE SEMPRE ATTENZIONE AL LEGNAME IN TENSIONE CHE PUÒ COLPIRE L'OPERATORE O LA MOTOSEGA UNA VOLTA TAGLIATO.

⚠ ATTENZIONE: UN TENSIONAMENTO O UNA LUBRIFICAZIONE DELLA CATENA NON CORRETTI POSSONO AUMENTARE IL RISCHIO DI LESIONI DOVUTE A EVENTUALI CONTRACCOLPI. SEGUIRE SEMPRE LE ISTRUZIONI DELLA SEZIONE "TENSIONAMENTO DELLA CATENA" DEL PRESENTE MANUALE.

⚠ ATTENZIONE: SUPERFICI DI PRESA BAGNATE O UNTE POSSONO COMPORTARE LA PERDITA DI CONTROLLO DELL'UTENSILE E CAUSARE LESIONI PERSONALI. MANTENERE SEMPRE LE IMPUGNATURE ASCIUTTE, PULITE E SENZA OLIO O GRASSO.

⚠ ATTENZIONE: UTILIZZARE LA MOTOSEGA PER APPLICAZIONI DIVERSE DA QUELLE INDICATE PUÒ CREARE UNA CONDIZIONE DI PERICOLO. LA MOTOSEGA È DESTINATA SOLAMENTE AL TAGLIO DI RAMI DI LEGNO DI PICCOLE DIMENSIONI.

⚠ ATTENZIONE: PER EVITARE IL CONTATTO ACCIDENTALE CON LA CATENA DELLA SEGA DURANTE IL TRASPORTO, MONTARE SEMPRE IL COPRILAMA E TENERE MANI E DITA LONTANE DAI MECCANISMI DI SCATTO (FIG. 4).

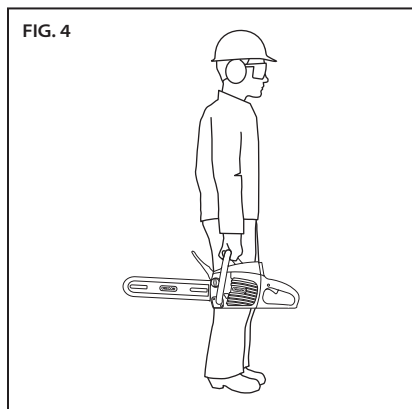

⚠ ATTENZIONE: È COMPROVATO CHE L'UTILIZZO PROLUNGATO DI UTENSILI A MOTORE PUÒ CAUSARE DISTURBI VASCOLARI, MUSCOLARI O NEUROLOGICI (COME LA SINDROME DEL DITO BIANCO DA VIBRAZIONE O SINDROME DI RAYNAUD). PER RIDURRE IL RISCHIO DI LESIONI, ATTENERSI A QUESTE ISTRUZIONI:

- **INDOSSARE GUANTI E MANTENERE CALDE LE MANI E IL CORPO.**
- **MANTENERE UNA PRESA SALDA SULLA MOTOSEGA, MA SENZA ESERCITARE UNA PRESSIONE ECCESSIVA PROLUNGATA. LASCIARE CHE SIA LA SEGA A LAVORARE.**
- **ASSICURARSI CHE IL SISTEMA DI TAGLIO SIA SOTTOPOSTO A CORRETTA MANUTENZIONE.**
- **FARE DELLE PAUSE FREQUENTI.**

LA VIBRAZIONE DURANTE IL NORMALE UTILIZZO PUÒ DIFFERIRE DAI VALORI DICHIARATI, A SECONDA DEL MATERIALE CHE VIENE TAGLIATO, DELLA MANUTENZIONE DEL SISTEMA DI TAGLIO E DI ALTRI FATTORI.

- **Se si taglia un ramo sotto pressione, fate attenzione allo scatto indietro.** *Quando la tensione nelle fibre del legno viene rilasciata, il ramo potrebbe fare effetto molla e colpire l'operatore e/o far perdere il controllo della motosega.*
- **Usare la massima cautela quando si tagliano cespugli e piccoli alberi.** *Materiali molto elastici possono impigliarsi nella catena, essere spinti verso di voi o farvi perdere l'equilibrio.*
- **Trasportare la motosega usando l'impugnatura frontale, con la motosega spenta e lontana dal corpo.** *Durante il trasporto o la conservazione della motosega, inserire sempre la copertura della barra di guida. Una corretta gestione della motosega riduce la probabilità di contatto accidentale con la catena in movimento.*
- **Seguire le istruzioni per lubrificanti, tendicatena e per la sostituzione degli accessori.** *Una catena non correttamente tesa o lubrificata può rompersi o aumentare il rischio di contraccolpi.*
- **Mantenere le impugnature asciutte, pulite e senza olio o grasso.** *Impugnature sporche di grasso o olio sono scivolose e causano perdita di controllo.*
- **Tagliare solo il legno. Non utilizzare la motosega per scopi diversi da quelli designati.** *Per esempio, non utilizzare la motosega per tagliare plastica, opere in muratura o materiali da costruzione diversi dal legno. L'utilizzo della motosega per usi diversi da quelli prefissi potrà dar luogo a situazioni pericolose.*
- **Utilizzare tutte e due le mani durante l'utilizzo della motosega.**
- **Il pezzo da lavorare, la barra e la catena potrebbero essere surriscaldate dopo il taglio.** *Indossare i guanti per evitare scottature.*
- **Usare un'attrezzatura ausiliaria appropriata e assicurarsi che non sia danneggiata, che sia di adeguata robustezza e posizionata in modo sicuro.** *Utilizzare l'attrezzatura ausiliaria solo per gli scopi per cui è designata.*

CAUSE DI CONTRACCOLPO E PREVENZIONE DA PARTE DELL'OPERATORE



Il contraccolpo può verificarsi quando il puntale o l'estremità della barra di guida tocca un oggetto, o quando il legno si chiude e stringe la catena nella fase di taglio.

Il contatto con la punta, in alcuni casi, può causare un'improvvisa reazione inversa, spingendo la barra di guida in alto e indietro verso l'operatore.

Stringere la catena lungo la parte superiore della barra di guida può spingere la stessa repentinamente indietro verso l'operatore.

Entrambe queste reazioni possono causare la perdita di controllo della motosega, causando gravi lesioni personali. Non fare affidamento esclusivamente sui dispositivi di sicurezza incorporati nella motosega. L'utilizzatore della motosega deve adottare diverse precauzioni per evitare che i lavori di taglio comportino incidenti o lesioni.

Il contraccolpo è il risultato del cattivo utilizzo e/o di procedure o condizioni operative errate e può essere evitato adottando le opportune precauzioni, come indicato di seguito:

- **Mantenere una presa salda, con i pollici e le dita che circondano le impugnature della motosega, con entrambe le mani sulla sega, e posizionare il corpo e il braccio in modo da resistere alla forza dei contraccolpi.** *Le forze di contraccolpo possono essere controllate dall'operatore, se vengono adottate le dovute precauzioni. Non lasciar sfuggire la motosega.*
- **Non sporgersi e non tagliare al di sopra dell'altezza delle spalle.** *Questo aiuta a prevenire il contatto accidentale con la punta e consente un migliore controllo della motosega in situazioni inaspettate.*
- **Utilizzare solo barre e catene di ricambio specificate dal produttore.** *Barre e catene di ricambio non adatte potrebbero causare la rottura della catena e/o comportare il rischio di contraccolpi.*

- Per l'affilatura e la manutenzione della catena, attenersi alle procedure indicate dal produttore. *Diminuire l'altezza dell'indicatore di profondità può portare a un aumento del contraccolpo.*

DISPOSITIVI DI SICUREZZA ANTI-CONTRACCOLPI DI QUESTA SEGA

▲ PERICOLO: NON MODIFICARE O CERCARE MAI DI DISATTIVARE IL FRENO DELLA CATENA.

▲ PERICOLO: UTILIZZARE SOLO BARRE E CATENE DI RICAMBIO SPECIFICATE DA OREGON®. *Barre e catene di ricambio non adatte potrebbero causare la rottura della catena e aumentare il rischio di lesioni da contraccolpo.*

FRENO DELLA CATENA

La motosega è dotata di un freno della catena, che ferma sia il motore che il movimento della catena quando si verifica un contraccolpo (Fig. 5). Il freno della catena può essere attivato dal movimento in avanti della copertura di sicurezza anteriore per le mani, quando la sega ruota all'indietro durante il contraccolpo; inoltre, può essere attivato dalle forze d'inerzia generate durante il contraccolpo.

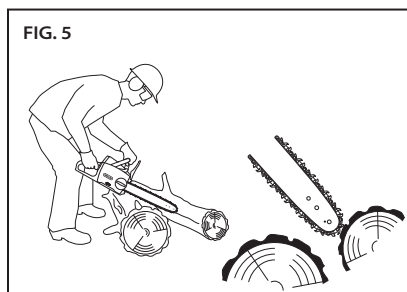

CATENA

La catena montata su questa sega è risultata conforme ai requisiti di riduzione di contraccolpo ANSI B175.1 nell'ambito di un test su un campione rappresentativo di motoseghe. Per la sostituzione della catena, vedere la sezione "Specifiche e componenti" nel presente manuale.

BARRA

Questa sega è dotata di una barra di guida a contraccolpo ridotto con un puntale a piccolo raggio. Il raggio ridotto del puntale ha un potenziale inferiore di contraccolpo rispetto a una barra delle stesse dimensioni con un raggio più grande del puntale.

Quando si sostituisce la barra, ordinare solo la barra indicata in questo manuale per mantenere le prestazioni a contraccolpo ridotto.

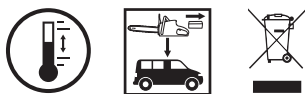
CONSERVAZIONE, TRASPORTO E SMALTIMENTO**CONSERVAZIONE DELLA MOTOSEGA**

- Rimuovere il gruppo batterie dalla motosega.
- Pulire accuratamente la motosega.
- Installare il coprilama.
- Conservare in un luogo asciutto.
- Tenere lontano dalla portata dei bambini o degli animali domestici.
- È normale che una piccola quantità di olio fuoriesca dalla barra di guida quando la sega non è in uso. Per evitare il rischio di infiltrazioni, installare il coprilama e collocare un tampone assorbente sotto la barra di guida.

CONSERVAZIONE DEL GRUPPO BATTERIE

Quando si ripone il gruppo batterie per più di nove mesi, seguire le linee guida riportate di seguito:

- Rimuovere il gruppo batterie dalla motosega o dal caricatore.
- Conservare in un luogo fresco e asciutto.
- Tenere lontano dalla portata dei bambini o degli animali domestici.

- Per prolungare la durata della batteria, non conservare mai il gruppo batterie completamente scarico (senza indicatori luminosi accesi) (Fig. 6).

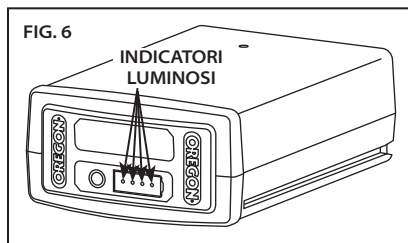

- Per prolungare al massimo la durata utile delle batterie, accertarsi di caricare il gruppo batterie almeno una volta all'anno o quando la spia a LED mostra una sola luce.
- Conservare a una temperatura compresa tra -20° C e 30° C (-4° F - 86° F).

CONSERVAZIONE DEL CARICATORE

- Rimuovere il gruppo batterie dal caricatore.
- Scollegare il caricatore dalla fonte di alimentazione.
- Conservare in un luogo asciutto.
- Tenere lontano dalla portata dei bambini o degli animali domestici.

Per ottenere altre informazioni, consultare "Manutenzione e pulizia".

TRASPORTO DELLA MOTOSEGA

- Rimuovere il gruppo batterie dalla motosega.
- Installare il coprilama.
- Se desiderato, scolare la barra e la catena dell'olio per ridurre le infiltrazioni.
- Gli utensili possono spostarsi durante il trasporto. Accertarsi che l'utensile sia in posizione sicura e non possa cadere o entrare in contatto con persone o cose.

TRASPORTO DELLA GRUPPO BATTERIE

Osservare le rispettive normative locali e nazionali in caso di spedizione delle batterie agli lithium ion; potrebbe essere richiesta l'etichettatura obbligatoria.

SMALTIMENTO DELLA MOTOSEGA E DEL CARICATORE

Il prodotto OREGON® è stato progettato e prodotto con materiali e componenti di alta qualità che possono essere riciclati e riutilizzati. Una volta terminato il ciclo di vita del prodotto e in conformità con la Direttiva 2002/95/CE, l'apparecchio elettrico deve essere smaltito separatamente rispetto ai normali rifiuti casalinghi.

Nell'Unione Europea, esistono sistemi di raccolta separata per i prodotti elettrici ed elettronici usati. Si prega di smaltire queste apparecchiature nel modo corretto per la tutela dell'ambiente, presso un centro locale per la raccolta/il riciclaggio dei rifiuti.

SMALTIMENTO DEL GRUPPO BATTERIE

Non gettare il gruppo batterie insieme ai normali rifiuti domestici. Non incenerire il gruppo batterie. Le agenzie territoriali di gestione dei rifiuti e riciclaggio dispongono di informazioni sul corretto smaltimento o riciclaggio, secondo regolamenti in materia di tutela ambientale.



SICUREZZA DELLA BATTERIA

⚠ AVVERTENZA: UNA MANUTENZIONE NON ADEGUATA DELLA BATTERIA PUÒ CAUSARE LA FUORIUSCITA DALLA BATTERIA DI SOSTANZE CHIMICHE PERICOLOSE, SURRISCALDAMENTO, EMISSIONE DI FUMO, SCOPPIO, FIAMMATE, ESPLOSIONE E/O INCENDIO. SEGUIRE QUESTE NORME DI SICUREZZA.

⚠ ATTENZIONE: NON SMALTIRE IL GRUPPO BATTERIE INSIEME AI RIFIUTI DOMESTICI E NON GETTARLO NELLE FIAMME. I GRUPPI BATTERIE AGLI LITHIUM ION DEVONO ESSERE RICICLATI PRESSO UN CENTRO DI RICICLAGGIO LOCALE AUTORIZZATO.

IMPORTANTE: L'ESPOSIZIONE A CALORE ECCESSIVO PUÒ CAUSARE UNA DIMINUZIONE DELLE PRESTAZIONI E/O LA RIDUZIONE DELLA VITA UTILE. NON ESPORRE IL GRUPPO BATTERIE A ECCESSIVE FONTI DI CALORE, COME L'INTERNO DI UN VEICOLO IN CONDIZIONI DI ALTE TEMPERATURE.

- Non cercare di ricaricare un gruppo batterie non ricaricabile.
- Non smontare o modificare il gruppo batterie. Una tale procedura potrebbe danneggiare le funzioni di sicurezza.
- Non collegare i terminali positivi (+) e negativi (-) con oggetti metallici né conservare il gruppo batterie con oggetti metallici come monete o viti. Una tale procedura potrebbe causare un cortocircuito e generare una quantità di calore sufficiente a causare bruciature.
- Non incenerire il gruppo batterie e non esporlo a calore eccessivo. Una tale procedura potrebbe fondere l'isolamento o danneggiare le funzioni di sicurezza.
- Non usare, caricare o conservare vicino a fonti di calore di temperatura superiore agli 80° C (176° F). Una tale procedura potrebbe causare il surriscaldamento e il cortocircuito dei componenti interni.
- Non esporre a condizioni estremamente umide. Una tale procedura potrebbe danneggiare le funzioni di sicurezza, causare una carica della tensione e corrente estremamente alta, nonché reazioni chimiche anomale.

- Usare esclusivamente il caricatore progettato appositamente per il gruppo batterie e seguire le precauzioni di sicurezza descritte in "Sicurezza del caricatore". L'utilizzo di un altro caricatore potrebbe danneggiare le funzioni di sicurezza, causare una carica della tensione e corrente estremamente alta, nonché reazioni chimiche anomale.
- Non usare gruppi batterie di marca OREGON® con utensili non di marca OREGON®.
- Non colpire, forare o lanciare il gruppo batterie e non usare un gruppo batterie danneggiato o deformato.
- Se la ricarica della batteria non avviene, evitare altri tentativi.
- Rimuovere immediatamente il gruppo batterie dalla motosega o dal caricatore se questo emana odori, genera calore, mostra un colore non uniforme, appare deformato oppure se si nota qualsiasi tipo di anomalia durante l'uso, la fase di ricarica o la conservazione del prodotto.
- I liquidi che fuoriescono dalla batteria sono corrosivi, possono danneggiare gli occhi e la pelle ed essere tossici, se ingeriti.

SICUREZZA DEL CARICATORE

IMPORTANTI ISTRUZIONI DI SICUREZZA

⚠ AVVERTENZA: RISCHIO DI SCOSSE ELETTRICHE. SE L'UTENSILE VIENE USATO ALL'ESTERNO, INSTALLARE SOLTANTO SU UNA PRESA PROTETTA GFCI DI CLASSE A COPERTA CHE SIA IMPERMEABILE CON IL GRUPPO MOTORE COLLEGATO ALLA PRESA. SE NON È DISPONIBILE UNA PRESA DI QUESTO TIPO, CONTATTARE UN ELETTRICISTA QUALIFICATO PER UNA CORRETTA INSTALLAZIONE. ACCERTARSI CHE IL GRUPPO MOTORE E IL CAVO NON IMPEDISCANO LA COMPLETA CHIUSURA DEL COPERCHIO DELLA PRESA.

IMPORTANTE: QUESTO APPARECCHIO NON DEVE ESSERE UTILIZZATO DA PERSONE (INCLUSI I BAMBINI) CON RIDOTTE CAPACITÀ FISICHE, SENSORIALI O MENTALI O PRIVE DELLE COMPETENZE NECESSARIE, A MENO CHE NON SIANO CONTROLLATE O ISTRUITE DA UNA PERSONA RESPONSABILE DELLA LORO SICUREZZA. SI CONSIGLIA DI CONTROLLARE I BAMBINI PER ACCERTARSI CHE NON GIOCHINO CON LE APPARECCHIATURE.

IMPORTANTE: USARE QUESTO CARICATORE SOLO CON IL CAVO DI ALIMENTAZIONE FORNITO, ACCERTANDOSI CHE LA SPINA DI INGRESSO SI INSERISCA CORRETTAMENTE NELLA PRESA DI CORRENTE.

Quando si utilizzano prodotti elettrici, è necessario adottare sempre precauzioni di base, comprese le seguenti:

- **Leggere e seguire tutte le istruzioni di sicurezza prima dell'uso.** *Leggere e seguire tutte le istruzioni fornite sul prodotto o allegate al prodotto.*
- **Conservare queste istruzioni.**
- **Non usare un cavo di prolunga.**
- **I cavi danneggiati o aggrovigliati aumentano il rischio di scosse elettriche.** *Non usurare il cavo. Non usare mai il cavo per trascinare, tirare o staccare la spina dell'utensile a motore. Tenere il cavo lontano da fonti di calore, olio, bordi affilati o parti mobili.*
- **Non esporre il caricatore alla pioggia.** *Solo per uso in luoghi chiusi.*
- **Non usare entro 3 m da una piscina.**
- **Non usare nel bagno.**

DISIMBALLAGGIO E ASSEMBLAGGIO

DISIMBALLAGGIO

⚠ PERICOLO: PER EVITARE GRAVI LESIONI PERSONALI, NON UTILIZZARE LA MOTOSEGA SENZA LA BARRA DI GUIDA, LA CATENA E LA COPERTURA LATERALE MONTATI CORRETTAMENTE.

⚠ AVVERTENZA: NON TENTARE DI FAR FUNZIONARE LA MOTOSEGA QUALORA VI SIANO PARTI MANCANTI O DANNEGGIATE.

CONTENUTO DELLA CONFEZIONE

È necessario effettuare alcune operazioni di montaggio prima di poter utilizzare la motosega. Questi articoli vengono forniti con la motosega:

- Powerhead
- Barra di guida
- Catena della motosega
- Coprilama
- Ingranaggio tendicatena
- Anello o-ring tendicatena
- Vite tendicatena
- Olio della barra e della catena
- Caricatore e cavo di alimentazione (se in dotazione)
- Batteria (se in dotazione)

Dopo aver estratto la motosega dalla confezione, ispezionarla attentamente per accertarsi che non abbia subito danni durante il trasporto e che tutte le parti siano presenti. Se una qualsiasi parte appare danneggiata o mancante, non usare la motosega. Contattare il Sistema di utensili a batteria OREGON® al numero 888.313.8665 per ottenere le parti di ricambio.

CONTROLLO DELLA POSIZIONE DELLA COPERTURA DI SICUREZZA ANTERIORE PER LE MANI

Dopo aver disimballato la motosega, controllare la posizione della copertura di sicurezza anteriore per le mani. La motosega non si azionerà con il freno catena inserito. Spingere la copertura di sicurezza frontale per le mani all'indietro verso l'impugnatura frontale, prima di metterla in funzione (Fig. 7).

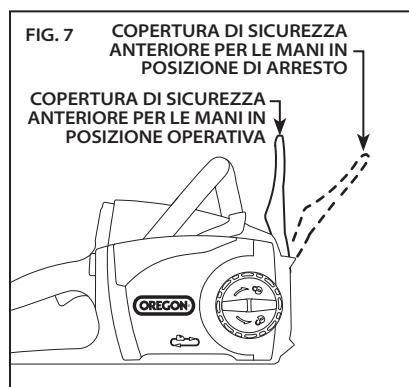

RABBOCCO DEL SERBATOIO DELL'OLIO DELLA BARRA E DELLA CATENA

IMPORTANTE: L'OLIO DELLA BARRA E DELLA CATENA PREVIENE L'USURA PREMATURA. NON METTERE MAI IN FUNZIONE LA MOTOSEGA SE L'OLIO NON È VISIBILE. CONTROLLARE FREQUENTEMENTE IL LIVELLO DELL'OLIO E RIEMPIRE A SECONDA DELLE NECESSITÀ.

È necessario l'olio per la barra e la catena per lubrificare adeguatamente la barra di guida e la catena. La motosega è dotata di un oliatore automatico che deposita olio sulla barra e sulla catena durante il funzionamento, tenendole adeguatamente lubrificate. Utilizzare l'olio per barra e catena OREGON® per risultati ottimali. È appositamente progettato per fornire un basso attrito e tagli più veloci. Non utilizzare MAI oli o lubrificanti non specificatamente designati per barre e catene. Questo potrebbe causare intasamenti nel sistema di lubrificazione e conseguente prematura usura di barra e catena.

Adagiare la motosega su un lato sopra una superficie piana e stabile, in modo che il tappo dell'olio sia nella parte alta (Fig. 8).

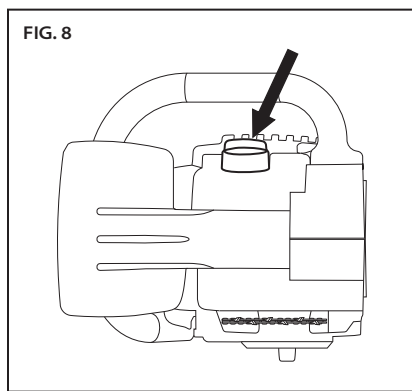

- Eliminare i detriti dalla zona del tappo.
- Rimuovere il tappo.
- Versare con attenzione olio nel serbatoio dell'olio della barra e della catena.
- Riposizionare il tappo e assicurarsi che l'olio sia visibile nel serbatoio.

Se l'olio non è visibile nella finestrella di osservazione, è necessario altro olio per barra e catena.

ADESCAMENTO DELL'OLIATORE

⚠ AVVERTENZA: PER RIDURRE IL RISCHIO DI LESIONI, NON AZIONARE MAI LA MOTOSEGA SENZA LA COPERTURA LATERALE.

⚠ ATTENZIONE: TENERE MANI, VESTITI E CAPELLI LONTANO DALLA RUOTA DENTATA DI GUIDA DURANTE L'ADESCAMENTO DELL'OLIATORE.

Se questa è la prima volta che si riempie serbatoio dell'olio della barra e della catena, o se la motosega è rimasta inutilizzata per un lungo periodo di tempo, adescare l'oliatore.

- Inserire la batteria.
- Azionare la motosega per circa due minuti.
- Rimuovere la batteria.
- Rimuovere la copertura laterale girando la rispettiva manopola di rilascio in senso antiorario.
- Verificare la presenza di olio sulla piastra della barra (Fig 9).

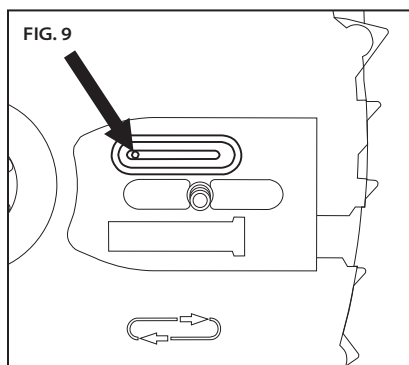

- Se non è presente olio sulla piastra della barra, rimontare la copertura laterale e azionare per altri 30 secondi.
- Quando l'olio comincia a fuoriuscire dal foro, la motosega è pronta per l'assemblaggio delle barra di guida e della catena.

Se l'olio non è visibile nella finestrella di osservazione, è necessario altro olio per barra e catena.

ASSEMBLAGGIO DELLA BARRA DI GUIDA E DELLA CATENA



⚠ AVVERTENZA: UN UTENSILE A BATTERIA CON IL GRUPPO BATTERIE INSERITO È SEMPRE ATTIVO E PUÒ AZIONARSI ACCIDENTALMENTE. RIMUOVERE IL GRUPPO BATTERIE DALLA MOTOSEGA PRIMA DI MONTARE LA BARRA E LA CATENA.

Indossare i guanti.

- Rimuovere la batteria.
- Allentare la manopola di rilascio della copertura laterale girandola in senso antiorario, quindi rimuovere la copertura laterale.
- È presente un anello o-ring di gomma importante per il funzionamento della sega. L'anello o-ring di gomma deve essere in sede attorno al perno del tenditore prima che il tenditore venga avvitato sulla barra (Fig. 10).

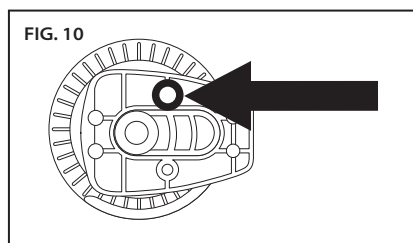

- Inserire la vite dal lato posteriore dell'ingranaggio tendicatena e collegare l'ingranaggio tendicatena alla barra di guida (Fig. 11).

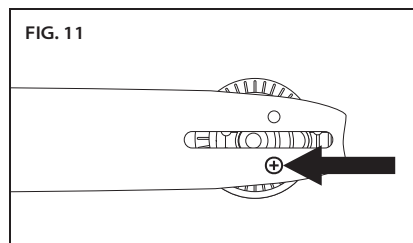

- Collocare l'ingranaggio tendicatena sul lato della barra di guida, rivolto in modo tale che il pezzo rettangolare non sporga oltre il bordo della barra di guida e inserire la vite.
- Posizionare la barra di guida sulla piastra della barra facendo scorrere la feritoia della barra sulla flangia di allineamento (Fig. 12), con il perno di montaggio inserito nel foro dell'ingranaggio tendicatena.

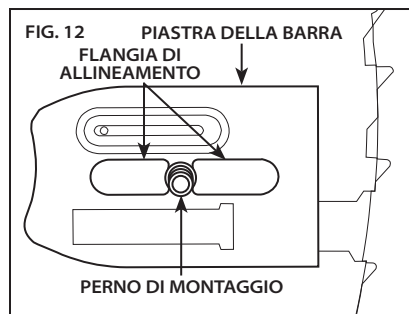

- Condurre la nuova catena sulla ruota dentata di guida in modo che i bordi dei denti lungo la parte superiore della barra siano rivolti verso il lato opposto rispetto al powerhead (Fig. 13).

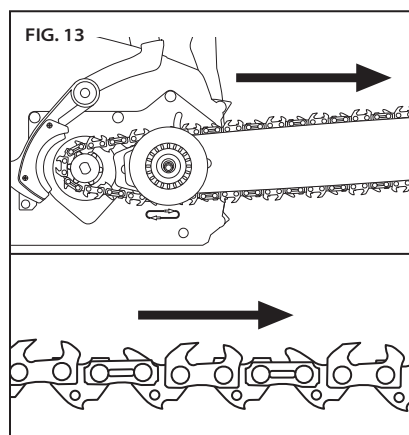

- Spingere la catena nella scanalatura della barra. Far ruotare l'ingranaggio tendicatena per far scorrere la barra e allontanarla dal motore per eliminare eventuali giochi dalla catena (Fig. 14).

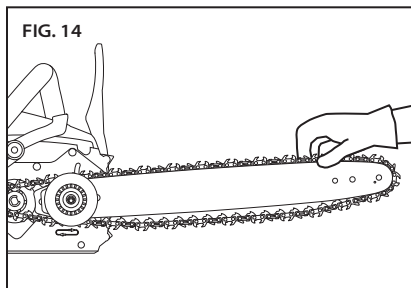

- Rimettere la copertura laterale, accertandosi che il fermo della catena sia correttamente in sede nel relativo foro, e stringere leggermente la manopola di rilascio della copertura laterale (Fig. 15).

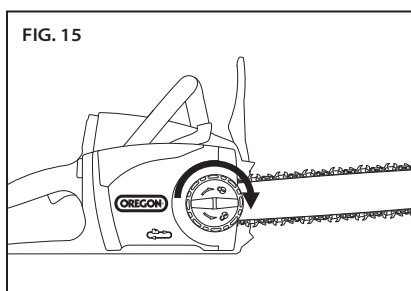

TENSIONAMENTO DELLA CATENA



⚠ AVVERTENZA: UN UTENSILE A BATTERIA CON IL GRUPPO BATTERIE INSERITO È SEMPRE ATTIVO E PUÒ AZIONARSI ACCIDENTALMENTE. RIMUOVERE IL GRUPPO BATTERIE DALLA MOTOSEGA PRIMA DI MONTARE L'ASTA ALLUNGABILE, LA BARRA E LA CATENA.

⚠ AVVERTENZA: SE LA CATENA È ANCORA LASCA QUANDO LA SEGA È ALLA MASSIMA TENSIONE, SOSTITUIRE LA CATENA.

IMPORTANTE: TENSIONARE LA CATENA SOLO A CATENA FREDDA. RAFFREDDANDOSI, UNA CATENA CALDA PUÒ CONTRARSI E DANNEGGIARE LA BARRA DI GUIDA O LA CATENA STESSA.

Indossare i guanti.

- Rimuovere la batteria.
- Allentare leggermente la manopola di rilascio della copertura laterale, ma non rimuovere la copertura laterale.
- Tenere sollevato il puntale della barra di guida (Fig. 16) e ruotare l'anello tendicatena in senso orario.

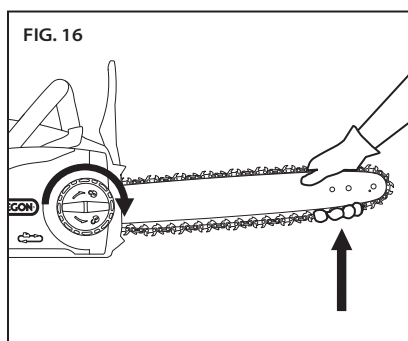

- Serrare l'anello tendicatena finché gli ultimi elementi di taglio sotto la barra non vengono a contatto con la rotaia barra (Fig. 17).

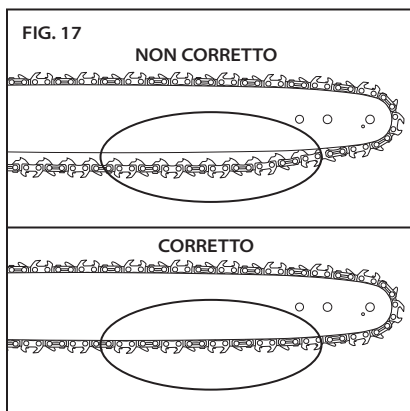

- Si ha una tensione corretta della catena quando, con qualche sforzo e con una mano dotata di guanto, si è in grado di tirare facilmente la catena intorno alla barra. La catena deve toccare la parte inferiore della rotaia della barra (Fig. 18).

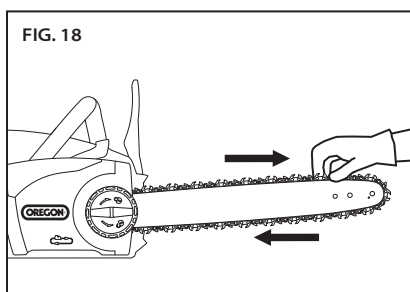

- Serrare la manopola di rilascio della copertura laterale.
- Dopo un breve periodo di utilizzo, consentire alla catena di raffreddarsi, rimuovere la batteria e ricontrollare la tensione. Fare molta attenzione alla tensione per la prima mezz'ora di utilizzo e periodicamente per tutto il ciclo di vita della catena, riassetando se necessario quando la catena e la barra sono raffreddate al tatto. Non stringere mai la catena quando è calda.

La catena cederà per via del normale utilizzo, ma una insufficiente lubrificazione, un uso aggressivo o la mancata messa in atto delle raccomandazioni di manutenzione possono causare cedimenti prematuri.

UTILIZZO DELLA SEGA

GRUPPO BATTERIE E CARICATORE

⚠ AVVERTENZA: NON CARICARE IL GRUPPO BATTERIE NELLA PIOGGIA.

INDICATORE A LED DEL LIVELLO DI CARICA DEL GRUPPO BATTERIE

La batteria agli lithium ion è dotata di indicatore a LED del livello di carica. Per testare il livello di carica del gruppo batterie, premere il pulsante degli indicatori sul lato anteriore del gruppo batterie (Fig. 19).

Nessuna luce: ricaricare.

Luce verde fissa:

livello di carica inferiore al 25%.

Caricare il gruppo batterie prima dell'uso.

Due luci verdi fisse:

livello di carica tra il 26% e il 50%.

Tre luci verdi fisse:

livello di carica tra il 51% e il 75%.

Quattro luci verdi fisse:

livello di carica tra il 76% e il 100%.

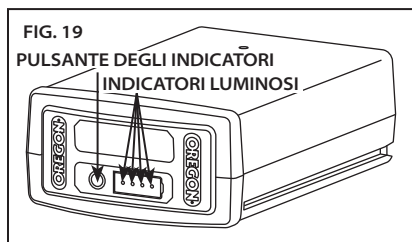

COLLEGARE IL CARICATORE

Se il caricatore è dotato di un cavo di alimentazione separato, collegare il cavo del caricatore al caricatore e alla presa elettrica appropriata (Fig. 20).

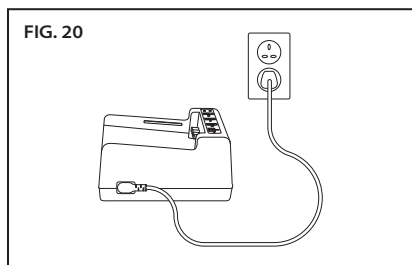

Utilizzare esclusivamente il kit di cavi fornito con il caricatore. Al primo utilizzo, verificare che il tipo di spina corrisponda alla presa.

INDICATORE A LED DELLO STATO DI CARICA DEL CARICATORE

Il caricatore della batteria è dotato di un indicatore a LED dello stato di carica che segnala lo stato di carica nonché le condizioni che possono ritardare o impedire la ricarica (Fig. 21).

Nota: finché il gruppo batterie è inserito non si vedrà alcuna luce.

Luce arancione intermittente: si è verificato un guasto. Esistono diverse potenziali cause. Vedere "Risoluzione dei problemi" nel presente manuale.

Luce arancione fissa: la temperatura della batteria ha superato il livello consentito (da 0° C/32° F a 40° C/104° F). Consentire alla batteria di raggiungere il livello di temperatura consentito prima di ricaricare. La batteria può essere lasciata sul caricatore quando la temperatura torna a livelli ottimali. La ricarica inizierà quando avrà raggiunto una temperatura adeguata.

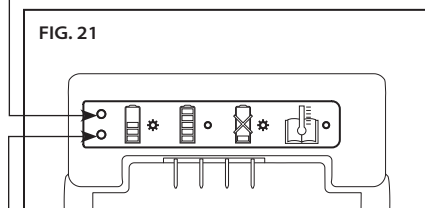

Luce verde intermittente: la batteria è sotto carica.

Luce verde fissa: il gruppo batterie è pronto per l'uso.

RICARICA DEL GRUPPO BATTERIE

⚠ AVVERTENZA: LA MANCATA OSSERVANZA DELLE OPPORTUNE PROCEDURE DI RICARICA PUÒ CAUSARE UNA TENSIONE ECCESSIVA, UN ECCESSIVO FLUSSO DI CORRENTE, PERDITA DI CONTROLLO DURANTE LA RICARICA, FUORIUSCITA DI SOSTANZE CHIMICHE PERICOLOSE, GENERAZIONE DI CALORE, SCOPPI O INCENDI. SEGUIRE QUESTE ISTRUZIONI DI RICARICA.

Con il cavo del caricatore collegato al caricatore e a una presa elettrica, allineare le scanalature della batteria ai binari sul caricatore e far scorrere il gruppo batterie nel caricatore fino a quando sarà perfettamente inserito (Fig. 22).

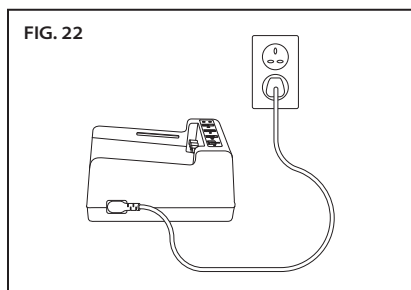

Controllare l'indicatore dello stato di ricarica per le condizioni di ricarica.

INSERIMENTO E SGANCIO DEL GRUPPO BATTERIE

Usare soltanto i gruppi batterie di marca OREGON® specificati in queste istruzioni per l'uso.

Allineare le scanalature della batteria ai binari nell'alloggiamento della batteria. Inserire saldamente il gruppo batterie nell'alloggiamento della batteria della motosega, premendo in avanti fino a sentire un clic nel momento in cui si blocca (Fig. 23).

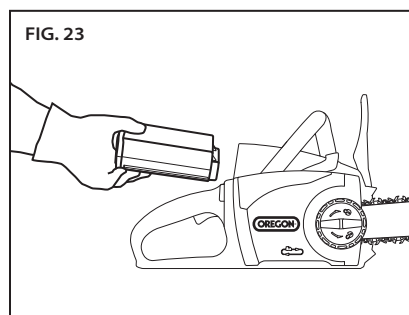

Per rimuovere il gruppo batterie, sollevare il dispositivo di sgancio della batteria e rimuovere il gruppo batterie (Fig. 24).

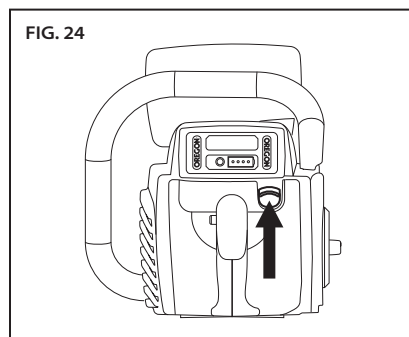

FUNZIONAMENTO GENERALE

⚠ PERICOLO: PER EVITARE GRAVI LESIONI PERSONALI, NON SPORGERSI E NON RIMANERE IN PIEDI SU UNA SCALA, UNO SGABELLO O UNA QUALSIASI SUPERFICIE SOLLEVATA CHE NON SIA STATA COMPLETAMENTE MESSA IN SICUREZZA. NON TAGLIARE MAI AL DI SOPRA DELL'ALTEZZA DELLE SPALLE.

⚠ AVVERTENZA: PER RIDURRE IL RISCHIO DI LESIONI, INDOSSARE SEMPRE ADEGUATE CALZATURE, PANTALONI LUNGI, GUANTI E PROTEZIONI PER TESTA, ORECCHIE E OCCHI.

TEMPERATURA DI FUNZIONAMENTO

Questa motosega è stata progettata per funzionare a una temperatura compresa tra 0 °C e 40 °C (32 °F - 104 °F).

PRESA

Afferrare sempre l'utensile con entrambe le mani. Afferrare l'impugnatura frontale con la mano sinistra e l'impugnatura posteriore con la mano destra (Fig. 25). Avvolgere le dita intorno alla parte superiore dell'impugnatura frontale tenendo il pollice nella parte inferiore.

**POSIZIONAMENTO DEI PIEDI**

Rimanere in posizione eretta con entrambi i piedi su un terreno solido e con il peso ben distribuito su entrambi i piedi (Fig. 26).

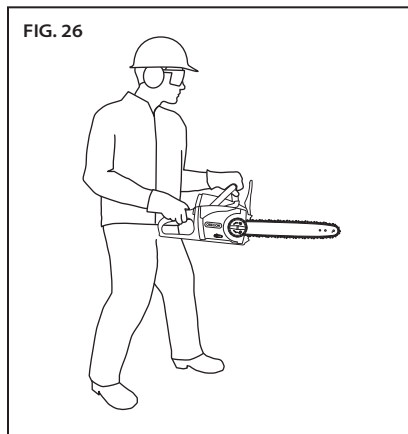
**FERMARE LA SEGA**

Rilasciare l'interruttore del meccanismo di scatto per fermare la motosega.

AVVIARE LA SEGA

⚠ AVVERTENZA: PER RIDURRE IL RISCHIO DI LESIONI, NON IMPEDIRE MAI IL FUNZIONAMENTO DELL'INTERBLOCCO CON NASTRO ADESIVO, CAVI O FASCETTE CHE FERMINO IL BLOCCO DEL MECCANISMO A SCATTO.

Accertarsi che il freno della catena non sia inserito.

Afferrare saldamente l'impugnatura frontale e posteriore. Premere col dito e tenere premuto il blocco del meccanismo di scatto (1). Per avviare la sega, premere l'interruttore del meccanismo di scatto (2) (Fig. 27). Non occorre continuare a premere il blocco del meccanismo di scatto. Resterà disattivato sinché il meccanismo di scatto non verrà rilasciato.

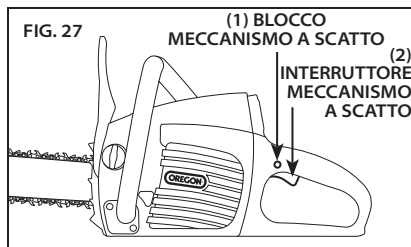

VERIFICARE IL FRENO

Accertarsi che il freno della catena funzioni prima di utilizzare la motosega. Per verificare il funzionamento del freno:

- Adagiare la motosega su una superficie piana e stabile.
- Avviare brevemente la sega.
- Tenere la mano sinistra sull'impugnatura frontale e ruotare il polso sinistro per spostare la copertura di sicurezza anteriore per le mani in avanti per attivare manualmente il freno della catena (Fig. 28).

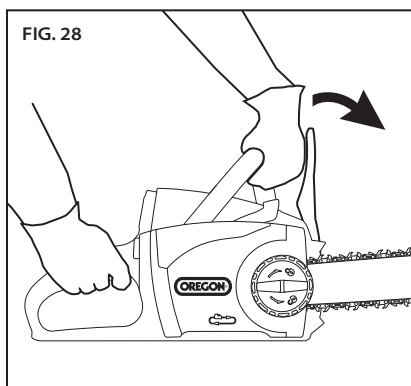

- Rilasciare l'interruttore del meccanismo di scatto.

Un freno della catena funzionante arresta il motore e la catena immediatamente. Se il motore e la catena non si fermano immediatamente, far controllare il freno della catena da un centro assistenza autorizzato.

- Riportare la copertura di sicurezza anteriore per le mani in posizione operativa.

TAGLIO

⚠ AVVERTENZA: PER RIDURRE IL RISCHIO DI LESIONI, INDOSSARE ADEGUATE CALZATURE, PANTALONI LUNGI, GUANTI E PROTEZIONI PER TESTA, ORECCHIE E OCCHI.

⚠ AVVERTENZA: PER RIDURRE IL RISCHIO DI LESIONI, ACCERTARSI SEMPRE DI AVERE UNA POSIZIONE SALDA E DI TENERE LA MOTOSEGA SALDAMENTE E CON TUTTE E DUE LE MANI MENTRE IL MOTORE È ATTIVO.

⚠ AVVERTENZA: PER RIDURRE IL RISCHIO DI LESIONI, PIANIFICARE IN ANTICIPO E PIANIFICARE DIVERSE VIE DI FUGA PRIMA DELL'INIZIO DEI LAVORI.

⚠ ATTENZIONE: CREARE UNA ZONA DI SICUREZZA PER GLI ASTANTI DI 6 M PRIMA DI AZIONARE QUESTA APPARECCHIATURA. Per zona di sicurezza per gli astanti si intende un'area circolare di 6 m intorno all'operatore che deve rimanere priva di astanti, bambini e animali domestici (Fig. 29). Le operazioni di abbattimento richiedono una zona di sicurezza più grande in base alle dimensioni dell'albero, vedere la sezione "Abbatte un albero".

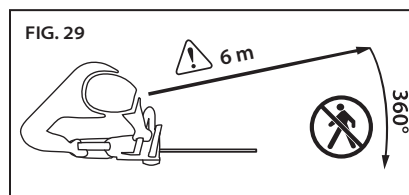

IMPORTANTE: PRATICARE IL TAGLIO DEL TRONCO SU UN CAVALLETTO O CULLA FINCHÉ NON SI LAVORERÀ A PROPRIO AGIO CON LA SEGA.

Per ottenere le migliori prestazioni e utilizzare la motosega in sicurezza, seguire queste istruzioni:

- Osservare tutte le regole e normative nazionali e comunali applicabili per il taglio.
- Fare pause frequenti per ridurre il rischio di lesioni.
- Prima di iniziare a tagliare, assicurarsi che la catena sia ben tesa e affilata.

La catena è adatta solamente al taglio del legno. Non usare la motosega per tagliare qualsiasi altro materiale e non permettere che la catena entri in contatto con terra, pietre, chiodi, graffette o filo metallico. Questi materiali sono estremamente abrasivi e asportano la placatura protettiva della catena molto rapidamente.

Affilare o sostituire la catena se si verifica una di queste condizioni:

- La pressione necessaria per tagliare aumenta notevolmente.
- I trucioli che escono dalla catena sono molto fini o simili a segatura.

Non lavorare con una catena smussata in quanto aumenta lo sforzo necessario per tagliare, pratica tagli frastagliati, aumenta l'usura della motosega e aumenta il rischio di contraccolpo. Non forzare mai a tagliare una catena allentata.

- Assumere una corretta presa e postura davanti al legno quando la sega è spenta. Premere il blocco del meccanismo di scatto e premere l'interruttore del meccanismo di scatto. Attendere che la catena raggiunga la massima velocità prima di iniziare a tagliare.
- Iniziare a tagliare premendo leggermente la barra di guida contro il legno. Fare solo lievi pressioni, lasciando che sia la sega a fare il lavoro.
- Mantenere una velocità costante per tutta la durata del taglio, rilasciando la pressione solo prima della fine del taglio.
- Considerare sempre la posizione del puntale della barra ed evitare il contatto con altri oggetti.
- Se la sega si arresta improvvisamente durante il taglio, rimuovere la sega dal taglio, quindi riprendere l'operazione di taglio applicando una pressione più leggera.

POTATURA

⚠ ATTENZIONE: I RAMI IN CADUTA POSSONO RIMBALZARE O "SCATTARE INDIETRO" DOPO AVER COLPITO IL TERRENO, QUINDI È ESSENZIALE MANTENERE IL TERRENO SGOMBRO PER AVERE A DISPOSIZIONE PIÙ VIE DI ALLONTANAMENTO. *Sgombrare l'area di lavoro e indossare protezione per la testa.*

La potatura è la rimozione di rami morti o troppo cresciuti per mantenere la salute delle piante.

- Predisporre vie di allontanamento prima di iniziare a tagliare e assicurarsi che non vi siano ostacoli. Tenere sempre presente come evitare i rami in caduta.
- Assicurarsi che astanti o aiutanti siano a distanza di sicurezza dai rami in caduta. Astanti e aiutanti non devono trovarsi direttamente davanti o dietro l'operatore. Vedere la Fig. 28.
- Mantenere una posizione salda con i piedi e tenere la motosega saldamente e con tutte e due le mani. Non sporgersi. Non salire mai su un albero o una scala per raggiungere i rami più alti.
- Fissare rami che potrebbero essere pericolosi.
- Utilizzare strumenti di aiuto adatti.
- Potare i rami più bassi prima di potare quelli più alti.
- Lasciare che la catena arrivi a piena velocità prima del taglio.
- Applicare una leggera pressione al ramo.
- Per i rami più lunghi (Fig. 30), tagliare prima l'estremità del ramo (1) per scaricare la pressione dal ramo, poi potare più vicino al tronco (2).

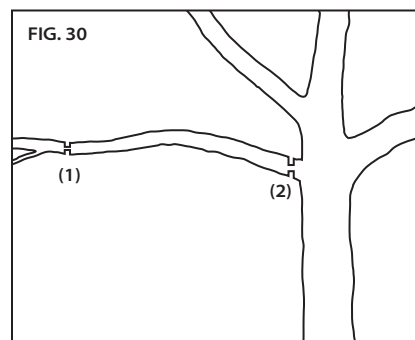

- I rami spessi (più di 10 cm di diametro) possono spaccarsi o intrappolare la catena quando si effettua un unico taglio dal lato superiore. Per evitare queste situazioni, prima eseguire un piccolo taglio sul lato inferiore del ramo (1), poi tagliare completamente il ramo dal lato superiore (2) in corrispondenza del taglio inferiore (Fig. 31).

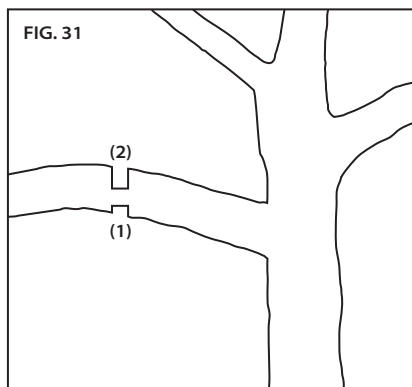

- Una volta rimossa gran parte del ramo, praticare un taglio netto vicino al tronco (Fig. 32).

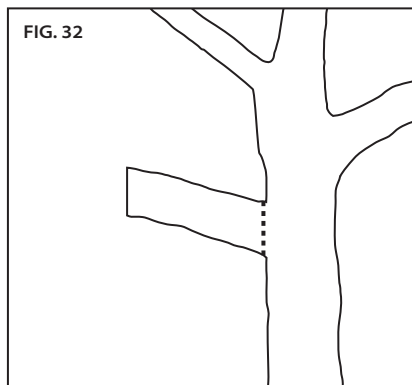

ABBATTERE UN ALBERO

⚠ ATTENZIONE: UN ALBERO TENDE A ROTOLARE O SCIVOLARE A VALLE UNA VOLTA ABBATTUTO. *Predisporre e sgomberare una via di allontanamento prima di iniziare le operazioni di taglio. La via di allontanamento deve estendersi indietro e diagonalmente verso la parte posteriore della traiettoria prevista per la caduta (Fig. 33).*

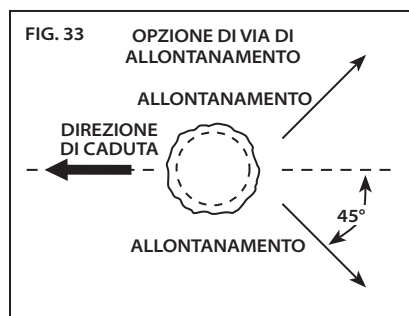

Abbatere un albero significa tagliarne il tronco alla base.

- Prima di iniziare l'abbattimento, tenere in considerazione la pendenza naturale dell'albero, la collocazione dei rami più larghi e la direzione del vento per calcolare in che modo cadrà l'albero.
- Rimuovere sporcizia, pietre, pezzi di corteccia, chiodi, punti metallici e fili dall'albero dove devono essere eseguiti i tagli.
- Mentre si effettuano operazioni di troncutura e abbattimento di alberi da parte di due o più persone contemporaneamente, l'operazione di abbattimento deve essere separata da quella di troncutura da una distanza di almeno due volte l'altezza dell'albero abbattuto.
- L'albero deve essere abbattuto in maniera da non mettere nessuna persona a repentaglio, colpire cavi di pubblica utilità o causare danni a proprietà. Se l'albero urta cavi di utenze, abbandonare immediatamente l'area e avvisare l'azienda responsabile dell'utenza.
- Utilizzare i ramponi di metallo sulla parte anteriore della sega per sostenere la sega sul legno. Posizionare il rampone nel legno e usarlo come punto di leva per aumentare la stabilità durante il taglio del legno di grande diametro.

TAGLIO DI DIREZIONE

- Praticare una tacca per 1/3 del diametro dell'albero, perpendicolare alla direzione della caduta. Eseguire per primo il taglio di incisione orizzontale basso (1). Questo aiuterà ad evitare che la catena o la barra di guida vengano strette una volta fatta la seconda incisione (2) (Fig. 34).

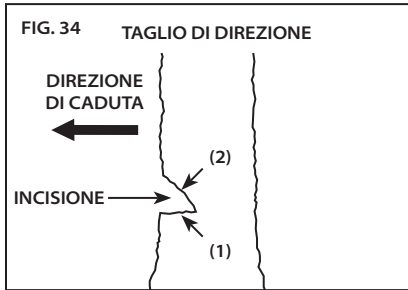

TAGLIO DI ABBATTIMENTO

- Fare il taglio di caduta ad almeno 50 mm più in alto rispetto alla tacca orizzontale (Fig. 35). Mantenere il taglio di abbattimento parallelo al taglio di incisione.

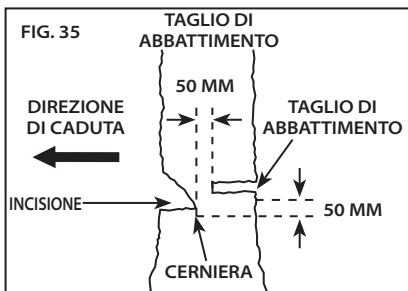

- Effettuare il taglio di caduta in maniera tale che il legno faccia da cerniera. La cerniera impedisce all'albero di girarsi e cadere nella direzione sbagliata. Non effettuare tagli attraverso la cerniera.
- Quando il taglio di caduta si avvicina alla cerniera, l'albero dovrebbe iniziare a cadere.

- Nell'eventualità in cui l'albero non cadesse nella direzione desiderata o nel caso in cui oscillasse all'indietro bloccando la catena, fermare l'operazione di taglio prima che sia completo il taglio di caduta e utilizzare ceppi di legno, plastica o alluminio per aprire il taglio e far cadere l'albero sulla linea di caduta desiderata.

- Quando l'albero inizia a cadere, rimuovere la motosega dal taglio, fermare il motore, posare la motosega e percorrere la via di allontanamento pianificata.

- Fare attenzione a rami in caduta e a dove si mettono i piedi.

SRAMATURA DELL'ALBERO

⚠ ATTENZIONE: I RAMI IN TENSIONE POSSONO "SCATTARE INDIETRO" E COLPIRE L'OPERATORE O MANDARE FUORI CONTROLLO LA MOTOSEGA, CON CONSEGUENTI LESIONI PERSONALI. *Fare sempre attenzione al legname in tensione che può colpire l'operatore o la motosega una volta tagliato.*

La sramatura di un albero è la rimozione dei rami da un albero abbattuto.

- Durante la sramatura, non rimuovere i rami più larghi e più bassi che possono tenere il tronco sollevato da terreno.
- Rimuovere i rami più piccoli con un taglio.
- I rami sottoposti a tensione devono essere tagliati dal basso verso l'alto per evitare che blocchino la motosega (Fig. 36).



TRONCATURA DI UN TRONCO

⚠ ATTENZIONE: IL TAGLIO DI TRONCHI IN TENSIONE AUMENTA IL RISCHIO DI CONTRACCOLPO. Usare uno dei metodi seguenti per sostenere il tronco durante la troncatura.

La troncatura è il processo di taglio di un tronco in lunghezza. Accertarsi che i piedi poggino su terreno solido e il peso sia ben distribuito su entrambi i piedi. Quando possibile, il tronco deve essere sollevato e supportato da rami, tronchetti o ciocchi.

- Quando il tronco è sorretto in tutta la sua lunghezza, tagliare dalla cima (taglio alto) (Fig. 37).



- Quando il tronco è sorretto a una sola estremità, tagliare 1/3 del diametro dal basso (taglio basso), quindi terminare l'operazione praticando un taglio alto che vada a incontrare il primo taglio (Fig. 38).



- Quando il tronco è appoggiato sulle due estremità, tagliare 1/3 del diametro con un taglio alto, quindi terminare l'operazione praticando un taglio basso nei 2/3 inferiori che vada a incontrare il primo taglio (Fig. 39).

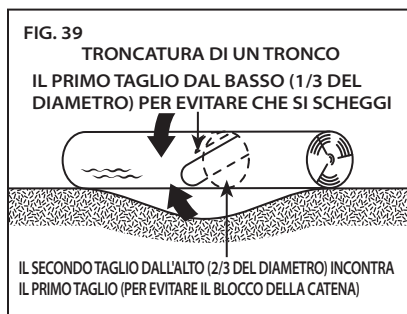

- Quando si tronca lungo un pendio, posizionarsi sempre sul lato più in alto rispetto al tronco (Fig. 40).



- Quando si esegue il taglio, per mantenere il controllo completo, ridurre la pressione di taglio verso la fine dell'operazione senza lasciare andare la presa sui manici della motosega.
- Non permettere alla catena di toccare il suolo.
- Dopo aver completato il taglio, attendere che la catena si arresti prima di muovere la motosega.
- Fermare sempre il motore prima di spostarsi da un albero all'altro.

AFFILATURA CON POWERSHARP®

⚠ AVVERTENZA: POWERSHARP® NON DEVE ESSERE UTILIZZATO IN PRESENZA ESPOSTA DI MATERIALI ESTREMAMENTE INFIAMMABILI, COME BENZINA E ACETILENE.

⚠ ATTENZIONE: L’AFFILATURA CON IL SISTEMA POWERSHARP® PRODUCE SCINTILLE A BASSA ENERGIA ELETTRICA.

⚠ ATTENZIONE: IL SISTEMA DI AFFILATURA INTEGRATO POWERSHARP® È DESIGNATO PER UTILIZZO ESCLUSIVO CON CATENA POWERSHARP®. NON CERCARE MAI DI AFFILARE ALTRE CATENE CON IL SISTEMA INTEGRATO DI AFFILATURA. COMPORTEREBBE DANNI ALLA CATENA E ALL’AFFILATRICE.

INTRODUZIONE A POWERSHARP®

Questa motosega è dotata del sistema integrato di affilatura PowerSharp®, un modo semplice e veloce per affilare la catena della sega. Quando si impiega più tempo per effettuare tagli o i trucioli diventano più piccoli diventando segatura, è tempo di affilare la catena.

AFFILATURA DELLA CATENA

IMPORTANTE: LA CATENA POWERSHARP® UTILIZZA FRESE ESCLUSIVE CHE POSSONO ESSERE AFFILATE ESCLUSIVAMENTE CON UN’AFFILATRICE POWERSHARP® ORIGINALE.

- Con la sega alla massima velocità, alzare leggermente la leva PowerSharp® per 3-5 secondi (Fig. 41). Quando le lame saranno a contatto con la pietra affilatrice, si vedranno delle scintille.

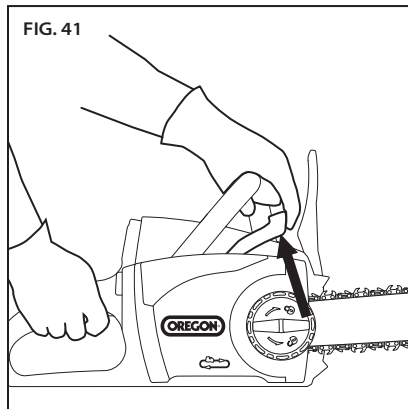

- Effettuare un test di taglio per determinare se la catena è stata sufficientemente affilata. In caso contrario, ripetere la procedura di affilatura fino a quando la catena è sufficientemente affilata.

IMPORTANTE: NON FARE TROPPIA FORZA IN FASE DI AFFILATURA. UN’ECESSIVA FORZA PUÒ RIDURRE LE PRESTAZIONI DELLA PIETRA AFFILATRICE.

IMPORTANTE: È NORMALE VEDERE PICCOLE QUANTITÀ DI SCINTILLE E FUMO DURANTE L’AFFILATURA PERCHÉ LE FRESE VENGONO A CONTATTO CON LA PIETRA E LA FRIZIONE SURRISCALDA LA CATENA.

QUANDO SOSTITUIRE LA PIETRA AFFILATRICE.

Il tempo di usura della pietra affilatrice è lo stesso di quello della catena. Sostituire la pietra al momento della sostituzione della catena, anche se ha all’apparenza vita più lunga. Vedere “Sostituzione di catena e pietra affilatrice usurate” in questo manuale.

MANUTENZIONE E PULIZIA



⚠ AVVERTENZA: LA MANCATA INDIVIDUAZIONE E SOSTITUZIONE DI PARTI DANNEGGIATE O USURATE PUÒ CAUSARE GRAVI LESIONI PERSONALI. ISPEZIONARE LA MOTOSEGA PERIODICAMENTE. UN CONTROLLO PERIODICO È IL PRIMO PASSO PER UNA BUONA MANUTENZIONE. SEGUIRE LE LINEE GUIDA RIPORTATE DI SEGUITO PER OTTIMIZZARE LA SICUREZZA E LA SODDISFAZIONE CON IL PRODOTTO. IN PRESENZA DI PARTI DANNEGGIATE O ECCESSIVAMENTE USURATE, SOSTITUIRLE IMMEDIATAMENTE.

⚠ AVVERTENZA: UN UTENSILE A BATTERIA CON IL GRUPPO BATTERIE INSERITO È SEMPRE ATTIVO E PUÒ AZIONARSI ACCIDENTALMENTE. RIMUOVERE IL GRUPPO BATTERIE DALLA MOTOSEGA PRIMA DI EFFETTUARE CONTROLLI, PULIZIA O MANUTENZIONE.

⚠ ATTENZIONE: DURANTE LA PULIZIA DELLA MOTOSEGA, NON IMMERGERE IN ACQUA O IN ALTRI LIQUIDI.

ISPEZIONE

Prima di ogni utilizzo e se la motosega è caduta, ispezionare questi elementi:

- Impugnature: le impugnature anteriori e posteriori non devono riportare crepe o danni. Devono essere pulite e asciutte.
- Copertura di sicurezza anteriore per le mani: la copertura di sicurezza anteriore per le mani non deve riportare danni e deve muoversi facilmente in avanti e indietro. Quando rimossa, la copertura di sicurezza anteriore per le mani deve attivare il freno della catena.
- Barra di guida: la barra di guida deve essere dritta e priva di frammenti, incrinature o usura eccessiva.
- Catena: la catena deve essere adeguatamente tesa, e tutti i componenti devono essere privi di crepe, frammenti, denti spezzati o eccessiva usura. Vedere "Tensionamento della catena" e "Affilatura con PowerSharp®".

- Copertura laterale: la copertura laterale deve essere priva di crepe o altri danni. Deve adattarsi perfettamente al corpo sega senza deformazioni. Assicurarsi che il fermo della catena sia privo di crepe.
- Gruppo batterie: il gruppo batterie dovrebbe essere pulito, asciutto, senza alcun segno di foratura, impatto, o altri danni. I contatti devono essere puliti, asciutti e privi di detriti.
- Alloggiamento batteria: l'alloggiamento batteria e i contatti devono essere puliti, asciutti e privi di detriti.
- Freno della catena: verificare che il freno della catena funzioni correttamente. Vedere "Verificare il freno" in "Funzionamento generale".
- Livello dell'olio: accertarsi che il serbatoio sia pieno prima dell'uso. Vedere "Rabbocco del serbatoio dell'olio della barra e della catena".
- Oliatore automatico: quando la motosega è in funzione senza che siano montate la barra di guida e la catena, dovrebbe fuoriuscire una piccola quantità di olio dal foro sulla piastra della barra. Vedere "Adescamento dell'oliatore".
- Copertura del motore: verificare la presenza di crepe nella copertura e detriti nelle bocchette di aspirazione dell'aria.

Ispezionare periodicamente questi elementi:

- Ruota dentata di guida: controllare scanalature profonde, denti rotti o sbavature.
- Ingranaggio tendicatena: controllare l'ingranaggio per individuare eventuali crepe, scheggiature, viti allentate, deformazioni o altri danni.
- Area di montaggio della barra sotto la copertura laterale: assicurarsi che il perno di montaggio non sia inclinato, rigato o filettato e che la piastra della barra e la flangia di allineamento siano intatti e liberi da detriti.
- Caricatore: il caricatore deve essere pulito, asciutto e privo di forature o altri danni. Il ripiano della batteria ed i contatti devono essere privi di residui.

TENSIONAMENTO DELLA CATENA

IMPORTANTE: TENSIONARE LA CATENA SOLO A CATENA FREDDA. RAFFREDDANDOSI, UNA CATENA CALDA PUÒ CONTRARSI E DANNEGGIARE LA BARRA DI GUIDA O LA CATENA STESSA.

Se la catena non tocca la parte inferiore della barra quando la motosega è spenta e fredda, deve essere tensionata.

Mettere in tensione la catena seguendo le istruzioni indicate in "Tensionamento della catena" nella sezione "Disimballaggio e assemblaggio" di questo manuale.

SOSTITUZIONE DI CATENA E PIETRA AFFILATRICE USURATE

⚠ ATTENZIONE: SOSTITUIRE LA CATENA POWERSHARP® E LA PIETRA AFFILATRICE INSIEME. IN CASO CONTRARIO LE PRESTAZIONI POSSONO DIMINUIRE O POSSONO MANIFESTARSI DANNI ALLA CATENA E/O ALLA PIETRA AFFILATRICE.

⚠ ATTENZIONE: IL SISTEMA DI AFFILATURA INTEGRATO POWERSHARP® È DESIGNATO PER UTILIZZO ESCLUSIVO CON CATENA POWERSHARP®.

⚠ RIMUOVERE LA PIETRA AFFILATRICE SE SI USA UNA CATENA DIVERSA DA POWERSHARP®. IN CASO CONTRARIO POTREBBERO VERIFICARSI DANNI ALLA CATENA, AL SISTEMA DI AFFILATURA E/O ALLA MOTOSEGA.

Quando la catena della motosega presenta incrinature o denti spezzati, è allungata a tal punto da non poter mantenere una tensione corretta o semplicemente non può essere affilata, deve essere sostituita.

Indossare i guanti.

- Rimuovere la batteria.
- Allentare leggermente la manopola di rilascio della copertura laterale, ma non rimuovere la copertura laterale.
- Allentare l'anello tendicatena (ruotare in senso antiorario) per quanto possibile.
- Allentare la manopola di rilascio della copertura laterale e rimuovere la copertura laterale.
- Rimuovere la catena.
- Rimuovere le due viti che tengono ferma la pietra affilatrice (Fig. 42).

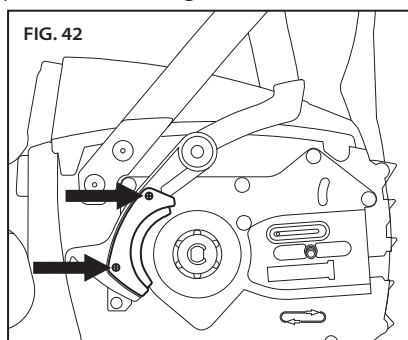

- Rimuovere la pietra.
- Accertarsi che la leva PowerSharp® e le aree circostanti siano prive di detriti.
- Collocare la nuova pietra sulla leva e rimettere in sede le viti.
- Sostituire la barra di guida e la catena. Vedere la sezione "Assemblaggio della barra di guida e della catena" di questo manuale.
- Mettere in tensione la catena seguendo le istruzioni indicate in "Tensionamento della catena" nella sezione "Disimballaggio e assemblaggio" di questo manuale.

IMPORTANTE: LA CATENA DEVE ESSERE OPPORTUNAMENTE IN TENSIONE PRIMA DELL'UTILIZZO. VEDERE "TENSIONAMENTO DELLA CATENA" NELLA SEZIONE "DISIMBALLAGGIO E ASSEMBLAGGIO" DI QUESTO MANUALE.

MANUTENZIONE DELLA BARRA DI GUIDA

⚠ AVVERTENZA: I BORDI DI UNA BARRA DI GUIDA USURATA, IN PARTICOLARE I BORDI DELLA SCANALATURA IN CUI LA CATENA TOCCA LA BARRA, POSSONO ESSERE PARTICOLARMENTE AFFILATI. UTILIZZARE PROTEZIONI ADEGUATE PER LE MANI.

⚠ ATTENZIONE: LA BARRA DI GUIDA POTREBBE ESSERE SURRISCALDATA DOPO IL TAGLIO. INDOSSARE I GUANTI PER EVITARE SCOTTATURE.

Di tanto in tanto invertire la barra per rendere uniforme l'usura e massimizzarne la durata.

Indossare i guanti.

- Rimuovere la batteria.
- Allentare leggermente la manopola di rilascio della copertura laterale, ma non rimuovere la copertura laterale.
- Allentare l'anello tendicatena (ruotare in senso antiorario) per quanto possibile.
- Allentare la manopola di rilascio della copertura laterale e rimuovere la copertura laterale.
- Rimuovere la barra e la catena e controllare eventuali danni e usura.
- Rimuovere la vite dal lato posteriore dell'ingranaggio tendicatena e rimuovere l'ingranaggio tendicatena dalla barra di guida (Fig. 43).

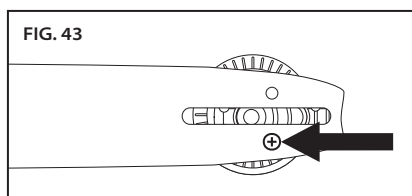

- Capovolgere la barra (Fig. 44).

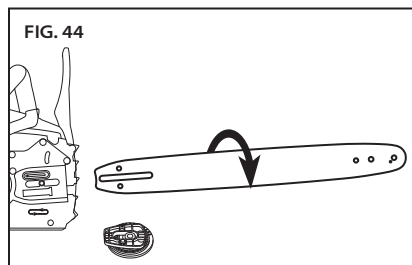

- Sostituire la barra di guida e la catena. Vedere la sezione "Assemblaggio della barra di guida e della catena" di questo manuale.
- Mettere in tensione la catena seguendo le istruzioni indicate in "Tensionamento della catena" nella sezione "Disimballaggio e assemblaggio" di questo manuale.

SOSTITUZIONE DELLA BARRA DI GUIDA USURATA

⚠ AVVERTENZA: I BORDI DI UNA BARRA DI GUIDA USURATA, IN PARTICOLARE I BORDI DELLA SCANALATURA IN CUI LA CATENA TOCCA LA BARRA, POSSONO ESSERE PARTICOLARMENTE AFFILATI. UTILIZZARE PROTEZIONI ADEGUATE PER LE MANI.

Quando la barra di guida presenta incrinature o un'usura eccessiva intorno ai bordi, in particolare nella scanalatura in cui la catena tocca la barra, deve essere sostituita. Inoltre, anche se l'ingranaggio del puntale è usurato, non ruota in modo uniforme o ha perso uno o più denti, sarà necessario sostituire la barra.

Indossare i guanti.

- Rimuovere la batteria.
- Allentare leggermente la manopola di rilascio della copertura laterale, ma non rimuovere la copertura laterale.
- Allentare l'anello tendicatena (ruotare in senso antiorario) per quanto possibile.
- Allentare la manopola di rilascio della copertura laterale e rimuovere la copertura laterale.
- Rimuovere la barra e la catena.
- Rimuovere la vite dal lato posteriore dell'ingranaggio tendicatena e rimuovere l'ingranaggio tendicatena dalla barra di guida come descritto in "Manutenzione della barra di guida".
- Collocare l'ingranaggio tendicatena sulla nuova barra di guida e rimettere in sede la vite.
- Sostituire la barra di guida e la catena. Vedere la sezione "Assemblaggio della barra di guida e della catena" di questo manuale.
- Mettere in tensione la catena seguendo le istruzioni indicate in "Tensionamento della catena" nella sezione "Disimballaggio e assemblaggio" di questo manuale.

SOSTITUZIONE DELL'INGRANAGGIO TENDICATENA USURATO

Sostituire l'ingranaggio tendicatena se non mantiene la barra e la catena alla tensione corretta o se è danneggiato in altro modo.

Indossare i guanti.

- Rimuovere la batteria.
- Allentare leggermente la manopola di rilascio della copertura laterale, ma non rimuovere la copertura laterale.
- Allentare l'anello tendicatena (ruotare in senso antiorario) per quanto possibile.
- Allentare la manopola di rilascio della copertura laterale e rimuovere la copertura laterale.
- Rimuovere la barra e la catena.
- Rimuovere la vite dal lato posteriore dell'ingranaggio tendicatena e rimuovere l'ingranaggio tendicatena dalla barra di guida.
- Collocare l'ingranaggio tendicatena sul lato della barra di guida rivolto verso l'utente e rimettere in sede la vite.
- Sostituire la barra di guida e la catena. Vedere la sezione "Assemblaggio della barra di guida e della catena" di questo manuale.
- Mettere in tensione la catena seguendo le istruzioni indicate in "Tensionamento della catena" nella sezione "Disimballaggio e assemblaggio" di questo manuale.

SOSTITUZIONE DELLA RUOTA DENTATA DI GUIDA

Sostituire la ruota dentata di guida ogni due sostituzioni della catena o quando la ruota dentata è danneggiata.

Indossare guanti e protezione per gli occhi.

- Rimuovere la batteria.
- Allentare leggermente la manopola di rilascio della copertura laterale, ma non rimuovere la copertura laterale.
- Allentare l'anello tendicatena (ruotare in senso antiorario) per quanto possibile.
- Allentare la manopola di rilascio della copertura laterale e rimuovere la copertura laterale.
- Rimuovere la barra e la catena.
- Utilizzare un piccolo cacciavite piatto per fare leva aperta e rimuovere l'e-clip, quindi rimuovere la rondella e la ruota di guida (Fig. 45).

FIG. 45

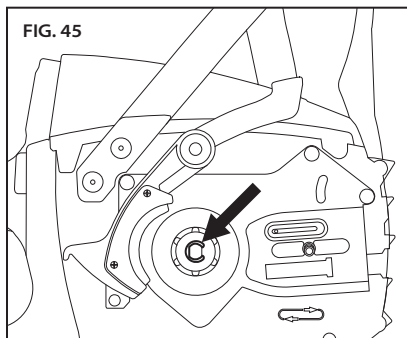

- Inserire la nuova ruota dentata di guida e la nuova rondella e installare il nuovo e-clip (Fig. 46).

FIG. 46

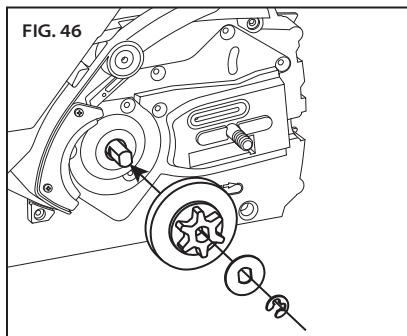

- Sostituire la barra di guida e la catena. Vedere la sezione "Assemblaggio della barra di guida e della catena" di questo manuale.
- Mettere in tensione la catena seguendo le istruzioni indicate in "Tensionamento della catena" nella sezione "Disimballaggio e assemblaggio" di questo manuale.

PULIZIA

▲ AVVERTENZA: PER RIDURRE IL RISCHIO DI LESIONI, RIMUOVERE IL GRUPPO BATTERIE PRIMA DI EFFETTUARE LA PULIZIA.

▲ ATTENZIONE: AVVERTENZA: QUANDO SI PULISCE IL POWERHEAD DELLA MOTOSEGA, NON IMMERGERE IN ACQUA O ALTRI LIQUIDI.

Indossare guanti e protezione per gli occhi.

- Rimuovere la batteria.
- Rimuovere i trucioli di legno e altri detriti dall'alloggiamento della batteria. Accertarsi che i contatti siano puliti e asciutti.
- Dopo l'utilizzo, pulire la catena e la barra di guida da detriti. Pulire il powerhead con un panno pulito imbevuto di una soluzione di sapone neutro. Non utilizzare mai detersivi o solventi aggressivi.
- Quando si sostituisce la catena, rimuovere sempre trucioli di legno, segatura e sporcizia dalla scanalatura della barra.
- Assicurarsi che sull'ingranaggio tendicatena non siano presenti trucioli di legno e altri detriti.

GRUPPO BATTERIE

IMPORTANTE: IL GRUPPO BATTERIE NON PRESENTA PARTI CHE POSSANO ESSERE RIPARATE DALL'UTENTE. NON DISASSEMBLARE.

Le batterie agli lithium ion hanno una durata predeterminata. Se la durata del tempo di taglio per ciascuna carica diminuisce notevolmente, vuol dire che il gruppo batterie è giunto alla fine della sua vita utile e deve essere sostituito.

- Accertarsi che il gruppo batterie, compresi i contatti, sia pulito, asciutto e non presenti segni di foratura, impatto o altri danni. Le batterie rotte possono causare incendi o emettere sostanze chimiche pericolose.
- Pulire i contatti sporchi con un panno asciutto e morbido. La presenza di sporco o olio può causare una connessione elettrica scadente e comportare una perdita di alimentazione.

CARICATORE

- Staccare il caricatore dalla presa elettrica.
- Pulire i contatti sporchi con un panno asciutto e morbido.

ULTERIORI INFORMAZIONI SULLA MANUTENZIONE

Per ulteriori informazioni sulla manutenzione di catena, della barra di guida e della ruota dentata di guida, consultare il Manuale di manutenzione e sicurezza OREGON® all'indirizzo <http://oregonproducts.com/maintenance/manual.htm>.

RISOLUZIONE DEI PROBLEMI

Usare questa tabella per individuare possibili soluzioni per gli eventuali problemi con la motosega. Se questi suggerimenti non risolvono il problema, consultare “Garanzia e assistenza”.

SINTOMO	POSSIBILE CAUSA	AZIONI RACCOMANDATE
Il motore non funziona o funziona a intermittenza	Freno della catena inserito	Prima dell'avvio, accertatevi che la copertura di sicurezza per le mani sia nella posizione più arretrata (freno catena disinserito). Per una corretta posizione della copertura di sicurezza per le mani, vedere “Accendere la sega” nel presente manuale.
	Batteria scarica	Ricaricare. Vedere “Ricaricare il gruppo batterie” nel presente manuale.
	Blocco meccanismo a scatto non premuto	Il blocco del meccanismo di scatto deve essere premuto. Vedi “Accendere la sega” nel presente manuale.
	La batteria non è completamente inserita	Rimuovere i detriti dall'alloggiamento della batteria e dai terminali con un panno asciutto e pulito o con un pennello non conduttivo.
	Detriti nella copertura laterale	Rimuovere il gruppo batterie, quindi rimuovere la copertura laterale e ripulire dai detriti.
	Gruppo batterie freddo	Consentire alla batteria di riscaldarsi al di sopra della temperatura minima di 0 °C (32 °F).
Il motore funziona, ma la catena non gira	La catena non scorre sulla ruota dentata di guida	Riposizionare la catena, assicurandosi che le maglie di trascinamento della catena siano ben assestate sulla ruota dentata. Vedere “Mantenimento e pulizia” nel presente manuale per le istruzioni di installazione.
	La ruota dentata del puntale della barra non gira	Sostituire la barra di guida. Vedere “Sostituzione della barra di guida usurata” in questo manuale.
Il freno della catena non funziona	Detriti impediscono il movimento completo della copertura di sicurezza per le mani	Ripulire il meccanismo esterno del freno della catena da detriti.
	Eventuale malfunzionamento del freno della catena	Contattare subito un centro di assistenza autorizzato. ⚠ AVVERTENZA: UTILIZZARE UNA MOTOSEGA CON UN FRENO CATENA NON FUNZIONANTE PUÒ CAUSARE GRAVI LESIONI PERSONALI.
La motosega non taglia adeguatamente	Tensione insufficiente della catena	Vedere “Tensionamento della catena” di questo manuale.
	Catena allentata	Vedi “Affilatura con PowerSharp®” nel presente manuale.
	Catena installata all'indietro	Vedere “Assemblaggio della barra di guida e della catena” di questo manuale.
	Catena usurata	Sostituire la catena e la pietra. Sono progettate per avere lo stesso tempo di usura.
	Catena secca o troppo tirata	Controllare il livello dell'olio. Riempire il serbatoio dell'olio se necessario. Vedere “Rabbocco del serbatoio dell'olio della barra e della catena” di questo manuale. Verificare se vi è olio intasato. Una piccola quantità di olio deve arrivare alla barra.
	La catena non è nella scanalatura della barra	Vedere “Assemblaggio della barra di guida e della catena” di questo manuale.

SINTOMO	POSSIBILE CAUSA	AZIONI RACCOMANDATE
Segnale acustico di allarme fisso con meccanismo a scatto tirato	L'utilizzo intenso ha surriscaldato il motore	Lasciare raffreddare la sega, quindi riprendere le operazioni di taglio.
	Il freno della catena è inserito	Prima dell'avvio, accertatevi che la copertura di sicurezza per le mani sia nella posizione più arretrata (freno catena disinserito). Per una corretta posizione della copertura di sicurezza per le mani, vedere "Accendere la sega" nel presente manuale.
Il gruppo batterie non si ricarica	Il gruppo batterie al di sotto/al di sopra della temperatura di sicurezza è attivo	Può accadere quando la sega è continuamente in funzione o è esposta ad alte temperature ambientali. Consentire alla batteria di raggiungere il livello di temperatura consentito prima di ricaricare. Vedere "Gruppo batterie e caricatore" nel presente manuale.
	Contatti sporchi o danneggiati sul gruppo batterie o sul caricatore	Controllare i contatti sia sul gruppo batterie che sul caricatore. Se necessario, pulire secondo quanto indicato nel presente manuale. Reinserrire il gruppo batterie nel caricatore, accertandosi che sia pienamente entrato.
	Il gruppo batterie è al termine del suo ciclo	Tutte le batterie hanno un ciclo di vita limitato. Se il gruppo batterie ha più di due anni o è stato ricaricato spesso, potrebbe essere il caso di sostituirlo. Sostituire soltanto con il gruppo batterie specifico per questa motosega.
	Caricatore difettoso	Far controllare la funzione presso un centro di assistenza autorizzato.
Tempo di taglio ridotto per ciascuna carica della batteria	Catena allentata	Vedi "Affilatura con PowerSharp®" nel presente manuale.
	Catena usurata	Sostituire la catena. Vedere "Sostituzione di catena e pietra affilatrice usurate" in questo manuale.
	Catena asciutta	Controllare il livello dell'olio. Riempire il serbatoio dell'olio se necessario. Vedere "Rabbocco del serbatoio dell'olio della barra e della catena" di questo manuale.
	Tensionamento eccessivo della catena	Vedere "Tensionamento della catena" di questo manuale.
	Tecnica di taglio inadeguata	Seguire le linee guida indicate in "Taglio" nel presente manuale.
	Detriti nella copertura laterale	Rimuovere il gruppo batterie, quindi rimuovere la copertura laterale e ripulire dai detriti.
	Gruppo batterie non completamente carico	Ricaricare. Vedere "Gruppo batterie e caricatore" nel presente manuale.
Luce arancione intermittente sull'indicatore dello stato di carica	<p>Cortocircuito del caricatore, caricatore sovracorrente, superamento dei limiti di tensione, circuito aperto nel gruppo batterie, errore di timeout in carica o prima della carica</p> <ol style="list-style-type: none"> 1. Accertarsi che il cavo del caricatore sia collegato al caricatore e alla presa elettrica. 2. Accertarsi che il caricatore riceva il corretto voltaggio. 3. Provare a caricare un altro gruppo batterie progettato per questo caricatore. <p>Se il problema persiste, far controllare la funzione presso un centro di servizio autorizzato.</p>	

SPECIFICHE E COMPONENTI

⚠ AVVERTENZA: L'UTILIZZO DI RICAMBI DIVERSI DA QUELLI INDICATI IN QUESTO MANUALE AUMENTA IL RISCHIO DI LESIONI. NON USARE MAI ACCESSORI DI TAGLIO DIVERSI DA QUELLI DESCRITTI IN QUESTO MANUALE.

COMPONENTI DI RICAMBIO		CODICE ARTICOLO	
BARRA DI GUIDA	35 cm	140SDEA041	
	40 cm	160SDEA041	
CATENA E PIETRA, POWERSHARP®	35 cm 52 MAGLIE DI GUIDA	560507	
	40 cm 56 MAGLIE DI GUIDA	560510	
CATENA ALTERNATIVA	35 cm 52 MAGLIE DI GUIDA	OREGON® S52	
	40 cm 56 MAGLIE DI GUIDA	OREGON® S56	
GRUPPO BATTERIE, MODELLO B600E		562391	
GRUPPO BATTERIE, MODELLO B400E		548206	
CARICATORE CON CAVO, MODELLO C600		EU - 554933 UK - 554872 AU/NZ - 560663	
CARICATORE RAPIDO CON CAVO, MODELLO C750		EU - 558697 UK - 558698 AU/NZ - 558699	
CARICATORE, MODELLO C600			
INGRESSO	100-240V~ 50-60 Hz 60 W		
INGRESSO (STATI UNITI E CANADA)	120V~ 60Hz 60W		
USCITA	41.5V=== 1.25A		
CAVO DI ALIMENTAZIONE	NUMERO PRODOTTO USA/CAN: 546636 NUMERO PRODOTTO EU: 547383 NUMERO PRODOTTO UK: 547384 NUMERO PRODOTTO AU/NZ: 560663		
GRUPPO BATTERIE			
TIPO	LITHIUM ION		
TEMPERATURE DI FUNZIONAMENTO	Da 0° C a 40° C (da 32° F a 104° F)		
MODELLO	CAPACITÀ, NOMINALE	TENSIONE, NOMINALE	C600 TEMPO DI RICARICA (APPROSS.)
B600E	4,00 Ah / 144 Wh	+36 V c.c.	210 MINUTI
B400E	2.40 Ah / 89 Wh	+37 V c.c.	120 MINUTI
B500S	1,25 Ah / 47 Wh	+37 V c.c.	60 MINUTI
CATENA			
CAPACITÀ DELL'OLIO	120 ml		
OLIO DELLA BARRA E DELLA CATENA	MARCA OREGON®		
PESO A SECCO CON B400E	5,9 kg		
PESO A SECCO SENZA BATTERIA, BARRA E CATENA	3,8 kg		
LIVELLO DI POTENZA DEL SUONO	100 dB (K = 2,5 dB)		
VIBRAZIONE	0,794 m/s ² (IMPUGNATURA FRONTALE) 1,891 m/s ² (IMPUGNATURA POSTERIORE)		
LUNGHEZZA MASSIMA DELLA BARRA	40 cm		
PASSO DELLA CATENA	3/8 pollici BASSO PROFILO - 91		
SPESSORE DELLA CATENA	1,3 mm		
DENTI DELLA RUOTA DENTATA	6		
VELOCITÀ CATENA A VUOTO	14,2 m/s		

GARANZIA E ASSISTENZA

GARANZIA

Blount, Inc. garantisce tutti gli utensili a batteria e i caricatori OREGON® registrati per un periodo di tre (3) anni e tutti i gruppi batterie senza fili OREGON® registrati per due (2) anni a partire dalla data di acquisto. Tutti gli utensili a batteria, i gruppi batterie senza fili e i caricatori OREGON® registrati hanno una garanzia di due (2) anni se utilizzati a scopi commerciali.

Questa garanzia limitata riguarda i prodotti fabbricati dal Sistema di utensili a batteria OREGON®. Durante il periodo di garanzia, Blount provvederà a sostituire o, a sua discrezione, riparare gratuitamente, solo per l'acquirente originale, qualsiasi prodotto o parte di esso su cui vengano riscontrati difetti di origine e/o fabbricazione, dopo attenta verifica da parte di Blount. I costi di trasporto saranno a carico dell'acquirente, insieme a qualsiasi altro costo associato alla rimozione di qualunque parte soggetta a sostituzione ai sensi della presente garanzia.

Per registrare un prodotto, consultare la sezione "assistenza" del sito OregonCordless.com.

INFORMAZIONI SULL'ASSISTENZA E IL SUPPORTO

Per informazioni sul centro assistenza, visitare il sito Web **OregonCordless.com** oppure contattare l'assistenza clienti per chiedere supporto, consulenza tecnica aggiuntiva, riparazioni, parti di ricambio o per registrare il prodotto. Per i numeri di telefono specifici per il paese di residenza, vedere "Assistenza clienti per paese".

Per motivi di sicurezza, si raccomanda di utilizzare esclusivamente ricambi originali di fabbrica sulla motosega. Il nostro centro assistenza è gestito da personale qualificato ed efficiente, in grado di fornire supporto e consulenza per regolazioni, riparazioni o sostituzioni di tutti i prodotti del Sistema di utensili a batteria OREGON®.

CE - DICHIARAZIONE DI CONFORMITÀ

Blount International Inc.

4909 SE International Way, Portland, Oregon, USA

Basata su certificato di omologazione CE condotto da
TÜV Rheinland LGA Products GmbH (NB 0197);**DICHIARA CHE IL(I) SEGUENTE(I) PRODOTTO(I):**

Tipo di macchinario:	Motosega alimentata a batteria
Marca:	OREGON®
Modello/i:	CS300

SODDISFA O SUPERA I REQUISITI DELLE SEGUENTI DIRETTIVE E/O STANDARD EUROPEI:

Direttiva macchine:	2006/42/EC
Direttiva sulle emissioni acustiche:	2000/14/EC (Allegato V) Lpa misurata = 86 dB Lwa calcolata = 97 dB Incertezza, Lwa = 2,5 dB Lwa garantita = 100 dB
EMC: Strumenti elettrici portatili	2004/108/EC
Direttiva sulla restrizione delle sostanze pericolose	2002/95/EC
Direttiva sull'impiego degli idrocarburi policiclici aromatici	2005/69/EC
Direttiva concernente la registrazione, la valutazione, l'autorizzazione e la restrizione delle sostanze chimiche	1907/2006
Direttiva sui rifiuti di apparecchiature elettriche ed elettroniche	2006/96/EC
Standard di sicurezza	IEC/EN 60745-1, -2-13
Numero di certificato di omologazione CE:	12KFW1310-02

Contatto aziendale:

Kevin Cyrus
Responsabile aziendale per la conformità e
sicurezza dei prodotti
Blount International Inc.
Numero di telefono: 001.503.653.4403
Fax: 001.503.653.4393

Luogo: Portland, Oregon, USA
Data: 13 agosto 2014

**Sede del contatto per le schede
tecniche europee:**

Marnix Kuypers
Blount, Europe S.A.
Rue Emile Francqui, 5
1435 Mont-Saint-Guibert
Belgio



INHOUDSOPGAVE

SYMBOLEN EN LABELS	425
KETTINGZAAGNAMEN EN TERMEN	426
PRODUCTIDENTIFICATIE	427
VEILIGHEIDSREGELS	428
ALGEMENE VEILIGHEIDSWAARSCHUWINGEN	
VOOR ELEKTRISCH GEREEDSCHAP	428
VEILIGHEID IN DE WERKRUIMTE	428
ELEKTRISCHE VEILIGHEID	428
PERSOONLIJKE VEILIGHEID	429
GEBRUIK EN VERZORGING VAN ELEKTRISCH GEREEDSCHAP	429
GEBRUIK EN VERZORGING VAN DE ACCU	430
SERVICE	430
VEILIGHEIDSWAARSCHUWINGEN VOOR KETTINGZAGEN	430
OPSLAG, VERVOER EN WEGGOOIEN	434
VEILIGHEID VAN DE ACCU	435
VEILIGHEID VAN DE OPLADER	436
UITPAKKEN EN MONTAGE	437
DE POSITIE VAN DE VOORSTE HANDBESCHERMING CONTROLEREN	437
HET OLIERESERVOIR VOOR HET BLAD EN DE KETTING VULLEN	438
HET ZAAGBLAD EN DE ZAAGKETTING MONTEREN	439
DE ZAAGKETTING SPANNEN	440
DE ZAAG BEDIENEN	442
ACCU EN OPLADER	442
ALGEMENE BEDIENING	444
ZAGEN	445
INSPECTIE	451
DE ZAAGKETTING SPANNEN	452
EEN VERSLETEN ZAAGKETTING EN SLIJPSTEEN VERVANGEN	452
HET ZAAGBLAD ONDERHOUDEN	453
EEN VERSLETEN ZAAGBLAD VERVANGEN	453
EEN VERSLETEN KETTINGSPANNER VERVANGEN	454
REINIGING	455
ACCU-EENHEID	455
OPLADER	455
AANVULLENDE ONDERHOUDSINFORMATIE	455
PROBLEMEN OPLOSSEN	456
SPECIFICATIES EN ONDERDELEN	458
GARANTIE EN SERVICE	459
EG - CONFORMITEITSVERKLARING	460
KLANTENSERVICE PER LAND	727

SYMBOLEN EN LABELS

Deze symbolen en labels worden weergegeven op de kettingzaag, de accu en de oplader.

SYMBOOL	NAAM	UITLEG
	VEILIGHEIDSWAARSCHUWINGSSYMBOOL	GEEFT AAN DAT DE VOLGENDE TEKST EEN MELDING OVER GEVAAR, EEN WAARSCHUWING OF EEN VOORZORGSMAATREGEL BEVAT.
	LEES DE INSTRUCTIES	DE ORIGINELE GEBRUIKSAANWIJZING BEVAT BELANGRIJKE INFORMATIE BETREFFENDE VEILIGHEID EN BEDIENING. LEES DEZE GEBRUIKSAANWIJZING ZORGVULDIG EN VOLG DEZE OP.
	DRAAG OOGBESCHERMING	DRAAG OOGBESCHERMING BIJ DE BEDIENING VAN DE KETINGGZAAG.
	DRAAG GEHOORBESCHERMING	DRAAG GEHOORBESCHERMING BIJ DE BEDIENING VAN DE KETINGGZAAG.
	DRAAG HANDBESCHERMING	DRAAG HANDSCHOENEN TIJDENS HET BEDIENEN VAN DE KETINGGZAAG EN TIJDENS HET BEETPAKKEN VAN DE ZAAGKETING.
	DRAAG HOOFDBESCHERMING	DRAAG HOOFDBESCHERMING BIJ DE BEDIENING VAN DE KETINGGZAAG.
	DRAAG EEN LANGE BROEK	DRAAG EEN LANGE BROEK WANNEER U DE KETINGGZAAG BEDIENT.
	DRAAG VOETBESCHERMING	DRAAG GEPASTE GESLOTEN WERKSCHOENEN BIJ HET BEDIENEN VAN DE KETINGGZAAG.
	GELUIDSNIVEAU	HET GELUIDVERMOGENSNIVEAU IS 100 dB.
	PAS OP VOOR EEN TERUGSLAG	EEN TERUGSLAG KAN LEIDEN TOT ERNSTIG LETSEL.
	CONTACT MET HET UITEINDE VAN HET ZAAGBLAD	VERMIJD CONTACT MET HET UITEINDE VAN HET ZAAGBLAD.
	TERUGSLAGHOEK VAN DE KETING	ONTWORPEN VOOR GEBRUIK MET KETINGZAGEN MET EEN GERINGERE TERUGSLAG.
	VASTHOUDEN MET TWEE HANDEN	HOUD DE ZAAG MET BEIDE HANDEN VAST.
	VASTHOUDEN MET ÉÉN HAND	HOUD DE ZAAG NIET MET ÉÉN HAND VAST.
	NIET OP EEN LADDER GEBRUIKEN	GA NOOIT OP EEN LADDER STAAN WANNEER U DE KETINGGZAAG GEBRUIKT.
	NIET AANSTEKEN	NIET IN OPEN VUUR GOOIEN.
	NIET WEGGOOIEN	NIET WEGGOOIEN BIJ HET HUISHOUDELIJK AFVAL. BRENG HET APPARAAT NAAR EEN ERKEND INZAMELPUNT.
	ALLEEN VOOR GEBRUIK BINNENSHUIS	DE OPLADER IS ALLEEN BEDOELD VOOR GEBRUIK BINNENSHUIS.
	WERKINGSTEMPERAATUUR	GEBRUIK DE ACCU-EENHEID UITSLUITEND BIJ TEMPERATUREN TUSSEN 0°C en 40°C (32°F EN 104°F).
	ZAAGGEREEDSCHAP	ZAAGGEREEDSCHAP. RAAK DE KETING NIET AAN VOORDAT U DE KETINGGZAAG HEBT GEDEACTIVEERD DOOR DE ACCU TE VERWIJDEREN.
	ACCU VERWIJDEREN	VERWIJDER DE ACCU VOORDAT ER ONDERHOUDSWERKZAAMHEDEN WORDEN UITGEVOERD.
	ACCU VERWIJDEREN VOORAFGAAND AAN VERVOER	HAAL DE ACCU-EENHEID UIT DE KETINGGZAAG VOORDAT U DEZE OPBERGT, VERVOERT OF WEGGOOIT.

KETINGGZAAGNAMEN EN TERMEN

Aandrijftandwiel: de tandwielen waarmee de zaagketting wordt aangedreven.

Achterste handbescherming: Een structurele barrière aan de rechteronderzijde van de achterste hendel om de bediener te beschermen in het geval van het breken of het uit de bladsleuf vliegen van de zaagketting.

Automatische olietoevoer: Het systeem dat automatisch de bladsleuf en de zaagketting smeert.

Bevestigingsbout: Het uitsteeksel met schroefdraad op de uitlijningsflens dat boven de bladsleuf uitsteekt.

Bladkussen: Het bevestigingskussen op de aandrijfkop dat ervoor zorgt dat het zaagblad correct kan worden uitgelijnd.

Bladsleuf: De uitsparing in het zaagblad die op de uitlijningsflens en bevestigingsbout past.

Effectieve zaaglengte: De afstand, bij benadering, vanaf de basis van de puntige bumper tot de buitenrand van de zaagschakel wanneer de spanner is ingesteld op de middenpositie.

Geleiderail voor minder terugslag: Een zaagblad met een maximum neusradius, zoals deze is gespecificeerd in ANSI B175.1 en CSA Z62.3 en waarvan is aangetoond dat deze terugslag aanzienlijk reduceert.

Handvat achterzijde: De draagbeugel die zich aan of in de buurt van de achterzijde van de kettingzaag bevindt. Deze is bedoeld om te worden vastgehouden met de rechterhand.

Handvat voorzijde: De draagbeugel die zich aan of in de buurt van de voorzijde van de kettingzaag bevindt en die is bedoeld om te worden vastgehouden met de linkerhand.

Kettingmeter: De dikte van de zaagkettingschakel, waar deze in de bladgroef past, zoals die is aangegeven door het onderdeelnummer dat op de schakels wordt weergegeven.

Kettingrem: Een voorziening voor het stoppen of vergrendelen van de zaagketting. Deze wordt handmatig geactiveerd of automatisch wanneer er terugslag optreedt.

Kettingspanner: Een voorziening die op het zaagblad is bevestigd waarmee de kettingsspanning kan worden gesteld wanneer deze wordt gedraaid.

Kettingspanring: De ring rond de regelknop op de zijkap waarmee de kettingsspanning kan worden gesteld wanneer er aan deze knop wordt gedraaid.

Kettingsteek: De afstand tussen drie opeenvolgende klinknagels op de zaagketting, verdeeld over twee, schakels waarop het onderdeelnummer is aangegeven.

Kettingvanger: Een voorziening voor het tegenhouden van de zaagketting als deze breekt of uit de bladsleuf vliegt.

Kettingzaagbasis: een kettingzaag zonder de zaagketting of de geleiderail.

Lage terugslagketting: Een ketting die voldoet aan de vereisten op het vlak van terugslagprestaties van ANSI B175.1 en CSA Z62.3.

Puntige bumper: Een voorziening die is aangebracht op de zaag en die fungeert als een draaipunt wanneer deze in contact komt met een boom of stam om het zagen te vereenvoudigen. Hiernaar wordt ook wel verwezen als de blokzaagpunten.

Regelklepbeveiliging: Een beweegbare stop die de onbedoelde activering van de kettingzaag voorkomt, tot deze handmatig wordt ingesteld.

Regelklepschakelaar: Een voorziening die de kettingzaag inschakelt en uitschakelt.

Schakel: De vinvormige verbinding van de zaagketting die in de groef op het zaagblad past.

Terugslag: De snelle terugwaartse en/of opwaartse beweging, of beide, van het zaagblad wanneer de zaagketting in de buurt van het uiteinde van het zaagblad contact maakt met een voorwerp, (zoals een stam of tak) of wanneer de zaag tussen het hout bekneld raakt in de zaagsnede.

Uitlijningsflens: Het uitsteeksel op het bladkussen dat in de bladsleuf past.

Veiligheidszone omstanders: Een cirkel van 6 meter (20 ft) rondom de bediener die vrij dient te blijven van omstanders, kinderen en huisdieren.

Velsnede: de laatste zaagsnede aan de andere kant van de wigsnede voordat de boom in de gewenste richting omvalt.

Verslijtende onderdelen: Onderdelen, zoals de zaagketting en het zaagblad kunnen tijdens het gebruik verslijten en kunnen door de gebruiker worden vervangen.

Voorste handbescherming: een constructieve bescherming tussen de draagbeugel van een kettingzaag en de geleiderail, die ook fungeert als een activeringsmechanisme voor de kettingrem.

Wigvormige zaagsnede: Een zaagsnede in de boom voor de richting waarin de boom moet omvallen.

Zaagblad: een railconstructie voor het ondersteunen en geleiden van de zaagketting. Dit wordt soms ook het blad genoemd.

Zaagbladhoes: De plastic hoes die het zaagblad en de zaagketting beschermt wanneer de kettingzaag niet wordt gebruikt.

Zaagketting: Een kettinglus met snijtanden voor het zagen van hout, die wordt aangedreven door de aandrijfkop en die wordt ondersteund door het zaagblad. Dit wordt soms ook de ketting genoemd.

Zijkap: De plastic kap op de aandrijfkop die het aandrijftandwiel en de kettingspanner bedekt en die wordt geplaatst en verwijderd met de regelknop van de zijkap.

PRODUCTIDENTIFICATIE

MEER INFORMATIE OVER DE KETINGZAAG

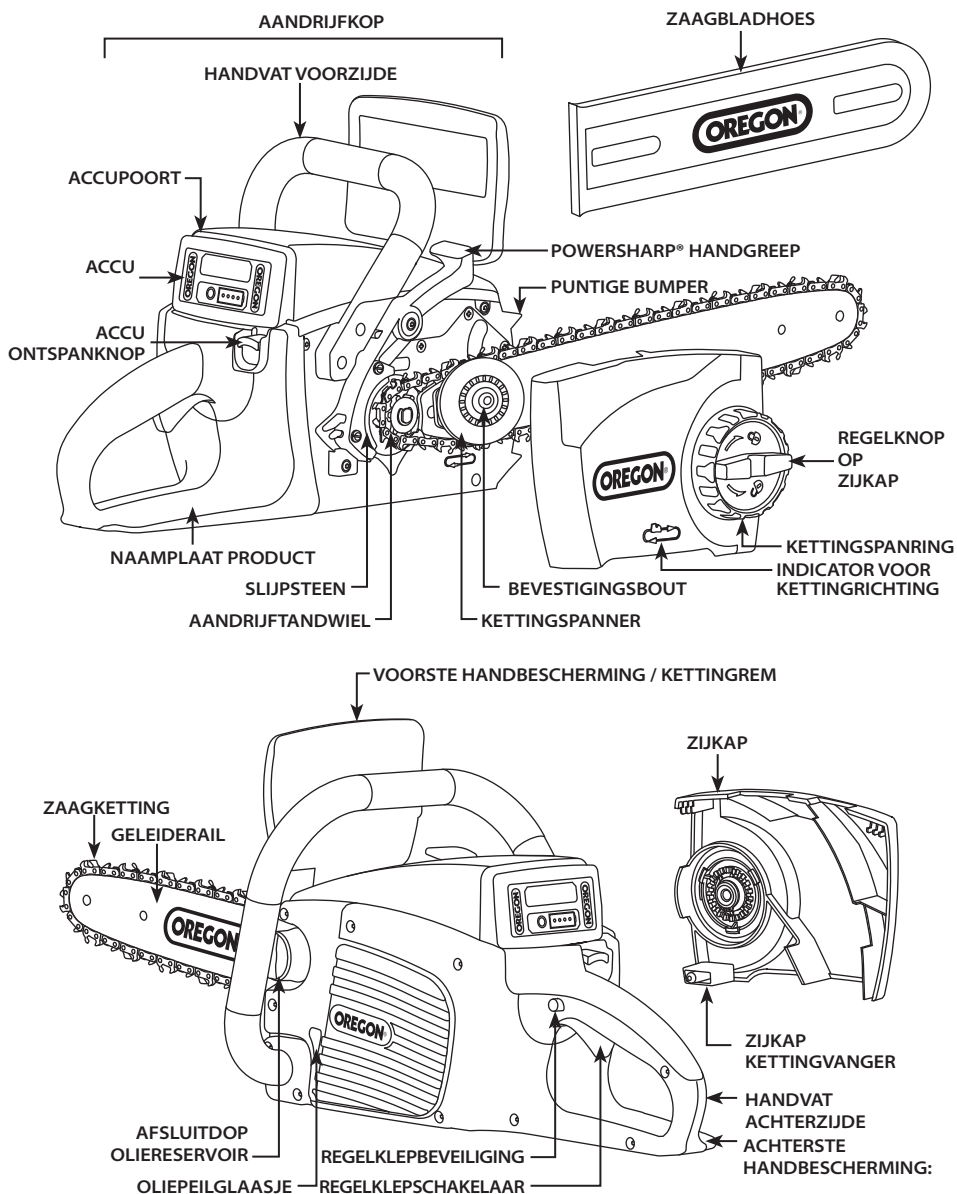

NB: Zie Uitpakken en montage voor een lijst met meegeleverde items.

INLEIDING

Deze kettingzaag is gemaakt voor licht particulier gebruik. Hij is niet gemaakt voor het omzagen van hoge bomen of het doorzagen van dikke boomstronken. Deze kettingzaag is niet gemaakt voor zakelijke snoeiwerkzaamheden. Zaag geen bomen of houten balken met een diameter die groter is dan de effectieve zaaglengte van de kettingzaag, 38 cm (15 inch).

VEILIGHEIDSRREGELS

ALGEMENE VEILIGHEIDSWAARSCHUWINGEN VOOR ELEKTRISCH GEREEDSCHAP

⚠ WAARSCHUWING: ZORG ERVOOR DAT U ALLE VEILIGHEIDSWAARSCHUWINGEN EN ALLE INSTRUCTIES LEEST. HET NIET OPVOLGEN VAN DE WAARSCHUWINGEN EN INSTRUCTIES KAN LEIDEN TOT EEN ELEKTRISCHE SCHOK, BRAND EN/OF ERNSTIG LETSEL.



BEWAAR ALLE WAARSCHUWINGEN EN INSTRUCTIES OM DEZE IN DE TOEKOMST TE KUNNEN RAADPLEGEN. DE TERM ELEKTRISCH GEREEDSCHAP IN DE WAARSCHUWINGEN VERWIJST NAAR UW ELEKTRISCHE GEREEDSCHAP WERKEND OP ELEKTRICITEIT (EEN SNOER) OF OP EEN ACCU (DRAADLOOS).

VEILIGHEID IN DE WERKRUIJTE

- Houd de werkruimte schoon en goed verlicht. *Rommelige en donkere ruimtes vragen om ongelukken.*
- Gebruik elektrisch gereedschap in geen geval in explosieve atmosferen, zoals in de nabijheid van ontvlambare vloeistoffen, gassen of stof. *Elektrisch gereedschap creëert vonken die stof of damp in brand kunnen steken.*
- Houd kinderen en omstanders uit de buurt wanneer u elektrisch gereedschap bedient. *Afleiding kan er toe leiden dat u de controle verliest.*

ELEKTRISCHE VEILIGHEID

- De stekkers van elektrisch gereedschap dienen te passen op het stopcontact. Verander in geen geval iets aan de stekker. Maak geen gebruik van stekkeradapters voor elektrisch gereedschap met geaarde stekkers. *Ongewijzigde stekkers en bijpassende stopcontacten reduceren de kans op een elektrische schok.*
- Vermijd lichamelijke contact met geaarde oppervlakken, zoals leidingen, radiatoren, fornuizen en koelkasten. *Er bestaat een verhoogde kans op elektrische schok als uw lichaam geaard is.*

- Stel elektrisch gereedschap niet bloot aan regen of vochtige omstandigheden. *Water dat elektrisch gereedschap binnendringt, verhoogt de kans op een elektrische schok.*
- Gebruik de kabel niet verkeerd. Gebruik de kabel nooit om het elektrische gereedschap te dragen, voort te trekken of los te trekken uit het stopcontact. Houd de kabel uit de buurt van hitte, olie, scherpe hoeken of bewegende delen. *Beschadigde kabels of kabels in de knoop verhogen de kans op een elektrische schok.*
- Wanneer elektrisch gereedschap buitenshuis wordt gehanteerd, maak dan gebruik van een verlengsnoer dat geschikt is voor buitengebruik. *Het gebruik van een kabel die geschikt is voor buitengebruik, verlaagt de kans op een elektrische schok.*
- Als het elektrische gereedschap wordt gebruikt op een vochtige locatie, moet de voedingsbron worden beschermd door een aardlekschakelaar. *Door gebruik te maken van een aardlekschakelaar wordt de kans op een elektrische schok kleiner.*

PERSOONLIJKE VEILIGHEID

- **Blijf alert, kijk uit wat u doet en gebruik uw gezonde verstand wanneer u elektrisch gereedschap gebruikt. Gebruik elektrisch gereedschap niet wanneer u moe bent, of onder de invloed van drugs, alcohol of medicatie. Een moment van onoplettendheid tijdens het gebruik van elektrisch gereedschap kan leiden tot ernstig persoonlijk letsel.**
- **Maak gebruik van persoonlijke beschermingsmiddelen. Draag te allen tijde oogbescherming. Beschermend materieel, zoals een stofmasker, antislip veiligheidsschoenen, een lange broek of gehoorbescherming geschikt voor de omstandigheden, verlaagt de kans op persoonlijk letsel.**
- **Voorkom onbedoeld starten van het apparaat. Zorg ervoor dat de knop in de uit-stand staat alvorens het apparaat aan te sluiten op de stroomvoorziening en/of de accu en alvorens het gereedschap op te pakken of te dragen. Het dragen van elektrisch gereedschap met uw vinger op de knop, of de aanvoer van energie aan elektrisch gereedschap waarvan de knop op de aan-stand staat, vraagt om ongelukken.**
- **Verwijder eventuele sleutels of spanners, alvorens het elektrische gereedschap aan te zetten. Een achtergebleven sleutel of spanner die aan een roterend gedeelte van het elektrische gereedschap kan resulteren in persoonlijk letsel.**
- **Reik niet te ver. Zorg er te allen tijde voor dat u op een stabiele ondergrond staat en dat u uw evenwicht behoudt (Afb. 1). Dit zorgt voor een betere controle over het elektrische gereedschap in onverwachte situaties.**

AFB. 1

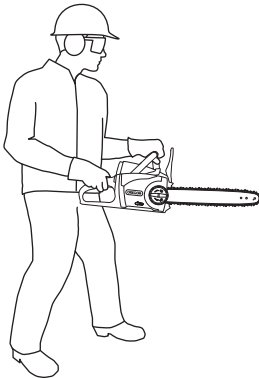

- **Draag geschikte kleding. Draag geen loszittende kleding of sieraden. Houd uw haar, kleding en handschoenen uit de buurt van bewegende delen. Losse kleding, sieraden en lang haar kunnen in bewegende delen verstrikt raken.**
- **Als apparaten zijn uitgerust met onderdelen voor het verzamelen van stof of andere materialen, zorg er dan voor dat deze zijn aangesloten en correct worden gebruikt. Het verzamelen van stof kan stofgerelateerde gevaren reduceren.**

GEBRUIK EN VERZORGING VAN ELEKTRISCH GEREEDSCHAP

- **Forceer het elektrische gereedschap niet. Gebruik het juiste elektrische gereedschap voor uw toepassing. Het juiste elektrische gereedschap voorziet beter en veiliger in de taak op de snelheid waarvoor het ontworpen is.**
- **Gebruik het elektrische gereedschap niet als de knop niet aan- en uitschakelt. Elektrisch gereedschap dat niet door middel van een knop kan worden bediend, is gevaarlijk en dient te worden gerepareerd.**
- **Haal de stekker uit de voedingsbron en/of verwijder de accueenheid uit het elektrische gereedschap voordat u aanpassingen aanbrengt, accessoires wijzigt of elektrische gereedschap opbergt. Dergelijke preventieve veiligheidsmaatregelen verlagen het risico van per ongeluk starten van het elektrische gereedschap.**
- **Berg elektrisch gereedschap dat niet in gebruik is, buiten bereik van kinderen op en sta niet toe dat personen die niet bekend zijn met het elektrische gereedschap en diens gebruiksaanwijzing, deze gebruiken. Elektrisch gereedschap is gevaarlijk in handen van ongetrainde gebruikers.**
- **Onderhoud van elektrisch gereedschap. Controleer op gebreken in de uitlijning of de verbindingen van bewegende delen, breuk van delen en iedere andere conditie die de bediening van het elektrische gereedschap kan beïnvloeden. Laat het elektrische gereedschap in geval van beschadiging, vóór gebruik repareren. Vele ongelukken worden veroorzaakt door slecht onderhouden elektrisch gereedschap.**

- Houd snijgereedschap scherp en schoon. *Goed onderhouden snijgereedschap met scherpe snijvlakken loopt minder snel vast en is eenvoudiger onder controle te houden.*
- Gebruik het elektrische gereedschap, de accessoires en de onderdelen, enzovoort volgens deze instructies en houd daarbij rekening met de werkomstandigheden en het uit te voeren werk. *Het gebruik van het elektrische gereedschap voor handelingen die afwijken van het doel van het gereedschap, kan leiden tot een gevaarlijke situatie.*

GEbruik EN VERZORGING VAN DE ACCU

- Laad de accu alleen op met de door fabrikant aangegeven oplader. *Een oplader die geschikt is voor een bepaalde soort accu, kan in combinatie met een andere soort accu, leiden tot brandgevaar.*
- Gebruik de kettingzaag alleen met de speciaal voorgeschreven accu. *Het gebruik van een accu van een ander type kan brand en/of letsel tot gevolg hebben.*
- Als de accu niet in gebruik is, houd deze dan uit de buurt van andere metalen voorwerpen, zoals paperclips, munten, sleutels, spijkers, schroeven of andere kleine metalen voorwerpen die een verbinding van de ene pool naar de andere tot stand kunnen brengen. *Het kortsluiten van de accupolen kan brand of brandwonden tot gevolg hebben.*
- Door verkeerd gebruik kan vloeistof uit de accu lekken; vermijd elk contact met deze vloeistof. *Als er per abuis toch contact met de vloeistof ontstaat, spoel dan met water. Als de vloeistof contact maakt met de ogen, zoek dan onmiddellijk medische hulp. Vloeistof afkomstig uit de accu kan leiden tot irritatie of brandwonden.*
- Probeer de kettingzaag, de lader of de accu niet te demonteren of te repareren. *Dit kan leiden tot een elektrische schok.*

SERVICE

Laat uw elektrische gereedschap onderhouden door een erkende monteur die uitsluitend gebruikmaakt van originele onderdelen. Dit verzekert u ervan dat de veiligheid van het elektrische gereedschap wordt behouden.

VEILIGHEIDSWAARSCHUWINGEN VOOR KETTINGZAGEN

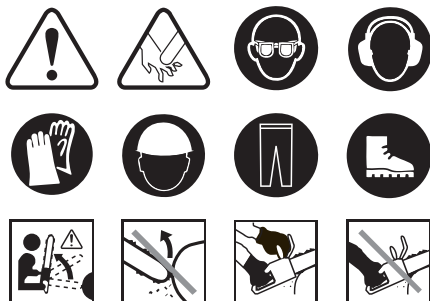

- Houd tijdens het zagen alle lichaamsdelen uit de buurt van de zaagketting. **Controleer voor gebruik of de kettingzaag nergens contact mee maakt.** *Een moment van onoplettendheid tijdens het bedienen van de kettingzaag kan er toe leiden dat deze verstrikt raakt in uw kleding of lichaam.*
- Houd de kettingzaag altijd vast met uw rechterhand op de achterste hendel en uw linkerhand op de voorste hendel. *Als u de kettingzaag met handen andersom vasthoudt, kan dat persoonlijk letsel tot gevolg hebben. Dit mag nooit worden gedaan.* NB: Bij kettingzagen die zijn ontworpen met het zaagblad aan de linkerkant, moeten de verwijzingen naar de linkerhand en de rechterhand worden omgekeerd.
- Draag een veiligheidsbril en gehoorbescherming. Het wordt aanbevolen om daarnaast ook beschermingsuitrusting voor hoofd, handen, benen en voeten te dragen. *Door het dragen van de juiste beschermingsuitrusting neemt de kans op persoonlijk letsel door rondvliegende deeltjes en abusievelijk contact met de ketting van de zaag af.*
- Gebruik de kettingzaag niet wanneer u zich in een boom bevindt. *Het gebruik van de kettingzaag in een boom kan persoonlijk letsel tot gevolg hebben.*
- Zorg altijd voor een stevige, vlakke ondergrond en bedien de zaag uitsluitend wanneer u op een vast, veilig en egaal oppervlak staat. *Gladde of instabiele oppervlakken kunnen leiden tot het verlies van evenwicht of de controle over de kettingzaag.*
- Gebruik de juiste accessoireonderdelen en zorg ervoor dat ze niet beschadigd zijn, voldoende sterk en goed gemonteerd zijn. *Gebruik de accessoireonderdelen alleen voor de doeleinden waarvoor ze gemaakt zijn.*

⚠ GEVAAR: CONTACT MET EEN LOPENDE KETINGGZAAG RESULTEERT IN ERNSTIG PERSOONLIJK LETSEL. HOUD HANDEN EN HET LICHAAM UIT DE BUURT VAN DE WERKENDE KETINGGZAAG.

⚠ GEVAAR: CONTACT MET ELEKTRISCHE BEDRADING TIJDENS HET GEBRUIK, KAN ERTOE LEIDEN DAT BLOOTGESTELDE METALEN ONDERDELEN VAN HET GEREEDSCHAP ONDER SPANNING GERAKEN, MET ALS GEVOLG ERNSTIG PERSOONLIJK LETSEL. HOUD DE KETINGGZAAG TIJDENS HET GEBRUIK ALTIJD VAST BIJ DE GEÏSOLEERDE HANDGREPEN.

⚠ WAARSCHUWING: HET GEBRUIK VAN EEN NIET NAAR BEHOREN GEMONTEERDE KETINGGZAAG KAN LEIDEN TOT ERNSTIG PERSOONLIJK LETSEL. GEBRUIK DIT GEREEDSCHAP ALLEEN ALS HET NAAR BEHOREN IS GEMONTEERD IN OVEREENSTEMMING MET DE SECTIE UITPAKKEN EN MONTAGE IN DEZE HANDLEIDING.

⚠ WAARSCHUWING: EEN MOMENT VAN ONOPLETTENDHEID TIJDENS HET GEBRUIK VAN DE KETINGGZAAG KAN LEIDEN TOT ERNSTIG PERSOONLIJK LETSEL. MINIMALISEER ALLE AFLEIDINGEN, HOUD LICHAAMSDELEN UIT DE BUURT VAN DE KETINGGZAAG EN ZORG ERVOOR DAT DE ZAAG NIET IN CONTACT IS MET VOORWERPEN VOORDAT U DE KETINGGZAAG START.

⚠ WAARSCHUWING: HET BEDIENEN VAN DE KETINGGZAAG MET SLECHTS ÉÉN HAND KAN LEIDEN TOT ERNSTIG PERSOONLIJK LETSEL. HOUD DE KETINGGZAAG TIJDENS HET ZAGEN MET TWEE HANDEN VAST (ZIE AFB. 2).

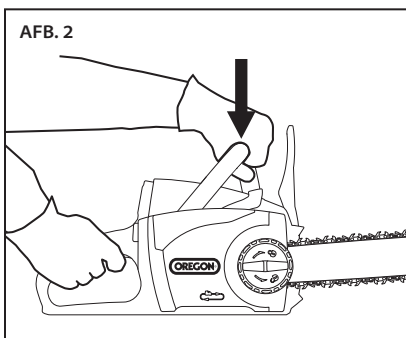

⚠ LET OP: CONTACT MET RONDVLIEGEND PUIN OF ONBEDOELD CONTACT MET DE ZAAGKETING KAN LEIDEN TOT PERSOONLIJK LETSEL. DRAAG ALTIJD BESCHERMINGSMATERIAAL VOOR HET HOOFD, DE OREN, HANDEN, BENEN EN VOETEN.

⚠ LET OP: DRAAG ZORG VOOR EEN VEILIGHEIDSGEVELS VOOR OMSTANDERS VAN 6 METER (20 FT) VOORDAT U DIT GEREEDSCHAP GEBRUIKT. DE VEILIGHEIDSGEVELS VOOR OMSTANDERS IS EEN CIRKEL VAN TEN MINSTE 6 METER (20 FT) RONDOM DE BEDIENER DIE VRIJ DIENT TE BLIJVEN VAN OMSTANDERS, KINDEREN EN HUISDIEREN (AFB. 3).

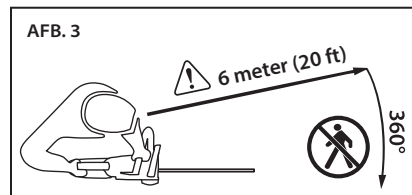

⚠ LET OP: TAKKEN WAAROP SPANNING STAAT, KUNNEN TERUGSCHieten EN CONTACT MAKEN MET DE BEDIENER OF ERVOOR ZORGEN DAT DEZE DE CONTROLE OVER DE ZAAG VERLIEST, MET ALS GEVOLG PERSOONLIJK LETSEL. WEES U ALTIJD BEWUST VAN SPANNING OP HOUT DAT DE BEDIENER OF DE ZAAG KAN RAKEN WANNEER DIT WORDT DOORGEZAAGD.

⚠ LET OP: EEN VERKEERDE KETTINGSPANNING OF SMERING KAN DE KANS OP LETSEL DOOR TERUGSLAG VERHOGEN. NEEM ALTIJD DE INSTRUCTIES UIT DE SECTIE DE ZAAGKETING SPANNEN VAN DEZE HANDLEIDING IN ACHT.

⚠ LET OP: NATTE OF VETTIGE GRIPOPPERVLAKKEN KUNNEN LEIDEN TOT HET VERLIES VAN DE CONTROLE OVER HET GEREEDSCHAP MET PERSOONLIJK LETSEL ALS RESULTAAT. HOUD HANDGREPEN DROOG, SCHOON EN VRIJ VAN VET EN OLIE.

⚠ LET OP: HET GEBRUIK VAN DE KETINGGZAAG VOOR ANDERE TOEPASSINGEN DAN HET DOEL WAARTOE DEZE IS ONTWERPEN, KAN LEIDEN TOT GEVAARLIJKE OMSTANDIGHEDEN. DE KETINGGZAAG IS UITSLUITEND ONTWERPEN VOOR HET ZAGEN VAN KLEINE HOUTEN TAKKEN.

⚠ LET OP: OM ONBEDOELD CONTACT MET DE ZAAGKETTING TIJDENS TRANSPORT TE VOORKOMEN, MOET ALTIJD DE BLADHOES WORDEN GEPLAATST EN MOETEN HANDEN EN VINGERS UIT DE BUURT WORDEN GEHOUDEN VAN HET ACTIVERINGSGBIED (AFB. 4).

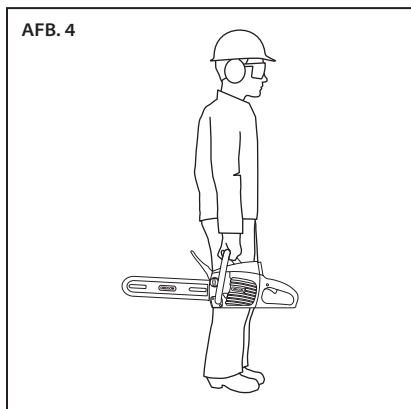

⚠ LET OP: HET IS GEBLEKEN DAT LANGDURIG GEBRUIK VAN ELEKTRISCH GEREEDSCHAP KAN LEIDEN TOT VASCULAIRE, MUSCULAIRE OF NEUROLOGISCHE AANDOENINGEN (ZOALS HET WITTE-VINGERSYNDROOM OF HET SYNDROOM VAN RAYNAUD). NEEM DE VOLGENDE INSTRUCTIES IN ACHT OM DE KANS OP LETSEL TE VERKLEINEN:

- DRAAG HANDSCHOENEN EN HOUD DE HANDEN EN HET LICHAAM WARM.
- HOUD EEN VASTE GRIP OP DE KETTINGZAAG, MAAR HOUD DEZE NIET LANGDURIG OVERMATIG ONDER DRUK. LAAT DE KETTINGZAAG HET WERK DOEN.
- ZORG ERVOOR DAT HET ZAAGSYSTEEM NAAR BEHOREN WORDT ONDERHOUDEN.
- LAS REGELMATIG PAUZES IN.

HET TRILLINGSNIVEAU KAN BIJ EEN NORMAAL GEBRUIK AFWIJKEN VAN DE WAARDEN DIE IN DEZE HANDLEIDING WORDEN VERMELD, AFHANKELIJK VAN HET MATERIAAL DAT WORDT GEZAAGD, HET ONDERHOUD VAN HET ZAAGSYSTEEM EN ANDERE FACTOREN.

- Let tijdens het doorzagen van een tak onder spanning op de mogelijkheid van het terugveren. Wanneer de spanning van de tak vrijkomt, kan het resterende deel van de tak de bediener verwonden en/of ervoor zorgen dat de bediener de controle over de kettingzaag verliest.
- Wees extra alert tijdens het snoeien van jonge bomen en struikgewassen. De jonge begroeiing kan in de kettingzaag terecht komen en uw richting op worden geschoten of u uit evenwicht halen.
- Draag de kettingzaag aan de voorhendel met de kettingzaag uitgeschakeld en van uw lichaam af gericht. Plaats voor het vervoeren of opbergen van de kettingzaag altijd de bladhoes over het zaagblad. Door het goed hanteren van de kettingzaag neemt de kans op onbedoeld contact met de bewegende zaagketting af.
- Volg de instructies voor het smeren, het spannen van de ketting en het wisselen van accessoires. Door het niet naar behoren spannen of smeren van de ketting kan de ketting breken of wordt de kans op terugslag groter.
- Houd handgrepen droog, schoon en vrij van vet en olie. Handgrepen besmeurd met olie of vet zijn glad waardoor de controle op de kettingzaag minder tot slecht wordt.
- Zaag alleen hout. Gebruik de kettingzaag niet voor doeleinden waartoe deze niet is ontworpen. Bijvoorbeeld: gebruik de kettingzaag niet voor het doorzagen van plastic, metselwerk, of andere bouwmaterialen dan hout. Het gebruik van de kettingzaag voor handelingen die afwijken van het doel van het gereedschap, kan leiden tot een gevaarlijke situatie.
- Houd de kettingzaag tijdens het zagen met twee handen vast.
- Het gezaagde hout, de geleiderail en de ketting kunnen na het zagen heet aanvoelen. Draag handschoenen ter voorkoming van brandwonden.
- Gebruik de juiste accessoire-onderdelen en zorg ervoor dat ze niet beschadigd zijn, voldoende sterk en goed gemonteerd zijn. Gebruik de accessoire-onderdelen alleen voor de doeleinden waarvoor ze gemaakt zijn.

OORZAKEN VAN TERUGSLAG EN PREVENTIE DOOR DE GEBRUIKER



Een terugslag kan ontstaan wanneer het uiteinde van de geleiderail een voorwerp raakt, of wanneer de kettingzaag in het hout bekneld raakt.

Contact met het uiteinde kan soms tot een tegenovergestelde reactie leiden, waardoor de geleiderail richting de bediener wordt teruggeschoten.

Wanneer de punt van de geleiderail bekneld raakt, kan de geleiderail snel in de richting van de bediener worden geschoten.

In beide situaties kunt u de controle over de kettingzaag verliezen en ernstig letsel oplopen. Vertrouw niet alleen op de veiligheidsmechanismen die in de kettingzaag zijn ingebouwd. Als gebruiker van de kettingzaag dient u verschillende stappen te ondernemen om het snoeien of zagen zonder ongelukken en letsel te laten verlopen.

Een terugslag is het gevolg van verkeerd gebruik en/of onjuist toegepaste bedieningsinstructies en kan worden voorkomen door als volgt de juiste voorzorgsmaatregelen te treffen:

- **Behoud een stevige grip, waarbij u van beide handen uw vingers en duim om de handgrepen van de kettingzaag houdt en een houding aanneemt om eventuele terugslag te kunnen opvangen.** *Terugslagkrachten kunnen door de bediener worden beheerst als de juiste voorzorgsmaatregelen worden getroffen. Laat de kettingzaag niet los.*
- **Zorg ervoor dat u zich niet overstrekt of zaagt/snoeit boven schouderhoogte.** *Dit helpt voorkomen dat de punt onbedoeld contact maakt en geeft een betere controle over de kettingzaag tijdens onverwachte situaties.*
- **Gebruik uitsluitend vervangende bladen en kettingen die door de fabrikant zijn gespecificeerd.** *Onjuiste vervangende bladen en kettingen kunnen leiden tot het breken van de ketting en/of tot terugslag.*

- **Volg de instructies van de fabrikant voor het slijpen en voor het uitvoeren van onderhoud aan de kettingzaag.** *Het verkleinen van de hoogte van de dieptemeter kan leiden tot meer terugslagen.*

VEILIGHEIDSMEECHANISMEN TEGEN TERUGSLAG VAN DEZE ZAAG

⚠ GEVAAR: BRENG NOOIT WIJZIGINGEN AAN DE KETINGREM AAN EN PROBEER DEZE OOK NOOIT UIT TE SCHAKELEN.

⚠ GEVAAR: GEBRUIK UITSLUITEND VERVANGENDE BLADEN EN KETINGEN DIE DOOR OREGON® ZIJN GESPECIFICEERD. *Onjuiste vervangende bladen en kettingen kunnen leiden tot het breken van de ketting en een groter risico op terugslag.*

KETINGREM

De kettingzaag is uitgerust met een kettingrem die de motor en de kettingzaagbeweging stopt wanneer er terugslag optreedt (Afb. 5). De kettingrem kan worden geactiveerd door de voorwaartse beweging van de voorste handbescherming omdat de zaag tijdens terugslag achterwaarts draait. De rem kan ook worden geactiveerd door de vertragingskrachten die tijdens een terugslaggebeurtenis worden opgewekt.

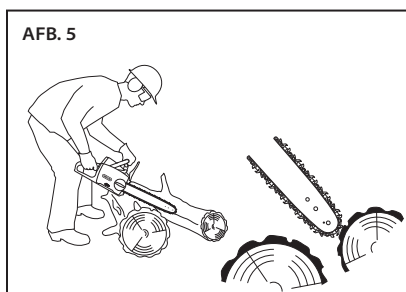

KETING

Deze zaag is uitgerust met een zaagketting die voldoet aan de richtlijnen van ANSI B175.1 voor terugslag, op basis van een test van een representatief voorbeeld van kettingzagen. Voor vervangende ketting, zie "Specificaties en onderdelen" in deze handleiding.

GELEIDERAIL

De zaag wordt geleverd met een zaagblad met een kleine neusradius, zodat terugslag wordt gereduceerd. Een kleinere neusradius heeft een geringere terugslagpotentieel dan een zelfde formaat zaagblad met een grotere neusradius.

Bestel, wanneer u het blad vervangt, uitsluitend het blad dat in deze handleiding wordt vermeld om de terugslagreducerende prestaties te handhaven.

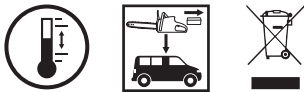
OPSLAG, VERVOER EN WEGGOOIEN**DE KETINGZAAG OPSLAAN**

- Haal de accu-eenheid uit de kettingzaag of oplader.
- Reinig de kettingzaag grondig.
- Plaats de hoes over de snijbladen.
- Bewaar de oplader op een droge plek.
- Houd de oplader buiten bereik van kinderen en huisdieren.
- Wanneer de zaag niet in gebruik is, sijpelt er gewoonlijk een klein beetje olie van het zaagblad. Ter bescherming tegen sijpelen, plaatst u de beschermhoes over het zaagblad en plaatst u een absorptiekussen onder het blad.

OPSLAG VAN DE ACCU-EENHEID

Hanteer de volgende richtlijnen wanneer de accu langer dan negen maanden wordt opgeborgen:

- Haal de accu uit de kettingzaag of lader.
- Bewaar de accu op een koele, droge plek.
- Houd de oplader buiten bereik van kinderen en huisdieren.

- Sla de accu-eenheid nooit op wanneer de accu volledig is ontladen (de indicatorlampjes branden niet) (Afb. 6) om de acculevensduur te verlengen.

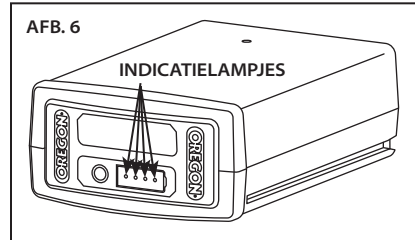

- Voor een optimale accuduur zorgt u dat de accu eenmaal per jaar wordt opgeladen, of dat deze wordt opgeladen zodra de LED-indicator één lampje weergeeft.
- Opbergen bij temperaturen tussen de -20°C en de 30°C.

OPSLAG VAN DE OPLADER

- Verwijder de accu uit de oplader.
- Trek de stekker van de oplader uit het stopcontact.
- Bewaar de oplader op een droge plek.
- Houd de oplader buiten bereik van kinderen en huisdieren.

Zie 'Onderhoud en reiniging' voor meer informatie.

VERVOEREN VAN DE KETINGZAAG

- Verwijder de accu-eenheid uit de kettingzaag.
- Plaats de hoes over de snijbladen.
- Laat de olie uit de geleiderail en de ketting leeglopen om het sijpelen ervan te verminderen.
- Tijdens het vervoer kan gereedschap verschuiven. Zorg dat het gereedschap goed vastzit en niet tegen personen of eigendommen kan vallen of bewegen.

VERVOEREN VAN DE ACCU

Houd rekening met de respectievelijke plaatselijke en nationale regelgeving bij het vervoer van lithium-ion-accu's. Verplichte labeling kan een vereiste zijn.

RECYCLEN VAN DE KETINGGZAAG EN DE LADER

Dit OREGON®-product is ontworpen en gemaakt met materialen van hoge kwaliteit en onderdelen die kunnen worden gerecycled en hergebruikt. Aan het einde van de levensduur van het product en conform de Europese richtlijn 2002/95/EG, dient een elektrisch apparaat gescheiden van huishoudelijk afval te worden weggegaan. In de Europese Unie is er sprake van aparte inzamelingssystemen voor gebruikte elektrische en elektronische producten. Doe deze apparatuur weg op een milieutechnisch correcte wijze in een afvalinzamelpunt of recyclingcentrum ter plaatse.

HET WEGGOOIEN VAN DE ACCU-EENHEID

Doe de accu niet weg bij het normale huishoudelijke afval. Zet de accu niet in brand. Uw plaatselijke gemeente en inzamelingspunten kunnen u informeren over de juiste manier waarop u volgens de wet dit soort afval wegdoet.



VEILIGHEID VAN DE ACCU

⚠ WAARSCHUWING: EEN ONJUISTE VERZORGING VAN DE ACCU KAN ERTOE LEIDEN DAT DE ACCU GEVAARLIJKE CHEMICALIËN LEKT, OVERVERHIT RAAKT, ROOK AFGEEFT, BARST, VLAM VAT, EXPLODEERT EN/OF ONTSTEEST. NEEM DEZE VEILIGHEIDSVORSCHRIFTEN IN ACHT.

⚠ LET OP: GOOI DE ACCU NIET WEG MET HET HUISHOUDELIJK AFVAL OF IN VUUR. LITHIUM-ION-ACCU'S DIENEN DOOR EEN GEAUTORISEERD RECYCLEPUNT TER PLAATSE TE WORDEN GERECYCLED.

BELANGRIJK: BLOOTSTELLING AAN BUITENSPORIGE WARMTE KAN LEIDEN TOT PRESTATIEVERLIES EN/OF EEN KORTERE LEVENSDUUR. STEL DE ACCU NIET BLOOT AAN OVERMATIGE HITTE, ZOALS IN EEN AUTO TIJDENS WARM WEER.

- Probeer een niet-herlaadbare accu niet op te laden.
- Haal een accu niet uit elkaar en breng er geen wijzigingen op aan. Dit kan veiligheidsfuncties beschadigen.
- Verbind de positieve (+) en negatieve (-) polen niet met metalen voorwerpen en sla de accu niet op in de buurt van metalen voorwerpen, zoals munten of schroeven. Dit kan leiden tot kortsluiting waarbij voldoende hitte vrijkomt om brandwonden tot gevolg te hebben.
- Steek de accu niet in brand en stel deze niet bloot aan overmatige hitte. Dit kan de isolatie smelten of veiligheidsfuncties beschadigen.
- Gebruik het apparaat niet en berg het niet op bij temperaturen hoger dan 80°C. Dit kan zorgen voor oververhitting en kortsluiting aan de binnenkant.
- Stel niet bloot aan extreem vochtige omstandigheden. Dit kan veiligheidsfuncties beschadigen, extreem hoge stroom- en voltgelading veroorzaken en leiden tot abnormale chemische reacties.

- Gebruik uitsluitend de oplader die specifiek is ontworpen voor deze accu en volg de veiligheidsvoorschriften, zoals omschreven in 'Veiligheid oplader'. Het gebruik van een andere oplader kan veiligheidsfuncties beschadigen, extreem hoge stroom- en voltagedaling veroorzaken en leiden tot abnormale chemische reacties.
- Gebruik geen accu's van het merk OREGON® in apparaten die niet het OREGON® merk dragen.
- De accu geen slag toedienen, doorboren of gooien; gebruik een beschadigde of vervormde accu niet.
- Als opladen niet lukt, probeer dan niet meer op te laden.
- Als de accu een geur afgeeft, warmte genereert, is verkleurd, is vervormd of als deze op enige wijze abnormaal is tijdens het gebruik, opladen of opslag, moet u deze onmiddellijk uit de kettingzaag of oplader verwijderen.
- Alle vloeistoffen die uit de accu lekken, zijn bijtend, kunnen de ogen en de huid beschadigen en kunnen giftig zijn wanneer ze worden doorgeslikt.

VEILIGHEID VAN DE OPLADER

BELANGRIJKE VEILIGHEIDSINSTRUCTIES

⚠ WAARSCHUWING: RISICO VAN ELEKTRISCHE SCHOK. SLUIT HET APPARAAT BIJ GEBRUIK BUITENSHUIS UITSLUITEND AAN OP EEN WEERBESTENDIG STOPCONTACT DAT IS BEVEILIGD MET EEN AARDLEKSCHELAAR, WAARBIJ HET ELEKTRISCHE APPARAAT RECHTSTREEKS WORDT AANGESLOTEN OP HET STOPCONTACT. ALS DIT NIET AANWEZIG IS, NEEMT U CONTACT OP MET EEN ERKENDE ELEKTRICIEN OM DIT OP DE JUISTE WIJZE TE LATEN INSTALLEREN. ZORG ERVOOR DAT HET ELEKTRISCHE GEREEDSCHAP EN DE KABEL HET VOLLEDIG SLUITEN VAN HET HOUDERDEKSEL NIET IN DE WEG ZITTEN.

BELANGRIJK: DIT APPARAAT IS NIET BEDOELD OM TE WORDEN GEBRUIKT DOOR PERSONEN (WAARONDER KINDEREN) MET FYSIEKE, ZINTUIGLIJKE OF MENTALE BEPERKINGEN OF MET EEN GEBREK AAN KENNIS, TENZIJ ZIJ ONDER TOEZICHT STAAN VAN, OF INSTRUCTIES KRIJGEN VAN EEN PERSOON DIE VOOR HUN VEILIGHEID VERANTWOORDELIJK IS. KINDEREN MOETEN ONDER TOEZICHT BLIJVEN OM TE VOORKOMEN DAT ZE MET HET APPARAAT GAAN SPELEN.

BELANGRIJK: GEBRUIK DEZE OPLADER UITSLUITEND MET DE BIJGELEVERDE ELEKTRICITEITSKABEL. DIT ZORGT ERVOOR DAT DE TOEVOERSTEKKER CORRECT AANSLUIT OP DE UITVOERCONTACTDOOS.

Wanneer u elektrische apparaten gebruikt, dienen altijd een aantal basisvoorzorgmaatregelen genomen te worden, waaronder de volgende:

- Lees vóór gebruik alle veiligheidsinstructies en volg deze op. *Lees alle instructies betreffende het product of die bij het product geleverd worden, en volg deze op.*
- Bewaar deze gebruiksaanwijzing.
- Maak geen gebruik van verlengsnoeren.
- Beschadigde kabels of kabels in de knoop verhogen de kans op een elektrische schok. *Gebruik de kabel niet verkeerd. Gebruik de kabel nooit om het elektrische gereedschap te dragen, voert te trekken of los te trekken uit het stopcontact. Houd de kabel uit de buurt van hitte, olie, scherpe hoeken of bewegende delen.*
- Stel de oplader niet bloot aan regen. *Uitsluitend voor gebruik binnenshuis.*
- Niet gebruiken binnen een afstand van 3 meter (10 ft) van een zwembad.
- Niet gebruiken in de badkamer.

UITPAKKEN EN MONTAGE

UITPAKKEN

⚠ GEVAAR: GEBRUIK DE KETINGGZAAG NIET ZONDER DAT HET ZAAGBLAD, DE ZAAGKETING EN DE ZIJKAP NAAR BEHOREN ZIJN GEMONTEERD.

⚠ WAARSCHUWING: GEBRUIK DE KETINGGZAAG NIET ALS EEN ONDERDEEL ONTBREEKT OF IS BESCHADIGD.

WAT ZIT ER IN DE DOOS?

De kettingzaag dient gedeeltelijk te worden gemonteerd voordat deze kan worden gebruikt. Deze items worden met de kettingzaag meegeleverd:

- Aandrijfkop
- Zaagblad
- Zaagketting
- Bladhoes
- Kettingspanner
- Kettingspanring
- Kettingspanbout
- Olie voor het blad en de ketting
- Oplader en elektriciteitskabel (als deze daarmee is uitgerust)
- Accu (als deze daarmee is uitgerust)

Inspecteer de kettingzaag zorgvuldig na het verwijderen uit de doos om er zeker van te zijn dat er geen schade is ontstaan tijdens het vervoer en dat er geen onderdelen ontbreken. Als er onderdelen beschadigd zijn of ontbreken, mag de kettingzaag niet worden gebruikt. Neem voor vervangende onderdelen contact op met OREGON® Cordless Tool System (via 888.313.8665 in de Verenigde Staten).

DE POSITIE VAN DE VOORSTE HANDBESCHERMING CONTROLEREN

Controleer na het uitpakken van de kettingzaag de stand van de voorste handbescherming. De kettingzaag werkt niet wanneer de ketting op de rem staat. Trek voor het activeren van de kettingzaag de handbescherming naar achteren in de richting van de voorste hendel (Afb. 7).

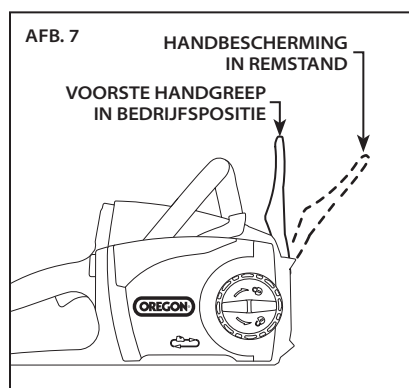

HET OLIERESERVOIR VOOR HET BLAD EN DE KETING VULLEN

BELANGRIJK: BLAD- EN KETINGOLIE VOORKOMT VROEGTIJDIGE SLIJTAGE. GEBUIK DE KETINGZAAG NOOIT ALS ER GEEN OLIE ZICHTBAAR IS. CONTROLEER REGELMATIG HET OLIERESERVOIR EN VUL HET ZO NODIG AAN.

De blad- en kettingolie is noodzakelijk om het blad en de zaagketting naar behoren te smeren. De kettingzaag is uitgerust met een automatische smeerbuis die tijdens het gebruik olie op het blad en de ketting aanbrengt, zodat deze naar behoren gesmeerd blijven. Gebruik voor de beste smering van de geleiderail en de ketting alleen olie van OREGON®. Deze olie is speciaal gemaakt voor minder wrijving en snellere zaagsnedes. Gebruik NOOIT olie of andere smeermiddelen die niet speciaal gemaakt zijn voor het smeren van de geleiderail en de ketting. Dit kan leiden tot een verstopt oliesysteem, waardoor de geleiderail en/of ketting vroegtijdig kunnen slijten.

Plaats de kettingzaag op de zijkant op een stevige, vlakke ondergrond, met de oliedop aan de bovenkant (Afb. 8).

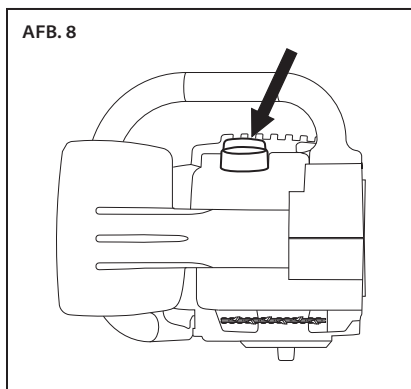

- Verwijder eventueel aanwezig vuil van het kappegebied.
- Verwijder de kap.
- Giet de blad- en kettingolie voorzichtig in het reservoir.
- Plaats de kap terug en controleer of de olie zichtbaar is in het reservoir.

Als de olie niet zichtbaar is in het reservoir, is er meer blad- en kettingolie nodig.

DE SMEERBUS VOORBEREIDEN

⚠ WAARSCHUWING: GEBUIK DE KETINGZAAG NOOIT ZONDER DE ZIJKAP OM HET RISICO OP LETSEL TE VERMINDEREN.

⚠ LET OP: HOUD HANDEN, KLEDING EN HAAR WEG VAN HET AANDRIJFTANDWIEL WANNEER DE SMEERBUS WORDT VOORBEREID.

Als dit de eerste keer is dat het reservoir voor de blad- en kettingolie wordt gevuld of als de kettingzaag gedurende een langere periode ongebruikt opgeborgen is geweest, moet de smeerbuis worden voorbereid.

- Plaats de accu.
- Laat de kettingzaag gedurende twee minuten lopen.
- Verwijder de accu.
- Verwijder de zijkap door de regelknop van de zijkap tegen de klok in te draaien.
- Controleer of er olie aanwezig is op het bladkussen (Afb 9).

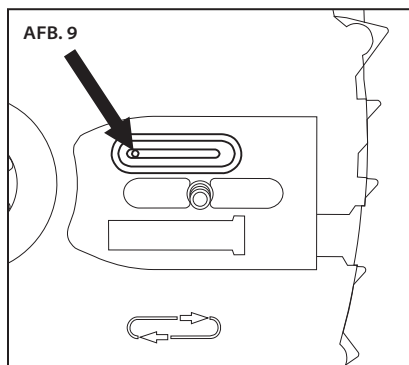

- Als er geen olie aanwezig is op het bladkussen, plaatst u de zijkap terug en laat u de zaag gedurende 30 seconden lopen.
- Wanneer de olie uit de opening begint te sijpelen, is de kettingzaag klaar voor het monteren van het zaagblad en de zaagketting.

Als de olie niet zichtbaar is in het reservoir, is er meer blad- en kettingolie nodig.

HET ZAAGBLAD EN DE ZAAKETING MONTEREN



⚠ WAARSCHUWING: VIA EEN ACCU-EENHEID AANGEDREVEN GEREEDSCHAP KAN, WANNEER DE ACCU IS AANGEBRACHT, PER ONGELUK STARTEN. VERWIJDER DE ACCU-EENHEID UIT DE KETINGZAAG VOORDAT U HET BLAD EN DE KETING BEVESTIGT.

Draag handschoenen.

- Verwijder de accu.
- Maak de zijkap los door de regelknop van de zijkap met de klok mee te draaien en verwijder vervolgens de kap.
- Er is een rubberen o-ring die belangrijk is voor de werking van de zaag. De rubberen o-ring moet om de pen op de spanner zijn geplaatst voordat de spanner op het blad wordt geschroefd (Afb. 10).

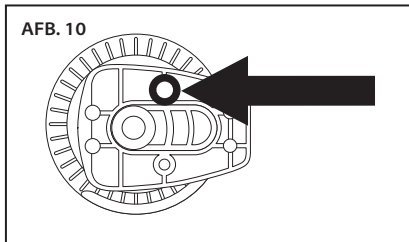

- Plaats de schroef via de achterzijde van de kettingspanner en bevestig de kettingspanner op het zaagblad (Afb. 11).

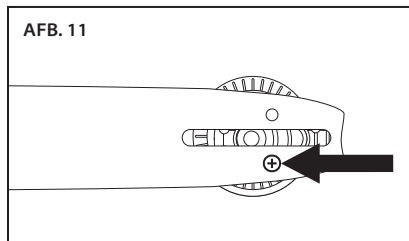

- Plaats de kettingspanner op de zijkant van het zaagblad en zorg ervoor dat deze zo naar u toe is gericht dat het rechthoekige gedeelte niet uitsteekt tot voorbij de randen van het zaagblad en plaats vervolgens de schroef.
- Plaats het zaagblad op het bladkussen door de bladsleuf over de uitlijningsflens (Afb. 12) te schuiven, waarbij de bevestigingsbout door de opening in de kettingspanner is geplaatst.

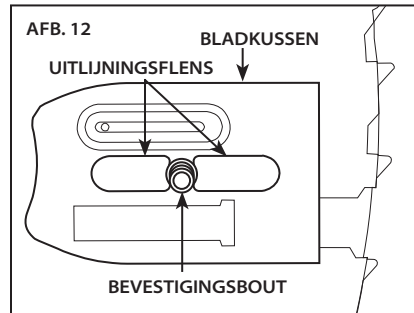

- Plaats de nieuwe zaagketting om het aandrijftandwiel, zodat de snijranden van de tanden langs de bovenzijde van het blad van de aandrijfkop zijn afgedraaid (Afb. 13).

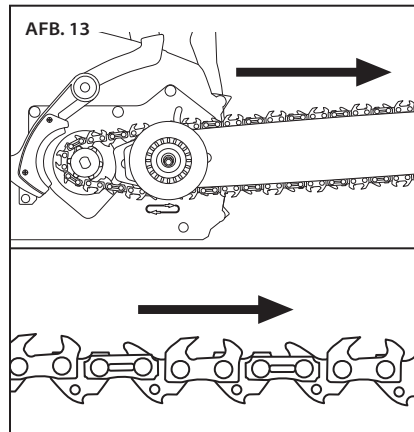

- Plaats de ketting in de sleuf van het blad. Draai de kettingspanner, zodat het blad van de motor wordt weggeduwd en de ketting wordt gespannen (Afb. 14).

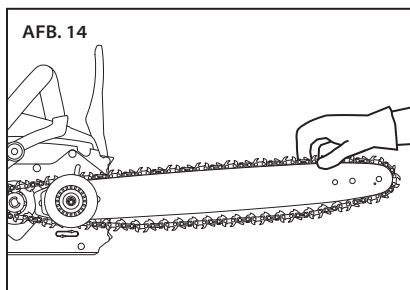

- Plaats de zijkap en zorg er daarbij voor dat de kettingvanger op de juiste wijze in de daartoe bestemde uitsparing is geplaatst en draai vervolgens de regelknop van de zijkap lichtjes aan (Afb. 15).

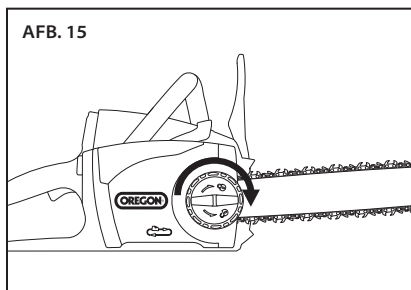

DE ZAAGKETING SPANNEN



⚠ WAARSCHUWING: VIA EEN ACCU-EENHEID AANGEDREVEN GEREEDSCHAP KAN, WANNEER DE ACCU IS AANGEBRACHT, PER ONGELUK STARTEN. VERWIJDER DE ACCU-EENHEID UIT DE KETINGGZAAG VOORDAT U DE VERLENGBARE AS, HET BLAD EN DE KETING BEVESTIGT.

⚠ WAARSCHUWING: ALS DE KETING NOG STEEDS TE LOS ZIT NADAT DE ZAAG DE MAXIMALE SPANNING HEEFT BEREIKT, MOET DE KETING WORDEN VERVANGEN.

BELANGRIJK: SPAN DE ZAAGKETING UITSLUITEND WANNEER DE KETING KOEL IS. EEN HETE KETING KAN SAMENTREKKEN WANNEER DEZE AFKOELT EN DIT KAN LEIDEN TOT BESCHADIGING VAN HET ZAAGBLAD OF DE KETING.

Draag handschoenen.

- Verwijder de accu.
- Maak de regelknop van de zijkap lichtjes los, maar verwijder de zijkap niet.
- Houd de neus van het zaagblad omhoog (Afb. 16) en draai de kettingspanning met de klok mee.

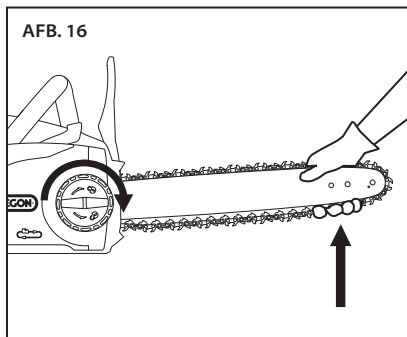

- Zet de kettingspanning vaster, totdat de onderste snijders onder het blad contact maken met de bladsleuf (Afb. 17).

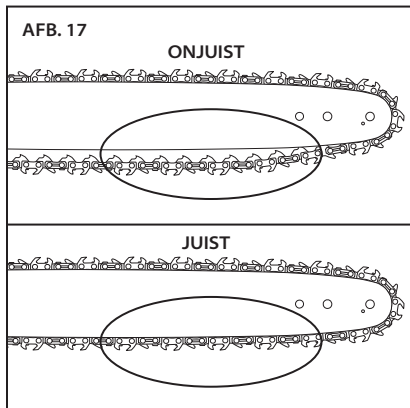

- De kettingspanning is correct wanneer u de ketting, met enige moeite en met handschoenen aan, soepel rondom het blad kunt trekken. De ketting mag de onderzijde van de bladsleuf niet aanraken (Afb. 18).

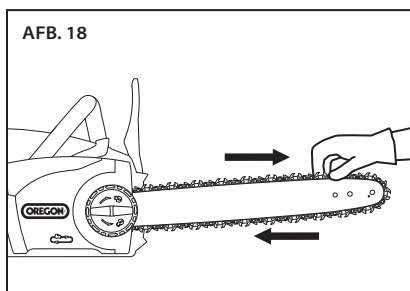

- Draai de regelknop van de zijkap vast.
- Laat de ketting na een korte gebruikperiode afkoelen, verwijder de accu en controleer de spanning opnieuw. Houd de spanning van de ketting het eerste half uur goed in de gaten en span de ketting gedurende de levensduur van de ketting als dat nodig is aan wanneer de ketting en het blad voldoende zijn afgekoeld om deze te kunnen aanraken. Span de ketting nooit wanneer deze heet is.

De zaagketting zal bij normaal gebruik oprekken, maar onvoldoende olie, onbeheerst gebruik of nalaten aanbevolen onderhoud uit te voeren, kunnen ertoe leiden dat de ketting vroegtijdig oprekt.

DE ZAAG BEDIENEN

ACCU EN OPLADER

⚠ WAARSCHUWING:
WAARSCHUWING: LAAD DE
ACCU-EENHEID NIET OP IN DE REGEN.

ACCU LED LAADNIVEAU-INDICATOR

De lithium-ion-accu is uitgerust met een LED laadniveau-indicator. Druk op de indicatielampjes op de zijkant van de accu-eenheid om het laadniveau van de accu-eenheid te controleren (Afb. 19).

Geen lampjes: opladen.

Ononderbroken groen lampje:
minder dan 25% opgeladen.
Accu opladen vóór gebruik.

Twee ononderbroken groen
brandende lampjes:
26–50% opgeladen.

Drie constante groen brandende
lampjes: 51–75% opgeladen.

Vier constant groen brandende
lampjes: 76–100% opgeladen.

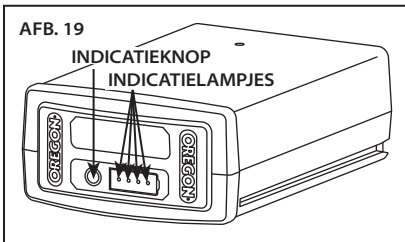

HET AANSLUITEN VAN DE OPLADER

Sluit, indien de oplader met een aparte voedingskabel wordt geleverd, deze kabel aan op de oplader en op het juiste elektrische stopcontact (Afb. 20).

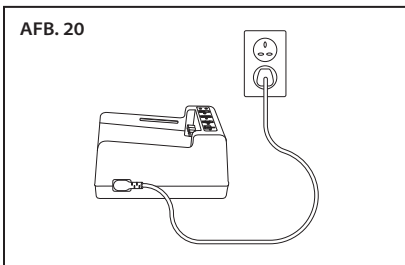

Gebruik de kabelset die bij de oplader is geleverd. Controleer bij het eerste gebruik of het type stekker past bij de contactdoos.

LED-INDICATOR VOOR STATUS OPLADER

De accuoplader is uitgerust met een LED-statusindicator die de oplaadstatus en omstandigheden aangeeft die het opladen kunnen vertragen of blokkeren (Afb. 21).

Opmerking: tot een accu wordt geplaatst, zijn er geen lampjes zichtbaar.

Knipperend oranje brandend lampje: er is sprake van een fout. Er zijn meerdere mogelijke oorzaken. Zie 'Problemen oplossen' in deze handleiding.

Ononderbroken oranje brandend lampje: de temperatuur van de accu bevindt zich buiten het acceptabele temperatuursbereik (0°C tot 40°C). Laat de accupack opwarmen of afkoelen tot een acceptabele temperatuur, alvorens deze op te laden. De accupack mag in de oplader blijven zitten terwijl de temperatuur wordt aangepast. Het laden start wanneer de juiste temperatuur wordt bereikt.

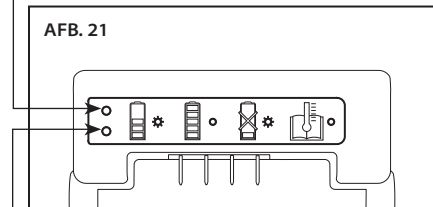

Knipperend groen brandend lampje: accu is bezig met opladen.

Ononderbroken groen licht: de accu is klaar voor gebruik.

HET OPLADEN VAN DE ACCU

⚠ WAARSCHUWING:
WAARSCHUWING: HET NIET
OPVOLGEN VAN DE JUISTE
OPLAADPROCEDURES KAN LEIDEN
TOT OVERMATIGE SPANNING,
EXCESSIEVE STROOMLOOP,
CONTROLEVERLIES TIJDENS HET
OPLADEN, LEKKEN VAN GEVAARLIJKE
CHEMICALIËN, WARMTEOPWEKKING,
BARSTEN OF BRAND. NEEM DEZE
OPLAADINSTRUCTIES IN ACHT.

Lijn de groeven in de accu uit met de rails op de oplader en schuif de accu op de oplader tot deze volledig past, terwijl de oplaadkabel is aangesloten op de oplader en een elektrisch stopcontact (Afb. 22).

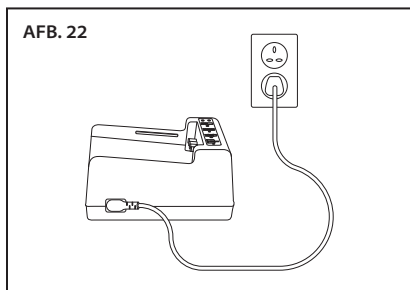

Controleer de oplaadstatusindicator voor de oplaadomstandigheden.

HET PLAATSEN EN VERWIJDEREN VAN DE ACCU

Maak uitsluitend gebruik van de accu's van het merk OREGON® waar in deze gebruiksaanwijzing naar wordt verwezen.

Lijn de groef in de accu uit met de rails aan de binnenzijde van de accupoort. Plaats de accu stevig in de accuhouder van de kettingzaag door deze naar voren te duwen, totdat u een klik hoort en de accu op zijn plaats wordt vergrendeld (Afb. 23).

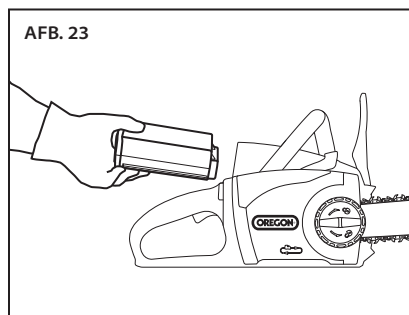

Als u de accu-eenheid wilt verwijderen, brengt u de accu-ontgrendeling omhoog, grijpt u de zijden van de accu-eenheid vast en verwijdert u de eenheid (Afb. 24).

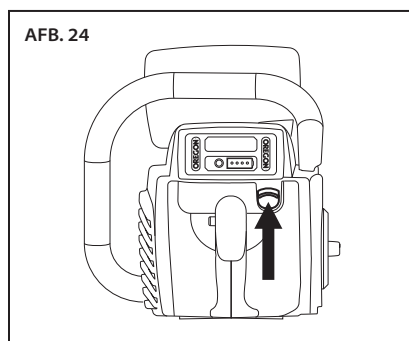

ALGEMENE BEDIENING

⚠ GEVAAR: REIK NIET TE VER EN GEBRUIK HET GEREEDSCHAP NIET TERWIJL U OP EEN LADDER, KEUKENTRAP OF EEN ANDERE VERHOOGING STAAT DIE NIET VOLLEDIG STEVIG IS OM ERNSTIG PERSOONLIJK LETSEL TE VERMIJDEN. ZAAG NOOIT BOVEN SCHOUDERHOOGTE.

⚠ WAARSCHUWING: DRAAG ALTIJD DE JUISTE LAARZEN, LANGE BROEK, HANDSCHOENEN, GEHOOR- EN OOGBESCHERMING OM HET RISICO OP LETSEL TE VERMINDEREN.

WERKINGSTEMPERATUUR

Deze kettingzaag is gemaakt om te werken binnen een temperatuursbereik van 0°C tot 40°C.

GRIP

Houd het gereedschap altijd met beide handen vast. Pak de voorste hendel vast met uw linkerhand en de achterste hendel met uw rechter (Afb. 25). Sluit uw vingers om de bovenzijde van de hendel met de duim aan de onderzijde.

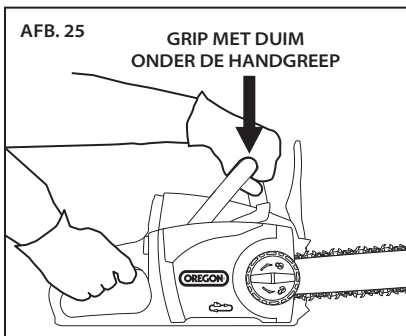
**HOUVAST**

Zorg ervoor dat u met beide benen op een stevige ondergrond staat, waarbij uw gewicht gelijkmatig over beide benen is verdeeld (Afb. 26).

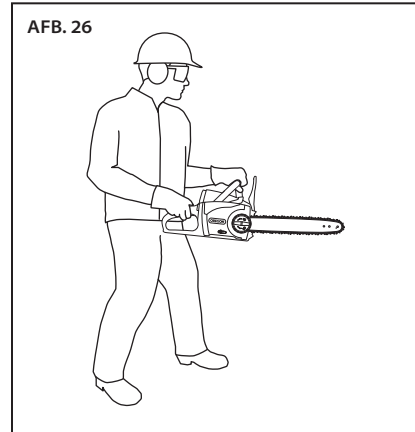
**STOPPEN VAN DE ZAAG**

Laat de activeringsschakelaar los om de zaag te stoppen.

DE ZAAG STARTEN

⚠ WAARSCHUWING: MAAK DE SCHAKELAARVERGRENDING NOOIT ONKLAAR DOOR DEZE VIA TIKKEN, BEDRADING OF VASTBINDEN BUITEN WERKING TE STELLEN OM HET RISICO OP LETSEL TE VERMINDEREN.

Zorg ervoor dat de kettingrem niet is ingeschakeld.

Pak de handvatten aan de voor- en achterzijde stevig vast. Druk met de duim op de blokkeerknop en houd deze ingedrukt (1). Knijp voor het starten van de zaag de startschakelaar (2) in (Afb. 27). Hierna hoeft de blokkeerknop niet langer te worden ingedrukt. Deze knop blijft ingedrukt totdat de gashendel wordt losgelaten.

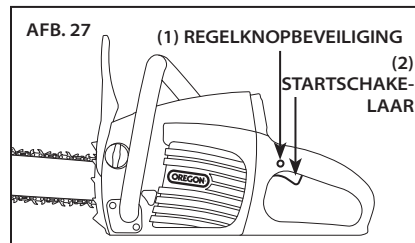

DE KETINGGREM TESTEN

Test voor gebruik van de kettingzaag of de kettingrem het doet. Als u de werking van de rem wilt controleren:

- Plaats de zaag op een stevige, vlakke ondergrond.
- Start de zaag kortstondig.
- Houd de linkerhand op de voorste hendel en maak een verplaatsingsbeweging met de linkerpols waarbij u de voorste handbescherming naar voren toe verplaatst, zodat de kettingrem handmatig wordt geactiveerd (Afb. 28).
- Laat de startschakelaar los.

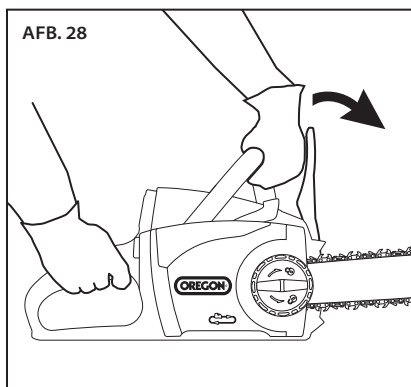

Een rem die goed functioneert, zorgt ervoor dat de motor en de kettingzaag onmiddellijk worden gestopt. Als de motor en zaagketting niet onmiddellijk stoppen, moet de kettingrem door een erkende servicelocatie worden gecontroleerd.

- Plaats de voorste handbescherming terug in de bedrijfsstand.

ZAGEN

⚠ WAARSCHUWING: DRAAG ALTIJD DE JUISTE LAARZEN, LANGE BROEK, HANDSCHOENEN, HOOFDBESCHERMING, GEHOOR- EN OOGBESCHERMING OM HET RISICO OP LETSEL TE VERMINDEREN.

⚠ WAARSCHUWING: ZORG ALTIJD VOOR EEN GOEDE HOUVAST ONDER UW VOETEN EN HOUD DE KETINGGZAAG MET BEIDE HANDEN STEVIG VAST WANNEER DE MOTOR LOOPT OM HET RISICO OP LETSEL TE VERMINDEREN.

⚠ WAARSCHUWING: PLAN VOORUIT EN VOORZIE IN MEERDERE VLUCHTROUTES VOORDAT U MET WERKZAAMHEDEN BEGINT.

⚠ LET OP: DRAAG ZORG VOOR EEN VEILIGHEIDSZONE VOOR OMSTANDERS VAN 6 M (20 FT) VOORDAT U DIT GEREEDSCHAP GEBRUIKT. De veiligheidszone voor omstanders is een cirkel van ten minste 6 m (20 ft) rondom de bediener die vrij moet blijven van omstanders, kinderen en huisdieren (Afb. 29). Voor het vellen van bomen is een grotere veiligheidszone vereist, afhankelijk van de grootte van de boom (zie de sectie Bomen vellen).

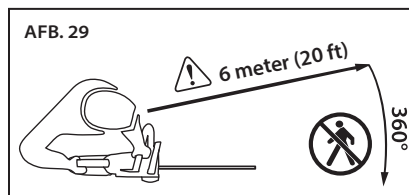

BELANGRIJK: OEFEN HET ZAGEN VAN STAMMEN OP EEN ZAAGBOK OF DRAAGCONSTRUCTIE TOTDAT U HET BEDIENEN VAN DE ZAAG GOED BEHEERST.

Neem de volgende instructies in acht, zodat de kettingzaag optimaal presteert en u deze veilig kunt bedienen:

- Neem alle van toepassing zijnde nationale en gemeentelijke wetten en voorschriften voor zagen in acht.
- Las regelmatig pauzes in om het risico op letsel te verminderen.
- Controleer voordat u begint met zagen of de zaagketting naar behoren gespannen is en of deze scherp is.

Zaagkettingen zijn uitsluitend vervaardigd voor het zagen van hout. Gebruik de zaagketting niet om andere materialen te zagen en zorg ervoor dat de ketting niet in contact komt met vuil, stenen, spijkers, nietjes of draad. Deze materialen zijn extreem agressief en zorgen ervoor dat de beschermingslaag in zeer korte tijd verslijt.

Slijp de ketting of vervang deze als er sprake is van een of meer van de volgende omstandigheden:

- De druk die is vereist voor het maken van zaagsneden neemt merkbaar toe.
- Houtsnippers die van de ketting afkomen, zijn zeer fijn of stofachtig.

Werk niet met een botte ketting, aangezien dit een grotere zaaginspanning vereist, onregelmatige zaagsneden veroorzaakt, slijtage van de kettingzaag bespoedigt en het risico op terugslag verhoogt. Forceer nooit een zaagsnede met een botte ketting.

- Houd voor het zagen de zaag op de juiste wijze vast en neem de juiste houding aan ten opzichte van het hout, terwijl de zaag is uitgeschakeld. Druk op de blokkeerknop en knijp de gashendel in. Laat de ketting op volledige snelheid komen voordat u begint met zagen.
- Begin met zagen door de geleiderail voorzichtig tegen het hout aan te drukken. Oefen slechts een lichte druk uit en laat de zaag het werk doen.
- Handhaaf een constante snelheid tijdens het zagen en oefen geen druk meer uit vlak voordat het hout wordt doorgezaagd.
- Zorg ervoor dat u zich te allen tijde bewust bent van de punt van het zaagblad en vermijd contact met andere voorwerpen.
- Als de zaag tijdens het zagen plotseling stopt, verwijdert u de zaag uit de zaagsnede en vervolgens hervat u het zagen terwijl u een lichtere druk op het werkstuk uitoefent.

SNOEIEN

⚠ LET OP: VALLENDE TAKKEN OF STAMMEN KUNNEN 'OPSTUITEREN' OF 'TERUGSPRINGEN' NADAT DEZE DE GROND HEBBEN GERAAKT. HET IS DUS VAN ESSENTIEEL BELANG DAT DE GROND VRIJ BLIJFT EN DAT ER IN MEERDERE VLUCHTRUTES IS VOORZIEN. *Maak het werkgebied vrij en draag hoofdbescherming.*

Snoeien is het verwijderen van dode of overwoekerende takken om de gezondheid van de boom of plant te handhaven.

- Plan vluchtroutes voordat u begint met zagen en zorg ervoor dat er geen sprake is van belemmeringen. Zorg ervoor dat u zich te allen tijde bewust bent van hoe u vallende takken kunt vermijden.
- Zorg ervoor dat omstanders of helpers zich op een veilige afstand van vallende takken bevinden. Omstanders of helpers mogen zich nooit vlak achter of voor de persoon met de kettingzaag bevinden. Zie Afb. 28.
- Zorg ervoor dat u stevig staat en houd de kettingzaag met beide handen stevig vast. Reik niet te ver. Klim nooit in een boom of op een ladder om hoge takken te bereiken.
- Bind takken vast die een gevaar kunnen vormen.
- Gebruik daarvoor het juiste gereedschap of de juiste benodigdheden.
- Snoei lagere takken voordat u hogere takken snoeit.
- Zorg ervoor dat de zaag op volle snelheid is voordat u zaagt.
- Pas een lichte druk toe op de tak.
- Zaag bij lange takken (Afb. 30) eerst het einde van de tak af (1) om de druk van de tak af te halen en zaag vervolgens dichter in de buurt van de stam (2).

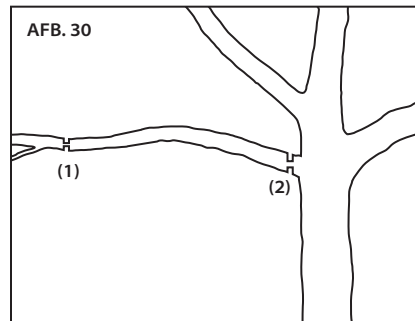

- Dikke takken (dikker dan 10 cm (4 inch) in diameter) kunnen de ketting breken of beklemmen wanneer er vanaf de bovenkant een enkele snede wordt aangebracht. Breng, om beklemming of breken te voorkomen, eerst een ondiepe snede aan op het ondervlak van de tak (1) en zaag vervolgens de tak vanaf de bovenzijde van de tak (2) volledig door, waarbij u het zagen afstemt op de onderste snede (Afb. 31).

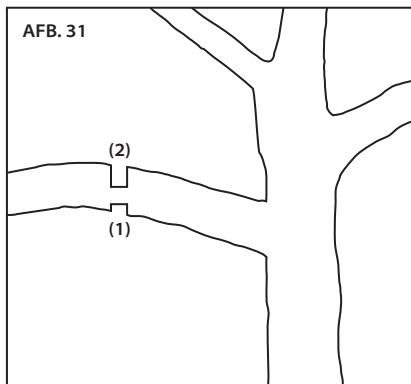

- Breng nadat het grootste gedeelte van de tak is verwijderd één gladde zaagsnede aan in de buurt van de stam (Afb. 32).

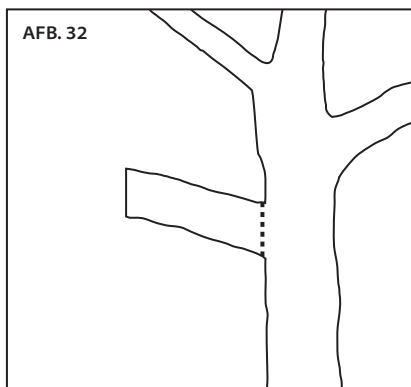

EEN BOOM OMZAGEN

⚠ LET OP: HET IS WAARSCHIJNLIJK DAT EEN BOOM HEUVELAFWAARTS ROLT OF SCHUIFT NADAT U DEZE HEB GEVELD.

Plan een vluchtroute en zorg ervoor dat deze vrij is voordat er met het zagen wordt gestart. De vluchtroute dient weg van de boom en diagonaal ten opzichte van de verwachte valrichting van de boom te lopen (Afb. 33).

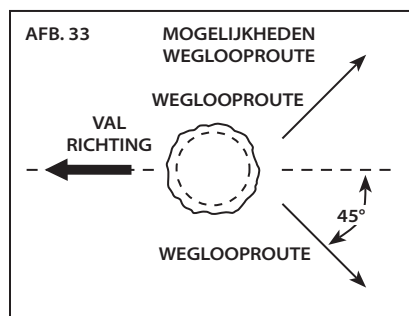

Vellen is het omzagen van een boom.

- Houd vóór het kappen van de boom rekening met de richting waarin de boom van nature helt, de locatie van grotere takken en de windrichting om te bepalen in welke richting de boom moet omvallen.
- Verwijder op het gedeelte waarin moet worden gezaagd eerst eventueel aanwezig vuil, loszittend schors, spijkers, nietjes en bedrading.
- Wanneer twee of meer personen aan het zagen of snoeien zijn, moet het vellen van de boom worden uitgevoerd op veilige afstand tot de plek waar het hout in blokken wordt gezaagd. Deze afstand moet ten minste tweemaal de hoogte zijn van de boom die wordt omgezaagd.
- Bomen mogen niet onder gevaarlijke omstandigheden worden gekapt waarbij gevaar voor anderen ontstaat, hoogspanningskabels kunnen worden geraakt of eigendommen kunnen worden beschadigd. Als de boom contact maakt met een nutsleiding moet u het gebied onmiddellijk verlaten en het nutsbedrijf in kennis stellen.
- Gebruik de metalen punten aan de voorkant van de zaag om de zaag op het hout te laten rusten. Plaats de metalen puntige bumper in het hout en gebruik dit dan om de stabiliteit te verhogen bij het doorzagen van hout met een grote doorsnede.

WIGVORMIGE ZAAGSNEDE:

- Breng eerst een zaagsnede van 1/3 van de diameter van de boom aan, loodrecht ten opzichte van de richting waarin de boom moet omvallen. Breng eerst de onderste horizontale zaagsnede aan (1). Dit helpt voorkomen dat de zaagketting of het zaagblad bekneld raakt wanneer de tweede zaagsnede (2) wordt aangebracht (Afb. 34).

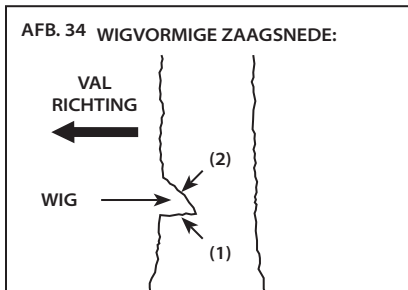

VELSNEDE

- Breng de velsnede minimaal 50 mm (2 inch) hoger aan dan de horizontale zaagsnede aan de andere kant van de boom (Afb. 35). Houd de velsnede parallel aan de horizontale zaagsnede.

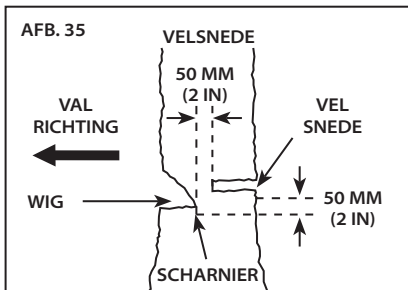

- Maak een velsnede waarbij voldoende hout achterblijft om als scharnier te fungeren. Het scharnierende hout voorkomt dat de boom verdraait en de verkeerde kant omvalt. Zaag niet door het scharnierhout.
- Wanneer de velsnede het scharnierpunt nadert, zou de boom moeten beginnen met omvallen.

- Als er een kans bestaat dat de boom niet in de gewenste richting omvalt, of dat de boom terugveert en de kettingzaag bekneld, stopt u met zagen voordat de velsnede is voltooid. Gebruik vervolgens wigvormige voorwerpen van hout, plastic of aluminium om de zaagsnede te openen en de boom alsnog in de gewenste richting te laten vallen.
- Wanneer de boom begint met omvallen, trek de kettingzaag dan terug uit de zaagsnede, stop de motor, richt de kettingzaag naar beneden en loop weg via de geplande weglooptroute.
- Pas op voor vallende takken boven uw hoofd en let op dat u niet struikelt.

EEN BOOMSTAM VAN TAKKEN ONTDOEN

⚠ LET OP: TAKKEN WAAROP SPANNING STAAT, KUNNEN TERUGSCHieten EN DE BEDIENER RAKEN OF ERVOOR ZORGEN DAT DEZE DE CONTROLE OVER DE ZAAG VERLIEST, MET ALS GEVOLG PERSOONLIJK LETSEL. *Wees u altijd bewust van spanning op hout dat de bediener of de zaag kan raken, wanneer het wordt doorgezaagd.*

Strippen is het verwijderen van de takken van een omgevallen boom.

- Laat tijdens het strippen van de boomstam de onderste takken zitten om de boomstam van de grond te houden.
- Zaag de kleinere takken per tak in één zaagsnede van de boomstam af.
- Takken die onder spanning staan, moeten vanaf de onderzijde worden doorgezaagd om te voorkomen dat de kettingzaag in de zaagsnede bekneld raakt (Afb. 36).



EEN HOUTBLOK ZAGEN

⚠ LET OP: HET VERZAGEN VAN STAMMEN ONDER SPANNING VERHOOGT DE KANS OP TERUGSLAG.

Gebruik een van de hierna vermelde methoden om de stam tijdens het verzagen te steunen.

Houtblokken zagen houdt in dat de boomstam in kleinere, hanteerbare delen wordt gezaagd. Het is belangrijk om een stevige positie aan te nemen en uw gewicht evenredig over uw voeten te verdelen. Indien mogelijk zou het gezaagde houtblok moeten worden opgetild en ondersteund door het gebruik van takken, houtblokken of stootblokken.

- Wanneer het houtblok over de gehele lengte wordt ondersteund, zaagt u dit vanaf de bovenzijde door (bovenzijde blok) (Afb. 37).

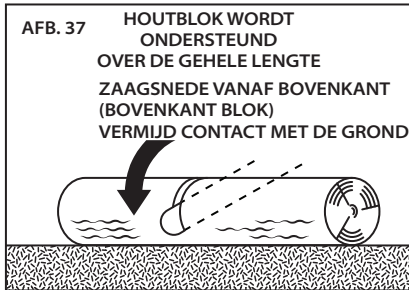

- Wanneer de stam aan één uiteinde wordt ondersteund, zaagt u 1/3 van de diameter vanaf de onderzijde (onderzijde blok) en vervolgens zaagt u vanaf de bovenzijde van het blok totdat u bij de onderste snede uitkomt (Afb. 38).



- Wanneer de stam aan beide uiteinden wordt ondersteund, zaagt u 1/3 van de diameter vanaf de bovenzijde en vervolgens zaagt u 2/3 vanaf de onderkant van het blok door, totdat u bij de bovenste snede uitkomt (Afb. 39).

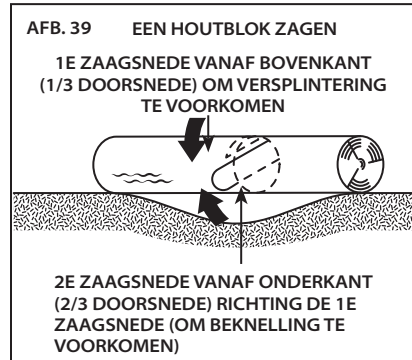

- Sta bij het verzagen van stammen op een helling altijd heuvelopwaarts ten opzichte van de stam (Afb. 40).



- Voor volledige controle tijdens het doorzagen, oefent u vlak voor het einde van de zaagsnede geen druk meer uit zonder de stevige grip op de handgrepen van de kettingzaag te verliezen.
- Laat de ketting niet in contact met de grond komen.
- Wacht na het doorzagen totdat de zaagketting is gestopt voordat u de zaag beweegt.

- Stop de motor altijd voordat u van de ene boom naar de andere gaat.

SLIJPEN MET POWERSHARP®

⚠ WAARSCHUWING: POWERSHARP® MAG NIET WORDEN GEBRUIKT IN DE BUURT VAN BLOOTGESTELDE, EXTREEM BRANDBARE MATERIALEN, ZOALS BENZINE EN ACETYLEEN.

⚠ LET OP: SLIJPEN MET HET POWERSHARP®-SYSTEEM LEIDT TOT HET ONTSTAAN VAN VONKEN.

⚠ LET OP: HET GEÏNTEGREERDE POWERSHARP®-SLIJPSYSTEEM IS UITSLUITEND BESTEMD VOOR GEBRUIK MET POWERSHARP®-KETTINGEN. PROBEER NOOIT OM ANDERE KETTINGEN TE SLIJPEN MET HET GEÏNTEGREERDE SLIJPSYSTEEM. HIERDOOR ZULLEN DE KETTING EN HET SLIJPSYSTEEM BESCHADIGEN.

INLEIDING TOT POWERSHARP®

Deze kettingzaag is uitgerust met het ingebouwde slijpsysteem PowerSharp®, een snelle en eenvoudige manier om de ketting van uw zaag te slijpen. Het is tijd om de zaagketting te slijpen wanneer het zagen langer duurt of de houtsnippers kleiner worden, en in extreme gevallen tot zaagstof worden verpulverd.

DE KETTING SLIJPEN

BELANGRIJK: DE POWERSHARP®-KETTING MAAKT GEBRUIK VAN UNIEKE TOP-SLIJPSNIJDERS EN KAN ALLEEN WORDEN GESLEPEN MET EEN ORIGINEEL POWERSHARP®-SLIJPSYSTEEM.

- Til de PowerSharp®-hendel gedurende 3–5 seconden omhoog, terwijl de kettingzaag op volle snelheid loopt (Afb. 41). Wanneer de zaagpunten met de slijpsteen in contact komen, worden er vonken zichtbaar.

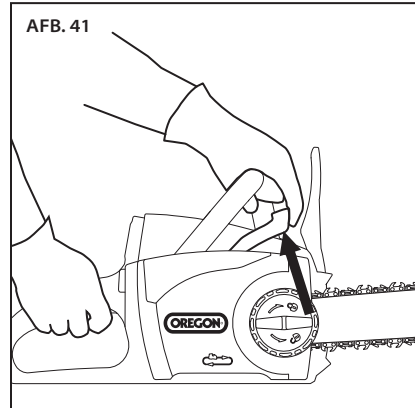

- Breng een zaagsnede aan om te controleren of de ketting voldoende geslepen is. Zo niet, herhaal dan bovenstaande procedure totdat de ketting voldoende scherp is.

BELANGRIJK: OEFEN TIJDENS HET SLIJPEN NIET TEVEEL DRUK UIT. OVERMATIGE DRUK KAN ERTOE LEIDEN DAT HET SLIJPVERMOGEN VAN DE SLIJPSTEEN WORDT GEREDUCEERD.

BELANGRIJK: HET IS NORMAAL DAT ER EEN KLEINE HOEVEELHEID VONKEN EN ROOK ZICHTBAAR ZIJN WANNEER DE ZAAGPUNTEN IN CONTACT KOMEN MET DE SLIJPSTEEN EN DE WRIJVING VOOR VERHITTING VAN DE KETTING ZORGT.

WANNEER MOET DE SLIJPSTEEN WORDEN VERVANGEN

De slijpsteen slijt net zo snel als de ketting zelf. De slijpsteen moet na het vervangen van de ketting eveneens worden vervangen, zelfs wanneer deze er nog goed uitziet. Zie Een versleten zaagketting en slijpsteen vervangen in deze handleiding.

ONDERHOUD EN REINIGING



⚠ WAARSCHUWING: NALATEN OM BESCHADIGDE OF VERSLETEN ONDERDELEN TE VERVANGEN, KAN LEIDEN TOT ERNSTIG PERSOONLIJK LETSEL. INSPECTEER DE KETINGZAAG OP EEN REGELMATIGE BASIS. REGELMATIGE INSPECTIE IS EEN EERSTE VEREISTE VOOR CORRECT ONDERHOUD. VOLG DE ONDERSTAANDE RICHTLIJNEN VOOR EEN MAXIMALE VEILIGHEID EN TEVREDENHEID. LAAT EEN BESCHADIGD OF OVERMATIG VERSLETEN ONDERDEEL ONMIDDELIJK VERVANGEN.

⚠ WAARSCHUWING: VIA EEN ACCU-EENHEID AANGEDREVEN GEREEDSCHAP KAN, WANNEER DE ACCU IS AANGEBRACHT, PER ONGELUK STARTEN. HAAL DE ACCU-EENHEID UIT DE KETINGZAAG VOORDAT DE KETINGZAAG WORDT GEÏNSPECTEERD, GEREINIGD OF ONDERHOUDEN.

⚠ LET OP: DOMPEL DE KETINGZAAG TIJDENS HET REINIGEN NIET ONDER IN WATER OF ANDERE VLOEISTOFFEN.

INSPECTIE

Inspecteer de volgende onderdelen voorafgaand aan ieder gebruik en indien de kettingzaag is gevallen:

- Handgrepen: de handgrepen aan de voor- en achterkant moeten vrij zijn van scheuren of andere schade. Ze moeten schoon en droog zijn.
- Voorste handbescherming: De handbescherming moet onbeschadigd zijn en soepel naar voren en achteren kunnen worden verplaatst. Wanneer de handbescherming wordt verplaatst, moet de kettingrem worden ingeschakeld.
- Geleiderail: Het blad mag niet verbogen zijn en moet vrij zijn van scheuren, barsten of andere tekenen van buitensporige slijtage.

- Zaagketting: De ketting moet naar behoren zijn gespannen en vrij zijn van scheuren, barsten of afgebroken tanden of andere tekenen van buitensporige slijtage. Zie De zaagketting spannen en Slijpen met PowerSharp®.
- Zijkap: de zijkap dient onbeschadigd te zijn. De zijkap moet stevig vastzitten op de behuizing van de zaag zonder verdraaiing of vervorming. Controleer of de kettingvanger onbeschadigd is.
- Accu: de accu dient schoon en droog te zijn, zonder tekenen van doorboringen, deuken of andere beschadigingen. De contactpunten dienen schoon en droog te zijn.
- Accuhouder: De accuhouder dient schoon en droog te zijn.
- Kettingrem: test de kettingrem om er zeker van te zijn dat deze goed functioneert. Raadpleeg "De kettingrem testen" onder "Algemene bediening".
- Oliepeil: Zorg ervoor dat het oliereservoir is gevuld voordat u de kettingzaag gebruikt. Raadpleeg "Het oliereservoir voor het blad en de ketting vullen".
- Automatische smerbus: Wanneer de kettingzaag zonder blad en zaagketting in werking wordt gesteld, moet er een kleine hoeveelheid olie uit de opening in het bladkussen sijpelen. Zie "De smerbus voorbereiden".
- Motorkap: controleer of er barsten of scheuren in de motorkap aanwezig zijn en of de openingen voor de luchtinvoer niet verstopt zijn.

Onderwerp de volgende onderdelen periodiek aan een inspectie:

- Aandrijftandwiel: Controleer of er sprake is van diepe groeven, afgebroken tanden of bramen.
- Kettingspanner: Inspecteer de spanner op barsten, schilfers, een loszittende bout, scheeftrekken of ander beschadigingen.
- Het bladbevestigingsgebied onder de zijkap: Controleer of de bevestigingsbout eventueel is verbogen of afgesleten en of het schroefdraad nog intact is. Controleer verder of het bladkussen en de uitlijningsflens intact zijn en vrij zijn van vuil.
- Oplader: de oplader moet schoon, droog en onbeschadigd zijn. De accuhouder en de contactpunten moeten droog en schoon zijn.

DE ZAAGKETING SPANNEN

BELANGRIJK: SPAN DE ZAAGKETING UITSLUITEND WANNEER DE KETING KOEL IS. EEN HETE KETING KAN SAMENTREKKEN WANNEER DEZE AFKOELT EN DIT KAN LEIDEN TOT BESCHADIGING VAN HET ZAAGBLAD OF DE KETING.

Als de zaagketting de onderzijde van het blad niet raakt wanneer de zaag is uitgeschakeld en de ketting is afgekoeld, moet de ketting worden gespannen.

Span de ketting, zoals is beschreven in De zaagketting spannen in de sectie Uitpakken en montage van deze handleiding.

EEN VERSLETEN ZAAGKETING EN SLIJPSTEEN VERVANGEN

⚠ LET OP: VERVANG DE POWERSHARP® ZAAGKETING EN DE SLIJPSTEEN TEGELIJKERTIJD. WANNEER U BEIDE NIET GELIJKTIJDIG VERVANGT, KAN DIT LEIDEN TOT PRESTATIEVERLIES OF SCHADE AAN DE KETING EN/OF DE SLIJPSTEEN.

⚠ LET OP: HET GEÏNTEGREERDE POWERSHARP®-SLIJPSYSTEEM IS UITSLUITEND BESTEMD VOOR GEBRUIK MET POWERSHARP®-KETTINGEN. VERWIJDER DE SLIJPSTEEN WANNEER U EEN ANDER MERK ZAAGKETING GEBRUIKT DAN POWERSHARP®. ALS U DIT NALAAT, KAN DAT LEIDEN TOT SCHADE AAN DE ZAAGKETING, HET SLIJPSYSTEEM EN/OF DE KETINGZAAG.

Wanneer de zaagketting barsten vertoont, afgebroken tanden heeft of is uitgerekt tot op een punt waarop de juiste spanning niet kan worden gehandhaafd, of als de ketting niet meer kan worden geslepen, moet deze worden vervangen.

Draag handschoenen.

- Verwijder de accu.
- Maak de regelknop van de zijkap lichtjes los, maar verwijder de zijkap niet.
- Draai de kettingspanning (draai deze tegen de klok in) zover los als mogelijk is.
- Maak de regelknop van de zijkap los en verwijder de zijkap.
- Verwijder de zaagketting.
- Verwijder de twee schroeven waarmee de slijpsteen vastzit (Afb. 42).

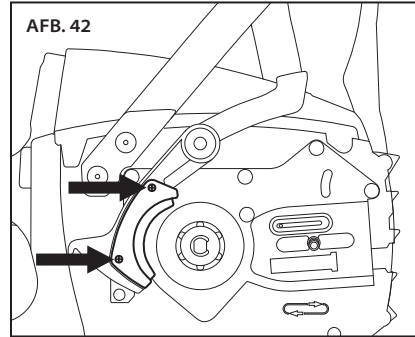

- Verwijder de slijpsteen.
- Zorg dat de PowerSharp®-hendel en het omliggende gedeelte schoon zijn.
- Plaats een nieuwe steen op de hendel en plaats de schroeven terug.
- Plaats het zaagblad en de zaagketting terug. Zie de sectie Het zaagblad en de zaagketting monteren in deze handleiding.
- Span de ketting, zoals is beschreven in De zaagketting spannen in de sectie "Uitpakken en montage" van deze handleiding.

BELANGRIJK: DE ZAAGKETING MOET VOOR GEBRUIK GOED WORDEN AANGESPANNEN. ZIE "DE ZAAGKETING SPANNEN" IN DE SECTIE UITPAKKEN EN MONTAGE VAN DEZE HANDLEIDING.

HET ZAAGBLAD ONDERHOUDEN

⚠ WAARSCHUWING: DE RANDEN VAN EEN VERSLETEN ZAAGBLAD EN IN HET BIJZONDER DE RANDEN VAN DE SLEUF WAAR DE KETING HET BLAD AANRAAKT, KUNNEN EXTREEM SCHERP ZIJN. MAAK GEBRUIK VAN DE JUISTE HANDBESCHERMING.

⚠ LET OP: HET ZAAGBLAD KAN NA ZAGEN HEET ZIJN. DRAAG HANDSCHOENEN OM BRANDWONDEN TE VOORKOMEN.

Keer het zaagblad af en toe om, zodat dit gelijkmatig slijt met het oog op een maximale levensduur.

Draag handschoenen.

- Verwijder de accu.
- Maak de regelknop van de zijkap lichtjes los, maar verwijder de zijkap niet.
- Draai de kettingspanning (draai deze tegen de klok in) zover los als mogelijk is.
- Maak de regelknop van de zijkap los en verwijder de zijkap.
- Verwijder het blad en de ketting en controleer of er sprake is van beschadigingen en slijtage.
- Verwijder de schroef via de achterzijde van de kettingspanner en verwijder de kettingspanner van het zaagblad (Afb. 43).

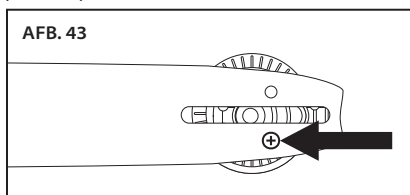

- Draai het zaagblad om (Afb. 44).

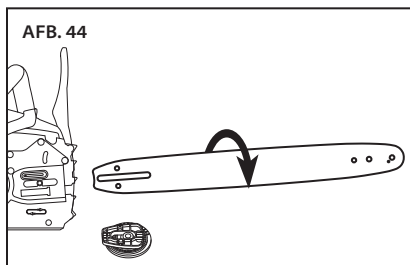

- Plaats het zaagblad en de zaagketting terug. Zie de sectie Het zaagblad en de zaagketting monteren in deze handleiding.
- Span de ketting, zoals is beschreven in De zaagketting spannen in de sectie "Uitpakken en montage" van deze handleiding.

EEN VERSLETEN ZAAGBLAD VERVANGEN

⚠ WAARSCHUWING: DE RANDEN VAN EEN VERSLETEN ZAAGBLAD EN IN HET BIJZONDER DE RANDEN VAN DE SLEUF WAAR DE KETING HET BLAD AANRAAKT, KUNNEN EXTREEM SCHERP ZIJN. MAAK GEBRUIK VAN DE JUISTE HANDBESCHERMING.

Het zaagblad moet worden vervangen wanneer dit barsten of buitensporige slijtage vertoont rondom de randen, en in het bijzonder in de sleuf waar de ketting het blad raakt. Het blad moet ook worden vervangen als het neustandwiel is versleten, als er een tand ontbreekt of als de ketting niet soepel loopt.

Draag handschoenen.

- Verwijder de accu.
- Maak de regelknop van de zijkap lichtjes los, maar verwijder de zijkap niet.
- Draai de kettingspanning (draai deze tegen de klok in) zover los als mogelijk is.
- Maak de regelknop van de zijkap los en verwijder de zijkap.
- Verwijder het blad en de ketting.
- Verwijder de schroef via de achterzijde van de kettingspanner en verwijder de kettingspanner van het zaagblad, zoals is beschreven in "Het zaagblad onderhouden".
- Plaats de kettingspanner op het nieuwe zaagblad en plaats de schroef terug.
- Plaats het zaagblad en de zaagketting terug. Zie de sectie Het zaagblad en de zaagketting monteren in deze handleiding.
- Span de ketting, zoals is beschreven in De zaagketting spannen in de sectie "Uitpakken en montage" van deze handleiding.

EEN VERSLETEN KETTINGSPANNER VERVANGEN

Vervang de kettingspanner als de juiste spanning voor het blad en de ketting niet kan worden gehandhaafd of als deze anderszins is beschadigd.

Draag handschoenen.

- Verwijder de accu.
- Maak de regelknop van de zijkap lichtjes los, maar verwijder de zijkap niet.
- Draai de kettingspanring (draai deze tegen de klok in) zover los als mogelijk is.
- Maak de regelknop van de zijkap los en verwijder de zijkap.
- Verwijder het blad en de ketting.
- Verwijder de schroef via de achterzijde van de kettingspanner en verwijder de kettingspanner van het zaagblad.
- Plaats de kettingspanner op de zijkant van het nieuwe zaagblad die naar u toe is gericht en plaats de schroef terug.
- Plaats het zaagblad en de zaagketting terug. Zie de sectie Het zaagblad en de zaagketting monteren in deze handleiding.
- Span de ketting, zoals is beschreven in De zaagketting spannen in de sectie "Uitpakken en montage" van deze handleiding.

HET AANDRIJFTANDWIEL VERVANGEN

Vervang het aandrijftandwiel telkens wanneer u de ketting vervangt of wanneer dit is beschadigd.

Draag handschoenen en oogbescherming.

- Verwijder de accu.
- Maak de regelknop van de zijkap lichtjes los, maar verwijder de zijkap niet.
- Draai de kettingspanring (draai deze tegen de klok in) zover los als mogelijk is.

- Maak de regelknop van de zijkap los en verwijder de zijkap.
- Verwijder het blad en de ketting.
- Gebruik een kleine platte schroevendraaier om de e-clip te openen en te verwijderen. Verwijder vervolgens de sluitring en het aandrijftandwiel (Afb. 45).

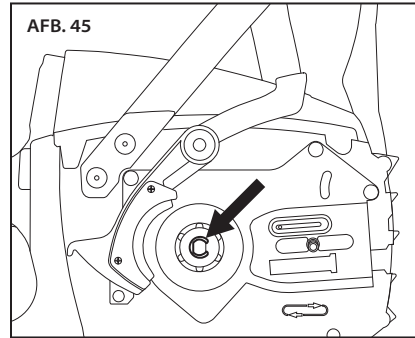

Plaats het nieuwe aandrijfwiel en de sluitring en plaats een nieuwe e-clip (Afb. 46).

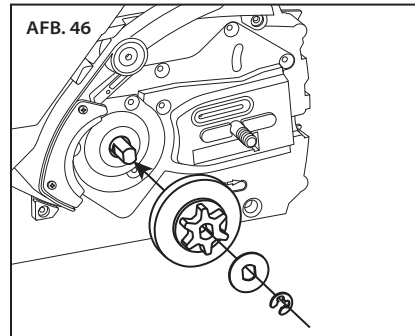

- Plaats het zaagblad en de zaagketting terug. Zie de sectie Het zaagblad en de zaagketting monteren in deze handleiding.
- Span de ketting, zoals is beschreven in De zaagketting spannen in de sectie "Uitpakken en montage" van deze handleiding.

REINIGING

⚠ WAARSCHUWING: VERWIJDER DE ACCU-EENHEID VOORDAT U HET APPARAAT REINIGT OM HET RISICO OP LETSEL TE VERMINDEREN.

⚠ LET OP: DOMPEL DE AANDRIJFKOP VAN DE KETINGZAAG TIJDENS HET REINIGEN NIET ONDER IN WATER OF ANDERE VLOEISTOFFEN.

Draag handschoenen en oogbescherming.

- Verwijder de accu.
- Verwijder houtsnippers en ander vuil uit de accuhouder. Zorg dat de contactpunten van de accu schoon en droog zijn.
- Verwijder na het gebruik vuil van de ketting en het zaagblad. Neem het motorgedeelte af met een schone doek, bevochtigd met milde zeep en water. Gebruik in geen geval sterke schoonmaakmiddelen of oplosmiddelen.
- Verwijder tijdens het vervangen van de zaagketting altijd eventueel aanwezige houtsnippers, zaagsel en vuil uit de sleuf van het zaagblad.
- Zorg ervoor dat de kettingspanner vrij is van houtsnippers en ander vuil.

ACCU-EENHEID

BELANGRIJK: DEZE ACCU-EENHEID BEVAT GEEN ONDERDELEN DIE DOOR DE GEBRUIKER KUNNEN WORDEN ONDERHOUDEN OF GEREPAREERD. DE ACCU MAG NIET WORDEN GEDEMONTEERD.

Lithium-ion-accu's kennen een eindige levensduur. Als de snoeitijd per volle accu merkbaar afneemt, is de accu aan het einde van zijn levensduur en dient hij te worden vervangen.

- Zorg ervoor dat de accu, inclusief de contacten, schoon en droog is, en geen tekenen vertoont van een lek, stootschade of andere schade. Kapotte accu's kunnen brand veroorzaken of gevaarlijke chemicaliën uitstoten.
- Reinig vuile contacten met een zachte, droge doek. Vuil of olie kan de oorzaak zijn van een slechte elektrische verbinding, resulterend in elektriciteitsverlies.

OPLADER

- Koppel de oplader los van de wandcontactdoos.
- Reinig vuile contacten met een zachte, droge doek.

AANVULLENDE ONDERHOUDSINFORMATIE

Raadpleeg voor meer informatie over het onderhouden van de zaagketting, het zaagblad en het aandrijftandwiel de handleiding voor onderhoud en veiligheid van OREGON® op <http://oregonproducts.com/maintenance/manual.htm>.

PROBLEMEN OPLOSSEN

Gebruik deze tabel om mogelijke oplossingen op te sporen voor eventuele problemen met de kettingzaag. Zie de sectie **Garantie en service** als het probleem aan de hand van deze suggesties niet kan worden opgelost.

SYMPTOOM	MOGELIJKE OORZAAK	AANBEVOLEN ACTIES
Motor loopt niet of loopt haperend	Ketting op de rem	Zorg voor het starten van de kettingzaag dat de handbescherming in de uiterste stand achterwaarts is (ketting van de rem). Voor een juiste stand van de handbescherming, zie "De zaag starten" in deze handleiding.
	De accu is leeg	Opladen. Zie "De accu opladen" in deze handleiding.
	Regelklepbeveiliging niet ingedrukt	De blokkeerknop moet zijn ingedrukt. Zie "De zaag starten" in deze handleiding.
	Accu niet volledig geplaatst	Maak de accuhouder en polen van de accu schoon met een droge doek of een niet-geleidende borstel.
	Vuil in zijkap	Verwijder de accu, daarna de zijkap en verwijder het vuil.
	Accu koud	Laat de accu opwarmen tot boven de minimale bedrijfstemperatuur van 0°C (32°F).
De motor loopt, maar de ketting draait niet	De ketting loopt niet over het tandwiel	Plaats de ketting opnieuw en let er op dat de kettingschakels goed over de tandwielpunten lopen. Zie "Onderhoud en reinigen" in deze handleiding voor installatie-instructies.
	Het neuswiel van het zaagblad draait niet	Vervang het zaagblad. Zie "Een versleten zaagblad vervangen" in deze handleiding.
De ketting gaat niet op de rem	Vuil voorkomt dat de handbescherming niet volledig kan worden bewogen	Verwijder het vuil van het externe kettingremmechanisme.
	Mogelijke storing van de kettingrem	Neem onmiddellijk contact op met een erkende servicelocatie. ⚠ WAARSCHUWING: HET GEBRUIK VAN EEN KETINGGZAAG ZONDER GOED FUNCTIONERENDE KETINGREM KAN LEIDEN TOT ERNSTIG LETSEL.
De kettingzaag zaagt niet goed	Onvoldoende kettingspanning	Zie "De ketting spannen" in deze handleiding.
	Botte ketting	Zie "Slijpen met PowerSharp®" in deze handleiding.
	Ketting achterstevoren gemonteerd	Zie "Het zaagblad en de zaagketting monteren" in deze handleiding.
	Versleten ketting	Verwijder zowel de ketting als de slijpsteen. Ze zijn gemaakt om evenredig te slijten.
	Droge of overmatig opgerekte ketting	Controleer het oliepeil. Vul zo nodig het oliereservoir bij. Zie "Het oliereservoir voor het blad en de ketting vullen" in deze handleiding. Controleer of het oliesysteem verstopt is. De geleiderail moet van een klein beetje olie worden voorzien.
	De ketting loopt niet in de groef van de geleiderail	Zie "Het zaagblad en de zaagketting monteren" in deze handleiding.
Er wordt aanhoudend een piepsignaal weergegeven wanneer er aan de starter wordt getrokken	Zwaar gebruik heeft tot oververhitting van de motor geleid	Laat de zaag afkoelen en hervat vervolgens het zagen.
	De kettingrem is ingeschakeld	Zorg voor het starten van de kettingzaag dat de handbescherming in de uiterste stand achterwaarts is (ketting van de rem). Voor een juiste stand van de handbescherming, zie "De zaag starten" in deze handleiding.

SYMPTOOM	MOGELIJKE OORZAAK	AANBEVOLEN ACTIES
De accu laadt niet	De minimale/maximale temperatuurbescherming van de accu is geactiveerd	Dit kan voorkomen wanneer de kettingzaag gedurende lange tijd wordt gebruikt of wordt blootgesteld aan hoge omgevingstemperaturen. Laat de accu-eenheid opwarmen of afkoelen tot een acceptabele temperatuur voordat u deze oplaadt. Zie Accu-eenheid en oplader in deze handleiding.
	De contacten van de accu of de oplader zijn vies of beschadigd	Controleer de contactpunten van zowel de accu als de oplader. Reinig zo nodig conform de instructies in deze handleiding. Plaats de accu opnieuw in de oplader en zorg dat de accu goed is aangedrukt.
	De accu heeft het einde van zijn levensduur bereikt	Alle accu's hebben een beperkte levensduur. Als de accu meer dan twee jaar oud is of vaak is opgeladen, is het wellicht tijd deze te vervangen. Vervang de accu-eenheid alleen door een accu-eenheid die juist is voor deze kettingzaag.
	Defect oplader	Laat de functie controleren op een goedgekeurde servicelocatie.
Lage snoeitijd per acculading	Botte ketting	Zie "Slijpen met PowerSharp®" in deze handleiding.
	Versleten ketting	Vervang de ketting. Zie Een versleten zaagketting en slijpsteen vervangen in deze handleiding.
	Droge ketting	Controleer het oliepeil. Vul zo nodig het oliereservoir bij. Zie "Het oliereservoir voor het blad en de ketting vullen" in deze handleiding.
	Te strak gespannen ketting	Zie "De ketting spannen" in deze handleiding.
	Onjuiste snoeitechniek	Volg de richtlijnen in de sectie Zagen van deze handleiding.
	Vuil in zijkap	Verwijder de accu, daarna de zijkap en verwijder het vuil.
Oranje knipperend statuslampje op oplader	Accu niet volledig opgeladen	Opladen. Zie Accu-eenheid en oplader in deze handleiding.
	Kortsluiting oplader, oplader overbelast, te hoog voltage oplader, open stroomkring op de accu of een time-outfout tijdens of voorafgaand aan het laden	<ol style="list-style-type: none"> 1. Zorg ervoor dat de kabel van de oplader is aangesloten op zowel de oplader als de wandcontactdoos. 2. Zorg dat de oplader de juiste spanning ontvangt. 3. Probeer een andere accu op te laden die voor deze oplader is ontworpen. <p>Is het probleem hiermee niet opgelost? Laat de functie dan controleren op een goedgekeurde servicelocatie.</p>

SPECIFICATIES EN ONDERDELEN

⚠ WAARSCHUWING: HET GEBRUIK VAN ANDERE VERVANGENDE ONDERDELEN DAN DIE IN DEZE HANDLEIDING ZIJN BESCHREVEN, VERHOOGT HET RISICO OP LETSEL. GEBRUIK NOOIT ANDERE ACCESSOIRES DAN DE ACCESSOIRES DIE IN DEZE HANDLEIDING ZIJN BESCHREVEN.

VERVANGINGSONDERDELEN		ONDERDEELNUMMER	
GELEIDERRAIL	35 cm (14 inch)	140SDEA041	
	40 cm (16 inch)	160SDEA041	
ZAAGKETING EN STEEN, POWERSHARP®	35 cm (14 inch) 52 SCHAKELS	560507	
	40 cm (16 inch) 56 SCHAKELS	560510	
ALTERNATIEVE ZAAGKETING	35 cm (14 inch) 52 SCHAKELS	OREGON® S52	
	40 cm (16 inch) 56 SCHAKELS	OREGON® S56	
ACCU-EENHEID, MODEL B600E		562391	
ACCU, MODEL B400E		548206	
OPLADER MET SNOER, MODEL C600		EU - 554933 UK - 554872 AU/NZ - 560663	
SNELLADER MET SNOER, MODEL C750		EU - 558697 VK - 558698 AU/NZ - 558699	
OPLADER, MODEL C600			
INGANG	100-240V~ 50-60Hz 60W		
INGANG (ALLEEN VERENIGDE STATEN EN CANADA)	120 V~ 60 Hz 60 W		
UITGANG	41,5V=== 1,25A		
ELEKTRICITEITSKABEL	ONDERDEELNR. VS/CAN: 546636 ONDERDEELNR. EU: 547383 ONDERDEELNR. VK: 547384 ONDERDEELNR. AU/NZ: 560663		
ACCU-EENHEID			
TYPE	LITHIUM-ION		
WERKINGSTEMPERATUREN	0°C tot 40°C		
MODEL	CAPACITEIT, NOMINAAL	SPANNING, NOMINAAL	C600 OPLAADTIJD (BIJ BENADERING)
B600E	4,00 Ah / 144 Wh	+36 VDC	210 MINUTEN
B400E	2,40 Ah / 89 Wh	+37 VDC	120 MINUTEN
B500S	1,25 Ah / 47 Wh	+37 VDC	60 MINUTEN
KETINGGZAAG			
OLIECAPACITEIT	120 ml (4,1 oz)		
OLIE VOOR GELEIDERRAIL EN KETING	HET MERK OREGON®		
DROOG GEWICHT MET B400E	5,9 kg (12,9 lb)		
DROOG GEWICHT ZONDER ACCU, BLAD EN KETING	3,8 kg (8,3 lb)		
GELUIDSNIVEAU	100 dB (K = 2,5 dB)		
TRILLING	0,794 m/s ² (HANDVAT VOORZIJDE) 1,891 m/s ² (HANDVAT ACHTERZIJDE)		
MAX BLADLENGTE	40 cm (16 inch)		
KETINGGSTEEK	3/8 inch LAAG PROFIEL - 91		
KETINGGMETER	1,3 mm (.050 inch)		
TANDWIELTAND	6		
KETINGGSNELHEID ONBELAST	14,2 m/s (46,6 ft/s)		

GARANTIE EN SERVICE

GARANTIE

Blount, Inc. garandeert alle geregistreerd draadloze gereedschappen en opladers van OREGON® gedurende een periode van (3) jaar en alle geregistreerde draadloze accu-eenheden van OREGON® gedurende een periode van twee (2) jaar vanaf de oorspronkelijke datum van aankoop. Op geregistreerde draadloze gereedschappen en accu-eenheden en opladers van OREGON® is een garantie van twee (2) jaar van toepassing als deze worden gebruikt voor commerciële doeleinden. Deze beperkte garantie is van toepassing op de producten gefabriceerd door OREGON® Cordless Tool System. Gedurende de garantieperiode vervangt of, naar haar goeddunken, repareert Blount alleen voor de originele koper ieder product of onderdeel waarvan zij na onderzoek vaststelt dat het lijdt aan een materieel defect en/of defect door vakmanschap. De koper is verantwoordelijk voor alle transportkosten en de kosten van het verwijderen van elk onderdeel dat onder deze garantie wordt ingestuurd ter reparatie.

Als u uw product wilt registreren, bezoekt u de sectie "support" van OregonCordless.com.

SERVICE- EN ONDERSTEUNINGSINFORMATIE

Bezoek ons via internet op OregonCordless.com voor informatie over service centers of neem contact op met onze afdeling Klantenservice voor ondersteuning, aanvullend technisch advies, reparaties, vervangende onderdelen of om het product te registreren. Voor landspecifieke telefoonnummers, zie 'Klantenservice per land'.

Gebruik met het oog op de veiligheid uitsluitend originele vervangende onderdelen voor de kettingzaag. In ons servicecenter werkt opgeleid personeel dat u alle ondersteuning en bijstand kan bieden met betrekking tot aanpassing, reparatie of vervanging van alle producten van OREGON® Cordless Tool System.

EG - CONFORMITEITSVERKLARING

Blount International Inc.

4909 SE International Way, Portland Oregon, Verenigde Staten

Gebaseerd op EG-type-onderzoek dat is uitgevoerd door
TÜV Rheinland LGA Products GmbH (NB 0197);**VERKLAART DAT HET/DE VOLGENDE PRODUCT(EN):**

Machinetype:	Kettingzaag op accuvoeding
Merk:	OREGON®
Model(len):	CS300

**AAN DE VEREISTEN IN DE VOLGENDE EUROPESE RICHTLIJNEN EN/OF NORMEN
VOLDOET/VOLDOEN OF DEZE Overschrijdt/Overschrijden:**

Machinerichtlijn:	2006/42/EG
Lawaairichtlijn:	2000/14/EG (bijlage V) Gemeten waarde L _{pa} = 86 dB Berekende waarde L _{wa} = 970 dB Onzekerheid waarde L _{wa} = 2,5 dB Gegarandeerde waarde L _{wa} = 100 dB
EMC: Draagbaar elektrisch gereedschap	2004/108/EG
Richtlijn RoHS	2002/95/EG
Richtlijn PAH	2005/69/EG
Richtlijn REACH	1907/2006
Richtlijn WEEE	2006/96/EG
Veiligheidsnorm(en)	IEC/EN 60745-1, -2-13
Certificaatnummer EG-type-onderzoek:	12KFW1310-02

Contactpersoon bedrijf:Kevin Cyrus
Manager – Productveiligheid en Naleving
Blount International Inc.
Telefoon: 001.503.653.4403
Fax: 001.503.653.4393Plaats: Portland, Oregon, Verenigde Staten
Datum: 13 augustus 2014**Europese contactpersoon en locatie
van technisch bestand:**Marnix Kuypers
Blount, Europe S. A.
Rue Emile Francqui, 5
1435 Mont-Saint-Guibert
België









INNHOLDSFORTEGNELSE

SYMBOLER OG MERKELAPPER	463
BEGREPER	464
PRODUKTIDENTIFIKASJON	465
SIKKERHETSBESTEMMELSER	466
GENERELLE SIKKERHETSADVARSLER FOR ELEKTROVERKTØY	466
SIKKERHET I ARBEIDSOMRÅDET	466
ELEKTRISK SIKKERHET	466
PERSONLIG SIKKERHET.	467
BRUK OG VEDLIKEHOLD AV ELEKTROVERKTØY	467
BRUK OG STELL AV BATTERI	468
SERVICE.	468
SIKKERHETSADVARSLER FOR MOTORSAG.	468
LAGRING, TRANSPORT OG AVHENDING	472
BATTERISIKKERHET	473
LADERSIKKERHET	474
UTPAKKING OG MONTERING.	475
KONTROLL AV FREMRE HÅNDVERN	475
PÅFYLLING AV SAGSVERD OG -KJEDEOLJE	476
MONTERING AV SAGSVERD OG -KJEDE.	477
STRAMMING AV SAGKJEDET.	478
BRUK AV SAGEN.	480
BATTERIPAKKE OG LADER.	480
GENERELL OPERASJON	482
SAGING	483
SLIPING MED POWERSHARP®	488
VEDLIKEHOLD OG RENGJØRING	489
INSPEKSJON.	489
STRAMMING AV SAGKJEDET.	490
BYTTE AV ET SLITT SAGKJEDE OG BRYNE	490
VEDLIKEHOLD AV SAGSVERDET.	491
BYTTE AV ET SLITT SAGSVERD.	491
BYTTE AV ET SLITT STRAMMEHJUL.	492
BYTTE AV KJEDEHJULET.	492
RENGJØRING	493
BATTERIPAKKE	493
LADER.	493
TILLEGGSINFORMASJON OM VEDLIKEHOLD	493
FEILSØKING	494
SPESIFIKASJONER OG KOMPONENTER	496
GARANTI OG SERVICE.	497
EU-SAMSVARSERKLÆRING	498
KUNDESERVICE ETTER LAND.	727

SYMBOLER OG MERKELAPPER

Disse symbolene og beskrivelsene av dem vises på motorsagen, batteriet og/eller laderen.

SYMBOL	NAVN	FORKLARING
	SYMBOL FOR SIKKERHETSVARSLING	INDIKERER AT DEN ETTERFØLGENDE TEKSTEN FORKLARER EN FARE, ADVARSEL ELLER FORHOLDSREGEL.
	LES INSTRUKSJONENE	DEN ORIGINALE INSTRUKSJONSMANUALEN INNEHOLDER VIKTIG SIKKERHETS- OG DRIFTSINFORMASJON. LES OG FØLG INSTRUKSJONENE NØYE.
	BRUK ØYEVERN	BRUK ØYEVERN VED BRUK AV MOTORSAGEN.
	BRUK HØRSELSVERN	BRUK HØRSELSVERN VED BRUK AV MOTORSAGEN.
	BRUK HÅNDVERN	BRUK HANSKER VED BRUK AV MOTORSAGEN OG HÅNDTERING AV SAGKJEDET.
	BRUK HODEVERN	BRUK HODEVERN VED BRUK AV MOTORSAGEN.
	BRUK LANGE BUKSER	BRUK LANGE BUKSER VED BRUK AV MOTORSAGEN.
	BRUK FOTVERN	BRUK EGNEDE LUKKEDE ARBEIDSSKO VED BRUK AV MOTORSAGEN.
	LYDEFFEKT	LYDEFFEKTNIVÅET ER 100 dB.
	VÆR OPPMERKSOM PÅ FAREN FOR TILBAKESLAG	TILBAKESLAG KAN FORÅRSAKE ALVORLIGE SKADER.
	KONTAKT MED SAGSVERDETS TUPP	UNNGÅ KONTAKT MED SAGSVERDETS TUPP.
	TILBAKESLAGSVINKEL	BRUK SAGKJEDER MED LAV TILBAKESLAGSRISIKO.
	TOHÅNDSGREP	HOLD MOTORSAGEN MED BEGGE HENDER.
	ETTHÅNDSGREP	IKKE HOLD MOTORSAGEN MED ÉN HÅND.
	IKKE BRUK STIGE	STÅ ALDRI PÅ EN STIGE VED BRUK AV MOTORSAGEN.
	MÅ IKKE BRENNES	MÅ IKKE AVHENDES VED BRUK AV ILD.
	AVHENDING	MÅ IKKE KASTES SOM HUSHOLDNINGSAVFALL. LEVERES TIL EN AUTORISERT GJENBRUKSSTASJON.
	KUN FOR INNENDØRSBRUK	KUN BEREGNET PÅ INNENDØRSBRUK.
	DRIFTSTEMPERATUR	BRUK BATTERIPAKKEN KUN VED EN TEMPERATUR MELLOM 0 °C OG 40 °C (32 °F TIL 104 °F).
	SKJÆREVERKTØY	SKJÆREVERKTØY. IKKE TA PÅ SAGKJEDET UTEN Å DEAKTIVERE MOTORSAGEN FØRST VED Å FJERNE BATTERIET.
	FJERN BATTERIET	TA UT BATTERIET FØR UTFØRING AV VEDLIKEHOLD.
	FJERN BATTERIET FØR TRANSPORT	FJERN BATTERIPAKKEN FRA MOTORSAGEN FØR LAGRING, TRANSPORT ELLER AVHENDING.

BEGREPER

Automatisk smøreenhet: Systemet som automatisk smører sagsverdet og -kjedet.

Bakre håndtak: Støttehåndtaket som befinner seg ved eller mot baksiden av motorsagen, og som skal gripes med høyre hånd.

Bakre håndvern: En strukturell barriere nederst på høyre side av det bakre håndtaket for å beskytte brukeren hvis sagkjedet ryker eller hopper av.

Barkstøtte: En anordning montert på forsiden av saken som fungerer som et dreiepunkt når den er i kontakt med et tre eller en trestokk for å gjøre sagingen lettere.

Drivlenke: Den finneformede lenken på sagkjedet som passer inn i rillen på sagsverdet.

Drivlenketykkelse: Tykkelsen på den delen av drivlenken som går ned i sverdsporet. Fremgår av delenummeret som er stemplet på drivlenkene.

Effektiv skjærelengde: Omtrentlig avstand fra roten av barkstøtten til ytterkanten av skjærelenken når strammeren er i midtstilling.

Fremre håndtak: Støttehåndtaket som befinner seg ved eller mot fronten av motorsagen, og som skal gripes med venstre hånd.

Fremre håndvern: En strukturell barriere mellom det fremre håndtaket på en motorsag og sagsverdet. Fungerer også som en aktiveringsmekanisme for kjedebremsen.

Hastighetsregulator: En enhet som slår motorsagen av og på.

Hovedskjær: Det endelige skåret i en trefelling som gjøres på motsatt side av treet fra styreskåret.

Justeringsflens: Fremspringet på sverdfestet som passer inn i sverdåpningen.

Kjedebremse: En anordning som brukes for å stoppe eller låse sagkjedet. Aktiveres manuelt eller automatisk ved tilbakeslag.

Kjededeling: Avstanden mellom tre påfølgende nagler på sagkjedet, delt på to. Fremgår av delenummeret som er stemplet på drivlenkene.

Kjedefanger: En enhet som fanger opp sagkjedet hvis det ryker eller hopper av.

Kjedehjul: Den fortannede delen som driver sagkjedet.

Kjede med lav tilbakeslagsrisiko: Et sagkjede som er i samsvar med ytelseskravene for lav tilbakeslagsrisiko i ANSI B175.1 og CSA Z62.3.

Monteringsbolt: Det gjengede fremspringet på justeringsflensen som stikker gjennom sverdåpningen.

Motorhode: En motorsag uten sagkjede eller -sverd.

Regulatorsperre: En bevegelig stopp som gjør at man ikke kan klemme på hastighetsregulatoren før den aktiveres manuelt.

Sagkjede: Et lukket kjede med tenner som sager veden. Sagkjedet drives av motorhodet og støttes av sagsverdet. Kalles noen ganger bare «kjedet».

Sagsverd: En struktur med skinne som støtter og fører sagkjedet. Kalles noen ganger «sverdet».

Sagsverd med lav tilbakeslagsrisiko: Et sagsverd med en maksimal radius på tuppen som angitt i ANSI B175.1 og CSA Z62.3, og som har vist at det kan redusere tilbakeslagsrisikoen betraktelig.

Sidedeksel: Plastdekselet på motorhodet som dekker driv- og strammehjulet. Fjernes og installeres ved bruk av bryteren på sidedeksløst.

Sikkerhetszone for tilskuere: En 6 m (20 fot) sirkel rundt brukeren som må være fri for tilskuere, barn og kjæledyr.

Slitedeler: Deler som slites ut ved bruk (f.eks. sagkjede og -sverd) og som kan byttes ut av brukeren.

Strammehjul: Et hjul på sagsverdet som brukes til å justere kjedestrømmingen.

Stramming: Ringen rundt bryteren på sidedekselet som brukes til å justere kjedestrømmingen.

Styreskår: Et skår i et tre som styrer treet falleretning.

Sverdåpning: Utsnittet på sagsverdet som passer på justeringsflensen og monteringsboltene.

Sverdbeskyttelse: Plastdekselet som beskytter sverdet og sagkjedet når motorsagen ikke er i bruk.

Sverdfeste: Festeflaten på motorhodet som hjelper med å sikre riktig justering av sagsverdet.

Tilbakeslag: Rask bevegelse av sverdet bakover og/eller oppover når tuppen eller enden av sagsverdet berører en gjenstand (f.eks. en stokk eller gren) eller når veden lukker seg og gjør at sagkjedet kommer i klem i skåret.

PRODUKTIDENTIFIKASJON

DELEOVERSIKT

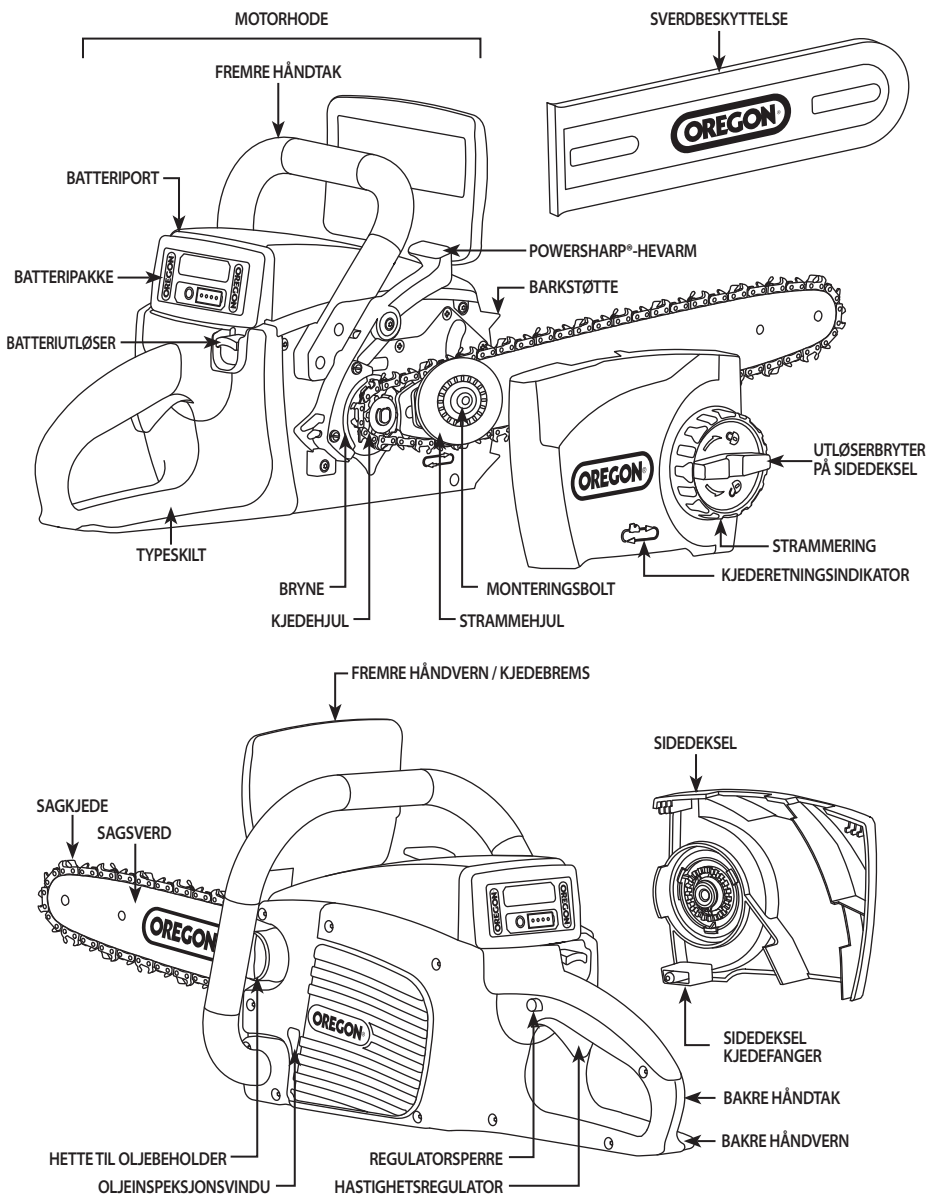

MERK: Se avsnittet «Utpakking og montering» for en liste over inkluderte artikler.

INTRODUKSJON

Denne motorsagen er beregnet på lett bruk en gang i blant. Den er ikke konstruert for å felle store trær eller kappe restokker med stor diameter. Denne motorsagen er ikke beregnet på skogsdrift. Den må ikke brukes til å sage trær eller tømmer med en diameter som er større enn sagens effektive skjærelengde på 38 cm (15 tommer).

SIKKERHETSBESTEMMELSER

GENERELLE SIKKERHETSADVARSLER FOR ELEKTROVERKTØY

⚠ ADVARSEL: LES ALLE SIKKERHETSADVARSLER OG INSTRUKSJONER. HVIS ADVARSLENE OG INSTRUKSJONENE IKKE FØLGES KAN DET FØRE TIL ELEKTRISK STØT, BRANN OG/ELLER ALVORLIG SKADE.



TA VARE PÅ ALLE ADVARSLER OG INSTRUKSJONER FOR FREMTIDIG REFERANSE. BEGREPET «ELEKTROVERKTØY» I ADVARSLENE REFERERER TIL DITT STRØMDREVNE ELEKTROVERKTØY (MED LEDNING) ELLER BATTERIDREVNE ELEKTROVERKTØY (TRÅDLØST).

SIKKERHET I ARBEIDSOMRÅDET

- Hold arbeidsområdet rent og godt belyst. Rotete og mørke områder inviterer til ulykker.
- Ikke bruk elektroverktøy i eksplosive omgivelser, som f.eks. i nærheten av brannfarlige væsker, gasser eller støv. Elektriske verktøy kan skape gnister som kan antenne støv eller dunster.
- Hold barn og tilskuere unna ved bruk av et elektroverktøy. Distrasjoner kan føre til at du mister kontrollen.

ELEKTRISK SIKKERHET

- Plugger for elektriske verktøy må stemme med uttaket. Modifiser aldri pluggen på noen måte. Ikke bruk adapterplugger med jordede elektriske verktøy. Umodifiserte plugger og samstemmende uttak vil redusere risikoen for elektrisk støt.
- Unngå kroppskontakt med jordede overflater, som rør, radiatorer, komfyrer og kjøleskap. Det er en økt risiko for elektrisk støt hvis kroppen din er jordet.

- Ikke utsett elektriske verktøy for regn eller våte forhold. Vann som trenger inn i et elektrisk verktøy vil øke risikoen for elektrisk støt.
- Ikke misbruk ledningen. Ledningen må aldri brukes til å bære, dra eller koble ut det elektriske verktøyet. Hold ledningen unna varme, olje, skarpe kanter eller bevegelige deler. Skadde eller sammenfiltrede ledninger øker risikoen for elektrisk støt.
- Når det elektriske verktøyet betjenes utendørs, må det brukes en skjøteledning passende for utendørs bruk. Bruk av en ledning passende for utendørs bruk reduserer risikoen for elektrisk støt.
- Hvis et elektroverktøy må brukes på et fuktig sted, må det brukes strømtilførsel med jordfeilbryter. Bruk av en jordfeilbryter reduserer risikoen for elektrisk støt.

PERSONLIG SIKKERHET

- **Vær oppmerksom, følg med på det du gjør og bruk sunn fornuft ved betjening av et elektrisk verktøy. Ikke bruk et elektrisk verktøy når du er trett eller under påvirkning av narkotika, alkohol eller medikamenter.** *Et øyeblikks uoppmerksomhet ved betjening av elektriske verktøy kan føre til alvorlig personskade.*
- **Bruk personlig verneutstyr. Bruk alltid øyevern.** *Bruk av verneutstyr som hensiktsmessig for situasjonen, f.eks. støvmaske, sklisikre vernesko, lange bukser eller hørselsvern, vil redusere eventuelle personskader.*
- **Forhindre utilsiktet start.** *Sikre at bryteren er i av-posisjon før verktøyet kobles til strømkilde og/eller batteripakke, plukkes opp eller bæres.* *Bæring av elektriske verktøy med fingeren på bryteren eller tilkobling av elektriske verktøy med bryteren på inviterer til ulykker.*
- **Fjern enhver justeringsnøkkel eller tang før det elektriske verktøyet slås på.** *En tang eller en nøkkel festet til en roterende del av det elektriske verktøyet, kan føre til personskade.*
- **Ikke strekk deg for langt. Sørg for å ha godt fotfeste og opprettholde balansen til enhver tid (fig. 1).** *Dette gir bedre kontroll over det elektriske verktøyet i uventede situasjoner.*

FIG. 1

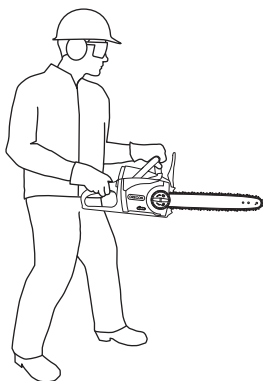

- **Kle deg passende. Ikke bruk løse klær eller smykker. Hold hår, klær og hansker unna bevegelige deler.** *Løse klær, smykker eller langt hår kan sette seg fast i bevegelige deler.*
- **Dersom det er levert innretninger for tilkobling av støvutsuging og oppsamlingsanlegg, sikre at disse er tilkoblet og korrekt brukt.** *Bruk av støvopsamling kan redusere støvrelaterte farer.*

BRUK OG VEDLIKEHOLD AV ELEKTROVERKTØY

- **Ikke bruk makt på det elektriske verktøyet. Bruk korrekt elektrisk verktøy for din anvendelse.** *Det korrekte elektriske verktøyet vil gjøre jobben bedre og tryggere ved hastigheten det ble utviklet for.*
- **Ikke bruk det elektriske verktøyet hvis bryteren ikke slår det på og av.** *Ethvert elektrisk verktøy som ikke kan kontrolleres med bryteren, er farlig og må repareres.*
- **Trekk ut støpselet fra stikkkontakten og/eller koble fra batteripakken på elektroverktøyet før du foretar eventuelle justeringer, bytter tilbehør eller lagrer elektroverktøyet.** *Slike forebyggende sikkerhetstiltak reduserer risikoen for å starte det elektriske verktøyet utilsiktet.*
- **Lagre ubrukte elektriske verktøy utenfor barns rekkevidde, og la ikke personer som ikke er kjent med det elektriske verktøyet eller disse instruksjonene betjene det elektriske verktøyet.** *Elektriske verktøy er farlige i hendene på uopplærte brukere.*
- **Vedlikehold elektriske verktøy. Kontroller for feiljustering eller binding av bevegelige deler, beskadigelse av deler og alle andre forhold som kan påvirke det elektriske verktøyet drift.** *Om skadd må det elektriske verktøyet repareres før bruk. Mange ulykker er forårsaket av dårlig vedlikeholdte elektriske verktøy.*

- **Hold kutteverktøy skarpe og rene.** *Korrekt vedlikeholdte kutteverktøy med skarpe skjærekanter har mindre sannsynlighet for å sette seg fast og er enklere å kontrollere.*
- **Bruk elektroverktøyet, tilbehør og verktøybits osv. i henhold til disse instruksjonene, med hensyn til arbeidsforhold og arbeidet som skal utføres.** *Bruk av elektrisk verktøy for andre operasjoner enn det er tiltenkt for kan føre til en farlig situasjon.*

BRUK OG STELL AV BATTERI

- **Må kun lades med laderen som er spesifisert av produsenten.** *En lader som passer for én type batteripakke kan skape brannfare når den brukes med en annen batteripakke.*
- **Motorsagen skal kun brukes med batteripakkene som er spesifisert for den bestemte saken.** *Bruk av andre batteripakker kan skape fare for personskade og brann.*
- **Når batteripakken ikke er i bruk, må den holdes unna andre metallobjekter, som binders, mynter, nøkler, spikre, skruer eller andre små metallobjekter som kan skape en kobling fra en terminal til en annen.** *Kortslutning av batteriterminalene kan føre til brannskader eller brann.*
- **Under misbruk kan væske springe ut fra batteriet; unngå kontakt.** *Skyll med vann dersom kontakt inntreffer. Dersom væsken kommer i kontakt med øynene må legehjelp oppsøkes. Væske utstøtt fra batteriet kan føre til irritasjon eller brannså.*
- **Ikke ta motorsagen, laderen eller batteripakken fra hverandre eller forsøk å reparere disse produktene.** *Det kan føre til elektrisk støt.*

SERVICE

Få det elektriske verktøyet ditt overhaldt av en kvalifisert reparatør som kun bruker identiske reservedeler. Dette vil sikre at det elektriske verktøyet sikkerhet opprettholdes.

SIKKERHETSADVARSLER FOR MOTORSAG



- **Hold alle kroppsdeler unna sagkjedet når motorsagen er i bruk. Kontroller at sagkjedet ikke er i kontakt med noe før motorsagen startes.** *Et øyeblikks uoppmerksomhet ved bruk av en motorsag kan føre til at klær eller kroppsdeler vikler seg inn i sagkjedet.*
- **Hold alltid høyrehånden på håndtaket bak og venstrehånden på håndtaket foran.** *Hvis motorsagen holdes med en omvendt håndkonfigurasjon øker risikoen for personskader og må alltid unngås.*
MERK: For motorsager som er konstruert med sagsverdet på venstre side, er henvisningen til «høyre hånd» og «venstre hånd» reversert.
- **Bruk vernebriller og hørselsvern.** *Ytterligere verneutstyr for hode, hender, ben og føtter anbefales.*
Tilstrekkelig vernetøy vil redusere eventuelle personskader fra flygende treavfall eller tilfeldig kontakt med kjedet.
- **Ikke bruk en motorsag oppe i et tre.** *Bruk av motorsagen når man sitter i et tre kan føre til personskade.*
- **Sørg for å alltid ha skikkelig fotfeste og bruk kun motorsagen når du står på en fast, sikker og jevn overflate.** *Glatte eller ustabile overflater som f.eks. stiger kan føre til tap av balanse eller kontroll over motorsagen.*
- **Følg produsentens instruksjoner for sliping og vedlikehold av sagkjedet.** *Lavere spordybde kan føre til økt tilbakeslagsrisiko.*

⚠ FARE: KONTAKT MED ET SAGKJEDE SOM ER I BEVEGELSE VIL FØRE TIL ALVORLIG PERSONSKADE. HOLD HENDER OG KROPP UNNA SAGKJEDET NÅR DET ER I GANG.

⚠ FARE: KONTAKT MED ELEKTRISKE LEDNINGER UNDER BRUK KAN FØRE TIL AT UTILDEKKEDE METALLDELER PÅ VERKTØYET BLIR STRØMFØRENDE OG RESULTERE I ALVORLIG PERSONSKADE. HOLD ALLTID PÅ DE ISOLERTE GRIPEFLATENE VED BRUK AV MOTORSAGEN.

⚠ ADVARSEL: BRUK AV EN MOTORSAG SOM ER FEILMONTERT KAN FØRE TIL ALVORLIG PERSONSKADE. DETTE VERKTØYET MÅ KUN BRUKES ETTER AT DET ER RIKTIG MONTERT I HENHOLD TIL ANVISNINGENE I AVSNITTET «UTPAKKING OG MONTERING».

⚠ ADVARSEL: ET ØYEBLIKKS UOPPMERKSOMHET VED BETJENING AV MOTORSAGEN KAN FØRE TIL ALVORLIG PERSONSKADE. FØR MOTORSAGEN STARTES ER DET VIKTIG Å PASSE PÅ AT DET ER MINIMALT MED DISTRAKSJONER RUNDT DEG, AT INGEN KROPPSDELER ER I NÆRHETEN AV SAGKJEDET OG AT KJEDET IKKE ER I KONTAKT MED NOEN GJENSTANDER.

⚠ ADVARSEL: BRUK AV KUN ÉN HÅND KAN FØRE TIL ALVORLIG PERSONSKADE. BRUK BEGGE HENDER VED BRUK AV MOTORSAGEN (SE FIG. 2).

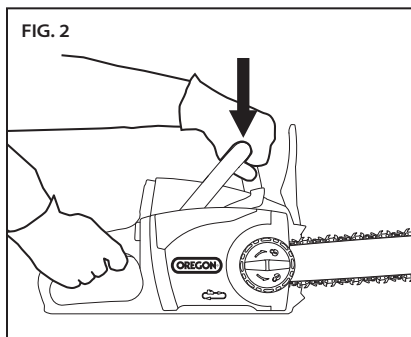

⚠ OBS: KONTAKT MED FLYGENDE TREAVFALL ELLER TILFELDIG KONTAKT MED SAGKJEDET KAN FØRE TIL PERSONSKADE. BRUK ALLTID VERNEUTSTYR FOR HODE, ØRER, HENDER, BEN OG FØTTER.

⚠ OBS: ETABLER EN SIKKERHETSZONE FOR TILSKUERE PÅ 6 M (20 FOT) FØR DETTE UTSTYRET BRUKES.

SIKKERHETSZONEN FOR TILSKUERE ER EN 6 M (20 FOT) SIRKEL RUNDT BRUKEREN SOM MÅ VÆRE FRI FOR TILSKUERE, BARN OG KJÆLEDYR (FIG. 3).

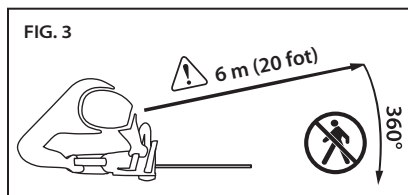

⚠ OBS: GRENER SOM STÅR I SPENN KAN «FJÆRE TILBAKE» OG TREFFE BRUKEREN ELLER SLÅ MOTORSAGEN UT AV KONTROLL, OG SÅLEDES FORÅRSAKE PERSONSKADE. VÆR ALLTID PÅ VAKT FOR GRENER I SPENN SOM KAN TREFFE BRUKEREN ELLER MOTORSAGEN NÅR DE BESKJÆRES.

⚠ OBS: FEILAKTIG KJEDESTRAMMING ELLER -SMØRING KAN ØKE SJANSEN FOR SKADE SOM FØLGE AV TILBAKESLAG. INSTRUKSJONENE I AVSNITTET «STRAMMING AV SAGKJEDET» MÅ ALLTID FØLGES.

⚠ OBS: VÅTE ELLER GLATTE GRIPEFLATER KAN MEDFØRE TAP AV KONTROLL OVER VERKTØYET OG FORÅRSAKE PERSONSKADE. SØRG FOR AT HÅNDTAKENE ALLTID ER TØRRE, RENE OG FRI FOR OLJE OG FETT.

⚠ OBS: BRUK AV MOTORSAGEN TIL ANDRE FORMÅL ENN DET DEN ER KONSTRUERT FOR KAN RESULTERE I EN FARLIG SITUASJON. MOTORSAGEN ER KUN KONSTRUERT FOR Å SAGE SMÅ GRENER.

▲ OBS: FOR Å UNNGÅ UTILSIKTET KONTAKT MED SAGKJEDET UNDER TRANSPORT, MÅ SVERDBESKYTTELSEN ALLTID SETTES PÅ OG HENDER OG FINGRE HOLDES UNNA OMRÅDET VED REGULATOREN (FIG. 4).

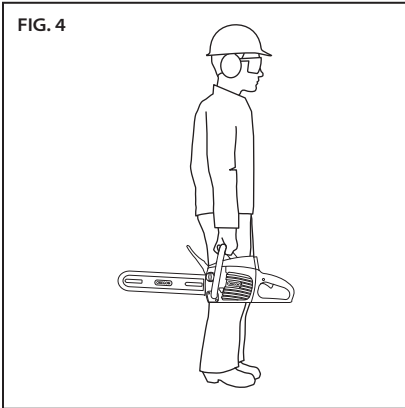

▲ OBS: LANGVARIG BRUK AV ELEKTROVERKTØY HAR BLITT RAPPORTERT Å FORÅRSAKE VASKULÆRE, MUSKULÆRE ELLER NEUROLOGISKE LIDELSER (SOM HVITE FINGRE ELLER RAYNAUDS SYNDROM). FØLG DISSE INSTRUKSJONENE FOR Å REDUSERE RISIKOEN FOR SKADE:

- BRUK HANSKER OG HOLD HENDER OG KROPPEN VARM.
- HOLD MOTORSAGEN MED ET FAST GREP, MEN IKKE FOR HARDT OVER LENGRE TID. LA MOTORSAGEN GJØRE JOBBEN.
- PÅSE AT SAGESYSTEMET VEDLIKEHOLDES PÅ RIKTIG MÅTE.
- TA HYPPIGE PAUSER.

VIBRASJONEN UNDER NORMAL BRUK KAN VARIERE FRA VERDIENE SOM ER OPPGITT I DENNE BRUKSANVISNINGEN, AVHENGIG AV MATERIALET SOM SAGES, VEDLIKEHOLDET AV SKJÆRESYSTEMET OG ANDRE FAKTORER.

- Utvis aktsomhet ved beskjæring av grener som står i spenn ettersom disse kan fjære tilbake. Når spenningen i trefibrene frigjøres kan den fjærende grenen treffe brukeren og/eller slå motorsagen ut av kontroll.
- Vær spesielt forsiktig ved kapping av kratt og ungsudd. Sagkjedet kan feste seg i det tynne materialet, og kan piske mot deg eller slå deg ut av balanse.
- Bær motorsagen i det fremre håndtaket med motorsagen slått av og vendt bort fra kroppen. Sett alltid på sverdbeskyttelsen ved transport eller lagring av motorsagen. Riktig håndtering av motorsagen vil redusere sannsynligheten for utilsiktet kontakt med et sagkjede i bevegelse.
- Følg instruksjonene for smøring, kjedestramming og bytte av tilbehør. Feilaktig strammet eller smurt kjede kan enten ryke eller øke sjansen for tilbakeslag.
- Hold håndtakene tørre, rene og fri for olje og fett. Fete og oljete håndtak er glatte og fører til tap av kontroll.
- Sag bare i tre. Ikke bruk motorsagen til andre formål enn det den er beregnet på. For eksempel må den ikke brukes til å skjære i plast, murverk eller bygningsmaterialer som ikke er av tre. Bruk av elektroverktøy til ting de ikke er beregnet på kan føre til en farlig situasjon.
- Bruk to hender ved bruk av motorsagen.
- Arbeidsstykket, sagsverdet og -kjedet kan være varme etter saging. Bruk hansker for å unngå brannskader.
- Bruk riktig ekstraintstyr og kontroller at det ikke er skadet, har tilstrekkelig styrke og er godt festet. Bruk kun ekstraintstyr til det formålet det er beregnet på.

ÅRSAKER OG FOREBYGGING AV TILBAKESLAG



Tilbakeslag kan skje når tuppen eller enden av sagsverdet berører en gjenstand eller når treet lukker seg og gjør at sagen kommer i klem i skåret.

Tuppkontakt kan i noen tilfeller føre til en plutselig omvendt reaksjon, hvor sagsverdet kastes oppover og tilbake mot brukeren.

Klemming av sagkjedet langs toppen av sagsverdet kan skyve sverdet raskt tilbake mot brukeren.

Begge disse reaksjonene kan føre til at du mister kontrollen over sagen, noe som kan resultere i alvorlig personskade. Ikke stol utelukkende på sikkerhetsinnretningene som er innebygd i sagen. Som en motorsagbruker, bør du gjennomføre flere tiltak for å unngå ulykker og skader ved saging.

Tilbakeslag er et resultat av feilaktig bruk av verktøyet og/eller feilaktige bruksmetoder eller arbeidsforhold, og kan unngås ved å ta riktige forholdsregler som angitt nedenfor:

- **Hold sagen med et godt grep, med tomlene og fingrene rundt motorsagens håndtak. Plasser begge hendene på sagen og posisjoner kroppen og armen slik at du kan motvirke tilbakeslagskrefter.** *Tilbakeslagskrefter kan kontrolleres av brukeren, hvis det tas riktige forholdsregler. Ikke slipp motorsagen.*
- **Ikke strekk deg og ikke sag over skulderhøyde.** *Dette bidrar til å hindre at tuppen utilsiktet får kontakt med noe og gjør det enklere å kontrollere sagen i uventede situasjoner.*
- **Bruk kun reservedeler som er spesifisert av produsenten ved bytte av sagsverd og -kjeder.** *Bruk av feil sagsverd og -kjeder kan føre til kjedebrudd og/eller tilbakeslag.*

- Følg produsentens instruksjoner for sliping og vedlikehold av sagkjedet. *Lavere sporpybde kan føre til økt tilbakeslagsrisiko.*

SIKKERHETSANORDNINGER FOR TILBAKESLAG PÅ DENNE SAGEN

⚠ FARE: KJEDEBREMSEN MÅ ALDRI MODIFISERES ELLER DEAKTIVERES.

⚠ FARE: BRUK KUN RESERVEDELER SOM ER SPESIFISERT AV OREGON® VED BYTTE AV SAGSVERD OG -KJEDER.

Bruk av feil sagsverd og -kjeder kan føre til kjedebrudd og økt risiko for skade fra tilbakeslag.

KJEDEBREMSE

Denne motorsagen er utstyrt med en kjedebremse som stopper både motoren og bevegelsen av kjeden når det oppstår tilbakeslag (fig. 5). Kjedebremsen kan aktiveres ved å skyve det fremre håndvernet fremover når sagen roterer bakover under tilbakeslag. Den kan også aktiveres gjennom treghetskreftene som skapes fra et tilbakeslag.

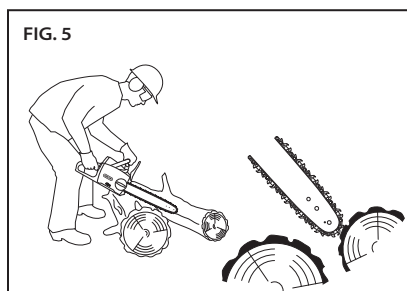

SAGKJEDE

Denne sagen er utstyrt med et sagkjede som oppfyller kravene om redusert tilbakeslag i ANSI B175.1 ved testing av et representativt utvalg av motorsager. For erstatningskjeder, se avsnittet «Spesifikasjoner og komponenter» i denne bruksanvisningen.

SAGSVERD

Denne sagen er utstyrt med et sagsverd med lav tilbakeslagsrisiko og liten tuppradius. Sagsverd med mindre tuppradius har generelt mindre tilbakeslagsrisiko enn sagsverd i samme størrelse med en større tuppradius.

Pass på å bestille sagsverdet som er oppført i denne anvisningen når det er tid for å bytte det ut.

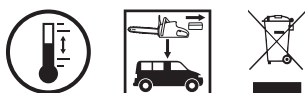
LAGRING, TRANSPORT OG AVHENDING**LAGRING AV MOTORSAGEN**

- Fjern batteripakken fra motorsagen.
- og rengjør motorsagen grundig.
- Installer bladdekelet.
- Lagre på et tørt sted.
- Hold utenfor barns og kjæledyrs rekkevidde.
- Det er normalt at en liten mengde olje siver fra sagsverdet når motorsagen ikke er i bruk. Sett på sverdbeskyttelsen og legg et absorberende underlag under sagsverdet, for å beskytte mot lekkasje.

LAGRING AV BATTERIPAKKEN

Når batteripakken skal lagres lengre enn ni måneder må disse retningslinjene følges:

- Fjern batteripakken fra motorsagen eller laderen.
- Lagres på et kjølig og tørt sted.
- Hold utenfor barns og kjæledyrs rekkevidde.

- For å forlenge batteriets levetid må batteripakken aldri lagres i fullstendig utladet tilstand (dvs. at ingen indikatorlamper lyser) (fig. 6).

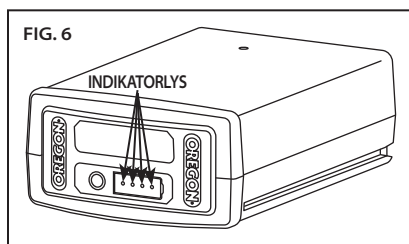

- For maksimal levetid for batteriet bør det sørges for at batteripakken lades en gang i året eller når LED-indikatoren viser kun ett lys.
- Lagre ved en temperatur mellom -20 °C og 30 °C (-4 °F til 86 °F).

LAGRING AV LADEREN

- Fjern batteripakken fra laderen.
- Koble laderen fra strømkilde.
- Lagre på et tørt sted.
- Hold utenfor barns og kjæledyrs rekkevidde.

Se «Vedlikehold og rengjøring» for mer informasjon.

TRANSPORT AV MOTORSAGEN

- Fjern batteripakken fra motorsagen.
- Installer bladdekelet.
- Om ønskelig, drener stang- og kjedeoljen for å redusere utsiving.
- Verktøy kan forskyve seg under transport. Sørg for at verktøyet er sikret og ikke kan falle eller bevege seg i kontakt med mennesker eller eiendom.

TRANSPORT AV BATTERIPAKKEN

Følg lokale og internasjonale forskrifter ved transport av litium-ion-batterier. Obligatorisk merking kan være påkrevd.

AVHENDING AV MOTORSAG OG LADER

Dette OREGON®-produktet er utviklet og produsert med materialer og komponenter av høy kvalitet, som kan resirkuleres og brukes om igjen. Ved slutten av produktets levetid, og i henhold til direktiv 2002/95/EC, må det elektriske apparatet avhendes separat fra husholdningsavfall. Det finnes egne innsamlingsystemer for brukt elektrisk og elektronisk utstyr i Norge og EU. Avhend dette utstyret på en miljømessig korrekt måte ved et lokalt avfallsoppsamlings-/resirkuleringssenter.

AVHENDING AV BATTERIPAKKE

Batteripakken må ikke avhendes med normalt husholdningsavfall. Batteripakken må ikke forbrennes. Lokale avfallshånderings- og resirkuleringsfirmaer har informasjon om korrekt avhending eller resirkulering i henhold til miljøbestemmelser.



BATTERISIKKERHET

⚠ ADVARSEL: FEIL BEHANDLING AV BATTERIET KAN FØRE TIL AT DET LEKKER FARLIGE KJEMIKALIER, OVEROPPHETES, AVGIR RØYK, SPREKKER, GNISTRER, EKSPLODERER OG/ELLER ANTENNER. FØLG DISSE SIKKERHETSREGLENE.

⚠ OBS: BATTERIPAKKEN MÅ IKKE KASTES SAMMEN MED HUSHOLDNINGSAVFALL ELLER BRENNES. LITUM-ION-BATTERIPAKKER MÅ RESIKULERES VED EN LOKAL, GODKJENT GJENBRUKSSTASJON.

VIKTIG: EKSPONERING FOR EKSTREM VARME KAN FØRE TIL YTELSESTAP OG/ELLER KORTERE BRUKSTID. IKKE UTSETT BATTERIPAKKEN FOR EKSTREM VARME, SLIK SOM INNE I EN BIL NÅR DET ER VELDIG VARTM UTE.

- Ikke forsøk å lade en ikke-oppladbar batteripakke.
- Ikke demonter eller modifier batteripakken. Dette kan skade sikkerhetsfunksjonene.
- Ikke koble positive (+) og negative (-) terminaler med metallobjekter eller lagre batteripakken med metallobjekter som mynter eller skruer. Dette kan føre til kortslutning og skape nok varme til å forårsake brannså.
- Batteripakken må ikke forbrennes eller utsettes for overdreven varme. Dette kan smelte isolasjonen eller skade sikkerhetsfunksjonene.
- Ikke bruk, lad eller lagre nær varme høyere enn 80 °C (176 °F). Dette kan føre til overoppheting og intern kortslutning.
- Ikke utsett for ekstremt våte forhold. Dette kan skade sikkerhetsfunksjonene, føre til lading med ekstremt høy strømstyrke og spenning, og føre til unormale kjemiske reaksjoner.

- Bruk kun laderen spesifikt utviklet for batteripakken, og følg sikkerhetsforanstaltningene beskrevet i «Ladersikkerhet». Bruk av en annen lader kan skade sikkerhetsfunksjonene, føre til lading med ekstremt høy strømstyrke og spenning og føre til unormale kjemiske reaksjoner.
- Ikke bruk OREGON®-merkede batteripakker i ikke-OREGON®-merkede verktøy.
- Ikke slå, gjennombor eller kast batteripakken, og ikke bruk en skadd eller deformert batteripakke.
- Ikke forsøk opplading hvis opplading mislykkes.
- Hvis batteripakken avgir lukt, genererer varme eller blir misfarget, deformert eller fungerer unormalt på noen måte under bruk, lading eller lagring, må den umiddelbart fjernes fra motorsagen eller laderen.
- Enhver væske som lekker fra batteriet er etsende, kan skade øyne og hud og kan være giftig ved svelging.

LADERSIKKERHET

VIKTIGE SIKKERHETSFORSKRIFTER

⚠ ADVARSEL: FARE FOR ELEKTRISK STØT. VED UTENDØRSBRUK MÅ LADEREN KUN KOBLES TIL EN TILDEKKET OG VÆRBESTANDIG «KLASSE A» GFCI-BESKYTTET KONTAKT MED STRØMENHETEN KOBLET TIL KONTAKTEN. HVIS DETTE IKKE FØLGER MED, MÅ EN KVALIFISERT ELEKTRIKER KONTAKTES FOR KORREKT INSTALLASJON. PÅSE AT STRØMENHETEN OG LEDNINGEN IKKE HINDRER STIKKONTAKTDEKSLET FRA Å KUNNE LUKKES HELT.

VIKTIG: DETTE APPARATET ER IKKE BEREGNET FOR BRUK AV PERSONER (INKLUDERT BARN) MED REDUSERT FYSISKE, SENSORISKE ELLER MENTALE EVNER, ELLER MANGEL PÅ KUNNSKAP, MED MINDRE DE ER GITT TILSYN ELLER OPPLÆRING AV EN PERSON MED ANSVAR FOR DERES SIKKERHET. BARN MÅ VÆRE UNDER TILSYN FOR Å SIKRE AT DE IKKE LEKER MED APPARATENE.

VIKTIG: BRUK DENNE LADEREN KUN MED DEN MEDFØLGENDE STRØMLEDNINGEN, OG SØRG FOR AT PLUGGEN PASSER TIL KONTAKTEN.

Når elektriske produkter brukes, må grunnleggende forholdsregler alltid utøves, inkludert følgende:

- Les og følg alle sikkerhetsinstruksjoner før bruk. Les og følg alle instruksjonene som er på produktet eller levert med produktet.
- Oppbevar disse instruksjonene.
- Ikke bruk en skjøteledning.
- Skadde eller sammenfildrede ledninger øker risikoen for elektrisk støt. Ikke misbruk ledningen. Ledningen må aldri brukes til å bære, dra eller koble ut det elektriske verktøyet. Hold ledningen unna varme, olje, skarpe kanter eller bevegelige deler.
- Ikke utsett laderen for regn. Kun for innendørs bruk.
- Må ikke brukes nærmere enn 3 m (10 fot) fra et basseng.
- Må ikke brukes på badetom.

UTPAKKING OG MONTERING

UTPAKKING

⚠ FARE: FOR Å UNNGÅ ALVORLIG PERSONSKADE, MÅ MOTORSAGEN IKKE BRUKES UTEN AT SAGSVERDET, SAGKJEDET OG SIDEDEKSELET ER RIKTIG MONTERT.

⚠ ADVARSEL: IKKE BRUK MOTORSAGEN DERSOM NOEN AV DELENE ER SKADET ELLER MANGLER.

HVA ER I ESKEN?

Motorsagen krever noe montering før bruk. Dette leveres med motorsagen:

- Motorhode
- Sagsverd
- Sagkjede
- Bladdeksel
- Strammehjul
- Strammering (o-ring)
- Strammeskruer
- Sagsverd og -kjedeolje
- Lader og strømledning (om så utstyrt)
- Batteri (om så utstyrt)

Etter at motorsagen er tatt ut av esken, må den undersøkes nøye for å sikre at den ikke er skadet under transport og at det ikke mangler noen deler. Hvis noen av delene er skadet eller mangler, må motorsagen ikke brukes. Kontakt OREGON® Cordless Tool System på +1 888 313 8665 for å få reservedeler.

KONTROLL AV FREMRE HÅNDVERN

Kontroller stillingen til det fremre håndvernet etter at motorsagen er pakket ut. Motorsagen vil ikke fungere hvis kjedebremsen er på. Trekk det fremre håndvernet bakover mot det fremre håndtaket før bruk (fig. 7).

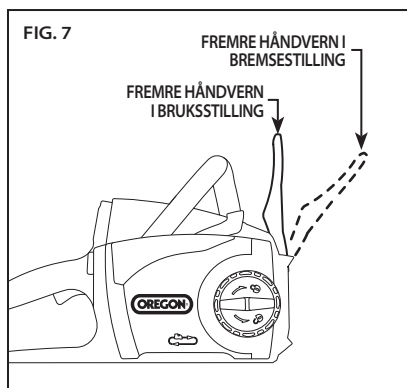

PÅFYLLING AV SAGSVERD OG -KJEDEOLJE

VIKTIG: SAGSVERD OG -KJEDEOLJE FORHINDRER TIDLIG SLITASJE. MOTORSAGEN MÅ ALDRI BRUKES HVIS MAN IKKE KAN SE OLJE. KONTROLLER OLJENIVÅET OFTE OG FYLL PÅ ETTER BEHOV.

Smøreolje er nødvendig for å smøre sagsverdet og -kjedet. Motorsagen er utstyrt med et automatisk smøresystem som smører sagsverdet og -kjedet når sagen er gang og sørger for at de er riktig smurt. Bruk OREGON®-smøreolje for best resultat. Den er spesielt utviklet for å gi lav friksjon og raskere saging. Bruk ALDRI olje eller andre smøremidler som ikke er spesielt utviklet for bruk på sagsverdet og -kjedet. Dette kan føre til at oljesystemet tetter seg, som igjen kan føre til for tidlig slitasje av sagsverd og -kjede.

Plasser motorsagen på siden på et stabilt og flatt underlag med oljelokket oppover (fig. 8).

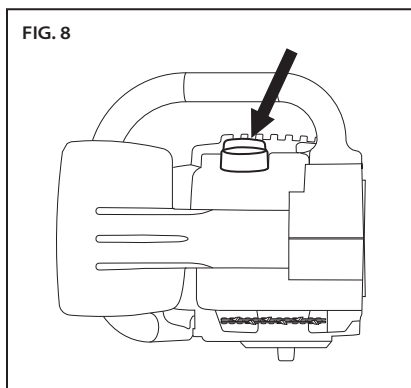

- Rengjør området rundt lokket grundig for rusk.
- Skru av lokket.
- Fyll oljebeholderen forsiktig med smøreolje.
- Skru på lokket igjen og kontroller oljenivået i oljeinspeksjonsvinduet.

Fyll på mer olje hvis det ikke er synlig gjennom inspeksjonsvinduet.

FYLING AV SMØRESYSTEMET

⚠ ADVARSEL: FOR Å REDUSERE FAREN FOR PERSONSKADE, MÅ MOTORSAGEN ALDRI BRUKES UTEN AT SIDEDEKSELET ER PÅ.

⚠ OBS: HOLD HENDER, KLÆR OG HÅR UNNA DRIVHJULET VED FYLLING AV SMØRESYSTEMET.

Hvis oljebeholderen skal fylles for første gang eller hvis motorsagen har vært lagret over en lengre periode uten å ha vært brukt, må smøresystemet fylles opp.

- Sett inn batteriet.
- Kjør motorsagen i ca. to minutter.
- Ta ut batteriet.
- Fjern sidedekselet ved å vri bryteren mot klokken.
- Sjekk for olje på sverdfestet (fig 9).

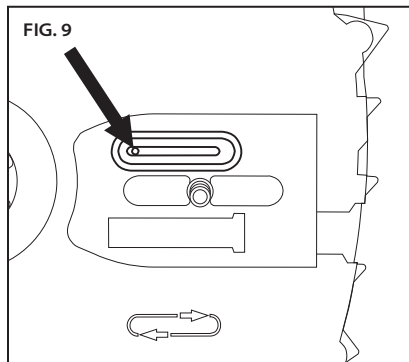

- Hvis det ikke er olje på sverdfestet må sidedekselet settes tilbake og motorsagen kjøres i ytterligere 30 sekunder.
- Når oljen begynner å sive ut fra hullet, er motorsagen klar for montering av sagsverdet og -kjedet.

Fyll på mer olje hvis det ikke er synlig gjennom inspeksjonsvinduet.

MONTERING AV SAGSVERD OG -KJEDE



⚠ ADVARSEL: ET BATTERIDREVET VERKTØY HVOR BATTERIPAKKEN ER MONTERT, ER ALLTID SLÅTT PÅ OG KAN STARTE TILFELDIG. FJERN BATTERIPAKKEN FRA MOTORSAGEN FØR SVERDET OG KJEDET SETTES PÅ.

Bruk hansker.

- Ta ut batteriet.
- Løsne bryteren på sidedekselet ved å vri den mot klokken og fjern sidedekselet.
- Det er en gummi O-ring som er viktig for motorsagens funksjon. O-ringen må sitte rundt pinnen på strammeren før strammeren skrur på sagsverdet (fig. 10).

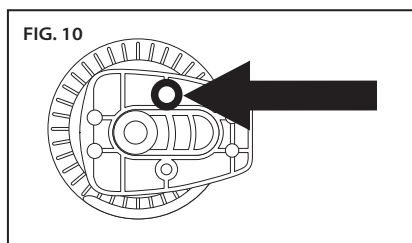

- Sett inn skruen fra baksiden av strammehjulet og fest strammehjulet på sagsverdet (fig. 11).

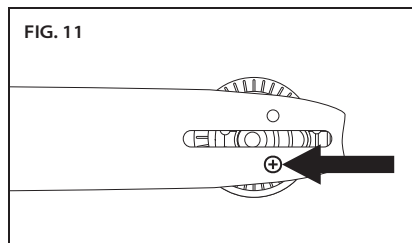

- Plasser strammehjulet på siden av sagsverdet mot deg, slik at det rektangulære stykket ikke stikker utenfor kantene av sagsverdet, og sett inn skruen.
- Plasser sagsverdet på sverdfeste ved å skyve sverdåpningen over justeringsflensen (fig. 12), med monteringsbolten ført inn gjennom hullet i strammehjulet.

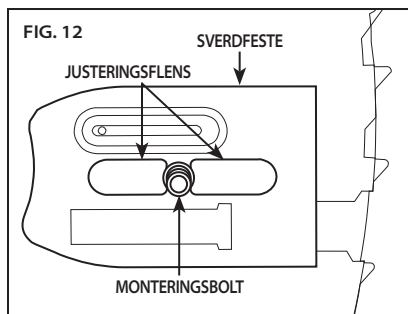

- Hekt det nye sagkjedet på drivhjulet, slik at skjærekantene på tennene langs toppen av sagsverdet vender bort fra motorhodet (fig. 13).

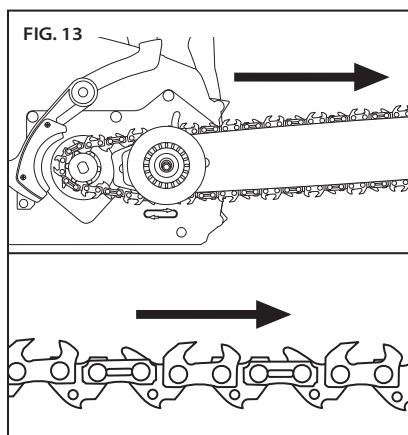

- Før sagkjedet inn i sporet på sagsverdet. Vri på strammehjulet slik at sagsverdet skyves bort fra motoren for å fjerne slakk i kjedet (fig. 14).

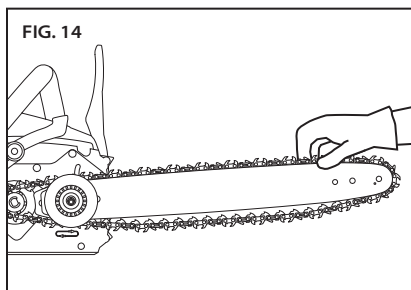

- Sett på sidedekselet og pass på at kjedefangeren sitter riktig i hullet sitt. Vri deretter bryteren på sidedekselet, men ikke for hardt (fig. 15).

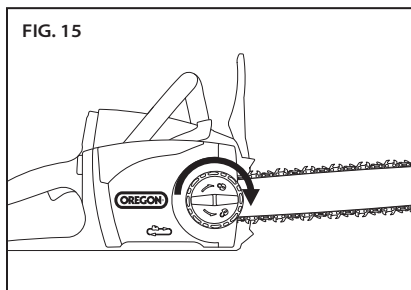

STRAMMING AV SAGKJEDET



⚠ ADVARSEL: ET BATTERIDREVET VERKTØY HVOR BATTERIPAKKEN ER MONTERT, ER ALLTID SLÅTT PÅ OG KAN STARTE TILFELDIG. FJERN BATTERIPAKKEN FRA MOTORSAGEN FØR FORLENGELSESSKAFTET, SAGSVERDET OG -KJEDET SETTES PÅ.

⚠ ADVARSEL: HVIS SAGKJEDET FORTSATT ER LØST VED MAKSIMAL STRAMMING, MÅ KJEDET BYTTES.

VIKTIG: SAGKJEDET MÅ BARE STRAMMES NÅR DET ER AVKJØLT. ET VARMT KJEDE KAN TREKKE SEG SAMMEN OG SKADE SAGSVERDET ELLER -KJEDET NÅR DET KJØLER SEG NED.

Bruk hansker.

- Ta ut batteriet.
- Løsne bryteren på sidedekselet ved å vri svakt på den, men ikke fjern sidedekselet.
- Hold tuppen på sagsverdet opp (fig. 16) og vri strammeringen med klokken.

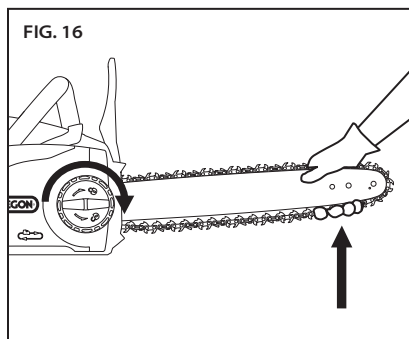

- Stram stramringen inntil til de laveste skjærtennene under sagsverdet kommer i kontakt med sverdkanten (fig. 17).

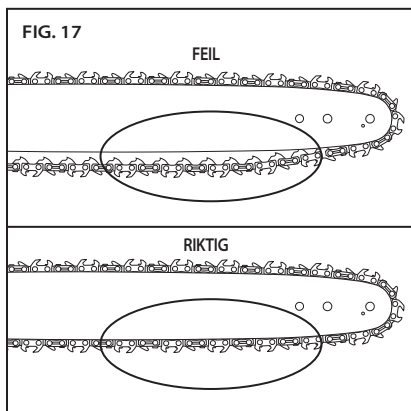

- Kjedespenningen er korrekt når man med litt anstrengning, og med hansker på, kan dra kjedet lett rundt sagsverdet. Sagkjedet skal berøre undersiden av sverdkanten (fig. 18).

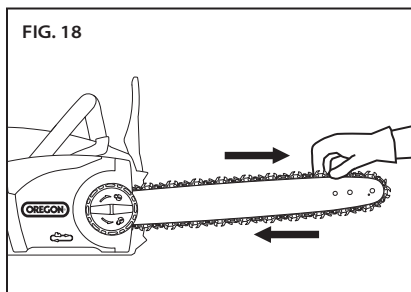

- Stram til bryteren på sidedekselet.
- Etter at kjedet har fått gå en kort tid, la det avkjøles, ta ut batteriet og sjekk stramningen på nytt. Kontroller stramningen nøye i løpet av den første halvtimen sagkjedet er i bruk og regelmessig gjennom hele kjedets levetid. Etterjuster som nødvendig når sagkjedet og -sverdet er avkjølt. Sagkjedet må aldri strammes når det er varmt.

Sagkjedet vil strekke seg som følge av normal bruk, men for lite olje, aggressiv bruk eller unnlattelse av å utføre anbefalt vedlikehold kan føre til at det strekker seg for tidlig.

BRUK AV SAGEN

BATTERIPAKKE OG LADER

⚠ ADVARSEL: FOR Å REDUSERE FAREN FOR STØT MÅ BATTERIPAKKEN IKKE LADES I REGN.

BATTERIPAKKENS LED-INDIKATOR FOR LADENIVÅ

Litium-ion-batteripakken er utstyrt med en LED ladenivåindikator. For å teste ladenivået på batteripakken, trykk på indikatoreknappen foran på batteripakken (fig. 19).

Ingen lys: lad opp.

Ett fast grønt lys:
mindre enn 25 % ladet.
Lad batteripakke før bruk.

To faste grønne lys:
26-50 % ladet.

Tre faste grønne lys:
51-75 % ladet.

Fire faste grønne lys:
76-100 % ladet.

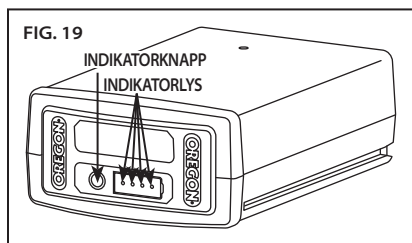

KOBLE TIL LADEREN

Hvis laderen har en separat strømledning, koble laderledningen til laderen og til en egnet stikkontakt (fig. 20).

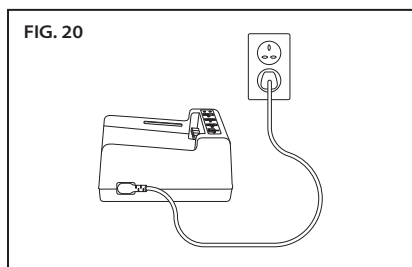

Bruk kun ledningssettet som fulgte med laderen. Kontroller at støpslet passer til stikkontakten ved første gangs bruk.

INDIKATORLAMPE FOR LADETILSTAND

Batteriladeren er utstyrt med en LED-ladetilstandsindikator som viser ladestatus, samt forhold som kan forsinke eller forhindre lading (fig. 21).

Merk: Før en batteripakke settes i, er ingen lys synlige.

- Blinkende oransje lys: en feiltilstand eksisterer. Det er flere potensielle årsaker. Se «Feilsøking» i denne manualen.
- Fast oransje lys: batteripakkens temperatur er utenfor akseptabelt område (0 °C til 40 °C / 32 °F til 104 °F). La batteripakken nå akseptabelt temperaturområde før lading. Pakken kan være koblet til laderen mens temperaturen justeres. Lading vil starte når korrekt temperatur er nådd.

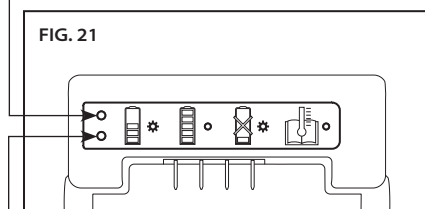

- Blinkende grønt lys: batteripakken lader.
- Fast grønt lys: batteripakken er klar for bruk.

LADNING AV BATTERIPAKKEN

⚠ ADVARSEL: UNNLATELSE AV Å FØLGE KORREKTE LADINGSPROSEDYRER KAN FØRE TIL FOR HØY SPENNING, FOR HØY STRØM, TAP AV KONTROLL UNDER LADING, LEKKASJE AV FARLIGE KJEMIKALIER, VARMEDEANNELSE, SPREKK ELLER BRANN. FØLG DISSE LADNINGSTRUKSJONENE.

Ret inn sporene på batteriet med skinnene på laderen når laderledningen er koblet til laderen og plagget inn i en stikkontakt, og skyv batteripakken på laderen til den er helt på plass (fig. 22).

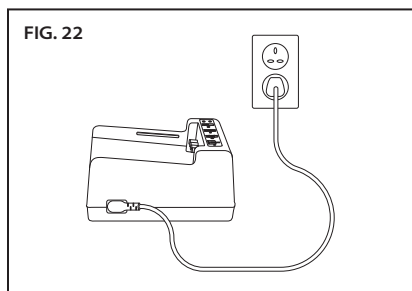

Sjekk ladetilstandsindikatoren for ladeforhold.

INNSETTING OG FRIKOBLING AV BATTERIPAKKEN

Bruk kun batteripakker av OREGON®-merket spesifisert i disse bruksinstruksjonene.

Innrett sporet i batteriet med skinnene i batteriporten. Før batteripakken inn i motorsagens batteriport ved å trykke fremover til det låses på plass med et klikk (fig. 23).

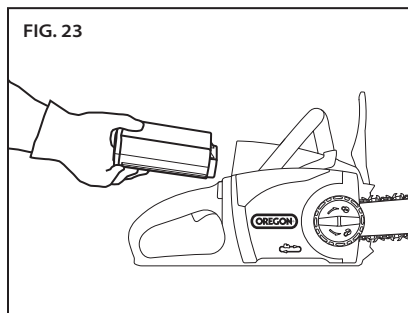

For å fjerne batteripakken, løft batteriutløseren opp og ta ut batteripakken (fig. 24).

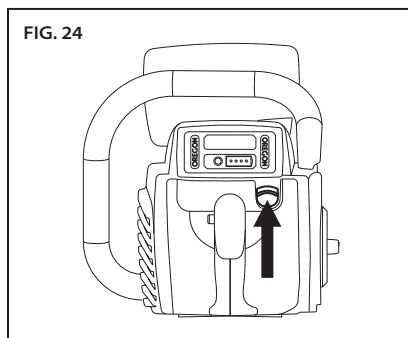

GENERELL OPERASJON

⚠ FARE: FOR Å REDUSERE FAREN FOR ALVORLIG PERSONSKADE, IKKE STREKK DEG FOR LANGT, OG IKKE STÅ PÅ EN STIGE, GARDINTRAPP ELLER EN ANNEN OPPHØYD POSISJON SOM IKKE ER FULLSTENDIG SIKRET. IKKE SAG OVER SKULDERHØYDE.

⚠ ADVARSEL: FOR Å REDUSERE FAREN FOR SKADE, BRUK ALLTID RIKTIGE SKO, LANGE BUKSER, HANSKER, SAMT HODE-, HØRSELS- OG ØYEVERN.

DRIFTSTEMPERATUR

Denne motorsagen er konstruert for å brukes i et temperaturområde på mellom 0 °C og 40 °C (32 °F og 104 °F).

GREP

Hold alltid verktøyet med begge hender. Ta tak i det fremre håndtaket med venstre hånd og det bakre håndtaket med høyre hånd (fig. 25). Fingrene bør ligge over toppen av håndtaket med tommelen under håndtaket.

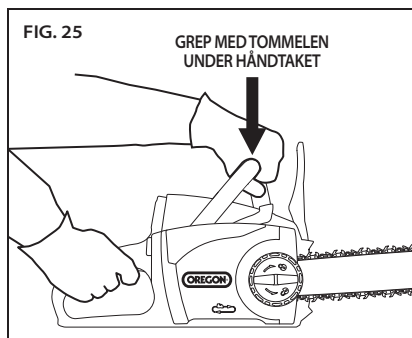
**FOTFESTE**

Stå med begge bena på et fast underlag med vekten jevnt fordelt mellom dem (fig. 26).

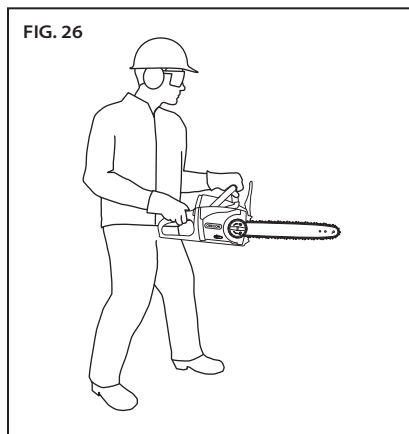
**STOPPE MOTORSAGEN**

Slipp hastighetsregulatoren for å stoppe motorsagen.

STARTE MOTORSAGEN

⚠ ADVARSEL: FOR Å REDUSERE FAREN FOR SKADER MÅ SPERREN ALDRI TAPES, KABLES OM ELLER BINDES OPP.

Kontroller at kjedebremsen ikke er på.

Grip fremre og bakre håndtak godt. Trekk og hold regulatorsperren inne med tommelen (1). Klem på hastighetsregulatoren (2) for å starte sagen (fig. 27). Det er ikke behov for å fortsette å holde regulatorsperren inne. Den vil fortsette å være frakoblet inntil regulatoren aktiveres igjen.

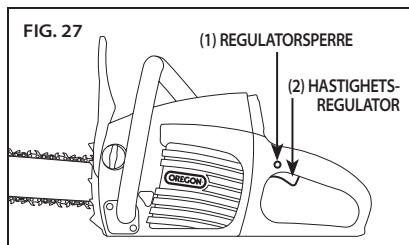

TEST AV KJEDEBREMSEN

Kontroller at kjedebremsen fungerer før motorsagen brukes. For å kontrollere bremsefunksjonen:

- Start med å sette saken på et solid og flatt underlag.
- Start saken et kort øyeblikk.
- Hold venstre hånd på det fremre håndtaket og rull venstre håndledd for å flytte det fremre håndvernet forover for å aktivere kjedebremsen (fig. 28) manuelt.

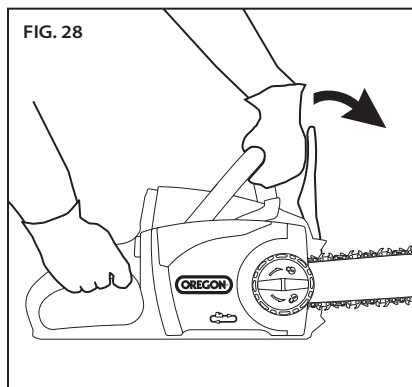

- Slipp hastighetsregulatoren.

En kjedebremse som fungerer som den skal stopper motoren og sagkjedet umiddelbart. Hvis motoren og sagkjedet ikke stopper umiddelbart, må kjedebremsen sjekkes ved et godkjent servicested.

- Sett det fremre håndvernet tilbake i bruksstilling.

SAGING

⚠ ADVARSEL: FOR Å REDUSERE FAREN FOR SKADE, BRUK RIKTIGE SKO, LANGE BUKSER, HANSKER, SAMT HODE-, HØRSELS- OG ØYEVERN.

⚠ ADVARSEL: FOR Å REDUSERE FAREN FOR SKADE, PASS ALLTID PÅ Å HA ET GODT FOTFESTE OG HOLD GODT I MOTORSAGEN MED BEGGE HENDER NÅR MOTOREN GÅR.

⚠ ADVARSEL: FOR Å REDUSERE FAREN FOR SKADE, PLANLEGG FREMOVER OG PLANLEGG FLERE RETRETTVEIER FØR ARBEIDET STARTES.

⚠ OBS: ETABLER EN SIKKERHETSSONE FOR TILSKUERE PÅ 6 M (20 FOT) FØR DETTE UTSTYRET BRUKES. Sikkerhetssonen for tilskuere er en 6 m (20 fot) sirkel rundt brukeren som må være fri for tilskuere, barn og kjeledyr (fig. 29). Felling krever en større sikkerhetssone avhengig av størrelsen på treet. Se avsnittet «Trefelling».

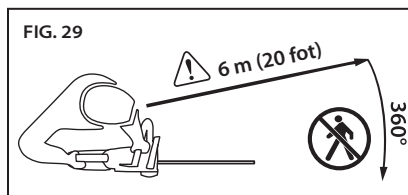

VIKTIG: ØV PÅ Å SAGE STOKKER PÅ EN SAGBUKK ELLER ET UNDERSTELL INNTIL DU BLIR KOMFORTABEL MED Å BRUKE SAGEN.

For å få best mulig ytelse og bruke motorsagen på en trygg måte, må disse instruksjonene følges:

- Følg alle gjeldende nasjonale og lokale regler og forskrifter for saging.
- Ta hyppige pauser for å redusere faren for skade.
- Pass på at sagkjedet er riktig strammet og skarpt før motorsagen tas i bruk.

Sagkjeder er kun laget for å brukes på tre. Ikke bruk motorsagen til andre materialer, og ikke la sagkjedet komme i kontakt med skitt, steiner, spiker, stifter eller vaiere. Disse materialene har sterke slipeegenskaper og vil slite bort beskyttende belegg på kjedet i løpet av veldig kort tid.

Sagkjedet må slipes eller byttes ut hvis noen av disse situasjonene oppstår:

- Trykket som er nødvendig for å kunne sage øker merkbart.
- Treflisen fra kjedet er veldig fin eller støvaktig.

Ikke jobb med et sløvt kjede, ettersom det vil øke anstrengelsene som kreves for å sage, forårsaker taggete skår, øker slitasjen på motorsagen og risikoen for tilbakeslag. Bruk aldri kraft for å få et sløvt kjede til å sage.

- Innta riktig grep og holdning foran treet med sagen slått av. Trykk inn regulatorsperren og klem på hastighetsregulatoren. La sagkjedet nå full hastighet før du begynner å sage.
- Begynn å sage ved å trykke sagsverdet lett mot treet. Bruk bare et lett trykk og la sagen gjøre jobben.
- Hold en konstant hastighet gjennom hele sagingen og slipp trykket like før du har saget gjennom.
- Vær klar over hvor sverdtuppen er til enhver tid og unngå kontakt med andre objekter.
- Hvis sagen plutselig stopper under sagingen må sagen fjernes fra skåret. Fortsett deretter sagingen med mindre trykk på arbeidsstykket.

BESKJÆRING

⚠ OBS: FALLENDE GRENER KAN SPRETTE ELLER «FJÆRE TILBAKE» NÅR DE TREFFER BAKKEN, SÅ DET ER VIKTIG Å HOLDE BAKKEN RYDDIG FOR Å SIKRE FLERE RETRETTVEIER. *Tøm arbeidsområdet og bruk hodevern.*

Beskjæring er prosessen med å fjerne døde eller overgrodde grener for å opprettholde plantehelsen.

- Planlegg retrettveier før beskjæringen begynner, og sørg for at det ikke finnes noen hindringer. Ha alltid oversikt over hvordan du kan holde deg unna fallende grener.
- Sørg for at tilskuere eller hjelpere befinner seg i trygg avstand fra fallende grener. Tilskuere eller medhjelpere skal ikke stå rett foran eller bak brukeren. Se fig. 28.
- Sørg alltid for å ha et godt fotfeste og hold godt i motorsagen med begge hender når motoren går. Ikke strekk deg for langt. Du må aldri klatre i et tre eller på en stige for å nå høye grener.
- Sørg for å sikre eventuelle greiner som kan utgjøre en fare.
- Bruk riktig ekstrautstyr.
- Beskjær de nedre grenene før du fortsetter med grenene som henger høyere.
- La sagkjedet oppnå full hastighet før du begynner på grenene.
- Bruk et lett trykk på grenen.
- For større grener (fig. 30), beskjæres endene først (1) for å redusere trykket på grenen, og deretter nærmere stammen (2).

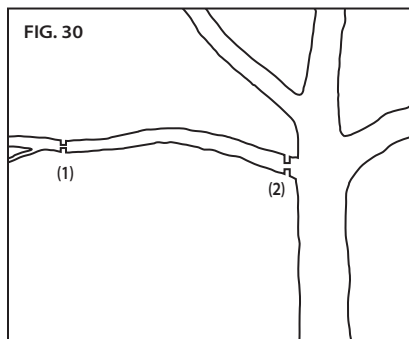

- Tykke grener (større enn 10 cm (4 tommer) i diameter) kan splintre eller klemme kjedet når du lager et enkelt skår fra toppen. For å unngå at kjedet splintrer eller kommer i klem, må du først lage et skår på undersiden av grenen (1) og deretter sage gjennom grenen fra toppen av (2) slik at det møter skåret på undersiden (fig. 31).

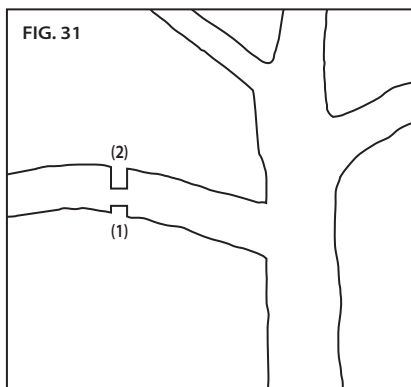

- Når mesteparten av grenen er fjernet, lages et glatt skår nær stammen (fig. 32).

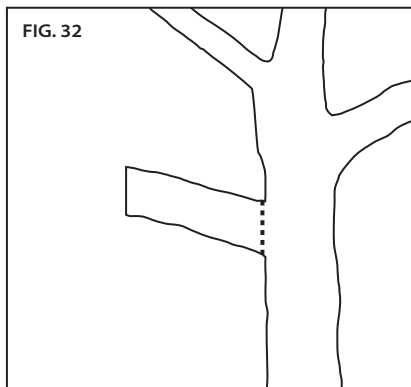

TREFELLING

⚠ OBS: ET TRE VIL SANNSYNLIGVIS RULLE ELLER SKLI NEDOVERBAKKE ETTER AT DET ER FELT. Det er derfor viktig å planlegge og rydde en retrettvei før fellingen begynner. Retrettveien skal strekke seg bakover og diagonalt bak den forventede fallretningen (fig. 33).

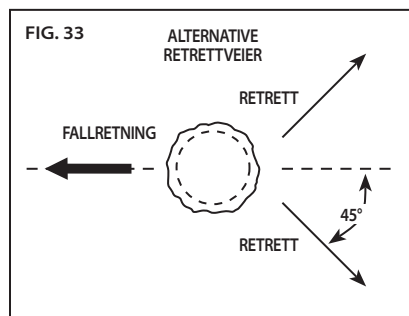

Felling er prosessen med å hugge ned et tre.

- Før fellingen starter skal treets naturlige helling, plasseringen av større grener og vindretningen vurderes for å avgjøre hvilken vei treet vil falle.
- Fjern skitt, steiner, løs bark, spiker, stifter og vaier fra treet der det skal felles.
- Når felling og kapping gjøres av to eller flere personer samtidig, skal fellingen utføres separat fra kappingen med en avstand på minst to ganger treets lengde.
- Trær skal ikke felles på en slik måte at det utsetter personer for fare, kan treffe kraftledninger eller forårsaker skade på eiendom. Hvis treet treffer en kraftledning må området umiddelbart forlates og kraftselskapet varsles.
- Bruk barkstøtten på forsiden av motorsagen for å støtte saken mot treet. Sett barkstøtten inn i treet og bruk den som en hevarm for å øke stabiliteten ved saging av trær med en stor diameter.

STYRESKÅR

- Lag et skår tilsvarende 1/3 av treets diameter vinkelrett med fallretningen. Start med å sage ut det nedre, horisontale underskjæret (1). Dette gjør at sagkjedet eller -sverdet ikke klemmes fast når det andre skåret (2), sages ut (fig. 34).

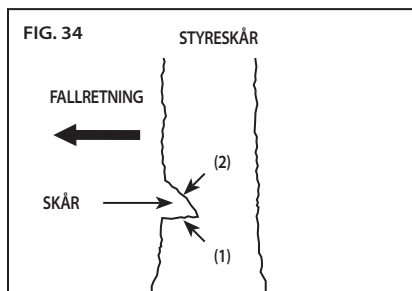

HOVEDSKJÆR

- Sag hovedskjæret minst 50 mm (2 tommer) høyere enn det horisontale underskjæret (fig. 35). Hovedskjæret skal være parallelt med det horisontale underskjæret.

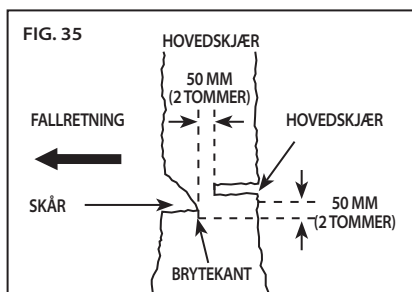

- Lag hovedskjæret så dypt at det blir igjen trebit som kan fungere som et hengsel. Denne trebiten, som kalles brytekanten, hindrer at treet vrir seg og faller i feil retning. Ikke sag gjennom brytekanten.
- Når hovedskjæret nærmer seg brytekanten skal treet begynne å falle.

- Hvis det er fare for at treet ikke faller i ønsket retning eller om det kommer til å falle bakover og klemme sagkjedet, må du stoppe sagingen og bruke kiler av tre, plast eller aluminium for å åpne skåret og få treet til å falle i riktig retning.
- Når treet begynner å falle, fjern motorsagen fra skåret, slå av motoren, sett motorsagen ned og bruk den planlagte rettetveien.
- Vær oppmerksom på fallende grener og se hvor du går.

KVISTING

⚠ OBS: GRENER SOM STÅR I SPENN KAN «FJÆRE TILBAKE» OG TREFFE BRUKEREN ELLER FØRE TIL AT BRUKEREN MISTER KONTROLLEN PÅ MOTORSAGEN, OG SÅLEDES FORÅRSAKE PERSONSKADE. Vær alltid på vakt for grener i spenn som kan treffe brukeren eller motorsagen når de beskjæres.

Kvisting er prosessen med å fjerne grener fra et felt tre.

- Ved kvisting beholdes større nedre grener for å støtte stokken mot bakken.
- Fjern de små grenene i én omgang.
- Grener i spenn må fjernes nedenfra og opp for å unngå at motorsagen setter seg fast (fig. 36).

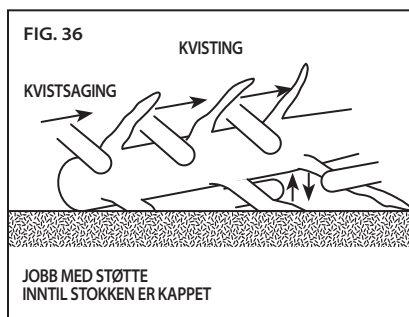

KAPPING

⚠ OBS: KAPPING AV STOKKER I SPENN ØKER SANNSYNLIGHETEN FOR TILBAKESLAG. *Bruk en av metodene nedenfor for å støtte stokken under kappingen.*

Kapping er prosessen med å dele en stokk i mindre lengder. Det er viktig å sørge for at man har godt fotfeste og at vekten er jevnt fordelt på begge føttene. Når det er mulig, bør stokken løftes og støttes ved bruk av grener, stokker eller kiler.

- Når stokken støttes langs hele lengden kappes den ovenfra (fig. 37).

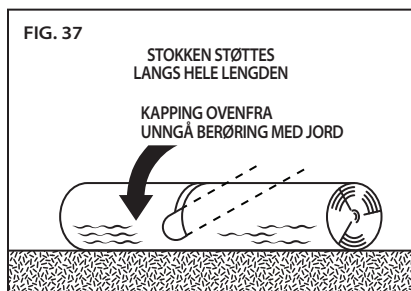

- Når stokken støttes på den ene enden kappes 1/3 av diameteren av nedenfra og deretter ovenfra for å møte det første skåret (fig. 38).

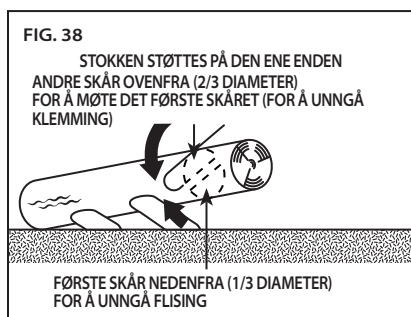

- Når stokken støttes på begge ender kappes 1/3 av diameteren av ovenfra og deretter kappes den resterende 2/3 av diameteren nedenfra for å møte det første skåret (fig. 39).

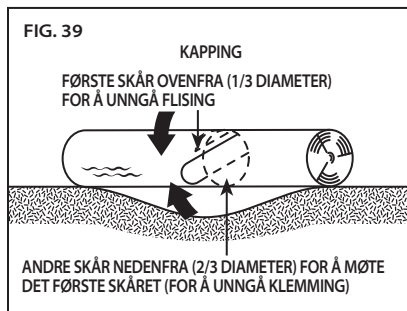

- Ved kapping i en skråning må du alltid stå på oversiden av stokken (fig. 40).



- For å ha total kontroll ved gjennomsagingen må du slippe sagetrykket når du nesten har saget gjennom stokken, uten å lette på grepet på motorsagens håndtak.
- Ikke la sagkjedet komme i kontakt med bakken.
- Etter sagingen, vent med å flytte motorsagen til sagkjedet har stoppet.
- Stopp alltid motoren før du går fra et tre til et annet.

SLIPING MED POWERSHARP®

⚠ ADVARSEL: POWERSHARP® SKAL IKKE BRUKES I NÆRHETEN AV STERKT BRANNFARLIGE MATERIALER, SOM F.EKS. BENSIN ELLER ACETYLEN.

⚠ OBS: SLIPING MED POWERSHARP®-SYSTEMET PRODUSERER SMÅ GNISTER.

⚠ OBS: DET INTEGRERTE SLIPESYSTEMET POWERSHARP® SKAL KUN BRUKES PÅ POWERSHARP®-KJEDER. DET INTEGRERTE SLIPESYSTEMET MÅ ALDRI BRUKES PÅ ANDRE KJEDER. DETTE RESULTERER I SKADER PÅ KJEDET OG SLIPESYSTEMET.

INTRODUKSJON TIL POWERSHARP®

Denne motorsagen er utstyrt med det integrerte slipesystemet PowerSharp® – en rask og enkel måte å slipe sagkjedet på. Det er tid for å slipe sagkjedet når sagingen tar lengre tid, eller hvis treflisene blir mindre og i ekstreme tilfeller ender opp som støv.

SLIPE SAGKJEDET

VIKTIG: POWERSHARP®-KJEDER HAR UNIKE TOPPSLIPENDE SKJÆRTENNER OG KAN KUN SLIPES MED ET ORIGINALT POWERSHARP®-SLIPESYSTEM.

- Med sagen i gang ved full hastighet, løft PowerSharp®-spaken svakt opp i 3-5 sekunder (fig. 41). Det vil oppstå gnister når skjærtennene kommer i kontakt med brynet.

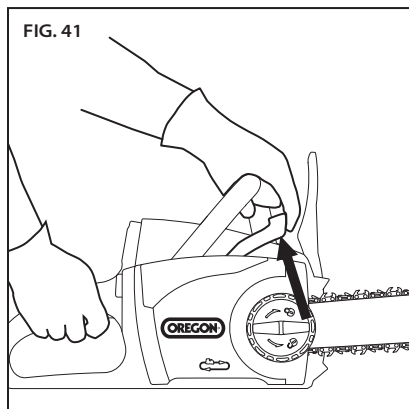

- Gjennomfør en testsaging først for å bekrefte om kjedet er tilstrekkelig skarpt. Hvis dette ikke er tilfellet, gjenta slipeprosedyren inntil kjedet er tilstrekkelig skarpt.

VIKTIG: IKKE BRUK FOR MYE MAKT VED SLIPING. FOR MYE KRAFT KAN REDUSERE BRYNETS EFFEKT.

VIKTIG: DET ER NORMALT MED EN SVAK GNISTUTVIKLING OG RØYK UNDER SLIPINGEN, FORDI SKJÆRTENNENE KOMMER I KONTAKT MED BRYNET OG FRIKSJONEN VARMER OPP KJEDET.

NÅR BRYNET SKAL BYTTES UT

Brynet er konstruert for å slites ut i samme takt som kjedet. Den skal derfor alltid byttes ut ved kjedebytte, selv om det virker som det kan vare lenger. Se avsnittet «Bytte av et slitt sagkjede og bryne» i denne bruksanvisningen.

VEDLIKEHOLD OG RENGJØRING



⚠ ADVARSEL: UNNLATELSE AV Å IDENTIFISERE OG BYTTE UT DELER SOM ER SKADET ELLER SLITT KAN FØRE TIL ALVORLIG PERSONSKADE. INSPISER MOTORSAGEN REGELMESSIG. JEVNLIK INSPEKSJON ER FØRSTE TRINN I ET KORREKT VEDLIKEHOLD. FØLG RETNINGSLINJENE NEDENFOR FOR Å MAKSIMERE SIKKERHET OG TILFREDSHET. DELER SOM ER SKADET ELLER VELDIG UTSLITT MÅ UMIDDELBART BYTTES UT.

⚠ ADVARSEL: ET BATTERIDREVT VERKTØY HVOR BATTERIPAKKEN ER MONTERT, ER ALLTID SLÅTT PÅ OG KAN STARTE TILFELDIG. FJERN BATTERIPAKKEN FRA MOTORSAGEN FØR INSPEKSJON, RENGJØRING ELLER VEDLIKEHOLD.

⚠ OBS: MOTORSAGEN MÅ IKKE SENKES I VANN ELLER ANDRE VÆSKER UNDER RENGJØRING.

INSPEKSJON

Disse delene må inspiseres før hver bruk og hvis motorsagen har falt ned:

- Håndtak: Fremre og bakre håndtak skal ikke ha sprekker eller andre skader. De skal være rene og tørre.
- Fremre håndvern: Det fremre håndvernet skal være fritt for skader, og lett kunne beveges frem og tilbake. Når det beveges skal det fremre håndvernet aktivere kjedebremsen.
- Sagsverd: Sagsverdet skal være rett og fritt for fliser, sprekker eller overdreven slitasje.
- Sagkjede: Sagkjedet skal være riktig strammet og skarp, og alle komponenter skal være fri for sprekker, fliser, ødelagte tenner eller overdreven slitasje. Se avsnittet «Stramming av sagkjedet» og «Sliping med PowerSharp®».

- Sidedeksel: Sidedekselet skal være fritt for sprekker eller andre skader. Det skal passe på sagkroppen uten å være skjevt. Kontroller at kjedefangeren er fri for sprekker.
- Batteripakke: Batteripakken skal være ren og tørr, og ikke ha tegn på punktering, sprekker eller annen skade. Batterikontaktene skal være rene, tørre og fri for rusk.
- Batteriport: Batteriporten og kontaktene skal være rene, tørre og fri for rusk.
- Kjedebremse: Test kjedebremsen for å sikre at den fungerer som den skal. Se avsnittet «Test av kjedebremsen» under «Generell drift».
- Oljenivå: Kontroller at oljebeholderen er full før bruk. Se avsnittet «Påfylling av sagsverd og -kjedeolje».
- Automatisk smøreenhet: Når motorsagen er i gang uten sagsverd og -kjedet, skal det sive ut litt olje fra hullet i sverdfestet. Se avsnittet «Fylling av smøresystemet».
- Motordeksel: Se etter sprekker i dekselet og rusk i luftinntakene.

Inspiser disse delene med jevn mellomrom:

- Kjedehjul: Kontroller at kjedehjulet ikke har dype spor, ødelagte tenner eller grader.
- Strammehjul: Inspiser hjulet for sprekker, fliser, løs skrue, skjevheter eller andre skader.
- Sverdmonteringsområdet under sidedekselet: Kontroller at monteringsbolten ikke er bøyd, slitt eller avgjenget, og at sverdfestet og justeringsflensen er fri for rusk og intakt.
- Lader: Batterikontaktene skal være rene, tørre og fri for punktering eller annen skade. Batteribrettet og kontaktene skal være fri for rusk.

STRAMMING AV SAGKJEDET

VIKTIG: SAGKJEDET MÅ BARE STRAMMES NÅR DET ER AVKJØLT. ET VARMT KJEDE KAN TREKKE SEG SAMMEN OG SKADE SAGSVERDET ELLER -KJEDET NÅR DET KJØLER SEG NED.

Hvis sagkjedet ikke berører undersiden av sagsverdet når motorsagen er slått av og avkjølt må det strammes.

Stram sagkjedet som beskrevet under «Stramming av sagkjedet» i avsnittet «Utpakking og montering» i denne bruksanvisningen.

BYTTE AV ET SLITT SAGKJEDE OG BRYNE

⚠ OBS: POWERSHARP®-SAGKJEDET OG BRYNET MÅ BYTTES UT SAMTIDIG. UNNLATELSE AV Å FØLGE DETTE KAN RESULTERE I REDUSERT YTELSE ELLER SKADE PÅ KJEDET OG/ELLER BRYNET.

⚠ OBS: DET INTEGRERTE SLIPESYSTEMET POWERSHARP® SKAL KUN BRUKES PÅ POWERSHARP®-KJEDER. FJERN BRYNET VED BRUK AV ET ANNET SAGKJEDE ENN POWERSHARP®. UNNLATELSE AV Å FØLGE DETTE KAN FØRE TIL SKADE PÅ SAGKJEDET, SLIPESYSTEMET OG/ELLER MOTORSAGEN.

Når sagkjedet får sprekker eller ødelagte tenner, er strukket så langt at det ikke lenger er mulig å få det stramt, eller rett og slett ikke kan slipes må det byttes ut.

Bruk hansker.

- Ta ut batteriet.
- Løsne bryteren på sidedekselet ved å vri svakt på den, men ikke fjern sidedekselet.
- Løsne strammeringen (skru den mot klokken) så langt det går.
- Løsne bryteren på sidedekselet og fjern sidedekselet.
- Ta av sagkjedet.
- Fjern de to skruene som holder brynet (fig. 42).

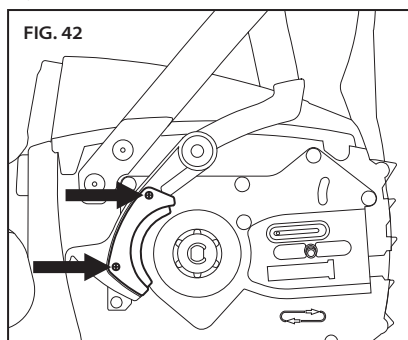

- Fjern brynet.
- Kontroller at PowerSharp®-spaken og området rundt er fritt for rusk.
- Sett det nye brynet på spaken og skru inn skruene.
- Bytt ut sagsverdet og -kjedet. Se avsnittet «Montering av sagsverd og -kjede» i denne bruksanvisningen.
- Stram sagkjedet som beskrevet under «Stramming av sagkjedet» i avsnittet «Utpakking og montering» i denne bruksanvisningen.

VIKTIG: SAGKJEDET MÅ STRAMMES RIKTIG FØR BRUK. SE AVSNITTET «STRAMMING AV SAGKJEDET» I AVSNITTET «UTPAKKING OG MONTERING» I DENNE BRUKSANVISNINGEN.

VEDLIKEHOLD AV SAGSVERDET

⚠ ADVARSEL: KANTENE PÅ ET SLITT SAGSVERD, SPESIELT LANGS KANTENE AV SPORET HVOR SAGKJEDET KOMMER I KONTAKT MED SAGSVERDET, KAN VÆRE EKSTREMT SKARPE. BRUK EGNET HÅNDVERN.

⚠ OBS: SAGSVERDET KAN VÆRE VARMT ETTER SAGING. BRUK HANSKER FOR Å UNNGÅ BRANNSKADER.

For å oppnå jevn slitasje og øke levetiden på sagsverdet, må det snus innimellom.

Bruk hansker.

- Ta ut batteriet.
- Løsne bryteren på sidedekselet ved å vri svakt på den, men ikke fjern sidedekselet.
- Løsne strammeringen (skru den mot klokken) så langt det går.
- Løsne bryteren på sidedekselet og fjern sidedekselet.
- Fjern sagsverdet og -kjedet, og kontroller det for skader og slitasje.
- Ta ut skruen fra baksiden av strammehjulet og fjern strammehjulet fra sagsverdet (fig. 43).

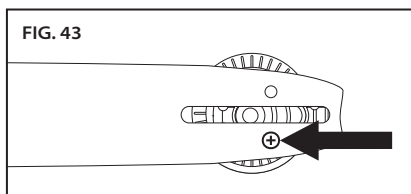

- Snu sagsverdet (fig. 44).

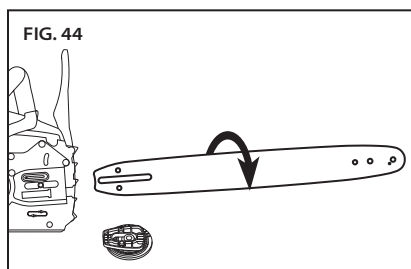

- Bytt ut sagsverdet og -kjedet. Se avsnittet «Montering av sagsverd og -kjede» i denne bruksanvisningen.
- Stram sagkjedet som beskrevet under «Stramming av sagkjedet» i avsnittet «Utpakking og montering» i denne bruksanvisningen.

BYTTE AV ET SLITT SAGSVERD

⚠ ADVARSEL: KANTENE PÅ ET SLITT SAGSVERD, SPESIELT LANGS KANTENE AV SPORET HVOR SAGKJEDET KOMMER I KONTAKT MED SAGSVERDET, KAN VÆRE EKSTREMT SKARPE. BRUK EGNET HÅNDVERN.

Når sagsverdet får sprekker eller er veldig slitt rundt kantene, spesielt i sporet hvor sagkjedet kommer i kontakt med sagsverdet, må det byttes ut. I tillegg, hvis sverdtrinsen er slitt, mangler tenner eller ikke går jevnt rundt, må sagsverdet byttes ut.

Bruk hansker.

- Ta ut batteriet.
- Løsne bryteren på sidedekselet ved å vri svakt på den, men ikke fjern sidedekselet.
- Løsne strammeringen (skru den mot klokken) så langt det går.
- Løsne bryteren på sidedekselet og fjern sidedekselet.
- Fjern sagsverdet og -kjedet.
- Ta ut skruen fra baksiden av strammehjulet og fjern hjulet fra sagsverdet som beskrevet i avsnittet «Vedlikehold av sagsverdet».
- Sett det nye strammehjulet på det nye sagsverdet og sett inn skruen.
- Bytt ut sagsverdet og -kjedet. Se avsnittet «Montering av sagsverd og -kjede» i denne bruksanvisningen.
- Stram sagkjedet som beskrevet under «Stramming av sagkjedet» i avsnittet «Utpakking og montering» i denne bruksanvisningen.

BYTTE AV ET SLITT STRAMMEHJUL

Bytt ut strammehjulet hvis det ikke kan opprettholde en korrekt stramming av sagsverdet og -kjedet eller hvis det er skadet.

Bruk hansker.

- Ta ut batteriet.
- Løsne bryteren på sidedekselet ved å vri svakt på den, men ikke fjern sidedekselet.
- Løsne strammingen (skru den mot klokken) så langt det går.
- Løsne bryteren på sidedekselet og fjern sidedekselet.
- Fjern sagsverdet og -kjedet.
- Ta ut skruen fra baksiden av strammehjulet og fjern hjulet fra sagsverdet.
- Plasser det nye strammehjulet på siden av sagsverdet mot deg og sett inn skruen.
- Bytt ut sagsverdet og -kjedet. Se avsnittet «Montering av sagsverd og -kjede» i denne bruksanvisningen.
- Stram sagkjedet som beskrevet under «Stramming av sagkjedet» i avsnittet «Utpakking og montering» i denne bruksanvisningen.

BYTTE AV KJEDEHJULET

Kjedehjulet skal byttes ut etter hvert andre sagkjedebytte eller når hjulet er skadet.

Bruk hansker og øyevern.

- Ta ut batteriet.
- Løsne bryteren på sidedekselet ved å vri svakt på den, men ikke fjern sidedekselet.
- Løsne strammingen (skru den mot klokken) så langt det går.
- Løsne bryteren på sidedekselet og fjern sidedekselet.
- Fjern sagsverdet og -kjedet.
- Bruk en liten flat skrutrekker til å lirke opp og fjerne e-klipsen. Fjern deretter pakningen og kjedehjulet (fig. 45).

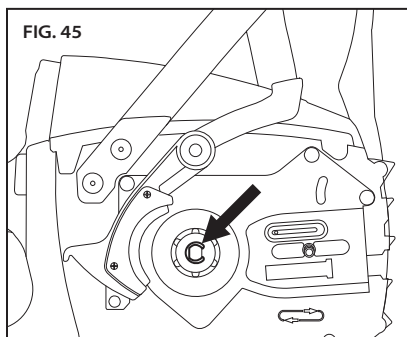

- Sett inn det nye kjedehjulet og den nye pakningen, og monter den nye e-klipsen (fig. 46).

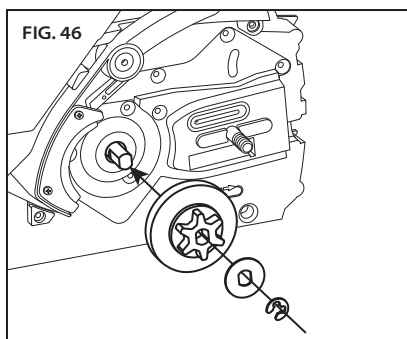

- Bytt ut sagsverdet og -kjedet. Se avsnittet «Montering av sagsverd og -kjede» i denne bruksanvisningen.
- Stram sagkjedet som beskrevet under «Stramming av sagkjedet» i avsnittet «Utpakking og montering» i denne bruksanvisningen.

RENGJØRING

⚠ ADVARSEL: FOR Å REDUSERE FAREN FOR SKADER MÅ BATTERIPAKKEN FJERNES FØR RENGJØRING.

⚠ OBS: MOTORHODET MÅ IKKE SENKES I VANN ELLER ANDRE VÆSKER UNDER RENGJØRING.

Bruk hansker og øyevern.

- Ta ut batteriet.
- Fjern trefliser og annet rusk fra batteriporten. Sørg for at kontaktene er rene og tørre.
- Fjern rusk fra sagkjedet og -sverdet etter bruk. Tørk av motorhodet med en ren klut fuktet med mild såpe og vann. Bruk aldri sterke rengjøringsmidler eller løsemidler.
- Trefliser, støv og skitt må alltid fjernes fra sverdsporet ved bytte av sagkjede.
- Kontroller at strammehjulet er fritt for trefliser and annet rusk.

BATTERIPAKKE

VIKTIG: BATTERIPAKKEN INNEHOLDER INGEN DELER SOM KAN VEDLIKEHOLDES AV BRUKEREN. MÅ IKKE DEMONTERES.

Litium-ion-batterier har en begrenset levetid. Hvis mengden klippetid per lading minsker merkbart, er batteripakken på slutten av sin levetid, og bør byttes ut.

- Sørg for at batteripakken, inkludert kontaktene, er ren, tørr, og ikke har tegn på hull, støt eller annen skade. Ødelagte batterier kan forårsake brann eller slippe ut farlige kjemikalier.
- Rengjør skitne kontakter med en myk og tørr klut. Skitt eller olje kan føre til dårlig elektrisk kobling og gi tap av kraft.

LADER

- Koble laderen fra strømkontakten.
- Rengjør skitne kontakter med en myk og tørr klut.

TILLEGGSINFORMASJON OM VEDLIKEHOLD

For mer informasjon om vedlikehold av sagkjedet, sagsverdet og kjedehjulet, se OREGON®s vedlikeholdshåndbok på <http://oregonproducts.com/maintenance/manual.htm>.

FEILSØKING

Bruk denne tabellen for å finne mulige løsninger på problemer med motorsagen. Hvis disse forslagene ikke løser problemet, se avsnittet «Garanti og service».

SYMPTOM	MULIG ÅRSAK	ANBEFALTE HANDLINGER
Motor går ikke eller går ujevnt	Kjedebremser er aktivert	Sørg for at håndvernet er trukket helt bakover før motorsagen startes (kjedebremser er deaktivert). For korrekt håndvernsposisjon, se avsnittet «Starte sagan» i denne bruksanvisningen.
	Batteri utladet	Lad. Se avsnittet «Lading av batteripakken» i denne bruksanvisningen.
	Regulatorsperre ikke trykket	Regulatorsperren må være trykket inn. Se avsnittet «Starte sagan» i denne bruksanvisningen.
	Batteripakke ikke helt satt inn	Fjern rusk fra batteriporten og terminalene med en ren, tørr klut eller ikke-ledende børste.
	Rusk i sidedekselet	Ta ut batteripakken, ta av sidedekselet og fjern rusket.
	Batteripakke kald	La batteriet varmes opp til laveste driftstemperatur på 0 °C (32 °F).
Motoren går, men sagkjedet går ikke rundt	Sagkjedet tar ikke tak i kjedehjulet	Monter sagkjedet på nytt. Pass på at drivlenkene på kjedet sitter helt på plass på kjedehjulet. Se avsnittet «Vedlikehold og rengjøring» i denne bruksanvisningen for mer informasjon.
	Sverdtrinsen går ikke rundt	Bytt ut sagsverdet. Se avsnittet «Bytte av et slitt sagsverd» i denne bruksanvisningen.
Kjedebremser aktiveres ikke	Rusk hindrer håndvernets bevegelse	Fjern rusk fra den ytre kjedebremsemekanismen.
	Mulig feil på kjedebremser	Kontakt et godkjent serviceverksted øyeblikkelig. ⚠ ADVARSEL: BRUK AV MOTORSAG UTEN EN FUNGERENDE KJEDEBREMS KAN FØRE TIL ALVORLIG PERSONSKADE.
Motorsagen sager ikke korrekt	Utilstrekkelig kjedestramming	Se avsnittet «Stramming av sagkjedet» i denne bruksanvisningen.
	Sløvt kjede	Se avsnittet «Sliping med powersharp®» i denne bruksanvisningen.
	Kjedet er installert feil vei	Se avsnittet «Montering av sagsverd og -kjede» i denne bruksanvisningen.
	Slitt kjede	Bytt ut både sagkjedet og brynet. De er konstruert for å slites ut i samme takt.
	Kjedet er tørt eller strukket for langt	Sjekk oljenivået. Fyll på oljebekholderen om nødvendig. Se avsnittet «Påfylling av sagsverd og -kjedeolje» i denne bruksanvisningen. Kontroller om oljesystemet er tilstoppet. En liten mengde olje skal føres ut på sagsverdet.
	Kjedet har hoppet av sverdsporet	Se avsnittet «Montering av sagsverd og -kjede» i denne bruksanvisningen.
Alarmen piper kontinuerlig når hastighetsregulatoren klemmes inn	Tung bruk har ført til at motoren er overopphetet	La sagan kjøle seg ned før den brukes igjen.
	Kjedebremser er aktivert	Sørg for at håndvernet er trukket helt bakover før motorsagen startes (kjedebremser er deaktivert). For korrekt håndvernsposisjon, se avsnittet «Starte sagan» i denne bruksanvisningen.

SYMPTOM	MULIG ÅRSAK	ANBEFALTE HANDLINGER
Batteripakke lader ikke	Batteripakkens over-/undertemperaturbeskyttelse er aktivert	Dette kan skje når motorsagen brukes kontinuerlig eller utsettes for høye omgivelsestemperaturer. La batteripakken nå akseptabelt temperaturområde før det lades. Se avsnittet «Batteripakke og lader» i denne bruksanvisningen.
	Skitne eller skadde kontakter på batteripakke eller lader	Inspiser kontaktene på både batteripakken og laderen. Rengjør i henhold til instruksjonene i denne bruksanvisningen ved behov. Sett batteripakken inn i laderen igjen og kontroller at den er satt helt på plass.
	Batteripakken er på slutten av sin levetid	Alle batterier har en begrenset levetid. Hvis batteripakken er mer enn to år gammel eller har blitt hyppig ladet, kan det være på tide å bytte den ut. Må kun byttes ut med den batteripakken som er spesifisert for denne motorsagen.
	Lader defekt	Få laderen sjekket ved godkjent servicested.
Lav klippetid per batterilading	Sløvt kjede	Se avsnittet «Sliping med powersharp®» i denne bruksanvisningen.
	Slitt kjede	Sett på kjedet igjen. Se avsnittet «Bytte av et slitt sagkjede og bryne» i denne bruksanvisningen.
	Tørt kjede	Sjekk oljenivået. Fyll på oljebeholderen om nødvendig. Se avsnittet «Påfylling av sagsverd og -kjedeolje» i denne bruksanvisningen.
	Kjedet er strammet for mye	Se avsnittet «Stramming av sagkjedet» i denne bruksanvisningen.
	Feil klippeteknikk	Følg retningslinjene i avsnittet «Saging» i denne bruksanvisningen.
	Rusk i sidedekselet	Ta ut batteripakken, ta av sidedekselet og fjern rusket.
Blinkende oransje lys på ladetilstandsindikator	Batteripakke ikke helt ladet	Lad. Se avsnittet «Batteripakke og lader» i denne bruksanvisningen.
	Kortslutning i lader, overstrøm i lader, over spenningsgrense, åpen krets på batteripakke eller tidsavbruddsfeil for lading/forlading	<ol style="list-style-type: none"> 1. Sørg for at laderledningen er koblet til både laderen og strømkontakten. 2. Sørg for at laderen mottar riktig spenning. 3. Prøv å lade en annen batteripakke utviklet for denne laderen. Hvis dette ikke korrigerer problemet, må laderen sjekkes ved godkjent servicested.

SPESIFIKASJONER OG KOMPONENTER

⚠ ADVARSEL: BRUK AV ANDRE RESERVEDELER ENN DE SOM ER ANGIT I DENNE BRUKSANVISNINGEN ØKER RISIKOEN FOR SKADE. ALDRI BRUK ANNET SKJÆRETILBEHØR ENN DET SOM ER BESKREVET I DENNE BRUKSANVISNINGEN.

RESERVEDELER		ARTIKKELNUMMER	
SAGSVERD	35 cm (14 tommer)	140SDEA041	
	40 cm (16 tommer)	160SDEA041	
SAGKJEDE OG BRYNE, POWERSHARP®	35 cm (14 tommer) 52 DRIVLENKE	560507	
	40 cm (16 tommer) 56 DRIVLENKE	560510	
ALTERNATIVT SAGKJEDE	35 cm (14 tommer) 52 DRIVLENKE	OREGON® S52	
	40 cm (16 tommer) 56 DRIVLENKE	OREGON® S56	
BATTERIPAKKE, MODELL B600E		562391	
BATTERIPAKKE, MODELL B400E		548206	
LADER MED LEDNING, MODELL C600		EU - 554933 UK - 554872 AU/NZ - 560663	
HURTIGLADER MED LEDNING, MODELL C750		EU - 558697 UK - 558698 AU/NZ - 558699	
LADER, MODELL C600			
INPUT	100–240 V~ 50–60 Hz 60 W		
INPUT (KUN USA OG CANADA)	120 V ~ 60 Hz 60 W		
UTGANG	41,5 V ⁻⁻⁻ 1,25A		
STRØMLEDNING	US/CAN-delenummer: 546636 EU-delenummer: 547383 UK-delenummer: 547384 AU/NZ-delenummer: 560663		
BATTERIPAKKE			
TYPE	LITIUM-ION		
DRIFTSTEMPERATUR	0 °C til 40 °C (32 °F til 104 °F)		
MODELL	KAPASITET, NOMINELL	SPENNING, NOMINELL	C600 LADETID (CA.)
B600E	4,00 Ah / 144 Wh	+36 V likestrøm	210 MINUTTER
B400E	2,40 Ah / 89 Wh	+37 V likestrøm	120 MINUTTER
B500S	1,25 Ah / 47 Wh	+37 V likestrøm	60 MINUTTER
MOTORSAG			
OLJEKAPASITET	120 ml (4,1 oz)		
SAGSVERD OG -KJEDEOLJE	OREGON®-MERKE		
TØRRVEKT MED B400E	5,9 kg (12,9 lb)		
TØRRVEKT UTEN BATTERI, SAGSVERD OG -KJEDE	3,8 kg (8,3 lb)		
LYDEFFEKTIVÅ	100 dB (K = 2,5 dB)		
VIBRASJON	0,794 m/s ² (FREMRE HÅNDTAK) 1,891 m/s ² (BAKRE HÅNDTAK)		
MAKS. SVERDLENGDE	40 cm (16 tommer)		
KJEDEDELING	3/8 tommer LAVPROFIL - 91		
DRIVLENKEYKKELSE	1,3 mm (0,050 tommer)		
DRIVTENNER	6		
KJEDEHASTIGHET UTEN BELASTNING	14,2 m/s (46,6 fot/s)		

GARANTI OG SERVICE

GARANTI

Blount, Inc. garanterer alle registrerte OREGON®-trådløse verktøy og -ladere for en periode på tre (3) år og alle registrerte OREGON®-batteripakker for en periode på to (2) år fra original kjøpsdato.

Registrerte OREGON®-trådløse verktøy, batteripakker og ladere er garantert for en periode på to (2) år hvis de brukes for kommersielle formål. Denne begrensede garantien gjelder produkter produsert av OREGON® Cordless Tool System.

Under garantiperioden vil Blount erstatte eller, etter eget skjønn, reparere, kun for den originale kjøperen, gratis, ethvert produkt eller enhver del som, ved Blounts undersøkelse, finnes å være defekt i materiale og/eller utførelse. Kjøperen skal være ansvarlig for alle transportutgifter og enhver kostnad for å fjerne del innsendt for bytting under denne garantien.

For å registrere produktet ditt, gå til «Support» på OregonCordless.com.

SERVICE- OG STØTTEINFORMASJON

Besøk oss på nettet på **OregonCordless.com** for informasjon om servicesentre, eller kontakt vårt kundeservicesenter for assistanse, ytterligere tekniske råd, reparasjoner, reservedeler eller for å registrere produktet. For landsspesifikke telefonnumre, se «Kundeservice etter land».

Av sikkerhetsgrunner må det kun brukes originale reservedeler på motorsagen. Vårt servicesenter er betjent av opplært personell for effektivt å kunne gi støtte og assistanse med justering, reparasjoner eller erstatning av alle produkter som inngår i OREGON®s trådløse verktøysystem.

EU-SAMSVARSERKLÆRING

Blount International Inc.

4909 SE International Way, Portland Oregon, USA

Basert på EF-typeprøving utført av TÜV Rheinland
LGA Products GmbH (NB 0197) –**ERKLÆRER AT FØLGENDE PRODUKT(ER):**

Maskintype:	Batteridrevet motorsag
Merke:	OREGON®
Modell(er):	CS300

OVERHOLDER ELLER OVERGÅR FØLGENDE EUROPEISKE DIREKTIVER OG/ELLER STANDARDS:

Maskindirektivet:	2006/42/EF
Støydirektivet:	2000/14/EF (vedlegg V) Målt L _{pa} = 86 dB Beregnet L _{wa} = 97 dB Usikkerhet L _{wa} = 2,5 dB Garantert L _{wa} = 100 dB
EMC: Bærbare elektroverktøy	2004/108/EF
RoHS-direktivet	2002/95/EF
PAH-direktivet	2005/69/EF
REACH-direktivet	1907/2006
WEEE-direktivet	2006/96/EF
Sikkerhetsstandard(er):	IEC/NONO 60745-1, -2-13
EC-typesertifikatnr.:	12KFW1310-02

Kontakt:Kevin Cyrus
Corporate Product Safety &
Compliance Manager
Blount International, Inc.
Telefon: +1 503 653 4403
Faks: +1 503 653 4393Sted: Portland, Oregon, USA
Dato: 13. august 2014**Kontakt og teknisk arkiv i Europa:**Marnix Kuypers
Blount, Europe S.A.
Rue Emile Francqui, 5
1435 Mont-Saint-Guilbert
Belgia



SPIS TREŚCI

SYMBOLE I ETYKIETY	501
TERMINY ORAZ NAZWY CZĘŚCI PILARKI	502
IDENTYFIKACJA PRODUKTU	503
ZASADY BEZPIECZEŃSTWA	504
OGÓLNE ZASTRZEŻENIA DOTYCZĄCE BEZPIECZEŃSTWA	
ELEKTRONARZĘDZI	504
BEZPIECZEŃSTWO W MIEJSCU PRACY	504
BEZPIECZEŃSTWO ELEKTRYCZNE	504
BEZPIECZEŃSTWO OSOBISTE	505
UŻYTKOWANIE I PIELĘGNACJA ELEKTRONARZĘDZI	505
OBSŁUGA I KONSERWACJA NARZĘDZI AKUMULATOROWYCH	506
SERWIS	506
PILARKA ŁAŃCUCHOWA – OSTRZEŻENIA DOTYCZĄCE BEZPIECZEŃSTWA	506
PRZECHOWYWANIE, TRANSPORT I UTYLIZACJA	510
BEZPIECZEŃSTWO AKUMULATORA	511
BEZPIECZEŃSTWO ŁADOWARKI	512
ROZPAKOWYWANIE I MONTAŻ	513
SPRAWDZANIE POŁOŻENIA PRZEDNIEJ OSŁONY DŁONI	513
NAPEŁNIANIE ZBIORNIKA OLEJU DO SMAROWANIA PROWADNICY I ŁAŃCUCHA	514
MONTAŻ PROWADNICY I ŁAŃCUCHA	515
NAPINANIE ŁAŃCUCHA	516
OBSŁUGA PILARKI	518
AKUMULATOR I ŁADOWARKA	518
OGÓLNA OBSŁUGA	520
CIĘCIE	521
OSTRZENIE ZA POMOCĄ SYSTEMU POWERSHARP®	526
KONSERWACJA I CZYSZCZENIE	527
INSPEKCJA	527
NAPINANIE ŁAŃCUCHA	528
WYMIANA ZUŻYTEGO ŁAŃCUCHA I KAMIENIA OSTRZĄCEGO	528
KONSERWACJA PROWADNICY	529
WYMIANA ZUŻYTEJ PROWADNICY	529
WYMIANA ZUŻYTEJ PRZEKŁADNI NAPINANIA ŁAŃCUCHA	530
WYMIANA ZĘBATKI NAPĘDU	530
CZYSZCZENIE	531
AKUMULATOR	531
ŁADOWARKA	531
DODATKOWE INFORMACJE O KONSERWACJI	531
WYKRYWANIE I USUWANIE USTEREK	532
SPECYFIKACJA I ELEMENTY SKŁADOWE	534
GWARANCJA I SERWIS	535
DEKLARACJA ZGODNOŚCI WE	536
DZIAŁY OBSŁUGI KLIENTA W POSZCZEGÓLNYCH KRAJACH	727

SYMBOLE I ETYKIETY

Poniższe symbole i etykiety są umieszczone na pilarence łańcuchowej, akumulatorze i ładowarce.

SYMBOL	NAZWA	OBJAŚNIENIE
	SYMBOL OSTRZEGAJĄCY O NIEBEZPIECZEŃSTWIE	WSKAZUJE, ŻE ZAMIESZCZONY PO NIM TEKST OPISUJE NIEBEZPIECZEŃSTWO, OSTRZEŻENIE LUB KONIECZNOŚĆ ZACHOWANIA OSTROŻNOŚCI.
	PRZECZYTAJ INSTRUKCJE	ORYGINALNA INSTRUKCJA ZAWIERA WAŻNE INFORMACJE NA TEMAT BEZPIECZEŃSTWA I UŻYTKOWANIA. PRZECZYTAJ UWAŻNIE INSTRUKCJE I PRZESTRZEGAJ ICH.
	NOŚ OCHRONĘ OCZU	PODCZAS PRACY Z PILARKĄ ZAWSZE STOSUJ ŚRODKI OCHRONY OCZU.
	NALEŻY STOSOWAĆ ŚRODKI OCHRONY SŁUCHU	PODCZAS PRACY Z PILARKĄ ZAWSZE STOSUJ ŚRODKI OCHRONY SŁUCHU.
	NOŚ OCHRONĘ NA RĘCE	PODCZAS PRACY Z PILARKĄ ORAZ PODCZAS OBSŁUGI PROWADNICZY I ŁAŃCUCHA NOŚ RĘKAWICE OCHRONNE.
	NOŚ OCHRONĘ GŁOWY	PODCZAS PRACY Z PILARKĄ ZAWSZE STOSUJ ŚRODKI OCHRONY GŁOWY.
	NOŚ DŁUGIE SPODNIE	PODCZAS PRACY Z PILARKĄ NOŚ DŁUGIE SPODNIE.
	NOŚ OCHRONĘ NA STOPY	PODCZAS PRACY Z PILARKĄ NOŚ BUTY ZAKRYWAJĄCE PALCE.
	MOC AKUSTYCZNA	MOC AKUSTYCZNA WYNOŚI 100 dB.
	UWAGA NA ODBICIE	ODBICIE PILARKI MOŻE SPOWODOWAĆ CIĘŻKIE OBRAŻENIA.
	KONTAKT Z NOSKIEM PROWADNICZY	UNIKAJ KONTAKTU Z NOSKIEM PROWADNICZY.
	KĄT ODBICIA PILARKI	PRZEZNACZONE DO PILARKI Z REDUKCJĄ ODBICIA.
	UCHWYT DWIEMA RĘKAMI	ZAWSZE TRZYMAJ PILARKĘ OBIEMA RĘKAMI.
	UCHWYT JEDNĄ RĘKĄ	NIGDY NIE TRZYMAJ PILARKI JEDNĄ RĘKĄ.
	NIE UŻYWAJ DRABINY	NIGDY NIE UŻYWAJ PILARKI, STOJĄC NA DRABINIE.
	NIE SPALAJ	NIE WRZUCAJ DO PŁOMIENI.
	NIE WYRZUCAĆ	NIE WYRZUCAJ RAZEM Z ODPADAMI DOMOWYMI. ZABIERZ DO AUTORYZOWANEGO PUNKTU RECYKLINGU.
	WYŁĄCZNIE DO UŻYTKU W POMIĘSZCZENIACH ZAMKNIĘTYCH	ŁADOWARKA JEST PRZEZNACZONA WYŁĄCZNIE DO UŻYTKU W POMIĘSZCZENIACH ZAMKNIĘTYCH.
	TEMPERATURA PRACY	UŻYWAJ AKUMULATORA TYLKO W TEMPERATURZE W ZAKRESIE OD 0°C DO 40°C.
	NARZĘDZIE TNĄCE	NARZĘDZIE TNĄCE. NIE DOTYKAJ ŁAŃCUCHA BEZ WCZEŚNIEJSZEGO WYŁĄCZENIA ZASILANIA PILARKI POPRZECZY WYJĘCIEM Z NIEJ AKUMULATORA.
	WYJMOWANIE AKUMULATORA	PRZED ROZPOCZĘCIEM KONSERWACJI NALEŻY WYJĄĆ AKUMULATOR.
	PRZED TRANSPORTEM NALEŻY WYJĄĆ AKUMULATOR	PRZED PRZECHOWYWANIEM, TRANSPORTEM LUB UTYLIZACJĄ PILARKI NALEŻY WYJĄĆ Z NIEJ AKUMULATOR.

TERMINY ORAZ NAZWY CZĘŚCI PILARKI

Automatyczna smarowniczka: System automatycznego smarowania prowadnicy i łańcucha.

Blokada spustu: Ruchomy ogranicznik, którego położenie należy zmienić ręcznie, aby umożliwić uruchomienie włącznika pilarki.

Chwytek łańcucha: Urządzenie zatrzymujące łańcuch pilarki po jego zerwaniu lub spadnięciu.

Części ulegające normalnemu zużyciu: Części ulegające naturalnemu zużyciu podczas użytkowania, możliwe do wymiany przez użytkownika, np. łańcuch pilarki i prowadnica.

Efektywna długość cięcia: Przybliżona odległość od podstawy odboju z kolcami do zewnętrznej krawędzi ogniwa tnącego z napinaczem ustawionym w środkowym położeniu.

Grubość łańcucha: Grubość ogniwa łańcucha dopasowanego do rowka prowadnicy, oznaczona odpowiednim numerem części.

Hamulec łańcucha: Urządzenie służące do zatrzymywania lub blokowania łańcucha pilarki, włączane ręcznie lub automatycznie w przypadku odbicia.

Jednostka napędowa pilarki: Pilarka bez piły łańcuchowej i prowadnicy.

Kołnierż ustalający: Wypust na podkładce prowadnicy pasujący do otworu prowadnicy.

Łańcuch pilarki: Łańcuch złożony z ogniw tnących, służący do cięcia drewna, napędzany przez jednostkę napędową i przeprowadzony wzdłuż prowadnicy. Nazywany w skrócie „łańcuchem”.

Łańcuch redukujący odbicie: Łańcuch, który spełnia wymogi dotyczące zmniejszonego ryzyka odbicia zgodnie z normami ANSI B175.1 i CSA Z62.3.

Odbicie: Odbicie polega na odrzuceniu prowadnicy w górę i/lub do tyłu. Powstaje ono w chwili zetknięcia się górnej ćwiartki obwodu końcówki prowadnicy z kłodą lub gałęzią, a także w momencie zakleszczenia się prowadnicy w rżnię.

Odbój z kolcami: Element znajdujący się z przodu pilarki, działający jako punkt podparcia obrotowego w przypadku styku z powierzchnią drzewa lub kłody i ułatwiający cięcie. Nazywany także „kolcem”.

Ogniwo łańcucha: Żebrowe ogniwo łańcucha pilarki pasujące do rowka prowadnicy.

Oslona boczna: Oslona z tworzywa sztucznego na jednostce napędowej, chroniąca zębatkę napędu i przekładnię napinania łańcucha, zdejmowana i montowana za pomocą pokrętła blokady osłony bocznej.

Oslona prowadnicy: Oslona z tworzywa sztucznego, chroniąca prowadnicę i łańcuch pilarki, gdy nie jest ona używana.

Otwór prowadnicy: Wycięcie w prowadnicy dopasowane do kołnierza ustalającego i trzpienia montażowego.

Pierścień napinania łańcucha: Pierścień wokół pokrętła blokady osłony bocznej, regulujący naciąg łańcucha pilarki.

Podkładka prowadnicy: Podkładka montażowa na jednostce napędowej, ułatwiająca dopasowanie prowadnicy.

Prowadnica pilarki: Rowkowany element, który podtrzymuje przeprowadzoną przez niego piłę łańcuchową. Nazywana w skrócie „prowadnicą”.

Prowadnica redukująca odbicie: Prowadnica, w przypadku której dowiedziono, że znacznie redukuje odbicie (zgodnie z wytycznymi norm ANSI B175.1 i CSA Z62.3).

Przedni uchwyt: Uchwyt umieszczony z przodu pilarki, do trzymania lewą ręką.

Przednia osłona dłoni: Przesłona znajdująca się pomiędzy przednim uchwytem pilarki a prowadnicą, która służy również jako mechanizm uruchamiający hamulec łańcucha.

Przekładnia napinania łańcucha: Zamontowana na prowadnicy obrotowa przekładnia regulująca naciąg łańcucha pilarki.

Rzaz podcinający: Rzaz wykonany po stronie, na którą upadła drzewo.

Rzaz ścinający: Ostatni rzaz wykonywany pod koniec ścinki, znajdujący się po stronie przeciwnej w stosunku do rzazu podcinającego.

Skok łańcucha: Odległość między trzema kolejnymi nitami łańcucha pilarki podzielona na dwa, oznaczona odpowiednim numerem części.

Strefa bezpieczeństwa dla przechodnia: 6-metrowy okrąg wokół operatora, w którym nie mogą się znajdować żadni przechodnie, dzieci ani zwierzęta.

Trzpień montażowy: Gwintowany wypust kołnierza ustalającego przechodzący przez otwór prowadnicy.

Tyłna osłona dłoni: Ogranicznik w prawej tylnej części tylnego uchwytu, chroniący operatora w przypadku zerwania lub spadnięcia łańcucha pilarki.

Tyłny uchwyt: Uchwyt umieszczony z przodu pilarki, do trzymania prawą ręką.

Włącznik: Element służący do włączania i wyłączania pilarki.

Zębatka napędu: Zębatka napędzająca piłę łańcuchową.

IDENTYFIKACJA PRODUKTU

BUDOWA PILARKI

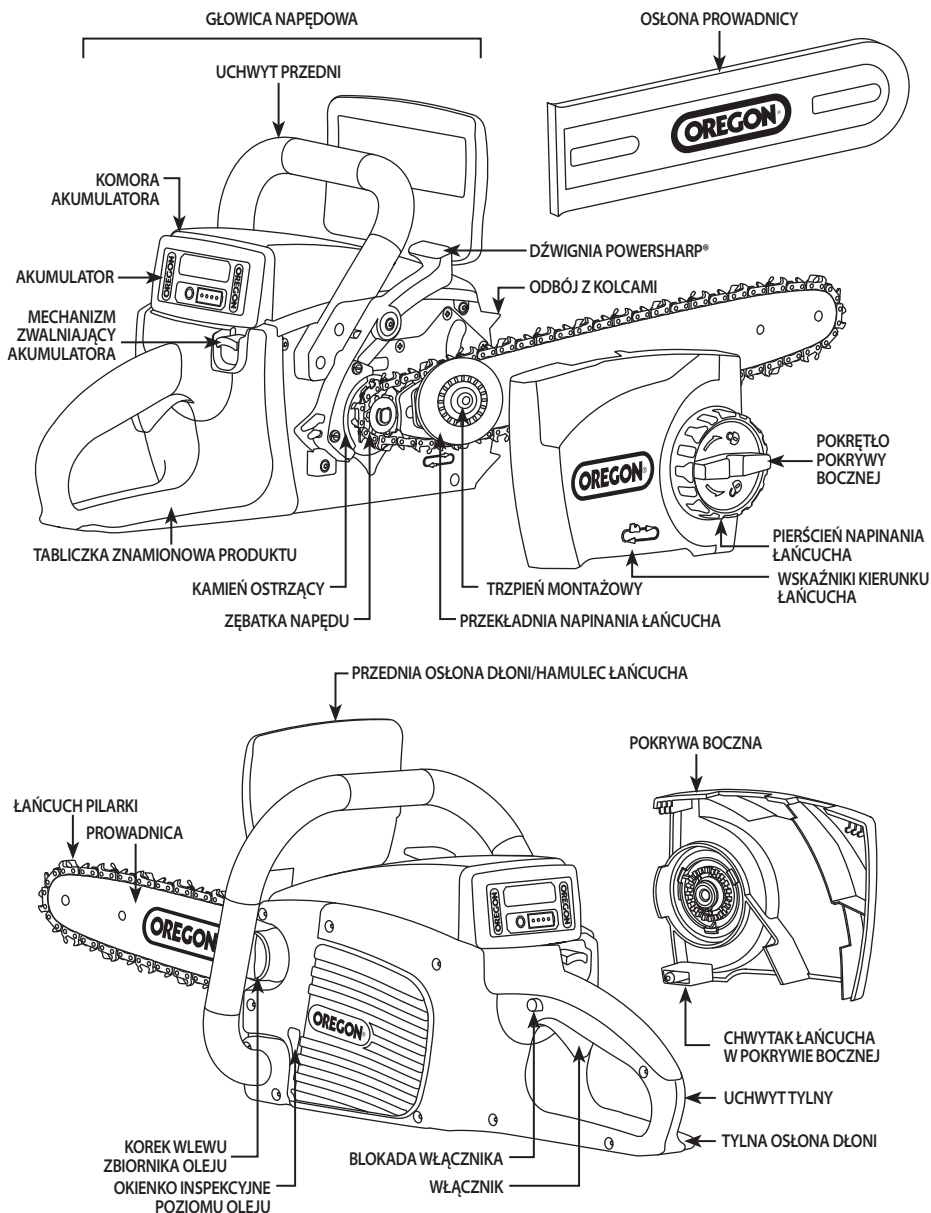

UWAGA: Wykaz dołączonych elementów można zobaczyć w rozdziale „Rozpakowywanie i montaż”.

WSTĘP

Ta pilarka przeznaczona jest do sporadycznego wykonywania lekkich prac związanych z cięciem. Nie jest ona przeznaczona do ścinania dużych drzew lub przecinania kłód o dużej średnicy. Pilarka nie jest przeznaczona do stosowania jako sprzęt dla firm oferujących usługi drzewne. Nie ścinaj drzew ani nie tnij drewna o średnicy równej lub większej od efektywnej długości cięcia pilarki łańcuchowej, tj. 38 cm.

ZASADY BEZPIECZEŃSTWA

OGÓLNE ZASTRZEŻENIA DOTYCZĄCE BEZPIECZEŃSTWA ELEKTRONARZĘDZI

⚠ OSTRZEŻENIE: PRZECZYTAJ WSZYSTKIE OSTRZEŻENIA DOTYCZĄCE BEZPIECZEŃSTWA ORAZ WSZYSTKIE INSTRUKCJE. NIEPRZESTRZEGANIE OSTRZEŻEŃ I INSTRUKCJI MOŻE SPOWODOWAĆ PORAZENIE PRĄDEM, POŻAR I/LUB POWAŻNE OBRAŻENIA.



ZACHOWAJ WSZYSTKIE OSTRZEŻENIA I INSTRUKCJE NA PRZYSZŁOŚĆ. TERMIN „ELEKTRONARZĘDZIE” WYSTĘPUJĄCY W OSTRZEŻENIACH ODNOŚ SIĘ DO NARZĘDZI NAPĘDZANYCH Z SIECI ELEKTRYCZNEJ (Z PRZEWODEM) LUB Z AKUMULATORA (BEZPRZEWODOWYCH).

BEZPIECZEŃSTWO W MIEJSCU PRACY

- Miejsce pracy powinno być czyste i dobrze oświetlone. *Miejsca zatłoczone lub ciemne sprzyjają wypadkom.*
- Nie używaj elektronarzędzi w atmosferach wybuchowych, np. w obecności palnych cieczy, gazów lub pyłów. *Elektronarzędzia powodują iskry, które mogą spowodować zapalenie pyłu lub dymów.*
- Podczas pracy z elektronarzędziem zachowaj odstęp od dzieci i przechodniów. *Rozproszenie uwagi może spowodować utratę kontroli.*

BEZPIECZEŃSTWO ELEKTRYCZNE

- Wtyczki elektronarzędzi muszą pasować do gniazdka elektrycznego. *Nigdy w żaden sposób nie wolno ich modyfikować. Nie używać przejściówek do elektronarzędzi z uziemieniem. Niepoddane żadnym modyfikacjom wtyczki i odpowiednie gniazdka zmniejszą ryzyko porażenia prądem.*
- Unikaj kontaktu ciała z uziemionymi powierzchniami, takimi jak rury, grzejniki, kuchenki i lodówki. *Kiedy ciało styka się z przedmiotem uziemionym, istnieje wtedy większe ryzyko porażenia prądem.*

- Nie wystawiaj elektronarzędzi na działanie deszczu lub wilgoci. *Woda dostająca się do elektronarzędzia zwiększa ryzyko porażenia prądem.*
- Nie używaj przewodu niezgodnie z przeznaczeniem. *Nigdy nie używaj przewodu do noszenia, ciągnięcia lub wyciągania elektronarzędzia z zasilania. Trzymaj przewód z dala od gorąca, oleju, ostrych krawędzi lub ruchomych części. Uszkodzone lub splątane przewody zwiększają ryzyko porażenia prądem.*
- Podczas pracy z elektronarzędziem na zewnątrz używaj przedłużacza przeznaczonego do tego celu. *Używanie przewodu przeznaczonego do użytkowania na zewnątrz zmniejsza ryzyko porażenia prądem.*
- Podczas korzystania z elektronarzędzia w wilgotnym środowisku korzystaj ze źródła zasilania wyposażonego w wyłącznik różnicowo-prądowy (GFCI). *Korzystanie z GFCI zmniejsza ryzyko porażenia prądem.*

BEZPIECZEŃSTWO OSOBISTE

- Bądź czujny, patrz na to, co robisz i kieruj się zdrowym rozsądkiem podczas pracy z elektronarzędziem. Nie używaj elektronarzędzia wtedy, kiedy jesteś zmęczony lub jesteś pod wpływem substancji niedozwolonych, alkoholu lub leków. *Chwila nieuwagi podczas pracy z elektronarzędziem może spowodować poważne obrażenia osobiste.*
- Używaj wyposażenia do ochrony osobistej. Zawsze chroń oczy. Wyposażenie ochronne, takie jak maska przeciwpyłowa, obuwie zabezpieczające przez poślizgiem, długie spodnie, kask lub ochronniki słuchu, stosowane we właściwych warunkach, zmniejszą możliwość odniesienia obrażeń ciała.
- Zapobiegaj niezamierzonemu uruchomieniu narzędzia. Upewnij się, że wyłącznik jest w położeniu wyłączonym, zanim narzędzie podłączysz do źródła zasilania i/lub akumulatora, weźmiesz je lub przeniesiesz. Przenoszenie elektronarzędzi z palcem spoczywającym na wyłączniku lub zasilanie go z wyłączonym wyłącznikiem sprzyja wypadkom.
- Zanim włączysz elektronarzędzie, usuń najpierw klucz lub narzędzie służące do regulacji. Pozostawienie klucza przymocowanego do obracającej się części elektronarzędzia może spowodować obrażenia osobiste.
- Nie sięgaj narzędziem zbyt daleko. Przez cały czas pilnuj właściwego ustawienia stóp i równowagi (rys. 1). Pozwala to na lepsze panowanie nad elektronarzędziem w nieprzewidzianych sytuacjach.

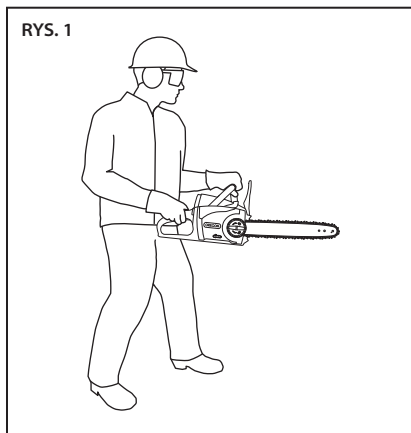

- Noś właściwy ubiór. Nie noś luźnego ubrania ani biżuterii. Włosy, ubranie i rękawice powinny znajdować się daleko od części ruchomych. *Luźne ubranie, biżuteria lub długie włosy mogą się dostać między ruchome części.*
- Jeśli urządzenie można podłączyć do akcesoriów przeznaczonych do wyciągania i zbierania pyłu, zadбай o ich przyłączenie i właściwe użytkowanie. *Korzystanie z akcesoriów służących do zbierania pyłu może zmniejszyć zagrożenia związane z pyłem.*

UŻYTKOWANIE I PIELĘGNACJA ELEKTRONARZĘDZI

- Nie używaj elektronarzędzi w sposób forsowny. Do konkretnego zadania używaj odpowiedniego elektronarzędzia. *Właściwe narzędzie wykona zadanie lepiej i bezpieczniej z zachowaniem warunków, do jakich jest przeznaczone.*
- Nie używaj elektronarzędzia wtedy, kiedy wyłącznik nie włącza go i nie wyłącza. *Każde elektronarzędzie, którego nie można kontrolować za pomocą wyłącznika, jest niebezpieczne i należy je naprawić.*
- Odłącz wtyczkę od źródła zasilania i/lub akumulator od elektronarzędzia, zanim przystąpisz do regulacji, wymiany akcesoriów lub przechowywania narzędzia. *Takie zapobiegawcze środki bezpieczeństwa zmniejszą ryzyko przypadkowego uruchomienia narzędzia.*
- Niepracujące elektronarzędzia przechowuj z dala od dzieci i nie pozwalaj osobom nieobeznanim z elektronarzędziem lub tymi instrukcjami na korzystanie z narzędzia. *Elektronarzędzia są niebezpieczne w rękach nieprzeszkolonych użytkowników.*
- Dbaj o konserwację elektronarzędzi. Sprawdzaj narzędzia pod kątem złego ustawienia lub unieruchomienia ruchomych części, pęknięć i wszelkich innych warunków, które mogą mieć wpływ na jego pracę. *W razie uszkodzenia, narzędzie przed użyciem oddaj do naprawy. Wiele wypadków jest spowodowanych przez niewłaściwą konserwację elektronarzędzi.*

- Dbaj o to, aby narzędzia tnące były ostre i czyste. *Właściwie konserwowane narzędzia tnące z ostrymi krawędziami tnącymi będą się rzadziej blokować i można je łatwiej kontrolować.*
- Używaj elektronarzędzi, akcesoriów, noży oprawkowych itp. zgodnie z tymi instrukcjami, biorąc pod uwagę warunki robocze i zadania do wykonania. *Używanie elektronarzędzi do zadań innych od tych, do których są przeznaczone, może spowodować niebezpieczne sytuacje.*

OBSŁUGA I KONSERWACJA NARZĘDZI AKUMULATOROWYCH

- Urządzenie należy ładować wyłącznie za pomocą ładowarki określonej przez producenta. *Ładowarka, która nadaje się do jednego typu akumulatora, może spowodować niebezpieczeństwo pożaru, jeśli użyje się jej do innego akumulatora.*
- Używaj wyłącznie akumulatorów przeznaczonych dla danego typu pilarki. *Używanie innych akumulatorów może spowodować ryzyko powstania obrażeń lub pożaru.*
- Jeśli akumulator nie jest używany, przechowuj go z dala od metalowych przedmiotów, takich jak spinacze do papieru, monety, klucze, gwoździe, śruby lub inne małe przedmioty metalowe, które mogą doprowadzić do połączenia pomiędzy zaciskami. *Zwarcie zacisków akumulatora może spowodować oparzenia lub pożar.*
- W razie użytkowania w niewłaściwych warunkach z akumulatora może wydostać się płyn; unikaj kontaktu. *W razie przypadkowego kontaktu, przemyj wodą miejsce kontaktu. Jeśli płyn dostanie się do oczu, dodatkowo poszukaj pomocy medycznej. Płyn wydostający się z akumulatora może spowodować podrażnienia lub oparzenia.*
- Nie rozmontowuj pilarki, ładowarki ani akumulatora w celu dokonania napraw. *Może to doprowadzić do porażenia prądem elektrycznym.*

SERWIS

Zlecaj serwisowanie swoich elektronarzędzi wykwalifikowanym serwisantom, używając tylko identycznych części zamiennych. Zapewni to zachowanie bezpieczeństwa przy pracy z elektronarzędziem.

PILARKA ŁAŃCUCHOWA – OSTRZEŻENIA DOTYCZĄCE BEZPIECZEŃSTWA

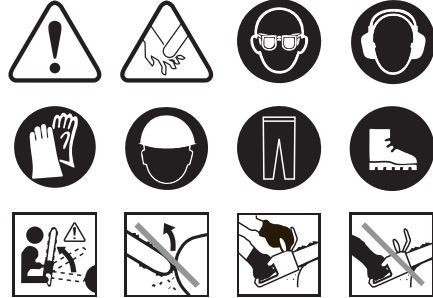

- Podczas pracy pilarki należy trzymać ją w bezpiecznej odległości od ciała. *Przed uruchomieniem pilarki upewnij się, że nie styka się ona z żadną powierzchnią ani przedmiotem. Chwila nieuwagi podczas pracy może doprowadzić do wciągnięcia odzieży lub części ciała w łańcuch.*
- Zawsze trzymaj pilarkę tak, aby prawa ręka spoczywała na tylnym uchwycie, a lewa – na przednim. *Odwrotne ułożenie rąk zwiększa ryzyko powstania obrażeń i nigdy nie należy go stosować. UWAGA: W przypadku pilarek wyposażonych w prowadnicę po lewej stronie instrukcje dotyczące prawej ręki i lewej ręki należy traktować odwrotnie.*
- Noś okulary ochronne oraz ochronniki słuchu. *Zalecane jest stosowanie dodatkowych środków ochrony osobistej takich jak ochrona głowy, dłoni, nóg i stóp. Odpowiedni ubiór ochronny pozwoli zminimalizować ryzyko odniesienia obrażeń powstałych w wyniku kontaktu z odpryskami lub przypadkowego kontaktu z piłą łańcuchową.*
- Nie używaj pilarki znajdując się na drzewie. *Korzystanie z pilarki podczas przebywania na drzewie może doprowadzić do powstania obrażeń.*
- Zawsze utrzymuj właściwą postawę ciała i używaj pilarki tylko wtedy, gdy stoisz na stabilnym, bezpiecznym i równym podłożu. *Śliskie lub niestabilne powierzchnie, np. drabiny, mogą przyczynić się do utraty równowagi lub kontroli nad pilarką.*
- W celu naostrzenia i konserwacji pilarki postępuj zgodnie z instrukcjami dostarczonymi przez producenta. *Obniżenie ogranicznika głębokości może zwiększyć prawdopodobieństwo wystąpienia odbicia.*

⚠ NIEBEZPIECZEŃSTWO: KONTAKT Z URUCHOMIONĄ PIŁARKĄ SPOWODUJE POWAŻNE OBRAŻENIA CIAŁA. NIE ZBLIŻAJ DŁONI ANI ŻADNYCH CZĘŚCI CIAŁA DO URUCHOMIONEJ PIŁARKI.

⚠ NIEBEZPIECZEŃSTWO: KONTAKT ODSŁONIĘTYCH CZĘŚCI METALOWYCH WŁĄCZONEGO NARZĘDZIA Z PRZEWODAMI ELEKTRYCZNYMI MOŻE SPOWODOWAĆ, ŻE ZNAJDĄ SIĘ ONE POD NAPIĘCIEM, W WYNIKU CZEGO UŻYTKOWNIK PIŁARKI MOŻE ODNIEŚĆ CIĘŻKIE OBRAŻENIA CIAŁA. W TRAKCIE PRACY Z PIŁARKĄ NALEŻY JĄ ZAWSZE TRZYMAĆ ZA IZOLOWANE POWIERZCHNIE UCHWYTÓW.

⚠ OSTRZEŻENIE: KORZYSTANIE Z PIŁARKI, KTÓRA NIE ZOSTAŁA PRAWIDŁOWO ZMONTOWANA, MOŻE BYĆ PRZYCYNĄ POWAŻNYCH OBRAŻEŃ CIAŁA. Z NARZĘDZIA TEGO NALEŻY KORZYSTAĆ TYLKO PO JEGO PRAWIDŁOWYM MONTAŻU, KTÓRY NALEŻY PRZEPROWADZIĆ W SPOSÓB PRZEDSTAWIONY W ROZDZIALE „ROZPAKOWYWANIE I MONTAŻ” W TEJ INSTRUKCJI.

⚠ OSTRZEŻENIE: CHWILE NIEUWAGI PODCZAS PRACY Z PIŁARKĄ MOGĄ DOPROWADZIĆ DO CIĘŻKICH OBRAŻEŃ CIAŁA. PRZED WŁĄCZENIEM PIŁARKI NALEŻY ZMINIMALIZOWAĆ LICZBĘ CZYNNIKÓW, KTÓRE MOGĄ ROZPRASZAĆ UWAGĘ, ODSUNĄĆ SIĘ OD PIŁARKI I SPRAWDZIĆ, CZY ŁAŃCUCH NIE STYKA SIĘ Z ŻADNYMI PRZEDMIOTAMI.

⚠ OSTRZEŻENIE: OBSŁUGIWANIE PIŁARKI JEDNĄ RĘKĄ MOŻE BYĆ PRZYCYNĄ OBRAŻEŃ CIAŁA. PODCZAS PRACY Z PIŁARKĄ ZAWSZE UŻYWAJ OBU RĄK (PATRZ RYS. 2).

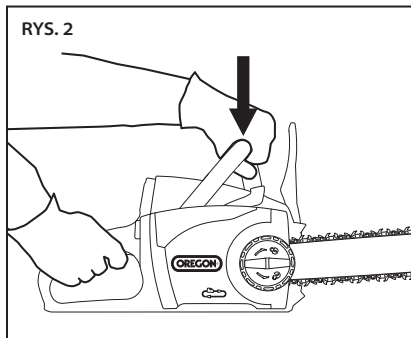

⚠ UWAGA: KONTAKT Z ODPRYSKAMI LUB PRZYPADKOWY KONTAKT Z PIŁARKĄ MOŻE BYĆ PRZYCYNĄ OBRAŻEŃ CIAŁA. NALEŻY ZAWSZE STOSOWAĆ ŚRODKI UMOŻLIWIAJĄCE ZABEZPIECZENIE GŁOWY, USZU, DŁONI, NÓG ORAZ STÓP.

⚠ UWAGA: PRZED PRZYSTĄPIENIEM DO PRACY Z TYM SPRZĘTEM WYZNACZ NAJPIERW 6-METROWĄ STREFĘ BEZPIECZEŃSTWA DLA OSÓB POSTRONNYCH. STREFA BEZPIECZEŃSTWA OBEJMUJE OKRĄG O ŚREDNICY 6 METRÓW WOKÓŁ OPERATORA I NIE POWINNY ZNAJDOWAĆ SIĘ W NIEJ ŻADNE OSOBY POSTRONNE, DZIECI ANI ZWIERZĘTA (RYS. 3).

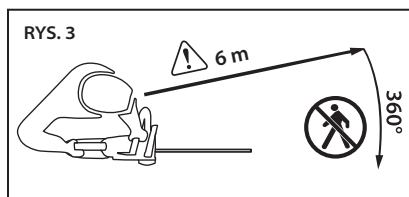

⚠ UWAGA: NAPRĘŻONE GAŁĘZIE MOGĄ ODSKOCZYĆ I UDERZYĆ OPERATORA LUB ODRZUCIĆ PIŁARKĘ, POWODUJĄC OBRAŻENIA CIAŁA. ZAWSZE UWAGAŻ NA NAPRĘŻONE GAŁĘZIE, PONIEWAŻ PO OBCIĘCIU MOGĄ UDERZYĆ W OPERATORA LUB PIŁARKĘ.

⚠ UWAGA: NIEWŁAŚCIWE NAPRĘŻENIE LUB SMAROWANIE ŁAŃCUCHA MOŻE ZWIĘKSZYĆ RYZYKO ODNIESIENIA OBRAŻEŃ CIAŁA NA SKUTEK ODBICIA. NALEŻY ZAWSZE POSTĘPOWAĆ ZGODNIE ZE WSKAZÓWKAMI ZAMIESZCZONYMI W TEJ INSTRUKCJI W ROZDZIALE „NAPINANIE ŁAŃCUCHA”.

⚠ UWAGA: MOKRE LUB TŁUSTE POWIERZCHNIE UCHWYTÓW MOGĄ BYĆ PRZYCYNĄ UTRATY KONTROLI NAD NARZĘDZIEM, CO MOŻE DOPROWADZIĆ DO OBRAŻEŃ CIAŁA. UCHWYTY MUSZĄ BYĆ ZAWSZE SUCHY I CZYSTE, NIE MOGĄ BYĆ ZABRUDZONE OLEJAMI ANI SMARAMI.

⚠ UWAGA: UŻYWANIE PIŁARKI W CELACH INNYCH NIŻ TE, DO KTÓRYCH ZOSTAŁA ONA PRZEZNACZONA, MOŻE STWARZAĆ ZAGROŻENIE. PIŁARKA ŁAŃCUCHOWA JEST PRZEZNACZONA WYŁĄCZNIE DO CIĘCIA MAŁYCH GAŁĘZI DRZEW.

▲ UWAGA: ABY ZAPOBIEC PRZYPADKOWEMU KONTAKTOWI Z ŁAŃCUCHEM W TRAKCIE TRANSPORTU, NALEŻY ZAWSZE ZAKŁADAĆ OSŁONĘ NA OSTRZE I NIE ZBLIŻAĆ DŁONI ANI PALCÓW DO MIEJSCA, W KTÓRYM ZNAJDUJE SIĘ SPUST (RYS. 4).

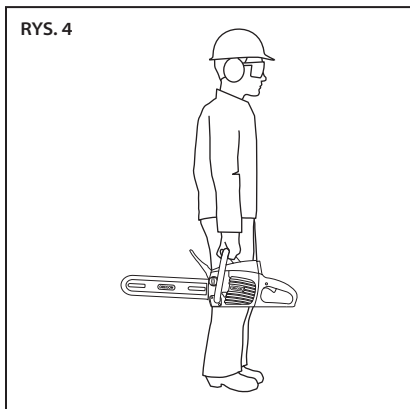

▲ UWAGA: STWIERDZONO, ŻE DŁUŻSZE UŻYWANIE ELEKTRONARZĘDZI POWODUJE ZABURZENIA NACZYNIOWE, MIĘŚNIOWE LUB NEUROLOGICZNE (NP. TZW. ZESPÓŁ BIAŁYCH PALCÓW WSKUTEK WIBRACJI LUB ZESPÓŁ RAYNAUDA). ABY ZMNIJSZYĆ RYZYKO OBRAŻENI, PRZESTRZEGAJ PODANYCH NIŻEJ INSTRUKCJI:

- NOŚ RĘKAWICE I DBAJ O TO, ABY RĘCE I CIAŁO BYŁY CIEPŁE.
- TRZYMAJ PILARKĘ PEWNIEM, ALE NIE DOCISKAJ JEJ ZBYT DŁUGO I ZBYT MOCNO. CIĘCIE POWINNO ODBYWAĆ SIĘ SWOBODNIE POD CIĘŻAREM WŁASNYM PILARKI.
- ZAPEWNIJ REGULARNĄ KONSERWACJĘ UKŁADU TNĄCEGO.
- RÓB CZĘSTE PRZERWY.

WIBRACJE PRZY NORMALNYM UŻYTKOWANIU MOGĄ BYĆ INNE NIŻ PODANE WARTOŚCI, ZALEŻNIE OD RODZAJU CIĘTEGO MATERIAŁU, PIELĘGNACJI UKŁADU TNĄCEGO I INNYCH CZYNNIKÓW.

- Uważaj na odrzut materiału podczas cięcia naprężonych gałęzi. Podczas cięcia naprężonych gałęzi uwalniane jest napięcie włókien drewna; w takiej sytuacji może dojść do odrzutu gałęzi w kierunku operatora i uderzenia i/lub utraty kontroli nad pilarką.
- Zachowaj szczególną ostrożność podczas cięcia krzewów i młodych drzewek. Mają one niewielką średnicę, w związku z czym mogą zostać pochwycone przez ogniwa łańcucha i odrzucone w kierunku operatora lub mogą spowodować utratę jego równowagi.
- Przenoś pilarkę wyłączoną i odsuniętą od ciała, trzymając ją za przedni uchwyt. Podczas przenoszenia lub przechowywania pilarki zawsze nakładaj osłonę przewodniczą. Odpowiednie postępowanie z pilarką zmniejszy ryzyko przypadkowego kontaktu z pracującą piłą łańcuchową.
- Podczas smarowania, napinania łańcucha oraz zmiany akcesoriów zawsze postępuj zgodnie z instrukcjami. Niewłaściwie napięty lub nasmarowany łańcuch może pęknąć lub powodować częstsze występowanie odbicia.
- Uchwyty pilarki muszą być suche i czyste, nie mogą być zabrudzone olejami lub smarami. Zabrudzone olejem lub smarem uchwyty są śliskie, co powoduje utratę kontroli nad pilarką.
- Pilarka może być stosowana wyłącznie do cięcia drewna. Nie stosuj pilarki łańcuchowej do innych celów. Przykłady: nie używaj pilarki do cięcia plastiku, kamienia lub innych materiałów budowlanych oprócz drewna. Używanie pilarki do zadań innych od tych, do których jest przeznaczona, może doprowadzić do wystąpienia niebezpiecznych sytuacji.
- Podczas pracy z pilarką zawsze używaj obu rąk.
- Element roboczy, przewodnica oraz piła łańcuchowa mogą być gorące bezpośrednio po zakończeniu cięcia. Aby uniknąć oparzeń należy nosić rękawice ochronne.
- Używaj odpowiedniego sprzętu pomocniczego. Upewnij się, że nie jest on uszkodzony i że jest wystarczająco wytrzymały i stabilnie zamocowany. Używaj sprzętu pomocniczego tylko do celów, do jakich jest przeznaczony.

PRZYCZYNY POWSTAWANIA ODRZUTU; ZAPOBIEGANIE ODBICIU



Odbicie może powstawać w sytuacji, gdy nosek lub końcówka prowadnicy dotknie jakiegoś przedmiotu lub gdy piła łańcuchowa zakleszczy się w rzazie.

Kontakt końcówki z powierzchnią może w niektórych przypadkach spowodować odbicie, polegające na odrzuceniu prowadnicy w górę i w kierunku operatora.

Zablokowanie piły łańcuchowej w prowadnicy może spowodować gwałtowne odrzucenie prowadnicy w kierunku operatora.

W obu tych sytuacjach możesz stracić kontrolę nad pilarką, co może doprowadzić do powstania poważnych obrażeń. Nie możesz polegać wyłącznie na wbudowanych zabezpieczeniach. Musisz zabezpieczyć się przed obrażeniami lub wypadkiem, przestrzegając kilku zasad.

Odbicie jest wynikiem niewłaściwego użytkowania narzędzia oraz/lub niewłaściwych procedur eksploatacji lub warunków pracy. Można go uniknąć, stosując się do poniższych zaleceń:

- **Trzymaj pilarkę pewnie, obejmując uchwyty wszystkimi palcami obu rąk i utrzymuj taką pozycję ciała, która umożliwi zachowanie równowagi w przypadku odbicia. Operator jest w stanie kontrolować odbicie, jeśli podejmie odpowiednie środki ostrożności. Nie wypuszczaj pilarki z rąk.**
- **Nie wykonuj cięć na wysokości przekraczającej wysokość ramienia. Dzięki temu unikniesz zagrożenia kontaktu przedmiotów z czubkiem prowadnicy i będziesz w stanie lepiej kontrolować pilarkę w razie wystąpienia nieoczekiwanej sytuacji.**
- **Używaj wyłącznie prowadnic i łańcuchów zalecanych przez producenta. Stosowanie niewłaściwych prowadnic i łańcuchów może doprowadzić do zerwania łańcucha i/lub odbicia.**

- **W celu naostrzenia i konserwacji pilarki postępuj zgodnie z instrukcjami dostarczonymi przez producenta. Obniżanie ogranicznika głębokości może zwiększyć prawdopodobieństwo wystąpienia odbicia.**

ZABEZPIECZENIA PRZED ODBICIEM ZASTOSOWANE W PILARCE

⚠ NIEBEZPIECZEŃSTWO: HAMULCA NIE WOLNO MODYFIKOWAĆ ANI WYŁĄCZAĆ.

⚠ NIEBEZPIECZEŃSTWO: UŻYWAJ WYŁĄCZNIE PROWADNIC I PIŁ ŁAŃCUCHOWYCH ZALECANYCH PRZEZ FIRMĘ OREGON®. Stosowanie niewłaściwych części eksploatacyjnych może doprowadzić do zerwania łańcucha i spowodować obrażenia w wyniku odbicia.

HAMULEC ŁAŃCUCHA

Pilarka jest wyposażona w hamulec łańcucha, który zatrzymuje pracę silnika i ruch łańcucha po wystąpieniu odbicia (rys. 5). Hamulec łańcucha może zostać włączony poprzez przesunięcie osłony dłoni do przodu podczas ruchu wstecznego piły podczas odbicia; może się on również włączyć w momencie zadziałania siły bezwładności podczas odbicia.

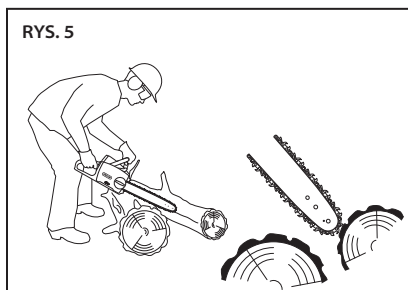

ŁAŃCUCH

Pilarka została wyposażona w piłę łańcuchową, która podczas testów przeprowadzonych na reprezentatywnej próbie pilarek spełniła wymogi dotyczące zmniejszonego ryzyka odbicia zgodnie z normą ANSI B175.1. Aby uzyskać więcej informacji na temat piły łańcuchowej jako części zamiennej, patrz rozdział „Specyfikacja i elementy składowe” niniejszej instrukcji.

PROWADNICA

Pilarka jest wyposażona w prowadnicę redukującą odbicia z noskiem o małym promieniu. Noski prowadnic o małym promieniu zazwyczaj powodują mniejsze ryzyko powstania odbicia w porównaniu z noskami o dużym promieniu.

W celu zapewnienia właściwej redukcji odbić prowadnicę należy wymienić na identyczną z podaną na liście w niniejszej instrukcji.

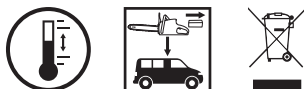
PRZECHOWYWANIE, TRANSPORT I UTYLIZACJA**PRZECHOWYWANIE PILARKI**

- Odłącz akumulator od pilarki.
- Wyczyść dokładnie pilarkę.
- Załóż osłonę na ostrze.
- Przechowuj w suchym miejscu.
- Umieść w miejscu będącym poza zasięgiem dzieci i zwierząt.
- Jeżeli pilarka nie jest używana, z prowadnicy może wyciekać niewielka ilość oleju. Jest to normalne zjawisko. Aby zapobiec zaplamieniu powierzchni, nałóż osłonę ostrza i podłóż pod prowadnicę kawałek chłonnego materiału.

PRZECHOWYWANIE AKUMULATORA

Jeśli akumulator ma być przechowywany dłużej niż przez dziewięć miesięcy, zastosuj się do następujących wskazówek:

- Odłącz akumulator od pilarki lub ładowarki.
- Przechowuj w chłodnym i suchym miejscu.
- Umieść w miejscu będącym poza zasięgiem dzieci i zwierząt.

- Aby wydłużyć żywotność akumulatora, nigdy nie należy przechowywać całkowicie rozładowanego akumulatora (gdy żadne wskaźniki się nie świecą) (rys. 6).

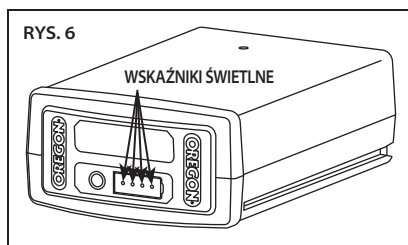

- Aby maksymalnie wydłużyć czas eksploatacji akumulatora, pamiętaj o ładowaniu go raz w roku lub wtedy, gdy na wskaźniku LED świeci się tylko jedna dioda.
- Przechowuj go w temperaturach od -20°C do 30°C.

PRZECHOWYWANIE ŁADOWARKI

- Wyjmij akumulator z ładowarki.
- Odłącz ładowarkę od źródła zasilania.
- Przechowuj w suchym miejscu.
- Umieść w miejscu będącym poza zasięgiem dzieci i zwierząt.

Więcej informacji na ten temat można znaleźć w rozdziale „Konserwacja i czyszczenie”.

TRANSPORTOWANIE PILARKI

- Odłącz akumulator od pilarki.
- Załóż osłonę na ostrze.
- Jeżeli to konieczne, spuść olej z prowadnicy i piły łańcuchowej, aby zapobiec wyciekom.
- Narzędzia mogą się przemieszczać podczas transportu. Należy upewnić się, że narzędzie zostało zabezpieczone i nie może spaść ani przemieścić się w sposób grożący kontaktem z ludźmi bądź przedmiotami.

TRANSPORTOWANIE AKUMULATORA

Podczas transportu akumulatorów litowo-jonowych przestrzegaj stosownych regulacji lokalnych oraz krajowych; wymagane może być obowiązkowe oznakowanie.

UTYLIZACJA PILARKI I ŁADOWARKI

Ten produkt marki OREGON® jest zaprojektowany i wytwarzany z zastosowaniem wysokiej jakości materiałów i komponentów, które można poddać recyklingowi i ponownie wykorzystać. Po upływie okresu żywotności produktu, i zgodnie z Dyrektywą 2002/95/WE, urządzenie elektryczne należy zutylizować, oddzielając je od odpadów domowych. W Unii Europejskiej istnieje oddzielny system zwrotu zużytych produktów elektrycznych i elektronicznych. Proszę zutylizować ten sprzęt w sposób właściwy dla środowiska w lokalnym centrum zbiórki odpadów komunalnych i recyklingu.

UTYLIZACJA AKUMULATORÓW

Nie wyrzucaj akumulatora do zwykłych odpadów domowych. Nie spalaj akumulatora. Lokalne urzędy ds. zarządzania odpadami i recyklingiem dysponują informacjami na temat właściwej utylizacji lub recyklingu zgodnie z uregulowaniami dotyczącymi środowiska naturalnego.



BEZPIECZEŃSTWO AKUMULATORA

⚠ OSTRZEŻENIE: NIEPRAWIDŁOWE OBCHODZENIE SIĘ Z AKUMULATOREM MOŻE DOPROWADZIĆ DO WYCIEKU NIEBEZPIECZNYCH SUBSTANCJI CHEMICZNYCH, KTÓRE ZNAJDUJĄ SIĘ W NIM, DO JEGO PRZEGRZANIA, DYMienia, PĘKNIĘCIA, ZAPALENIA, WYBUCHU I/LUB ZAPŁONU. NALEŻY PRZESTRZEGAĆ NASTĘPUJĄCYCH ZASAD BEZPIECZEŃSTWA.

⚠ UWAGA: NIE WYRZUCAJ AKUMULATORA RAZEM Z ODPADAMI DOMOWYMI ANI NIE WRZUCAJ GO DO OGNI. AKUMULATORY LITOWO-JONOWE NALEŻY PODDAĆ RECYKLINGOWI W LOKALNYM AUTORYZOWANYM PUNKCIE RECYKLINGU.

WAŻNA UWAGA: NARAŻENIE AKUMULATORA NA KONTAKT Z NADMIERNYM CIEPŁEM MOŻE SPOWODOWAĆ UTRATĘ JEGO SPRAWNOŚCI I/LUB SKRÓCENIE JEGO ŻYWOTNOŚCI. NIE WYSTAWIAJ AKUMULATORA NA DZIAŁANIE ZBYT WYSOKICH TEMPERATUR, NP. WE WNĘTRZU POJAZDU W GORĄCE DNI.

- Nie próbuj ładować baterii nieprzeznaczonych do ponownego ładowania.
- Nie rozbieraj i nie modyfikuj akumulatora. Może to uszkodzić jego zabezpieczenia.
- Nie łącz dodatniego (+) i ujemnego (-) zacisku metalowymi przedmiotami i nie przechowuj akumulatora razem z metalowymi przedmiotami, np. z monetami lub śrubami. Może to spowodować zwarcie i wytworzenie ciepła wystarczającego do spowodowania oparzeń.
- Nie spalaj akumulatora i nie wystawiaj go na działanie nadmiernego gorąca. Może to spowodować stopienie się izolacji lub uszkodzenie jego zabezpieczeń.
- Nie używaj go, nie ładuj i nie przechowuj w pobliżu miejsc o temperaturach wyższych niż 80°C. Może to spowodować przegrzanie i wewnętrzne zwarcie.
- Nie wystawiaj go na działanie bardzo dużej wilgotności. Może to spowodować uszkodzenie jego zabezpieczeń, wywołać ładowanie niezwykle dużym prądem i napięciem i doprowadzić do nienormalnych reakcji chemicznych.

- Używaj tylko ładowarki specjalnie przeznaczonej dla danego akumulatora i przestrzegaj środków bezpieczeństwa opisanych w rozdziale „Bezpieczeństwo ładowarki”. Używanie innej ładowarki może spowodować uszkodzenie zabezpieczeń, wywołać ładowanie niezwykle dużym prądem i napięciem i doprowadzić do nienormalnych reakcji chemicznych.
- Nie używaj akumulatorów marki OREGON® w narzędziach nienależących do tej marki.
- Nie uderzaj, nie otwieraj i nie wyrzucaj akumulatora, jak również nie używaj akumulatorów uszkodzonych lub zdeformowanych.
- Jeśli ładowanie się nie udaje, nie próbuj ponownie tego zrobić.
- Jeśli akumulator wydziela nietypowy zapach, wytwarza ciepło lub zmienia kolor, jest zdeformowany albo w jakiś sposób zachowuje się nietypowo podczas użytkowania, ładowania lub przechowywania, natychmiast wyjmij go z pilarki lub z ładowarki.
- Każda ciecz wyciekająca z akumulatora powoduje korozję, może uszkodzić oczy i skórę, jak również może być toksyczna w przypadku połknięcia.

BEZPIECZEŃSTWO ŁADOWARKI

WAŻNE INSTRUKCJE DOTYCZĄCE BEZPIECZEŃSTWA

⚠ OSTRZEŻENIE: RYZYKO PORAŻENIA PRĄDEM. W RAZIE UŻYTKOWANIA URZĄDZENIA NA ZEWNĄTRZ, PODŁĄCZAJ TYLKO DO CHRONIONEGO GNIAZDA GFCI „KLASY A”, ODPORNEGO NA WARUNKI POGODOWE, Z ZASILACZEM PRZYŁĄCZONYM DO GNIAZDKA. JEŚLI TAKIE GNIAZDO JEST NIEDOSTĘPNE, SKONTAKTUJ SIĘ Z WYKWALIFIKOWANYM ELEKTRYKIEM W CELU WYKONANIA WŁAŚCIWEJ INSTALACJI. UPEWNIJ SIĘ, ŻE ZASILACZ I PRZEWÓD NIE PRZESZKADZAJĄ PRZY CAŁKOWICIE ZAMKNIĘTEJ OSŁONIE GNIAZDA.

WAŻNA UWAGA: TO URZĄDZENIE NIE JEST PRZEZNACZONE DO UŻYTKOWANIA PRZEZ OSOBY (WŁĄCZNIE Z DZIEĆMI) O OGRANICZONYCH ZDOLNOŚCIACH FIZYCZNYCH, CZUCIOWYCH LUB UMYŚLOWYCH ALBO BEZ DOSTATECZNEJ WIEDZY, CHYBA ŻE DZIAŁAJĄ ONE POD NADZOREM LUB ZGODNIE Z INSTRUKCJAMI OSOBY ODPOWIADAJĄCEJ ZA ICH BEZPIECZEŃSTWO. DZIECI NALEŻY NADZOROWAĆ, BY MIEĆ PEWNOŚĆ, ŻE NIE BAWIĄ SIĘ TAKIMI URZĄDZENIAMI.

WAŻNA UWAGA: UŻYWAJ TEJ ŁADOWARKI TYLKO RAZEM Z DOSTARCZONYM PRZEWODEM, UPEWNIAJĄC SIĘ, ŻE WTYCZKA DOKŁADNIE PASUJE DO GNIAZDKA WYJŚCIOWEGO.

Podczas użytkowania produktów elektrycznych zawsze należy przestrzegać podstawowych środków ostrożności, włącznie z następującymi:

- **Przed użyciem przeczytaj i zastosuj się do wszystkich instrukcji bezpieczeństwa.** *Przeczytaj i zastosuj się do wszystkich instrukcji znajdujących się na produkcie lub dostarczonych razem z produktem.*
- **Zachowaj te instrukcje.**
- **Nie używa przedłużacza do przewodów.**
- **Uszkodzone lub splątane przewody zwiększają ryzyko porażenia prądem.** *Nie używaj przewodu niezgodnie z przeznaczeniem. Nigdy nie używaj przewodu do noszenia, ciągnięcia lub wyciągania elektronarzędzia z zasilania. Trzymaj przewód z dala od gorąca, oleju, ostrych krawędzi lub ruchomych części.*
- **Nie wystawiaj ładowarki na działanie deszczu.** *Użytkować tylko w pomieszczeniach zamkniętych.*
- **Nie używać w obrębie 3 m od basenu.**
- **Nie używać w łazience.**

ROZPAKOWYWANIE I MONTAŻ

ROZPAKOWYWANIE

⚠ NIEBEZPIECZEŃSTWO: W CELU UNIKNIĘCIA POWAŻNYCH OBRAŻEŃ CIAŁA NIE URUCHAMIAJ PILARKI BEZ PRAWIDŁOWO ZAMONTOWANEJ PROWADNICY, ŁAŃCUCHA I OSŁONY BOCZNEJ.

⚠ OSTRZEŻENIE: NIE PRÓBUJ URUCHAMIAĆ PILARKI, JEŻELI BRAKUJE JAKIEJKOLWIEK CZĘŚCI LUB KTÓRAKOLWIEK Z CZĘŚCI JEST USZKODZONA.

CO SIĘ MIEŚCI W PUDEŁKU?

Pilarka przed użyciem wymaga pewnych czynności montażowych. Z pilarką łańcuchową dostarczane są następujące elementy:

- Głowica napędowa
- Prowadnica pilarki
- Łańcuch pilarki
- Osłona ostrza
- Przekładnia napinania łańcucha
- Pierścień napinania łańcucha
- Śruba napinania łańcucha
- Olej do smarowania prowadnicy i łańcucha
- Ładowarka i przewód zasilający (jeśli wchodzi w skład wyposażenia)
- Akumulator (jeśli wchodzi w skład wyposażenia)

Po wyjęciu pilarki z pudełka należy uważnie sprawdzić jego zawartość i upewnić się, czy podczas wysyłki nie doszło do żadnych uszkodzeń i czy nie brakuje żadnych części. Jeśli jakieś części są uszkodzone lub ich brakuje, nie używaj pilarki. Skontaktuj się z firmą OREGON® Cordless Tool System pod nr. tel. 888-313-8665 w celu uzyskania części zamiennych.

SPRAWDZANIE POŁOŻENIA PRZEDNIEJ OSŁONY DŁONI

Po rozpakowaniu pilarki należy sprawdzić położenie przedniej osłony dłoni. Pilarka nie uruchomi się przy włączonym hamulcu łańcucha. Przed rozpoczęciem pracy pociągnij osłonę dłoni w kierunku przedniego uchwytu (rys. 7).

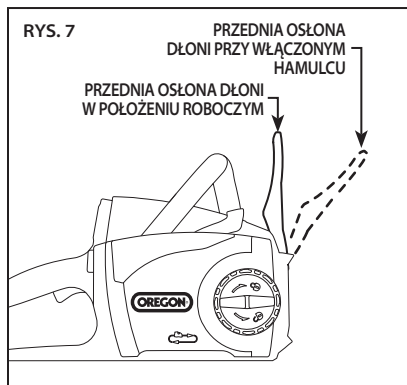

NAPEŁNIANIE ZBIORNIKA OLEJU DO SMAROWANIA PROWADNICY I ŁAŃCUCHA

WAŻNA UWAGA: OLEJ DO SMAROWANIA PROWADNICY I ŁAŃCUCHA ZAOPIEGA PRZEDWCZESNEMU ŻYCIU TYCH ELEMENTÓW. NIE URUCHAMIAJ PIŁARKI, JEŻELI NIE WIDAĆ W NIEJ OLEJU. REGULARNIE SPRAWDZAJ POZIOM OLEJU I NAPEŁNIAJ ZBIORNIK W RAZIE POTRZEBY.

Olaj jest konieczny do prawidłowego smarowania prowadnicy i łańcucha pilarki. Pilarka łańcuchowa jest wyposażona w automatyczną smarowniczkę, która utrzymuje właściwe smarowanie prowadnicy i łańcucha podczas pracy. Aby uzyskać najlepsze wyniki, używaj przeznaczonego do prowadnic i pił łańcuchowych oleju firmy OREGON®. Składniki tego oleju zostały dobrane tak, aby zminimalizować tarcie i przyspieszyć proces cięcia. NIGDY nie używaj oleju lub innych smarów, które nie są przeznaczone do prowadnic i pił łańcuchowych. Może to doprowadzić do zablokowania systemu smarowania i przedwczesnego zużycia prowadnicy i piły łańcuchowej.

Położ pilarkę na boku na twardej, płaskiej powierzchni, korkiem wlewu zbiornika oleju do góry (rys. 8).

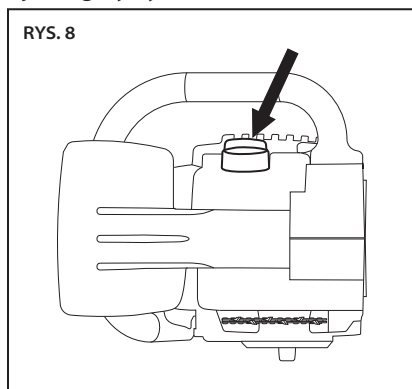

- Oczyszczyć powierzchnię wokół korka.
- Zdejmij korek.
- Ostrożnie wlej do zbiornika olej do smarowania prowadnicy i łańcucha.
- Załóż korek i upewnij się, że olej jest widoczny w zbiorniku.

Jeżeli przez okienko inspekcyjne nie widać oleju, należy ponownie uzupełnić olej do smarowania prowadnicy i łańcucha.

NAPEŁNIANIE SMAROWNICZKI

⚠ OSTRZEŻENIE: W CELU OGRANICZENIA RYZYKA OBRAŻEŃ NIGDY NIE URUCHAMIAJ PIŁARKI ŁAŃCUCHOWEJ BEZ ZAŁOŻONEJ OSŁONY BOCZNEJ.

⚠ UWAGA: PODCZAS NAPEŁNIANIA SMAROWNICZKI NIE NALEŻY DOPUŚCIĆ DO KONTAKTU DŁONI, UBRANIA ANI WŁOSÓW Z ZĘBĄTKĄ NAPĘDU.

Jeśli zbiornik oleju do smarowania prowadnicy i łańcucha jest napełniany po raz pierwszy lub jeśli pilarka była nieużywana przez dłuższy czas, należy napełnić smarowniczkę.

- Włóż akumulator.
- Uruchom pilarkę na około dwie minuty.
- Wyjmij akumulator.
- Zdejmij osłonę boczną, przekręcając pokrętkę blokady tej osłony w lewą stronę.
- Sprawdź, czy na podkładce prowadnicy nie ma oleju (rys. 9).

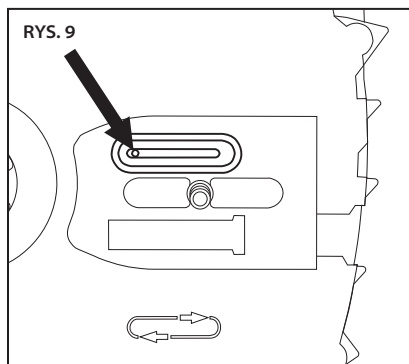

- Jeśli na podkładce nie ma oleju, załóż osłonę boczną i uruchom ponownie pilarkę na 30 sekund.
- Gdy z otworu zacznie wyciekać olej, możliwe będzie zamontowanie prowadnicy oraz łańcucha.

Jeżeli przez okienko inspekcyjne nie widać oleju, należy ponownie uzupełnić olej do smarowania prowadnicy i łańcucha.

MONTAŻ PROWADNICY I ŁAŃCUCHA



⚠ OSTRZEŻENIE: NARZĘDZIE PRACUJĄCE Z WŁOŻONYM AKUMULATOREM JEST ZAWSZE WŁĄCZONE I PRZEZ PRZYPADEK MOŻE SIĘ URUCHOMIĆ. PRZED ZAŁOŻENIEM PROWADNICY I ŁAŃCUCHA WYMIJ AKUMULATOR Z PIŁARKI.

Zakładać rękawice.

- Wyjmij akumulator.
- Poluzuj pokrętło blokady osłony bocznej, przekręcając je w lewą stronę, a następnie zdejmij osłonę boczną.
- W tym miejscu znajduje się gumowy pierścień, który jest bardzo ważny w funkcjonowaniu piłarki. Przed przykręceniem napinania do prowadnicy upewnij się, że gumowy pierścień jest ułożony wokół trzpienia napinacza (rys. 10).

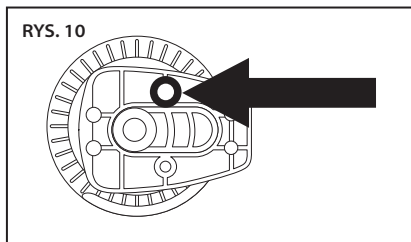

- Przykręć śrubę z tyłu przekładni napinania łańcucha i załóż tę przekładnię na prowadnicę (rys. 11).

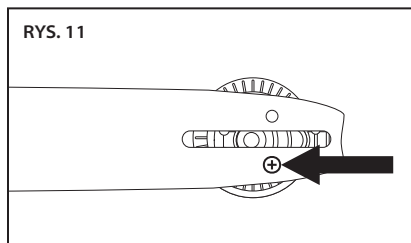

- Połóż przekładnię napinania łańcucha na boku prowadnicy tak, aby prostokątny element nie wystawał za krawędzie prowadnicy i przykręć śrubę.
- Połóż prowadnicę na podkładce, wsuwając kołnierzyk wyrównujący w szczelinę prowadnicy (rys. 12), uważając, aby trzpień montażowy znajdował się w otworze przewidzianym w przekładni napinania łańcucha.

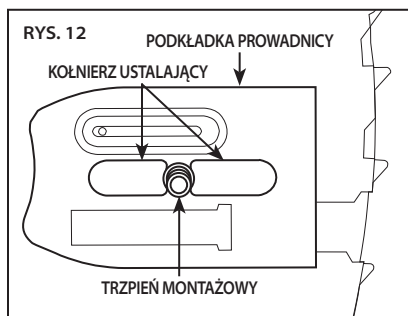

- Nałóż nowy łańcuch na zębatkę napędu tak, aby krawędzie tnące w górnej części prowadnicy były skierowane na zewnątrz od jednostki napędowej (rys. 13).

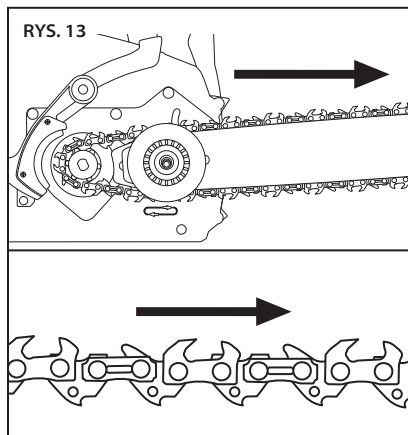

- Umieść łańcuch w rowku prowadnicy. Obróć przekładnię napinania łańcucha, aby odsunąć prowadnicę od silnika i naprężyć łańcuch (rys. 14).

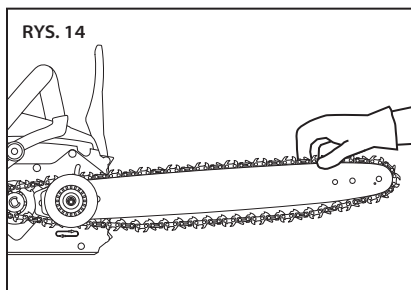

- Nałóż pokrywę boczną i upewnij się, że chwytak łańcucha znajduje się w odpowiednim otworze, a następnie lekko dokręć pokrętło blokady osłony bocznej (rys. 15).

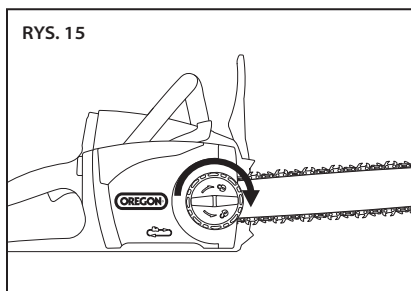

NAPINANIE ŁAŃCUCHA



⚠ OSTRZEŻENIE: NARZĘDZIE PRACUJĄCE Z WŁOŻONYM AKUMULATOREM JEST ZAWSZE WŁĄCZONE I PRZEZ PRZYPADKĘ MOŻE SIĘ URUCHOMIĆ. PRZED ZAŁOŻENIEM PRZEDŁUŻENIA, PROWADNICY I ŁAŃCUCHA WYJMIJ AKUMULATOR Z PIŁARKI.

⚠ OSTRZEŻENIE: JEŻELI PRZY MAKSYMALNYM NACIĄGU ŁAŃCUCH JEST NADAL LUŻNY, NALEŻY GO WYMIENIĆ.

WAŻNA UWAGA: ŁAŃCUCH PIŁARKI NALEŻY NAPINAĆ TYLKO, GDY JEST CHŁODNY. GORĄCY ŁAŃCUCH MOŻE USZKODZIĆ PROWADNICĘ LUB ULEC ZERWANIU PO OCHŁODZENIU.

Zakładać rękawice.

- Wyjmij akumulator.
- Lekko poluzuj pokrętło blokady osłony bocznej, ale nie zdejmuj osłony bocznej.
- Unieś nosek prowadnicy (rys. 16) i obróć pierścień napinania łańcucha w prawo.

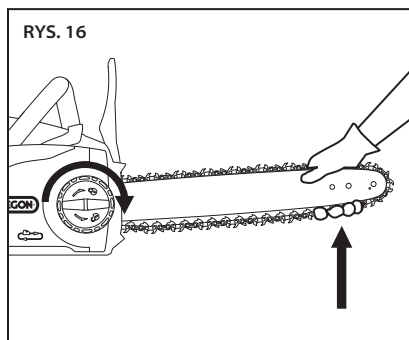

- Obracaj pierścień do momentu, gdy ogniwa znajdujące się na spodniej stronie prowadnicy zaczną przylegać do rowka prowadnicy (rys. 17).

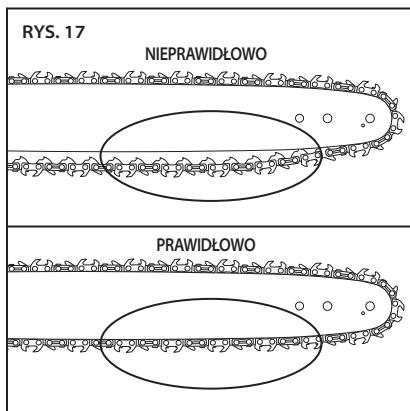

- Piła jest poprawnie napięta, jeżeli jesteś w stanie przesunąć łańcuch wzdłuż prowadnicy z niewielką siłą (czynność tę wykonuj zawsze w rękawicach ochronnych). Łańcuch powinien dotykać spodniej części rowka prowadnicy (rys. 18).

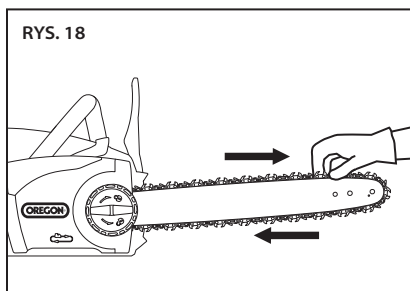

- Dokręć pokrętło blokady osłony bocznej.
- Przerwij pracę po krótkim czasie, poczekaj, aż łańcuch ostygnie, wyjmij akumulator i ponownie sprawdź napięcie łańcucha. Przez pierwsze pół godziny pracy oraz od czasu do czasu przez cały okres użytkowania piły łańcuchowej monitoruj stan napięcia łańcucha, regulując go w razie potrzeby (upewnij się, że piła oraz prowadnica nie są gorące). Nigdy nie napinaj gorącego łańcucha.

Łańcuch rozciąga się podczas normalnego użytkowania, jednakże na jej wcześniejsze rozciągnięcie może wpływać niedostateczna ilość oleju, nadmierna eksploatacja lub niewykonanie czynności konserwacyjnych w odpowiednim czasie.

OBSŁUGA PILARKI

AKUMULATOR I ŁADOWARKA

⚠ OSTRZEŻENIE: NIE ŁADUJ AKUMULATORA NA DESZCZU.

WSKAŹNIK DIODOWY POZIOMU NAŁADOWANIA AKUMULATORA

Akumulator litowo-jonowy jest wyposażony we wskaźnik diodowy poziomu naładowania. Aby sprawdzić poziom naładowania akumulatora, naciśnij przycisk wskaźnika z przodu akumulatora (rys. 19).

Nic się nie świeci: naładuj akumulator.

Ciągłe zielone światło: naładowany w mniej niż 25%. Naładuj akumulator, zanim go użyjesz.

Dwa ciągłe zielone światła: naładowany w 26–50%.

Trzy ciągłe zielone światła: naładowany w 51–75%.

Cztery ciągłe zielone światła: naładowany w 76–100%.

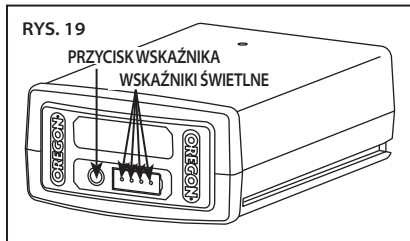

PODŁĄCZANIE ŁADOWARKI

Jeżeli ładowarka jest wyposażona w oddzielny przewód zasilający, podłącz ten przewód do ładowarki i do właściwego gniazda elektrycznego (rys. 20).

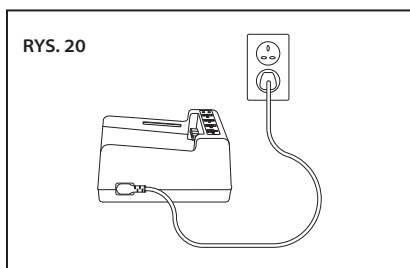

Używaj tylko przewodu dostarczonego razem z ładowarką. Przy pierwszym użyciu sprawdź, czy typ wtyczki pasuje do gniazdka.

WSKAŹNIK DIODOWY STANU ŁADOWANIA

Ładowarka akumulatora jest wyposażona we wskaźnik diodowy stanu ładowania, który ostrzega użytkownika o stanie ładowania, jak również o warunkach, które mogą opóźnić lub uniemożliwić ładowanie (rys. 21).

Uwaga: Dopóki nie wstawi się akumulatora, nie będzie widać żadnych światełek.

Migające pomarańczowe światło: wystąpiła jakaś usterka. Istnieje kilka możliwych przyczyn: Zobacz rozdział „Wykrywanie i usuwanie usterek” w tej instrukcji.

Ciągłe pomarańczowe światło: temperatura akumulatora przekracza dopuszczalny zakres (0°C do 40°C). Odczekaj, aż akumulator osiągnie dopuszczalną temperaturę, zanim przystąpisz do ładowania. Podczas ustalania się temperatury akumulator można zostawić w ładowarce. Ładowanie rozpocznie się wtedy, kiedy temperatura osiągnie właściwą wartość.

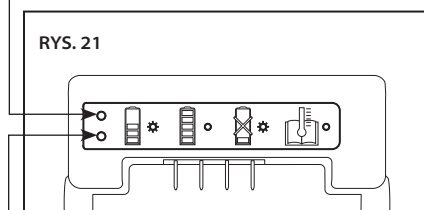

Migające zielone światło: akumulator ładuje się.

Ciągłe zielone światło: akumulator jest gotowy do użycia.

ŁADOWANIE AKUMULATORA

⚠ OSTRZEŻENIE:
NIEPRZESTRZEGANIE WŁAŚCIWYCH
PROCEDUR ŁADOWANIA MOŻE
SPOWODOWAĆ NADMIERNE
NAPIĘCIE, PRZEPŁYW NADMIERNEGO
PRĄDU, UTRATĘ KONTROLI
PODZAS ŁADOWANIA, WYCIEK
NIEBEZPIECZNYCH SUBSTANCJI
CHEMICZNYCH, WYTWARZANIE
SIĘ CIEPŁA, PĘKNIĘCIE LUB POŻAR.
NALEŻY PRZESTRZEGAĆ TYCH
WSKAZÓWEK DOTYCZĄCYCH
ŁADOWANIA.

Po podłączeniu przewodu ładowarki i włożeniu go do gniazda elektrycznego, zrównaj rowki akumulatora z prowadnicami ładowarki i wsuń całkowicie akumulator do ładowarki (rys. 22).

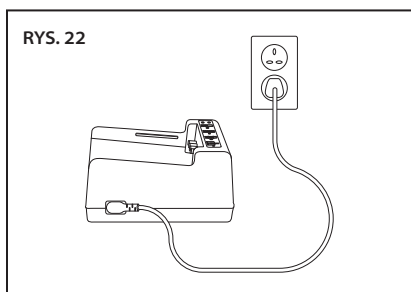

Sprawdź wskaźnik stanu ładowania.

WKŁADANIE I WYJMOWANIE AKUMULATORA

Używaj tylko akumulatorów marki OREGON® wymienionych w tej instrukcji obsługi.

Zrównaj rowek akumulatora z szynami w komorze na akumulator. Zdecydowanym ruchem wciśnij akumulator do gniazda w pilarkę, dopychając go do przodu, aż usłyszysz kliknięcie i akumulator zablokuje się w odpowiednim położeniu (rys. 23).

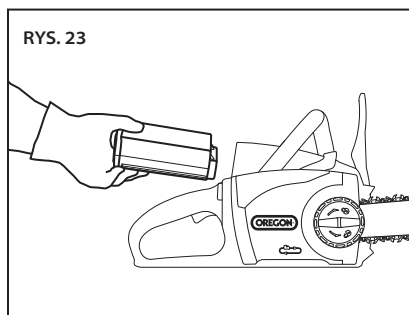

Aby wyjąć akumulator, unieś do góry zwalniacz akumulatora i wyjmij akumulator (rys. 24).

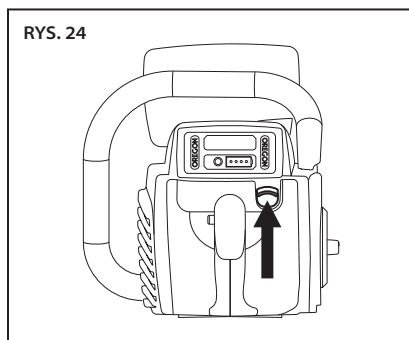

OGÓLNA OBSŁUGA



⚠ NIEBEZPIECZEŃSTWO: NIE SIĘGAJ ZA DALEKO I NIE STAWAJ NA DRABINIE, STOŁKU ANI NA PODWYŻSZENIU, KTÓRE NIE JEST CAŁKOWICIE BEZPIECZNE. NIGDY NIE TNIJ POWYŻEJ WYSOKOŚCI SWOJEGO RAMIENIA.

⚠ OSTRZEŻENIE: W CELU UNIKNIĘCIA OBRAŹEŃ NOŚ ZAWSZE BUTY I RĘKAWICE OCHRONNE, DŁGIE SPODNIE ORAZ STOSUJ ODPOWIEDNIE ŚRODKI OCHRONY GŁOWY, SŁUCHU ORAZ OCZU.

TEMPERATURA PRACY

Pilarkę można eksploatować w temperaturach w zakresie od 0°C do 40°C.

UCHWYT

Narzędzie zawsze trzymaj obiema rękami. Chwyć za uchwyt z przodu lewą ręką, a za uchwyt z tyłu – prawą ręką (rys. 25). Obejmij palcami górną część uchwytu, kciukiem od spodu.

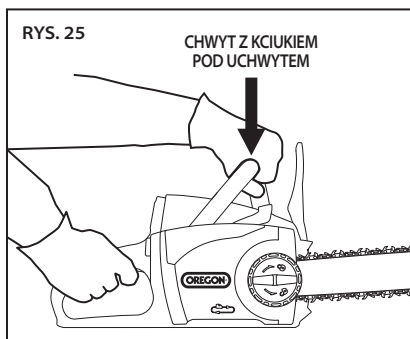

USTAWIENIE STÓP

Stań obiema stopami na pewnym gruncie, rozkładając ciężar ciała równo na obie stopy (rys. 26).

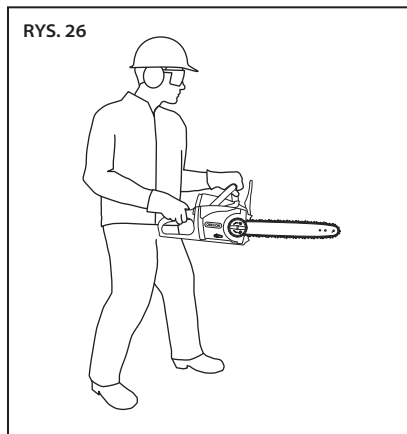

ZATRZYMYWANIE PILARKI

Aby zatrzymać pracę pilarki, zwolnij wyłącznik.

URUCHAMIANIE PILARKI

⚠ OSTRZEŻENIE: W CELU UNIKNIĘCIA OBRAŹEŃ NIGDY NIE ZWALNIAJ BLOKADY PRZEZ UDERZANIE PRZEŁĄCZNIKA BLOKADY.

Upewnij się, że hamulec łańcucha nie jest włączony.

Złap mocno za uchwyty z przodu i z tyłu. Naciśnij i przytrzymaj kciukiem blokadę włącznika (1). Aby włączyć pilarkę, naciśnij włącznik (2) (rys. 27). Blokady nie trzeba przytrzymywać podczas pracy. Zostanie ona uruchomiona ponownie dopiero po zwolnieniu przycisku włącznika.

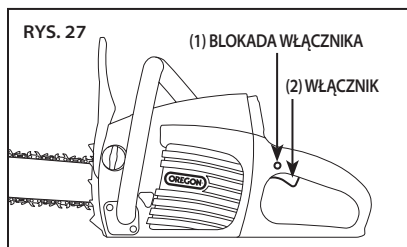

TESTOWANIE HAMULCA ŁAŃCUCHA

Przed rozpoczęciem pracy z pilarką upewnij się, że hamulec łańcucha działa poprawnie. Aby sprawdzić działanie hamulca łańcucha:

- Połóż pilarkę na twardej, płaskiej powierzchni.
- Uruchoom od razu pilarkę.
- Aby ręcznie uruchomić hamulec łańcucha, przytrzymaj lewą rękę na uchwycie przednim i przesunij lewy nadgarstek w celu przesunięcia przedniej osłony dłoni do przodu (rys. 28).

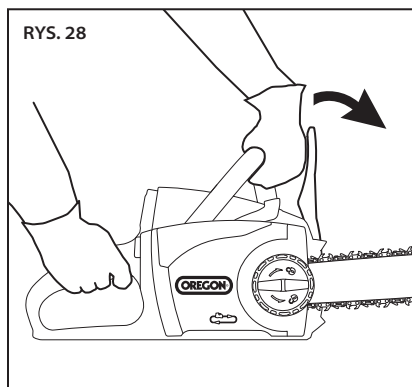

- Zwolnij wyłącznik.

Hamulec powinien niezwłocznie wyłączyć silnik i zatrzymać ruch piły łańcuchowej. Jeżeli silnik i łańcuch nie zatrzymają się, należy sprawdzić hamulec łańcucha w autoryzowanym punkcie serwisowym.

- Cofnij przednią osłonę dłoni do położenia roboczego.

CIĘCIE

⚠ OSTRZEŻENIE: W CELU UNIKNIĘCIA OBRAŹEN NOŚ BUTY I RĘKAWICE OCHRONNE, DŁUGIE SPÓDNIĘ ORAZ STOSUJ ODPOWIEDNIE ŚRODKI OCHRONY GŁOWY, SŁUCHU ORAZ OCZU.

⚠ OSTRZEŻENIE: W CELU UNIKNIĘCIA OBRAŹEN PODCZAS PRACY SILNIKA PILARKI NALEŻY UTRZYMYWAĆ ODPOWIEDNIĄ POZYCJĘ CIAŁA I PEWNIENIE TRZYMAĆ PILARKĘ OBIEMA RĘKAMI.

⚠ OSTRZEŻENIE: W CELU UNIKNIĘCIA OBRAŹEN PRZED ROZPOCZĘCIEM PRACY NALEŻY ZAPLANOWAĆ DROGI EWAKUACYJNE.

⚠ UWAGA: PRZED PRZYSTĄPIENIEM DO PRACY Z TYM SPRZĘTEM WYZNACZ NAJPIERW 6-METROWĄ STREFĘ BEZPIECZEŃSTWA DLA OSÓB POSTRONNYCH. Strefa bezpieczeństwa dla osób postronnych obejmuje okrąg o średnicy 6 m wokół operatora i nie powinny znajdować się w niej żadne osoby postronne, dzieci ani zwierzęta (rys. 29). Wycinka drzew wymaga wyznaczenia większej strefy bezpieczeństwa zgodnie z wielkością drzewa, patrz część „Ścinanie drzewa”.

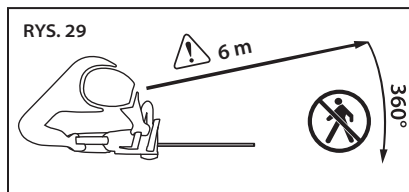

WAŻNA UWAGA: ĆWICZ CIĘCIE KLÓD NA KOZIOŁKU LUB KOŁYSCE, DOPÓKI NIE BĘDZIESZ W STANIE PEWNIENIE POSŁUGIWAĆ SIĘ PILARKĄ.

Aby uzyskać najlepszą efektywność i bezpieczeństwo podczas korzystania z pilarki, należy przestrzegać następujących instrukcji:

- Przestrzegaj wszystkich obowiązujących krajowych i miejskich zasad i regulacji dotyczących wycinki.
- W celu uniknięcia obrażeń rób częste przerwy w pracy.
- Przed rozpoczęciem wycinki upewnij się, że łańcuch pilarki jest prawidłowo napięty i naostrzony.

Pilarki łańcuchowe są przeznaczone wyłącznie do cięcia drewna. Nie należy używać pilarek łańcuchowych do cięcia innych rodzajów materiałów ani dopuszczać do ich kontaktu z zanieczyszczeniami, kamieniami, gwoździami, nitami lub przewodami. Materiały te powodują szybkie ścieranie i zużywanie się warstwy ochronnej łańcucha.

Pilarkę łańcuchową należy naostrzyć lub wymienić w przypadku wystąpienia następujących sytuacji:

- Znaczne zwiększenie siły nacisku umożliwiającej cięcie.
- Wióry ciętego drewna są zbyt grube lub przybierają formę trocin.

Nie należy używać stępionego łańcucha, ponieważ powoduje to konieczność zwiększenia siły, zwiększa występowanie wyszczerbień i zużycia pilarki oraz zwiększa ryzyko odbicia. Nigdy nie należy dociskać stępionego łańcucha podczas cięcia.

- Podejdź do drzewa z wyłączoną pilarką, przyjmij odpowiednią pozycję do cięcia oraz trzymaj pilarkę we właściwy sposób. Naciśnij blokadę włącznika i naciśnij włącznik. Przed rozpoczęciem cięcia poczekaj, aż piła łańcuchowa zacznie pracować z maksymalną prędkością.
- Rozpocznij cięcie, przyciskając lekko prowadnicę do drzewa. Nie używaj nadmiernej siły, pozwól pile pracować.
- Utrzymuj stałą prędkość i zwolnij nacisk tuż przed zakończeniem cięcia.
- Przez cały czas kontroluj położenie końcówki prowadnicy, aby uniknąć kontaktu z innymi przedmiotami.
- Jeśli pilarka nagle zatrzyma się, wycofaj pilarkę z rzazu, a następnie ponów pracę, przykładając mniejszą siłę do elementu roboczego.

PRZYCINANIE

⚠ UWAGA: UPADAJĄCE GAŁĘZIE MOGĄ SIĘ ODBIĆ LUB ODSKOCZYĆ Z POWROTEM PO UDERZENIU W PODŁOŻE, WIĘC NALEŻY ZAPEWNIĆ SOBIE KILKA ŚCIEŻEK ODWRÓTU.

Oczyść strefę roboczą i noś kask ochronny.

Przycinanie polega na usuwaniu martwych lub przerośniętych gałęzi w celu utrzymania właściwego stanu drzew.

- Przed rozpoczęciem cięcia należy zaplanować ścieżki odwrotu i upewnić się, że nie ma na nich żadnych przeszkód. Zawsze należy wiedzieć, w jaki sposób schodzić z linii spadającej gałęzi.
- Upewnij się, że przechodnie lub pomocnicy znajdują się w bezpiecznej odległości od spadających gałęzi. Osoby postronne lub pomocnicy operatora pilarki nie mogą stać bezpośrednio przed nim lub za nim. Patrz rys. 28.
- Utrzymuj odpowiednią pozycję, trzymaj pilarkę pewnie obiema rękami. Nie sięgaj narzędziem zbyt daleko. Nigdy nie wspinasz się na drzewo lub drabinę, aby dosięgnąć do wyższych gałęzi.
- Zabezpiecz te gałęzie, które mogą stanowić zagrożenie.
- Korzystaj z odpowiedniego osprzętu dodatkowego.
- Przycinanie należy zacząć od niższych gałęzi, a następnie przejść do przycinania wyższych gałęzi.
- Przed rozpoczęciem cięcia poczekaj, aż łańcuch pilarki zacznie pracować z maksymalną prędkością.
- Lekko dociśnij pilarkę do gałęzi.
- W przypadku dłuższych gałęzi (rys. 30) najpierw przytnij koniec gałęzi (1), aby obniżyć nacisk gałęzi, a następnie przytnij gałąź bliżej pnia (2).

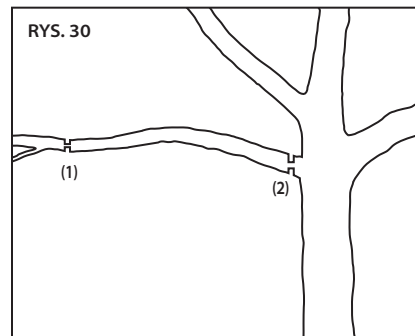

- Grube gałęzie (o średnicy większej niż 10 cm) mogą powodować powstawanie odłamków lub blokowanie się łańcucha w przypadku cięcia od góry. Aby uniknąć powstawania odłamków lub blokowania się łańcucha, najpierw lekko natnij dolną część gałęzi (1), a następnie przetnij gałąź od góry (2) do dolnego nacięcia (rys. 31).

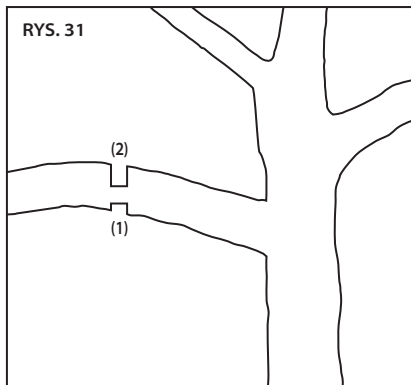

- Po usunięciu większej części gałęzi wykonaj cięcie blisko pnia (rys. 32).

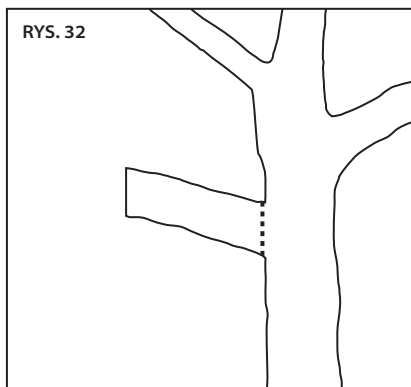

ŚCINANIE DRZEWA

⚠ UWAGA: DRZEWO PO OBALENIU NAJPRAWDOPODOBNIEJ STOCZY SIĘ LUB ZSUNIE W DÓŁ ZBOCZA. Przed wykonaniem wycinki należy przygotować i zabezpieczyć ścieżkę odwrotu. Droga ewakuacji powinna przebiegać do tyłu i po przekątnej do przewidywanego kierunku upadku drzewa (rys. 33).

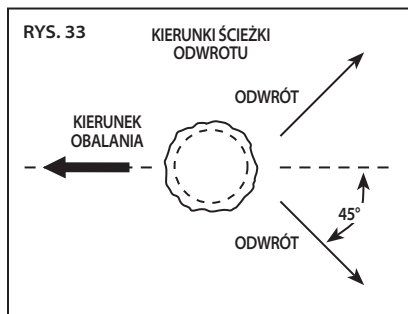

Obalenie oznacza ścinanie drzewa.

- Podczas ścinania drzewa i planowania kierunku obalania należy brać pod uwagę jego naturalne nachylenie, położenie większych gałęzi oraz kierunek wiatru.
- Usuń z miejsca cięcia zanieczyszczenia, kamienie, zwisająca kora, gwoździe, zszywki oraz drut.
- Jeżeli ścinanie drzew oraz cięcie kłód przeprowadzane są jednocześnie przez dwie osoby, należy upewnić się, że obszar roboczy ścinania drzewa jest oddalony od obszaru cięcia o przynajmniej dwie długości ścinanego drzewa.
- Drzewa należy ścinać tak, aby nie stanowiły zagrożenia dla osób, instalacji doprowadzających media lub nieruchomości. Jeżeli drzewo upadnie na instalację doprowadzającą media, należy natychmiast powiadomić o tym odpowiednią firmę.
- Użyj metalowych kolców znajdujących się z przodu pilarki do wsparcia jej o drzewo. Metalowe kolce pilarki wbij w drzewo. Kolce pomagają w ustabilizowaniu pilarki podczas cięcia drzew o dużej średnicy.

CIĘCIE POPRZECZNE

⚠ UWAGA: WZDŁUŻNE CIĘCIE KŁÓD ZWIĘKSZA RYZYKO ODBICIA. Zastosuj jedną z podanych poniżej metod podparcia kłody.

Cięcie wzdluzne polega na poprzecznym przycinaniu kłody. Stań pewnie na nogach i równomiernie rozłóż ciężar ciała na obie stopy. Jeżeli to możliwe, kłodę należy wesprzeć na konarach, kłodach lub klinach.

- Kłodę podpartą z obu stron należy ciąć od góry (rys. 37).

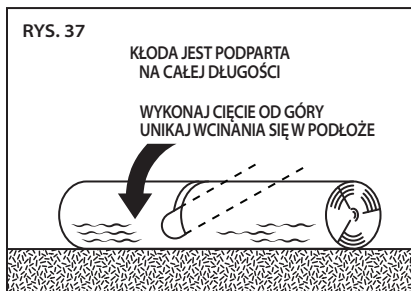

- Kłodę podpartą z jednej strony należy podciąć od dołu na głębokość 1/3 jej średnicy, a następnie należy wykonać cięcie z góry łączące oba cięcia (rys. 38).

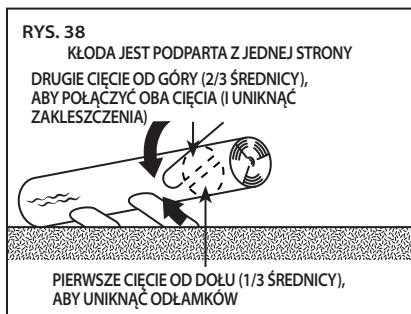

- Kłodę podpartą z dwóch stron należy podciąć od góry na głębokość 1/3 jej średnicy, a następnie należy wykonać cięcie z dołu na głębokość 2/3 średnicy, łączące oba cięcia (rys. 39).

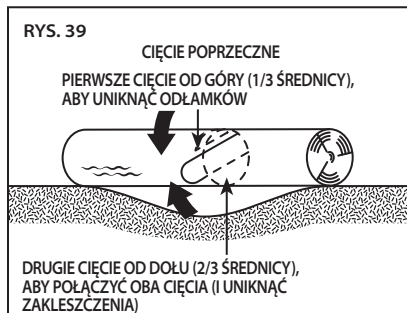

- Podczas wykonywania cięcia poprzecznego na pochyłym terenie zawsze stawaj na zboczu powyżej kłody (rys. 40).



- Aby zachować kontrolę nad pilarką podczas przecinania, zwolnij nacisk na pilarkę pod koniec wykonywania cięcia, lecz nie zwalnij siły uchwytu.
- Piła łańcuchowa nie może dotknąć podłoża.
- Po zakończeniu cięcia piłą, zanim przesuńiesz pilarkę, odczekaj do jej pełnego zatrzymania.
- Przed przejściem do kolejnego drzewa zawsze wyłączaj silnik.

OSTRZENIE ZA POMOCĄ SYSTEMU POWERSHARP®

⚠ OSTRZEŻENIE: SYSTEMU POWERSHARP® NIE NALEŻY UŻYWAĆ W POBLIŻU ODKRYTEGO ŹRÓDŁA MATERIAŁÓW ŁATWOPALNYCH, TAKICH JAK BENZYNA ORAZ ACETYLEN.

⚠ UWAGA: PODCZAS OSTRZENIA ZA POMOCĄ SYSTEMU POWERSHARP® KRZESANE SĄ NIEGROŻNE ISKRY.

⚠ UWAGA: ZINTEGROWANEGO SYSTEMU OSTRZENIA POWERSHARP® MOŻNA UŻYWAĆ WYŁĄCZNIE Z PIŁAMI ŁAŃCUCHOWYMI POWERSHARP®. NIGDY NIE PRÓBUJ OSTRZYĆ INNYCH PIŁ ZA POMOCĄ TEGO SYSTEMU. DOPROWADZI TO DO USZKODZENIA SYSTEMU OSTRZENIA ORAZ PIŁY.

SYSTEM POWERSHARP® – WPROWADZENIE

Pilarka wyposażona jest w zintegrowany system ostrzenia PowerSharp®, pozwalający na szybkie i łatwe naostrzenie łańcucha piły. Pilarkę należy naostrzyć wtedy, gdy cięcie zabiera więcej czasu lub kiedy fragmenty drewna robią się coraz mniejsze, a nawet przybierają formę trocin.

OSTRZENIE ŁAŃCUCHA

WAŻNA UWAGA: W PILE ŁAŃCUCHOWEJ POWERSHARP® ZASTOSOWANO WYJĄTKOWE OGNIWA OSTRZONE OD GÓRY, W ZWIĄZKU Z CZYM PIŁĘ TĘ MOŻNA OSTRZYĆ JEDYNIĘ ZA POMOCĄ SYSTEMU OSTRZĄCEGO POWERSHARP®.

- Przy pełnych obrotach pilarki unieś dźwignię systemu PowerSharp® lekko do góry i przytrzymaj przez 3-5 sekund (rys. 41). Kamień ostrzący krzesa iskry, dotykając ogniw tnących piły.

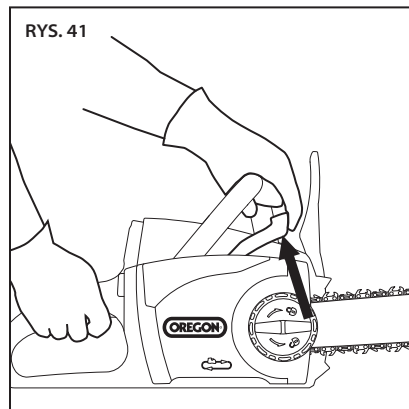

- Aby upewnić się, że piła jest odpowiednio naostrzona, należy wykonać cięcie próbne. Jeżeli piła nie jest odpowiednio naostrzona, należy ponownie ją naostrzyć.

WAŻNA UWAGA: PODCZAS OSTRZENIA NIE NALEŻY UŻYWAĆ SIŁY. NADMIERNE DOCISKANIE MOŻE ZMNIJSZYĆ WYDAJNOŚĆ KAMIENIA OSTRZĄCEGO.

WAŻNA UWAGA: PODCZAS OSTRZENIA MOGĄ POWSTAWAĆ ISKRY ORAZ DYM. JEST TO NORMALNE ZJAWISKO, SPOWODOWANE TARCIEM WYWOŁANYM KONTAKTEM OGNIW TNĄCYCH Z KAMIENIEM OSTRZĄCYM.

KIEDY NALEŻY WYMIENIĆ KAMIENŃ OSTRZĄCY

Kamień ostrzący został zaprojektowany tak, aby zużywał się w tym samym czasie, co piła łańcuchowa. Należy go wymieniać podczas każdej wymiany łańcucha, nawet jeżeli wydaje się, że jeszcze się nie zużył. Patrz część „Wymiana zużytego łańcucha i kamienia ostrzącego” w tej instrukcji.

KONSERWACJA I CZYSZCZENIE



⚠ OSTRZEŻENIE: NIEWYKRYCIE I NIEWYMIENIENIE USZKODZONYCH LUB ZUŻYTYCH CZĘŚCI MOŻE SPOWODOWAĆ POWAŻNE OSOBISTE OBRAŻENIA. PRZEPROWADZAJ REGULARNE INSPEKCJE PIŁARKI. REGULARNE INSPEKCJE SĄ PIERWSZYM KROKIEM DO WŁAŚCIWEJ PIELĘGNACJI. POSTĘPUJ ZGODNIE Z PONIŻSZYMI WSKAZÓWKAMI, ABY ZAPEWNIĆ SOBIE MAKSYMALNE BEZPIECZEŃSTWO I ZADOWOLENIE. USZKODZONE LUB NADMIERNIE ZUŻYTE CZĘŚCI ODDAWAJ NATYCHMIAST DO WYMIANY.

⚠ OSTRZEŻENIE: NARZĘDZIE PRACUJĄCE Z WŁOŻONYM AKUMULATOREM JEST ZAWSZE WŁĄCZONE I PRZEZ PRZYPADEK MOŻE SIĘ URUCHOMIĆ. PRZED PRZYSTĄPIENIEM DO PRZEGLĄDU, CZYSZCZENIA LUB KONSERWACJI PIŁARKI WYJMIJ AKUMULATOR.

⚠ UWAGA: PODCZAS CZYSZCZENIA PIŁARKI NIE ZANURZAJ JEJ W WODZIE ANI W INNYCH CIECZACH.

INSPEKCJA

Przed każdym użyciem oraz po każdym upadku pilarki należy skontrolować następujące części:

- Uchwyty: Przedni i tylny uchwyt nie powinny nosić śladów pęknięć lub innych uszkodzeń. Uchwyty muszą być czyste i suche.
- Przednia osłona dłoni: Osłona dłoni nie może być uszkodzona i powinna z łatwością dawać się przesuwac do przodu i do tyłu. Po przesunięciu osłony dłoni powinien uruchomić się hamulec łańcucha.
- Prowadnica: Prowadnica musi być prosta, nie może nosić śladów odprysku materiału, pęknięcia lub nadmiernego zużycia.
- Piła łańcuchowa: Łańcuch musi być odpowiednio napięty, a jego elementy nie mogą nosić śladów pęknięć, odprysków materiału lub nadmiernego zużycia. Patrz części „Napinanie łańcucha” i „Ostrzenie za pomocą systemu Powersharp®”.
- Osłona boczna: Osłona boczna nie może nosić śladów pęknięć lub uszkodzeń. Powinna przylegać ściśle do korpusu pilarki. Upewnij się, że na chwytaku łańcucha nie ma pęknięć.
- Akumulator: Akumulator powinien być czysty, suchy i nie może nosić śladów przebiecia, uderzenia lub innych uszkodzeń. Styki powinny być czyste, suche i wolne od zanieczyszczeń.
- Komora akumulatora: Komora akumulatora i styki powinny być czyste, suche i wolne od zanieczyszczeń.
- Hamulec łańcucha: Skontroluj hamulec łańcucha, aby upewnić się, że działa on prawidłowo. Patrz część „Testowanie hamulca łańcucha” w rozdziale „Ogólne zasady obsługi”.
- Poziom oleju: Przed włączeniem pilarki upewnij się, że zbiornik oleju jest pełny. Patrz część „Napelnianie zbiornika oleju do smarowania prowadnicy i łańcucha”.
- Automatyczna smarowniczka: Podczas pracy pilarki ze zdjętą prowadnicą i łańcuchem z otworu w podkładce prowadnicy powinna wyciekać niewielka ilość oleju. Patrz część „Napelnianie smarowniczki”.
- Pokrywa silnika: Upewnij się, że pokrywa nie jest popękana, a we wlotach powietrza nie znajdują się zanieczyszczenia.

Okresowo przeprowadzaj inspekcję następujących części:

- Zębátka napędu: Upewnij się, że nie występują rowki, wyłamane zęby lub zadziory.
- Przekładnia napinania łańcucha: Skontroluj przekładnię pod kątem występowania pęknięć, odprysków, poluzowanych śrub, wypaczeń lub innych uszkodzeń.
- Obszar montażu prowadnicy pod osłoną boczną: Upewnij się, że trzpień montażowy nie jest skrzywiony, zużyty, a gwint nie jest uszkodzony oraz że podkładka prowadnicy oraz kołnierz ustalający są nieuszkodzone i wolne od zanieczyszczeń.
- Ładowarka: Ładowarka powinna być czysta, sucha, bez dziur oraz innych uszkodzeń. Komora akumulatora i styki powinny być wolne od zanieczyszczeń.

NAPINANIE ŁAŃCUCHA

WAŻNA UWAGA: ŁAŃCUCH PIŁARKI NALEŻY NAPINAĆ TYLKO, GDY JEST CHŁODNY. GORĄCY ŁAŃCUCH MOŻE USZKODZIĆ PROWADNICĘ LUB ULEC ZERWANIU PO OCHŁODZENIU.

Jeżeli nieruchomy łańcuch nie dotyka dolnej części prowadnicy i jest chłodny, można wtedy przystąpić do jego napinania.

Naciągnij łańcuch w sposób opisany w części „Napinanie łańcucha” rozdziału „Rozpakowywanie i montaż” tej instrukcji.

WYMIANA ZUŻYTEGO ŁAŃCUCHA I KAMIENIA OSTRZĄCEGO

⚠ UWAGA: PIŁĘ ŁAŃCUCHOWĄ POWERSHARP® ORAZ KAMIENŃ OSTRZĄCY NALEŻY WYMIENIĄĆ W TYM SAMYM CZASIE. NIESTOSOWANIE SIĘ DO TEGO ZALECENIA MOŻE PROWADZIĆ DO ZMNIEJSZENIA WYDAJNOŚCI NARZĘDZIA LUB USZKODZENIA PIŁY ŁAŃCUCHOWEJ I/LUB KAMIENIA OSTRZĄCEGO.

⚠ UWAGA: ZINTEGROWANEGO SYSTEMU OSTRZENIA POWERSHARP® MOŻNA UŻYWAĆ WYŁĄCZNIE Z PIŁAMI ŁAŃCUCHOWYMI POWERSHARP®. JEŻELI WYMIENIASZ PIŁĘ ŁAŃCUCHOWĄ NA INNĄ NIŻ PIŁA POWERSHARP®, WYJMIJ KAMIENŃ OSTRZĄCY. W PRZECIWNYM WYPADKU MOŻE TO DOPROWADZIĆ DO USZKODZENIA PIŁY ŁAŃCUCHOWEJ, SYSTEMU OSTRZĄCEGO I/LUB PIŁARKI.

Jeżeli łańcuch pilarki ma wyszczerbione lub połamane ogniwa, jest napięty do punktu niezapewniającego właściwego naciągu lub po prostu nie można go naostrzyć, wtedy należy go wymienić.

Zakładać rękawice.

- Wyjmij akumulator.
- Lekko poluzuj pokrętło blokady osłony bocznej, ale nie zdejmuj osłony bocznej.
- Odkręć do oporu pierścień napinania łańcucha (w kierunku przeciwnym do ruchu wskazówek zegara).
- Odkręć pokrętło blokady osłony bocznej i zdejmij osłonę boczną.
- Zdejmij łańcuch pilarki.
- Odkręć dwie śruby mocujące kamień ostrzący (rys. 42).

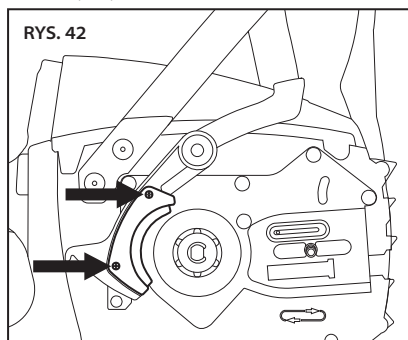

- Wyjmij kamień.
- Upewnij się, że na dźwigni PowerSharp® i w jej otoczeniu nie znajdują się zanieczyszczenia.
- Załóż nowy kamień na dźwignię i wkręć śruby.
- Załóż ponownie prowadnicę i łańcuch pilarki. Zapoznaj się z rozdziałem „Montaż prowadnicy i łańcucha” tej instrukcji.
- Naciągnij łańcuch w sposób opisany w części „Napinanie łańcucha” rozdziału „Rozpakowywanie i montaż” tej instrukcji.

WAŻNA UWAGA: PRZED UŻYCIEM NALEŻY ODPOWIEDNIO NAPIĄĆ PIŁĘ ŁAŃCUCHOWĄ. ZAPOZNAJ SIĘ Z PUNKTEM „NAPINANIE ŁAŃCUCHA” W ROZDZIALE „ROZPAKOWYWANIE I MONTAŻ” TEJ INSTRUKCJI.

KONSERWACJA PROWADNICZY

⚠ OSTRZEŻENIE: KRAWĘDZIE ZUŻYTEJ PROWADNICZY, A SZCZEGÓLNICIE JEJ ROWKA W MIEJSCU STYKU ŁAŃCUCHA Z PROWADNICĄ, MOGĄ BYĆ BARDZO OSTRE. NOŚ OCHRONĘ NA RĘCE.

⚠ UWAGA: PROWADNICA MOŻE BYĆ GORĄCA BEZPOŚREDNIO PO ZAKOŃCZENIU CIĘCIA. ABY UNIKNĄĆ OPARZEŃ, NALEŻY NOSIĆ RĘKAWICE OCHRONNE.

Aby zapewnić równomierne zużycie prowadnicy i przedłużyć jej okres eksploatacji, należy od czasu do czasu przekładać ją na drugą stronę.

Zakładać rękawice.

- Wyjmij akumulator.
- Lekko poluzuj pokrętło blokady osłony bocznej, ale nie zdejmuj osłony bocznej.
- Odkręć do oporu pierścień napinania łańcucha (w kierunku przeciwnym do ruchu wskazówek zegara).
- Odkręć pokrętło blokady osłony bocznej i zdejmij osłonę boczną.
- Zdejmij prowadnicę i łańcuch, a następnie skontroluj je pod kątem uszkodzeń i zużycia.
- Odkręć śrubę z tyłu przekładni napinania łańcucha i zdejmij tę przekładnię z prowadnicy (rys. 43).

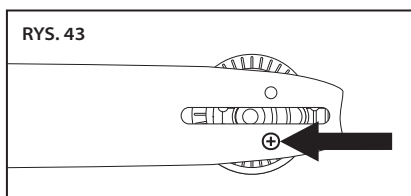

- Odwróć prowadnicę (rys. 44).

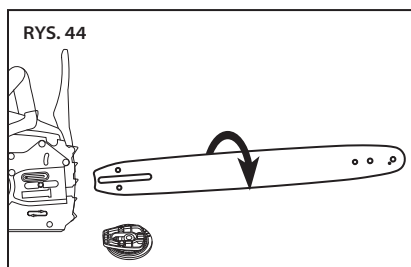

- Załóż ponownie prowadnicę i łańcuch pilarki. Zapoznaj się z rozdziałem „Montaż prowadnicy i łańcucha” tej instrukcji.
- Naciągnij łańcuch w sposób opisany w części „Napinanie łańcucha” rozdziału „Rozpakowywanie i montaż” tej instrukcji.

WYMIANA ZUŻYTEJ PROWADNICZY

⚠ OSTRZEŻENIE: KRAWĘDZIE ZUŻYTEJ PROWADNICZY, A SZCZEGÓLNICIE JEJ ROWKA W MIEJSCU STYKU ŁAŃCUCHA Z PROWADNICĄ, MOGĄ BYĆ BARDZO OSTRE. NOŚ OCHRONĘ NA RĘCE.

Gdy prowadnica jest wyszczerbiona lub jej krawędzie są nadmiernie zużyte (szczególnie miejscu styku łańcucha i prowadnicy), należy ją wymienić. Prowadnicę należy także wymienić, gdy nosek zębaki jest zużyty, ma brakujące zęby lub nie obraca się płynnie.

Zakładać rękawice.

- Wyjmij akumulator.
- Lekko poluzuj pokrętło blokady osłony bocznej, ale nie zdejmuj osłony bocznej.
- Odkręć do oporu pierścień napinania łańcucha (w kierunku przeciwnym do ruchu wskazówek zegara).
- Odkręć pokrętło blokady osłony bocznej i zdejmij osłonę boczną.
- Zdemontuj prowadnicę i łańcuch pilarki.
- Odkręć śrubę z tyłu przekładni napinania łańcucha i zdejmij tę przekładnię z prowadnicy zgodnie z opisem w części „Konservacja prowadnicy”.
- Załóż nową przekładnię napinania łańcucha na nową prowadnicę i wkręć śrubę.
- Załóż ponownie prowadnicę i łańcuch pilarki. Zapoznaj się z rozdziałem „Montaż prowadnicy i łańcucha” tej instrukcji.
- Naciągnij łańcuch w sposób opisany w części „Napinanie łańcucha” rozdziału „Rozpakowywanie i montaż” tej instrukcji.

WYMIANA ZUŻYTEJ PRZEKŁADNI NAPINANIA ŁAŃCUCHA

Przekładnię napinania łańcucha należy wymienić, jeśli nie zapewnia właściwego przylegania do prowadnicy i naciągu łańcucha albo jest uszkodzona.

Zakładać rękawice.

- Wyjmij akumulator.
- Lekko poluzuj pokrętło blokady osłony bocznej, ale nie zdejmuj osłony bocznej.
- Odkręć do oporu pierścień napinania łańcucha (w kierunku przeciwnym do ruchu wskazówek zegara).
- Odkręć pokrętło blokady osłony bocznej i zdejmij osłonę boczną.
- Zdemontuj prowadnicę i łańcuch pilarki.
- Odkręć śrubę z tyłu przekładni napinania łańcucha i zdejmij tę przekładnię z prowadnicy.
- Załóż nową przekładnię napinania łańcucha na bok prowadnicy w kierunku do siebie i przykręć śrubę.
- Załóż ponownie prowadnicę i łańcuch pilarki. Zapoznaj się z rozdziałem „Montaż prowadnicy i łańcucha” tej instrukcji.
- Naciągnij łańcuch w sposób opisany w części „Napinanie łańcucha” rozdziału „Rozpakowywanie i montaż” tej instrukcji.

WYMIANA ZĘBATKI NAPĘDU

Zębatkę napędu należy wymienić po każdej drugiej wymianie łańcucha lub jeśli jest ona uszkodzona.

Pracuj w rękawicach oraz noś okulary ochronne.

- Wyjmij akumulator.
- Lekko poluzuj pokrętło blokady osłony bocznej, ale nie zdejmuj osłony bocznej.
- Odkręć do oporu pierścień napinania łańcucha (w kierunku przeciwnym do ruchu wskazówek zegara).
- Odkręć pokrętło blokady osłony bocznej i zdejmij osłonę boczną.
- Zdemontuj prowadnicę i łańcuch pilarki.
- Za pomocą małego płaskiego śrubokręta podważ i zdejmij podkładkę blokującą, a następnie zdemontuj podkładkę i zębatkę napędu (rys. 45).

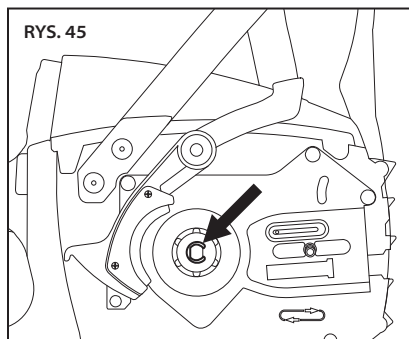

- Załóż nową podkładkę i zębatkę napędu, a następnie załóż nową podkładkę blokującą (rys. 46).

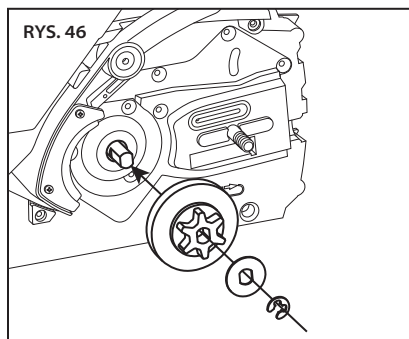

- Załóż ponownie prowadnicę i łańcuch pilarki. Zapoznaj się z rozdziałem „Montaż prowadnicy i łańcucha” tej instrukcji.
- Naciągnij łańcuch w sposób opisany w części „Napinanie łańcucha” rozdziału „Rozpakowywanie i montaż” tej instrukcji.

CZYSZCZENIE

▲ OSTRZEŻENIE: ABY UNIKNĄĆ RYZYKA OBRAŻEŃ CIAŁA, PRZED ROZPOCZĘCIEM CZYSZCZENIA WYJMIJ AKUMULATOR.

▲ UWAGA: PODCZAS CZYSZCZENIA JEDNOSTKI NAPĘDOWEJ PILARKI NIE ZANURZAJ JEJ W WODZIE ANI W INNYCH CIECZACH.

Pracuj w rękawicach oraz noś okulary ochronne.

- Wyjmij akumulator.
- Usuń fragmenty drewna i inne zanieczyszczenia z komory akumulatora. Upewnij się, że styki są czyste i suche.
- Po zakończeniu pracy usuń zanieczyszczenia z łańcucha i prowadnicy. Przetrzyj głowicę zasilającą czystą szmatką zwilżoną roztworem łagodnego mydła. Nigdy nie używaj ostrych środków czyszczących ani rozpuszczalników.
- Przed zamontowaniem łańcucha oczyść rowek prowadnicy z fragmentów drewna, trocin oraz zanieczyszczeń.
- Sprawdź, czy przekładnia napinania łańcucha nie jest zabrudzona fragmentami drewna lub innymi zanieczyszczeniami.

AKUMULATOR

WAŻNA UWAGA: AKUMULATOR NIE ZAWIERA ŻADNYCH CZĘŚCI SERWISOWANYCH PRZEZ UŻYTKOWNIKA. NIE NALEŻY GO ROZBIERAĆ.

Akumulatory litowo-jonowe mają określoną żywotność. Jeśli czas cięcia po każdorazowym doładowaniu zauważalnie się zmniejszy, akumulator jest blisko końca okresu przydatności i należy go wymienić.

- Dopilnuj, aby akumulator, włącznie ze stykami, był czysty, suchy i nie wykazywał żadnych oznak pęknięć, uderzeń lub innych uszkodzeń. Pęknięty akumulator może spowodować pożar lub wydzielać niebezpieczne substancje chemiczne.
- Brudne styki oczyść miękką, suchą szmatką. Brud lub olej może spowodować złe połączenie elektryczne, czego wynikiem będzie utrata mocy.

ŁADOWARKA

- Odłącz ładowarkę od gniazdka elektrycznego.
- Brudne styki oczyść miękką, suchą szmatką.

DODATKOWE INFORMACJE O KONSERWACJI

Dodatkowe informacje na temat konserwacji łańcucha, prowadnicy i zębátky napędu można uzyskać w podręczniku konserwacji i bezpieczeństwa produktów firmy OREGON®, dostępnym na stronie <http://oregonproducts.com/maintenance/manual.htm>.

WYKRYWANIE I USUWANIE USTEREK

Poniższa tabela zawiera możliwe rozwiązania problemów z pilarką. Jeśli sugerowane rozwiązania nie rozwiążą problemu, zobacz rozdział „Gwarancja i serwis”.

PROBLEM	MOŻLIWA PRZYCZYNA	ZALECANE POSTĘPOWANIE
Silnik nie pracuje lub pracuje z przerwami	Włączony hamulec łańcucha	Przed rozpoczęciem pracy upewnij się, że osłona dłoni jest przesunięta maksymalnie do tyłu (hamulec zostanie wyłączony). Prawidłowe położenie osłony dłoni opisano w rozdziale „Urchamianie pilarki” w niniejszej instrukcji.
	Rozładowany akumulator	Naładuj. Patrz rozdział „Ładowanie akumulatora” w niniejszej instrukcji.
	Blokada spustu nie jest wciśnięta	Włącznik musi być odblokowany. Patrz rozdział „Urchamianie pilarki” w niniejszej instrukcji.
	Akumulator nie został całkowicie włożony	Za pomocą suchej szmatki lub nieprzewodzącej szczotki usuń zanieczyszczenia z komory akumulatora i z biegunów.
	Zanieczyszczenia w pokrywie bocznej	Wymij akumulator, a następnie zdejmij pokrywę boczną i usuń zanieczyszczenia.
Silnik pracuje, ale piła łańcuchowa nie obraca się	Zimny akumulator	Odczekaj do momentu nagrzania akumulatora do minimalnej temperatury roboczej 0°C.
	Łańcuch nie jest zaczepiony o zębatkę napędu	Ponownie zamontuj piłę łańcuchową, upewniając się, że ogniwa łańcucha są zaczepione o zębatkę. Aby zapoznać się z instrukcją montażu, patrz rozdział „Konserwacja i czyszczenie”.
Hamulec łańcucha nie włącza się	Zębatka noska prowadnicy nie obraca się	Wymień prowadnicę. Patrz część „Wymiana zużytej prowadnicy” w tej instrukcji.
	Osłona dłoni jest zablokowana przez zanieczyszczenia	Usuń zanieczyszczenia z zewnętrznego mechanizmu hamulca łańcucha.
Pilarka nie tnije prawidłowo	Hamulec łańcucha mógł ulec awarii	Niezwłocznie skontaktuj się z autoryzowanym punktem serwisowym. ⚠ OSTRZEŻENIE: KORZYSTANIE Z PILARKI Z USZKODZONYM HAMULCEM ŁAŃCUCHA MOŻE DOPROWADZIĆ DO POWSTANIA POWAŻNYCH OBRAŹEN.
	Łańcuch nie jest odpowiednio napięty	Patrz część „Napinanie łańcucha” w tej instrukcji.
	Piła łańcuchowa jest tępa	Patrz rozdział „OSTRZEŻENIE ZA POMOCĄ SYSTEMU POWERSHARP®” w tej instrukcji.
	Piła łańcuchowa została zamontowana odwrotnie	Patrz część „Montaż prowadnicy i łańcucha” w tej instrukcji.
	Zużyta piła łańcuchowa	Wymień piłę łańcuchową oraz kamień ostrzący. Kamień ostrzący został zaprojektowany tak, aby zużywał się w tym samym czasie, co piła łańcuchowa.
	Brak oleju w pile lub nadmierne rozciągnięcie piły	Sprawdź poziom oleju. Jeżeli to konieczne, napełnij zbiornik oleju. Patrz część „Napełnianie zbiornika oleju do smarowania prowadnicy i łańcucha” w tej instrukcji. Upewnij się, że system doprowadzania oleju nie jest zapchany. Do prowadnicy powinna być doprowadzana niewielka ilość oleju.
Łańcuch nie znajduje się w rowku prowadnicy	Patrz część „Montaż prowadnicy i łańcucha” w tej instrukcji.	

PROBLEM	MOŻLIWA PRZYCZYNA	ZALECANE POSTĘPOWANIE
Ciągły dźwięk alarmu po pociągnięciu za spust	Duże obciążenie pilarki spowodowało przegrzanie silnika	Zaczekaj, aż pilarka ostygnie, a następnie wznów cięcie.
	Włączony hamulec łańcucha	Przed rozpoczęciem pracy upewnij się, że osłona dłoni jest przesunięta maksymalnie do tyłu (hamulec zostanie wyłączony). Prawidłowe położenie osłony dłoni opisano w rozdziale „Uruchamianie pilarki” w niniejszej instrukcji.
Akumulator nie ładuje się	Włączona ochrona akumulatora przed nadmierną/zbyt niską temperaturą	Może do tego dojść po długim czasie pracy ciągłej lub po narażeniu pilarki na działanie wysokich temperatur. Odczekaj, aż akumulator osiągnie dopuszczalną temperaturę, zanim przystąpisz do ładowania. Patrz część „Ładowanie akumulatora” w tej instrukcji.
	Budne lub uszkodzone styki akumulatora lub ładowarki	Sprawdź styki akumulatora i ładowarki. Jeżeli to konieczne, wyczyść je zgodnie z instrukcjami podanymi w niniejszej instrukcji. Włóż akumulator do ładowarki i upewnij się, że jest on poprawnie osadzony.
	Kończy się żywotność akumulatora	Wszystkie akumulatory mają ograniczony okres użytkowania. Jeśli akumulator ma więcej niż dwa lata lub często był ładowany, może to być pora na jego wymianę. Wymień akumulator na inny, przeznaczony do tej pilarki.
	Ładowarka z usterką	Oddaj ją do sprawdzenia w autoryzowanym punkcie serwisowym.
Krótki czas cięcia po każdorazowym naładowaniu akumulatora	Piła łańcuchowa jest tępa	Patrz rozdział „OSTRZENIE ZA POMOCĄ SYSTEMU POWERSHARP®” w niniejszej instrukcji.
	Zużyta piła łańcuchowa	Wymień łańcuch pilarki. Patrz część „Wymiana zużytego łańcucha i kamienia ostrzącego” w tej instrukcji.
	Suchy łańcuch	Sprawdź poziom oleju. Jeżeli to konieczne, napełnij zbiornik oleju. Patrz część „Napełnianie zbiornika oleju do smarowania prowadnicy i łańcucha” w tej instrukcji.
	Zbyt mocno naciągnięty łańcuch	Patrz część „Napinanie łańcucha” w tej instrukcji.
	Niewłaściwa technika przycinania	Postępuj zgodnie z wytycznymi zawartymi w punkcie „Cięcie” tej instrukcji.
	Zanieczyszczenia w pokrywie bocznej	Wymij akumulator, a następnie zdejmij pokrywę boczną i usuń zanieczyszczenia.
	Akumulator nie w pełni naładowany	Naładuj. Patrz część „Ładowanie akumulatora” w tej instrukcji.
Miga pomarańczowe światelko na wskaźniku stanu pracy ładowarki	<ol style="list-style-type: none"> 1. Upewnij się, że przewód ładowarki jest przyłączony zarówno do ładowarki, jak i do gniazdka elektrycznego. 2. Upewnij się, że ładowarka pracuje pod właściwym napięciem. 3. Spróbuj naładować inny akumulator przeznaczony dla tej ładowarki. Jeśli to nie rozwiąże problemu, oddaj do sprawdzenia w autoryzowanym punkcie serwisowym.	

SPECYFIKACJA I ELEMENTY SKŁADOWE

⚠ OSTRZEŻENIE: UŻYWANIE CZĘŚCI ZAMIENNYCH INNYCH NIŻ WYMIENIONE W TEJ INSTRUKCJI ZWIĘKSZA RYZYKO OBRAŻEŃ CIAŁA. NIGDY NIE UŻYWAJ CZĘŚCI INNYCH NIŻ OPISANE W TEJ INSTRUKCJI.

CZĘŚCI ZAMIENNE		NUMER CZĘŚCI	
PROWADNICA	35 cm	140SDEA041	
	40 cm	160SDEA041	
ŁAŃCUCH I KAMIEŃ OSTRZĄCY, POWERSHARP®	35 cm, 52 OGNIWA NAPEŁDOWE	560507	
	40 cm, 56 OGNIW NAPEŁDOWYCH	560510	
ALTERNATYWNY ŁAŃCUCH PILARKI	35 cm, 52 OGNIWA NAPEŁDOWE	OREGON® S52	
	40 cm, 56 OGNIW NAPEŁDOWYCH	OREGON® S56	
AKUMULATOR, MODEL B600E		562391	
AKUMULATOR, MODEL B400E		548206	
ŁADOWARKA Z PRZEWODEM, MODEL C600		UE - 554933 WIELKA BRYTANIA - 554872 AU/NZ - 560663	
SZYBKA ŁADOWARKA Z PRZEWODEM, MODEL C750		UE - 558697 UK - 558698 AU/NZ - 558699	
ŁADOWARKA, MODEL C600			
WEJŚCIE	100-240 V~ 50-60 Hz 60 W		
WEJŚCIE (TYLKO DLA USA I KANADY)	120 V~ 60 Hz 60 W		
WYJŚCIE	41,5 V=== 1,25 A		
PRZEWÓD ZASILAJĄCY	Nr części (USA/KANADA): 546636 Nr części (UE): 547383 Nr części (WIELKA BRYTANIA): 547384 Nr części (AU/NZ): 560663		
AKUMULATOR			
TYP	LITOWO-JONOWY		
TEMPERATURA PRACY	0°C do 40°C		
MODEL	POJEMNOŚĆ ZNAMIONOWA	NAPIĘCIE ZNAMIONOWE	CZAS ŁADOWANIA (OKOŁO) – C600
B600E	4,00 Ah/144 Wh	+36 V DC	210 MINUT
B400E	2,40 Ah/89 Wh	+37 V DC	120 MINUT
B500S	1,25 Ah/47 Wh	+37 V DC	60 MINUT
PILARKA ŁAŃCUCHOWA			
POJEMNOŚĆ ZBIORNIKA OLEJU	120 ml		
OLEJ STOSOWANY W PROWADNICY I PILE ŁAŃCUCHOWEJ	OREGON® BRAND		
MASA Z AKUMULATOREM B400E	5,9 kg		
MASA BEZ AKUMULATORA, PROWADNICY I ŁAŃCUCHA	3,8 kg		
POZIOM MOCY AKUSTYCZNEJ	100 dB (K = 2,5 dB)		
POZIOM DRGAŃ	0,794 m/s ² (UCHWYT PRZEDNIE) 1,891 m/s ² (UCHWYT TYLNY)		
MAKSYMALNA DŁUGOŚĆ PROWADNICY	40 cm		
SKOK ŁAŃCUCHA	3/8 cala NISKI PROFIL – 91		
GRUBOŚĆ ŁAŃCUCHA	1,3 mm		
ZĘBY ZĘBATKI	6		
PRĘDKOŚĆ PRACY PIŁY ŁAŃCUCHOWEJ BEZ OBCIĄŻENIA	14,2 m/s		

GWARANCJA I SERWIS

GWARANCJA

Firma Blount, Inc. udziela trzech (3) lat gwarancji na wszystkie zarejestrowane narzędzia bezprzewodowe i ładowarki OREGON® oraz dwóch (2) lat gwarancji na wszystkie zarejestrowane akumulatory do narzędzi bezprzewodowych OREGON®, licząc od daty pierwszego zakupu. W przypadku zastosowań komercyjnych na zarejestrowane narzędzia bezprzewodowe, akumulatory i ładowarki OREGON® udziela się gwarancji na okres dwóch (2) lat. Ta ograniczona gwarancja dotyczy produktów wyprodukowanych przez OREGON® Cordless Tools. W okresie gwarancyjnym Blount będzie wymieniać lub, według własnego uznania, naprawiać tylko dla pierwotnego nabywcy, bezpłatnie wszelkie produkty lub części, które po zbadaniu uzna za wadliwe pod względem materiałów i/lub wykonawstwa. Nabywca będzie odpowiedzialny za wszelkie opłaty transportowe oraz wszelkie koszty usunięcia jakichkolwiek części przeznaczonych do wymiany w ramach tej gwarancji.

Aby zarejestrować swój produkt, przejdź do sekcji „wsparcie” na stronie OregonCordless.com.

INFORMACJE O SERWISIE I POMOCY TECHNICZNEJ

Odwiedź nas na stronie internetowej pod adresem OregonCordless.com, na której można znaleźć informacje dotyczące punktów serwisowych lub skontaktuj się z naszym działem obsługi klienta w celu uzyskania pomocy, dodatkowych porad technicznych, naprawy, części zamiennych lub aby zarejestrować produkt. Właściwe dla poszczególnych krajów numery telefonów podano w rozdziale „Działy obsługi klienta w poszczególnych krajach”.

Dla bezpieczeństwa używaj tylko oryginalnych fabrycznych części zamiennych do piłarek łańcuchowych. Nasze centrum serwisowe zatrudnia wyszkolony personel, który w sposób skuteczny zapewnia dalsze wsparcie techniczne i pomoc przy regulacji, naprawie lub wymianie wszystkich produktów OREGON® Cordless Tool System.

DEKLARACJA ZGODNOŚCI WE**Blount International Inc.**

4909 SE International Way, Portland Oregon, USA

Na podstawie badania typu WE, przeprowadzonego przez
TÜV Rheinland LGA Products GmbH (NB 0197);**OŚWIADCZA NINIEJSZYM, ŻE NASTĘPUJĄCE PRODUKTY:**

Typ maszyny:	Akumulatorowa pilarka łańcuchowa
Marka:	OREGON®
Model:	CS300

SĄ ZGODNE Z NASTĘPUJĄCYMI EUROPEJSKIMI DYREKTYWAMI I NORMAMI:

Dyrektywa maszynowa	2006/42/WE
Dyrektywa dot. hałasu	2000/14/WE (załącznik V) Zmierzona wartość L _{pa} = 86 dB Obliczona wartość L _{wa} = 97 dB Tolerancja L _{wa} = 2,5 dB Gwarantowana wartość L _{wa} = 100 dB
EMC: Przenośne narzędzia elektryczne	2004/108/WE
Dyrektywa RoHS	2002/95/WE
Dyrektywa PAH	2005/69/WE
Dyrektywa REACH	1907/2006
Dyrektywa WEEE	2006/96/WE
Normy bezpieczeństwa	IEC/EN 60745-1, -2-13
Numer certyfikatu WE:	12KFW1310-02

Osoba kontaktowa:

Kevin Cyrus
Dyrektor ds. bezpieczeństwa i
zgodność produktu
Blount International, Inc.
Telefon: 001 503 653 4403
Faks.: 001 503 653 4393

Lokalizacja: Portland, Oregon, USA
Data: 13 sierpnia 2014 r.

**Dane kontaktowe osoby odpowiedzialnej
za dokumentację techniczną dla Europy:**

Marnix Kuypers
Blount, Europe S. A.
Rue Emile Francqui, 5
1435 Mont-Saint-Guilbert
Belgia



ÍNDICE

SÍMBOLOS E RÓTULOS	539
NOMES E TERMOS DA MOTOSSERRA	540
IDENTIFICAÇÃO DO PRODUTO	541
REGRAS DE SEGURANÇA	542
ADVERTÊNCIAS GERAIS DE SEGURANÇA DE FERRAMENTAS	
ELÉTRICAS	542
SEGURANÇA DA ÁREA DE TRABALHO	542
SEGURANÇA ELÉTRICA	542
SEGURANÇA PESSOAL	543
USO E CUIDADOS DE FERRAMENTAS ELÉTRICAS	543
USO E CUIDADOS DE FERRAMENTAS A BATERIA	544
MANUTENÇÃO	544
ADVERTÊNCIAS DE SEGURANÇA DA MOTOSSERRA	544
ARMAZENAMENTO, TRANSPORTE E DESCARTE	548
SEGURANÇA DA BATERIA	549
SEGURANÇA DO CARREGADOR	550
DESEMBALAGEM E MONTAGEM	551
VERIFICANDO A POSIÇÃO DO PROTETOR DE MÃO DIANTEIRO	551
ABASTECENDO O RESERVATÓRIO DE ÓLEO DO	
SABRE E DA CORRENTE	552
MONTANDO O SABRE E A CORRENTE	553
TENSIONANDO A CORRENTE DA MOTOSSERRA	554
OPERANDO A SERRA	556
BATERIA E CARREGADOR	556
OPERAÇÃO GERAL	558
CORTANDO	559
AFIANDO COM POWERSHARP®	564
MANUTENÇÃO E LIMPEZA	565
INSPEÇÃO	565
TENSIONANDO A CORRENTE DA MOTOSSERRA	566
SUBSTITUINDO UMA CORRENTE DESGASTADA	
E UMA PEDRA DE AFIANÇA	566
MANUTENÇÃO DO SABRE	567
SUBSTITUINDO UM SABRE DESGASTADO	567
SUBSTITUINDO UMA ENGENHARIA DE TENSÃO DA CORRENTE	568
SUBSTITUINDO A RODA DENTADA	568
LIMPEZA	569
BATERIA	569
CARREGADOR	569
INFORMAÇÕES ADICIONAIS DE MANUTENÇÃO	569
SOLUÇÃO DE PROBLEMAS	570
ESPECIFICAÇÕES E COMPONENTES	572
GARANTIA E MANUTENÇÃO	573
CE - DECLARAÇÃO DE CONFORMIDADE	574
GARANTIA E MANUTENÇÃO	727

SÍMBOLOS E RÓTULOS

Estes símbolos e rótulos aparecem na motosserra, na bateria e no carregador.

SÍMBOLO	NOME	EXPLICAÇÃO
	SÍMBOLO DE ALERTA DE SEGURANÇA	INDICA QUE O TEXTO QUE SE SEGUE EXPLICA UM PERIGO, UMA ADVERTÊNCIA OU UM CUIDADO.
	LEIA AS INSTRUÇÕES	O MANUAL DE INSTRUÇÕES ORIGINAL CONTÉM IMPORTANTES INFORMAÇÕES DE SEGURANÇA E FUNCIONAMENTO. LEIA E SIGA AS INSTRUÇÕES CUIDADOSAMENTE.
	USE PROTEÇÃO OCULAR	USE PROTEÇÃO OCULAR AO OPERAR A MOTOSSERRA.
	USE PROTEÇÃO AURICULAR	USE PROTEÇÃO AURICULAR AO OPERAR A MOTOSSERRA.
	USE PROTEÇÃO PARA AS MÃOS	USE LUVAS AO OPERAR E MANUSEAR A MOTOSSERRA.
	USE PROTEÇÃO PARA A CABEÇA	USE PROTEÇÃO PARA A CABEÇA AO OPERAR A MOTOSSERRA.
	USE CALÇAS COMPRIDAS	USE CALÇAS COMPRIDAS AO OPERAR A MOTOSSERRA.
	USE PROTEÇÃO PARA OS PÉS	USE BOTAS FECHADAS ADEQUADAS AO OPERAR A MOTOSSERRA.
	POTÊNCIA SONORA	O NÍVEL DA POTÊNCIA SONORA É 100 dB.
	CUIDADO COM O COICE	O COICE PODE CAUSAR LESÕES GRAVES.
	CONTATO DA PONTA DO SABRE	EVITE O CONTATO DA PONTA DO SABRE.
	ÂNGULO DO COICE DA MOTOSSERRA	DESTINADO AO USO COM MOTOSSERRA DE BAIXO COICE.
	SEGURAR COM AMBAS AS MÃOS	SEGURE A SERRA COM AMBAS AS MÃOS.
	SEGURAR COM UMA DAS MÃOS	NÃO SEGURE A SERRA COM APENAS UMA DAS MÃOS.
	NÃO USAR UMA ESCADA DE MÃO	NUNCA SUBA EM UMA ESCADA DE MÃO AO USAR A MOTOSSERRA.
	NÃO INCINERAR	NÃO DESCARTE NO FOGO.
	NÃO DESCARTAR	NÃO JOGUE NO LIXO DOMÉSTICO. LEVE PARA UM REICLADOR AUTORIZADO.
	SOMENTE PARA USO INTERNO	O CARREGADOR SE DESTINA SOMENTE PARA USO INTERNO.
	TEMPERATURA DE OPERAÇÃO	USE A BATERIA SOMENTE EM UMA TEMPERATURA ENTRE 0 °C E 40 °C (32 °F A 104 °F).
	FERRAMENTA DE CORTE	FERRAMENTA DE CORTE. NÃO ENCOSTE NA CORRENTE SEM DESATIVAR A MOTOSSERRA PRIMEIRO REMOVENDO A BATERIA.
	REMOVA A BATERIA	REMOVA A BATERIA ANTES DE REALIZAR QUALQUER MANUTENÇÃO.
	REMOVA A BATERIA ANTES DE TRANSPORTAR	REMOVA A BATERIA DA MOTOSSERRA ANTES DO ARMAZENAMENTO, TRANSPORTE OU DESCARTE.

NOMES E TERMOS DA MOTOSSERRA

Accionador de aceleração: Um dispositivo que liga e desliga a motosserra.

Alça dianteira: A alça localizada na parte dianteira da motosserra que deve ser segurada com a mão esquerda.

Alimentador automático: O sistema que lubrifica automaticamente o sabre e a corrente.

Amortecedor pontudo: Um dispositivo encaixado na parte dianteira da serra que atua como um pivô quando entra em contato com uma árvore ou tora para facilitar o corte. Também conhecido como “pontos de corte”.

Anel de tensão da corrente: O anel em volta do botão de liberação da tampa que, quando girado, ajusta a tensão da corrente.

Capturador da corrente: Um dispositivo para reter a corrente caso ela se rompa ou descarrile.

Coice: O movimento brusco para trás e/ou para cima do sabre, que ocorre quando a corrente próxima à área superior da ponta do sabre entra em contato com qualquer objeto (como uma tora ou um galho) ou quando a madeira se aproxima e belisca a corrente no corte.

Comprimento de corte efetivo: A distância aproximada entre a raiz do amortecedor pontudo e a borda externa do local de corte com o tensionador ajustado na posição do meio.

Corrente: Um loop de corrente com dentes cortantes, que corta a madeira e é acionada pelo motor e suportada pelo sabre. Às vezes, simplesmente chamada de “corrente”.

Corrente de baixo coice: Uma corrente que cumpre os requisitos de desempenho com baixo coice da ANSI B175.1 e CSA Z62.3.

Corte do chanfro: Um chanfro em uma árvore para direcionar a queda da mesma.

Corte reverso da derrubada: Em uma operação de derrubada de árvores, o corte final feito no lado oposto da árvore em relação ao corte do chanfro.

Coxim do sabre: O coxim no motor que ajuda a garantir o alinhamento correto do sabre.

Eixo de montagem: A protrusão rosqueada no flange de alinhamento que se estende pelo entalhe do sabre.

Elo: O elo em formato de barbatana da corrente que se encaixa na ranhura do sabre.

Empunhadura traseira: A empunhadura localizada na parte traseira da motosserra que deve ser segurada com a mão direita.

Engrenagem de tensão da corrente: Uma engrenagem montada no sabre que ajusta a tensão da corrente durante a rotação.

Entalhe do sabre: A parte cortada do sabre que se encaixa no flange de alinhamento e no eixo de montagem.

Flange de alinhamento: A protrusão situada no coxim do sabre que se encaixa no entalhe da mesma.

Freio da corrente: Um dispositivo para parar ou travar a corrente da serra, ativado manualmente ou não quando ocorrer um coice.

Medida da corrente: A espessura do elo da corrente, onde ele se encaixa na ranhura do sabre, indicada pelo número da peça estampado nos elos.

Motor da motosserra: Uma motosserra sem a corrente ou sabre.

Passo da corrente: A distância entre quaisquer três rebites consecutivos da corrente dividida por dois, indicada pelo número da peça estampado nos elos.

Peças desgastáveis: Peças, como a corrente e o sabre, que podem se desgastar durante o uso e ser substituídas pelo usuário.

Protetor de mão dianteiro: Uma barreira estrutural entre a alça dianteira da motosserra e o sabre, que também serve como um mecanismo de ativação do freio da corrente.

Protetor de mão traseiro: Um barreira estrutural na parte inferior direita da empunhadura traseira para proteger o operador em caso de ruptura ou descarrilamento da corrente.

Roda dentada: A peça dentada que movimenta a corrente.

Sabre: Uma estrutura com trilhos que suporta e guia a corrente. Às vezes, simplesmente chamado de “barra”.

Sabre de coice reduzido: Um sabre com um raio máximo, conforme especificado na ANSI B175.1 e CSA Z62.3, e que demonstrou reduzir consideravelmente a ocorrência de coices.

Tampa do sabre: A tampa de plástico que protege o sabre e a corrente quando a motosserra não está em operação.

Tampa lateral: A tampa de plástico do motor que cobre a roda dentada e a engrenagem de tensão da corrente, e que é removida e instalada com o botão de liberação da tampa lateral.

Trava do accionador: Uma trava móvel que evita a operação involuntária do accionador de aceleração até que accionado manualmente.

Zona de segurança de transeuntes: Um círculo de 6 m (20 pés) em torno do operador que deve ficar livre de transeuntes, crianças e animais de estimação.

IDENTIFICAÇÃO DO PRODUTO

CONHEÇA A MOTOSSERRA

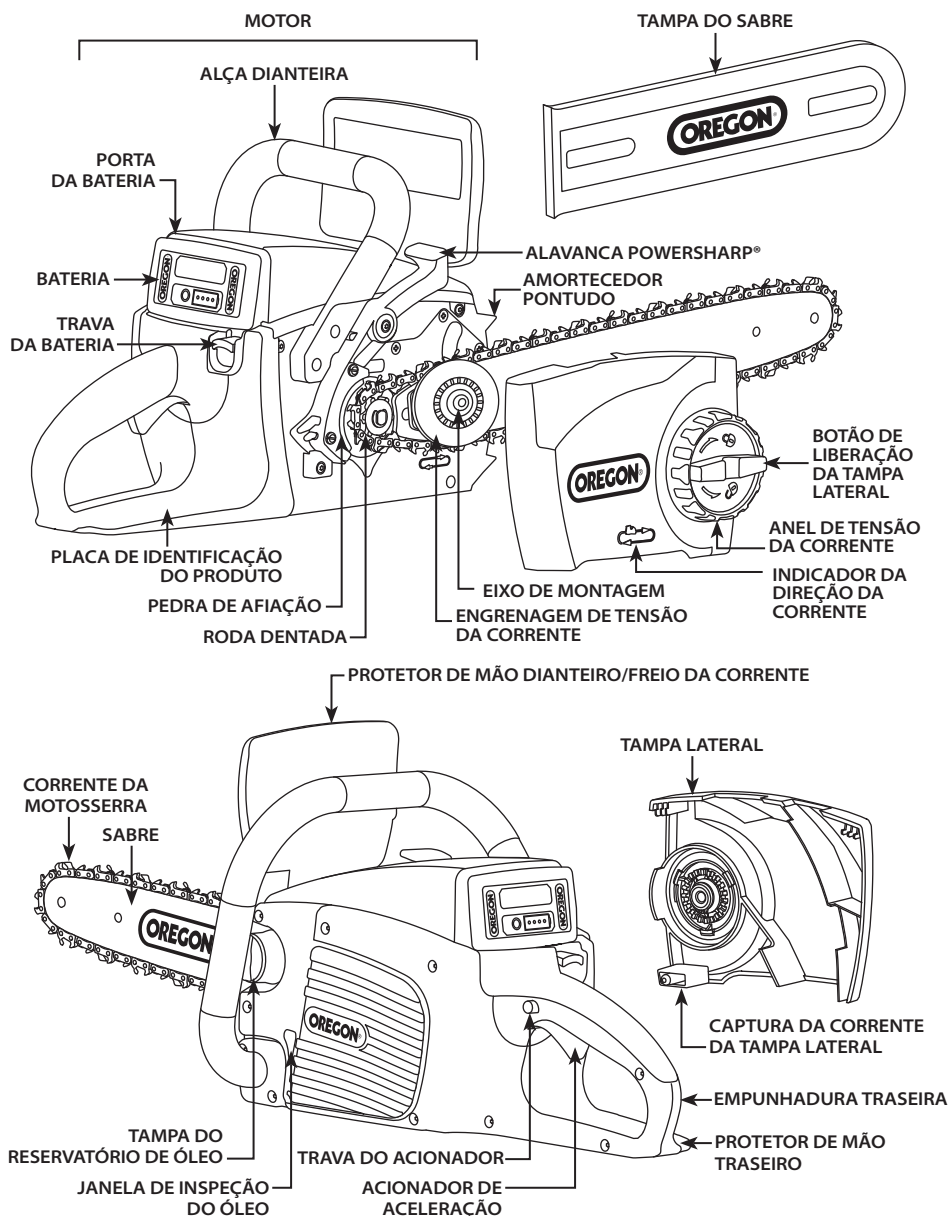

OBSERVAÇÃO: Consulte "Desembalagem e montagem" para ver a lista de itens incluídos.

INTRODUÇÃO

Esta motosserra é projetada para o uso eventual em trabalhos leves. Ela não é projetada para o corte de grandes árvores ou de toras de grandes diâmetros. Esta motosserra não é projetada para o serviço em árvores. Não corte árvores ou madeiras que tenham um diâmetro maior que o comprimento de corte efetivo da motosserra, 38 cm (15 polegadas).

REGRAS DE SEGURANÇA

ADVERTÊNCIAS GERAIS DE SEGURANÇA DE FERRAMENTAS ELÉTRICAS

⚠ ADVERTÊNCIA: LEIA TODAS AS ADVERTÊNCIAS E INSTRUÇÕES DE SEGURANÇA. A FALHA EM SEGUIR TODAS AS ADVERTÊNCIAS E INSTRUÇÕES PODE RESULTAR EM CHOQUE ELÉTRICO, INCÊNDIO E/OU LESÃO PESSOAL SÉRIA.



GUARDE TODAS AS ADVERTÊNCIAS E INSTRUÇÕES PARA CONSULTA FUTURA. O TERMO “FERRAMENTA ELÉTRICA” NAS ADVERTÊNCIAS SE REFERE À FERRAMENTA ALIMENTADA PELA REDE ELÉTRICA (COM FIO) OU À FERRAMENTA ALIMENTADA POR BATERIA (SEM FIO).

SEGURANÇA DA ÁREA DE TRABALHO

- Mantenha a área de trabalho limpa e bem iluminada. Áreas congestionadas ou escuras são um convite para acidentes.
- Não opere a ferramenta elétrica em atmosferas explosivas, como na presença de gases, poeira ou líquidos inflamáveis. Ferramentas elétricas podem gerar faíscas que podem inflamar a poeira ou os vapores.
- Mantenha as crianças e os transeuntes afastados ao operar uma ferramenta elétrica. Distrações podem fazer com que você perca o controle.

SEGURANÇA ELÉTRICA

- Os plugues da ferramenta elétrica deverão corresponder à tomada. Nunca modifique o plugue. Não use qualquer plugue de adaptador com ferramentas elétricas aterradas. Plugues não modificados e tomadas correspondentes reduzirão o risco de choque elétrico.

- Evite o contato do corpo com superfícies aterradas, como canos, radiadores, fogões e geladeiras. Há um risco maior de choque elétrico se seu corpo estiver aterrado.
- Não exponha ferramentas elétricas à chuva ou a condições de umidade extrema. A entrada de água em uma ferramenta elétrica aumentará o risco de choque elétrico.
- Não abuse do fio. Nunca use o cabo para carregar, puxar ou desconectar a ferramenta elétrica. Mantenha o cabo longe de calor, óleo, pontas afiadas ou peças móveis. Cabos danificados ou emaranhados aumentam o risco de choque elétrico.
- Ao operar uma ferramenta elétrica ao ar livre, use uma extensão adequada ao uso externo. O uso de um fio adequado ao uso externo reduz o risco de choque elétrico.
- Se operar uma ferramenta elétrica em um local úmido for inevitável, use uma alimentação protegida por interruptor de circuito de falha aterrado (GFCI). O uso de um GFCI reduz o risco de choque elétrico.

SEGURANÇA PESSOAL

- **Permaneça alerta, preste atenção ao que está fazendo e use o bom senso ao operar uma ferramenta elétrica. Não use a ferramenta elétrica quando estiver cansado ou sob a influência de drogas, álcool ou medicamentos.** *Um momento de desatenção durante a operação de ferramentas elétricas pode causar lesões pessoais graves.*
- **Use equipamento de proteção individual. Sempre use proteção ocular.** *Equipamento de proteção, como máscara contra poeira, botas antiderrapantes, calças compridas, capacetes ou proteção auricular, usado para condições adequadas, reduzem o risco de lesões pessoais.*
- **Evite o acionamento não intencional. Verifique se a chave comutadora está na posição desligado antes de conectar à energia e/ou bateria, pegar ou carregar a ferramenta.** *Carregar ferramentas elétricas com o dedo sobre a chave comutadora ou ligar ferramentas elétricas que estejam com a chave comutadora ligada é um convite a acidentes.*
- **Remova qualquer chave de ajuste ou de aperto antes de ligar a ferramenta elétrica.** *Um alicate ou uma chave presa a uma peça giratória da ferramenta pode causar lesão pessoal.*
- **Não se estique demais. Mantenha a base e o equilíbrio corretos a todo momento (Fig. 1).** *Isso permite um melhor controle da ferramenta em situações inesperadas.*

FIG. 1

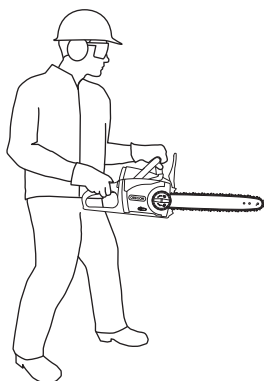

- **Vista-se adequadamente. Não use roupas largas ou joias. Mantenha o cabelo, roupas e luvas longe de qualquer peça móvel.** *Roupas largas, joias ou cabelo comprido podem ficar presos nas peças móveis.*
- **Se houver dispositivos para a conexão de conjuntos de extração e coleta de poeira, certifique-se de que eles estejam conectados e sejam usados corretamente.** *O uso de coleta de poeira pode reduzir os riscos relacionados à poeira.*

USO E CUIDADOS DE FERRAMENTAS ELÉTRICAS

- **Não force a ferramenta elétrica. Use a ferramenta elétrica correta para sua aplicação.** *A ferramenta elétrica correta executará a tarefa de uma forma melhor e mais segura na velocidade para a qual foi projetada.*
- **Não use a ferramenta elétrica se a chave comutadora não ligá-la ou desligá-la.** *Qualquer ferramenta elétrica que não pode ser controlada pela chave comutadora é perigosa e precisa ser reparada.*
- **Desconecte a tomada da fonte de alimentação e/ou a bateria da ferramenta antes de fazer qualquer ajuste, mudar acessórios ou armazenar a ferramenta.** *Essas medidas preventivas de segurança reduzem o risco de acionar a ferramenta acidentalmente.*
- **Guarde ferramentas elétricas ociosas fora do alcance de crianças e não permita que pessoas não familiarizadas com a ferramenta ou com estas instruções operem a ferramenta elétrica.** *Ferramentas elétricas são perigosas nas mãos de usuários não treinados.*
- **Faça a manutenção das ferramentas elétricas. Verifique a existência de desalinhamento ou a aderência de peças móveis, a quebra de peças e qualquer outra condição que possa afetar a operação da ferramenta elétrica. Caso a ferramenta esteja danificada, faça sua manutenção antes de usá-la.** *Muitos acidentes são causados por ferramentas elétricas com manutenção deficiente.*

- Mantenha as ferramentas de corte afiadas e limpas. Ferramentas com bordas cortantes com manutenção adequada têm menos chance de aderirem e são mais fáceis de controlar.
- Use a ferramenta elétrica, seus acessórios e peças de acordo com estas instruções, levando em consideração as condições de trabalho e a tarefa a ser executada. O uso de ferramentas elétricas para operações diferentes das previstas pode causar uma situação de risco.

USO E CUIDADOS DE FERRAMENTAS A BATERIA

- Recarregue somente com o carregador especificado pelo fabricante. Um carregador criado para um tipo de bateria pode criar um risco de incêndio quando usado com outra bateria.
- Use a motosserra somente com as baterias especificamente designadas. O uso de qualquer outra bateria pode criar risco de lesão e incêndio.
- Quando a bateria não estiver sendo usada, mantenha-a longe de objetos metálicos, como cliques de papel, moedas, chaves, pregos, parafusos ou outros objetos metálicos pequenos que podem fazer uma conexão entre um terminal e outro. Colocar os terminais da bateria em curto pode provocar queimaduras ou incêndio.
- Em condições abusivas, pode sair líquido da bateria; evite o contato. Se ocorrer contato acidentalmente, lave bem com água. Se o líquido entrar em contato com os olhos, procure ajuda médica. O líquido que sai da bateria pode causar irritação ou queimaduras.
- Não desmonte a motosserra, o carregador ou a bateria, nem tente consertar esses produtos. Isso pode resultar em choque elétrico.

MANUTENÇÃO

Providencie a manutenção da sua ferramenta elétrica por um técnico de manutenção qualificado, usando apenas peças de reposição idênticas. Isso garantirá que a segurança da ferramenta elétrica seja mantida.

ADVERTÊNCIAS DE SEGURANÇA DA MOTOSSERRA

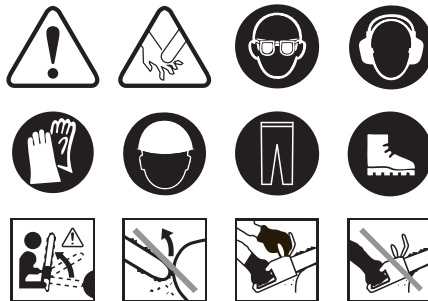

- Mantenha todas as partes do corpo longe da corrente quando a motosserra estiver em funcionamento. Antes de ligar a motosserra, verifique se ela não está em contato com alguma coisa. Um momento de desatenção ao operar motosserras pode fazer com que suas roupas ou seu corpo fique preso na corrente.
- Sempre segure a motosserra com a mão direita na empunhadura traseira e a mão esquerda na empunhadura dianteira. Segurar a motosserra com uma configuração de mãos inversa aumenta o risco de lesões e não deve ser feito. OBSERVAÇÃO: Em motosserras projetadas com o sabre no lado esquerdo, a referência de posicionamento da mão direita e da mão esquerda é invertida.
- Use óculos de segurança e proteção auricular. Outros equipamentos de proteção para a cabeça, mãos, pernas e pés são recomendados. A roupa de proteção adequada reduz o risco de lesões por detritos móveis ou contato acidental com a corrente.
- Não opere uma motosserra em uma árvore. A operação de uma motosserra quando estiver em cima de uma árvore pode causar lesões.
- Sempre mantenha a base correta e opere a motosserra somente quando estiver em uma superfície fixa, segura e nivelada. Superfícies escorregadias ou instáveis, como escadas, podem causar uma perda de equilíbrio ou controle da motosserra.
- Siga as instruções de afiação e de manutenção do fabricante da motosserra. A diminuição da altura de profundidade pode levar a uma maior chance de coice.

⚠ PERIGO: O CONTATO COM UMA SERRA EM MOVIMENTO CAUSARÁ LESÃO PESSOAL GRAVE. MANTENHA AS MÃOS E O CORPO LONGE DA MOTOSSERRA EM MOVIMENTO.

⚠ PERIGO: O CONTATO COM FIOS ELÉTRICOS DURANTE O USO PODE FAZER COM QUE PEÇAS DE METAL EXPOSTAS DA FERRAMENTA SE ENERGIZEM, CAUSANDO LESÕES PESSOAIS GRAVES. SEMPRE SEGURE A MOTOSSERRA PELAS SUPERFÍCIES DE CONTROLE ISOLADAS DURANTE A OPERAÇÃO.

⚠ ADVERTÊNCIA: O USO DE UMA MOTOSSERRA MONTADA INADEQUADAMENTE PODE CAUSAR GRAVES LESÕES PESSOAIS. USE ESTA FERRAMENTA SOMENTE DEPOIS QUE ELA TIVER SIDO ADEQUADAMENTE MONTADA DE ACORDO COM A SEÇÃO “DESEMBALAGEM E MONTAGEM” DESTA MANUAL.

⚠ ADVERTÊNCIA: MOMENTOS DE DESATENÇÃO DURANTE A OPERAÇÃO DA MOTOSSERRA PODEM CAUSAR LESÕES PESSOAIS GRAVES. ANTES DE LIGAR A MOTOSSERRA, MINIMIZE TODAS AS DISTRAÇÕES, MANTENHA AS PARTES DO CORPO LONGE DA CORRENTE E VERIFIQUE SE A CORRENTE NÃO ESTÁ EM CONTATO COM NENHUM OBJETO.

⚠ ADVERTÊNCIA: O USO DE SOMENTE UMA DAS MÃOS PARA OPERAR A MOTOSSERRA PODE CAUSAR LESÃO PESSOAL. USE AMBAS AS MÃOS AO OPERAR A MOTOSSERRA (VEJA A FIG. 2).

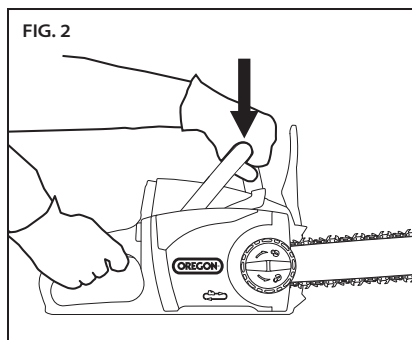

⚠ CUIDADO: O CONTATO COM DETRITOS MÓVEIS, OU O CONTATO ACIDENTAL COM A CORRENTE, PODE CAUSAR LESÃO PESSOAL. SEMPRE USE EQUIPAMENTOS DE PROTEÇÃO PARA A CABEÇA, OUVIDOS, MÃOS, PERNAS E PÉS.

⚠ CUIDADO: ESTABELEÇA UMA ZONA DE SEGURANÇA DE TRANSEUNTES DE 6 M (20 PÉS) ANTES DE OPERAR ESTE EQUIPAMENTO. A ZONA DE SEGURANÇA DE TRANSEUNTES É UM CÍRCULO DE 6 M (20 PÉS) EM TORNO DO OPERADOR QUE DEVE FICAR LIVRE DE TRANSEUNTES, CRIANÇAS E ANIMAIS DE ESTIMAÇÃO (FIG. 3).

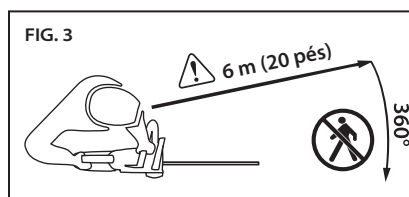

⚠ CUIDADO: GALHOS SOB TENSÃO PODEM “RICOCHETEAR” E ENTRAR EM CONTATO COM O OPERADOR OU DEIXAR A MOTOSSERRA FORA DE CONTROLE, CAUSANDO LESÃO PESSOAL. ESTEJA SEMPRE ALERTA QUANTO A MADEIRA SOB TENSÃO, QUE PODE ATINGIR O OPERADOR OU A MOTOSSERRA APÓS O CORTE.

⚠ CUIDADO: A TENSÃO OU LUBRIFICAÇÃO INCORRETA DA CORRENTE PODEM AUMENTAR A CHANCE DE LESÕES DECORRENTES DO COICE. SEMPRE SIGA AS INSTRUÇÕES DA SEÇÃO “TENSIONANDO A CORRENTE” NESTE MANUAL.

⚠ CUIDADO: EMPUNHADURAS MOLHADAS OU ESCORREGADIAS PODEM CAUSAR UMA PERDA DE CONTROLE DA FERRAMENTA E PODEM CAUSAR LESÃO PESSOAL. MANTENHA SEMPRE AS EMPUNHADURAS SECAS, LIMPAS E LIVRES DE ÓLEO OU GRAXA.

⚠ CUIDADO: O USO DA MOTOSSERRA EM APLICAÇÕES DIFERENTES DA SUA FINALIDADE ORIGINAL PODE REPRESENTAR UMA CONDIÇÃO DE RISCO. A MOTOSSERRA É PROJETADA APENAS AO CORTE DE PEQUENOS GALHOS DE MADEIRA.

▲ CUIDADO: PARA EVITAR O CONTATO ACIDENTAL COM A CORRENTE DURANTE O TRANSPORTE, SEMPRE ENCAIXE A TAMPA DA LÂMINA E MANTENHA AS MÃOS E OS DEDOS LONGE DA ÁREA DE ACIONAMENTO (FIG. 4).

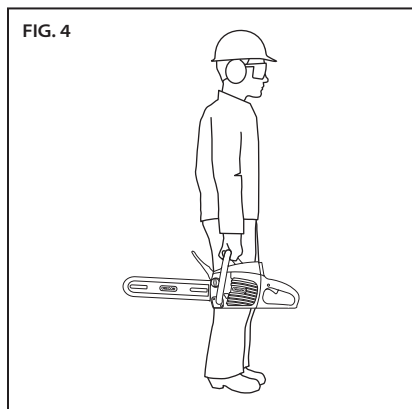

▲ CUIDADO: O USO PROLONGADO DE FERRAMENTAS ELÉTRICAS FOI CONSIDERADO CAUSA DE DISTÚRBIOS VASCULARES, MUSCULARES OU NEUROLÓGICOS (COMO SÍNDROME DO DEDO BRANCO OU SÍNDROME DE RAYNAUD). PARA REDUZIR O RISCO DE LESÕES, SIGA ESTAS INSTRUÇÕES:

- USE LUVAS E MANTENHA AS MÃOS E O CORPO AQUECIDOS.
- SEGRE A MOTOSERRA COM FIRMEZA, MAS NÃO FAÇA PRESSÃO EXCESSIVA E PROLONGADA. DEIXE A MOTOSERRA FAZER O TRABALHO.
- CERTIFIQUE-SE DE QUE O SISTEMA DE CORTE ESTÁ COM A MANUTENÇÃO ADEQUADA.
- FAÇA PAUSAS FREQUENTES.

A VIBRAÇÃO EM USO NORMAL PODE DIFERIR DOS VALORES DECLARADOS NESTE MANUAL, DEPENDENDO DO MATERIAL QUE ESTÁ SENDO CORTADO, DA MANUTENÇÃO DO SISTEMA DE CORTE E OUTROS FATORES.

- Ao cortar um galho que está sob tensão, tenha cuidado caso ele ricocheteie.
Quando a tensão nas fibras de madeira é liberada, o galho pode atingir o operador e/ou deixar a motosserra fora de controle.
- Tenha muito cuidado ao cortar arbustos e árvores pequenas. O material fino pode atingir a corrente e ser cortado em direção a você ou afetar seu equilíbrio.
- Carregue a motosserra pela empunhadura principal com a ferramenta desligada e longe do seu corpo. Ao transportar ou armazenar a motosserra, sempre encaixe a tampa do sabre. O manuseio correto da motosserra reduzirá a probabilidade de contato acidental com a corrente em movimento.
- Siga as instruções de lubrificação, tensão da corrente e troca de acessórios. A corrente tensionada ou lubrificada incorretamente pode quebrar ou aumentar a chance de coices.
- Mantenha as empunhaduras secas, limpas e livres de óleo e graxa. Empunhaduras oleosas e sujas são escorregadias e podem causar perda de controle.
- Corte somente madeira. Não use a motosserra para outros fins. Por exemplo: não use a motosserra para cortar plástico, alvenaria ou materiais de construção que não são de madeira. O uso da motosserra para operações diferentes das previstas podem causar uma situação de risco.
- Use ambas as mãos ao operar a motosserra.
- A ferramenta, o sabre e a corrente podem ficar quentes após o corte. Use luvas para evitar queimaduras.
- Use equipamentos auxiliares apropriados e verifique se não estão danificados, se estão com a força adequada e posicionados com segurança. Use equipamentos auxiliares somente para o fim previsto.

CAUSAS DO COICE E PREVENÇÃO DO OPERADOR



O coice pode ocorrer quando a ponta do sabre encosta em um objeto ou quando a madeira fica muito próxima e belisca a corrente no corte.

O contato da ponta em alguns casos pode causar uma reação inversa brusca, levando o sabre para cima e para trás, na direção do operador.

A compressão na corrente ao longo da parte superior do sabre pode empurrar o sabre rapidamente para trás, na direção do operador.

Qualquer uma dessas reações pode fazer com que você perca o controle da serra e causar lesões graves. Não confie exclusivamente nos dispositivos de segurança embutidos na serra. Como um usuário de motosserras, você deve tomar medidas para manter seus trabalhos de corte livres de acidentes ou lesões.

O coice é o resultado do mau uso da ferramenta e/ou de procedimentos ou condições de operação incorretos e pode ser evitado tomando as devidas precauções, conforme abaixo:

- **Segure firme, com os dedos circulando as empunhaduras da motosserra, com ambas as mãos na serra e posicione seu corpo e braços de forma que permita resistir a força do coice.** A força do coice pode ser controlada pelo operador, se as devidas precauções forem tomadas. Não solte a motosserra.
- **Não se estique demais e não corte objetos que estejam acima da altura do ombro.** Isso ajuda a evitar o contato indesejado da ponta e permite um melhor controle da motosserra em situações inesperadas.
- **Somente use sabres e correntes substitutos especificados pelo fabricante.** Sabres e correntes incorretos podem causar a quebra da corrente e/ou coice.

- **Siga as instruções de afiação e de manutenção do fabricante da motosserra.** A diminuição da altura de profundidade pode levar a uma maior chance de coice.

DISPOSITIVOS DE SEGURANÇA CONTRA COICE NESTA SERRA

⚠ PERIGO: NUNCA MODIFIQUE OU TENTE DESMONTAR O FREIO DA CORRENTE.

⚠ PERIGO: USE SOMENTE SABRES E CORRENTES SUBSTITUTOS ESPECIFICADOS PELA OREGON®.

Sabres e correntes incorretos podem causar a quebra da corrente e/ou aumentar o risco de lesão por coice.

FREIO DA CORRENTE

Esta motosserra vem equipada com um freio da corrente, que interrompe o funcionamento do motor e o movimento da corrente quando ocorre um coice (Fig. 5). O freio da corrente pode ser ativado pelo movimento para frente do protetor de mão dianteiro à medida que a serra gira para trás durante o coice; ele também pode ser ativado por forças de inércia geradas por um coice.

FIG. 5

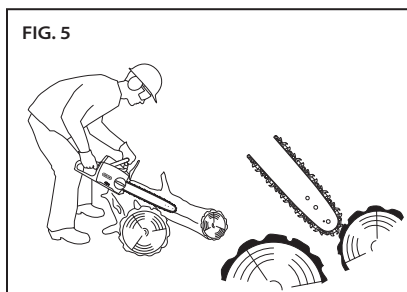

CORRENTE

Esta motosserra vem equipada com uma corrente que atende aos requisitos de risco reduzido de coice da ANSI B175.1 quando testada em uma amostra representativa de motosserras. Para obter informações sobre a substituição da corrente, consulte "Especificações e Componentes" neste manual.

SABRE

Esta serra vem equipada com um sabre com risco reduzido de coice que tem uma pequena ponta radial. Pontas radiais pequenas têm menos potencial de coice do que um sabre do mesmo tamanho com uma ponta radial maior.

Ao substituir o sabre, use somente o sabre listado neste manual para manter o desempenho de baixo risco de coice.

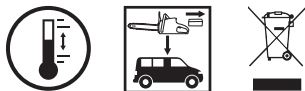
ARMAZENAMENTO, TRANSPORTE E DESCARTE**ARMAZENANDO A MOTOSSERRA**

- Remova a bateria da motosserra.
- Limpe a motosserra completamente.
- Instale a tampa da lâmina.
- Armazene em um lugar seco.
- Mantenha fora do alcance de crianças ou animais.
- É normal que uma pequena quantidade de óleo infiltre no sabre quando a motosserra não estiver em uso. Para proteger contra infiltração, instale a tampa da lâmina e coloque um material absorvente embaixo do sabre.

ARMAZENAMENTO DA BATERIA

Ao armazenar a bateria por mais de nove meses, siga estas instruções:

- Remova a bateria da motosserra ou do carregador.
- Armazene em um lugar fresco e seco.
- Mantenha fora do alcance de crianças ou animais.

- Para prolongar a vida da bateria, nunca a armazene quando estiver completamente descarregada (sem luzes indicadoras acesas) (Fig. 6).

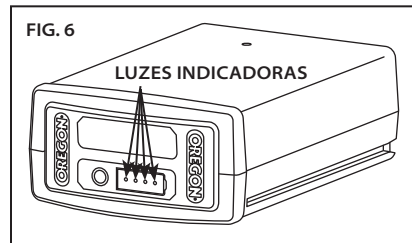

- Para obter a vida útil máxima da bateria, certifique-se de que a mesma seja carregada uma vez por ano ou quando o indicador LED mostrar apenas uma luz.
- Armazene em temperaturas entre -20 °C e 30 °C (-4 °F e 86 °F).

ARMAZENAMENTO DO CARREGADOR

- Remova a bateria do carregador.
- Desconecte o carregador da fonte de alimentação.
- Armazene em um lugar seco.
- Mantenha fora do alcance de crianças ou animais.

Consulte a seção “Manutenção e limpeza” para obter informações adicionais.

TRANSPORTE DA MOTOSSERRA

- Remova a bateria da motosserra.
- Instale a tampa da lâmina.
- Se desejado, drene o óleo do sabre e a corrente para reduzir infiltração.
- Carregue a serra com o sabre e a corrente voltados para trás do operador.
- As ferramentas podem se deslocar durante o transporte. Certifique-se de que a ferramenta esteja presa e não possa cair ou entrar em contato com pessoas ou propriedade.

TRANSPORTE DA BATERIA

Observe as respectivas regulamentações nacionais ao enviar baterias de íon de lítio, pois a rotulagem adequada é necessária.

DESCARTE DA MOTOSSERRA E DO CARREGADOR

O produto OREGON® foi desenvolvido e fabricado com materiais e componentes de alta qualidade que podem ser reciclados e reutilizados. Aquando do fim da vida útil do produto, e em conformidade com a Directiva 2002/96/CE, o dispositivo eléctrico deve ser eliminado separadamente do lixo doméstico. Na União Europeia, existem sistemas de recolha separada para produtos eléctricos e electrónicos usados. Eliminar este equipamento de um modo correcto para o ambiente no centro de recolha/reciclagem de resíduos da sua comunidade local.

DESCARTE DA BATERIA

Não coloque a bateria no lixo doméstico normal. Não queime a bateria. As entidades locais de gestão e reciclagem possuem informação sobre a correta eliminação ou reciclagem de acordo com os regulamentos ambientais.



SEGURANÇA DA BATERIA

⚠ ADVERTÊNCIA: OS CUIDADOS INADEQUADOS COM A BATERIA PODEM FAZER COM QUE ELA VAZE PRODUTOS QUÍMICOS PERIGOSOS, SUPERAQUEÇA, SOLTE FUMAÇA, QUEIME, INFLAME, EXPLODA E/OU ENTRE EM IGNIÇÃO. SIGA ESTAS REGRAS DE SEGURANÇA.

⚠ CUIDADO: NÃO DESCARTE A BATERIA NO LIXO DOMÉSTICO E TAMPOUCO NO FOGO. AS BATERIAS DE ÍON DE LÍTIO DEVERÃO SER RECICLADAS POR UM RECICLADOR AUTORIZADO.

IMPORTANTE: A EXPOSIÇÃO AO CALOR EXCESSIVO PODE PROVOCAR A PERDA DE DESEMPENHO E/OU A REDUÇÃO DA VIDA ÚTIL DA BATERIA. NÃO EXPONHA A BATERIA A CALOR EXCESSIVO, COMO O INTERIOR DE UM VEÍCULO EM CLIMA QUENTE.

- Não tente recarregar uma bateria não recarregável.
- Não desmonte ou modifique a bateria. Isso pode danificar características de segurança.
- Não conecte os terminais positivo (+) e negativo (-) a objetos metálicos ou tampouco armazene a bateria com objetos metálicos, como moedas ou parafusos. Isso pode causar curto-circuitos e gerar calor suficiente para causar queimaduras.
- Não incinere a bateria ou a exponha a calor excessivo. Isso pode derreter o isolamento ou danificar características de segurança.
- Não use, carregue ou armazene a bateria perto de uma fonte de calor acima de 80 °C (176 °F). Isso pode causar superaquecimento e curto-circuito interno.
- Não a exponha a condições de umidade extrema. Isso pode danificar características de segurança, resultar em carregamento com tensão e corrente extremamente altas e causar reações químicas anormais.

- Use somente o carregador especificado para a bateria e observe as precauções de segurança descritas em “Segurança do carregador”. O uso de outro carregador pode danificar características de segurança, resultar em carregamento com tensão e corrente extremamente altas e causar reações químicas anormais.
- Não use baterias da marca OREGON® em ferramentas de outra marca.
- Não golpeie, perfure ou arremesse a bateria e não use uma bateria danificada ou deformada.
- Se houver falha na recarga, não tente recarregar.
- Se a bateria exalar um odor, gerar calor, perder a cor ou ficar deformada ou parecer, de qualquer maneira, anormal durante o uso, recarga ou armazenamento, remova-a imediatamente da motosserra ou do carregador.
- Qualquer líquido que vazar da bateria é corrosivo, pode causar danos aos olhos e a pele e pode ser tóxico se for ingerido.

SEGURANÇA DO CARREGADOR

INSTRUÇÕES DE SEGURANÇA IMPORTANTES

⚠️ ADVERTÊNCIA: RISCO DE CHOQUE ELÉTRICO. QUANDO FOR USAR AO AR LIVRE, INSTALE SOMENTE EM UM RECEPTÁCULO GFCI PROTEGIDO “CLASSE A”, RESISTENTE AO TEMPO E COM A UNIDADE DE ALIMENTAÇÃO CONECTADA AO RECEPTÁCULO. CASO NÃO SEJA FORNECIDO, ENTRE EM CONTATO COM UM ELETRICISTA PARA QUE A INSTALAÇÃO ADEQUADA SEJA REALIZADA. ASSEGURE-SE DE QUE A UNIDADE DE ALIMENTAÇÃO E O FIO NÃO INTERFIRAM COM O FECHAMENTO COMPLETO DA TAMPA DO RECEPTÁCULO.

IMPORTANTE: ESTE APARELHO NÃO DEVE SER USADO POR PESSOAS (INCLUINDO CRIANÇAS) COM CAPACIDADE MENTAL, FÍSICA OU SENSORIAL REDUZIDA OU COM FALTA DE CONHECIMENTO, A MENOS QUE TENHAM RECEBIDO SUPERVISÃO OU INSTRUÇÃO DE UMA PESSOA RESPONSÁVEL POR SUA SEGURANÇA. AS CRIANÇAS DEVEM SER SUPERVISIONADAS PARA GARANTIR QUE NÃO BRINQUEM COM OS APARELHOS.

IMPORTANTE: USE ESTE CARREGADOR SOMENTE COM O CABO DE ALIMENTAÇÃO FORNECIDO, CERTIFICANDO-SE DE QUE O PLUGUE DE ENTRADA CORRESPONDA CORRETAMENTE AO RECEPTÁCULO DE SAÍDA.

Ao usar produtos elétricos, sempre devem ser seguidas precauções básicas, incluindo o seguinte:

- **Leia e siga todas as instruções de segurança antes do uso.** *Leia e siga todas as instruções que estejam no produto ou sejam fornecidas com o mesmo.*
- **Guarde estas instruções.**
- **Não use um cabo de extensão.**
- **Cabos danificados ou emaranhados aumentam o risco de choque elétrico.** *Não abuse do cabo. Nunca use o cabo para carregar, puxar ou desconectar a ferramenta elétrica. Mantenha o cabo longe de calor, óleo, pontas afiadas ou peças móveis.*
- **Não exponha o carregador à chuva.** *Somente para uso interno.*
- **Não use a menos de 3 m (10 pés) de uma piscina.**
- **Não use em banheiros.**

DESEMBALAGEM E MONTAGEM

DESEMBALAGEM

⚠ PERIGO: PARA EVITAR LESÕES GRAVES, NÃO OPERE A MOTOSSERRA SEM O SABRE, A CORRENTE E A TAMPA LATERAL DEVIDAMENTE MONTADOS.

⚠ ADVERTÊNCIA: NÃO TENTE OPERAR A MOTOSSERRA SE ALGUMA PEÇA ESTIVER DANIFICADA OU AUSENTE.

O QUE VEM NA CAIXA?

É necessário montar a motosserra antes do uso. Estes itens são fornecidos com a motosserra:

- Motor
- Sabre
- Corrente
- Tampa da lâmina
- Engrenagem de tensão da corrente
- Anel de tensão da corrente
- Parafuso de tensão da corrente
- Óleo do sabre e da corrente
- Carregador e cabo de alimentação (se for o caso)
- Bateria (se for o caso)

Depois de retirar a motosserra da caixa, inspecione-a cuidadosamente para garantir que não tenham ocorrido danos durante o transporte e que nenhuma peça esteja faltando. Em caso de dano ou falta de peças, não use a motosserra. Entre em contato com o Sistema de ferramentas à bateria OREGON® pelo telefone 888.313.8665, para solicitar peças de reposição.

VERIFICANDO A POSIÇÃO DO PROTETOR DE MÃO DIANTEIRO

Após desembalar a motosserra, verifique a posição do protetor de mão dianteiro. A motosserra não funcionará com o freio engatado. Puxe o protetor de mão dianteiro para trás, na direção da alça dianteira antes da operação (Fig. 7).



ABASTECENDO O RESERVATÓRIO DE ÓLEO DO SABRE E DA CORRENTE

IMPORTANTE: O ÓLEO DO SABRE E DA CORRENTE PREVINE O DESGASTE PREMATURO. NUNCA OPERE A MOTOSSERRA SE O ÓLEO NÃO ESTIVER VISÍVEL. VERIFIQUE O NÍVEL DO ÓLEO COM FREQUÊNCIA E ENCHA O RESERVATÓRIO SE FOR NECESSÁRIO.

O óleo do sabre e da corrente é necessário para lubrificar o sabre e a corrente adequadamente. A motosserra é equipada com um alimentador automático que deposita óleo no sabre e na corrente durante a operação, mantendo-os adequadamente lubrificados. Use óleo OREGON® no sabre e na corrente para obter melhores resultados. Ele é especialmente projetado para fornecer baixa fricção e cortes mais rápidos. NUNCA use óleo ou outros lubrificantes que não sejam especificamente projetados para o uso no sabre e na corrente. Isso pode entupir o sistema do óleo, causando desgaste prematuro do sabre e da corrente.

Coloque a motosserra de lado em uma superfície firme e plana, de forma que a tampa do óleo esteja voltada para cima (Fig. 8).

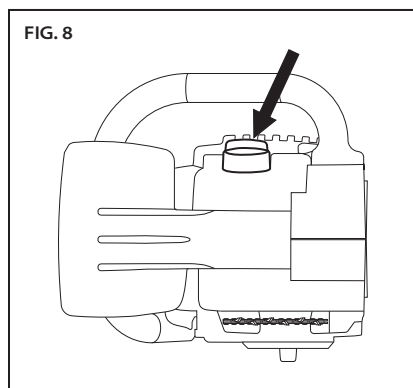

- Limpe os detritos presentes na área da tampa.
- Remova a tampa.
- Com cuidado, coloque o óleo no reservatório.
- Recoloque a tampa e verifique se o óleo está visível no reservatório.

Se o óleo não estiver visível no reservatório, será necessário colocar mais óleo.

PREPARANDO O ALIMENTADOR

⚠ ADVERTÊNCIA: PARA REDUZIR O RISCO DE LESÕES, NUNCA OPERE A MOTOSSERRA SEM A TAMPA LATERAL.

⚠ CUIDADO: MANTENHA AS MÃOS, A ROUPA E O CABELO LONGE DA RODA DENTADA AO PREPARAR O ALIMENTADOR.

Se esta for a primeira vez que você abastece o reservatório de óleo do sabre e da corrente, ou se a motosserra tiver sido armazenada por um longo período sem uso, prepare o alimentador.

- Insira a bateria.
- Deixe a motosserra funcionando por cerca de dois minutos.
- Remova a bateria.
- Remova a tampa lateral girando o botão de liberação da tampa no sentido anti-horário.
- Verifique o óleo no coxim do sabre (Fig. 9).

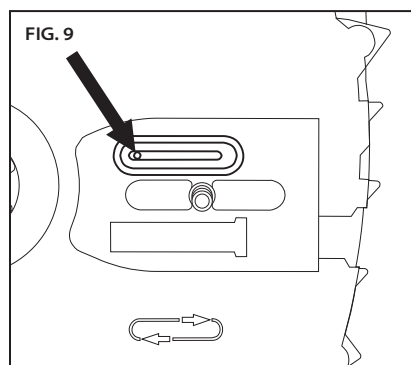

- Se não houver óleo no coxim do sabre, coloque novamente a tampa lateral e ligue a ferramenta por mais 30 segundos.
- Quando o óleo começar a vazar pelo furo, a motosserra estará pronta para a montagem do sabre e da corrente.

Se o óleo não estiver visível no reservatório, será necessário colocar mais óleo.

MONTANDO O SABRE E A CORRENTE



⚠ ADVERTÊNCIA: UMA FERRAMENTA OPERADA POR BATERIA COM UMA BATERIA INSERIDA ESTÁ SEMPRE LIGADA E PODE COMEÇAR A FUNCIONAR ACIDENTALMENTE. REMOVA A BATERIA DA MOTOSSERRA ANTES DE ACOPLAR O SABRE E A CORRENTE.

Use luvas.

- Remova a bateria.
- Solte a tampa lateral girando o botão de liberação da tampa no sentido anti-horário e, em seguida, remova-a.
- Há um anel de borracha que é importante para o funcionamento da serra. O anel de borracha deve ser colocado em volta do pino do tensionador antes que o tensionador seja fixado no sabre (Fig. 10).

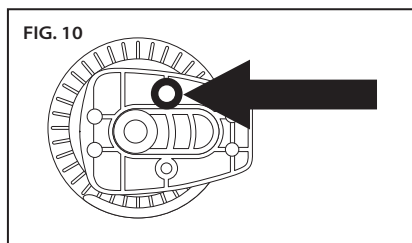

- Insira o parafuso no lado de trás da engrenagem de tensão da corrente e acople a engrenagem no sabre (Fig. 11).

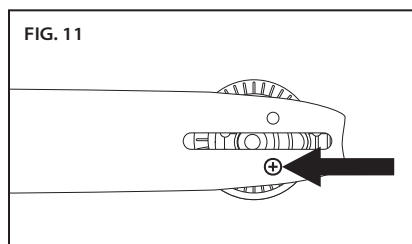

- Coloque a engrenagem de tensão da corrente no lado do sabre voltado para você, de forma que a peça retangular não ultrapasse as bordas do sabre e insira o parafuso.
- Coloque o sabre no coxim deslizando o entalhe sobre o flange de alinhamento (Fig. 12), com o eixo de montagem inserido no furo da engrenagem de tensão da corrente.

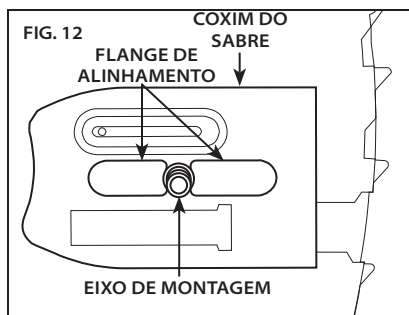

- Gire a nova corrente na roda dentada de forma que as bordas cortantes dos dentes na parte superior do sabre fiquem voltadas para o lado oposto do motor (Fig. 13).

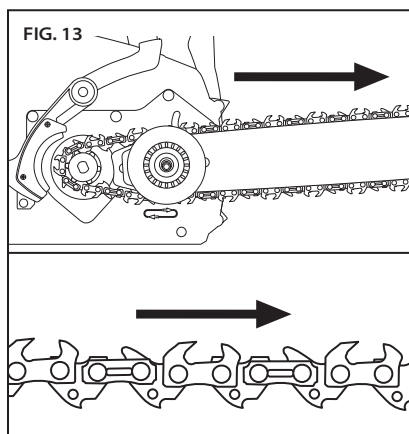

- Alimente a corrente pela ranhura do sabre. Gire a engrenagem de tensão da corrente para deslizar o sabre para o lado oposto do motor para remover a folga da corrente (Fig. 14).

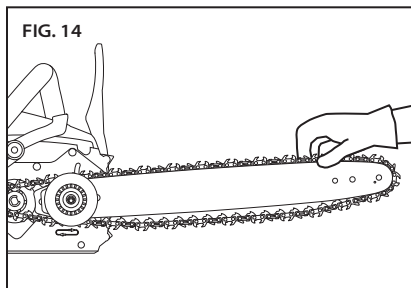

- Instale a tampa lateral, observando se o capturador da corrente está corretamente ajustado no furo e, em seguida, aperte o botão de liberação da tampa (Fig. 15).

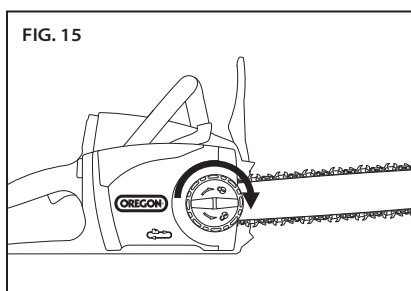

TENSIONANDO A CORRENTE DA MOTOSSERRA



⚠ ADVERTÊNCIA: UMA FERRAMENTA OPERADA POR BATERIA COM UMA BATERIA INSERIDA ESTÁ SEMPRE LIGADA E PODE COMEÇAR A FUNCIONAR ACIDENTALMENTE. REMOVA A BATERIA DA MOTOSSERRA ANTES DE ACOPLAR O EIXO EXTENSÍVEL, O SABRE E A CORRENTE.

⚠ ADVERTÊNCIA: SE A CORRENTE AINDA ESTIVER SOLTA QUANDO A SERRA ESTIVER EM TENSÃO MÁXIMA, SUBSTITUA A CORRENTE.

IMPORTANTE: SOMENTE TENSIONE A CORRENTE QUANDO ELA ESTIVER FRIA. UMA CORRENTE QUENTE PODE SE CONTRAIR E DANIFICAR O SABRE OU A CORRENTE ENQUANTO ELA ESFRIA.

Use luvas.

- Remova a bateria.
- Solte levemente o botão de liberação da tampa lateral, mas não remova a tampa.
- Segure a ponta do sabre (Fig. 16) e gire o anel de tensão da corrente no sentido horário.

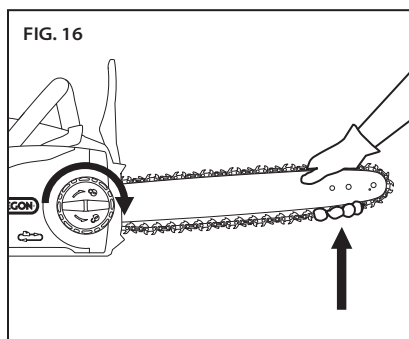

- Aperte o anel até que os cortadores inferiores, embaixo do sabre, entrem em contato com o trilho do sabre (Fig. 17).

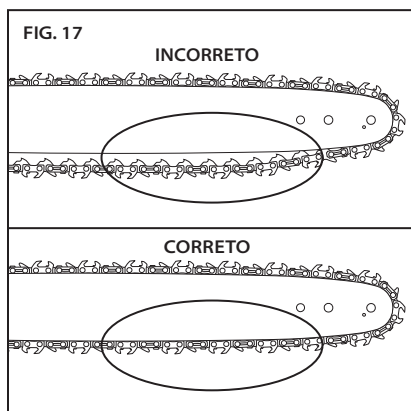

- A tensão da corrente estará correta quando, com algum esforço, uma mão protegida por luva puder puxar a corrente suavemente ao redor do sabre. A corrente deve encostar na parte de baixo do trilho do sabre (Fig. 18).

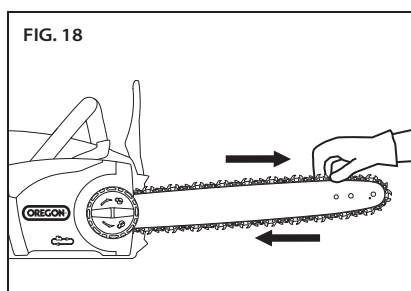

- Aperte o botão de liberação da tampa lateral.
- Após um curto período de uso, deixe a corrente esfriar, remova a bateria e verifique a tensão novamente. Observe com cuidado a tensão na primeira meia hora de uso e periodicamente, durante a vida útil da corrente, reajustando de acordo com a necessidade quando a corrente e o sabre estiverem frios. Nunca tensione a corrente quando ela estiver quente.

A corrente irá esticar em decorrência do uso normal. No entanto, óleo insuficiente, uso agressivo ou a não realização da manutenção recomendada pode levar a estiramento prematuro.

OPERANDO A SERRA

BATERIA E CARREGADOR

⚠ ADVERTÊNCIA: NÃO CARREGUE A BATERIA NA CHUVA.

INDICADOR DE LED DO NÍVEL DE CARGA DA BATERIA

A bateria de íon de lítio está equipada com um indicador de LED de nível de carga. Para testar o nível de carga da bateria, pressione o botão do indicador na face da bateria (Fig. 19).

Sem luz: recarregue.

Uma luz verde constante:
menos de 25% carregada.
Carregue a bateria antes do uso.

Duas luzes verdes constantes:
26-50% carregada.

Três luzes verdes constantes:
51-75% carregada.

Quatro luzes verdes constantes:
76-100% carregada.

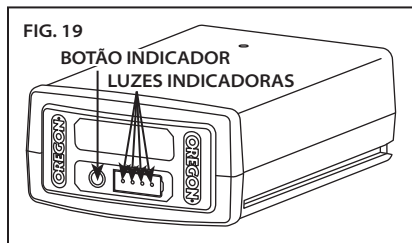

CONEXÃO DO CARREGADOR

Se o carregador incluir um cabo de alimentação separado, conecte o cabo ao carregador e à tomada elétrica adequada (Fig. 20).

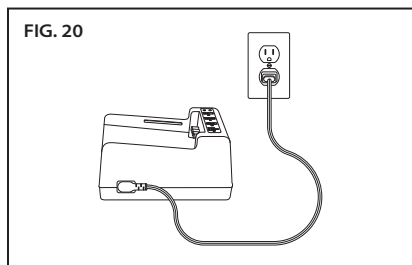

Use somente o conjunto de cabos fornecido com o carregador. No primeiro uso, verifique se o tipo de plugue corresponde ao receptáculo.

INDICADOR DE LED DE ESTADO DE CARGA DO CARREGADOR

O carregador da bateria está equipado com um indicador de LED do estado de carga que indica o estado da carga e também as condições que podem atrasar ou impedir o carregamento (Fig. 21).

Observação: Nenhuma luz será visível antes da introdução de uma bateria.

Luz laranja piscando: existe uma condição de falha. Há várias causas possíveis. Consulte "Solução de problemas" neste manual.

Luz laranja constante: a temperatura da bateria está além da faixa aceitável (0 °C/32 °F a 40 °C/104 °F). Aguarde até que as baterias atinjam a faixa de temperatura aceitável, antes de carregar. A bateria pode ficar no carregador enquanto a temperatura se ajusta. O carregamento começará quando a temperatura adequada for atingida.

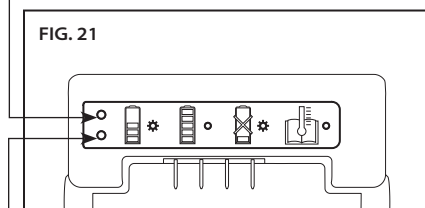

Luz verde piscando: a bateria está carregando.

Luz verde constante: a bateria está pronta para uso.

CARGA DAS BATERIAS

⚠ ADVERTÊNCIA: A FALHA EM SEGUIR OS PROCEDIMENTOS DE CARREGAMENTO ADEQUADOS PODE PROVOCAR TENSÃO EXCESSIVA, FLUXO DE CORRENTE EXCESSIVO, PERDA DE CONTROLE DURANTE O CARREGAMENTO, VAZAMENTO DE PRODUTOS QUÍMICOS PERIGOSOS, GERAÇÃO DE CALOR, QUEIMADURAS OU INCÊNDIO. SIGA ESTAS INSTRUÇÕES PARA CARGA.

Com o cabo do carregador conectado ao carregador e a uma tomada elétrica, alinhe as ranhuras da bateria com os trilhos no carregador e deslize a bateria no carregador até que esteja completamente encaixada (Fig. 22).

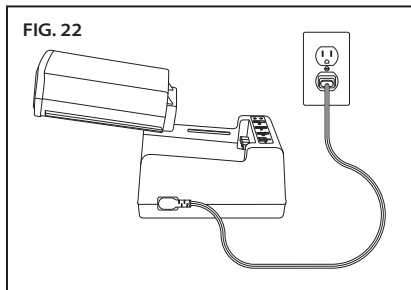

Verifique o indicador do estado de carga quanto às condições da carga.

INTRODUÇÃO E LIBERAÇÃO DA BATERIA

Use somente as baterias OREGON® especificadas nestas instruções de operação.

Alinhe as ranhuras da bateria com os trilhos no interior da porta da bateria. Introduza firmemente a bateria na porta situada na motosserra, pressionando até que ela trave no lugar (Fig. 23).

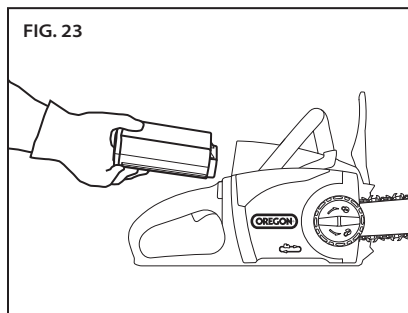

Para remover a bateria, levante a alavanca de liberação e remova-a (Fig. 24).

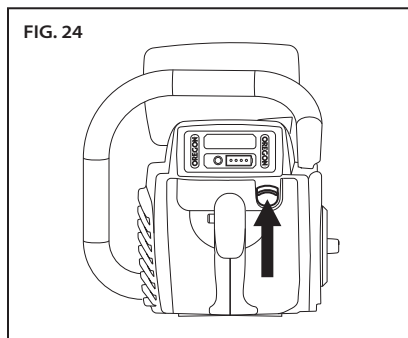

OPERAÇÃO GERAL

⚠ PERIGO: PARA EVITAR LESÕES GRAVES, NÃO SE ESTIQUE EM EXCESSO E NÃO SUBA EM UMA ESCADA MANUAL, BANCO OU EM QUALQUER POSIÇÃO ELEVADA QUE NÃO SEJA TOTALMENTE SEGURA. NUNCA CORTE OBJETOS QUE ESTEJAM ACIMA DA ALTURA DO OMBRO.

⚠ ADVERTÊNCIA: PARA REDUZIR O RISCO DE LESÕES, SEMPRE USE BOTAS ADEQUADAS, CALÇAS COMPRIDAS, LUVAS E PROTEÇÃO AURICULAR, OCULAR E PARA A CABEÇA.

TEMPERATURA DE OPERAÇÃO

Esta motosserra se destina a funcionar em uma faixa de temperatura de 0 °C a 40 °C (32 °F a 104 °F).

SEGURAR

Sempre segure a ferramenta com ambas as mãos. Segure a alça dianteira com a mão esquerda e a empunhadura traseira com a mão direita (Fig. 25). Envolve os dedos na parte superior da empunhadura com o polegar posicionado embaixo da empunhadura.

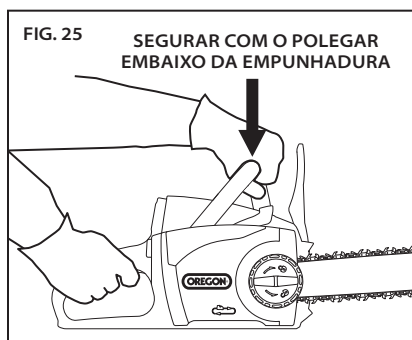
**APOIO DOS PÉS**

Fique de pé com ambos os pés plantados em solo firme, com o peso distribuído uniformemente entre eles (Fig. 26).

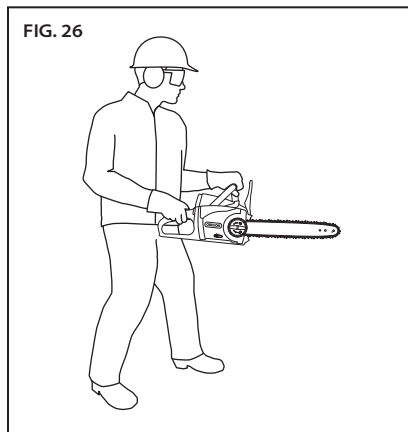
**PARANDO A SERRA**

Solte o acionador de aceleração para parar a motosserra.

LIGANDO A MOTOSSERRA

⚠ ADVERTÊNCIA: PARA REDUZIR O RISCO DE LESÕES, NUNCA PRENDA A TRAVA COM UMA FITA ADESIVA OU AMARRANDO A TRAVA DO ACIONADOR.

Verifique se o freio da corrente não está engatado.

Segure as alças dianteira e traseira com firmeza. Mantenha a trava do acionador pressionada com o polegar (1). Para ligar a serra, aperte o acionador de aceleração (2) (Fig. 27). Não há necessidade de continuar pressionando a trava do acionador. Ela permanecerá desengatada até que o acionador seja liberado.

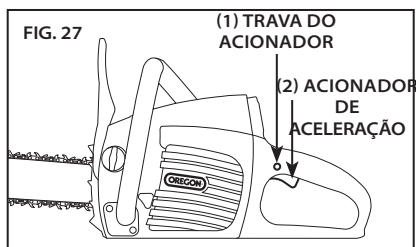

TESTANDO O FREIO DA CORRENTE

Verifique se o freio da corrente está funcionando antes de usar a motosserra. Para verificar o funcionamento do freio:

- Coloque a motosserra em uma superfície firme e plana.
- Ligue a serra.
- Mantenha a mão esquerda na alça dianteira e mexa o punho esquerdo para mover o protetor de mão dianteiro para frente, a fim de ativar o freio da corrente (Fig. 28).

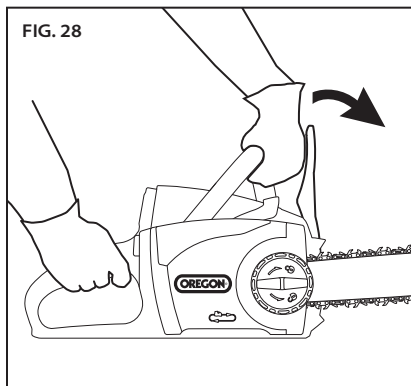

- Solte o acionador de aceleração.

Se o freio estiver funcionando corretamente, o motor e a corrente irão parar imediatamente. Se o motor e a corrente não pararem imediatamente, solicite o reparo do freio em um local de manutenção aprovado.

- Volte o protetor de mão dianteiro para a posição de operação.

CORTANDO

⚠ ADVERTÊNCIA: PARA REDUZIR O RISCO DE LESÕES, USE BOTAS ADEQUADAS, CALÇAS COMPRIDAS, LUVAS E PROTEÇÃO AURICULAR, OCULAR E PARA A CABEÇA.

⚠ ADVERTÊNCIA: PARA REDUZIR O RISCO DE LESÕES, SEMPRE VERIFIQUE O APOIO DOS PÉS E SEGRE A MOTOSSERRA COM FIRMEZA E COM AMBAS AS MÃOS ENQUANTO O MOTOR ESTIVER EM FUNCIONAMENTO.

⚠ ADVERTÊNCIA: PARA REDUZIR O RISCO DE LESÕES, PLANEJE VÁRIAS ROTAS DE FUGA ANTES DE COMEÇAR O TRABALHO.

⚠ CUIDADO: ESTABELEÇA UMA ZONA DE SEGURANÇA DE TRANSEUNTES DE 6 M (20 PÉS) ANTES DE OPERAR ESTE EQUIPAMENTO. A zona de segurança de transeuntes é um círculo de no mínimo 6 m (20 pés) em torno do operador que deve ficar livre de transeuntes, crianças e animais (Fig. 29). As operações de derrubada de árvores requerem uma zona de segurança maior, de acordo com o tamanho da árvore. Consulte a seção "Derrubada de Árvores".

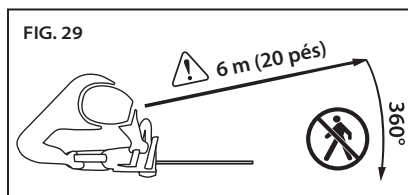

IMPORTANTE: PRATIQUE CORTANDO TORAS EM UM CAVALETE OU APOIO ATÉ SE SENTIR CONFORTÁVEL COM A OPERAÇÃO DA SERRA.

Para obter o melhor desempenho e operar a serra com segurança, siga estas instruções:

- Siga todas as regras e regulamentos nacionais e municipais aplicáveis às atividades de corte.
- Faça pausas frequentes para reduzir o risco de lesões.
- Antes de começar a cortar, verifique se a corrente está corretamente tensionada e se ela está afiada.

As correntes se destinam somente ao corte de madeira. Não use a motosserra para cortar qualquer outro material e não permita que a corrente entre em contato com terra, pedras, pregos, grampos ou fios. Esses materiais são extremamente abrasivos e desgastam o revestimento de proteção da corrente em um curto período.

Amole ou substitua a corrente se alguma destas condições ocorrer:

- A pressão necessária para fazer os cortes aumenta consideravelmente.
- As aparas de madeira que saem da corrente são muito finas ou parecidas com poeira.

Não trabalhe com uma corrente em mau estado, pois ela aumenta o esforço necessário para fazer o corte, causa cortes irregulares, aumenta o desgaste da ferramenta e aumenta o risco de coice. Não force o corte com uma corrente em mau estado.

- Assuma a posição adequada para o corte e fique na frente da madeira com a serra desligada. Pressione a trava do acionador e aperte o acionador de aceleração. Deixe a corrente atingir a velocidade total antes de começar o corte.
- Comece cortando fazendo uma leve pressão do sabre contra a madeira. Use somente uma leve pressão e deixe que a serra faça o trabalho.
- Mantenha uma velocidade constante durante o corte, diminuindo a pressão pouco antes do final da tarefa.
- Tenha ciência do local da ponta do sabre a todo momento e evite o contato com outros objetos.
- Se a serra parar repentinamente durante o corte, remova a serra do corte e reinicie o trabalho usando menos pressão na peça.

PODANDO

⚠ CUIDADO: OS GALHOS PODEM QUICAR OU “RICOCHETEAR” APÓS ATINGIREM O CHÃO. PORTANTO, É FUNDAMENTAL MANTER O CHÃO LIMPO PARA QUE HAJA VÁRIAS ROTAS DE FUGA. *Limpe a área de trabalho e use proteção para a cabeça.*

A poda é a remoção de galhos mortos ou grandes para manter a saúde da planta.

- Planeje rotas de fuga antes de começar o corte e verifique se não há obstruções. Sempre saiba como sair do caminho de galhos em queda.
- Certifique-se de que os transeuntes ou ajudantes estejam a uma distância segura dos galhos em queda. Os transeuntes e os ajudantes não devem ficar diretamente na frente ou atrás do operador. Veja a Fig. 28.
- Mantenha os pés em apoio sólido e segure a motosserra com firmeza usando ambas as mãos. Não se estique demais. Nunca suba em uma árvore ou em uma escada para alcançar galhos altos.
- Proteja-se de qualquer galho que possa ser perigoso.
- Use equipamentos auxiliares adequados.
- Corte os galhos mais baixos antes de podar os mais altos.
- Deixe que a serra atinga a velocidade total antes do corte.
- Aplique uma leve pressão no galho.
- Em galhos maiores (Fig. 30), corte a ponta do galho primeiro (1) para aliviar a pressão e, em seguida, corte mais próximo do tronco (2).

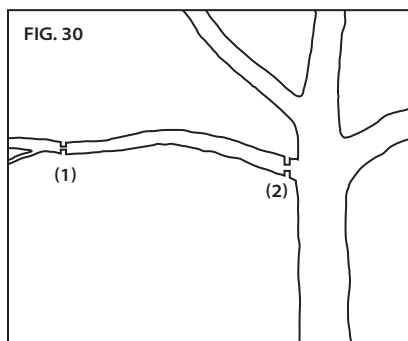

- Galhos espessos (maior que 10 cm (4 pol.) de diâmetro) podem estilhaçar e pinçar a corrente durante um único corte a partir do topo. Para evitar que isso ocorra, faça primeiro um pequeno corte na superfície inferior do galho (1) e, em seguida, corte a parte de cima (2) até encontrar o corte de baixo (Fig. 31).

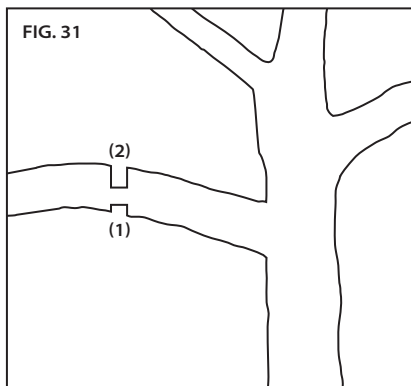

- Depois que a maior parte do galho tiver sido removida, faça um corte mais suave próximo do tronco (Fig. 32).

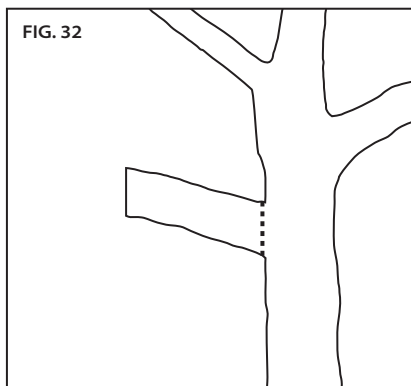

DERRUBADA DE ÁRVORES

⚠ CUIDADO: UMA ÁRVORE PODE ROLAR OU DESLIZAR POR UMA MONTANHA APÓS SER DERRUBADA.

Planeje e deixe uma rota de fuga livre antes de iniciar os cortes. A rota de fuga deve se estender para trás e diagonalmente atrás da linha esperada de queda (Fig. 33).

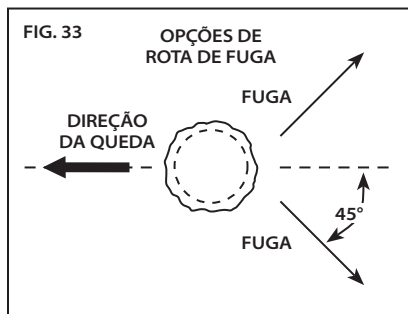

A derrubada é o ato de cortar uma árvore.

- Antes de iniciar a derrubada, considere a inclinação natural da árvore, a posição dos galhos maiores e a direção do vento para imaginar em que direção a árvore vai cair.
- Remova terra, pedras, cascas soltas, pregos, grampos e fios da árvore na qual os cortes para a derrubada serão feitos.
- Quando as operações de corte e derrubada são executadas por duas ou mais pessoas ao mesmo tempo, separe a operação de derrubada da operação de corte a uma distância de pelo menos o dobro da altura da árvore que está sendo derrubada.
- As árvores não devem ser derrubadas de forma que coloquem pessoas em perigo, atinjam uma linha de transmissão de energia ou causem danos a alguma propriedade. Se as árvores atingirem uma linha de transmissão de energia, deixe a área imediatamente e notifique a empresa responsável pelas linhas de transmissão.
- Use as pontas de metal na parte dianteira da serra para apoiar a serra na madeira. Coloque o amortecedor pontiagudo na madeira e use-o como um ponto de alavanca para aumentar a estabilidade ao cortar madeira de diâmetro grande.

CORTE DO CHANFRO

- Primeiro, faça um chanfro de 1/3 do diâmetro da árvore, perpendicular à direção da queda. Faça primeiro o corte do chanfro horizontal inferior (1). Isso ajudará a evitar que a corrente ou o sabre seja pinçado quando o segundo corte (2) for feito (Fig. 34).

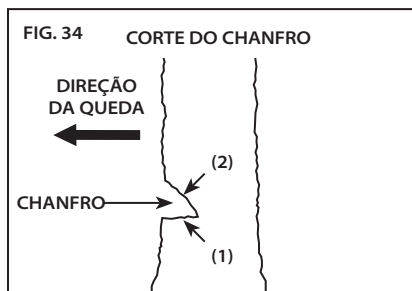

CORTE REVERSO DA DERRUBADA

- Depois, faça o corte reverso pelo menos 50 mm (2 pol.) mais alto do que o corte do chanfro horizontal inferior (Fig. 35). Mantenha o corte reverso paralelo ao corte do chanfro horizontal inferior.

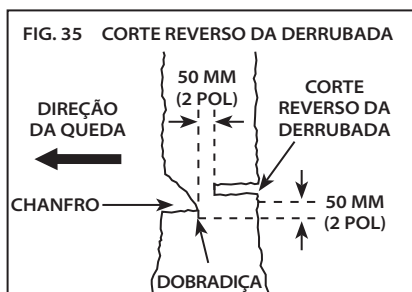

- Faça o corte reverso de forma que haja madeira o suficiente para atuar como uma dobradiça. A dobradiça evita que a árvore gire e caia na direção errada. Não corte pela dobradiça.
- À medida que o corte reverso se aproxima da dobradiça, a árvore deve começar a cair.

- Se houver alguma chance de a árvore não cair na direção desejada, ou de atingir ou prender a corrente, pare o corte antes que o corte reverso seja concluído e use calços de madeira, plástico ou alumínio para abrir o corte e derrubar a árvore na linha de queda desejada.

- Quando a árvore começar a cair, remova a motosserra do corte, pare o motor, coloque a motosserra no chão e use a rota de fuga planejada.

- Tenha cuidado com galhos soltos e observe o apoio dos pés.

DESMEMBRANDO UMA ÁRVORE

⚠ CUIDADO: GALHOS SOB TENSÃO PODEM "RICOCHETEAR" E ENTRAR EM CONTATO COM O OPERADOR OU DEIXAR A MOTOSSERRA FORA DE CONTROLE, CAUSANDO LESÕES.

Esta sempre alerta quanto a madeira sob tensão, que pode atingir o operador ou a motosserra após o corte.

Desmembrar é remover os galhos de uma árvore derrubada.

- Ao desmembrar, deixe os galhos maiores e mais baixos para apoiar a tora no solo.
- Remova os galhos pequenos em um corte.
- Os galhos sob tensão devem ser cortados de baixo para cima para evitar que a motosserra fique presa (Fig. 36).



CORTANDO UM TRONCO

⚠ CUIDADO: O CORTE DE TRONCOS SOB TENSÃO AUMENTA A CHANCE DE COICE. Use um dos métodos abaixo para apoiar a tora durante o corte.

O corte de troncos consiste em cortar uma tora no comprimento. É importante verificar se o apoio dos pés está firme e se o peso está uniformemente distribuído em ambos os pés. Se for possível, a tora deve ser içada e apoiada com o uso de galhos, troncos ou calços.

- Quando a tora estiver apoiada em todo seu comprimento, corte começando da parte de cima (corte superior) (Fig. 37).



- Quando a tora estiver apoiada em uma extremidade, corte 1/3 do diâmetro começando de baixo (corte inferior) e, em seguida, faça o corte de acabamento de cima para encontrar com o primeiro corte (Fig. 38).

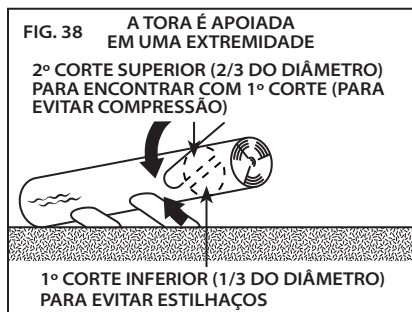

- Quando a tora estiver apoiada em ambas as extremidades, corte 1/3 do diâmetro começando pelo corte superior e, em seguida, faça o corte de acabamento de baixo pelos 2/3 inferiores para encontrar com o primeiro corte (Fig. 39).

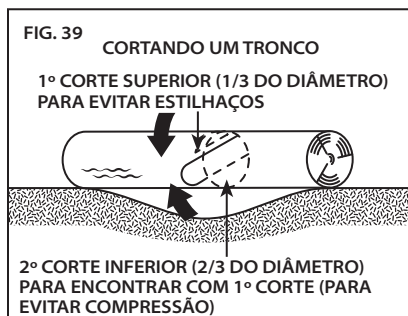

- Quando fizer o corte em um declive, sempre fique acima da tora (Fig. 40).



- Para manter o controle total do corte, alivie a pressão quando chegar próximo do fim sem perder a firmeza ao segurar as empunhaduras da motosserra.
- Não deixe a corrente entrar em contato com o solo.
- Após terminar o corte, aguarde a corrente parar antes de mover a motosserra.
- Sempre pare o motor antes de passar de uma árvore para outra.

AFIANDO COM POWERSHARP®

⚠ ADVERTÊNCIA: POWERSHARP® NÃO DEVE SER USADO NA PRESENÇA DE MATERIAIS EXTREMAMENTE INFLAMÁVEIS EXPOSTOS, COMO GASOLINA E ACETILENO.

⚠ CUIDADO: A AFIÇÃO COM O SISTEMA POWERSHARP® PRODUZ FAÍSCAS DE BAIXA ENERGIA.

⚠ CUIDADO: O SISTEMA DE AFIÇÃO INTEGRADO POWERSHARP® DEVE SER USADO SOMENTE COM CORRENTES POWERSHARP®. NUNCA TENTE AFIAR OUTRA CORRENTE COM O AFIADOR INTEGRADO. OCORRERÁ DANO NA CORRENTE E NO AFIADOR.

INTRODUÇÃO AO POWERSHARP®

Esta motosserra é equipada com o sistema de afiação integrado PowerSharp®, uma forma rápida e fácil de afiar a corrente na motosserra. A corrente deve ser afiada quando os cortes são mais demorados ou as aparas ficam menores, sendo transformadas em serragem.

AFIANDO A CORRENTE

IMPORTANTE: A CORRENTE POWERSHARP® USA CORTADORES EXCLUSIVOS COM ALTO GRAU DE AFIÇÃO E SÓ PODEM SER AFIADAS COM UM AFIADOR POWERSHARP® GENUÍNO.

- Com a serra em velocidade total, levante suavemente a alavanca PowerSharp® por 3 a 5 segundos (Fig. 41). Faíscas serão visíveis quando os cortadores entrarem em contato com a pedra de afiação.

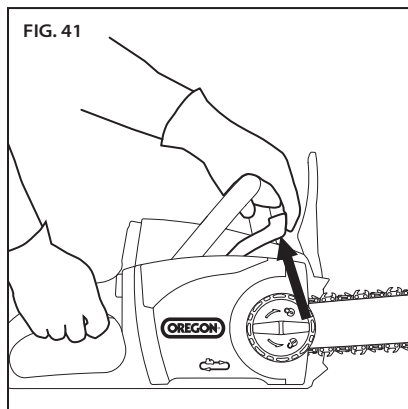

- Faça um corte de teste para determinar se a corrente foi afiada suficientemente. Se não tiver afiada, repita o procedimento até que a corrente fique afiada.

IMPORTANTE: NÃO FAÇA MUITA FORÇA AO AFIAR. A FORÇA EXCESSIVA PODE REDUZIR O DESEMPENHO DA PEDRA DE AFIÇÃO.

IMPORTANTE: É NORMAL VER UMA PEQUENA QUANTIDADE DE FAÍSCAS E FUMAÇA DURANTE A AFIÇÃO, POIS OS CORTADORES ENTRAM EM CONTATO COM A PEDRA E O ATRITO AQUECE A CORRENTE.

QUANDO SUBSTITUIR A PEDRA DE AFIÇÃO

A pedra de afiação é projetada para se desgastar na mesma proporção que a corrente. Sempre substitua a pedra ao substituir a corrente, mesmo que ela aparente ter mais vida útil. Consulte "Substituindo uma corrente desgastada e uma pedra de afiação" neste manual.

MANUTENÇÃO E LIMPEZA



⚠ ADVERTÊNCIA: A NÃO IDENTIFICAÇÃO E SUBSTITUIÇÃO DE PEÇAS DANIFICADAS OU DESGASTADAS PODE CAUSAR LESÕES PESSOAIS GRAVES. INSPECIONE A MOTOSSERRA REGULARMENTE. A INSPEÇÃO REGULAR É A PRIMEIRA ETAPA DE UMA MANUTENÇÃO ADEQUADA. SIGA AS DIRETRIZES ABAIXO PARA MAXIMIZAR A SEGURANÇA E A SATISFAÇÃO. SUBSTITUA PEÇAS DANIFICADAS OU GASTAS IMEDIATAMENTE.

⚠ ADVERTÊNCIA: UMA FERRAMENTA OPERADA POR BATERIA COM UMA BATERIA INSERIDA ESTÁ SEMPRE LIGADA E PODE COMEÇAR A FUNCIONAR ACIDENTALMENTE. REMOVA A BATERIA ANTES DA INSPEÇÃO, LIMPEZA OU ANTES DE REALIZAR MANUTENÇÃO.

⚠ CUIDADO: AO LIMPAR A MOTOSSERRA, NÃO A SUBMERJA EM ÁGUA OU OUTROS LÍQUIDOS.

INSPEÇÃO

Antes de cada uso e se a motosserra tiver sofrido uma queda, inspecione as seguintes peças:

- Empunhaduras: As empunhaduras dianteira e traseira não devem apresentar rachaduras ou outro dano. Elas devem estar limpas e secas.
- Protetor de mão dianteiro: O protetor de mão dianteiro deve estar livre de danos e deve se movimentar facilmente para frente e para trás. Ao ser movido, o protetor de mão dianteiro deve ativar o freio da corrente.
- Sabre: O sabre deve estar reto e livre de aparas, rachaduras e desgaste excessivo.
- Corrente: A corrente deve estar devidamente tensionada e afiada, e todos os componentes livres de rachaduras, aparas, dentes quebrados ou desgaste excessivo. Consulte "Tensionando a Corrente" e "Afiando com PowerSharp®".

- Tampa lateral: A tampa lateral deve estar livre de rachaduras ou outros danos. Ela deve se encaixar corretamente ao corpo da serra sem empenamentos. Verifique se o capturar da corrente está sem rachaduras.
- Bateria: A bateria deve estar limpa, seca e sem sinais de perfurações, impacto ou outros danos. Os contatos devem estar limpos, secos e livres de detritos.
- Porta da bateria: A porta da bateria e os contatos devem estar limpos, secos e livres de detritos.
- Freio da corrente: Teste o freio da corrente para ver se ele está funcionando corretamente. Consulte "Testando o freio da corrente" em "Operação geral".
- Nível do óleo: Verifique se o reservatório de óleo está cheio antes do uso. Consulte "Abastecendo o Reservatório de Óleo do Sabre e da Corrente".
- Alimentador automático: Quando a motosserra está funcionando sem o sabre e a corrente instalados, uma pequena quantidade de óleo vaza pelo furo no coxim do sabre. Consulte "Preparando o Alimentador".
- Tampa do Motor: Verifique se há rachaduras na tampa e detritos nas aberturas de entrada de ar.

Inspeção periodicamente as peças a seguir:

- Roda dentada: Procure ranhuras profundas, dentes quebrados ou rebarbas.
- Engrenagem de tensão da corrente: Inspeção a engrenagem quanto a rachaduras, aparas, parafusos soltos, empenamentos ou outros danos.
- Área de montagem do sabre embaixo da tampa lateral: Verifique se o eixo de montagem não está empenado, descascado ou rosqueado e se o coxim do sabre e o flange de alinhamento estão intactos e livres de detritos.
- Carregador: O carregador deve estar limpo, seco e sem furos ou outros danos. A bandeja da bateria e os terminais de contato devem estar livres de detritos.

TENSIONANDO A CORRENTE DA MOTOSSERRA

IMPORTANTE: SOMENTE TENSIONE A CORRENTE QUANDO ELA ESTIVER FRIA. UMA CORRENTE QUENTE PODE SE CONTRAIR E DANIFICAR O SABRE OU A CORRENTE ENQUANTO ELA ESFRIA.

Se a corrente não encostar na parte inferior do sabre quando a motosserra estiver desligada e fria, ela deve ser tensionada.

Tensione a corrente conforme descrito em "Tensionando a Corrente da Motosserra" na seção "Desembalagem e Montagem" deste manual.

SUBSTITUINDO UMA CORRENTE DESGASTADA E UMA PEDRA DE AFIAÇÃO

⚠ CUIDADO: SUBSTITUA A CORRENTE POWERSHARP® E A PEDRA DE AFIAÇÃO AO MESMO TEMPO. CASO CONTRÁRIO, PODE OCORRER PERDA DE DESEMPENHO OU DANOS NA CORRENTE E/OU NA PEDRA DE AFIAÇÃO.

⚠ CUIDADO: O SISTEMA DE AFIAÇÃO INTEGRADO POWERSHARP® DEVE SER USADO SOMENTE COM CORRENTES POWERSHARP®. REMOVA A PEDRA DE AFIAÇÃO AO USAR UMA CORRENTE DIFERENTE DA POWERSHARP®. CASO CONTRÁRIO, PODE OCORRER DANO NA CORRENTE, NO SISTEMA DE AFIAÇÃO E/OU NA MOTOSSERRA.

Quando a corrente apresenta rachaduras ou tem dentes quebrados, está estirada até o ponto em que não consegue manter a tensão apropriada ou simplesmente não pode ser afiada, ela deve ser substituída.

Use luvas.

- Remova a bateria.
- Solte levemente o botão de liberação da tampa lateral, mas não remova a tampa.
- Solte o anel de tensão da corrente (gire-o no sentido anti-horário) o máximo possível.
- Solte o botão de liberação da tampa lateral e remova a tampa.
- Remova a corrente.
- Remova os dois parafusos que seguram a pedra de afiação (Fig. 42).

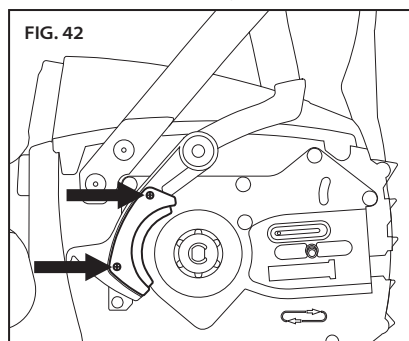

- Remova a pedra.
- Verifique que a alavanca PowerSharp® e a área em volta estão sem detritos.
- Coloque a nova pedra na alavanca e coloque os parafusos novamente.
- Substitua o sabre e a corrente da serra. Consulte "Montando o Sabre e a Corrente da Serra" neste manual.
- Tensione a corrente conforme descrito em "Tensionando a Corrente da Motosserra" na seção "Desembalagem e Montagem" deste manual.

IMPORTANTE: A CORRENTE DEVE ESTAR DEVIDAMENTE TENSIONADA ANTES DO USO. CONSULTE "TENSIONANDO A CORRENTE DA MOTOSSERRA" NA SEÇÃO "DESEMBALAGEM E MONTAGEM" DESTE MANUAL.

MANUTENÇÃO DO SABRE

⚠ ADVERTÊNCIA: AS BORDAS DE UM SABRE DESGASTADO, PRINCIPALMENTE AS BORDAS DA RANHURA ONDE A CORRENTE ENCOSTA NO SABRE, PODEM SER EXTREMAMENTE PONTIAGUDAS. USE PROTEÇÃO APROPRIADA PARA AS MÃOS.

⚠ CUIDADO: O SABRE PODE ESTAR QUENTE APÓS CORTAR. USE LUVAS PARA EVITAR QUEIMADURAS.

Para obter o desgaste uniforme do sabre e maximizar a vida útil da mesma, vire o sabre ocasionalmente.

Use luvas.

- Remova a bateria.
- Solte levemente o botão de liberação da tampa lateral, mas não remova a tampa.
- Solte o anel de tensão da corrente (gire-o no sentido anti-horário) o máximo possível.
- Solte o botão de liberação da tampa lateral e remova a tampa.
- Remova o sabre e a corrente e inspecione-os quanto a danos e desgaste.
- Remova o parafuso do lado de trás da engrenagem de tensão da corrente e remova a engrenagem de tensão da corrente do sabre (Fig. 43).

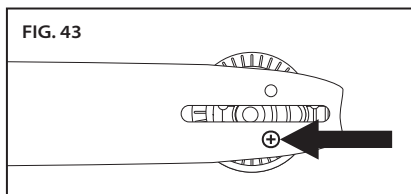

- Vire o sabre (Fig. 44).

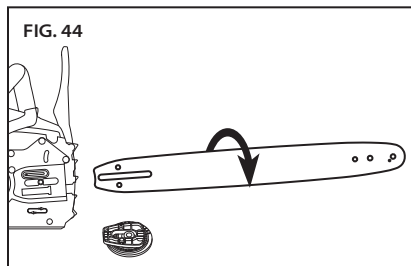

- Substitua o sabre e a corrente da motosserra. Consulte “Montando o Sabre e a Corrente da Motosserra” neste manual.
- Tensiona a corrente conforme descrito em “Tensionando a Corrente da Motosserra” na seção “Desembalagem e Montagem” deste manual.

SUBSTITUINDO UM SABRE DESGASTADO

⚠ ADVERTÊNCIA: AS BORDAS DE UM SABRE DESGASTADO, PRINCIPALMENTE AS BORDAS DA RANHURA ONDE A CORRENTE ENCOSTA NO SABRE, PODEM SER EXTREMAMENTE PONTIAGUDAS. USE PROTEÇÃO APROPRIADA PARA AS MÃOS.

Quando o sabre apresenta rachaduras ou desgaste excessivo em volta das bordas, principalmente na ranhura onde a corrente encosta no sabre, ele deve ser substituído. Além disso, se a roda dentada estiver desgastada, tiver dentes faltando ou não girar corretamente, o sabre deverá ser substituído.

Use luvas.

- Remova a bateria.
- Solte levemente o botão de liberação da tampa lateral, mas não remova a tampa.
- Solte o anel de tensão da corrente (gire-o no sentido anti-horário) o máximo possível.
- Solte o botão de liberação da tampa lateral e remova a tampa.
- Remova o sabre e a corrente.
- Remova o parafuso do lado de trás da engrenagem de tensão da corrente e remova a engrenagem da corrente do sabre, conforme descrito em “Manutenção do Sabre”.
- Coloque a engrenagem de tensão da corrente no novo sabre e recoloque o parafuso.
- Substitua o sabre e a corrente da motosserra. Consulte “Montando o Sabre e a Corrente da Motosserra” neste manual.
- Tensiona a corrente conforme descrito em “Tensionando a Corrente da Motosserra” na seção “Desembalagem e Montagem” deste manual.

SUBSTITUINDO UMA ENGRENAGEM DE TENSÃO DA CORRENTE

Substitua a engrenagem de tensão da corrente caso ela não segure o sabre e a corrente na tensão correta ou se ela estiver danificada.

Use luvas.

- Remova a bateria.
- Solte levemente o botão de liberação da tampa lateral, mas não remova a tampa.
- Solte o anel de tensão da corrente (gire-o no sentido anti-horário) o máximo possível.
- Solte o botão de liberação da tampa lateral e remova a tampa.
- Remova o sabre e a corrente.
- Remova o parafuso do lado de trás da engrenagem de tensão da corrente e remova a engrenagem de tensão da corrente do sabre.
- Coloque a nova engrenagem de tensão da corrente no lado do sabre que está voltado para você e recoloque o parafuso.
- Substitua o sabre e a corrente da motosserra. Consulte "Montando o Sabre e a Corrente da Motosserra" neste manual.
- Tensione a corrente conforme descrito em "Tensionando a Corrente da Motosserra" na seção "Desembalagem e Montagem" deste manual.

SUBSTITUINDO A RODA DENTADA

Substitua a roda dentada após cada duas trocas da corrente ou quando a roda estiver danificada.

Use luvas e proteção para os olhos.

- Remova a bateria.
- Solte levemente o botão de liberação da tampa lateral, mas não remova a tampa.
- Solte o anel de tensão da corrente (gire-o no sentido anti-horário) o máximo possível.
- Solte o botão de liberação da tampa lateral e remova a tampa.
- Remova o sabre e a corrente.
- Use uma pequena chave de fenda como alavanca para abrir e remover o retentor e, em seguida, remova a arruela e a roda dentada (Fig. 45).

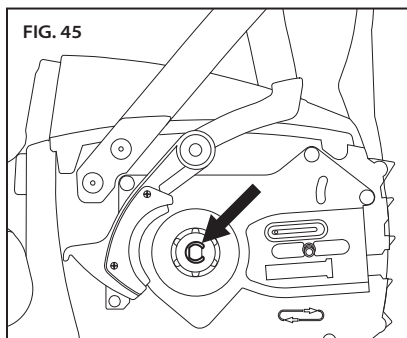

- Insira a nova roda dentada e a arruela e instale o novo retentor (Fig. 46).

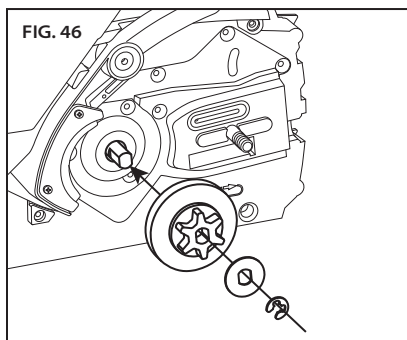

- Substitua o sabre e a corrente da motosserra. Consulte “Montando o Sabre e a Corrente da Motosserra” neste manual.
- Tensionando a corrente conforme descrito em “Tensionando a Corrente da Motosserra” na seção “Desembalagem e Montagem” deste manual.

LIMPEZA

⚠ ADVERTÊNCIA: PARA REDUZIR O RISCO DE LESÕES, REMOVA A BATERIA ANTES DA LIMPEZA.

⚠ CUIDADO: AO LIMPAR O MOTOR DA MOTOSSERRA, NÃO O SUBMERJA EM ÁGUA OU OUTROS LÍQUIDOS.

Use luvas e proteção para os olhos.

- Remova a bateria.
- Remova as aparas de madeira e outros detritos da porta da bateria. Verifique se os terminais de contato estão limpos e secos.
- Após o uso, limpe os detritos da corrente da motosserra e do sabre. Limpe o motor com um pano limpo umedecido com uma solução de sabão neutro. Nunca use limpadores ou solventes agressivos.
- Sempre retire aparas de madeira, serragem e sujeiras das ranhuras do sabre ao substituir a corrente.
- Certifique que a engrenagem de tensão da corrente está livre aparas de madeira e outros detritos.

BATERIA

IMPORTANTE: NÃO HÁ PEÇA EM QUE O USUÁRIO POSSA FAZER MANUTENÇÃO DENTRO DA BATERIA. NÃO DESMONTE.

As baterias de íon de lítio têm um tempo determinado de vida útil. Se o tempo de uso diminuir acentuadamente para cada carga, a bateria está no final de sua vida útil e deve ser substituída.

- Certifique-se de que a bateria, incluindo os contatos, esteja limpa, seca e sem sinais de perfurações, impacto ou outros danos. Baterias quebradas podem causar incêndio ou emitir substâncias químicas perigosas.
- Limpe os contatos sujos com um pano limpo e seco. Sujeira ou óleo podem provocar uma conexão elétrica inadequada, resultando em perda de potência.

CARREGADOR

- Desconecte o carregador da tomada.
- Limpe os contatos sujos com um pano limpo e seco.

INFORMAÇÕES ADICIONAIS DE MANUTENÇÃO

Para obter mais informações sobre a manutenção da corrente da motosserra, do sabre e da roda dentada, consulte o Manual de Manutenção e Segurança da OREGON® no endereço <http://oregonproducts.com/maintenance/manual.htm>.

SOLUÇÃO DE PROBLEMAS

Use esta tabela para ver possíveis soluções para problemas com a motosserra. Caso essas sugestões não solucionem o problema, consulte “Garantia e manutenção”.

SINTOMA	POSSÍVEL CAUSA	AÇÕES RECOMENDADAS
O motor não funciona ou funciona intermitentemente	Freio da corrente engatado	Antes de começar, verifique se o protetor de mão está totalmente posicionado para trás (freio da corrente desengatado). Para ver a posição correta do protetor de mão, consulte “Ligando a Motosserra” neste manual.
	Bateria descarregada	Recarregue. Consulte “Carga da Bateria” neste manual.
	Trava do acionador não pressionada	A trava do acionador deve estar pressionada. Consulte “Ligando a Motosserra” neste manual.
	Bateria não inserida completamente	Limpe os detritos da porta da bateria e dos terminais com um pano seco ou com uma escova não condutora.
	Detritos na tampa lateral.	Remova a bateria, retire a tampa lateral e limpe os detritos.
	Bateria fria	Deixe a bateria aquecer acima da temperatura mínima de operação de 0°C (32°F).
O motor funciona, mas a corrente não gira	A corrente não está engatando a roda dentada	Reinstale a corrente, verificando se os elos estão totalmente encaixados na roda dentada. Consulte “Manutenção e Limpeza” neste manual para obter instruções de instalação.
	Roda dentada da ponta do sabre não está girando	Substitua o sabre. Consulte “Substituindo um Sabre Desgastado” neste manual.
O freio da corrente não engata	Há detritos impedindo o movimento total do protetor de mão	Limpe os detritos do mecanismo externo do freio da corrente.
	Possível defeito no freio da corrente	Entre em contato com um local de manutenção aprovado imediatamente. ⚠️ ADVERTÊNCIA: OPERAR UMA MOTOSSERRA SEM UM FREIO FUNCIONANDO CORRETAMENTE PODE CAUSAR LESÕES GRAVES.
A motosserra não corta corretamente	Tensão insuficiente da corrente	Consulte “Tensionando a Corrente da Motosserra” neste manual.
	Corrente em mau estado	Consulte “Afiando com PowerSharp®” neste manual.
	Corrente instalada no sentido contrário	Consulte “Montando o Sabre e a Corrente da Motosserra” neste manual.
	Corrente desgastada	Substitua a corrente e a pedra. Elas são projetadas para se desgastarem na mesma proporção.
	Corrente seca ou excessivamente estirada	Verifique o nível do óleo. Reabasteça o reservatório de óleo, se necessário. Consulte “Abastecendo o Reservatório de Óleo do Sabre e da Corrente” neste manual. Verifique se o sistema de óleo está entupido. Uma pequena quantidade de óleo deve ser depositada no sabre.
	A corrente não está na ranhura no sabre	Consulte “Montando o Sabre e a Corrente da Motosserra” neste manual.

SINTOMA	POSSÍVEL CAUSA	AÇÕES RECOMENDADAS
Som de alarme quando o acionador é puxado	O uso excessivo superaqueceu o motor	Deixe a motosserra esfriar e, em seguida, continue cortando.
	Freio da corrente engatado	Antes de começar, verifique se o protetor de mão está totalmente posicionado para trás (freio da corrente desengatado). Para ver a posição correta do protetor de mão, consulte "Ligando a Motosserra" neste manual.
A bateria não carrega	A proteção de temperatura elevada/baixa da bateria está ativada	Isso pode ocorrer quando a motosserra funciona continuamente ou é exposta a altas temperaturas ambientes. Aguarde a bateria atingir a temperatura aceitável, antes de carregar. Consulte "Bateria e Carregador" neste manual.
	Contatos sujos ou danificados na bateria ou carregador	Inspeccione os contatos da bateria e do carregador. Caso necessário, limpe de acordo com as instruções deste manual. Reintroduza a bateria no carregador, certificando-se de que ela esteja completamente encaixada.
	Bateria no fim de sua vida útil	Todas as baterias têm um tempo de vida útil limitado. Caso a bateria tenha mais de dois anos de uso ou tenha sido recarregada com frequência, pode ser a hora de substituí-la. Substitua somente pela bateria especificada para esta motosserra.
	Falha no carregador	Solicite o reparo em um local de assistência técnica aprovado.
Tempo de uso reduzido por carga de bateria	Corrente em mau estado	Consulte "Afiando com PowerSharp®" neste manual.
	Corrente desgastada	Substitua a corrente. Consulte "Substituindo uma corrente desgastada e uma pedra de afiação" neste manual.
	Corrente seca	Verifique o nível do óleo. Reabasteça o reservatório de óleo, se necessário. Consulte "Abastecendo o Reservatório de Óleo do Sabre e da Corrente" neste manual.
	Corrente excessivamente tensionada	Consulte "Tensionando a Corrente da Motosserra" neste manual.
	Técnica de corte inadequada	Siga as instruções em "Cortando" neste manual.
	Detritos na tampa lateral.	Remova a bateria, retire a tampa lateral e limpe os detritos.
	Bateria não carregada por completo	Recarregue. Consulte "Bateria e Carregador" neste manual.
Luz laranja piscando no indicador do estado da carga	<ol style="list-style-type: none"> 1. Certifique-se de que o cabo do carregador esteja conectado ao carregador e à tomada elétrica. 2. Certifique-se de que o carregador esteja recebendo a tensão correta. 3. Tente carregar outra bateria destinada a este carregador. <p>Caso isso não solucione o problema, execute a verificação da função em um local de assistência técnica aprovado.</p>	

ESPECIFICAÇÕES E COMPONENTES

⚠ ADVERTÊNCIA: O USO DE PEÇAS DE REPOSIÇÃO DIFERENTES DAS ESPECIFICADAS NESTE MANUAL AUMENTA O RISCO DE LESÃO. NUNCA USE ACESSÓRIOS DE CORTE DIFERENTES DOS DESCRITOS NESTE MANUAL.

COMPONENTES DE REPOSIÇÃO		NÚMERO DE PEÇA	
SABRE	35 cm (14 pol)	140SDEA041	
	40 cm (16 pol)	160SDEA041	
CORRENTE E PEDRA, POWERSHARP®	ELO 52 DE 35 cm (14 pol)	560507	
	ELO 56 DE 40 cm (16 pol)	560510	
CORRENTE ALTERNATIVA	ELO 52 DE 35 cm (14 pol)	OREGON® S52	
	ELO 56 DE 40 cm (16 pol)	OREGON® S56	
BATERIA, MODELO B600E		548208	
BATERIA, MODELO B400E		545938	
BATERIA, MODELO B500S		545937	
CARREGADOR COM CABO, MODELO C600		540580	
CARREGADOR COM CABO, MODELO C750		548185	
CARREGADOR, MODELO C600			
ENTRADA	100-240V~ 50-60Hz 60W		
ENTRADA (SOMENTE EUA E CANADÁ)	120V~ 60Hz 60W		
SAÍDA	41,5 V \approx 1,25 A		
CABO DE ALIMENTAÇÃO	Nº DA PEÇA - EUA/CAN: 546636		
	Nº DA PEÇA - UE: 547383		
	Nº DA PEÇA - REINO UNIDO: 547384		
	Nº DA PEÇA - AUSTR/N. ZEL: 560663		
BATERIA			
TIPO	ÍON DE LÍTIO		
TEMPERATURAS DE OPERAÇÃO	0 °C a 40 °C (32° F a 104 °F)		
MODELO	CAPACIDADE, NOMINAL	TENSÃO, NOMINAL	TEMPO DE CARGA C600 (APROX.)
B600E	4,00 Ah / 144 Wh	+36 VDC	210 MINUTOS
B400E	2,40 Ah / 89 Wh	+37 VDC	120 MINUTOS
B500S	1,25 AH / 47 Wh	+37 VDC	60 MINUTOS
MOTOSSERRA			
CAPACIDADE DE ÓLEO	120 ml (4,1 oz)		
ÓLEO DO SABRE E DA CORRENTE	MARCA OREGON®		
PESO SECO COM B400E	5,9 kg (12,9 lb)		
PESO SECO SEM BATERIA, SABRE E CORRENTE	3,8 kg (8,3 lb)		
NÍVEL DE POTÊNCIA SONORA	100 dB (K = 2,5 dB)		
VIBRAÇÃO	0,794 m/s ² (ALÇA DIANTEIRA) 1,891 m/s ² (EMPUNHADURA TRASEIRA)		
COMPRIMENTO MÁXIMO DO SABRE	40 cm (16 pol)		
PASSO DA CORRENTE	3/8 pol PERFIL BAIXO - 91		
MEDIDA DA CORRENTE	1,3 mm (0,050 pol)		
DENTES DA RODA DENTADA	6		
VELOCIDADE DA CORRENTE SEM CARGA	14,2 m/s (46,6 pés/s)		

GARANTIA E MANUTENÇÃO

GARANTIA

Blount, Inc. garante todas as ferramentas sem fio e carregadores da OREGON® registrados por um período de três (3) anos e todas as baterias OREGON® registradas por dois (2) anos a partir da data original da compra. As ferramentas sem fio, baterias e carregadores da OREGON® são garantidos por dois (2) anos, se usados com finalidade comercial. Essa garantia limitada se aplica aos produtos do sistema de ferramentas sem fio da OREGON®. Durante o período de garantia, a Blount substituirá ou, a seu critério, consertará gratuitamente, somente para o comprador original, qualquer produto ou peça fabricada que for considerada, segundo avaliação da Blount, defeituosa quanto ao material e/ou mão de obra. O comprador será responsável por todos os encargos de transporte e qualquer custo de remoção de qualquer peça enviada para substituição nos termos desta garantia.

Para registrar seu produto, visite a seção "suporte" da OregonCordless.com.

INFORMAÇÕES DE MANUTENÇÃO E SUPORTE

Acesse OregonCordless.com para obter informações sobre a central de serviços ou entre em contato com nosso departamento de atendimento ao cliente pelo telefone 888.313.8665 para obter ajuda, conselho técnico adicional, reparo, peças de reposição ou registrar o produto.

Visando a segurança, use somente peças sobressalentes originais de fábrica na motosserra. Nossa central de atendimento conta com uma equipe treinada para fornecer, com eficiência, suporte e assistência adicionais com ajustes, reparo ou substituição de todos os produtos do sistema de ferramentas sem fio da OREGON®.

CE - DECLARAÇÃO DE CONFORMIDADE

Blount International Inc.

4909 SE International Way, Portland Oregon, EUA

Basado em Pruebas Tipo CE realizadas por TÜV Rheinland
LGA Products GmbH (NB 0197);**DECLARA QUE O(S) SEGUINTE(S) PRODUTO(S):**

Tipo de produto: **Motoserra alimentada por bateria**
Marca: **OREGON®**
Modelo: **CS300**

ESTÃO EM CONFORMIDADE COM AS SEGUINTE(S) DIRECTIVAS E NORMAS EUROPEIAS:

Directiva sobre máquina:	2006/42/CE
Directiva sobre ruído:	2000/14/CE (Anexo V) Lpa medido = 86 dB Lwa calculado = 97 dB Incertidumbre Lwa = 2,5 dB Lwa garantizado = 100 dB
EMC: Ferramentas eléctricas portáteis	2004/108/CE
Directiva RoHS	2002/95/CE
Directiva PAH	2005/69/CE
Directiva REACH	1907/2006
Directiva WEEE	2006/96/CE
Normativa(s) de segurança	IEC/EN 60745-1, -2-13
Número da certificação CE:	12KFW1310-02

Contato corporativo:

Kevin Cyrus
Gestor – Segurança e Conformidade de
Produto
Blount International Inc.
Teléfono: 001.503.653.4403
Fax: 001.503.653.4393
Lugar: Portland, Oregon, EE. UU.
Data: 13 de agosto de 2014

Informação De Contato Européia:

Marnix Kuypers
Blount, Europe S.A.
Rue Emile Francqui, 5
1435 Mont-Saint-Guilbert
Bélgica



CUPRINS

SIMBOLURI ȘI ETICHETE	577
DENUMIRI ȘI TERMENI PENTRU FERĂSTRĂUL CU LANȚ	578
IDENTIFICAREA PRODUSULUI	579
REGULI DE SIGURANȚĂ	580
AVERTISMENTE GENERALE DE SIGURANȚĂ PENTRU SCULE ELECTRICE	580
SIGURANȚA SPAȚIULUI DE LUCRU	580
SIGURANȚA CIRCUITULUI ELECTRIC	580
SIGURANȚA PERSONALĂ	581
UTILIZAREA ȘI ÎNTREȚINEREA SCULELOR ELECTRICE	581
UTILIZAREA ȘI ÎNTREȚINEREA SCULELOR CU ACUMULATOR	582
SERVICE	582
FERĂSTRĂU CU LANȚ AVERTISMENTE DE SIGURANȚĂ	582
DEPOZITARE, TRANSPORT ȘI ELIMINARE	586
SIGURANȚA ACUMULATORULUI	587
SECURITATEA UTILIZĂRII ÎNCĂRCĂTORULUI	588
DESPACHETARE ȘI ASAMBLARE	589
VERIFICAREA POZIȚIEI APĂRĂTORII FRONTALE	589
UMPLEREA REZERVORULUI DE ULEI PENTRU ȘINĂ ȘI LANȚ	590
ASAMBLAREA ȘINEI DE GHIDARE ȘI A LANȚULUI DE FERĂSTRĂU	591
TENSIONAREA LANȚULUI DE FERĂSTRĂU	592
UTILIZAREA FERĂSTRĂULUI	594
ACUMULATORUL ȘI ÎNCĂRCĂTORUL	594
REGULI GENERALE DE OPERARE	596
TĂIERE	597
ASCUȚIREA CU POWERSHARP®	602
ÎNTREȚINERÉ ȘI CURĂȚARE	603
INSPECȚIE	603
TENSIONAREA LANȚULUI DE FERĂSTRĂU	604
ÎNLOCUIREA LANȚULUI UZAT ȘI A PIETREI DE ASCUȚIT	604
ÎNTREȚINEREA ȘINEI DE GHIDARE	605
ÎNLOCUIREA UNEI ȘINE DE GHIDARE UZATE	605
ÎNLOCUIREA MECANISMULUI DE TENSIONARE A LANȚULUI UZAT	606
ÎNLOCUIREA ROȚII DE ANTRENARE	606
CURĂȚARE	607
ACUMULATORUL	607
ÎNCĂRCĂTORUL	607
INFORMAȚII DE ÎNTREȚINERE SUPLIMENTARĂ	607
PROBLEME FRECVENTE ȘI REZOLVAREA LOR	608
SPECIFICAȚII ȘI COMPONENTE	610
GARANȚIE ȘI SERVICE	611
CE - DECLARAȚIE DE CONFORMITATE	612
SERVICII CLIEȚI ÎN FUNCȚIE DE ȚARĂ	727

SIMBOLURI ȘI ETICHETE

Aceste simboluri și etichete apar pe ferăstrăul cu lanț, pe baterie și pe încărcător.

SIMBOL	DENUMIRE	DESCRIERE
	SIMBOL DE AVERTIZARE PRIVIND SIGURANȚA	INDICĂ FAPTUL CĂ TEXTUL CARE URMEAZĂ DESCRIE UN PERICOL, O AVERTIZARE SAU O ATENȚIONARE.
	CITIȚI INSTRUCȚIUNILE	MANUALUL ORIGINAL DE INSTRUCȚIUNI CONȚINE INFORMAȚII IMPORTANTE PRIVIND SIGURANȚA ȘI FUNCȚIONAREA ECHIPAMENTULUI. CITIȚI ȘI URMAȚI ATENT INSTRUCȚIUNILE.
	PURTAȚI OCHELARI DE PROTECȚIE	PURTAȚI OCHELARI DE PROTECȚIE ATUNCI CÂND FOLOȘIȚI FERĂSTRĂUL CU LANȚ.
	PURTAȚI DOPURI DE PROTECȚIE	UTILIZAȚI PROTECȚIE PENTRU URECHI ATUNCI CÂND UTILIZAȚI FERĂSTRĂUL CU LANȚ.
	PURTAȚI MĂNUȘI DE PROTECȚIE	PURTAȚI MĂNUȘI ATUNCI CÂND UTILIZAȚI FERĂSTRĂUL CU LANȚ ȘI CÂND MANEVRAȚI LANȚUL FERĂSTRĂULUI.
	PURTAȚI CASĂ DE PROTECȚIE	PURTAȚI CASĂ DE PROTECȚIE ATUNCI CÂND FOLOȘIȚI FERĂSTRĂUL CU LANȚ.
	PURTAȚI PANTALONI LUNGI	PURTAȚI PANTALONI LUNGI ATUNCI CÂND FOLOȘIȚI FERĂSTRĂUL CU LANȚ.
	PURTAȚI ÎNCĂLȚĂMINTE DE PROTECȚIE	PURTAȚI CIZME DE LUCRU ÎNCHISE ÎN FAȚĂ ATUNCI CÂND FOLOȘIȚI FERĂSTRĂUL CU LANȚ.
	INTENSITATE SONORĂ	NIVELUL DE PUTERE ACUSTICĂ ESTE DE 100 dB.
	AVEȚI GRIJĂ LA RECOL	RECOLUL POATE CAUZA ACCIDENTE GRAVE.
	CONTACT CU VÂRFUL ȘINEI	EVITAȚI CONTACTUL CU VÂRFUL ȘINEI.
	UNGHII DE RECOL FERĂSTRĂU CU LANȚ	CONCEPUT PENTRU UTILIZAREA LANȚULUI CU RECOL MIC.
	MANEVRARE CU DOUĂ MĂINI	ȚINEȚI FERĂSTRĂUL CU AMBELE MĂINI.
	MANEVRARE CU O SINGURĂ MÂNĂ	NU ȚINEȚI FERĂSTRĂUL CU O SINGURĂ MÂNĂ.
	NU UTILIZAȚI SCARA	NU STAȚI PE SCARĂ ATUNCI CÂND UTILIZAȚI FERĂSTRĂUL CU LANȚ.
	A NU SE INCINERA	A NU SE ELIMINA PRIN ARDERE.
	A NU SE ARUNCA LA GUNOI	A NU SE ELIMINA ÎMPREUNĂ CU RESTURILE MENAJERE. PEDAȚI ECHIPAMENTUL UNEI FIRME AUTORIZATE DE RECICLARE.
	DESTINAT EXCLUSIV UTILIZĂRII ÎN INTERIOR	ÎNCĂRCĂTORUL ESTE DESTINAT EXCLUSIV UTILIZĂRII ÎN INTERIOR.
	TEMPERATURA DE FUNCȚIONARE	FOLOȘIȚI ACUMULATORUL DOAR LA TEMPERATURI CUPRINSE ÎNTRE 0°C ȘI 40°C (ÎNTRE 32°F ȘI 104°F).
	SCULĂ DE TĂIERE	SCULĂ DE TĂIERE. NU ATINGEȚI LANȚUL FĂRĂ A DEZACTIVA MAI ÎNTÂI FERĂSTRĂUL CU LANȚ PRIN SCOATEREA ACUMULATORULUI.
	SCOATEREA ACUMULATORULUI	SCOATEȚI ACUMULATORUL ÎNAINTE DE A EFECTUA OPERAȚIUNI DE ÎNTREȚINERE.
	SCOATEȚI ACUMULATORUL ÎNAINTE DE TRANSPORT	SCOATEȚI SETUL DE ACUMULATORI DIN FERĂSTRĂUL CU LANȚ ÎNAINTE DE A-L DEPOZITA, TRANSPORTA SAU ELIMINA.

DENUMIRI ȘI TERMENI PENTRU FERĂSTRĂUL CU LANȚ

Apărătoare frontală: o barieră structurală între mânerul frontal al unui ferăstrău cu lanț și lama de ghidare, care servește, de asemenea, ca un mecanism de activare a frânei de lanț.

Apărătoare spate: o barieră din construcție în partea din dreapta jos a mânerului din spate pentru a proteja operatorul în cazul rupturii sau deraierei ferăstrăului cu lanț.

Bara de protecție cu știfturi: un dispozitiv montat pe partea din față a ferăstrăului care acționează ca un punct de pivotare în contact cu un copac sau buștean pentru a facilita tăierea. Cunoscut și sub denumirea de „știft de secționare”.

Bolț de fixare: o proeminență filetată pe flanșa de aliniere care se extinde prin fanta șinei.

Buton declanșator: un dispozitiv care pornește și oprește ferăstrăul.

Calibru pentru lanț: grosimea legăturii de acționare a ferăstrăului cu lanț, în cazul în care se potrivește în canalul lamei, indicată de numărul de piesă ștanțat pe inelele de antrenare.

Cap mobil ferăstrău cu lanț: un ferăstrău cu lanț fără lanț de ferăstrău sau lamă de ghidare.

Capacul lateral: capacul de plastic pe motorul de angrenare care acoperă roata de antrenare și mecanismul de întindere a lanțului, care este îndepărtat și instalat cu ajutorul butonului de eliberare a capacului lateral.

Capacul șinei de ghidare: capacul din plastic care protejează șina de ghidare și ferăstrăul cu lanț atunci când acesta nu funcționează.

Dispozitiv de prindere a lanțului: dispozitiv pentru reținerea lanțului dacă se rupe sau deriază.

Fanta de introducere a șinei: porțiunea tăiată a șinei de ghidare care se potrivește pe flanșa de aliniere și bolțul de asamblare.

Flanșă de aliniere: proeminență pe suportul șinei care se potrivește în fanta de introducere a șinei.

Frâna de lanț: dispozitiv de oprire sau blocare a ferăstrăului cu lanț, activat manual sau non-manual atunci când se produce un recul.

Gresor automat: sistem care lubrifică automat șina de ghidare și ferăstrăul cu lanț.

Inel de antrenare: legătura în formă de aripiară a ferăstrăului cu lanț care se potrivește în canalul șinei de ghidare.

Inel de antrenare a lanțului: inelul din jurul capacului lateral eliberează butonul care, atunci când este rotit, reglează tensiunea ferăstrăului cu lanț.

Lamă de ghidare cu recul redus: șina de ghidare cu raza vârfului maximă conform ANSI B175.1 și CSA Z62.3, care a demonstrat reducerea semnificativă a reculului.

Lanț cu recul redus: un lanț care respectă cerințele de performanță ANSI B175.1 și CSA Z62.3 privind reculul.

Lanțul ferăstrăului: o buclă de lanț prevăzută cu dinte de tăiere care taie lemnul, acționată de motorul de angrenare și susținută de șina de ghidare. Uneori denumit simplu „lanțul”.

Lungimea de tăiere efectivă: distanța aproximativă de la rădăcina barei de protecție cu știfturi la marginea exterioară a legăturii de tăiere cu dispozitivul de tensionare setat la poziția de mijloc.

Mânerul anterior: mânerul de suport amplasat în sau înspre partea din față a ferăstrăului cu lanț prevăzut a fi prins cu mâna stângă.

Mânerul posterior: mânerul de suport amplasat în sau înspre partea din spate a ferăstrăului prevăzut a fi prins cu mâna stângă.

Mecanism de tensionare a lanțului: un mecanism montat pe șina de ghidare care reglează tensiunea ferăstrăului cu lanț când se rotește.

Opritorul butonului accelerator: o pedică mobilă care împiedică activarea accidentală a butonului declanșator în lipsa apăsării manuale.

Pasul lanțului: distanța între trei nituri consecutive pe ferăstrăul cu lanț împărțită la doi, indicată de numărul piesei ștanțat pe inelele de antrenare.

Piese de uzură: piese, cum ar fi lanțul de ferăstrău și șina de ghidare care se uzează în timpul utilizării și pot fi înlocuite de utilizator.

Recul: mișcarea în spate și/sau în sus a șinei de ghidare care se produce când lanțul ferăstrăului din apropierea vârfului zonei superioare a șinei de ghidare intră în contact cu orice fel de obiect (cum ar fi butuc sau creangă), sau când lemnul se apropie și prinde lanțul de ferăstrău în tăietură.

Roata de antrenare a lanțului: partea cu dinți care acționează lanțul ferăstrăului.

Șina de ghidare: o structură îngrădită care susține și ghidează ferăstrăul cu lanț. Uneori denumită simplu „șina”.

Subtăietură de creștere: o tăietură de creștere pentru direcționarea căderii copacului.

Suportul șinei: suportul de montare pe motorul de angrenare ajută la asigurarea alinierii corecte a șinei de ghidare.

Tăietură din spate de doborâre: tăierea finală dintr-o operațiune de tăiere efectuată asupra părții opuse a copacului de la subtăietura de creștere.

Zona de siguranță: o zonă circulară cu diametrul de 6 m (20 de picioare) în jurul operatorului în care este interzis accesul trecătorilor, al copiilor și animalelor.

IDENTIFICAREA PRODUSULUI

PREZENTAREA FERĂSTRĂULUI CU LANȚ

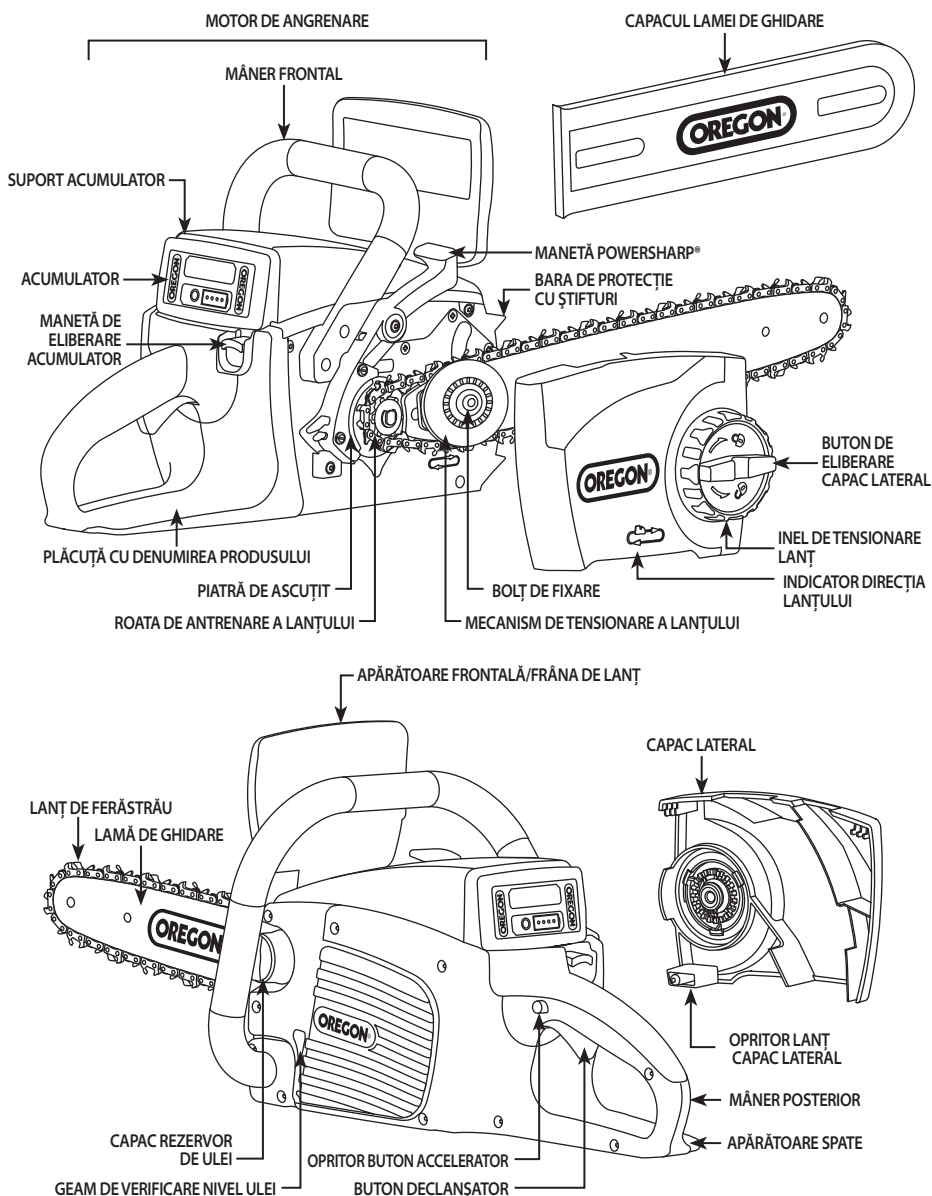

NOTĂ: consultați secțiunea „Despachetare și asamblare” pentru lista componentelor incluse.

INTRODUCERE

Acest ferăstrău este destinat utilizării ocazionale pentru lucrări ușoare. Nu este destinat doborârii copacilor mari sau tăierii butucilor de diametru mare. Acest ferăstrău cu lanț nu este destinat serviciului de tăiere a copacilor. Nu tăiați copaci sau chereștea care au diametrul mai mare decât lungimea efectivă de tăiere a ferăstrăului cu lanț, de 38 cm (15 inch).

REGULI DE SIGURANȚĂ

AVERTISMENTE GENERALE DE SIGURANȚĂ PENTRU SCULE ELECTRICE

▲ AVERTISMENT: CITIȚI ÎN ÎNTREGIME AVERTISMENTELE DE SIGURANȚĂ ȘI INSTRUCȚIUNILE. NERESPECTAREA AVERTISMENTELOR DE SIGURANȚĂ ȘI A INSTRUCȚIUNILOR POATE DUCE LA ELECTROCUTARE, INCENDIU ȘI/SAU RĂNIRE GRAVĂ.



PĂSTRAȚI TOATE AVERTISMENTELE ȘI INSTRUCȚIUNILE PENTRU CONSULTARE ULTERIOARĂ. TERMENUL „SCULĂ ELECTRICĂ” DIN TEXTUL AVERTISMENTELOR SE REFERĂ LA SCULA DUMNEAVOASTRĂ RACORDATĂ LA CURENT ELECTRIC (CU CABLU) SAU CU FUNCȚIONARE PE BAZĂ DE ACUMULATOR (FĂRĂ CABLU).

SIGURANȚA SPAȚIULUI DE LUCRU

- Păstrați spațiul de lucru curat și bine iluminat. Spațiile de lucru dezordonate sau întunecoase favorizează producerea accidentelor.
- Nu utilizați scule electrice în mediu exploziv, de exemplu în prezența unor lichide, gaze sau particule inflamabile, gaze sau praf. Sculele electrice scot scânteii care pot aprinde particulele sau gazele.
- Feriți copiii și trecătorii atunci când utilizați scula electrică. Lipsa de concentrare poate duce la pierderea controlului asupra echipamentului.

SIGURANȚA CIRCUITULUI ELECTRIC

- Fișele de conectare ale sculelor electrice trebuie să corespundă prizei. Nu modificați în niciun fel fișa de conectare. Nu conectați adaptoare de priză la sculele electrice cu împământare. Nemodificarea fișelor de conectare și adecvarea prizelor reduc riscul de electrocutare.
- Evitați contactul corporal cu suprafețe împământate, de exemplu conducte, radiatoare, aragazuri și frigider. Există un risc crescut de electrocutare în cazul în care corpul dumneavoastră este conectat la împământare.

- Feriți sculele electrice de ploaie sau condiții de umiditate. Pătrunderea apei în interiorul sculei electrice crește riscul de electrocutare.
- Nu abuzați de cablul electric. Nu folosiți cablul electric pentru transportarea, tragerea sau scoaterea din priză a sculei electrice. Feriți cablul de căldură, uleiuri, margini ascuțite sau piese mobile. Cablurile deteriorate sau încălțite cresc riscul de electrocutare.
- Atunci când utilizați o sculă electrică în spații deschise, folosiți un prelungitor adecvat uzului exterior. Utilizarea unui prelungitor adecvat uzului exterior reduce riscul de electrocutare.
- Dacă utilizarea unei scule electrice într-un mediu umed este inevitabilă, folosiți o sursă de tensiune protejată cu un disjuncteur diferențial (DD). Utilizarea unui disjuncteur diferențial reduce riscul de electrocutare.

SIGURANȚA PERSONALĂ

- **Fiți vigilenți, fiți atenți la ceea ce faceți și folosiți-vă bunul simț atunci când utilizați o sculă electrică. Nu utilizați scule electrice atunci când sunteți obosit sau sub influența drogurilor, alcoolului sau a medicamentelor. Un moment de neatenție în utilizarea unei scule electrice poate provoca rănire gravă.**
- **Folosiți echipament de protecție. Purtați întotdeauna ochelari de protecție. Echipamentul de protecție, de exemplu mască anti-praf, încălțăminte de protecție antiderapantă, pantaloni lungi, cască de protecție sau echipamente de protecție a auzului, folosite în condiții adecvate, reduc riscul accidentărilor.**
- **Evitați pornirea accidentală a echipamentului. Asigurați-vă de poziționarea comutatorului în poziția oprit înainte de a conecta sursa de tensiune și/sau acumulator, de a ridica sau transporta echipamentul. Transportarea sculelor electrice cu degetul pe comutator sau conectarea sculelor electrice la sursa de tensiune cu comutatorul în poziția pornit favorizează producerea accidentelor.**
- **Îndepărtați orice cheie reglabilă sau fixă înainte de a porni scula electrică. O cheie reglabilă sau fixă rămasă conectată la o piesă rotativă a sculei electrice poate provoca rănire.**
- **Nu va întindeți prea mult. Păstrați-vă întotdeauna susținerea pe picioare și echilibrul (Fig. 1). Acest lucru permite un control mai bun al sculei electrice în situații neprevăzute.**

FIG. 1

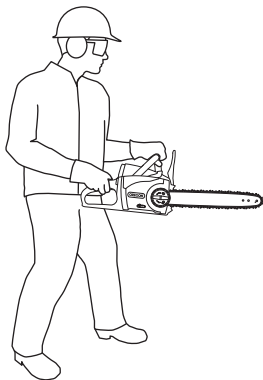

- **Purtați îmbrăcăminte adecvată. Nu purtați îmbrăcăminte sau bijuterii care atarnă. Feriți-vă părul, hainele și mânușile de piesele mobile. Îmbrăcăminte și bijuteriile care atarnă sau părul lung pot fi prinse în piesele mobile.**
- **Dacă echipamentul conține dispozitive de extragere și colectare a particulelor, asigurați-vă că acestea sunt conectate și utilizate în mod adecvat. Utilizarea dispozitivelor de colectare a particulelor reduce pericolele legate de particulele de praf.**

UTILIZAREA ȘI ÎNTREȚINEREA SCULELOR ELECTRICE

- **Nu forțați scula electrică. Utilizați scula electrică adecvată scopului dumneavoastră. Utilizarea sculei electrice adecvate va permite o mai bună și mai sigură funcționare la nivelul pentru care a fost proiectată.**
- **Nu folosiți scula electrică în cazul în care comutatorul de pornire și oprire nu funcționează. Sculele electrice care nu pot fi controlate prin comutatorul de pornire și oprire sunt periculoase și necesită reparare.**
- **Deconectați cablul din sursa de tensiune și/sau îndepărtați acumulatorul din scula electrică înainte de a face modificări, de a schimba piese sau de a depozita sculele electrice. Aceste măsuri preventive de siguranță reduc riscul pornirii accidentale a sculei electrice.**
- **Nu lăsați sculele electrice nefolosite la îndemâna copiilor și nu permiteți utilizarea sculei electrice de către persoane care nu cunosc modul de operare al acesteia sau instrucțiunile atașate. Este periculos a se lăsa sculele electrice la îndemâna persoanelor care nu știu să le folosească.**
- **Efectuați procedurile de întreținere a sculelor electrice. Verificați dacă piesele mobile sunt poziționate corect și au libertate de mișcare, dacă nu există piese defecte, precum și orice alt factor care ar putea afecta funcționarea sculei electrice. În cazul oricărei defecțiuni, asigurați-vă că scula electrică este reparată înainte de a o utiliza. Multe accidente sunt provocate de o întreținere deficitară a sculelor electrice.**

- **Păstrați sculele de tăiere ascuțite și curate.** Sculele de tăiere corect întreținute, cu lame de tăiere ascuțite sunt mai puțin susceptibile de a se bloca și mai ușor de controlat.
- **Utilizați scula electrică, accesoriile și componentele etc. în conformitate cu aceste instrucțiuni, ținând cont de condițiile de lucru și de tipul sarcinii.** Este periculos a se utiliza scula electrică în scopuri diferite de cele pentru care a fost proiectată.

UTILIZAREA ȘI ÎNTREȚINEREA SCULELOR CU ACUMULATOR

- **Încărcați doar cu ajutorul încărcătorului specificat de producător.** Un încărcător corespunzător unui anumit tip de acumulator poate genera un risc de incendiu atunci când este utilizat cu un alt tip de acumulator.
- **Utilizați ferăstrăul cu lanț numai cu tipurile de acumulator specificate.** Utilizarea oricăror altor tipuri de acumulator poate genera risc de rănire și incendiu.
- **Atunci când nu este folosit, acumulatorul trebuie ferit de alte obiecte metalice, precum agrafe, monede, chei, cuie, șuruburi sau alte obiecte mici din metal care pot crea o conexiune între cele două capete ale acumulatorului.** Scurtcircuitarea bornelor acumulatorului poate provoca arsuri sau incendiu.
- **În cazul utilizării abuzive, acumulatorul poate avea scăpări de lichid; evitați contactul cu acesta.** În caz de contact accidental, spălați sub jet de apă. În caz de contact al lichidului cu ochii, solicitați și îngrijire medicală. Lichidul scurs din acumulator poate provoca iritații sau arsuri.
- **Nu dezamblați ferăstrăul cu lanț, încărcătorul sau acumulatorul și nu încercați să reparați aceste produse.** Acest lucru poate duce la electrocutare.

SERVICE

Asigurați-vă că scula electrică este reparată doar de persoane calificate, care utilizează exclusiv piese de schimb identice. Acest lucru va permite continuarea utilizării sculei electrice în condiții de siguranță.

FERĂSTRĂU CU LANȚ AVERTISMENTE DE SIGURANȚĂ

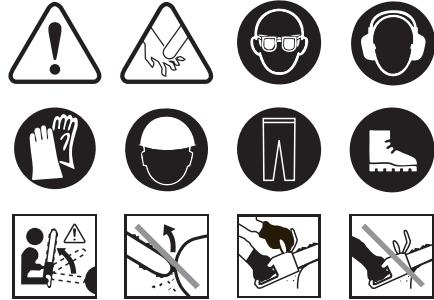

- **Păstrați toate părțile corpului la distanță de ferăstrăul cu lanț atunci când este pornit. Înainte de a porni ferăstrăul cu lanț, asigurați-vă că nu intrați în contact cu nimic.** Un moment de neatenție la utilizarea ferăstrăului cu lanț poate cauza prinderea hainelor sau corpului în ferăstrăul cu lanț.
- **Țineți întotdeauna ferăstrăul cu lanț cu mâna dreaptă pe mânerul posterior și cu mâna stângă pe mânerul frontal.** Ținerea ferăstrăului cu lanț cu mâinile în ordine inversă crește riscul de rănire și nu trebuie să faceți acest lucru niciodată. NOTĂ: Pentru ferăstraiele cu lanț prevăzute cu lamă de ghidare pe partea stângă, trimiterea la poziționarea pe „partea dreaptă” și „partea stângă” este inversată.
- **Purtați ochelari de protecție și dopuri de protecție. Se recomandă echipamente de protecție suplimentare pentru cap, mâini, picioare și labele picioarelor.** Îmbrăcămintea de protecție corespunzătoare va reduce riscurile de rănire cauzate de resturile proiectate în aer sau contactul accidental cu ferăstrăul cu lanț.
- **Nu utilizați un ferăstrău cu lanț într-un copac.** Utilizarea unui ferăstrău cu lanț în timp ce sunteți urcat într-un copac poate duce la rănire.
- **Mențineți întotdeauna un sprijin corespunzător și utilizați ferăstrăul cu lanț numai în timp ce vă aflați pe o suprafață fixă, sigură și uniformă.** Suprafețele alunecoase sau instabile pot cauza pierderea echilibrului sau a controlului asupra ferăstrăului cu lanț.
- **Urmați instrucțiunile producătorului cu privire la ascuțirea și întreținerea ferăstrăului cu lanț.** Scăderea înălțimii profundurului poate duce la recul mai mare.

⚠ PERICOL: CONTACTUL CU LANȚUL FERĂSTRĂULUI ÎN MIȘCARE VA PROVOCA ACCIDENTE GRAVE. ȚINEȚI MĂINILE ȘI CORPUL LA DISTANȚĂ DE LANȚUL FERĂSTRĂULUI AFLAT ÎN MIȘCARE.

⚠ PERICOL: CONTACTUL CU CABLURILE ELECTRICE ÎN TIMPUL UTILIZĂRII POATE FACE CA PIESELE METALICE ALE SCULEI SĂ SE AFLE SUB TENSIUNE, LUCRU CARE POATE CONDUCE LA ACCIDENTE GRAVE. ÎN TIMPUL FUNCȚIONĂRII, ÎNTOTDEAUNA ȚINEȚI FERĂSTRĂUL CU LANȚ DE SUPRAFEȚELE DE PRINDERE IZOLATE.

⚠ AVERTISMENT: UTILIZAREA UNUI FERĂSTRĂU CU LANȚ NECORESPUNZĂTOR ASAMBLAT POATE CAUZA ACCIDENTE GRAVE. UTILIZAȚI ACEASTĂ SCULĂ NUMAI DUPĂ CE A FOST CORESPUNZĂTOR ASAMBLATĂ ÎN CONFORMITATE CU CAPITOLUL „DESPACHETARE ȘI ASAMBLARE” DIN ACEST MANUAL.

⚠ AVERTISMENT: UN MOMENT DE NEATENȚIE ÎN TIMPUL UTILIZĂRII FERĂSTRĂULUI CU LANȚ POATE PROVOCA ACCIDENTE GRAVE. ÎNAINTE DE PORNIREA FERĂSTRĂULUI CU LANȚ, MINIMIZAȚI TOATE ELEMENTELE CARE VĂ POT DISTRAGE ATENȚIA, ȚINEȚI PĂRȚILE CORPULUI LA DISTANȚĂ DE LANȚUL FERĂSTRĂULUI ȘI ASIGURAȚI-VĂ CĂ LANȚUL NU INTRĂ ÎN CONTACT CU NICIUN OBIECT.

⚠ AVERTISMENT: FOLOSIREA UNEI SINGURE MĂINI PENTRU OPERAREA FERĂSTRĂULUI CU LANȚ POATE CAUZA ACCIDENTE GRAVE. UTILIZAȚI AMBELE MĂINI LA OPERAREA FERĂSTRĂULUI CU LANȚ (A SE VEDEA FIG. 2).

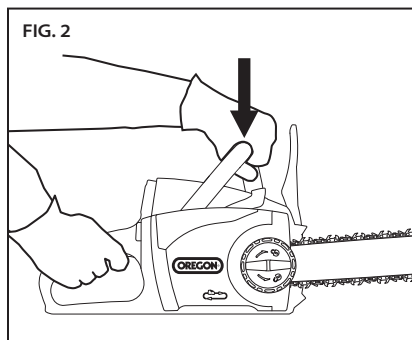

⚠ ATENȚIE: CONTACTUL CU RESTURILE ARUNCATE ÎN AER SAU CONTACTUL ACCIDENTAL CU LANȚUL FERĂSTRĂULUI, POATE CAUZA ACCIDENTE GRAVE. PURTAȚI ÎNTOTDEAUNA ECHIPAMENTE DE PROTECȚIE PENTRU CAP, URECHI, MĂINI ȘI PICIOARE.

⚠ ATENȚIE: STABILIȚI O ZONĂ DE SIGURANȚĂ PENTRU TRECĂTORI DE 6 M (20 DE PICIOARE) ÎNAINTE DE A UTILIZA ACEST ECHIPAMENT. ZONA DE SIGURANȚĂ PENTRU TRECĂTORI REPREZINTĂ UN CERC CU DIAMETRUL DE 6 M (20 DE PICIOARE) ÎN JURUL OPERATORULUI ÎN CARE ESTE INTERZIS ACCESUL TRECĂTORILOR, AL COPIILOR ȘI ANIMALELOR (FIG. 3).

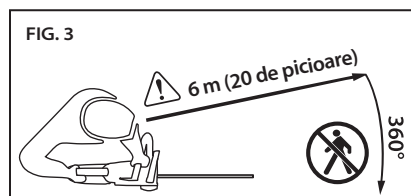

⚠ ATENȚIE: CRENGILE SUB TENSIUNE POT AVEA O MIȘCARE DE „RECU” ȘI POT ATINGE OPERATORUL SAU SCOATE FERĂSTRĂUL CU LANȚ DE SUB CONTROL, CAUZĂND ACCIDENTE GRAVE. AVEȚI ÎNTOTDEAUNA GRIJĂ LA LEMNUL TENSIONAT, CARE POATE LOVI OPERATORUL SAU FERĂSTRĂUL CU LANȚ ÎN TIMPUL TĂIERII.

⚠ ATENȚIE: TENSIONAREA SAU LUBRIFIEREA NECORESPUNZĂTOARE A LANȚULUI POATE MĂRI ȘANSELE DE ACCIDENTARE DIN CAUZA RECUULUI. RESPECTAȚI ÎNTOTDEAUNA INSTRUCȚIUNILE DIN CAPITOLUL „TENSIONAREA FERĂSTRĂULUI CU LANȚ” DIN ACEST MANUAL.

⚠ ATENȚIE: SUPRAFEȚELE UMEDE SAU UNSUROASE POT DETERMINA PIERDEREA CONTROLULUI ASUPRA SCULEI, PROVOCÂND ACCIDENTĂRI. MENȚINEȚI ÎNTOTDEAUNA MÂNERELE USCATE, CURĂTE ȘI FĂRĂ URME DE ULEI ȘI UNSOARE.

⚠ ATENȚIE: FOLOSIREA FERĂSTRĂULUI CU LANȚ PENTRU ALTE SCOPURI DECÂT CELE PREVĂZUTE VĂ EXPUNE LA SITUAȚII PERICULOASE. FERĂSTRĂUL CU LANȚ ESTE CONCEPUT EXCLUSIV PENTRU TĂIEREA CRENGILOR MICI DE LEMN.

⚠ ATENȚIE: PENTRU A ÎMPIEDICA CONTACTUL ACCIDENTAL CU LANȚUL FERĂSTRĂULUI ÎN TIMPUL TRANSPORTULUI, MONTAJI ÎNTOTDEAUNA CAPACUL LAMEI ȘI ȚINEȚI MĂINILE ȘI DEGETELE LA DISTANȚĂ DE ZONA DE DECLANȘARE (FIG. 4).

FIG. 4

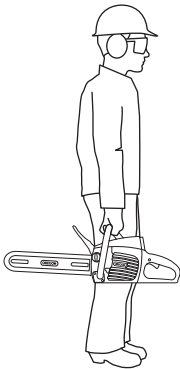

⚠ ATENȚIE: UTILIZAREA ÎNDELUNGATĂ A SCULELOR ELECTRICE POATE PROVOCA TULBURĂRI VASCULARE, MUSCULARE SAU NEUROLOGICE (DE EXEMPLU BOALA DEGETELOR ALBE CAUZATĂ DE VIBRAȚII SAU SINDROMUL RAYNAUD). PENTRU A REDUCE RISCUL ACCIDENTĂRII, URMAȚI INSTRUCȚIUNILE DE MAI JOS:

- PURTAȚI MĂNUȘI ȘI PĂSTRAȚI-VĂ MĂINILE ȘI CORPUL CALDE.
- ȚINEȚI STRĂNS FERĂSTRĂUL CU LANȚ, DAR NU EXERCITAȚI O PRESIUNE ÎNDELUNGATĂ ȘI EXCESIVĂ. LĂSAȚI FERĂSTRĂUL CU LANȚ SĂ FUNCȚIONEZE.
- ASIGURAȚI-VĂ CĂ INSTALAȚIA DE TĂIERE ESTE CORESPUNZĂTOR ÎNTREȚINUTĂ.
- FACEȚI PAUZE DESE.

ÎN UTILIZAREA CURENȚĂ, NIVELUL DE VIBRAȚII POATE DIFERI DE VALORILE SPECIFICATE ÎN ACEST MANUAL, ÎN FUNCȚIE DE MATERIALUL CARE ESTE TĂIAT, DE STAREA DE ÎNTREȚINERE A SISTEMULUI DE TĂIERE, PRECUM ȘI DE ALȚI FACTORI.

- Când tăiați o creangă aflată sub tensiune, aveți grijă la recul. Când este eliberată tensiunea din fibrele de lemn, creanga arcuită poate lovi operatorul și/sau duce la pierderea controlului asupra ferăstrăului cu lanț.
- Acordați o atenție maximă atunci când tundeți tufișurile sau arborii tineri. Materialul subțire poate prinde ferăstrăul cu lanț și acesta poate fi proiectat în direcția dumneavoastră sau vă poate dezechilibra.
- Transportați ferăstrăul cu lanț de mânerul frontal în timp ce este oprit, menținându-l la distanță de corp. La transportarea sau depozitarea ferăstrăului cu lanț, montați întotdeauna capacul șinei de ghidare. Manevrarea corespunzătoare a ferăstrăului cu lanț va reduce posibilitatea contactului accidental cu lanțul de ferăstrău mobil.
- Urmați instrucțiunile de lubrifiere, tensionare a lanțului și de schimbare a accesoriilor. Lanțul tensionat sau lubrifiat în mod necorespunzător poate duce la defecțiuni sau poate crește posibilitățile de recul.
- Mențineți mânerul uscat, curat și fără urme de ulei și unsoare. Mânerul unsoaros, uleios sau alunecos, ducând la pierderea controlului.
- Tăiați numai lemnul. Nu utilizați ferăstrăul cu lanț în alte scopuri decât cele specificate. De exemplu: nu utilizați ferăstrăul cu lanț pentru tăierea materialelor din plastic, pentru zidărie sau materiale care nu sunt din lemn. Este periculos să utilizați ferăstrăul cu lanț în scopuri diferite de cele pentru care a fost proiectat.
- Utilizați ambele mâini la operarea ferăstrăului cu lanț.
- Este posibil ca piesa de lucru, lama și lanțul să fie fierbinți după tăiere. Purtați mănuși pentru a evita arsurile.
- Utilizați echipament auxiliar corespunzător și asigurați-vă că acesta nu este deteriorat, are forța adecvată și este plasat sigur. Utilizați echipamentul auxiliar numai în scopul pentru care a fost conceput.

CAUZELE ȘI PREVENIREA RECOLULUI DE CĂTRE OPERATOR



Reculul poate apărea când vârful sau extremitatea lamei de ghidare atinge un obiect sau când lemnul se apropie și prinde ferăstrăul cu lanț în tăietură.

În anumite cazuri, contactul cu vârful poate provoca o reacție inversă bruscă, ridicând și întorcând lama de ghidare către operator.

Prinderea ferăstrăului cu lanț de partea de sus a lamei de ghidare poate împinge rapid lama de ghidare înapoi către operator,

Oricare dintre aceste reacții vă poate face să pierdeți controlul asupra ferăstrăului, fapt care poate duce la rănire gravă. Nu vă bazați exclusiv pe dispozitivele de siguranță încorporate în ferăstrău. În calitate de utilizator al ferăstrăului cu lanț, trebuie să parcurgeți câteva etape pentru ca operațiunile de tăiere să nu fie expuse riscurilor de accident sau rănire.

Reculul este rezultatul utilizării incorecte a uneltelor și/sau procedurilor sau condițiilor de operare incorectă și poate fi evitat prin respectarea măsurilor de precauție corespunzătoare de mai jos:

- **mențineți o aderență fermă cu degetele mari și restul degetelor în jurul mânerelor ferăstrăului cu lanț, cu ambele mâini pe ferăstrău și poziționați-vă corpul și brațul astfel încât să reziste forțelor de recul. Forțele de recul pot fi controlate de către operator, în cazul în care sunt luate măsuri de precauție adecvate. Nu dați drumul ferăstrăului cu lanț.**
- **nu vă întindeți prea mult și nu efectuați operațiuni de tăiere mai sus de înălțimea umărului. Acest lucru ajută la prevenirea contactului accidental cu vârful și permite un control mai bun asupra ferăstrăului cu lanț în situații neprevăzute.**
- **utilizați numai șinele și lanțurile de schimb specificate de producător. Șinele și lanțurile de schimb incorecte pot determina ruperea lanțului și/sau mișcarea de recul.**

- **urmați instrucțiunile producătorului cu privire la ascuțirea și întreținerea ferăstrăului cu lanț. Scăderea înălțimii profundurului poate duce la reculul mai mare.**

DISPOZITIVE DE SIGURANȚĂ ÎMPOTRIVA RECOLULUI PE ACEST FERĂSTRĂU

▲ PERICOL: NU MODIFICAȚI SAU NU ÎNCERCAȚI NICIODATĂ SĂ DEZASAMBLAȚI FRÂNĂ DE LANȚ.

▲ PERICOL: UTILIZAȚI NUMAI ȘINELE ȘI LANȚURILE DE SCHIMB SPECIFICATE DE OREGON®. Lamele și lanțurile de schimb incorecte pot cauza ruperea lanțului și un risc crescut de accidentare prin recul.

FRÂNĂ DE LANȚ

Ferăstrăul cu lanț este echipat cu o frână de lanț, care oprește atât motorul, cât și mișcarea lanțului, atunci când se produce reculul (Fig. 5). Frâna de lanț poate fi activată prin mișcarea de înaintare a apărătoarei frontale pe măsură ce ferăstrăul se rotește înapoi în timpul reculului; de asemenea, poate fi activată de forțele de inerție generate în timp ce este împinsă rapid înapoi.

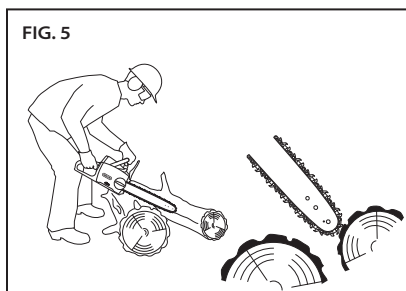

LANȚ

Acest ferăstrău este prevăzut cu un lanț de ferăstrău care respectă cerințele ANSI B175.1 privind reculul scăzut atunci când este testat pe un eșantion reprezentativ de ferăstraie cu lanț. Pentru lanțul de schimb, consultați „Specificații și componente” din acest manual.

LAMĂ

Acest ferăstrău este prevăzut cu o șină de ghidare cu recul scăzut care are o rază mică de rotunjire a tăișurilor. Razele mai mici de rotunjire a tăișurilor au un potențial mai mic de recul decât o lamă de aceeași dimensiune cu rază mai mare de rotunjire a tăișurilor.

La înlocuirea lamei, comandați numai lamele enumerate în acest manual pentru a menține riscul de recul la un nivel scăzut.

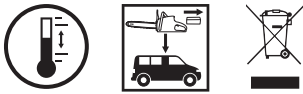
DEPOZITARE, TRANSPORT ȘI ELIMINARE**DEPOZITAREA FERĂSTRĂULUI CU LANȚ**

- Demontați acumulatorul de pe ferăstrăul cu lanț.
- Curățați temeinic ferăstrăul cu lanț.
- Atașați capacul lamei de tăiere.
- Depozitați în loc uscat.
- A nu se ține la îndemâna copiilor sau animalelor.
- Este normal ca o cantitate mică de ulei să se scurgă de pe lama de ghidaj atunci când ferăstrăul cu lanț nu este utilizat. Pentru a proteja împotriva scurgerii, instalați capacul lamei și așezați o plăcuță de absorbție sub lamă.

DEPOZITAREA ACUMULATORULUI

În cazul depozitării acumulatorului pentru mai mult de nouă luni, urmați instrucțiunile de mai jos:

- demontați acumulatorul de pe ferăstrăul cu lanț sau încărcător.
- depozitați în loc răcoros și uscat.
- a nu se ține la îndemâna copiilor sau animalelor.

- Pentru a prelungi durata de viață a bateriei, nu depozitați acumulatorul dacă este complet descărcat (fără indicatoarele luminoase aprinse) (Fig. 6).

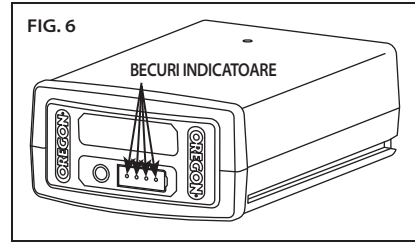

- Pentru o durată de viață sporită, asigurați-vă că setul de acumulatori este încărcat o dată pe an sau atunci când indicatorul cu LED-uri are un singur LED aprins.
- Depozitați la temperaturi cuprinse între -20°C și 30°C (-4°F și 86°F).

DEPOZITAREA ÎNCĂRCĂTORULUI

- Scoateți acumulatorul din încărcător.
- Deconectați încărcătorul de la sursa de tensiune.
- Depozitați în loc uscat.
- A nu se ține la îndemâna copiilor sau animalelor.

Pentru informații suplimentare, consultați secțiunea „Întreținere și curățare”.

TRANSPORTAREA FERĂSTRĂULUI CU LANȚ

- Demontați acumulatorul de pe ferăstrăul cu lanț.
- Atașați capacul lamei de tăiere.
- Dacă doriți, drenați uleiul de pe lamă și lanț pentru a reduce scurgerea.
- Sculele se pot deplasa în timpul transportului. Asigurați-vă că scula este fixată în siguranță și că nu poate cădea sau nu se poate deplasa atunci când intră în contact cu oamenii sau alte bunuri.

TRANSPORTAREA ACUMULATORULUI

Respectați reglementările locale și naționale privind transportul acumulatorilor cu litiu-ion; etichetarea poate fi obligatorie.

ELIMINAREA FERĂSTRĂULUI CU LANȚ ȘI ÎNCĂRCĂTORULUI

Produsul OREGON® este proiectat și fabricat cu materiale și componente de înaltă calitate, care pot fi reciclate și refolosite. La sfârșitul duratei de viață a produsului, conform Directivei 2002/95/CE, aparatul electric trebuie aruncat separat de resturile menajere. În cadrul Uniunii Europene există sisteme de colectare separate pentru produse electrice și electronice uzate. Vă rugăm să eliminați acest echipament cu respectarea regulilor de protecția mediului, depunându-l la un centru de colectare a deșeurilor/de reciclare din comunitatea locală.

ELIMINAREA ACUMULATORULUI

Nu aruncați acumulatorul cu resturile menajere curente. Nu ardeți acumulatorul. Agențiile locale de gestionare a deșeurilor și de reciclare vă pot oferi informații privind eliminarea sau reciclarea în condiții de respectare a regulilor de protecția mediului.



SIGURANȚA ACUMULATORULUI

⚠ AVERTISMENT: ÎNGRIJIREA NECORESPUNZĂTOARE A ACUMULATORULUI POATE PROVOCA SCURGERI PERICULOASE DE SUBSTANȚE CHIMICE, SUPRĂÎNCĂLZIRE, EMISII DE FUM, EXPLOZII, FLĂCĂRI ȘI/SAU APRINDERE. RESPECTAȚI ACESTE REGULI DE SIGURANȚĂ.

⚠ ATENȚIE: NU ARUNCAȚI ACUMULATORUL ÎMPREUNĂ CU RESTURILE MENAJERE SAU ÎN FLĂCĂRI. ACUMULATORII CU LITIUM TREBUIE RECICLAȚI DE CĂTRE UN AGENT LOCAL AUTORIZAT DE RECICLARE.

IMPORTANT: EXPUNEREA LA ÎNCĂLZIRE EXCESIVĂ POATE PROVOCA SCĂDEREA PERFORMANȚEI ȘI/SAU A DURATEI DE VIAȚĂ. NU EXPUNEȚI ACUMULATORUL LA CĂLDURĂ EXCESIVĂ, DE EXEMPLU ÎN INTERIORUL UNUI AUTOVEHICUL ÎN CONDIȚII DE VREME FOARTE CALDĂ.

- Nu încercați să reîncărcați un acumulator nereîncărcabil.
- Nu dezasamblați sau modificați acumulatorul. Acest lucru ar putea dauna caracteristicilor de siguranță ale produsului.
- Nu conectați capetele pozitiv (+) și negativ (-) la obiecte metalice și nu depozitați acumulatorul cu obiecte metalice precum monede sau șuruburi. Acest lucru ar putea crea scurtcircuite și genera o cantitate suficientă de căldură pentru a provoca arsuri.
- Nu ardeți acumulatorul și nu îl expuneți la căldură excesivă. Acest lucru ar putea provoca topirea materialului izolator sau dăuna caracteristicilor de siguranță ale produsului.
- Nu utilizați, încărcați sau depozitați lângă surse de căldură de peste 80°C (176°F). Acest lucru ar putea provoca supraîncălzire și scurtcircuitare internă.
- Feriți de condiții de umiditate extremă. Acest lucru poate dauna caracteristicilor de siguranță ale produsului, provoca supraîncărcare electrică și duce la reacții chimice neobișnuite.

- Folosiți doar încărcătorul special pentru acumulator și respectați regulile de siguranță descrise în secțiunea „Siguranța încărcătorului”. Utilizarea altui încărcător poate dăuna caracteristicilor de siguranță ale produsului, provoca supraîncărcare electrică și duce la reacții chimice neobișnuite.
- Nu folosiți acumulatori marca OREGON® la scule care nu sunt marca OREGON®.
- Nu loviți, înțepați sau aruncați acumulatorul și nu folosiți un acumulator deteriorat sau deformat.
- Dacă reîncărcarea nu funcționează, nu încercați să reîncărcați.
- Dacă acumulatorul emană miros sau căldură sau dacă este decolorat, deformat sau prezintă orice altă caracteristică neobișnuită în timpul utilizării, reîncărcării sau depozitării, îndepărtați-l imediat din ferăstrău sau încărcător.
- Orice lichid scurs din acumulator este coroziv, poate dăuna ochilor și pielii și poate fi toxic la înghițire.

SECURITATEA UTILIZĂRII ÎNCĂRCĂTORULUI

INSTRUCȚIUNI DE SIGURANȚĂ IMPORTANTE

⚠ AVERTISMENT: RISC DE ELECTROCUTARE. ÎN CAZUL FOLOSIRII ÎN EXTERIOR, CONECTAȚI EXCLUSIV LA O PRIZĂ DE CURENT CLASA A, ACOPERITĂ, CU ÎNTRERUPĂTOR DIFERENȚIAL ȘI CU REZISTENȚĂ LA INTEMPERII, CU SURSA DE ALIMENTARE CONECTATĂ LA PRIZĂ. ÎN CAZUL ÎN CARE NU DISPUNEȚI DE O ASTFEL DE PRIZĂ, CONTACTAȚI UN ELECTRICIAN CALIFICAT CARE SĂ FACĂ O INSTALAȚIE CORESPUNZĂTOARE. ASIGURAȚI-VĂ CĂ SURSA ȘI CABLUL DE ALIMENTARE NU ÎMPIEDICĂ ÎNCHIDEREA COMPLETĂ A CAPACULUI PRIZEI DE CURENT.

IMPORTANT: ACEST PRODUS NU ESTE DESTINAT UTILIZĂRII DE CĂTRE PERSOANE (INCLUSIV COPII) CU ABILITĂȚI FIZICE, SENZORIALE SAU MENTALE REDUSE SAU DE CĂTRE PERSOANELE CARE NU DISPUN DE CUNOȘTINȚELE NECESARE, CU EXCEȚIA CAZULUI ÎN CARE AU FOST SUPRAVEGHEATE SAU INSTRUIE DE CĂTRE O PERSOANĂ RĂSPONSABILĂ PENTRU SIGURANȚA LOR. COPIII TREBUIE SUPRAVEGHEAȚI PENTRU A VĂ ASIGURA CĂ NU SE JOACĂ CU APARATELE.

IMPORTANT: UTILIZAȚI ACEST ÎNCĂRCĂTOR DOAR CU CABLUL DE ALIMENTARE DIN DOTARE, ASIGURÂNDU-VĂ CĂ FIȘA DE CONECTARE ESTE INTRODUSĂ CORECT ÎN PRIZA DE CURENT.

În cazul utilizării produselor electrice este necesară respectarea permanentă a unor măsuri elementare de siguranță, inclusiv următoarele:

- citiți și respectați în întregime instrucțiunile de siguranță înainte de utilizare. Citiți și respectați în întregime instrucțiunile înscrise pe produs sau furnizate împreună cu produsul.
- păstrați aceste instrucțiuni.
- nu folosiți prelungitor.
- cablurile deteriorate sau încălcite cresc riscul de electrocutare. Nu abuzați de cablul electric. Nu folosiți cablul electric pentru transportarea, tragerea sau scoaterea din priză a sculei electrice. Feriți cablul de căldură, uleiuri, margini ascuțite sau piese mobile.
- nu expuneți încărcătorul la ploaie. Exclusiv pentru uz interior.
- nu utilizați pe o rază de 3 m (10 picioare) depărtare de un bazin cu apă.
- nu utilizați în baie.

DESPACHETARE ȘI ASAMBLARE

DESPACHETARE

⚠ PERICOL: PENTRU A EVITA ACCIDENTELE GRAVE, NU ACȚIONAȚI FERĂSTRĂUL CU LANȚ FĂRĂ ȘINA DE GHIDARE, LANȚUL DE FERĂSTRĂU ȘI CAPACUL LATERAL CORESPUNZĂTOR MONTATE.

⚠ AVERTISMENT: NU ÎNCERCAȚI SĂ UTILIZAȚI FERĂSTRĂUL CU LANȚ DACĂ VREUNA DINTRE COMPONENTE ESTE DETERIORATĂ SAU LIPSEȘTE.

CE GĂSIȚI ÎN CUTIE?

Ferăstrăul cu lanț trebuie asamblat înainte de utilizare. Aceste componente sunt livrate împreună cu ferăstrăul cu lanț:

- motor de angrenare
- șină de ghidare
- lanțul de ferăstrău
- capacul lamei de tăiere
- mecanism de tensionare a lanțului
- garnitură inelară de tensionare a lanțului
- șurub de tensionare a lanțului
- ulei pentru lamă și lanț
- încărcătorul și cablul (dacă există)
- acumulatorul (dacă există)

După scoaterea ferăstrăului cu lanț din cutie, inspectați-l cu atenție pentru a vă asigura ca nu a fost deteriorat în timpul transportului și că nu lipsește nicio piesă. În cazul în care există piese deteriorate sau lipsă, nu folosiți ferăstrăul cu lanț. Contactați OREGON® Cordless Tool System la numărul de telefon 888.313.8665 pentru a obține piesele de schimb.

VERIFICAREA POZIȚIEI APĂRĂTORII FRONTALE

După despachetarea ferăstrăului cu lanț, verificați poziția apărătoarei frontale. Ferăstrăul cu lanț nu va funcționa cu frâna de lanț activată. Trageți apărătoarea frontală spre mânerul frontal înainte de operare (Fig. 7).

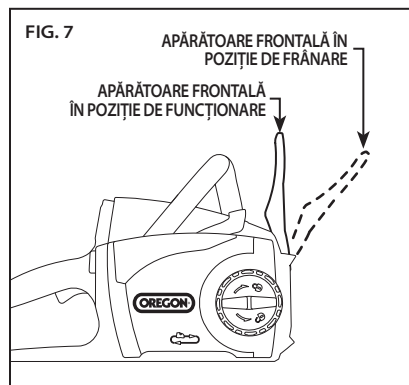

UMPLEREA REZERVORULUI DE ULEI PENTRU ȘINĂ ȘI LANȚ

IMPORTANT: ULEIUL PENTRU ȘINĂ ȘI LANȚ ÎMPIEDICĂ UZURA PREMATURĂ. NU UTILIZAȚI NICIODATĂ FERĂSTRĂUL CU LANȚ DACĂ NU SE VEDE ULEIUL. VERIFICAȚI FRECVENT NIVELUL DE ULEI ȘI UMLEȚI, DACĂ ESTE NECESAR.

Uleiul de pe lamă și lanț este necesar pentru lubrifierea corespunzătoare a șinei de ghidare și a lanțului de ferăstrău. Ferăstrăul cu lanț este dotat cu un gresor automat care depune uleiul pe șină și lanț în timpul funcționării, menținându-le corespunzător lubrificate. Pentru rezultate optime, utilizați uleiul pentru lamă și lanț OREGON®. Este conceput special pentru a asigura o frecare redusă și tăieri mai rapide. Nu utilizați NICIODATĂ alți lubrifianți în afară de cei concepuți special pentru utilizarea cu lama și lanțul. Altfel, sistemul de ulei se poate înfunda, rezultând uzura prematură a lamei și lanțului.

Așezați ferăstrăul cu lanț pe o parte, pe o suprafață fermă, plană, astfel încât capacul de ulei să se afle deasupra (Fig. 8).

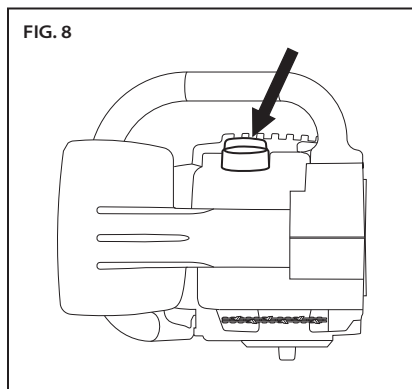

- Curățați orice resturi din zona capacului.
- Scoateți capacul.
- Turnați cu atenție uleiul pentru șină și lanț în rezervor.
- Înlocuiți capacul și asigurați-vă că uleiul se poate vedea în rezervor.

În cazul în care uleiul nu se vede în rezervor, este necesar ulei suplimentar pentru șină și lanț.

AMORSAREA GRESORULUI

⚠ AVERTISMENT: PENTRU A REDUCE RISCUL DE ACCIDENTARE, NU FOLOȘIȚI FERĂSTRĂUL CU LANȚ FĂRĂ CAPACUL LATERAL.

⚠ ATENȚIE: ȚINEȚI LA DISTANȚĂ MĂINILE, ÎMBRĂCĂMINTEA ȘI PĂRUL DE ROATA DE ANTRENARE ATUNCI CÂND EFECTUAȚI AMORSAREA GRESORULUI.

Dacă este prima dată când umpleți rezervorul de ulei pentru șină și lanț, sau dacă ferăstrăul cu lanț a fost depozitat mai mult timp fără a fi folosit, efectuați amorsarea gresorului.

- Introduceți bateria.
- Rulați ferăstrăul cu lanț aproximativ două minute.
- Scoateți bateria.
- Scoateți capacul lateral rotind butonul de eliberare a capacului lateral în sens opus acelor de ceasornic.
- Verificați prezența uleiului pe suportul șinei (Fig 9).

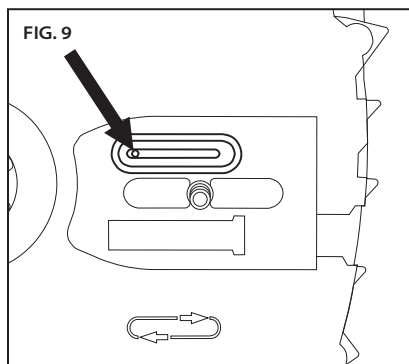

- Dacă nu este prezent ulei pe suportul șinei, înlocuiți capacul lateral și lăsați să funcționeze încă 30 de secunde.
- Atunci când uleiul începe să picure din orificiu, ferăstrăul cu lanț este pregătit pentru montarea șinei de ghidare și a lanțului.

În cazul în care uleiul nu se vede în rezervor, este necesar ulei suplimentar pentru șină și lanț.

ASAMBLAREA ȘINEI DE GHIDARE ȘI A LANȚULUI DE FERĂSTRĂU



⚠ AVERTISMENT: O SCULĂ ACȚIONATĂ PE BAZĂ DE ACUMULATOR CU ACUMULATORUL AFLAT ÎN INTERIOR ESTE ÎNTOTDEAUNA ÎN STARE DE FUNCȚIONARE ȘI POATE PORNI ACCIDENTAL. SCOATEȚI ACUMULATORUL DIN FERĂSTRĂU CU LANȚ ÎNAINTE DE ATAȘAREA LAMEI ȘI A LANȚULUI.

Purtați mănuși.

- Scoateți bateria.
- Slăbiți capacul lateral rotind butonul de eliberare a capacului lateral în sens opus acelor de ceasornic, apoi scoateți capacul lateral.
- Există o garnitură inelară de cauciuc care este importantă pentru funcționarea ferăstrăului. Garnitura inelară din cauciuc trebuie să fie la locul ei în jurul știftului dispozitivului de tensionare înainte ca acesta să fie înșurubat pe șină (Fig. 10).

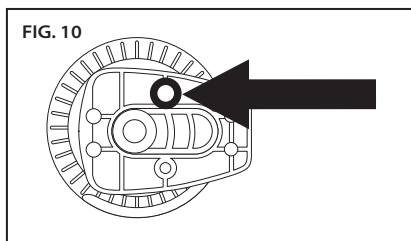

- Introduceți șurubul din partea din spate a mecanismului de tensionare a lanțului și atașați mecanismul de tensionare a lanțului pe șina de ghidare (Fig. 11).

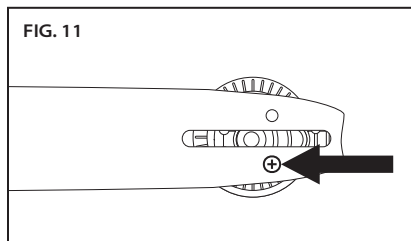

- Așezați mecanismul de tensionare a lanțului pe laterala șinei de ghidare îndreptat spre dvs. astfel încât piesa dreptunghiulară să nu iasă în afara marginilor șinei de ghidare și introduceți șurubul.
- Așezați șina de ghidare pe suportul acesteia glisând fanta lamei peste flanșa de aliniere (Fig. 12), cu bolțul de montare introdus prin orificiu în mecanismul de tensionare a lanțului.

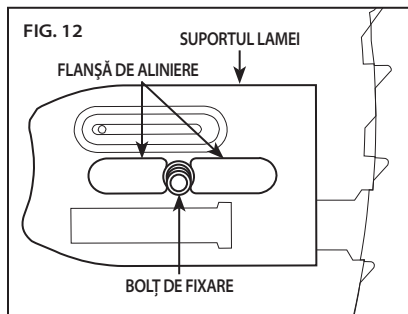

- Prindeți în colier noul lanț de ferăstrău pe roata de antrenare astfel încât marginile de tăiere ale dinților, de-a lungul părții de sus a lamei, să se întoarcă de la motorul de antrenare (Fig. 13).

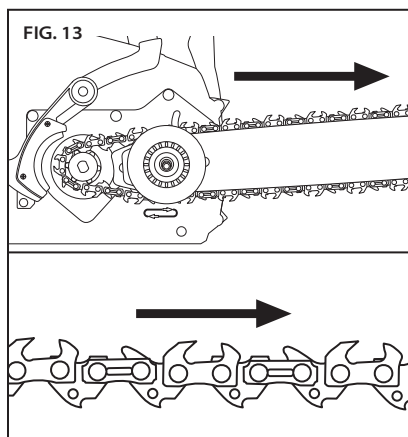

- Alimentați lanțul în canelura lamei. Rotiți mecanismul de tensionare a lanțului pentru a glisa lama față de motor în vederea eliminării jocului din lanț (Fig. 14).

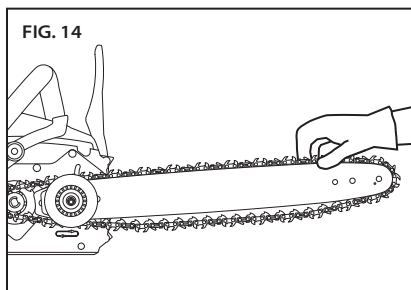

- Montați capacul lateral, asigurându-vă că dispozitivul de prindere a lanțului este corespunzător așezat în orificiul său, apoi strângeți ușor butonul de eliberare a capacului lateral (Fig. 15).

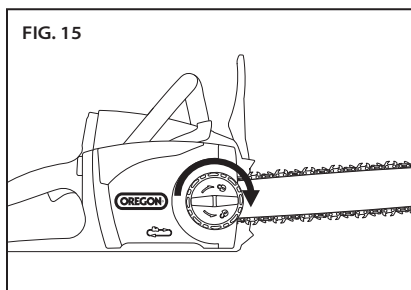

TENSIONAREA LANȚULUI DE FERĂSTRĂU



⚠️ AVERTISMENT: O SCULĂ ACȚIONATĂ PE BAZĂ DE ACUMULATOR CU ACUMULATOR AFLAT ÎN INTERIOR ESTE ÎNTOTDEAUNA ÎN STARE DE FUNCȚIONARE ȘI POATE PORNI ACCIDENTAL. SCOATEȚI ACUMULATORUL DIN FERĂSTRĂU CU LANȚ ÎNAINTE DE ATAȘAREA AXULUI PRELUNGITOR, A LAMEI ȘI A LANȚULUI.

⚠️ AVERTISMENT: ÎN CAZUL ÎN CARE LANȚUL ESTE ÎN CONTINUARE DETENSIONAT CÂND FERĂSTRĂUL ESTE ÎNTINS LA MAXIMUM, ÎNLOCUIȚI LANȚUL.

IMPORTANT: TENSIONAȚI LANȚUL FERĂSTRĂULUI NUMAI CÂND ACESTA ESTE RECE. LANȚUL ÎNCINS SE POATE CONTRACTA ȘI POATE DETERIORA ȘINA DE GHIDARE SAU LANȚUL PE MĂSURĂ CE SE RĂCEȘTE.

Purtați mănuși.

- Scoateți bateria.
- Slăbiți ușor butonul de eliberare a capacului lateral, dar nu scoateți capacul lateral.
- Țineți ridicat vârful șinei de ghidare (Fig. 16) și rotiți inelul de întindere a lanțului în sens orar.

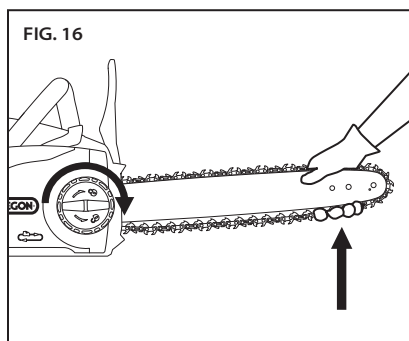

- Strângeți inelul de întindere a lanțului până când cuțitele inferioare de sub lamă au atins șina lamei (Fig. 17).

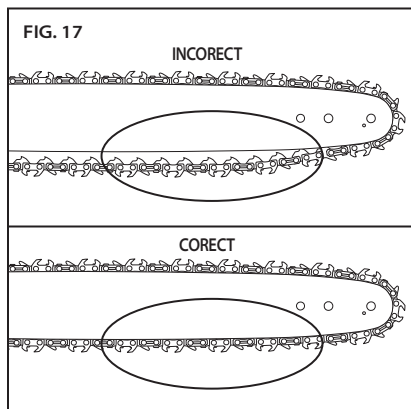

- Tensiunea lanțului este corectă atunci când, cu un oarecare efort, puteți trage ușor lanțul în jurul lamei, purtând lanțul în jurul mânuși. Lanțul trebuie să atingă partea inferioară a șinei lamei (Fig. 18).

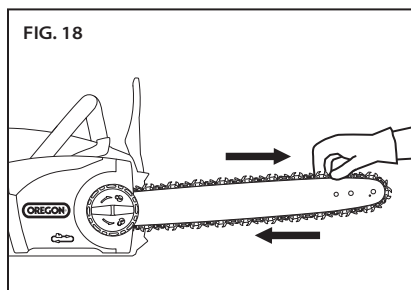

- Strângeți butonul de eliberare al capacului lateral.
- După o perioadă scurtă de utilizare, lăsați lanțul să se răcească, scoateți bateria și verificați din nou tensiunea. Urmăriți cu atenție tensiunea pentru prima jumătate de oră de utilizare și periodic pe întreaga durată de viață a lanțului, reglând, dacă este necesar, când lanțul și lama sunt reci la atingere. Nu strângeți niciodată lanțul când este fierbinte.

Lanțul se va întinde ca urmare a utilizării normale, totuși, cantitatea insuficientă de ulei, utilizarea agresivă sau nerespectarea procedurii de întreținere recomandate pot duce la întindere prematură.

UTILIZAREA FERĂSTRĂULUI

ACUMULATORUL ȘI ÎNCĂRCĂTORUL

▲ AVERTISMENT: NU ÎNCĂRCAȚI ACUMULATORUL ÎN PLOAIE.

LED INDICATOR AL NIVELULUI DE ÎNCĂRCARE A ACUMULATORULUI

Acumulatorul cu litiu-ion este prevăzut cu un LED indicator al nivelului de încărcare. Pentru a verifica nivelul de încărcare a acumulatorului, apăsați butonul indicator de pe partea din față a acumulatorului (Fig. 19).

Becuri stinse: reîncărcați.

Un bec verde aprins continuu: încărcat mai puțin de 25%.
Reîncărcați acumulatorul înainte de utilizare.

Două becuri verzi aprinse continuu: încărcat 26-50%.

Trei becuri verzi aprinse continuu: încărcat 51-75%.

Patru becuri verzi aprinse continuu: încărcat 76-100%.

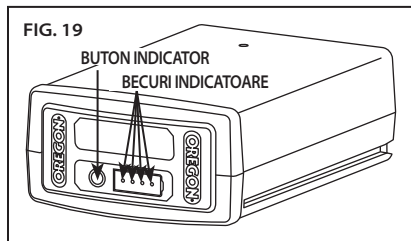

CONECTAREA ÎNCĂRCĂTORULUI

În cazul în care încărcătorul include un cablu electric, racordați cablul încărcătorului la încărcător și la sursa de tensiune corespunzătoare (Fig. 20).

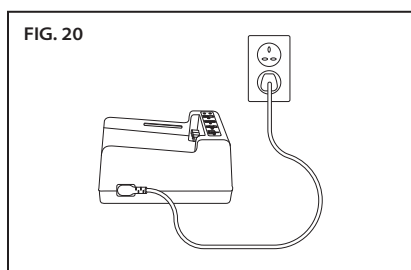

Folosiți exclusiv cablul furnizat împreună cu încărcătorul. La prima utilizare, verificați dacă tipul de fișă se potrivește cu priza de curent.

LEDUL INDICATOR DE STARE A ÎNCĂRCĂRII

Încărcătorul acumulatorului este prevăzut cu un led indicator al stadiului de încărcare, care indică stadiul de încărcare, precum și condițiile care pot întârzia sau împiedica încărcarea (Fig. 21).

Notă: becurile sunt vizibile doar după introducerea acumulatorului.

Bec portocaliu care clipește: eroare. Pot exista mai multe cauze. Consultați secțiunea „Probleme frecvente și rezolvarea lor” a acestui manual.

Bec portocaliu aprins continuu: temperatura acumulatorului este în afara intervalului acceptabil (0°C/32°F până la 40°C/104°F). Lăsați acumulatorul să revină în intervalul acceptabil de temperatură înainte de încărcare. Acumulatorul poate fi lăsat în încărcător până la reglarea temperaturii. Încărcarea va începe în momentul în care este atinsă temperatura corespunzătoare.

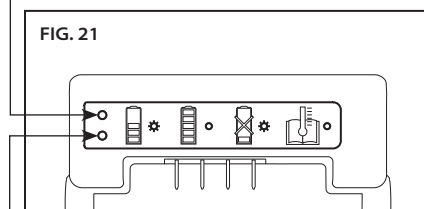

Bec verde care clipește: acumulatorul se încarcă.
Bec verde aprins continuu: acumulatorul este gata de utilizare.

ÎNCĂRCAREA ACUMULATORULUI

⚠ AVERTISMENT: NERESPECTAREA REGULILOR DE ÎNCĂRCARE POATE PROVOCA SUPRATENSIUNE, SUPRACURENȚĂ, PIERDEREA CONTROLULUI ÎN TIMPUL ÎNCĂRCĂRII, SCURGEREA DE SUBSTANȚE CHIMICE PERICULOASE, GENERARE DE CĂLDURĂ, EXPLOZIE SAU INCENDIU. RESPECTAȚI ACESTE INSTRUCȚIUNI DE ÎNCĂRCARE.

Cu cablul conectat la încărcător și introdus într-o priză de curent, aliniați canelurile din acumulator cu șinele încărcătorului și glisați acumulatorul pe încărcător până la fixarea în poziția corespunzătoare (Fig. 22).

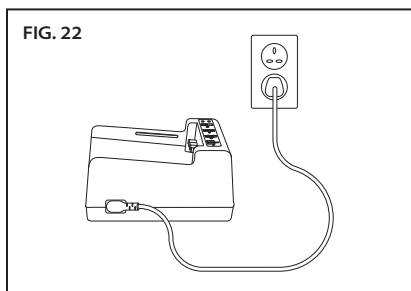

Verificați indicatorul stadiului de încărcare pentru a vedea condițiile de încărcare.

INTRODUCEREA ȘI SCOATEREA ACUMULATORULUI

Folosiți exclusiv acumulatorii marca OREGON® specificați în aceste instrucțiuni de utilizare.

Aliniați creștăturile acumulatorului cu șinele din interiorul suportului pentru acumulator. Introduceți ferm acumulatorul în suportul pentru acumulator al ferăstrăului cu lanț, împingând până ce se aude un clic în momentul fixării (Fig. 23).

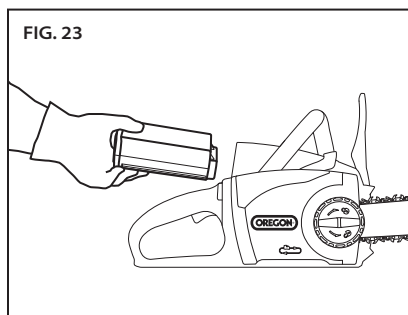

Pentru a scoate acumulatorul, ridicați maneta de eliberare a acumulatorului și scoateți acumulatorul (Fig. 24).

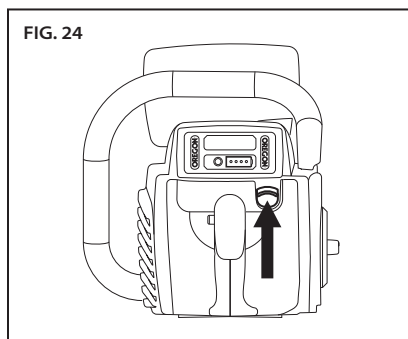

REGULI GENERALE DE OPERARE



⚠ PERICOL: PENTRU A REDUCE RISCUL DE ACCIDENTE NU VĂ ÎNTINDEȚI PEA MALT ȘI NU STAȚI PE SCARĂ, SCAUN SAU ÎN ORICE ALTĂ POZIȚIE SUPRAÎNĂLȚATĂ CARE NU ESTE COMPLET SIGURĂ. NU TĂIAȚI NICIODATĂ DEASUPRA ÎNĂLȚIMII UMĂRULUI.

⚠ AVERTISMENT: PENTRU A REDUCE RISCUL DE ACCIDENTE, PURTAȚI ÎNTOTDEAUNA ÎNCĂLȚĂMINTE ADECVATĂ, PANTALONI LUNGI, MĂNUȘI, PROTECȚIE PENTRU CAP, AUZ ȘI OCHI.

TEMPERATURA DE FUNCȚIONARE

Ferăstrăul cu lanț este proiectat pentru a funcționa într-un interval de temperatură de 0°C până la 40°C (32°F până la 104°F).

PRINDERE

Prindeți întotdeauna scula cu ambele mâini. Prindeți mânerul din față cu mâna stângă și mânerul din spate cu mâna dreaptă (Fig. 25). Strângeți degetele peste partea de sus a mânerului, cu degetul mare sub mâner.

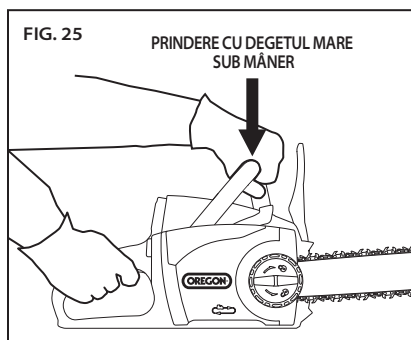

SPRIJIN PE PICIOARE

Stați cu ambele picioare pe o suprafață solidă, cu greutatea distribuită în mod egal între ele (Fig. 26).

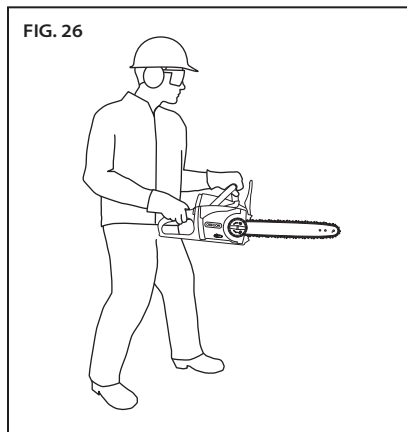

OPRIREA FERĂSTRĂULUI

Eliberați butonul declanșator pentru a opri ferăstrăul cu lanț.

PORNIREA FERĂSTRĂULUI CU LANȚ

⚠ AVERTISMENT: PENTRU A REDUCE RISCUL DE ACCIDENTE, NU ANULAȚI BLOCAREA PRIN IZOLAREA, CABLAREA SAU FORȚAREA ACESTEIA.

Asigurați-vă că frâna de lanț nu este cuplată.

Apucați ferm mânerul anterior și cel posterior. Apăsați și mențineți apăsat opritorul butonului accelerator cu degetul mare (1). Pentru a porni ferăstrăul, strângeți butonul declanșator (2) (Fig. 27). Nu mai este nevoie să apăsați opritorul butonului accelerator. Va rămâne dezactivat până la eliberarea declanșatorului.

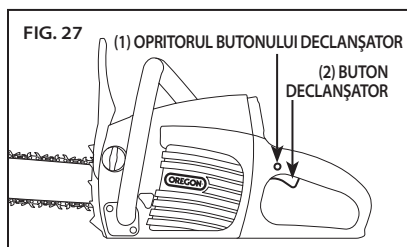

TESTAREA FRĂNEI LANȚULUI

Înainte de a utiliza ferăstrăul cu lanț, asigurați-vă că frâna de lanț funcționează. Pentru a verifica funcționarea frânei:

- așezați ferăstrăul pe o suprafață solidă, plană.
- porniți ferăstrăul pentru scurt timp.
- țineți mâna stângă pe mânerul frontal și rotiți încheietura mâinii stângi pentru a muta protecția din față a mâinii înainte pentru a activa manual frâna lanțului (Fig. 28).

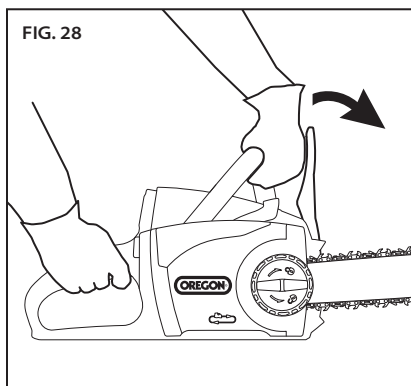

- Eliberați întrerupătorul de declanșare.

O frână de lanț aflată în stare perfectă de funcționare oprește motorul și lanțul de ferăstrău imediat. În cazul în care motorul și lanțul ferăstrăului nu se opresc imediat, verificați frâna lanțului la un service autorizat.

- Reduceți apărătoarea frontală la poziția de operare.

TĂIERE

⚠ AVERTISMENT: PENTRU A REDUCE RISCUL DE ACCIDENTE, PURTAȚI ÎNCĂLȚĂMINTE ADECVATĂ, PANTALONI LUNGI, MĂNUȘI, PROTECȚIE PENTRU CAP, URECHI ȘI OCHI.

⚠ AVERTISMENT: PENTRU A REDUCE RISCUL DE ACCIDENTE, ASIGURAȚI-VĂ ÎNTOTDEAUNA CĂ STAȚI BINE PE PICIOARE ȘI ȚINEȚI STRĂNS FERĂSTRĂUL CU LANȚ CU AMBELE MĂINI ÎN TIMPUL FUNCȚIONĂRII MOTORULUI.

⚠ AVERTISMENT: PENTRU A REDUCE RISCUL DE ACCIDENTE, PLANIFICAȚI DINAINTE MAI MULTE CĂI DE SALVARE ÎNAINTE DE A DEMARA LUCRUL.

⚠ ATENȚIE: STABILIȚI O ZONĂ DE SIGURANȚĂ PENTRU TRECĂTORI DE 6 M (20 DE PICIOARE) ÎNAINTE DE A UTILIZA ACEST ECHIPAMENT. Zona de siguranță pentru trecători este un cerc de minimum 6 m (20 de picioare) în jurul operatorului, în care este interzis accesul trecătorilor, al copiilor și animalelor (Fig. 29). Operațiunile de tăiere necesită o zonă de siguranță mai mare în funcție de dimensiunea copacului, a se vedea capitolul „Doborârea unui copac”.

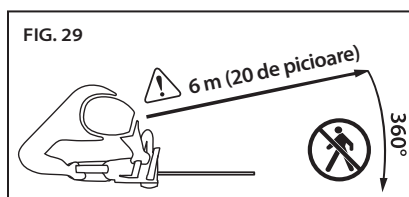

IMPORTANT: EXERSAȚI TĂIEREA BUTUCILOR PE O CAPRĂ DE TĂIAT LEMNE SAU UN SUPT CADRU PÂNĂ CÂND VĂ FAMILIARIZAȚI CU UTILIZAREA FERĂSTRĂULUI.

Pentru a obține cele mai bune performanțe și pentru a exploata ferăstrăul în siguranță, urmați instrucțiunile de mai jos:

- respectați toate regulile și reglementările naționale și locale referitoare la tăiere.
- luați pauze dese pentru a reduce riscul de accidentare.
- înainte de a începe să tăiați, asigurați-vă că lanțul ferăstrăului este corect întins și că este ascuțit.

Lanțurile de ferăstrău sunt concepute exclusiv pentru tăierea lemnului. Nu folosiți ferăstrăul cu lanț pentru a tăia alte materiale și nu permiteți lanțului să intre în contact cu impurități, pietre, cuie, capse sau sărmă. Aceste materiale sunt extrem de abrazive și vor uza stratul de protecție de pe lanț în scurt timp.

Ascuțiți sau înlocuiți lanțul ferăstrăului, în următoarele situații:

- presiunea necesară pentru tăiere crește considerabil.
- așchiile de lemn care vin de pe lanț sunt foarte fine sau asemănătoare prafului.

Nu lucrați cu un lanț uzat, deoarece acest lucru va mări efortul necesar tăierii, va cauza tăieturi crestate, va crește uzura pe ferăstrăul cu lanț și va crește riscul de recul. Nu forțați niciodată tăierea cu un lanț uzat.

- Luați poziția corespunzătoare pentru tăiere și stați în fața lemnului cu ferăstrăul oprit. Apăsați opritorul butonului accelerator și strângeți butonul declanșator. Înainte de a începe operațiunea de tăiere, așteptați ca lanțul să atingă viteza maximă.
- Începeți operațiunea de tăiere, apăsând ușor lama de ghidare pe lemn. Utilizați numai o presiune mică, permițând ferăstrăului să lucreze.
- Mențineți o viteză constantă pe parcursul operațiunii de tăiere, eliberând presiunea chiar înainte de final.
- Cunoașteți locația vârfului lamei întotdeauna și evitați contactul cu alte obiecte.
- În cazul în care ferăstrăul se oprește brusc din tăiere, scoateți ferăstrăul din tăietură, apoi reluați tăierea folosind o presiune mai mică pe piesa de prelucrat.

TĂIEREA

⚠ ATENȚIE: CRENGILE ÎN CĂDERE POT SĂRI SAU PRODUCERECUL DUPĂ CE LOVESC PĂMÂNTUL, AȘADAR ESTE FOARTE IMPORTANT SĂ MENȚINEȚI SOLUL CURAT PENTRU A ASIGURA MAI MULTE CĂI DE RETRAGERE. *Curățați zona de lucru și purtați cască de protecție pentru cap.*

Curățarea de crengi înseamnă eliminarea ramurilor moarte sau crescute prea mult, pentru a menține sănătatea plantelor.

- Planificați căile de retragere înainte de a începe să tăiați și asigurați-vă că nu există obstacole. Întotdeauna trebuie să știți cum să vă retrageți din calea crengilor care cad.
- Asigurați-vă că trecătorii sau persoanele care vă ajută mențin o distanță de siguranță față de crengile care cad. Trecătorii sau personalul care vă ajută nu trebuie să staționeze niciodată direct în fața sau în spatele operatorului. A se vedea Fig. 28.
- Stați pe o bază solidă și țineți ferăstrăul bine cu ambele mâini. Nu va întindeți prea mult. Nu urcați niciodată în copac sau pe scară pentru a ajunge la nivelul crengilor de sus.
- Asigurați orice crengi care pot fi periculoase.
- Utilizați echipamentul auxiliar de protecție.
- Curățați crengile de jos înaintea celor de sus.
- Lăsați lanțul ferăstrăului să atingă viteza maximă înainte de tăiere.
- Presați ușor pe creangă.
- Pentru crengi lungi (Fig. 30), tăiați mai întâi capătul crengii (1) pentru a ridica presiunea de pe creangă, apoi curățați mai aproape de trunchi (2).

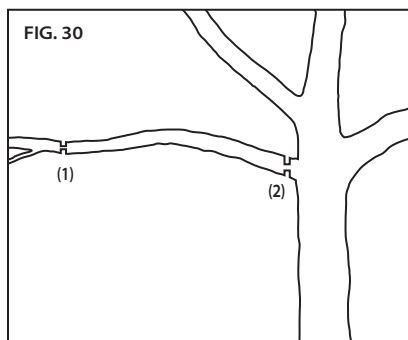

- Crengile groase (cu diametru mai mare de 10 cm (4 in)) se pot despică sau prinde lanțul atunci când tăierea se face de sus. Pentru a evita ciupirea sau așchiera, faceți mai întâi o tăietură superficială pe suprafața de jos a crengii (1), apoi tăiați creanga pe toată lungimea din partea de sus a crengii (2) care să se potrivească cu tăietura de jos (Fig. 31).

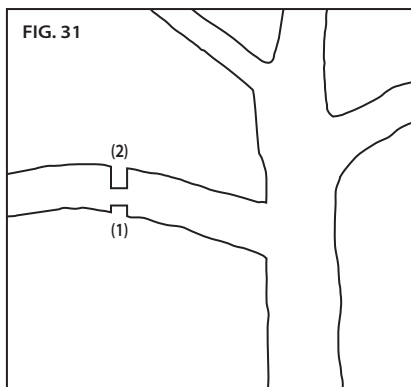

- După ce cea mai mare parte a crengii a fost eliminată, faceți o tăietură netedă aproape de trunchi (Fig. 32).

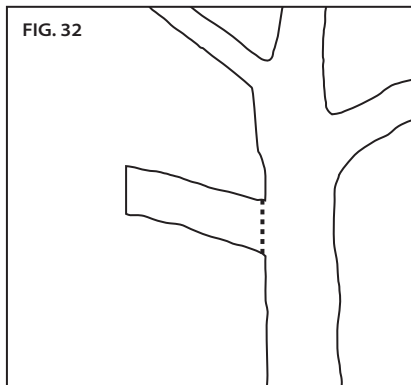

DOBORĂREA UNUI COPAC

⚠ ATENȚIE: COPACUL POATE SĂ SE ROSTOGOLEASCĂ SAU SĂ ALUNECE LA VALE DUPĂ CE CADE. Planificați și eliberați o cale de retragere înainte de începerea tăierii. Calea de retragere trebuie să se întindă înapoi și pe diagonală până la partea din spate a liniei de cădere preconizate (Fig.33).

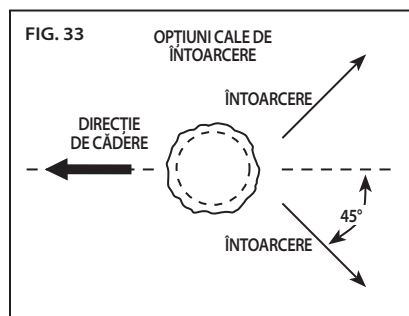

Doborâre înseamnă tăierea unui copac.

- Înainte de pornirea operațiunii de doborâre, luați în considerare înclinarea naturală a copacului, locația crengilor mai mari și direcția vântului pentru a estima unde va cădea copacul.
- Îndepărtați mizeria, pietrele, scoarța desprinsă, cuiile, capsele și cablurile din copac când urmează a fi efectuate operațiuni de doborâre.
- Când operațiunile de rețezare și doborâre sunt efectuate de două sau mai multe persoane în același timp, separați operațiunea de doborâre de operațiunea de rețezare la o distanță de cel puțin două ori înălțimea copacului doborât.
- Copacii nu trebuie doborâți într-un mod care ar putea pune în pericol o persoană, lovi o linie utilitară sau cauza daune ale proprietății. În cazul în care copacul atinge liniile de utilități, părăsiți imediat zona și anunțați compania de utilități.
- Utilizați penele metalice în fața ferăstrăului pentru a susține ferăstrăul pe lemn. Introduceți penele de rețezare metalice în lemn și utilizați-le ca punct cu pârgii pentru a crește stabilitatea la tăierea lemnului cu diametru mare.

SUBȚĂIETURĂ DE CRESTARE

- Efectuați creștătura la 1/3 din diametrul copacului, perpendiculară pe direcția de cădere. Efectuați mai întâi creștătura orizontală inferioară (1). Acest lucru va ajuta la evitarea prinderii lanțului de ferăstrău sau a șinei de ghidare când este efectuată a doua tăiere (2) (Fig. 34).

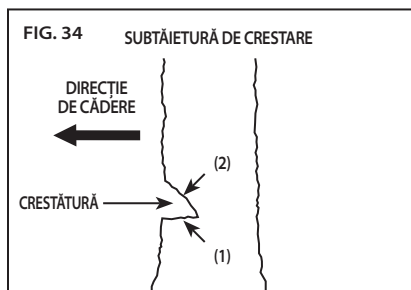

ȚĂIETURĂ DIN SPATE DE DOBORÂRE

- În continuare, efectuați tăietura din spate de doborâre la cel puțin 50 mm (~2 in) mai sus decât tăietura de creștere orizontală (Fig. 35). Mențineți tăietura posterioară de doborâre paralelă cu tăietura de creștere orizontală.

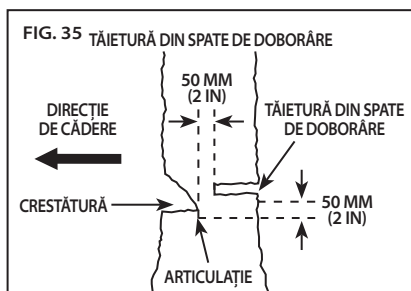

- Efectuați tăietura din spate de doborâre astfel încât să rămână suficient lemn care să fie utilizat drept articulația. Articulația din lemn previne răsucirea și căderea copacului în direcția greșită. Nu tăiați articulația.
- Pe măsura ce tăietura de doborâre se apropie de articulație, copacul ar trebui să înceapă să cadă.

- Dacă există vreo posibilitate ca arborele să nu cadă în direcția dorită sau să se răsucescă și să blocheze lanțul de ferăstrău, opriți operațiunile de tăiere înainte ca tăietura din spate de doborâre să fie finalizată și utilizați penele din lemn, plastic sau aluminiu pentru a deschide tăietura și lăsa copacul să cadă de-a lungul liniei dorite de cădere.
- Când copacul începe să cadă, scoateți ferăstrăul cu lanț din tăietură, opriți motorul, puneți jos ferăstrăul cu lanț și apoi utilizați calea de retragere planificată.
- Aveți grijă la crengile suspendate care cad și la mers.

DESPRINDERE CRENGILOR UNUI COPAC

⚠ ATENȚIE: CRENGILE SUB TENSIUNE POT AVEA O MIȘCARE DE „RECU” ȘI POT ATINGE OPERATORUL SAU SCOATE FERĂSTRĂUL CU LANȚ DE SUB CONTROL, CAUZÂND ACCIDENTE GRAVE. Aveți întotdeauna grijă la lemnul tensionat, care poate lovi operatorul sau ferăstrăul cu lanț în timpul tăierii.

Desprinderea reprezintă operațiunea de îndepărtare a crengilor de pe un copac doborât.

- La desprindere, lăsați crengile inferioare mai mari să susțină butucul de pe sol.
- Îndepărtați crengile mici printr-o singură tăiere.
- Crengile tensionate trebuie tăiate de jos în sus pentru a evita înțepenirea ferăstrăului cu lanț (Fig. 36).

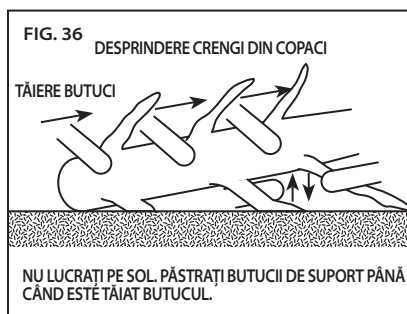

RETEZAREA UNUI BUTUC

⚠ ATENȚIE: SECȚIONAREA BUȘTENILOR SUB TENSIUNE MĂREȘTE RISCUL DE RECOL. Utilizați una dintre metodele de mai jos pentru a susține butucul când efectuați secționarea.

Retezarea reprezintă tăierea unui butuc pe lungimi. Este important să vă asigurați că sprijinul este ferm și că greutatea este distribuită uniform pe ambele picioare. Când este posibil, butucul trebuie ridicat și susținut prin utilizarea crengilor, butucilor sau penelor.

- Când butucul este susținut pe întreaga sa lungime, este tăiat din partea de sus (deasupra caprei) (Fig. 37).

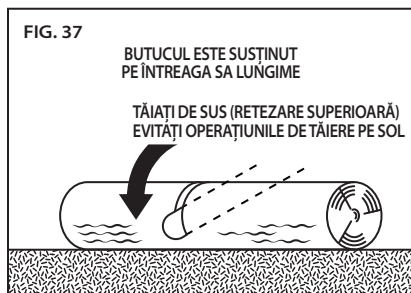

- Când butucul este susținut la un capăt, tăiați 1/3 din diametru de dedesubt (sub capră), apoi finalizați tăierea prin retezarea deasupra caprei pentru a realiza prima tăiere (Fig. 38).

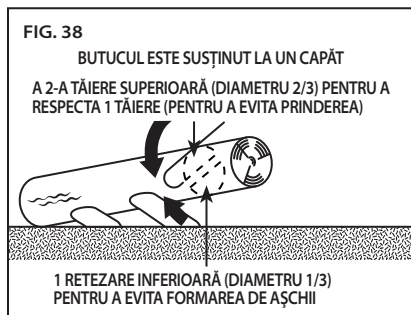

- Atunci când butucul este susținut pe ambele capete, tăiați 1/3 din diametrul respectiv din partea de sus a caprei, apoi finalizați prin tăierea sub capră a părții inferioare 2/3 pentru a vă întâlni cu prima tăiere (Fig. 39).

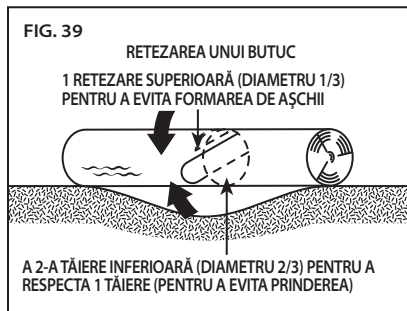

- Când efectuați operațiuni de retezare în pantă, așezați-vă întotdeauna în partea de sus a butucului (Fig. 40).



- Pentru a menține controlul complet în timpul tăierii, eliberați presiunea de tăiere lângă finalul tăieturii fără a slăbi prinderea mânerelor ferăstrăului cu lanț.
- Nu lăsați lanțul să intre în contact cu solul.
- La finalul operațiunii de tăiere, așteptați ca lanțul de ferăstrău să se oprească înainte de a mișca ferăstrăul cu lanț.
- Oprțiți întotdeauna motorul înainte de a vă deplasa de la un copac la altul.

ASCUȚIREA CU POWERSHARP®

⚠ AVERTISMENT: POWERSHARP® NU TREBUIE UTILIZAT NICIODATĂ ÎN PREZENȚA MATERIALELOR EXPUSE, EXTREM DE INFLAMABILE PRECUM BENZINĂ ȘI ACETILENĂ.

⚠ ATENȚIE: OPERAȚIUNEA DE ASCUȚIRE CU SISTEMUL POWERSHARP® PRODUCE SCÂNTEI CU ENERGIE REDUSĂ.

⚠ ATENȚIE: SISTEMUL DE ASCUȚIRE INTEGRAT POWERSHARP® TREBUIE UTILIZAT NUMAI CU LANȚUL POWERSHARP®. NU ÎNCERCAȚI NICIODATĂ SĂ ASCUȚIȚI ALTE LANȚURI CU DISPOZITIVUL DE ASCUȚIRE INTEGRAT. SE VA PRODUCE DETERIORAREA LANȚULUI ȘI A DISPOZITIVULUI DE ASCUȚIRE.

INTRODUCERE ÎN POWERSHARP®

Acest ferăstrău cu lanț este echipat cu sistemul de ascuțire integrat PowerSharp®, o modalitate rapidă și sigură de a ascuți lanțul ferăstrăului. Este momentul să ascuțiți lanțul de ferăstrău când operațiunile de tăiere durează mai mult sau așchiile din lemn sunt mai mici, transformându-se în rumeguș.

ASCUȚIREA LANȚULUI

IMPORTANT: LANȚUL POWERSHARP® UTILIZEAZĂ DISPOZITIVE DE TĂIERE UNICE DE TOP ȘI POATE FI ASCUȚIT NUMAI CU UN DISPOZITIV DE ASCUȚIRE ORIGINAL POWERSHARP®.

- Cu ferăstrăul la viteză maximă, ridicați ușor maneta PowerSharp® pentru 3–5 secunde (Fig. 41). Scântele vor fi vizibile numai când dispozitivele de tăiere intră în contact cu piatra de ascuțit.

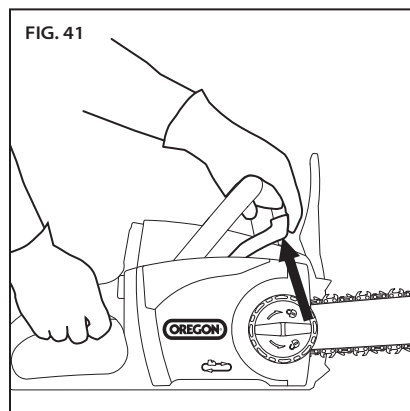

- Efectuați o tăietură de probă pentru a determina dacă lanțul a fost ascuțit suficient. În caz contrar, repetați procedura de ascuțire până când lanțul este suficient de ascuțit.

IMPORTANT: NU APLICAȚI O FORȚĂ PREA MARE ÎN TIMPUL OPERAȚIUNII DE ASCUȚIRE. FORȚA EXCESIVĂ POATE REDUCE PERFORMANȚA PIETREI DE ASCUȚIT.

IMPORTANT: ESTE NORMAL SĂ OBSERVAȚI O CANTITATE MICĂ DE SCÂNTEI ȘI FUM ÎN TIMPUL OPERAȚIUNII DE ASCUȚIRE DEOARECE DISPOZITIVELE DE TĂIERE INTRĂ ÎN CONTACT CU PIATRA ȘI FRECAREA ÎNCĂLZEȘTE LANȚUL.

CÂND SE EFECTUEAZĂ ÎNLOCUIREA PIETREI DE ASCUȚIT

Piatra de ascuțit este concepută pentru a se uza în același ritm cu lanțul. Înlocuiți întotdeauna piatra când înlocuiți lanțul, chiar dacă pare să fie mai puțin uzată. Consultați secțiunea „Înlocuirea lanțului uzat și a pietrei de ascuțit” din acest manual.

ÎNTREȚINERE ȘI CURĂȚARE



⚠ AVERTISMENT: NEIDENTIFICAREA ȘI NEÎNLOCUIREA PIESELOR DETERIORATE SAU UZATE POATE PROVOCA ACCIDENTE GRAVE. INSPECTAȚI FERĂSTRĂUL CU LANȚ ÎN MOD REGULAR. VERIFICAREA REGULATĂ ESTE PRIMUL PAS AL UNEI ÎNTREȚINERI CORESPUNZĂTOARE. URMAȚI INSTRUCȚIUNILE DE MAI JOS PENTRU A ASIGURA MAXIMUL DE SIGURANȚĂ ȘI SATISFAȚIE. ASIGURAȚI-VĂ CĂ PIESELE DETERIORATE SAU EXCESIV DE UZATE SUNT ÎNLOCUITE IMEDIAT.

⚠ AVERTISMENT: O SCULĂ ACȚIONATĂ PE BAZĂ DE ACUMULATOR CU ACUMULATORUL AFLAT ÎN INTERIOR ESTE ÎNTOTDEAUNA ÎN STARE DE FUNCȚIONARE ȘI POATE PORNI ACCIDENTAL. ÎNDEPĂRTAȚI ACUMULATORUL DIN FERĂSTRĂUL CU LANȚ ÎNAIȚE DE A-L VERIFICA, DE A-L CURĂȚA SAU DE A EFECTUA PROCEDURILE DE ÎNTREȚINERE.

⚠ ATENȚIE: NU SCUFUNDAȚI FERĂSTRĂUL CU LANȚ ÎN APĂ SAU ALTE LICHIDE ATUNCI CÂND ÎL CURĂȚAȚI.

INSPECȚIE

Înainte de fiecare utilizare și în cazul în care ferăstrăul cu lanț a căzut pe jos, inspectați componentele următoare:

- mânerul: mânerul frontal și posterior nu trebuie să aibă crăpături sau alte deteriorări. Trebuie să fie curate și uscate.
- apărătoarea frontală: apărătoarea frontală nu trebuie să prezinte deteriorări și trebuie să se poată deplasa cu ușurință în spate și în față. Când se deplasează, apărătoarea frontală ar trebui să activeze frâna de lanț.
- lama de ghidare: șina de ghidare trebuie să fie dreaptă și să nu prezinte așchii, crăpături sau semne de uzură excesivă.
- lanțul de ferăstrău: lanțul trebuie să fie tensionat și ascuțit corect și niciuna dintre componente nu trebuie să prezinte crăpături, dinți ruși sau semne

de uzură excesivă. Consultați secțiunile „Tensionarea lanțului de ferăstrău” și „Ascuțirea cu PowerSharp®”.

- capacul lateral: capacul lateral nu trebuie să prezintă crăpături sau alte deteriorări. Trebuie montat fix pe corpul ferăstrăului fără deformări. Asigurați-vă că opritorul de lanț nu prezintă crăpături.
- acumulatorul: acumulatorul trebuie să fie curat, uscat, să nu prezinte urme de găuri, impact sau alte deteriorări. Contactele trebuie să fie curate, uscate și să nu prezinte reziduuri.
- suportul acumulatorului: suportul acumulatorului și contactele trebuie să fie curate, uscate și să nu prezinte reziduuri.
- frâna de lanț: testați frâna de lanț pentru a vă asigura că funcționează corespunzător. Consultați „Verificarea frânei de lanț” din capitolul „Exploatare generală”.
- nivelul de ulei: asigurați-vă că rezervorul de ulei este plin înainte de utilizare. Consultați „Umplerea rezervorului de ulei pentru lamă și lanț”.
- gresor automat: atunci când lanțul funcționează fără șina de ghidare și lanțul de ferăstrău montate, o cantitate mică de ulei trebuie să picure din orificiu în suportul lamei. Consultați „Amorsarea gresorului”.
- capacul motorului: asigurați-vă că nu există crăpături în capac și reziduuri în orificiile de admisie a aerului.

Inspectați periodic aceste componente:

- roata de lanț de acționare: căutați creștături adânci, dinți ruși sau bavuri.
- mecanism de tensionare a lanțului: inspectați mecanismul să nu prezinte fisuri, așchii, șuruburi slăbite, deformări sau alte deteriorări.
- zona de montare a lamei sub capacul lateral: asigurați-vă că pana de fixare pentru montare nu este îndoită, ruptă sau filetată transversal și că plăcuța lamei și flanșa de aliniere nu prezintă reziduuri și sunt intacte.
- încărcătorul: încărcătorul trebuie să fie curat, uscat și nu trebuie să prezinte găuri sau alte deteriorări. Compartimentul pentru baterii și contactele nu trebuie să prezinte reziduuri.

TENSIONAREA LANȚULUI DE FERĂSTRĂU

IMPORTANT: TENSIONAȚI LANȚUL FERĂSTRĂULUI NUMAI CÂND ACESTA ESTE RECE. LANȚUL ÎNCINS SE POATE CONTRACTA ȘI POATE DETERIORA ȘINA DE GHIDARE SAU LANȚUL PE MĂSURĂ CE SE RĂCEȘTE.

În cazul în care lanțul nu atinge partea de jos a lamei când ferăstrăul cu lanț este oprit și rece, atunci acesta trebuie tensionat.

Tensionați lanțul așa cum este descris la „Tensionarea lanțului de ferăstrău” în secțiunea „Despachetare și asamblare” din prezentul manual.

ÎNLOCUIREA LANȚULUI UZAT ȘI A PIETREI DE ASCUȚIT

⚠ ATENȚIE: ÎNLOCUIȚI LANȚUL DE FERĂSTRĂU POWERSHARP® ȘI PIATRA DE ASCUȚIT ÎN ACELAȘI TIMP. ÎN CAZ CONTRAR, VĂ PUTEȚI CONFRUNTA CU PERFORMANȚA SCĂZUTĂ SAU DETERIORAREA LANȚULUI ȘI/SAU PIETREI DE ASCUȚIT.

⚠ ATENȚIE: SISTEMUL DE ASCUȚIRE INTEGRAT POWERSHARP® TREBUIE UTILIZAT NUMAI CU LANȚUL POWERSHARP®. ÎNDEPĂRȚAȚI PIATRA DE ASCUȚIT CÂND UTILIZAȚI UN ALT LANȚ DE FERĂSTRĂU ÎN AFARĂ DE POWERSHARP®. ÎN CAZ CONTRAR, LANȚUL DE FERĂSTRĂU, SISTEMUL DE ASCUȚIT ȘI/SAU FERĂSTRĂUL CU LANȚ POT SUFERI DETERIORĂRI.

Lanțul de ferăstrău trebuie înlocuit atunci când se fisurează sau are dinți rupți, este întins până când nu poate fi menținut la tensiunea corespunzătoare sau nu mai poate fi ascuțit.

Purtați mănuși.

- Scoateți bateria.
- Slăbiți ușor butonul de eliberare a capacului lateral, dar nu scoateți capacul lateral.
- Slăbiți inelul de tensionare a lanțului (rotind în sens opus acelor de ceasornic) cât de mult se poate.
- Slăbiți butonul de eliberare a capacului lateral și scoateți capacul lateral.
- Scoateți lanțul ferăstrăului.
- Scoateți cele două șuruburi, ținând de piatra de ascuțit (Fig. 42).

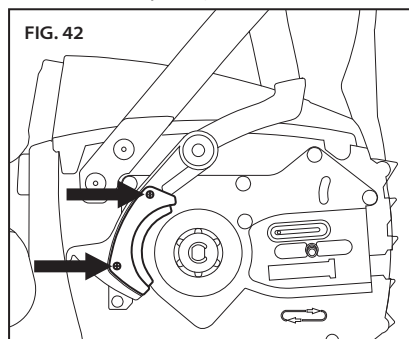

- Scoateți piatra.
- Asigurați-vă că maneta PowerSharp® și zona înconjurătoare nu prezintă reziduuri.
- Așezați noua piatră pe manetă și înlocuiți șuruburile.
- Înlocuiți șina de ghidare și lanțul de ferăstrău. Consultați secțiunea „Asamblarea șinei de ghidare și a lanțului de ferăstrău” din manual.
- Tensionați lanțul așa cum este descris la „Tensionarea lanțului de ferăstrău” în secțiunea „Despachetare și asamblare” din prezentul manual.

IMPORTANT: LANȚUL DE FERĂSTRĂU TREBUIE SĂ FIE TENSIONAT CORESPUNZĂTOR ÎNAINTE DE UTILIZARE. CONSULTAȚI „TENSIUNAREA LANȚULUI DE FERĂSTRĂU” ÎN SECȚIUNEA „DESPACHETARE ȘI ASAMBLARE” DIN PREZENTUL MANUAL.

ÎNȚREȚINEREA ȘINEI DE GHIDARE

⚠ AVERTISMENT: MARGINILE UNEI ȘINE UZATE, ÎN SPECIAL MARGINILE CANALULUI ÎN CARE LANȚUL ATINGE ȘINA, POT FI EXTREM DE ASCUȚITE. FOLOSIȚI PROTECȚIE CORESPUNZĂTOARE PENTRU MÂINI.

⚠ ATENȚIE: ȘINA DE GHIDARE SE POATE ÎNCINGE DUPĂ TĂIERE. PURTAȚI MÂNUȘI PENTRU A EVITA ARSURILE.

Pentru a uniformiza uzura lamei și a maximiza durata sa de viață, inversați ocazional lama.

Purtați mănuși.

- Scoateți bateria.
- Slăbiți ușor butonul de eliberare a capacului lateral, dar nu scoateți capacul lateral.
- Slăbiți inelul de tensionare a lanțului (rotind în sens opus acelor de ceasornic) cât de mult se poate.
- Slăbiți butonul de eliberare a capacului lateral și scoateți capacul lateral.
- Scoateți lama și lanțul și verificați să nu prezinte deteriorări și urme de uzură.
- Scoateți șurubul din partea din spate a mecanismului de tensionare a lanțului și scoateți mecanismul de tensionare a lanțului de pe șina de ghidare (Fig. 43).

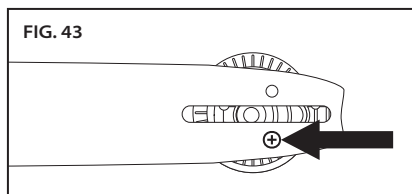

- Inversați lama (Fig. 44).

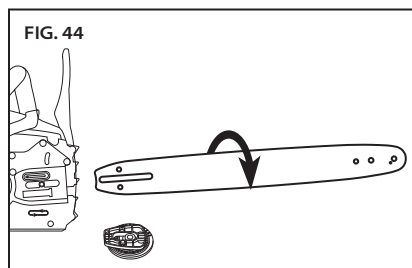

- Înlocuiți șina de ghidare și lanțul de ferăstrău. Consultați secțiunea „Asamblarea șinei de ghidare și a lanțului de ferăstrău” din manual.
- Tensionați lanțul așa cum este descris la „Tensionarea lanțului de ferăstrău” în secțiunea „Despachetare și asamblare” din prezentul manual.

ÎNLOCUIREA UNEI ȘINE DE GHIDARE UZATE

⚠ AVERTISMENT: MARGINILE UNEI ȘINE UZATE, ÎN SPECIAL MARGINILE CANALULUI ÎN CARE LANȚUL ATINGE ȘINA, POT FI EXTREM DE ASCUȚITE. FOLOSIȚI PROTECȚIE CORESPUNZĂTOARE PENTRU MÂINI.

Când șina de ghidare s-a crăpat sau prezintă o uzură excesivă în jurul marginilor, în special în canalul în care lanțul de ferăstrău atinge lama, aceasta trebuie înlocuită. De asemenea, în cazul în care vârful de antrenare este uzat, are dinți lipsă sau nu se rotește continuu, se va înlocui lama.

Purtați mănuși.

- Scoateți bateria.
- Slăbiți ușor butonul de eliberare a capacului lateral, dar nu scoateți capacul lateral.
- Slăbiți inelul de tensionare a lanțului (rotind în sens opus acelor de ceasornic) cât de mult se poate.
- Slăbiți butonul de eliberare a capacului lateral și scoateți capacul lateral.
- Scoateți lama și lanțul.
- Scoateți șurubul de pe partea din spate a mecanismului de tensionare a lanțului și scoateți mecanismul de tensionare a lanțului din șina de ghidare așa cum este descris în secțiunea „Înțreținerea șinei de ghidare”.
- Așezați mecanismul de tensionare a lanțului pe noua șină de ghidare și înlocuiți șurubul.
- Înlocuiți șina de ghidare și lanțul de ferăstrău. Consultați secțiunea „Asamblarea șinei de ghidare și a lanțului de ferăstrău” din manual.
- Tensionați lanțul așa cum este descris la „Tensionarea lanțului de ferăstrău” în secțiunea „Despachetare și asamblare” din prezentul manual.

ÎNLOCUIREA MECANISMULUI DE TENSIONARE A LANȚULUI UZAT

Înlocuiți mecanismul de tensionare a lanțului în cazul în care nu mai menține lama și lanțul la tensiunea adecvată sau dacă se deteriorează în alt mod.

Purtați mănuși.

- Scoateți bateria.
- Slăbiți ușor butonul de eliberare a capacului lateral, dar nu scoateți capacul lateral.
- Slăbiți inelul de tensionare a lanțului (rotind în sens opus acelor de ceasornic) cât de mult se poate.
- Slăbiți butonul de eliberare a capacului lateral și scoateți capacul lateral.
- Scoateți lama și lanțul.
- Scoateți șurubul din partea din spate a mecanismului de tensionare a lanțului și scoateți mecanismul de tensionare a lanțului de pe șina de ghidare.
- Așezați mecanismul de tensionare a lanțului nou pe șina de ghidare orientată spre dvs. și înlocuiți șurubul.
- Înlocuiți șina de ghidare și lanțul de ferăstrău. Consultați secțiunea „Asamblarea șinei de ghidare și a lanțului de ferăstrău” din manual.
- Tensionați lanțul așa cum este descris la „Tensionarea lanțului de ferăstrău” în secțiunea „Despachetare și asamblare” din prezentul manual.

ÎNLOCUIREA ROȚII DE ANTRENARE DE ANTRENARE

Înlocuiți roata de antrenare după fiecare două înlocuiri ale lanțului sau când roata este deteriorată.

Purtați mănuși și ochelari de protecție.

- Scoateți bateria.
- Slăbiți ușor butonul de eliberare a capacului lateral, dar nu scoateți capacul lateral.
- Slăbiți inelul de tensionare a lanțului (rotind în sens opus acelor de ceasornic) cât de mult se poate.
- Slăbiți butonul de eliberare a capacului lateral și scoateți capacul lateral.
- Scoateți lama și lanțul.
- Folosiți o șurubelniță plată mică pentru a desface și scoate clema, apoi scoateți șaiba și roata de antrenare (Fig. 45).

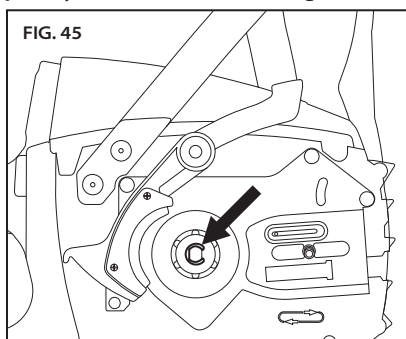

- Introduceți noua roată de antrenare și șaiba și instalați noua clemă (Fig. 46).

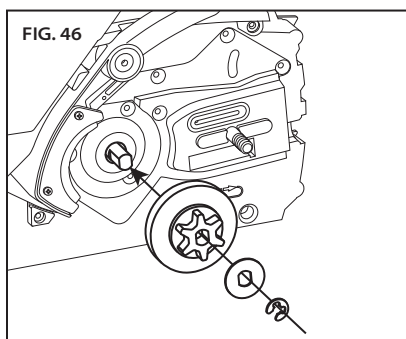

- Înlocuiți șina de ghidare și lanțul de ferăstrău. Consultați secțiunea „Asamblarea șinei de ghidare și a lanțului de ferăstrău” din manual.
- Tensionați lanțul așa cum este descris la „Tensionarea lanțului de ferăstrău” în secțiunea „Despachetare și asamblare” din prezentul manual.

CURĂȚARE

▲ AVERTISMENT: PENTRU A REDUCE RISCUL DE ACCIDENTARE, SCOATEȚI ACUMULATORUL ÎNAINTE DE CURĂȚARE.

▲ ATENȚIE: NU SCUFUNDAȚI CAPUL FERĂSTRĂULUI CU LANȚ ÎN APĂ SAU ALTE LICHIDE ATUNCI CÂND ÎL CURĂȚAȚI.

Purtați mănuși și ochelari de protecție.

- Scoateți bateria.
- Scoateți așchiile din lemn sau alte reziduuri din portul pentru acumulator. Contactele trebuie să fie curate și uscate.
- După utilizare, curățați reziduurile de pe lanț și șina de ghidare. Ștergeți capul mobil cu o cârpă curată umezită cu detergent delicat. Nu folosiți niciodată substanțe de curățat puternice sau solvenți.
- Curățați întotdeauna așchiile de lemn, rumegușul și murdăria din canalul lamei atunci când înlocuiți lanțul.
- Asigurați-vă că mecanismul de tensionare a lanțului nu conține așchii de lemn și alte resturi.

ACUMULATORUL

IMPORTANT: ACUMULATORUL NU CONȚINE PIESE CARE POT FI REPARATE DE CĂTRE UTILIZATOR. NU DEZASAMBLAȚI.

Bateriile pe bază de litiu-ion au o durată de viață predeterminată. Dacă timpul de tăiere după fiecare încărcare scade considerabil, acumulatorul se află la sfârșitul duratei de viață utilă și trebuie înlocuit.

- Asigurați-vă că acumulatorul, inclusiv contactele, este curat, uscat și nu prezintă semne de fisurare, lovitură sau alte forme de deteriorare. Acumulatorii fisurați pot provoca incendii sau emite substanțe chimice periculoase.
- Curățați contactele murdare cu o cârpă moale, uscată. Murdăria sau uleiul pot provoca slăbirea conexiunii electrice și pierderea puterii.

ÎNCĂRCĂTORUL

- Scoateți încărcătorul din priza de curent.
- Curățați contactele murdare cu o cârpă moale, uscată.

INFORMAȚII DE ÎNȚREȚINERE SUPLIMENTARĂ

Pentru informații suplimentare privind întreținerea lanțului de ferăstrău, a șinei de ghidare și a roții de antrenare, consultați Manualul de întreținere și siguranță OREGON® la <http://oregonproducts.com/maintenance/manual.htm>.

PROBLEME FRECVENTE ȘI REZOLVAREA LOR

Folosiți acest tabel pentru a găsi posibile soluții la posibilele probleme legate de ferăstrăul cu lanț. Dacă sugestiile de mai jos nu vă ajută să rezolvați problema, consultați secțiunea „Garanție și service”.

SIMPTOM	CAUZĂ POSIBILĂ	RECOMANDĂRI
Motorul nu funcționează sau funcționează intermitent	Frână de lanț activată	Înainte de pornire, asigurați-vă că apărătoarea pentru mâini se află în poziția extremă spate (frâna de lanț dezactivată). Pentru poziția corectă a apărătoarei pentru mâini, consultați „Pornirea ferăstrăului” din acest manual.
	Acumulator descărcat	Reîncărcați. Consultați „Încărcarea acumulatorului” din acest manual.
	Opritorul butonului de accelerator nu este apăsat	Opritorul butonului accelerator trebuie apăsat. Consultați „Pornirea ferăstrăului” din acest manual.
	Acumulatorul nu este introdus complet	Curățați reziduurile din portul și capetele acumulatorului cu o cârpă curată sau o perie neconductive.
	Reziduuri în capacul lateral	Scoateți acumulatorul, după care scoateți capacul lateral și curățați reziduurile.
	Acumulatorul este rece	Lăsați acumulatorul să atingă temperatura minimă de funcționare de 0°C (32°F).
Motorul funcționează, dar lanțul nu se rotește	Lanțul nu se cuplează în roata de lanț de acționare	Remontați lanțul, asigurându-vă că organele mecanice de transmitere a mișcării de pe lanț sunt complet poziționate pe roata de lanț. Consultați „Întreținere și curățare” din acest manual pentru instrucțiuni de instalare.
	Roata vârfului șinei de ghidare nu se rotește	Înlocuiți șina de ghidare. Consultați „Înlocuirea șinei de ghidare uzate” din acest manual.
Frâna de lanț nu este activată	Reziduuri care previn mișcarea completă a apărătoarei pentru mâini	Curățați reziduurile de pe mecanismul de frânare al lanțului extern.
	Defecțiune posibilă a lanțului de frână	Contactați imediat un service autorizat. ⚠️ AVERTISMENT: UTILIZAREA FERĂSTRĂULUI CU LANȚ FĂRĂ O FRÂNĂ DE LANȚ FUNCȚIONALĂ AR PUTEA DUCE LA RĂNIRE GRAVĂ.
Ferăstrăul cu lanț nu taie în mod corespunzător	Tensiune insuficientă în lanț	Consultați „Tensionarea lanțului de ferăstrău” din acest manual.
	Lanț tocit	Consultați „Ascuțirea cu PowerSharp®” din acest manual.
	Lanț montat în spate	Consultați secțiunea „Asamblarea șinei de ghidare și a lanțului de ferăstrău” din acest manual.
	Lanț uzat	Înlocuiți atât lanțul, cât și piatra. Sunt concepute pentru a se uza în același ritm.
	Lanț uscat sau excesiv de întins	Verificați nivelul de ulei. Reumpleți rezervorul de ulei, dacă este necesar. Consultați „Umplerea rezervorului de ulei pentru lamă și lanț” din acest manual. Verificați pentru a vedea dacă sistemul de ulei este înfundat. Lama trebuie unsă cu o cantitate mică de ulei.
	Lanțul nu se află în canalul lamei	Consultați secțiunea „Asamblarea șinei de ghidare și a lanțului de ferăstrău” din acest manual.

SIMP TOM	CAUZĂ POSIBILĂ	RECOMANDĂRI
Semnal sonor constant de alarmă la demarare	Utilizarea intensă a supraîncălzit motorul	Lăsați ferăstrăul să se răcească și apoi reluați tăierea.
	Frână de lanț activată	Înainte de pornire, asigurați-vă că apărătoarea pentru mâini se află în poziția extremă spate (frâna de lanț dezactivată). Pentru poziția corectă a apărătoarei pentru mâini, consultați „Pornirea ferăstrăului” din acest manual.
Acumulatorul nu se încarcă	Este activată funcția de protecție a acumulatorului în caz de temperatură prea mare/mică	Acest lucru se poate întâmpla atunci când ferăstrăul este folosit neîntrerupt sau expus unor temperaturi ambientale înalte. Lăsați acumulatorul să revină în intervalul acceptabil de temperatură înainte de încărcare. Consultați secțiunea „Acumulatorul și încărcătorul” din acest manual.
	Contacte murdare sau deteriorate ale acumulatorului sau încărcătorului	Verificați atât contactele acumulatorului, cât și cele ale încărcătorului. Dacă este necesar, curățați în conformitate cu instrucțiunile din acest manual. Reintroduceți acumulatorul în încărcător, asigurându-vă că este introdus complet.
	Acumulatorul este la sfârșitul duratei de viață	Toți acumulatorii au o durată de viață limitată. Dacă acumulatorul are mai mult de doi ani sau a fost reîncărcat frecvent, poate necesita înlocuire. Înlocuiți numai cu acumulatorul specificat pentru acest ferăstrău cu lanț.
	Încărcătorul este defect	Verificați funcționarea încărcătorului la un service autorizat.
Timp de tăiere scăzut după fiecare încărcare	Lanț tocit	Consultați „Ascuțirea cu PowerSharp®” din acest manual.
	Lanț uzat	Înlocuiți lanțul. Consultați secțiunea „Înlocuirea lanțului uzat și a pietrei de ascuțit” din acest manual.
	Lanț uscat	Verificați nivelul de ulei. Reumpleți rezervorul de ulei, dacă este necesar. Consultați „Umplerea rezervorului de ulei pentru lamă și lanț” din acest manual.
	Lanț supratensionat	Consultați „Tensionarea lanțului de ferăstrău” din acest manual.
	Tehnică de tundere necorespunzătoare	Respectați liniile directe din „Tăiere” din acest manual.
	Reziduuri în capacul lateral	Scoateți acumulatorul, după care scoateți capacul lateral și curățați reziduurile.
	Acumulatorul nu este încărcat complet	Reîncărcați. Consultați secțiunea „Acumulatorul și încărcătorul” din acest manual.
Bec portocaliu care clipește pe indicator privind stadiul de încărcare.	<p>Scurtcircuitare a încărcătorului, supracurent în încărcător, supratensiune, circuit deschis în acumulator sau eroare de încărcare/preîncărcare</p> <ol style="list-style-type: none"> Asigurați-vă de conectarea cablului încărcătorului atât la încărcător, cât și la priza de curent. Asigurați-vă că încărcătorul este alimentat cu tensiunea corectă. Încercați alt acumulator corespunzător acestui încărcător. <p>Dacă problema persistă, verificați funcționarea încărcătorului la un service autorizat.</p>	

SPECIFICAȚII ȘI COMPONENTE

⚠ AVERTISMENT: UTILIZAREA ALTOR PIESE DE SCHIMB DECÂT CELE SPECIFICATE ÎN ACEST MANUAL DE INSTRUCȚIUNI CREȘTE RISCUL DE ACCIDENTE. UTILIZAȚI NUMAI ACCESORIILE DE TĂIERE DESCRISE ÎN PREZENTUL MANUAL.

PIESE DE SCHIMB		COD PRODUS	
LAMĂ DE GHIDARE	35 cm (14 in)	140SDEA041	
	40 cm (16 in)	160SDEA041	
FERĂSTRĂU CU LANȚ ȘI PIATRĂ, POWERSHARP®	35 cm (14 in) 52 LEGĂTURI DE TRANSMISIE	560507	
	40 cm (16 in) 56 LEGĂTURI DE TRANSMISIE	560510	
FERĂSTRĂU CU LANȚ ALTERNATIV	35 cm (14 in) 52 LEGĂTURI DE TRANSMISIE	OREGON® S52	
	40 cm (16 in) 56 LEGĂTURI DE TRANSMISIE	OREGON® S56	
ACUMULATOR, MODEL B600E		562391	
ACUMULATOR, MODEL B400E		548206	
ÎNCĂRCĂTOR CU CABLU, MODEL C600		UE - 554933 UK - 554872 AU/NZ - 560663	
ÎNCĂRCĂTOR RAPID CU CABLU, MODEL C750		UE - 558697 UK - 558698 AU/NZ - 558699	
ÎNCĂRCĂTOR, MODEL C600			
ALIMENTARE	100-240V~ 50-60Hz 60W		
ALIMENTARE (NUMAI ÎN SUA ȘI CANADA)	120V~ 60Hz 60W		
PUTERE	41,5V \pm 1,25A		
CABLU DE ALIMENTARE	SUA/CANADA P/N: 546636 UE P/N: 547383 UK P/N: 547384 AU/NZ P/N: 560663		
ACUMULATORUL			
TIP	LITIU-ION		
TEMPERATURI DE FUNCȚIONARE	0°C până la 40°C (32°F până la 104°F)		
MODEL	CAPACITATE NOMINALĂ	TENSIUNE NOMINALĂ	C600 TIMP DE ÎNCĂRCARE (APROX.)
B600E	4,00 Ah / 144 Wh	+36 V c.c.	210 MINUTE
B400E	2,40 Ah / 89 Wh	+37 V c.c.	120 DE MINUTE
B500S	1,25 Ah / 47 Wh	+37 V c.c.	60 DE MINUTE
FERĂSTRĂU CU LANȚ			
CAPACITATE ULEI	120 ml (4,1 oz)		
ULEI LAMĂ ȘI LANȚ	MARCA OREGON®		
GREUTATE LA USCARE CU B400E	5,9 kg (12,9 lb)		
GREUTATE PROPRIE FĂRĂ BATERIE, LAMĂ ȘI LANȚ	3,8 kg (8,3 lb)		
NIVEL DE INTENSITATE SONORĂ	100 dB (K = 2,5 dB)		
VIBRAȚII	0,794 m/s ² (MÂNER FRONTAL) 1,891 m/s ² (MÂNER POSTERIOR)		
LUNGIME MAX. LAMĂ	40 cm (16 in)		
PASUL LANȚULUI	3/8 inch PROFIL MIC - 91		
CALIBRU PENTRU LANȚ	1,3 mm (0,050 in)		
DINȚI ROATĂ DE LANȚ	6		
FĂRĂ VITEZĂ DE ÎNCĂRCARE A LANȚULUI	14,2 m/s (46,6 picioare/s)		

GARANȚIE ȘI SERVICE

GARANȚIE

Blount, Inc. oferă garanție pentru toate sculele fără cablu și încărcătoarele OREGON® pentru o perioadă de trei (3) ani și pentru toate acumulatele fără cablu înregistrate OREGON® pentru o perioadă de doi (2) ani de la data achiziției. Sculele fără cablu, acumulatele și încărcătoarele înregistrate OREGON® dețin garanție pentru doi (2) ani dacă sunt folosite în scop comercial. Această garanție limitată se aplică la produsele fabricate de OREGON® Cordless Tool System. Pe perioada de garanție, Blount va înlocui sau, la alegerea sa, va repara fără costuri pentru cumpărătorul inițial orice produs sau piesă care se constată, în urma verificării de către Blount, a prezenta defecțiuni din cauza materialului și/sau manoperei. Cumpărătorul va suporta cheltuielile de transport și orice cost legat de îndepărtarea piesei solicitate a fi înlocuită pe perioada de garanție.

Pentru înregistrarea produsului, vizitați secțiunea „asistență” de pe site-ul OregonCordless.com.

SERVICE ȘI SUPORT TEHNIC

Vizitați pagina noastră de internet la **OregonCordless.com** pentru a obține informații privind centrele de service sau contactați departamentul nostru de servicii clienți pentru asistență, suport tehnic suplimentar, reparații, piese de schimb sau pentru înregistrarea produsului. Pentru numerele de telefon din fiecare țară, consultați secțiunea „Servicii clienți în funcție de țară”.

Din motive de siguranță, folosiți doar piese de schimb originale din fabrică pentru ferăstrăul cu lanț. Centrul nostru de service dispune de personal calificat pentru a vă acorda în mod eficient ajutor și asistență privind modificarea, repararea sau înlocuirea oricărui produs OREGON® Cordless Tool System.

CE - DECLARAȚIE DE CONFORMITATE

Blount International Inc.

4909 SE International Way, Portland Oregon, SUA

Pe baza examinării de tip CE efectuată de TÜV Rheinland
LGA Products GmbH (NB 0197);**DECLARĂ CĂ URMĂTOARELE PRODUSE:**

Tipul utilajului:	Ferăstrău cu lanț pe bază de acumulator
Marca:	OREGON®
Model(e):	CS300

RESPECTĂ SAU DEPĂȘEȘTE CERINȚELE DIN URMĂTOARELE DIRECTIVE ȘI/SAU STANDARDE EUROPENE:

Directiva Mașini:	2006/42/CE
Directiva privind emisiile de zgomot:	2000/14/CE (Anexa V) Lpa măsurat = 86 dB Lwa calculat = 97 dB Incertitudine Lwa = 2,5 dB Lwa garantat = 100 dB
EMC (compatibilitate electromagnetă): Scule electrice portabile	2004/108/CE
Directiva RoHS	2002/95/CE
Directiva PAH (hidrocarburi aromatice policiclice)	2005/69/CE
Directiva REACH	1907/2006
Directiva WEEE	2006/96/CE
Standarde de siguranță	IEC/EN 60745-1, -2:13
Număr certificat CE de examinare de tip:	12KFW1310-02

Persoana de contact la corporație:Kevin Cyrus
Director corporativ siguranța &
conformitatea produsului
Blount International, Inc.
Telefon: 001.503.653.4403
Fax: 001.503.653.4393**Persoana de contact și locul unde se află
dosarul tehnic:**Marnix Kuypers
Blount Europe SA/NV
Rue Emile Francqui, 5
1435 Mont-Saint-Guibert
BelgiaLocul: Portland, Oregon, SUA
Data: 13 august 2014



OBSAH

SYMBOLY A ŠTÍTKY	615
NÁZVY A POJMY TÝKAJÚCE SA REŤAZOVEJ PÍLY	616
IDENTIFIKÁCIA VÝROBKU	617
BEZPEČNOSTNÉ PRAVIDLÁ	618
VŠEOBECNÉ UPOZORNENIA TÝKAJÚCE SA BEZPEČNOSTI	
ELEKTRICKÉHO NÁSTROJA	618
BEZPEČNOSŤ NA PRACOVISKU	618
ELEKTRICKÁ BEZPEČNOSŤ	618
OSOBNÁ BEZPEČNOSŤ	619
POUŽITIE A STAROSTLIVOSŤ O ELEKTRICKÝ NÁSTROJ	619
POUŽITIE A STAROSTLIVOSŤ O BATÉRIOVÝ NÁSTROJ	620
SERVIS	620
BEZPEČNOSTNÉ UPOZORNENIA TÝKAJÚCE SA REŤAZOVEJ PÍLY	620
SKLADOVANIE, PREPRAVA A LIKVIDÁCIA	624
BEZPEČNOSŤ BATÉRIÍ	625
BEZPEČNOSŤ NABÍJAČKY	626
ROZBALENIE A ZLOŽENIE	627
KONTROLA POLOHY PREDNÉHO CHRÁNIČA RUKY	627
NAPLNENIE NÁDRŽE NA OLEJ NA LIŠTU A REŤAZ	628
NASADENIE VODIACEJ LIŠTY A REŤAZE PÍLY	629
NAPNUTIE REŤAZE PÍLY	630
PRÁCA S PÍLOU	632
SÚPRAVA BATÉRIÍ A NABÍJAČKA	632
VŠEOBECNÁ PREVÁDZKA	634
PÍLENIE	635
BRÚSENIE POMOCOU SYSTÉMU POWERSHARP®	640
ÚDRŽBA A ČISTENIE	641
KONTROLA	641
NAPNUTIE REŤAZE PÍLY	642
VÝMENA OPOTREBOVANEJ REŤAZE PÍLY A BRÚSNEHO KAMEŇA	642
ÚDRŽBA VODIACEJ LIŠTY	643
VÝMENA OPOTREBOVANEJ VODIACEJ LIŠTY	643
VÝMENA OPOTREBOVANÉHO MECHANIZMU	
NA NAPÍNANIE REŤAZE	644
VÝMENA HNACIEHO KOLESA	644
ČISTENIE	645
SÚPRAVA BATÉRIÍ	645
NABÍJAČKA	645
ĎALŠIE INFORMÁCIE O ÚDRŽBE	645
RIEŠENIE PROBLÉMOV	646
ŠPECIFIKÁCIE A SÚČASTI	648
ZÁRUKA A SERVIS	649
VYHLÁSENIE O ZHODE ES	650
ZÁKAZNÍCKY SERVIS PODĽA JEDNOTLIVÝCH KRAJÍN	727

SYMBOLY A ŠTÍTKY

Na reťazovej píle, batérii a nabíjačke sa nachádzajú nasledujúce symboly a označenia.

SYMBOL	NÁZOV	VYSVETLENIE
	VÝSTRAŽNÝ BEZPEČNOSTNÝ SYMBOL	OZNAČUJE, ŽE NASLEDUJÚCI TEXT UPOZORŇUJE NA NEBEZPEČENSTVO ALEBO POSKYTUJE UPOZORNENIE ALEBO VÝSTRAHU.
	PREČÍTAJTE SI POKYNY	PŮVODNÝ NÁVOD NA POUŽITIE OBSAHUJE DŮLEŽITÉ INFORMÁCIE O BEZPEČNOSTI A PREVÁDZKE. PREČÍTAJTE SI STAROSTLIVO POKYNY A DODRŽIAVAJTE ICH.
	POUŽÍVAJTE OCHRANU OČÍ	PRI POUŽÍVANÍ REŤAZOVEJ PÍLY POUŽÍVAJTE OCHRANU OČÍ.
	POUŽÍVAJTE OCHRANU SLUCHU	PRI POUŽÍVANÍ REŤAZOVEJ PÍLY POUŽÍVAJTE OCHRANU SLUCHU.
	POUŽÍVAJTE OCHRANU RÚK	PRI POUŽÍVANÍ REŤAZOVEJ PÍLY A MANIPULÁCII S REŤAZOU PÍLY POUŽÍVAJTE RUKAVICE.
	POUŽÍVAJTE OCHRANU HLAVY	PRI POUŽÍVANÍ REŤAZOVEJ PÍLY POUŽÍVAJTE OCHRANU HLAVY.
	MAJTE OBLEČENÉ DLHÉ NOHAVICE	PRI POUŽÍVANÍ REŤAZOVEJ PÍLY POUŽÍVAJTE DLHÉ NOHAVICE.
	POUŽÍVAJTE OCHRANU CHODIDIEL	PRI PRÁCI S REŤAZOVOU PÍLOU POUŽÍVAJTE PRIMERANÚ PRACOVNÚ OBUV S UZAVRETOU ŠPIČKOU.
	AKUSTICKÝ VÝKON	HLADINA AKUSTICKÉHO VÝKONU JE 100 dB.
	DÁVAJTE SI POZOR NA SPÄTNÝ VRH	SPÄTNÝ VRH MÔŽE SPŮSOBIŤ ZÁVAŽNÉ ZRANENIA.
	KONTAKT S KONCOVOU OBLASŤOU LIŠTY	VYHÝBAJTE SA KONTAKTU S KONCOVOU OBLASŤOU LIŠTY.
	UHOL SPÄTNÉHO VRHU REŤAZOVEJ PÍLY	NAVHRNUTÉ NA POUŽÍVANIE S REŤAZOU S MALÝM UHLOM SPÄTNÉHO VRHU.
	UCHOPENIE DVOMI RUKAMI	PÍLU DRŽTE OBOMA RUKAMI.
	UCHOPENIE JEDNOU RUKOU	PÍLU NEDRŽTE LEN JEDNOU RUKOU.
	NEPOUŽÍVAJTE REBRÍK	PRI POUŽÍVANÍ REŤAZOVEJ PÍLY NIKDY NESTOJTE NA REBRÍKU.
	NESPAĽUJTE	NÁSTROJ NEVYSTAVUJTE PLAMEŇOM.
	NELIKVIDUJTE	NÁSTROJ NEODHADZUJTE DO ODPADU Z DOMÁCNOSTI. NECHAJTE HO RECYKLOVAŤ V AUTORIZOVANOM STREDISKU.
	IBA NA POUŽITIE V INTERIÉRI	NABÍJAČKA JE URČENÁ IBA NA POUŽITIE V INTERIÉRI.
	PREVÁDZKOVÁ TEPLOTA	SÚPRAVU BATÉRIÍ POUŽÍVAJTE LEN PRI TEPLOTE OD 0 °C DO 40 °C.
	NÁSTROJ NA PÍLENIE	NÁSTROJ NA PÍLENIE. NEDOTÝKAJTE SA REŤAZE, KÝM NAJSKÔR NEDEAKTIVUJETE REŤAZOVÚ PÍLU VYBRATÍM BATÉRIE.
	VYBERTE BATÉRIU	PRED ÚDRŽBOU VYBERTE BATÉRIU.
	PRED PREPRAVOU VYBERTE BATÉRIU	PRED SKLADOVANÍM, PREPRAVOU ALEBO LIKVIDÁCIOU VYBERTE Z REŤAZOVEJ PÍLY SÚPRAVU BATÉRIÍ.

NÁZVY A POJMY TÝKAJÚCE SA REŤAZOVEJ PÍLY

Automatické mazanie: Systém, ktorý automaticky maže vodiacu lištu a reťaz pily.

Bezpečná zóna pre okolostojacích: Kruh okolo operátora s polomerom 6 m, v ktorom sa nesmú nachádzať okolostojaci, deti ani zvieratá.

Bočný kryt: Plastový kryt na hnacom agregáte, ktorý zakrýva hnacie koleso a mechanizmus na napínanie reťaze a ktorými možno odstrániť a nasadiť pomocou gombíka na uvoľnenie bočného krytu.

Brzda reťaze: Zariadenie na zastavenie alebo zablokovanie reťaze pily, ktoré sa aktivuje ručne alebo automaticky v prípade spätného vrhu.

Chytač reťaze: Zariadenie na zadržanie reťaze pily v prípade jej pretrhnutia alebo vykoľajenia.

Hlavný rez: Posledný rez v operácii stínky stromu urobený na opačnej strane stromu, ako je zárez.

Hnací agregát reťazovej pily: Motorová píla bez reťaze pily a vodiacej lišty.

Hnací prvok: Prvok na reťazi pily v tvare plutvy, ktorý zapadá do drážky na vodiacej lište.

Hnacie koleso: Ozubený diel, ktorý poháňa reťaz pily.

Krúžok na napínanie reťaze: Krúžok na gombíku na uvoľnenie bočného krytu, ktorého otáčaním možno nastaviť napnutie reťaze pily.

Kryt vodiacej lišty: Plastový kryt, ktorý chráni vodiacu lištu a reťaz pily, keď sa reťazová píla nepoužíva.

Mechanizmus na napínanie reťaze: Mechanizmus namontovaný na vodiacej lište, ktorý nastavuje napnutie reťaze pily pri otáčaní.

Mierka reťaze: Hrúbka hnacieho prvku pily reťaze na mieste, na ktorom zapadá do drážky lišty. Mierka je uvedená v čísle dielu vyrazenom na hnacích prvkoch.

Montážny kolík: Výčnelok so závitom na zarovnávacom páse, ktorý vedie otvorom na lište.

Opierka s hrotmi: Zariadenie pripevnené na prednej strane pily, ktoré slúži ako otočný bod pri kontakte pily so stromom alebo guľatinou a uľahčuje rezanie. Niekedy sa označuje ako hroty.

Opotrebované diely: Diely, ako je napríklad reťaz pily a vodiaca lišta, ktoré sa môžu pri používaní opotrebovať a ktoré môže používateľ vymeniť.

Otvor v lište: Vyrezaná časť na vodiacej lište, ktorá zapadá do zarovnáacieho pásu a na montážny kolík.

Plynová páčka: Zariadenie, ktoré umožňuje zapnúť a vypnúť reťazovú pílu.

Podložka lišty: Montážna podložka na hnacom agregáte, ktorá pomáha zabezpečiť správne zarovnanie vodiacej lišty.

Poistka plynovej páčky: Pohyblivá brzda, ktorá zabraňuje neúmyselnej aktivácii plynovej páčky až do ručnej aktivácie.

Predná rukoväť: Podporná rukoväť nachádzajúca sa v prednej časti reťazovej pily, ktorá je určená na uchopenie ľavou rukou.

Predný chránič ruky: Mechanická zábrana medzi prednou rukoväťou reťazovej pily a vodiacou lištou, ktorá slúži aj ako spúšťač mechanizmus na zabrzdzenie reťaze.

Reťaz pily: Reťaz v tvare slučky, na ktorej sa nachádzajú rezné zuby na rezanie dreva a ktorú poháňa hnací agregát a podporuje vodiaca lišta. Niekedy sa označuje len ako reťaz.

Reťaz s malým uhlom spätného vrhu: Reťaz, ktorá spĺňa požiadavky noriem ANSI B175.1 a CSA Z62.3 na správanie v prípade spätného vrhu.

Rozstup reťaze: Vzdialenosť medzi ľubovoľnými tromi susediacimi nitmi na reťazi pily vydelená dvomi. Rozstup je uvedený v čísle dielu vyrazenom na hnacích prvkoch.

Spätný vrh: Rýchly pohyb vodiacej lišty smerom dozadu a nahor (prípadne obomi smermi), ku ktorému dochádza, keď sa reťaz pily v blízkosti koncovej oblasti vodiacej lišty dotkne predmetu, ako je napríklad guľatina alebo vetva, alebo keď sa reťaz pricvikne a zachytí v reze.

Účinná dĺžka rezu: Približná vzdialenosť od začiatku opierky s hrotmi po vonkajší okraj rezacieho prvku, keď je napnutie reťaze nastavené na strednú polohu.

Vodiaca lišta so zníženým spätným vrhom: Vodiaca lišta s maximálnym priemerom koncovej oblasti v súlade s normami ANSI B175.1 a CSA Z62.3, ktorá preukázala výrazné zníženie rizika spätného vrhu.

Vodiaca lišta: Konštrukcia so žlabom, ktorá podporuje reťaz pily a vedie ju. Niekedy sa označuje len ako lišta.

Zadná rukoväť: Podporná rukoväť nachádzajúca sa v zadnej časti reťazovej pily, ktorá je určená na uchopenie pravou rukou.

Zadný chránič ruky: Mechanická zábrana na pravej dolnej strane zadnej rukoväte, ktorá chráni operátora v prípade pretrhnutia alebo vykoľajenia reťaze pily.

Zárez: Zárez v strome, ktorý smeruje pád stromu.

Zarovnávací pás: Výčnelok na podložke lišty, ktorý zapadá do otvoru na lište.

IDENTIFIKÁCIA VÝROBKU

SPozNAJTE RETAZOVÚ PÍLU

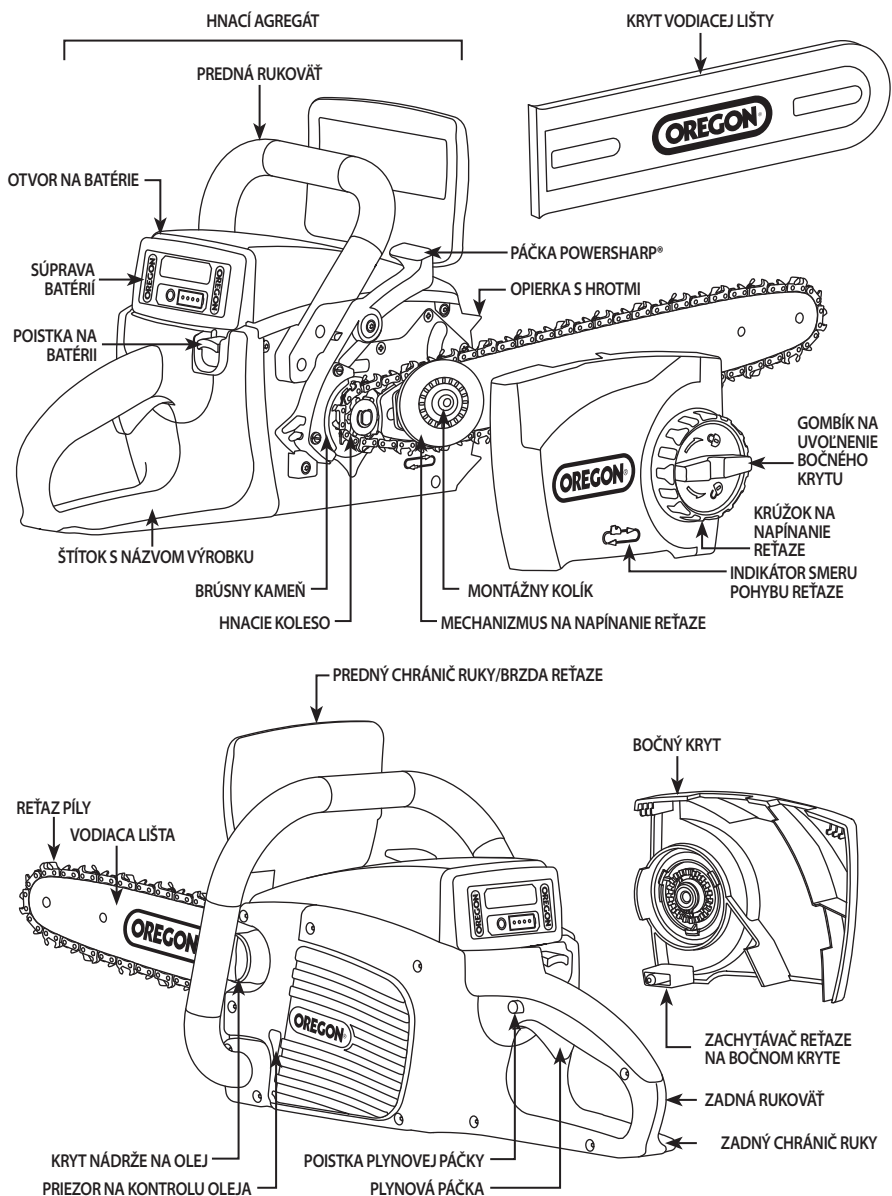

POZNÁMKA: Zoznam dodávaných súčastí nájdete v časti „Rozbalenie a zloženie“.

ÚVOD

Táto reťazová píla je určená na príležitostné ľahké práce. Nie je určená na pílenie veľkých stromov ani kmeňov s veľkým priemerom. Táto reťazová píla nie je určená na ošetrovanie stromov. Nepilte stromy ani rezivo, ktoré majú väčší priemer, než je účinná dĺžka rezu reťazovej píly (38 cm).

BEZPEČNOSTNÉ PRAVIDLÁ

VŠEOBECNÉ UPOZORNENIA TÝKAJÚCE SA BEZPEČNOSTI ELEKTRICKÉHO NÁSTROJA

⚠ UPOZORNENIE: PRED POUŽITÍM SI PREČÍTAJTE UPOZORNENIA TÝKAJÚCE SA BEZPEČNOSTI A VŠETKY POKYNY. V PRÍPADE NEDODRŽAVANIA UPOZORNENÍ A POKYNOV MÔŽE DÔJSŤ K ZÁSAHU ELEKTRICKÝM PRÚDOM, POŽIARU ALEBO VÁŽNEMU ZRANENIU.



ULOŽTE SI VŠETKY UPOZORNENIA A POKYNY NA BUDÚCE POUŽITIE. POJEM „ELEKTRICKÝ NÁSTROJ“ V UPOZORNENIACH OZNAČUJE VÁŠ ELEKTRICKÝ NÁSTROJ NAPÁJANÝ Z ELEKTRICKEJ SIETE (KÁBLOVÝ) ALEBO BATÉRIE (BEZŠNÚROVÝ).

BEZPEČNOSŤ NA PRACOVISKU

- Pracovisko udržiavajte čisté a dobre osvetlené. Priestory, kde je málo miesta a ktoré sú tmavé, priťahujú nehody.
- Elektrický nástroj nepoužívajte vo výbušnom prostredí, ako napríklad v prítomnosti horľavých tekutín, plynov alebo prachu. Elektrické nástroje vytvárajú iskry, ktoré môžu zapáliť prach alebo výpary.
- Pri používaní elektrického nástroja dávajte pozor, aby sa deti a okolostojaci nachádzali mimo dosahu. Nepozornosť môže spôsobiť stratu kontroly nad nástrojom.

ELEKTRICKÁ BEZPEČNOSŤ

- Zástrčky elektrického nástroja musia byť zhodné so zásuvkami. Zástrčky nikdy nijakým spôsobom neupravujte. S uzemneným elektrickým nástrojom nikdy nepoužívajte adaptéry pre zástrčku. Pôvodné (neupravené) zástrčky a zodpovedajúce zásuvky znižujú riziko zásahu elektrickým prúdom.
- Vyhýbajte sa telesnému kontaktu s uzemnenými povrchmi ako sú potrubia, radiátory, batérie a chladiace zariadenia. Ak je vaše telo uzemnené, riziko elektrického výboja je vyššie.

- Nevystavujte elektrické nástroje dažďu ani vlhkým podmienkam. Ak sa do elektrického nástroja dostane voda, riziko vzniku elektrického úderu je vyššie.
- Vyhýbajte sa nesprávnemu zaobchádzaniu s káblom. Kábel nepoužívajte na nosenie, ťahanie alebo odpájanie elektrického nástroja. Nevystavujte ho teplu, oleju, ostrým hranám ani pohyblivým častiam. Poškodené alebo zamotané káble zvyšujú riziko vzniku elektrického výboja.
- Ak používate elektrický nástroj vonku, používajte predlžovací kábel vhodný na vonkajšie použitie. Použitie kábla vhodného na vonkajšie použitie znižuje riziko vzniku elektrického úderu.
- Ak sa nedá vyhnúť použitiu elektrického nástroja vo vlhkom prostredí, použite zdroj s automatickým ističom (GFCI). Použitie ističa GFCI znižuje riziko zásahu elektrickým prúdom.

OSOBNÁ BEZPEČNOSŤ

- **Dávajte pozor na to, čo robíte a pri používaní elektrického nástroja používajte zdravý úsudok. Ak ste unavený alebo pod vplyvom drog, alkoholu alebo liekov, nepoužívajte elektrický nástroj. Chvilka nepozornosti pri prevádzke elektrického nástroja môže spôsobiť vážne telesné zranenie.**
- **Používajte osobné ochranné pomôcky. Vždy noste ochranu na oči. Ochranné pomôcky, ako je napríklad protiprachový respirátor, bezpečnostné topánky s protišmykovou podrážkou, dlhé nohavice, prilba alebo chrániče sluchu, používané v primeraných podmienkach znižujú riziko telesného zranenia.**
- **Zabráňte neúmyselnému spusteniu nástroja. Pred pripojením nástroja k zdroju napájania alebo súprave batérií, jeho zdvihnutím alebo nosení skontrolujte, či je spínač vo vypnutej polohe. Nosenie elektrických nástrojov s prstom na spínači alebo aktivácia elektrických nástrojov, ktoré majú zapnutý spínač, podnecujete možnosť vzniku nehôd.**
- **Pred zapnutím elektrického nástroja odstráňte akýkoľvek nastavovací kľúč. Kľúč, ktorý zostane pripojený k rotujúcim častiam elektrického nástroja, môže spôsobiť osobné zranenie.**
- **Nenakláňajte sa. Vždy dbajte na to, aby ste stáli pevne a mali rovnováhu (obr. 1). Získate tak lepšiu kontrolu nad elektrickým nástrojom v nečakaných situáciách.**

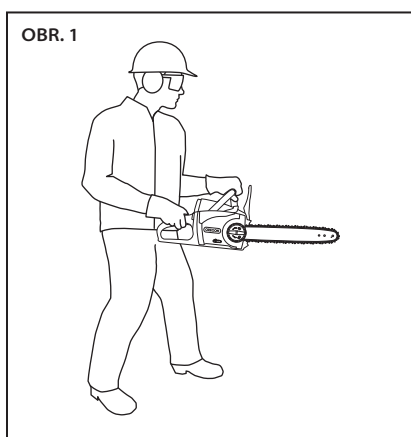

- **Noste vhodné oblečenie. Nenoste voľné oblečenie a šperky. Dbajte na to, aby ste mali vlasy, oblečenie a rukavice mimo pohybujúcich sa častí. Voľné oblečenie, šperky alebo dlhé vlasy sa môžu zachytiť do pohyblivých častí.**
- **Ak sú k dispozícii pomôcky na pripojenie zariadení na odsávanie prachu a jeho zachytávanie, zabezpečte, aby boli riadne pripojené a správne sa použili. Použitie zariadenia na zachytávanie prachu môže znížiť riziká súvisiace s prachom.**

POUŽITIE A STAROSTLIVOSŤ O ELEKTRICKÝ NÁSTROJ

- **Na elektrický nástroj nevyvíjajte nadmernú silu. Na daný účel používajte správny elektrický nástroj. Použitie správneho elektrického nástroja tempom, na aké bol navrhnutý, urobíte prácu lepšie a rýchlejšie.**
- **Nepoužívajte elektrický nástroj, ak sa pomocou spínača nedá zapnúť alebo vypnúť. Každý elektrický nástroj, ktorý nedokážete ovládať pomocou spínača, je nebezpečný a je potrebné ho opraviť.**
- **Pred akýmkoľvek úpravami, zmenou príslušenstva alebo uskladnením elektrického nástroja odpojte kábel od zdroja napájania a vyberte z elektrického nástroja súpravu batérií. Takéto preventívne bezpečnostné opatrenia znižujú riziko náhodného spustenia elektrického nástroja.**
- **Nečinné elektrické nástroje odkladajte mimo dosahu detí a nedovoľte osobám, ktoré nemajú skúsenosti s elektrickým nástrojom alebo si neprečítali tieto pokyny, aby ich používali. Elektrické nástroje sú v rukách neškolených osôb nebezpečné.**
- **Vykonávajte údržbu elektrických nástrojov. Skontrolujte nesprávne nastavenie alebo upevnenie pohyblivých častí a iných stavov, ktoré môžu ovplyvniť prevádzku elektrického nástroja. V prípade poškodenia nechajte elektrický nástroj pred použitím opraviť. Množstvo nehôd je spôsobených nedostatočnou údržbou elektrických nástrojov.**

- **Rezacie nástroje udržiavajte ostré a čisté.** *Náležite udržiavané rezacie nástroje s ostrými rezacími hranami sa nezasekávajú tak často a ľahšie sa ovládajú.*
- **Elektrický nástroj, príslušenstvo, čepele a ďalšie súčasti používajte v súlade s týmito pokynmi a zároveň zohľadnite pracovné podmienky a prácu, ktorá sa má vykonávať.** *Použitie elektrického nástroja na inú prevádzku, ako je plánované použitie, môže viesť k nebezpečným situáciám.*

POUŽITIE A STAROSTLIVOSŤ O BATÉRIOVÝ NÁSTROJ

- **Nabíjajte len pomocou nabíjačky, ktorú uvádza výrobca.** *Nabíjačka, ktorá je vhodná pre jeden typ súpravy batérií môže spôsobiť požiar pri použití s iným typom súpravy batérií.*
- **Reťazovú pílu používajte len s osobitne určenou súpravou batérií.** *Použitie iného typu súpravy batérií môže byť dôvodom vzniku rizika zranenia a požiaru.*
- **Ak súpravu batérií nepoužívate, nenechávajte ju medzi malými kovovými predmetmi, ako sú spinky na papier, mince, kľúče, klince, skrutky, či iné kovové predmety, ktoré môžu skratovať svorky nabíjačky.** *Skrat na koncovkách batérie môže spôsobiť popálenie alebo požiar.*
- **V prípade nevhodných podmienok môže unikáť z batérie tekutina. Vyhnite sa kontaktu.** *V prípade náhodného kontaktu opláchnite miesto vodou. Ak dôjde ku kontaktu tekutiny s očami, vyhľadajte po vypláchnutí lekársku pomoc. Tekutina uvoľnená z batérie môže spôsobiť podráždenie alebo popálenie.*
- **Reťazovú pílu, nabíjačku ani súpravu batérií nerozoberajte ani sa ich nesnažte opraviť.** *Mohol by vás zasiahnuť elektrický prúd.*

SERVIS

Nechajte, aby servis vášho elektrického nástroja vykonali kvalifikovaní zamestnanci len pomocou zodných náhradných dielov. Zabezpečiť sa tak zachovanie bezpečnosti elektrického nástroja.

BEZPEČNOSTNÉ UPOZORNENIA TÝKAJÚCE SA REŤAZOVEJ PÍLY

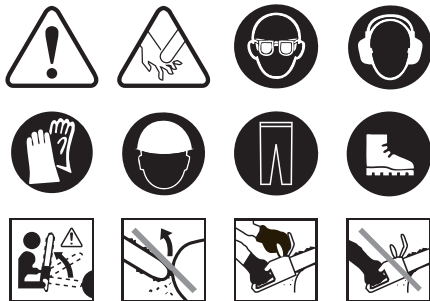

- **Počas prevádzky reťazovej píly dbajte na to, aby boli všetky časti vášho tela vzdialené od reťaze píly.** *Pred spustením reťazovej píly sa uistite, že reťaz píly sa ničoho nedotýka. Chvíľka nepozornosti pri práci s reťazovou pílou môže spôsobiť zachytenie oblečenia alebo častí tela do reťaze píly.*
- **Reťazovú pílu vždy držte pravou rukou za zadnú rukoväť a ľavou rukou za prednú rukoväť.** *Reťazovú pílu by ste nikdy nemali držať naopak, inak sa zvyšuje riziko telesného zranenia.* **POZNÁMKA:** Reťazovú pílu, ktorá má vodiacu lištu na ľavej strane, držte naopak – ľavou rukou za zadnú rukoväť a pravou rukou za prednú rukoväť.
- **Používajte ochranné okuliare a ochranu sluchu.** *Odporúčajú sa aj ďalšie ochranné prostriedky na ochranu hlavy, rúk, nôh a chodidiel. Primerané ochranné oblečenie zníži riziko telesného zranenia odletujúcimi trieskami alebo náhodným kontaktom s reťazovou pílou.*
- **Reťazovú pílu nepoužívajte pri práci na strome.** *Práca s reťazovou pílou na strome môže viesť k telesnému zraneniu.*
- **Vždy udržiavajte primeraný postoj a reťazovú pílu používajte, len ak stojíte na pevnom, bezpečnom a rovnom povrchu.** *Klzký alebo nestabilný povrch môže spôsobiť stratu rovnováhy alebo kontroly nad reťazovou pílou.*
- **Postupujte podľa pokynov výrobcu na brúsenie a údržbu reťazovej píly.** *Znížená výška obmedzovacej pätky môže viesť k zvýšenému riziku spätného vrhu.*

⚠ NEBEZPEČENSTVO: KONTAKT S POHYBUJÚCOU SA REŤAZOU PÍLY SPÔSOBUJE ZÁVAŽNÉ TELESNÉ ZRANENIE. DÁVAJTE SI POZOR, ABY STE SA RUKAMI ANI TELOM NEDOTKLI POHYBUJÚCEJ SA REŤAZE PÍLY.

⚠ NEBEZPEČENSTVO: KONTAKT S ELEKTRICKÝMI KÁBLAMI PRI POUŽÍVANÍ MÔŽE SPÔSOBIŤ, ŽE ODHALENÉ KOVOVÉ ČASTI NÁSTROJA SA DOSTANÚ POD PRŮD, VÝSLEDKOM ČOHO MÔŽE BYŤ VÁŽNE TELESNÉ ZRANENIE. REŤAZOVÚ PÍLU POČAS PREVÁDZKY VŽDY DRŽTE ZA IZOLOVANÉ POVRCHY URČENÉ NA JEJ UCHOPENIE.

⚠ UPOZORNENIE: POUŽÍVANIE NESPRÁVNE ZOSTAVENEJ REŤAZOVEJ PÍLY MÔŽE SPÔSOBIŤ ZÁVAŽNÉ TELESNÉ ZRANENIE. TENTO NÁSTROJ POUŽÍVAJTE AŽ PO JEHO SPRÁVNYM ZOSTAVENÍ PODĽA POKYNOV V ČASTI „ROZBALENIE A ZOSTAVENIE“ V TOMTO NÁVODE.

⚠ UPOZORNENIE: CHVÍĽA NEPOZORNOSTI PRI PREVÁDZKE REŤAZOVEJ PÍLY MÔŽE SPÔSOBIŤ VÁŽNE TELESNÉ ZRANENIE. PRED SPUSTENÍM REŤAZOVEJ PÍLY ODSTRÁŇTE VŠETKO, ČO BY VÁS MOHLO RUŠIŤ, DRŽTE ČASTI TELA MIMO REŤAZE PÍLY A UISTITE SA, ŽE REŤAZ SA NEDOTÝKA ŽIADNYCH PREDMETOV.

⚠ UPOZORNENIE: OVLÁDANIE REŤAZOVEJ PÍLY JEDNOU RUKOU MÔŽE SPÔSOBIŤ TELESNÉ ZRANENIE. PRI PREVÁDZKE REŤAZOVEJ PÍLY POUŽÍVAJTE OBDIVÉ RUKY (POZRITE SI OBRÁZOK 2).

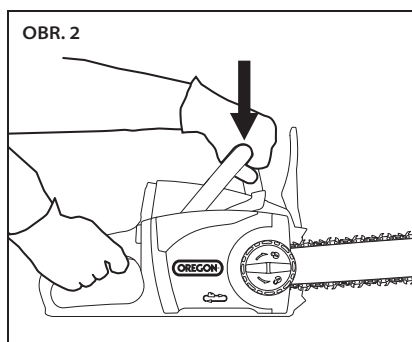

⚠ VÝSTRAHA: KONTAKT S ODLETUJÚCIMI TRIESKAMI ALEBO NÁHODNÝ KONTAKT S REŤAZOU PÍLY MÔŽE SPÔSOBIŤ TELESNÉ ZRANENIE. VŽDY POUŽÍVAJTE PROSTRIEDKY NA OCHRANU HLAVY, SLUCHU, RÚK, NÔH A CHODIDIEL.

⚠ VÝSTRAHA: PRED PREVÁDZKOU TOHTO ZARIADENIA VYTVOŘTE BEZPEČNOSTNÚ ZÓNU S POLOMEROM 6 M. BEZPEČNOSTNÁ ZÓNA PRE OKOLOSTOJACÍCH JE KRUH OKOLO OPERÁTORA S POLOMEROM 6 M, V KTOROM SA NESMÚ NACHÁDZAŤ OKOLOSTOJACI, DETI ANI ZVIERATÁ (OBR. 3).

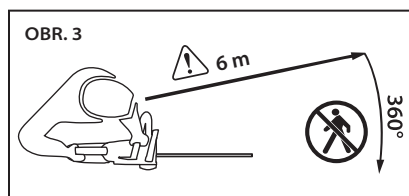

⚠ VÝSTRAHA: NAPNUTÉ VETVY MÔŽU ŠVIHNÚŤ DOZADU A ZASIAHNUŤ OPERÁTORA ALEBO MU VYRAZIŤ REŤAZOVÚ PÍLU TAK, ŽE NAD ňOU STRATÍ KONTROLU, V DÔSLEDKU ČOHO MÔŽE DÔJSŤ K TELESNÉMU ZRANENIU. VŽDY DÁVAJTE POZOR NA NAPNUTÉ DREVO, KTORÉ MÔŽE PRI REZANÍ ZASIAHNUŤ OPERÁTORA ALEBO REŤAZOVÚ PÍLU.

⚠ VÝSTRAHA: NEDOSTATOČNÉ NAPNUTIE ALEBO NAMAZANIE REŤAZE MÔŽE ZVÝŠIŤ RIZIKO ZRANENIA V DÔSLEDKU SPÄTNÉHO VRHU. VŽDY POSTUPUJTE PODĽA POKYNOV V ČASTI „NAPNUTIE REŤAZE PÍLY“ V TOMTO NÁVODE.

⚠ VÝSTRAHA: VLHKÉ ALEBO MASTNÉ POVRCHY URČENÉ NA UCHOPENIE NÁSTROJA MÔŽU SPÔSOBIŤ STRATU KONTROLY NAD NÁSTROJOM, V DÔSLEDKU ČOHO MÔŽE DÔJSŤ K TELESNÉMU ZRANENIU. RUKOVÄTE UDRŽIAVAJTE SUCHÉ, ČISTÉ A BEZ OLEJA A MASTNOTY.

⚠ VÝSTRAHA: POUŽÍVANIE REŤAZOVEJ PÍLY NA INÉ ÚČELY, NEŽ NA AKÉ JE URČENÁ, MÔŽE VIESŤ K VZNIKU NEBEZPEČNÝCH SITUÁCIÍ. REŤAZOVÁ PÍLA JE URČENÁ VÝHRADNE NA REZANIE MENŠÍCH VETIEV.

▲ VÝSTRAHA: S CIEĽOM ZABRÁNIŤ NÁHODNÉMU KONTAKTU S REŤAZOU PÍLY POČAS PREPRAVY VŽDY NASAĎTE KRYT ČEPELE A DÁVAJTE SI POZOR, ABY STE RUKY ANI PRSTY NEMALI V BLÍZKOSTI PLYNOVEJ PÁČKY (OBR. 4).

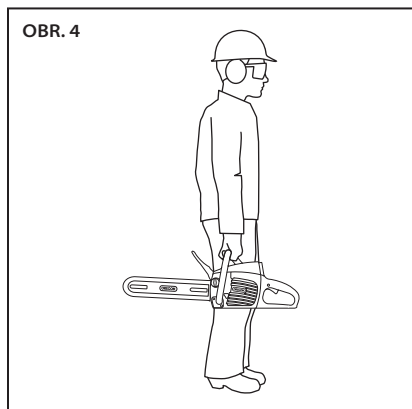

▲ VÝSTRAHA: JE ZNÁME, ŽE POUŽÍVANIE ELEKTRICKÝCH NÁSTROJOV DLHŠIU DOBU MÔŽE SPÔSOBIŤ POŠKODENIE CIEV, SVALOV ALEBO NERVOV (NAPRÍKLAD ZBLEDNUTIE PRSTOV SPÔSOBENÉ VIBRÁCIAMI ALEBO RAYNAUDOV SYNDRÓM). NA ZNÍŽENIE RIZIKA ZRANENIA POSTUPUJTE PODĽA TÝCHTO POKYNOV:

- NOSTE RUKAVICE A UDRŽIAVAJTE RUKY A Telo V TEPLÉ.
- REŤAZOVÚ PÍLU DRŽTE PEVNE, ALE NEZVIERAJTE JU SILNE DLHŠIU DOBU. NECHAJTE REŤAZOVÚ PÍLU, ABY VYKONALA PRÁCU SAMA.
- ZABEZPEČTE SPRÁVNU ÚDRŽBU REZACIEHO SYSTÉMU.
- ROBTE SI ČASTO PRESTÁVKY.

VIBRÁCIE PRI NORMÁLNOU POUŽÍVANÍ SA MÔŽU LIŠIŤ OD HODNÔT UVEDENÝCH V TOMTO NÁVODE, A TO V ZÁVISLOSTI OD REZANÉHO MATERIÁLU, ÚDRŽBY REZACIEHO SYSTÉMU A ĎALŠÍCH FAKTOROV.

- Pri pílení vetiev, ktoré sú napnuté, dávajte pozor na spätný švih. Pri uvoľnení napätia vo vláknach dreva môže napnutá vetva zasiahnuť operátora, prípadne mu vyraziť reťazovú pílu tak, že nad ňou stratí kontrolu.
- Pri pílení krov a malých stromčekov buďte mimoriadne opatrní. Tenký materiál sa môže zachytiť do reťazovej píly a môže sa vymrštiť vašim smerom, prípadne vám môže spôsobiť stratu rovnováhy.
- Reťazovú pílu noste za prednú rukoväť, pričom píla musí byť vypnutá a mimo dosahu vášho tela. Pri prevoze alebo skladovaní reťazovej píly vždy nasadte kryt vodiacej lišty. Správna manipulácia s reťazovou pílou zníži pravdepodobnosť náhodného kontaktu s pohybujúcou sa reťazou píly.
- Dodržiavajte pokyny týkajúce sa mazania, napínania reťaze a výmeny príslušenstva. Nesprávne napnutá alebo namazaná reťaz sa môže pretrhnúť alebo zvýšiť riziko spätného vrhu.
- Rukoväte udržiavajte suché, čisté a bez oleja a masťoty. Masťné alebo zaolejšované ruky sú klzké a môžu spôsobiť stratu kontroly nad pílou.
- Režte len drevo. Reťazovú pílu nepoužívajte na účely, na ktoré nie je určená. Reťazovú pílu napríklad nepoužívajte na pílenie plastových, murovaných alebo nedrevených konštrukčných materiálov. Používanie reťazovej píly na iné účely, než na aké je určená, môže viesť k vzniku nebezpečných situácií.
- Pri práci s reťazovou pílou používajte obidve ruky.
- Opracovávaný kus, lišta a reťaz môžu byť po práci horúce. Noste rukavice, aby ste sa vyhlí popáleniu.
- Používajte primerané pomocné vybavenie a zabezpečte, aby nebolo poškodené a aby bolo primerane pevné a bezpečne umiestnené. Pomocné vybavenie používajte len na účely, na ktoré je určené.

PRÍČINY SPÄTNÉHO VRHU A PRECHÁDZANIE SPÄTNÉMU VRHU OPERÁTOROM



K spätnému vrhu môže dôjsť v prípade kontaktu koncovkej oblasti alebo špičky lišty s predmetom alebo v prípade, že sa reťaz píly pricvikne a zachytí v reze.

Kontakt špičky môže v niektorých prípadoch spôsobiť náhlu spätnú reakciu a vykopnúť vodiacu lištu nahor a dozadu smerom k operátorovi.

Zachytenie píly reťaze pozdĺž vrchnej strany vodiacej lišty môže zatlačiť vodiacu lištu prudko smerom k operátorovi.

Ktorákoľvek z týchto reakcií môže spôsobiť, že stratíte kontrolu nad pilou, čo by mohlo viesť k vážnemu telesnému zraneniu. Nespoliehajte sa výlučne na ochranné pomôcky zabudované v píle. Ako používateľ reťazovej píly by ste mali vykonať viacero krokov potrebných na pilenie bez nehody a zranenia.

Spätný vrh je výsledkom nesprávneho používania nástroja alebo nesprávnych pracovných postupov či podmienok a možno mu zabrániť vykonaním týchto primeraných opatrení:

- **Udržiavajte pevný úchop tak, aby palce a prsty obopínali rukoväť reťazovej píly a obidve ruky boli na píle a aby vám poloha vášho tela a rúk umožňovala odolať sile spätného vrhu.** Silu spätného vrhu môže operátor kontrolovať vykonaním vhodných opatrení. Reťazovú pílu nepúšťajte z ruky.
- **Nenakláňajte sa ani nepíľte vo výške nad plecami.** Zabráňte tak neúmyselnému kontaktu špičky a zabezpečíte si lepšiu kontrolu nad reťazovou pilou v neočakávaných situáciách.
- **Používajte len náhradné lišty a reťaze, ktoré uvádza výrobca.** Nesprávne náhradné lišty a reťaze môžu spôsobiť pretrhnutie reťaze a spätný vrh.

- Postupujte podľa pokynov výrobcu na brúsenie a údržbu reťazovej píly. Znížená výška obmedzovacej pätky môže viesť k zvýšenému riziku spätného vrhu.

BEZPEČNOSTNÉ PRVKY NA OCHRANU PRED SPÄTNÝM VRHOM NA TEJTO PÍLE

⚠ NEBEZPEČENSTVO: NIKDY NEUPRAVUJTE ANI SA NEPOKÚŠAJTE DEAKTIVOVAŤ BRZDU REŤAZE.

⚠ NEBEZPEČENSTVO: POUŽÍVAJTE LEN NÁHRADNÉ LIŠTY A REŤAZE, KTORÉ UVÁDZA SPOLOČNOSŤ OREGON®. Nesprávne náhradné lišty a reťaze môžu spôsobiť pretrhnutie reťaze a zvýšiť riziko zranenia v dôsledku spätného vrhu.

BRZDA REŤAZE

Reťazová píla je vybavená brzdou reťaze, ktorá pri spätnom vrhu zastaví motor aj pohyb reťaze (obr. 5). Brzdu reťaze možno aktivovať pohybom predného chrániča ruky smerom dopredu pri otáčavom pohybe reťazovej píly smerom dozadu počas spätného vrhu. Môže sa aktivovať aj zotrvačnosťou, ktorá vzniká počas spätného vrhu.

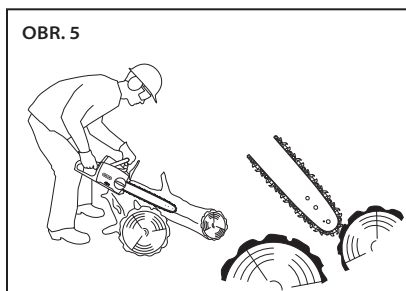

REŤAZ

Táto píla sa dodáva s reťazou píly, ktorá pri testovaní na reprezentatívnej vzorke reťazových pil spĺňala požiadavky normy ANSI B175.1 na malý spätný vrh. Údaje o náhradnej reťazi nájdete v časti „Špecifikácie a súčasti“ v tomto návode.

LIŠTA

Táto píla sa dodáva s vodiacou lištou so zníženým spätným vrhom, ktorá má koncovú oblasť s malým priemerom. Konce lišt s malým priemerom majú menšie riziko spätného vrhu než lišty rovnakej veľkosti s väčším priemerom koncovkej oblasti.

Pri výmene lišty si vždy objednajte lištu uvedenú v tomto návode, aby sa zabezpečil nízky spätný vrh.

**SKLADOVANIE, PREPRAVA
A LIKVIDÁCIA****SKLADOVANIE REŤAZOVEJ PÍLY**

- Z reťazovej píly vyberte súpravu batérií.
- Dôkladne vyčistite reťazovú pílu.
- Založte kryt čepele.
- Uchovávajte na suchom mieste.
- Udržujte mimo dosahu detí alebo zvierat.
- Je normálne, ak z vodiacej lišty vytečie malé množstvo oleja, keď sa reťazová píla nepoužíva. Na ochranu pred vytečením nasadte kryt čepele a pod lištu položte absorpčnú podložku.

SKLADOVANIE SÚPRAVY BATÉRIÍ

Pri skladovaní súpravy batérií dlhšie ako deväť mesiacov postupujte podľa týchto pokynov:

- Z reťazovej píly alebo nabíjačky vyberte súpravu batérií.
- Uchovávajte na chladnom a suchom mieste.
- Udržujte mimo dosahu detí alebo zvierat.

- V záujme predĺženia životnosti batérií nikdy neskladujte súpravu batérií úplne vybitú (keď nesvietia žiadne kontrolky) (obr. 6).

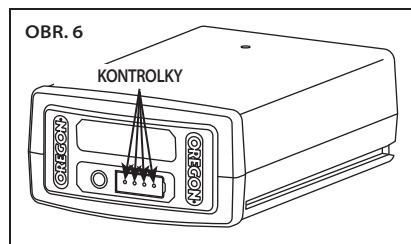

- Maximálnu životnosť batérie zabezpečíte nabitím najmenej raz ročne alebo keď bude svietiť len jedna kontrolka LED.
- Skladujte pri teplote od -20°C do 30°C .

SKLADOVANIE NABÍJAČKY

- Vyberte z nabíjačky súpravu batérií.
- Odpojte nabíjačku z napájania.
- Uchovávajte na suchom mieste.
- Udržujte mimo dosahu detí alebo zvierat.

Ďalšie informácie si pozrite v časti „Údržba a čistenie“.

PREPRAVA REŤAZOVEJ PÍLY

- Vyberte z nabíjačky súpravu batérií.
- Založte kryt čepele.
- V prípade potreby vypustite olej na lištu a reťaz, aby sa zabránilo priesakom.
- Nástroje sa môžu počas prepravy posúvať. Uistite sa, že náradie je zabezpečené a nemôže spadnúť, ani sa dostať do kontaktu s osobami či majetkom.

PREPRAVA SÚPRAVY BATÉRIÍ

Pri preprave lítiovo-iónových batérií dodržiavajte príslušné miestne a národné nariadenia. Môže sa vyžadovať povinné označenie.

LIKVIDÁCIA REŤAZOVEJ PÍLY A NABIJAČKY

Tento výrobok značky OREGON® je navrhnutý a vyrobený z materiálov a súčastí vysokej kvality, ktoré možno recyklovať a opakovane používať. Po skončení životnosti výrobku by sa v súlade so smernicou 2002/95/ES mali elektrické prístroje odhadzovať oddelene od odpadu z domácností. V Európskej únii existujú systémy separovaného zberu použitých elektrických a elektronických produktov. Toto vybavenie odhadzujte spôsobom korektným voči životnému prostrediu v miestnom stredisku na zber odpadov zo spoločensva alebo recyklačnom stredisku.

LIKVIDÁCIA SÚPRAVY BATÉRIÍ

Súpravu batérií neodhadzujte do bežného odpadu z domácnosti. Súpravu batérií nespáľujte. Miestne agentúry na hospodárenie s odpadom a recykláciu majú informácie o primeranej likvidácii alebo recyklácii v súlade s nariadeniami o životnom prostredí.



BEZPEČNOSŤ BATÉRIÍ

⚠ UPOZORNENIE: NESPRÁVNA STAROSTLIVOSŤ O BATÉRIE MÔŽE SPÔSOBIŤ UVOĽNENIE NEBEZPEČNÝCH CHEMIKÁLIÍ Z BATÉRIÍ, ICH PREHRIATIE, UVOĽNENIE DYMU, ISKRENIE, POŽIAR, VÝBUCH ALEBO VZNIETENIE. DODRŽIAVAJTE NASLEDUJÚCE BEZPEČNOSTNÉ PRAVIDLÁ.

⚠ VÝSTRAHA: SÚPRAVU BATÉRIÍ NEODHADZUJTE SPOLU S ODPADOM Z DOMÁCNOSTI ANI DO OHŇA. SÚPRAVA LÍTIOVO-IÓNOVÝCH BATÉRIÍ BY SA MALA RECYKLOVAŤ V MIESTNOM AUTORIZOVANOM STREDISKU.

DÔLEŽITÉ: VYSTAVENIE BATÉRIÍ NADMERNEJ TEPLOTE MÔŽE SPÔSOBIŤ ZNÍŽENIE VÝKONNOSTI ALEBO SKRÁTENIE ŽIVOTNOSTI. SÚPRAVU BATÉRIÍ NEVYSTAVUJTE NADMERNEJ TEPLOTE, AKO JE NAPRÍKLAD INTERIÉR VOZIDLA V HORÚCOM POČASÍ.

- Nepokúšajte sa nabíjať nenabíjateľnú súpravu batérií.
- Nerozoberajte ani neupravujte súpravu batérií. Môže to poškodiť jej bezpečnostné prvky.
- Nepripájajte kladný (+) a záporný (-) koniec ku kovovým predmetom, ani neskladujte súpravu batérií s kovovými predmetmi, ako sú mince alebo skrutky. Môže dôjsť k skratu a generovať dost vysokú teplotu na to, aby spôsobila popáleniny.
- Súpravu batérií nespáľujte ani nevystavujte nadmernej horúčave. Môže dôjsť k roztaveniu izolácie alebo poškodeniu bezpečnostných prvkov.
- Nepoužívajte, nenabíjajte ani neskladujte v blízkosti zdroja tepla vyššieho ako 80 °C. Môže dôjsť k prehriatiu a vnútornému skratovaniu.
- Nevystavujte extrémne vlhkým podmienkam. Môže dôjsť k poškodeniu bezpečnostných prvkov, mimoriadne vysokému prúdu a napätiu a k abnormálnym chemickým reakciám.

- Používajte len nabíjačku osobitne určenú pre túto súpravu batérií a dodržiavajte bezpečnostné opatrenia opísané v časti „Bezpečnosť nabíjačky“. Použitie inej nabíjačky môže spôsobiť poškodenie bezpečnostných prvkov, mimoriadne vysoký prúd a napätie a viesť k abnormálnym chemickým reakciám.
- Značkovú súpravu batérií OREGON® nepoužívajte v nástrojoch inej značky.
- Neudierajte súpravou batérie, neprepichujte, nevyhadzujte ju ani ju nepoužívajte v prípade, že je poškodená alebo zdeformovaná.
- Ak jej nabíjanie zlyhá, nesnažte sa ju nabíjať znovu.
- Ak sa zo súpravy batérií uvoľňuje pri používaní, nabíjaní alebo skladovaní zápach či vysoká teplota alebo ak súprava batérií stratí farbu, zdeformuje sa alebo sa inak poškodí, okamžite ju vyberte z reťazovej píly alebo nabíjačky.
- Akákoľvek tekutina vytekajúca z batérie je žieravá, môže spôsobiť poškodenie zraku a kože a môže byť v prípade prehltnutia toxická.

BEZPEČNOSŤ NABÍJAČKY

DÔLEŽITÉ BEZPEČNOSTNÉ POKYNY

▲ UPOZORNENIE: RIZIKO ZÁSAHU ELEKTRICKÝM PRÚDOM. PRI POUŽITÍ VONKU ZAPÁJAJTE LEN DO ZÁSUVKY S AUTOMATICKÝM ISTIČOM GFCI TRIEDY A, KTORÁ JE VODOTESNÁ A KU KTOREJ JE PRIPOJENÝ BLOK NAPÁJANIA. AK JU NEDOSTANETE V BALENÍ, KONTAKTUJTE KVALIFIKOVANÉHO ELEKTRIKÁRA A POŽIADAJTE HO O SPRÁVNU INŠTALÁCIU. ZABEZPEČTE, ABY BLOK NAPÁJANIA A KÁBEL NEBRÁNILI ÚPLNÉMU ZATVORENIU KRYTU ZÁSUVKY.

DÔLEŽITÉ: TOTO ZARIADENIE NIE JE URČENÉ PRE OSOBY (VRÁTANE DETÍ) SO ZNÍŽENÝMI FYZICKÝMI, SENZORICKÝMI ČI MENTÁLNYMI SCHOPNOSŤAMI ALEBO OSOBY BEZ DOSTATOČNÝCH ZNALOSTÍ, POKIAĽ NA NE NEDOZERÁ OSOBA ZODPOVEDNÁ ZA ICH BEZPEČNOSŤ ALEBO IM TÁTO OSOBA NEPOSKYTLA POUČENIE. NA DETI TREBA DÁVAŤ POZOR, ABY SA SO ZARIADENIAMI NEHRALI.

DÔLEŽITÉ: TÚTO NABÍJAČKU POUŽÍVAJTE LEN S DODANÝM NAPÁJACÍM KÁBLOM A ZÁROVEŇ SA UISTITE, ŽE VSTUPNÁ ZÁSTRČKA ZODPOVEDÁ VÝSTUPNEJ ZÁSUVKE.

Pri používaní elektrických výrobkov je potrebné používať základné bezpečnostné opatrenia, vrátane týchto:

- **Pred použitím si prečítajte pokyny týkajúce sa bezpečnosti a dodržiavajte ich. Prečítajte si a dodržiavajte pokyny týkajúce sa bezpečnosti, ktoré sú uvedené na výrobku alebo sú priložené k nemu.**
- **Odložte si tieto pokyny.**
- **Nepoužívajte predlžovací kábel.**
- **Poškodené alebo zamotané káble zvyšujú riziko vzniku elektrického výboja. Vyhýbajte sa nesprávnemu zaobchádzaniu s káblom. Kábel nepoužívajte na nosenie, ťahanie alebo odpájanie elektrického nástroja. Nevystavujte ho teplu, oleju, ostrým hranám ani pohyblivým častiam.**
- **Nabíjačku nevystavujte dažďu. Je určená len na použitie vo vnútri.**
- **Nepoužívajte do 3 m od bazénu.**
- **Nepoužívajte v kúpeľni.**

ROZBALENIE A ZLOŽENIE

ROZBALENIE

⚠ NEBEZPEČENSTVO: NEPOUŽÍVAJTE REŤAZOVÚ PÍLU BEZ SPRÁVNE ZLOŽENEJ VODIACEJ LIŠTY, REŤAZE PÍLY A BOČNÉHO KRYTU, INAK MÔŽE DÔJSŤ K VÁŽNEMU TELESNÉMU ZRANENIU.

⚠ UPOZORNENIE: NEPOKÚŠAJTE SA PRACOVAŤ S REŤAZOVOU PÍLOU, AK JE AKÁKOL'VEK JEJ ČASŤ POŠKODENÁ ALEBO CHÝBA.

OBSAH BALENIA

Reťazová píla vyžaduje pred použitím určitú montáž. Súčasťou balenia reťazovej píly sú nasledujúce položky:

- Hnací agregát
- Vodiaca lišta
- Reťaz píly
- Kryt čepele
- Mechanizmus na napínanie reťaze
- Tesniaci krúžok napínania reťaze
- Skrutka na napínanie reťaze
- Olej na lištu a reťaz
- Nabíjačka a napájací kábel (ak sa dodáva)
- Batéria (ak sa dodáva)

Keď reťazovú pílu vyberiete zo škatule, dôkladne ju skontrolujte, aby ste sa uistili, že počas prepravy nedošlo k žiadnemu poškodeniu a nechýbajú žiadne súčasti. Ak sú akékoľvek súčasti poškodené alebo chýbajú, reťazovú pílu nepoužívajte. Ak potrebujete náhradné diely, obráťte sa na spoločnosť OREGON® Cordless Tool System na čísle 888.313.8665.

KONTROLA POLOHY PREDNÉHO CHRÁNIČA RUKY

Po rozbalení reťazovej píly skontrolujte polohu predného chrániča ruky. Reťazová píla nebude fungovať, kým je zapnutá brzda reťaze. Pred prácou potiahnite predný chránič ruky späť smerom k prednej rukoväti (obr. 7).

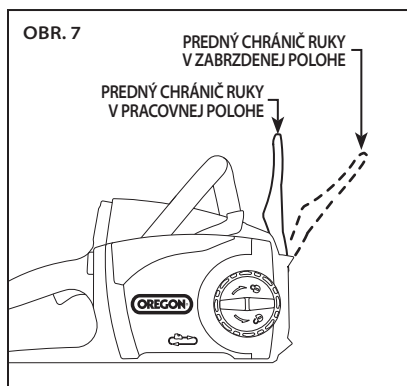

NAPLNENIE NÁDRŽE NA OLEJ NA LIŠTU A REŤAZ

DÔLEŽITÉ: OLEJ NA LIŠTU A REŤAZ ZABRAŇUJE PREDČASNÉMU OPOTREBOVANIU. REŤAZOVÚ PÍLU NIKDY NESPÚŠŤAJTE, AK NEVIDÍTE OLEJ. PRAVIDELNE KONTROLUJTE HLADINU OLEJA A PODĽA POTREBY HO DOPLŇAJTE.

Olaj na mazanie lišty a reťaze je potrebný na riadne mazanie vodiacej lišty a reťaze píly. Reťazová píla je vybavená systémom automatického mazania, ktorý počas prevádzky píly nanáša olej na lištu a reťaz, aby sa zabezpečilo ich správne mazanie. Na dosiahnutie najlepších výsledkov používajte olej na mazanie lišty a reťaze značky OREGON®. Je osobitne určený na dosahovanie nízkeho trenia a rýchlejšieho pílenia. NIKDY nepoužívajte oleje ani iné mazadlá, ktoré nie sú osobitne určené na použitie na lište a reťazi. Môže dôjsť k upchatiu systému rozvodu oleja, čo môže viesť k predčasnému opotrebovaniu lišty a reťaze.

Položte reťazovú pílu na bočnú stranu na pevný rovný povrch tak, aby bol uzáver olejovej nádrže hore (obr. 8).

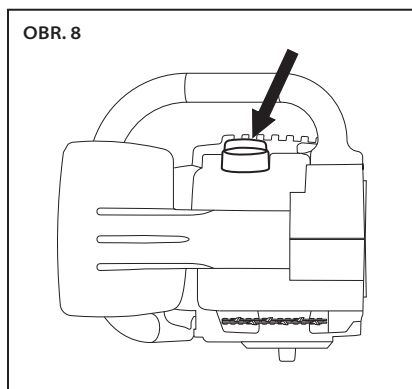

- Odstráňte nečistoty z oblasti krytu.
- Odstráňte kryt.
- Opatrne nalejte olej na mazanie lišty a reťaze do nádrže.
- Nasadte kryt späť a uistite sa, že v nádrži vidíte olej.

Ak olej na lištu a reťaz v nádrži nevidieť, môže byť potrebné jeho doplnenie.

ÚVODNÉ MAZANIE

⚠ UPOZORNENIE: S CIEĽOM ZNÍŽIŤ RIZIKO ZRANENIA REŤAZOVÚ PÍLU NIKDY NEPOUŽÍVAJTE BEZ BOČNÉHO KRYTU.

⚠ VÝSTRAHA: Pri úvodnom mazaní dbajte na to, aby ste mali ruky, oblečenie a vlasy mimo hnacieho kolesa.

Ak nádrž na olej na lištu a reťaz naplňate prvýkrát alebo ak bola reťazová píla dlhšiu dobu uskladnená a nepoužívala sa, naneste základnú vrstvu oleja.

- Vložte batériu.
- Spustíte reťazovú pílu a nechajte ju bežať približne dve minúty.
- Vyberte batériu.
- Otočte gombík na uvoľnenie bočného krytu proti smeru hodinových ručičiek a odstráňte bočný kryt.
- Skontrolujte olej na podložke lišty (obr. 9).

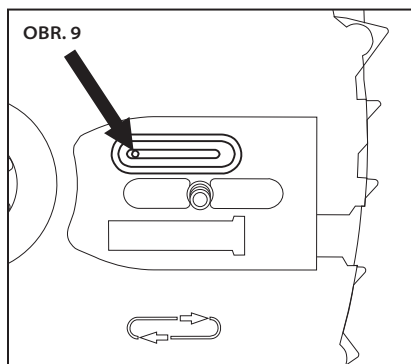

- Ak podložka lišty nie je pokrytá vrstvou oleja, znova nasadte bočný kryt a nechajte pílu spustenú ďalších 30 sekúnd.
- Keď z otvoru začne vytekať olej, reťazová píla je pripravená na nasadenie vodiacej lišty a reťaze píly.

Ak olej na lištu a reťaz v nádrži nevidieť, môže byť potrebné jeho doplnenie.

NASADENIE VODIACEJ LIŠTY A REŤAZE PÍLY



**⚠ UPOZORNENIE: NÁSTROJ
NAPÁJANÝ Z BATÉRIE, V KTOROM JE
SÚPRAVA BATÉRIÍ STÁLE VLOŽENÁ,
SA NEUSTÁLE NAPÁJA A MÔŽE
SA NEÚMYSELNE SPUSTIŤ. PRED
NASADENÍM LIŠTY A REŤAZE
VYBERTE Z REŤAZOVEJ PÍLY SÚPRAVU
BATÉRIÍ.**

Noste rukavice.

- Vyberte batériu.
- Povoľte gombík na uvoľnenie bočného krytu tak, že ho otočíte proti smeru hodinových ručičiek, a odstráňte bočný kryt.
- Na tomto mieste sa nachádza gumový tesniaci krúžok, ktorý je dôležitý pre fungovanie píly. Tesniaci gumový krúžok musí byť nasadený na kolíku na napínacom mechanizme pred naskrutkovaním mechanizmu na lištu (obr. 10).

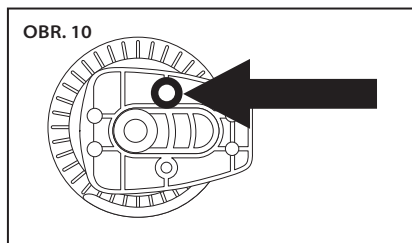

- Vložte skrutku zo zadnej strany mechanizmu na napínanie reťaze a nasadte mechanizmus na napínanie reťaze na vodiacu lištu (obr. 11).

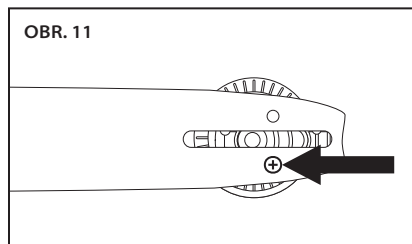

- Mechanizmus na napínanie reťaze umiestnite na bočnú stranu vodiacej lišty tak, aby obdĺžnikový diel neprečnieval za okraje vodiacej lišty, a potom nasadte skrutku.
- Položte vodiacu lištu na podložku lišty a nasuňte otvor v lište na zarovnávací pás (obr. 12), pričom sa uistite, že montážny kolík je zasunutý do otvoru v mechanizme na napínanie reťaze.

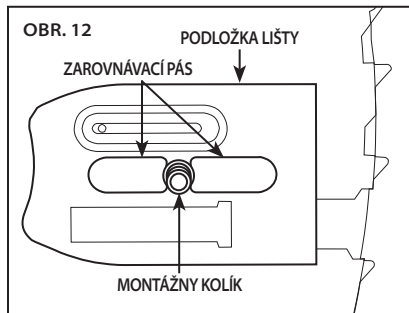

- Nasadte novú reťaz píly na hnacie koleso tak, aby rezacie hrany zubov pozdĺž hornej hrany lišty smerovali preč od hnacieho agregátu (obr. 13).

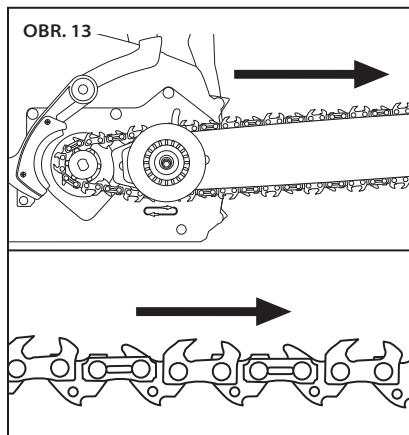

- Zasuňte reťaz do drážky lišty. Otočením mechanizmu na napínanie reťaze posuňte lištu smerom od motora, aby ste naplnili reťaz (obr. 14).

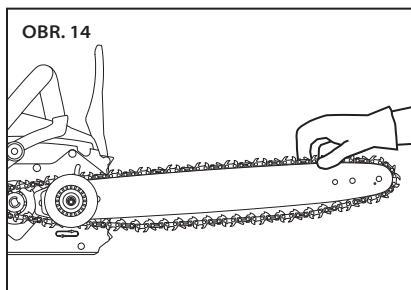

- Nasadte bočný kryt, uistite sa, že zachytávač reťaze je správne uložený vo svojom otvore, a zľahka utiahnite upevňovací gombík bočného krytu (obr. 15).

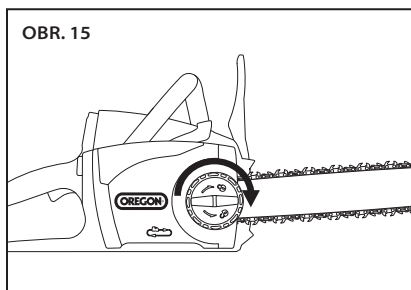

NAPNUTIE REŤAZE PÍLY



⚠ UPOZORNENIE: NÁSTROJ NAPÁJANÝ Z BATÉRIE, V KTOROM JE SÚPRAVA BATÉRIÍ STÁLE VLOŽENÁ, SA NEUSTÁLE NAPÁJA A MÔŽE SA NEÚMYSELNE SPUSTIŤ. PRED NASADENÍM PREDLŽOVACIEHO HRIADEĽA, LIŠTY A REŤAZE VYBERTE SÚPRAVU BATÉRIÍ Z REŤAZOVEJ PÍLY.

⚠ UPOZORNENIE: AK JE REŤAZ VOĽNÁ AJ PRI MAXIMÁLNO M NAPNUTÍ, VYMEŇTE JU.

DÔLEŽITÉ: REŤAZ PÍLY NAPÍNAJTE, LEN KEĎ JE STUDENÁ. HORÚCA REŤAZ SA MÔŽE PRI CHLADNUTÍ SKRÁTIŤ A POŠKODIŤ VODIACU LIŠTU ALEBO SA MÔŽE SAMA POŠKODIŤ.

Noste rukavice.

- Vyberte batériu.
- Zľahka povoľte gombík na uvoľnenie bočného krytu, ale bočný kryt neodstraňujte.
- Koncovú oblasť vodiacej lišty držte smerom nahor (obr. 16) a otočte krúžok na napnutie reťaze v smere hodinových ručičiek.

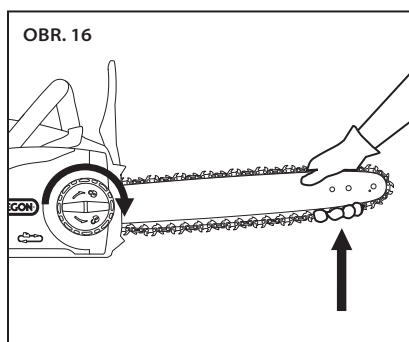

- Prifahujte krúžok na napnutie reťaze, až kým sa zuby na spodnej strane lište nedotknú žlabu na lište (obr. 17).

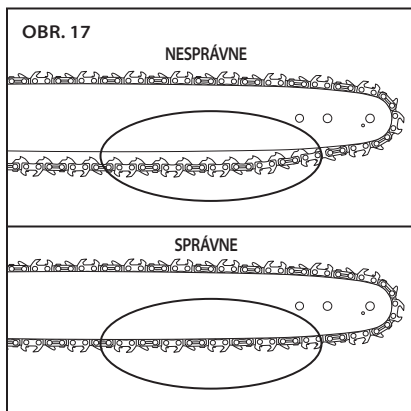

- Napnutie reťaze je správne, ak s nepatrným úsilím dokážete rukou v rukavici hladko potiahnuť reťaz okolo lišty. Reťaz by sa mala dotýkať spodnej strany žlabu na lište (obr. 18).

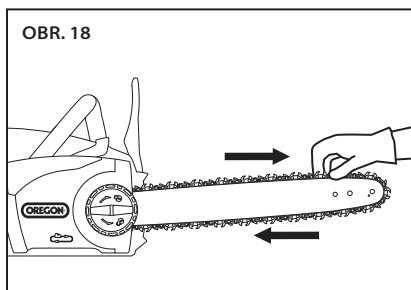

- Utiahnite upevňovací gombík bočného krytu.
- Po krátkom používaní nechajte reťaz vychladnúť, vyberte batériu a znovu skontrolujte napnutie. Prvú polhodinu používania pozorne sledujte napnutie a počas celej životnosti reťaze ho pravidelne podľa potreby znova nastavujte, keď budú reťaz a lišta na dotyk studené. Reťaz nikdy nenapínajte, ak je horúca.

Reťaz sa v dôsledku normálneho používania napne, ale nedostatok oleja, agresívne používanie alebo nedodržovanie odporúčanej údržby môže viesť k predčasnému natihnutiu.

PRÁCA S PÍLOU

SÚPRAVA BATÉRIÍ A NABÍJAČKA

▲ UPOZORNENIE: NENABÍJAJTE SÚPRAVU BATÉRIÍ V DAŽDI.

LED INDIKÁTOR ÚROVNE NABITIA SÚPRAVY BATÉRIE

Lítium-iónová súprava batérií je vybavená LED indikátorom úrovne nabitia. Na kontrolu úrovne nabitia súpravy batérií stlačte tlačidlo indikátora na prednej strane súpravy batérií (obr. 19).

Nesvieti žiadne svetlo: dobiť.

Svieti bez prerušenia jedno zelené svetlo:

nabité na menej ako 25 %.

Pred použitím dobite súpravu batérie.

Svietia bez prerušenia dve zelené svetlá:

nabité na 26 – 50 %.

Svietia bez prerušenia tri zelené svetlá:

nabité na 51 – 75 %.

Svietia bez prerušenia štyri zelené svetlá:

nabité na 76 – 100 %.

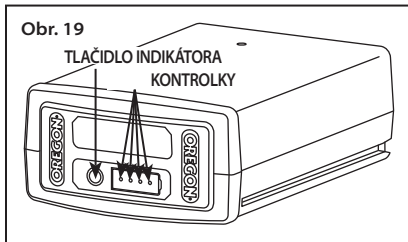

PRIPOJENIE NABÍJAČKY

Ak je súčasťou nabíjačky samostatný napájací kábel, zapojte ho do nabíjačky a do vhodnej elektrickej zásuvky (obr. 20).

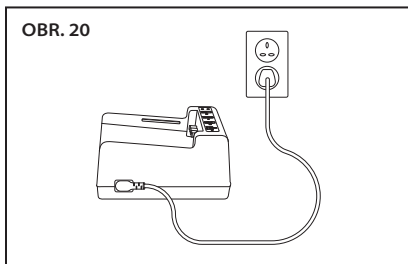

Používajte len súpravu kábla, ktorá sa dodáva s nabíjačkou. Pri prvom použití skontrolujte, či je zásuvka vhodného typu.

LED INDIKÁTOR NABÍJANIA

Nabíjačka batérií je vybavená stavovým indikátorom LED, ktorý upozorňuje na stav nabíjania, ako aj na podmienky, ktoré môžu nabíjanie oddialiť či znemožniť (obr. 21).

Poznámka: Kým je súprava batérií založená, nebude viditeľné žiadne svetlo.

- Bliká oranžové svetlo: nastal poruchový stav. Existuje niekoľko možných príčin. Pozrite si časť „Riešenie problémov“ v tejto príručke.
- Bez prerušenia svieti oranžové svetlo: teplota súpravy batérií prekročila prijateľný rozsah (0 °C až 40 °C). Pred nabíjaním nechajte súpravu batérií dosiahnuť prijateľnú teplotu. Počas ustálenia teploty môže zostať súprava batérií v nabíjačke. Nabíjanie sa začne, len čo sa dosiahne vhodná teplota.

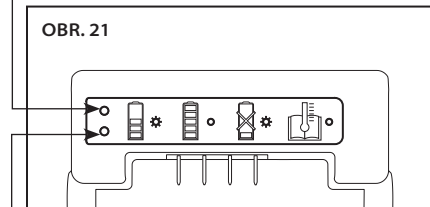

- Bliká zelené svetlo: súprava batérií sa nabíja.
- Bez prerušenia svieti zelené svetlo: súprava batérií je pripravená na použitie.

NABÍJANIE SÚPRAVY BATÉRIÍ

⚠ UPOZORNENIE: V PRÍPADE NEDODRŽIAVANIA SPRÁVNEHO POSTUPU PRI NABÍJANÍ MÔŽE DÔJSŤ K VYSOKÉMU NAPÄTIU, NADMERNÉMU PRÚDU, STRATE KONTROLY PRI NABÍJANÍ, ÚNIKU NEBEZPEČNÝCH CHEMIKÁLIÍ, VZNIKU TEPLA, PRASKANIU ALEBO POŽIARU. PRI NABÍJANÍ POSTUPOJTE PODĽA NASLEDUJÚCICH POKYNOV.

Zastrčte kábel nabíjačky do nabíjačky a do elektrickej zásuvky, zarovnajzte drážky na batérii s ryhami na nabíjačke a zasuňte do nabíjačky súpravu batérií, až kým úplne nedosadne na svoje miesto (obr. 22).

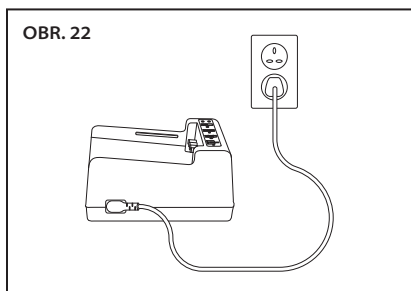

Skontrolujte stav nabitia nabíjačky na indikátore.

VLOŽENIE A UVOĽNENIE SÚPRAVY BATÉRIÍ

Používajte len súpravy batérií značky OREGON® uvedenej v tomto návode na použitie.

Zarovnajzte drážky na batérii s ryhami vnútri otvoru na batériu. Pevne vložte súpravu batérií do otvoru na batériu reťazovej píly a zatlačte ju dopredu, až kým nezacvakne a nezaistí sa na svojom mieste (obr. 23).

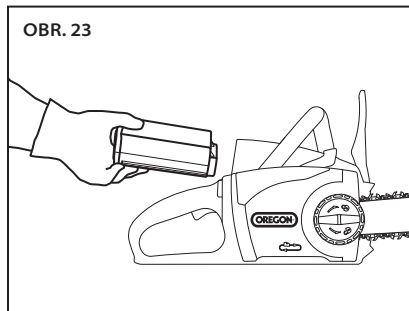

Na odstránenie súpravy batérií zdvihnite poistku na batérii na jej uvoľnenie a odstráňte súpravu (obr. 24).

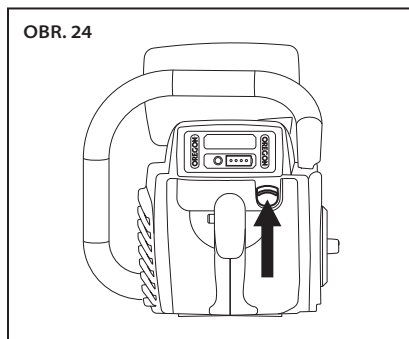

VŠEOBECNÁ PREVÁDZKA

⚠ NEBEZPEČENSTVO: S CIEĽOM ZABRÁNIŤ VÁŽNEMU TELESNÉMU ZRANENIU SA NENAKLÁŇAJTE ANI NESTOJTE NA REBRÍKU, STOLIČKE ANI INEJ ZVÝŠENEJ PODĽOŽKE, KTORÁ NIE JE ÚPLNE ZABEZPEČENÁ. NIKDY NEPÍLTE VO VÝŠKE NAD PLECAMI.

⚠ UPOZORNENIE: S CIEĽOM ZNÍŽIŤ RIZIKO ZRANENIA VŽDY POUŽÍVAJTE VHODNÉ TOPÁNKY, DLHÉ NOHAVICE, RUKAVICE A OCHRANU HLAVY, SLUCHU A OČÍ.

PREVÁDZKOVÁ TEPLOTA

Táto reťazová píla je určená na prevádzku v rozsahu teplôt od 0 °C do 40 °C.

UCHOPENIE

Nástroj vždy držte oboma rukami. Uchopte prednú rukočť ľavou rukou a zadnú rukočť pravou rukou (obr. 25). Ohnite prsty okolo hornej časti rukočäte a palec umiestnite pod rukočť.

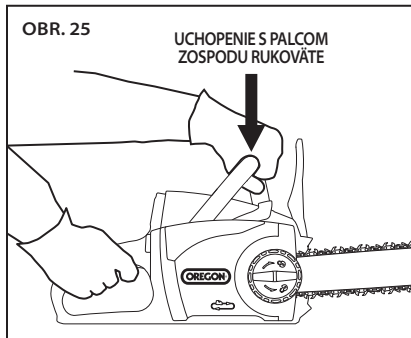
**POSTOJ**

Oboma nohami stojte na pevnom povrchu a váhu tela rozložte na obe nohy (obr. 26).

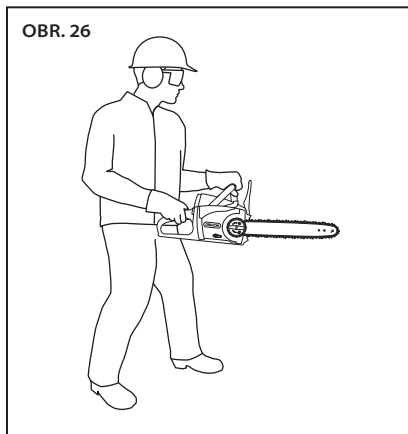
**ZASTAVENIE PÍLY**

Ak chcete zastaviť reťazovú pílu, uvoľnite plynovú páčku.

SPUSTENIE REŤAZOVEJ PÍLY

⚠ UPOZORNENIE: S CIEĽOM ZNÍŽIŤ RIZIKO ZRANENIA NIKDY NEVYRAĐUJTE POISTKU Z PREVÁDZKY TAK, ŽE JU OMOTÁTE LEPIACOU PÁSKOU, DRÔTOM ALEBO ŠPAGÁTOM.

Uistite sa, že nie je zapnutá brzda reťaze.

Pevne uchopte prednú a zadnú rukočť. Palcom stlačte a podržte poistku plynovej páčky (1). Na spustenie píly stlačte plynovú páčku (2) (obr. 27). Poistku plynovej páčky už nemusíte držať stlačenú. Zostane uvoľnená, až kým nepustíte plynovú páčku.

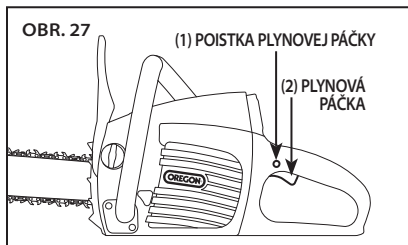

TESTOVANIE BRZDY REŤAZE

Pred použitím reťazovej píly sa uistite, že brzda reťaze funguje správne. Pri kontrole funkčnosti brzdy postupujte takto:

- Položte pílu na pevný rovný povrch.
- Spustite pílu.
- Nechajte ľavú ruku na prednej rukoväti a otočením ľavého zápästia posuňte predný chránič ruky smerom dopredu, aby sa manuálne aktivovala brzda reťaze (obr. 28).

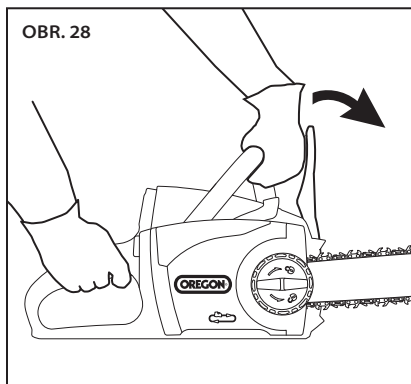

- Pustite plynovú páčku.

Ak brzda reťaze funguje správne, motor a reťaz sa okamžite zastavia. Ak sa motor a reťaz okamžite nezastavia, nechajte brzdu reťaze skontrolovať v autorizovanom servisnom stredisku.

- Predný chránič ruky vráťte do prevádzkovej polohy.

PÍLENIE

⚠ UPOZORNENIE: S CIEĽOM ZNÍŽIŤ RIZIKO ZRANENIA POUŽÍVAJTE VHODNÉ TOPÁNKY, DLHÉ NOHAVICE, RUKAVICE A OCHRANU HLAVY, SLUCHU A OČI.

⚠ UPOZORNENIE: S CIEĽOM ZNÍŽIŤ RIZIKO ZRANENIA PRI SPUSTENOM MOTORE VŽDY DBAJTE NA SPRÁVNY POSTOJ A REŤAZOVÚ PÍLU DRŽTE PEVNE OBOJA RUKAMI.

⚠ UPOZORNENIE: S CIEĽOM ZNÍŽIŤ RIZIKO ZRANENIA SI PRÁCU NAPLÁNUJTE VOPRED A SKÔR NEŽ ZAČNETE PRACOVAŤ, NAPLÁNUJTE SI VIACERO ÚNIKOVÝCH CIEST.

⚠ VÝSTRAHA: PRED PREVÁDZKOU TOHTO ZARIADENIA VYTVOŘTE BEZPEČNOSTNÚ ZÓNU

S POLOMEROM 6 M. Bezpečnostná zóna pre okolostojacich je kruh okolo operátora s polomerom najmenej 6 m, v ktorom sa nesmú nachádzať okolostojaci, deti ani zvieratá (obr. 29.)

Stínky vyžadujú väčšiu bezpečnostnú zónu podľa veľkosti stromu (pozrite si časť „Stínka“).

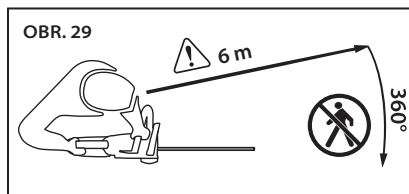

DÔLEŽITÉ: CVIČTE SA V PÍLENÍ GULATINY NA KOZE ALEBO STOJANE, AŽ KÝM VÁM PRÁCA S PÍLOU NEBUDE ROBIŤ ŽIADNE PROBLÉMY.

Ak chcete dosahovať maximálny výkon a pracovať s pílou bezpečne, postupujte podľa nasledujúcich pokynov:

- Dodržiavajte všetky príslušné národné a miestne pravidlá a nariadenia týkajúce sa pílenia.
- Robte si pravidelné prestávky, aby sa znížilo riziko zranenia.
- Skôr než začnete píliť, uistite sa, že reťaz píly je správne napnutá a ostrá.

Reťazové píly sú určené len na pílenie dreva. Nepoužívajte reťazovú pílu na pílenie žiadnych iných materiálov a zabráňte jej kontaktu so zeminou, kameňmi, kĺncami, skobami alebo drôťmi. Tieto materiály sú mimoriadne drsné a spôsobia, že ochranné pokovovanie na reťazi sa veľmi rýchlo opotrebuje.

Reťaz píly nabrúste alebo vymeňte v nasledujúcich prípadoch:

- Tlak potrebný na pílenie sa zjavne zvýši.
- Piliny vychádzajúce spod reťaze sú veľmi jemné alebo podobné prachu.

Nepracujte s tupou reťazou, pretože sa tým zvýši námaha potrebná na pílenie, rezy budú zubaté, reťazová píla sa rýchlejšie opotrebuje a zvýši sa riziko spätného vrhu. Nikdy nasilu nepíľte s tupou reťazou.

- Uchopte pílu správnym spôsobom na pílenie a postavte sa pred kmeň s vypnutou pílou. Stlačte poistku plynovej páčky a potom plynovú páčku. Počkajte, kým reťaz dosiahne maximálnu rýchlosť, a potom začnite píliť.
- Začnite píliť ľahkým zatlačením vodiacej lišty smerom do dreva. Použite len ľahký tlak a nechajte pílu, aby vykonala prácu sama.
- Počas pílenia udržiavajte rovnomernú rýchlosť a tesne pred ukončením pílenia uvoľnite tlak.
- Neustále dávajte pozor na polohu špičky lišty a zabráňte jej kontaktu s inými predmetmi.
- Ak sa píla počas pílenia náhle zastaví, vyberte ju z rezu a potom pokračujte v pílení, ale na opracovávaný kus menej tlačte.

ODREZÁVANIE ČASTÍ STROMU

▲ VÝSTRAHA: ODREZANÉ VETVY SA MÔŽU PO DOPADE NA ZEM ODRAZIŤ, A PRETO JE DÔLEŽITÉ, ABY BOLO DANÉ MIESTO ČISTÉ A DALO SA Z NEHO UNIKNÚŤ VIACERÝMI SMERMI. Vyčistite pracovnú oblasť a používajte ochranu hlavy.

Odrezávanie časti stromu je odstraňovanie suchých alebo prerastených vetiev s cieľom ozdravenia stromu.

- Skôr než začnete píliť, naplánujte si ústupové cesty a uistite sa, že sa na nich nenachádzajú žiadne prekážky. Vždy by ste mali vedieť, ako sa uhnúť padajúcim vetvám.
- Uistite sa, že okolostojaci alebo pomocníci sú v bezpečnej vzdialenosti od padajúcich vetiev. Okolostojaci ani pomocníci by nemali stáť priamo pred alebo za operátorom píly. Pozrite si obrázok 28.
- Dbajte na to, aby ste stáli pevne na zemi a držali pílu pevne v oboch rukách. Nenakláňajte sa. Nikdy nevyšlezajte na strom ani na rebřík, aby ste dočiahli vyššie vetvy.
- Zaisťte všetky vetvy, ktoré môžu byť nebezpečné.
- Používajte primerané pomocné vybavenie.
- Pred odrezávaním vyšších vetiev odrežte najskôr vetvy nachádzajúce sa nižšie.
- Pred pílením počkajte, kým reťaz píly dosiahne maximálnu rýchlosť.
- Na vetvu tlačte zľahka.
- V prípade dlhých vetiev (obr. 30) odrežte najskôr koniec vetvy (1), aby bola vetva menej napnutá, a potom ju odrežte bližšie ku kmeňu (2).

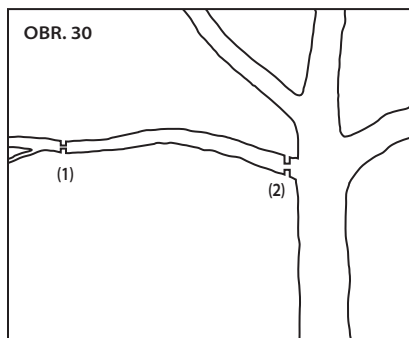

- Hrubé vetvy (s väčším priemerom než 10 cm) sa môžu pri rezaní zhora rozštiepiť alebo môžu zachytiť reťaz. Ak tomu chcete zabrániť, najskôr urobte jeden plytký odlahčovací zárez na spodnej strane vetvy (1) a potom rez úplne dokončíte z hornej strany (2) (obr. 31).

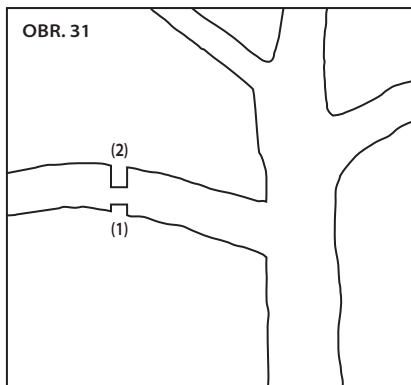

- Po odstránení väčšej časti vetvy urobte jeden hladký rez v blízkosti kmeňa (obr. 32).

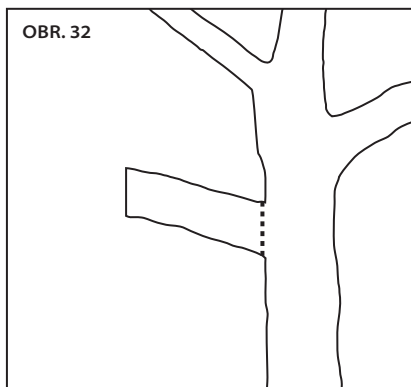

STÍNKA STROMU

⚠ VÝSTRAHA: DÁ SA OČAKÁVAŤ, ŽE STROM BUDE PO STÍNKE PADÁŤ ALEBO SA ŠMYKNE DOLU SVAHOM.

Pred rezaním je potrebné naplánovať a vyčistiť ústupovú cestu. Ústupová cesta by mala smerovať dozadu a diagonálne k zadnej časti očakávanej línie pádu (obr. 33).

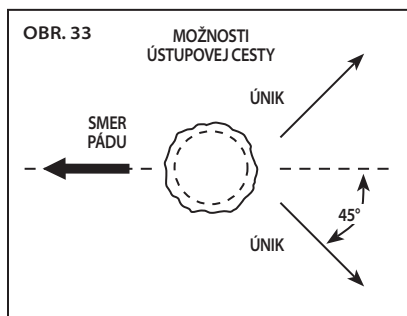

Stínka je zotatie stromu.

- Pred začatím stínky zväzte prirodzené naklonenie stromu, umiestnenie väčších vetiev a smer vetra, aby ste dokázali zhodnotiť, ktorým smerom strom padne.
- Odstráňte zeminu, kamene, uvoľnené vetvy, klince, skoby a drôty zo stromu na mieste rezu.
- Ak operácie skracovania a stínky vykonávajú dve osoby alebo viac osôb zároveň, stínka by mala byť od skracovania oddelená vzdialenosťou, ktorá zodpovedá najmenej dvojnásobku výšky stínaného stromu.
- Stromy by sa nemali stínať spôsobom, ktorý by mohol ohroziť osoby, porušiť akúkoľvek inžiniersku sieť alebo spôsobiť poškodenie majetku. Ak sa strom dotkne akejkoľvek inžinierskej siete, okamžite je potrebné oznámiť to prevádzkovateľovi.
- Použite kovové hroty v prednej časti píly, aby ste zaistili pílu na dreve. Oprite kovovú opierku s hrotmi o drevo a použite ju ako pevný bod páky na zvýšenie stability pri pílení kmeňov s veľkým priemerom.

ZÁREZ

- Najskôr urobte zárez do 1/3 priemeru stromu kolmo na smer pádu. Spodný horizontálny rez zárezu (1) urobte ako prvý. Pomôžete tak zabrániť tomu, aby sa pri druhom záreze (2) zachytila reťaz píly alebo vodiaca lišta (obr. 34).

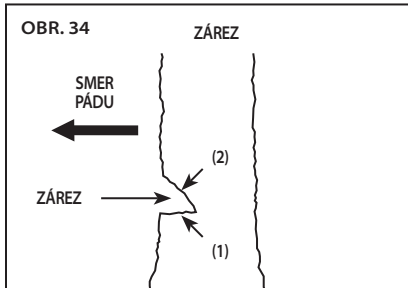
**HLAVNÝ REZ**

- Urobte hlavný rez najmenej 50 mm nad horizontálnym zárezom (obr. 35). Hlavný rez robte paralelne s horizontálnym rezom zárezu.

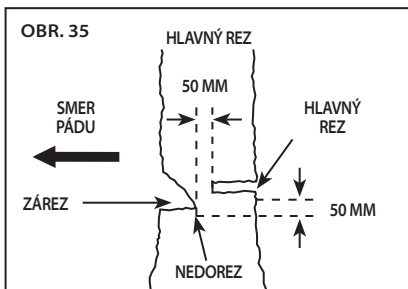

- Urobte hlavný rez tak, aby zostal dostatočný nedorez, ktorý bude fungovať ako pánt. Nedorez udržiava strom, aby sa nezvrtol a nespadol nesprávnym smerom. Nedorez neprepíľte.
- Keď sa hlavný rez blíži k nedorezu, strom by mal začať padať.

- Ak existuje akákoľvek pravdepodobnosť, že strom nespadne požadovaným smerom alebo sa preváži späť a zasekne reťaz píly, pred dokončením hlavného rezu prestaňte píliť a pomocou drevených, plastových alebo hliníkových klinov otvorte rez a spustíte strom v požadovanom smere pádu.
- Keď strom začne padať, vyberte reťazovú pílu z rezu, zastavte motor, položte reťazovú pílu dolu a potom použite plánovanú ústupovú cestu.
- Dávajte pozor na padajúce vetvy nad hlavou a pozerajte sa, kam stúpate.

ODVETVOVANIE

▲ VÝSTRAHA: NAPNUTÉ VETVY MÔŽU ŠVIHNÚŤ DOZADU A ZASIAHNUŤ OPERÁTORA ALEBO MU VYRAZIŤ REŤAZOVÚ PÍLU TAK, ŽE NAD ňOU STRATÍ KONTROLU, V DÔSLEDKU ČOHO MÔŽE DÔJSŤ K TELESNÉMU ZRANENIU. *Vždy dávajte*

pozor na napnuté vetvy, ktoré môžu pri rezaní zasiahnuť operátora alebo reťazovú pílu.

Odvetvovanie je odstraňovanie vetiev zo zoťatého stromu.

- Pri odvetvovaní nechajte väčšie spodné vetvy, aby podopierali kmeň nad zemou.
- Malé vetvy odstráňte jedným rezom.
- Napnuté vetvy by sa mali začať píliť odspodu smerom nahor, aby sa zabránilo zachyteniu reťazovej píly (obr. 36).

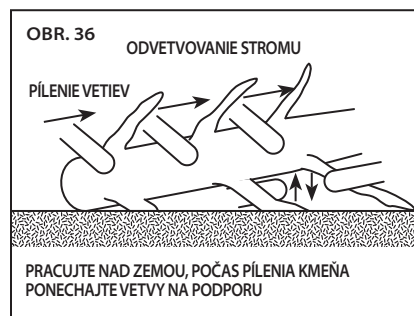

SKRACOVANIE KMEŇA

⚠ VÝSTRAHA: SKRACOVANIE NAPNUTÝCH KMEŇOV ZVYŠUJE RIZIKO SPÄTNÉHO VRHU. Kmeň pri skracovaní podložte jedným z nasledujúcich spôsobov.

Skracovanie je prepílenie kmeňa na menšie dĺžky. Je dôležité dbať na stabilné postavenie a rovnomerné rozdelenie hmotnosti medzi obidve nohy. Ak je to možné, kmeň by mal byť vyvýšený a podporený vetvami, kmeňmi alebo klinmi.

- Ak je kmeň podložený po celej svojej dĺžke, začnite rezať z hornej strany (obr. 37).



- Ak je kmeň podložený na jednom konci, odrežte 1/3 priemeru zo spodnej strany a potom rez dokončíte z hornej strany tak, aby sa oba rezy stretli (obr. 38).



- Ak je kmeň podložený na obidvoch koncoch, odrežte 1/3 priemeru z hornej strany a potom dokončíte 2/3 rezu zo spodnej strany tak, aby sa oba rezy stretli (obr. 39).

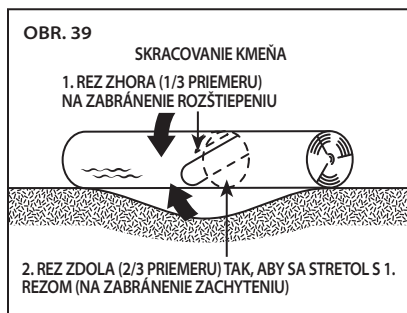

- Pri pílení na svahu stojte vždy nad píleným kmeňom (obr. 40).



- S cieľom udržať si úplnú kontrolu pri pílení uvoľnite tlak v reze pri konci rezu bez toho, aby ste uvoľnili úchop na rukovätiach reťazovej píly.
- Nedovoľte, aby sa reťaz dotkla zeme.
- Po dokončení rezu počkajte, kým sa reťaz píly zastaví, a potom pohnite reťazovou pílu.
- Pred presúvaním sa od stromu k stromu vždy zastavte motor.

BRÚSENIE POMOCOU SYSTÉMU POWERSHARP®

⚠ UPOZORNENIE: SYSTÉM POWERSHARP® BY SA NEMAL POUŽÍVAŤ V PRÍTOMNOSTI MIMORIADNE HORĽAVÝCH MATERIÁLOV, AKO JE NAPRÍKLAD BENZÍN A ACETYLÉN.

⚠ VÝSTRAHA: PRI BRÚSENÍ POMOCOU SYSTÉMU POWERSHARP® VZNIKAJÚ MALÉ ISKRY.

⚠ VÝSTRAHA: INTEGROVANÝ SYSTÉM BRÚSENIA POWERSHARP® JE URČENÝ LEN NA POUŽITIE S REŤAZOU POWERSHARP®. NIKDY SA POMOCOU TOHTO INTEGROVANÉHO SYSTÉMU BRÚSENIA NEPOKÚŠAJTE BRÚSIŤ INÉ REŤAZE. V OPAČNOM PRÍPADE SA POŠKODÍ REŤAZ AJ SYSTÉM BRÚSENIA.

ÚVOD DO SYSTÉMU POWERSHARP®

Reťazová píla je vybavená integrovaným systémom brúsenia PowerSharp®, ktorý predstavuje rýchly a jednoduchý spôsob brúsenia reťaze píly. Keď pílenie kmeňa trvá dlhšie alebo keď sú piliny menšie a vytvárajú pri pílení prach, je čas nabrúsiť reťaz píly.

BRÚSENIE REŤAZE

DÔLEŽITÉ: REŤAZ POWERSHARP® POUŽÍVA JEDINEČNÉ ZUBY, KTORÉ SA BRÚSIA NA HORNEJ STRANE, A MOŽNO ICH BRÚSIŤ LEN POMOCOU ORIGINALNEJ BRÚSKY POWERSHARP®.

- Počas prevádzky píly pri maximálnej rýchlosti zľahka zdvihnite na 3 – 5 sekúnd páku systému PowerSharp® (obr. 41). Keď sa zuby dotknú brúsneho kameňa, objavia sa iskry.

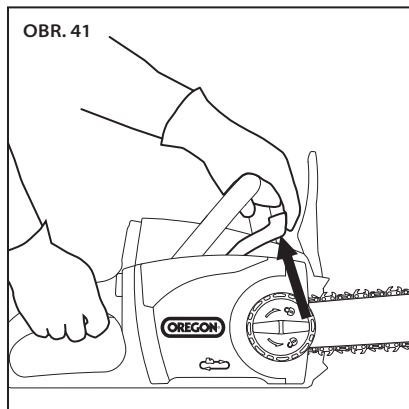

- Urobte skúšobný rez, aby ste zistili, či je reťaz dostatočne nabrúsená. Ak nie je, opakujte postup brúsenia, až kým nebude reťaz dostatočne ostrá.

DÔLEŽITÉ: PRI BRÚSENÍ NEVYVÍJAJTE PRÍLIŠ VEĽKÚ SILU. NADMERNÁ SILA MÔŽE ZNÍŽIŤ VÝKONNOSŤ BRÚSNEHO KAMEŇA.

DÔLEŽITÉ: AK SA POČAS BRÚSENIA PRI KONTAKTE ZUBOV S KAMEŇOM OBJAVÍ MALÉ MNOŽSTVO ISKIER A DYMU A TRENIE ZAHREJE REŤAZ, JE TO V PORIADKU.

KEDY JE POTREBNÉ VYMEŇIŤ BRÚSNY KAMEŇ

Brúsny kameň je navrhnutý tak, aby sa opotrebovával rovnakou rýchlosťou ako reťaz. Kameň vymieňajte pri každej výmene reťaze, aj keď sa vám bude zdať, že má dlhšiu životnosť. Pozrite si časť „Výmena opotrebovanej reťaze píly a brúsneho kameňa“ v tomto návode.

ÚDRŽBA A ČISTENIE



⚠ UPOZORNENIE: AK SA VÁM NEPODARÍ URČIŤ A VYMENIŤ POŠKODENÉ ALEBO OPOTREBOVANÉ ČASTI, MÔŽE DÔJSŤ K ZÁVAŽNÉMU TELESNÉMU ZRANENIU. REŤAZOVÚ PÍLU PRAVIDELNE KONTROLUJTE. PRAVIDELNÁ KONTROLA JE PRVÝM KROKOM K RIADNEJ ÚDRŽBE. NA DOSIAHNUTIE MAXIMÁLNEJ BEZPEČNOSTI A SPOKOJNOSTI POSTUPOJTE PODĽA NASLEDUJÚCICH POKYNOV. ZABEPEČTE OKAMŽITÚ VÝMENU POŠKODENÝCH ALEBO NADMERNE OPOTREBOVANÝCH SÚČASTÍ.

⚠ UPOZORNENIE: NÁSTROJ NAPÁJANÝ Z BATÉRIE, V KTOROM JE SÚPRAVA BATÉRIÍ STÁLE VLOŽENÁ, SA NEUSTÁLE NAPÁJA A MÔŽE SA NEÚMYSELNE SPUSTIŤ. PRED KONTROLOU, ČISTENÍM ALEBO ÚDRŽBOU VYBERTE SÚPRAVU BATÉRIÍ Z REŤAZOVEJ PÍLY.

⚠ VÝSTRAHA: REŤAZOVÚ PÍLU NEPONÁRAJTE PRI ČISTENÍ DO VODY ANI INÝCH TEKUTÍN.

KONTROLA

Pred každým použitím a v prípade, že vám reťazová píla spadla na zem, skontrolujte nasledujúce súčasti:

- Rukoväte: Predné a zadné rukoväte by nemali byť prasknuté ani inak poškodené. Mali by byť čisté a suché.
- Predný chránič ruky: Predný chránič ruky by mal byť bez poškodenia a mal by sa pohybovať ľahko smerom dopredu a dozadu. Pri pohybe by chránič ruky mal aktivovať brzdu reťaze.
- Vodiaca lišta: Vodiaca lišta by mala byť rovná a nemala by byť odlomená, prasknutá ani nadmerne opotrebovaná.

- Reťaz píly: Reťaz by mala byť správne napnutá a ostrá, nemala by mať žiadne vylomené zuby a žiadne z jej častí by nemali byť prasknuté, odlomené ani nadmerne opotrebované. Pozrite si časti „Napnutie reťaze píly“ a „Brúsenie pomocou systému PowerSharp“.
- Bočný kryt: Bočný kryt by nemal byť prasknutý ani inak poškodený. Mal by tesne dosadať na telo píly a nemal by byť pokrútený. Uistite sa, že zachytávač reťaze nie je popraskaný.
- Súprava batérií: Súprava batérií by mala byť čistá a suchá a nemala by vykazovať žiadne známky prepichnutia, pádu ani iného poškodenia. Kontakty by mali byť čisté a suché.
- Otvor na batérie: Otvor na batérie a kontakty by mali byť čisté a suché.
- Brzda reťaze: Skontrolujte brzdu reťaze a uistite sa, že funguje správne. Pozrite si časť „Testovanie brzdy reťaze“ v téme „Všeobecná prevádzka“.
- Hladina oleja: Pred používaním píly sa uistite, že nádrž na olej je plná. Pozrite si časť „Naplnenie nádrže na olej na lištu a reťaz“.
- Automatické mazanie: Keď je reťazová píla spustená bez nasadenej vodiacej lišty a reťaze píly, z otvoru na podložke lišty by malo vytekať malé množstvo oleja. Pozrite si časť „Úvodné mazanie“.
- Kryt motora: Skontrolujte, či na kryte motora nie sú praskliny a či sa v nasávacích otvoroch nenachádzajú nečistoty.

Pravidelne kontrolujte tieto časti:

- Hnacie koleso: Skontrolujte, či nenájdete hlboké zárezy, zlomené zuby alebo diery.
- Mechanizmus na napínanie reťaze: Skontrolujte, či mechanizmus nie je prasknutý, či z neho nie sú odlomené časti, či nemá povolenú skrutku alebo či nie je pokrútený alebo inak poškodený.
- Oblasť upevnenia lišty pod bočným krytom: Skontrolujte, či montážny kolík nie je zohnutý, strhnutý alebo prekrížený a či podložka lišty a zarovnávací pás nie sú znečistené alebo poškodené.
- Nabíjačka: Nabíjačka by mala byť čistá, suchá, bez otvorov či iných poškodení. Priestor na batériu a kontakty by mali byť čisté.

NAPNUTIE REŤAZE PÍLY

DÔLEŽITÉ: REŤAZ PÍLY NAPÍNAJTE, LEN KEĎ JE STUDENÁ. HORÚCA REŤAZ SA MÔŽE PRI CHLADNUTÍ SKRÁTIŤ A POŠKODIŤ VODIACU LIŠTU ALEBO SA MÔŽE SAMA POŠKODIŤ.

Ak sa reťaz nedotýka vnútornej strany lišty, keď je reťazová píla vypnutá a studená, mala by sa napnúť.

Reťaz napnite podľa pokynov v časti „Napnutie reťaze píly“ v téme „Rozbalenie a montáž“ tohto návodu.

VÝMENA OPOTREBOVANEJ REŤAZE PÍLY A BRÚSNEHO KAMEŇA

▲ VÝSTRAHA: REŤAZ PÍLY POWERSHARP® A BRÚSNY KAMEŇ VYMIENAJTE NARAZ. V OPAČNOM PRÍPADE MÔŽE DÔJSŤ K ZNÍŽENIU VÝKONU ALEBO POŠKODENIU REŤAZE ALEBO BRÚSNEHO KAMEŇA.

▲ VÝSTRAHA: INTEGROVANÝ SYSTÉM BRÚSENIA POWERSHARP® JE URČENÝ LEN NA POUŽITIE S REŤAZOU POWERSHARP®. AK POUŽÍVATE REŤAZ PÍLY INEJ ZNAČKY NEŽ POWERSHARP®, ODSTRÁŇTE BRÚSNY KAMEŇ. V OPAČNOM PRÍPADE MÔŽE DÔJSŤ K POŠKODENIU REŤAZE PÍLY, SYSTÉMU BRÚSENIA ALEBO REŤAZOVEJ PÍLY.

Ak je reťaz píly popraskaná alebo má zlomené zuby, je príliš natahnutá a už sa nedá dostatočne napnúť alebo sa nedá nabrúsiť, je potrebné vymeniť ju.

Noste rukavice.

- Vyberte batériu.
- Zľahka povoľte gombík na uvoľnenie bočného krytu, ale bočný kryt neodstraňujte.
- Povoľte krúžok na napnutie reťaze a otáčajte ním proti smeru hodinových ručičiek až na doraz.
- Povoľte gombík na uvoľnenie bočného krytu a odstráňte bočný kryt.
- Odstráňte reťaz píly.
- Odstráňte dve skrutky, ktoré pridržajú brúsny kameň (obr. 42).

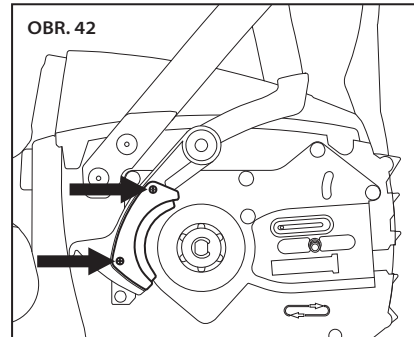

- Odstráňte kameň.
- Uistite sa, že páčka PowerSharp® a jej okolie nie sú znečistené.
- Nasadte na páčku nový kameň a utiahnite skrutky.
- Znova nasadte vodiacu lištu a reťaz píly. Pozrite si časť „Nasadenie vodiacej lišty a reťaze píly“ v tomto návode.
- Reťaz napnite podľa pokynov v časti „Napnutie reťaze píly“ v téme „Rozbalenie a montáž“ tohto návodu.

DÔLEŽITÉ: REŤAZ PÍLY MUSÍ BYŤ PRED POUŽÍVANÍM PÍLY SPRÁVNE NAPNUTÁ. POZRITE SI ČASŤ „NAPNUTIE REŤAZE PÍLY“ V TÉME „ROZBALENIE A MONTÁŽ“ TOHTO NÁVODU.

ÚDRŽBA VODIACEJ LIŠTY

⚠ UPOZORNENIE: OKRAJE OPOTREBOVANEJ VODIACEJ LIŠTY, A TO NAJMÄ NA MIESTE, KDE SA REŤAZ DOTÝKA LIŠTY, MÔŽU BYŤ VEĽMI OSTRÉ. POUŽÍVAJTE PRIMERANÚ OCHRANU RÚK.

⚠ VÝSTRAHA: VODIACA LIŠTA MÔŽE BYŤ PO PÍLENÍ HORÚCA. NOSTE RUKAVICE, ABY STE SA VYHLI POPÁLENIU.

Ak chcete, aby sa lišta rovnomerne opotrebovávala a maximalizovala sa jej životnosť, príležitostne ju otáčajte.

Noste rukavice.

- Vyberte batériu.
- Zľahka povoľte gombík na uvoľnenie bočného krytu, ale bočný kryt neodstraňujte.
- Povoľte krúžok na napnutie reťaze a otáčajte ním proti smeru hodinových ručičiek až na doraz.
- Povoľte gombík na uvoľnenie bočného krytu a odstráňte bočný kryt.
- Odstráňte lištu a reťaz a skontrolujte známky poškodenia a opotrebovania.
- Odstráňte skrutku zo zadnej strany mechanizmu na napínanie reťaze a potom odstráňte mechanizmus na napínanie reťaze z vodiacej lišty (obr. 43).

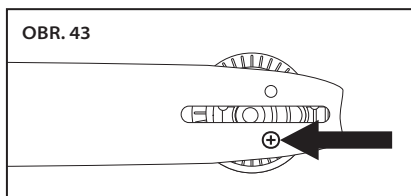

- Otočte lištu na druhú stranu (obr. 44).

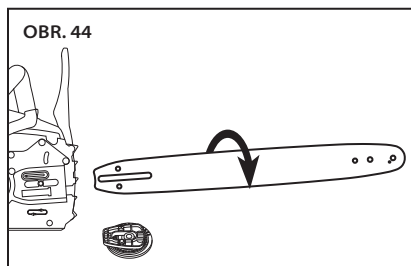

- Znova nasadte vodiacu lištu a reťaz píly. Pozrite si časť „Nasadenie vodiacej lišty a reťaze píly“ v tomto návode.
- Reťaz napnite podľa pokynov v časti „Napnutie reťaze píly“ v téme „Rozbalenie a montáž“ tohto návodu.

VÝMENA OPOTREBOVANEJ VODIACEJ LIŠTY

⚠ UPOZORNENIE: OKRAJE OPOTREBOVANEJ VODIACEJ LIŠTY, A TO NAJMÄ NA MIESTE, KDE SA REŤAZ DOTÝKA LIŠTY, MÔŽU BYŤ VEĽMI OSTRÉ. POUŽÍVAJTE PRIMERANÚ OCHRANU RÚK.

Ak je vodiaca lišta popraskaná alebo nadmerne opotrebovaná na okrajoch, a to najmä v drážke, kde sa reťaz píly dotýka lišty, je potrebné vymeniť ju. Lištu je potrebné vymeniť aj v prípade, ak je opotrebované koliesko v koncovej oblasti, ak má vyložené zuby alebo ak sa neotáča hladko.

Noste rukavice.

- Vyberte batériu.
- Zľahka povoľte gombík na uvoľnenie bočného krytu, ale bočný kryt neodstraňujte.
- Povoľte krúžok na napnutie reťaze a otáčajte ním proti smeru hodinových ručičiek až na doraz.
- Povoľte gombík na uvoľnenie bočného krytu a odstráňte bočný kryt.
- Odstráňte lištu a reťaz.
- Odstráňte skrutku zo zadnej strany mechanizmu na napínanie reťaze a potom odstráňte mechanizmus na napínanie reťaze z vodiacej lišty, ako je to popísané v časti „Údržba vodiacej lišty“.
- Nasadte mechanizmus na napínanie reťaze na novú vodiacu lištu a znova nasadte skrutku.
- Znova nasadte vodiacu lištu a reťaz píly. Pozrite si časť „Nasadenie vodiacej lišty a reťaze píly“ v tomto návode.
- Reťaz napnite podľa pokynov v časti „Napnutie reťaze píly“ v téme „Rozbalenie a montáž“ tohto návodu.

VÝMENA OPOTREBOVANÉHO MECHANIZMU NA NAPÍNANIE REŤAZE

Mechanizmus na napínanie reťaze vymeňte, ak nedokáže dostatočne napnúť reťaz na lište alebo ak je inak poškodený.

Noste rukavice.

- Vyberte batériu.
- Zľahka povoľte gombík na uvoľnenie bočného krytu, ale bočný kryt neodstraňujte.
- Povoľte krúžok na napnutie reťaze a otáčajte ním proti smeru hodinových ručičiek až na doraz.
- Povoľte gombík na uvoľnenie bočného krytu a odstráňte bočný kryt.
- Odstráňte lištu a reťaz.
- Odstráňte skrutku zo zadnej strany mechanizmu na napínanie reťaze a potom odstráňte mechanizmus na napínanie reťaze z vodiacej lišty.
- Nasadte mechanizmus na napínanie reťaze na bočnú stranu vodiacej lišty, ktorá smeruje k vám, a znova nasadte skrutku.
- Znova nasadte vodiacu lištu a reťaz píly. Pozrite si časť „Nasadenie vodiacej lišty a reťaze píly“ v tomto návode.
- Reťaz napnite podľa pokynov v časti „Napnutie reťaze píly“ v téme „Rozbalenie a montáž“ tohto návodu.

VÝMENA HNACIEHO KOLESA

Hnacie koleso vymeňte po každej druhej výmene reťaze píly alebo ak je poškodené.

Používajte rukavice a ochranu očí.

- Vyberte batériu.
- Zľahka povoľte gombík na uvoľnenie bočného krytu, ale bočný kryt neodstraňujte.
- Povoľte krúžok na napnutie reťaze a otáčajte ním proti smeru hodinových ručičiek až na doraz.
- Povoľte gombík na uvoľnenie bočného krytu a odstráňte bočný kryt.
- Odstráňte lištu a reťaz.
- Pomocou malého plochého skrutkovača otvorte a odstráňte poistný krúžok a potom odstráňte podložku a hnacie koleso (obr. 45).

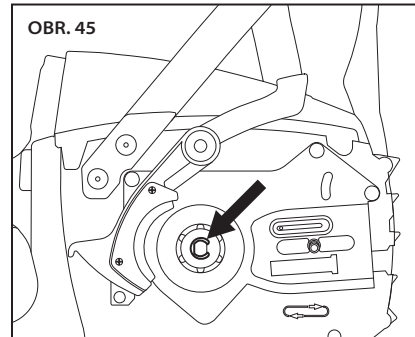

- Nasadte nové hnacie koleso, podložku a nový poistný krúžok (obr. 46).

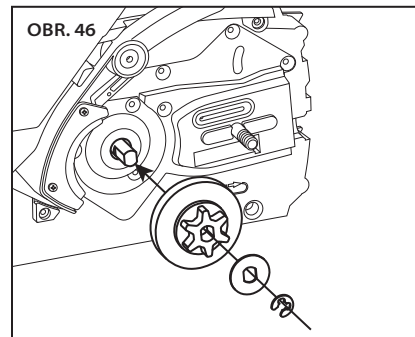

- Znova nasadíte vodiacu lištu a reťaz píly. Pozrite si časť „Nasadenie vodiacej lišty a reťaze píly“ v tomto návode.
- Reťaz napnite podľa pokynov v časti „Napnutie reťaze píly“ v téme „Rozbalenie a montáž“ tohto návodu.

ČISTENIE

▲ UPOZORNENIE: S CIEĽOM ZNÍŽIŤ RIZIKO ZRANENIA VYBERTE PRED ČISTENÍM SÚPRAVU BATÉRIÍ.

▲ VÝSTRAHA: KEĎ ČISTÍTE HNACÍ AGREGÁT REŤAZOVEJ PÍLY, NEPONÁRAJTE HO DO VODY ANI INÝCH TEKUTÍN.

Používajte rukavice a ochranu očí.

- Vyberte batériu.
- Z otvoru na batériu odstráňte drevené piliny a iné nečistoty. Skontrolujte, či sú kontakty čisté a suché.
- Po použití píly odstráňte nečistoty z reťaze a vodiacej lišty. Poutierajte hnací agregát čistou handričkou namočenou v slabom čistiacom prostriedku. Nikdy nepoužívajte abrazívne čistiace prostriedky alebo rozpúšťadlá.
- Pri výmene reťaze vždy odstráňte drevené piliny, prach z pílenia a nečistoty zo žlabu lišty.
- Uistite sa, že v mechanizme na napínanie reťaze sa nenachádzajú drevené piliny ani iné nečistoty.

SÚPRAVA BATÉRIÍ

DÔLEŽITÉ: SÚPRAVA BATÉRIÍ NEOBSAHUJE ŽIADNE SÚČASTI VYŽADUJÚCE SERVIS POUŽÍVATEĽOM. NEROZOBERAJTE JU.

Lítiovo-iónové batérie majú predurčenú životnosť. Ak sa čas vyžínania na jedno nabitie výrazne skrúti, blíži sa koniec životnosti súpravy batérií a mala by sa vymeniť.

- Skontrolujte, či je súprava batérií vrátane kontaktov čistá, suchá a nemá žiadne známky prepichnutia, pádu alebo iného poškodenia. Zlomené batérie môžu spôsobiť požiar alebo sa z nich môžu uvoľňovať nebezpečné chemikálie.
- Vyčistite špinavé kontakty jemnou suchou handričkou. Špina alebo olej môžu spôsobiť slabé elektrické spojenie, čo môže viesť k strate výkonu.

NABÍJAČKA

- Odpojte nabíjačku z elektrickej zásuvky.
- Vyčistite špinavé kontakty jemnou suchou handričkou.

ĎALŠIE INFORMÁCIE O ÚDRŽBE

Ďalšie informácie o údržbe reťaze píly, vodiacej lišty a hnacieho kolesa nájdete v príručke údržby a bezpečnosti spoločnosti OREGON® na stránke <http://oregonproducts.com/maintenance/manual.htm>.

RIEŠENIE PROBLÉMOV

Túto tabuľku použite na zistenie možných riešení problémov s reťazovou pilou. Ak vám tieto návrhy nepomôžu vyriešiť daný problém, pozrite si časť „Záruka a servis“.

PRÍZNAK	MOŽNÁ PRÍČINA	ODPORUČANÉ KROKY
Motor nefunguje alebo funguje prerušovane	Je aktivovaná brzda reťaze	Pred spustením pily sa uistite, že chránič ruky je úplne vpredu (deaktivovaná brzda reťaze). Informácie o správnej polohe chrániča ruky nájdete v časti „Spustenie pily“ v tomto návode.
	Batéria je vybitá	Nabite ju. Pozrite si časť „Nabíjanie súpravy batérií“ v tomto návode.
	Poistka plynovej páčky nie je stlačená	Poistka plynovej páčky musí byť stlačená. Pozrite si časť „Spustenie pily“ v tomto návode.
	Súprava batérií nie je úplne zasunutá	Z otvoru na batérie a z kontaktov odstráňte nečistoty čistou suchou handričkou alebo nevodivou kefkou.
	Nečistoty v bočnom kryte	Vyberte súpravu batérií a potom zložte bočný kryt a odstráňte nečistoty.
	Súprava batérií je studená.	Nechajte batériu zahriať sa na minimálnu prevádzkovú teplotu 0 °C.
Motor je spustený, ale reťaz sa neotáča	Reťaz sa nezachytáva o hnacie koleso	Znova nasadte reťaz a skontrolujte, či sú hnacie prvky reťaze správne nasadené na hnacom kolese. Pokyny na inštaláciu nájdete v časti „Údržba a čistenie“ v tomto návode.
	Koleso v koncovej oblasti vodiacej lišty sa neotáča	Vymeňte vodiacu lištu. Pozrite si časť „Výmena opotrebovanej vodiacej lišty“ v tomto návode.
Brzda reťaze sa neaktivuje	Nečistoty bránia úplnému pohybu chrániča ruky	Odstráňte nečistoty z externého mechanizmu chrániča ruky.
	Možná porucha brzdy reťaze	Okamžite kontaktujte autorizované servisné stredisko. ⚠ UPOZORNENIE: PRÁCA S REŤAZOVOU PÍLOU BEZ FUNKUJÚCEJ BRZDY REŤAZE MÔŽE VIESŤ K VÁŽNEMU TELESNÉMU ZRANENIU.
Reťazová píla nepíli správne	Nedostatočné napnutie reťaze	Pozrite si časť „Napnutie reťaze pily“ v tomto návode.
	Tupá reťaz	Pozrite si časť „Brúsenie pomocou systému PowerSharp®“ v tomto návode.
	Reťaz je nasadená naopak	Pozrite si časť „Nasadenie vodiacej lišty a reťaze pily“ v tomto návode.
	Opotrebovaná reťaz	Vymeňte reťaz aj kameň. Sú navrhnuté tak, aby sa opotrebovávali rovnakým tempom.
	Suchá alebo nadmerne napnutá reťaz	Skontrolujte hladinu oleja. V prípade potreby doplňte olej do nádrže. Pozrite si časť „Naplnenie nádrže na olej na lištu a reťaz“ v tomto návode. Skontrolujte, či olejový systém nie je upchatý. Do lišty by sa malo dostávať malé množstvo oleja.
	Reťaz nie je v drážke lišty	Pozrite si časť „Nasadenie vodiacej lišty a reťaze pily“ v tomto návode.

PRÍZNAK	MOŽNÁ PRÍČINA	ODPORUČANÉ KROKY
Súvislé pípanie po stlačení plynovej páčky	Prehriatie motora v dôsledku nadmerného používania	Počkajte, kým píla vychladne, a potom pokračujte v pílení.
	Je aktivovaná brzda reťaze	Pred spustením píly sa uistite, že chránič ruky je úplne vpredu (deaktivovaná brzda reťaze). Informácie o správnej polohe chrániča ruky nájdete v časti „Spustenie píly“ v tomto návode.
Súprava batérií sa nenabíja.	Je zapnutá ochrana pred nízkou/vysokou teplotou súpravy batérie	Môže k tomu dôjsť v prípade, že sa píla používa nepretržite alebo je vystavená vysokej teplote okolitého prostredia. Pred nabíjaním nechajte súpravu batérií dosiahnuť prijateľnú teplotu. Pozrite si časť „Súprava batérií a nabíjačka“ v tomto návode.
	Znečistené alebo poškodené kontakty súpravy batérií alebo nabíjačky	Skontrolujte kontakty súpravy batérií aj nabíjačky. V prípade potreby ich vyčistite podľa pokynov v tomto návode. Vložte súpravu batérií späť do nabíjačky a overte si, či úplne dosadla na svoje miesto.
	Končí sa životnosť súpravy batérií	Všetky batérie majú obmedzenú životnosť. Ak je súprava batérií staršia ako dva roky alebo bola často dobíjaná, možno je čas vymeniť ju. Súprava batérií vymeňte len za súpravu určenú pre túto reťazovú pílu.
	Chyba nabíjačky	Zabezpečte kontrolu funkcie v autorizovanom stredisku.
Krátky čas vyžínania na jedno nabitie batérie	Tupá reťaz	Pozrite si časť „Brúsenie pomocou systému PowerSharp®“ v tomto návode.
	Opatrovaná reťaz	Vymeňte reťaz. Pozrite si časť „Výmena opotrebovanej reťaze píly a brúsneho kameňa“ v tomto návode.
	Suchá reťaz	Skontrolujte hladinu oleja. V prípade potreby doplňte olej do nádrže. Pozrite si časť „Naplnenie nádrže na olej na lištu a reťaz“ v tomto návode.
	Príliš napnutá reťaz	Pozrite si časť „Napnutie reťaze píly“ v tomto návode.
	Nevhodná vyžínacia technika	Postupujte podľa pokynov v časti „Pílenie“ v tomto návode.
	Nečistoty v bočnom kryte	Vyberte súpravu batérií a potom zložte bočný kryt a odstráňte nečistoty.
	Súprava batérií nie je úplne nabitá	Nabite ju. Pozrite si časť „Súprava batérií a nabíjačka“ v tomto návode.
Blikajúce oranžové svetlo na indikátore stavu nabitia	<ol style="list-style-type: none"> 1. Skontrolujte, či je kábel nabíjačky pripojený do nabíjačky aj elektrickej zásuvky. 2. Skontrolujte správnosť napájacieho napätia nabíjačky. 3. Vyskúšajte inú súpravu batérií určenú pre túto nabíjačku. <p>Ak sa vám problém nepodarí takto vyriešiť, zabezpečte kontrolu funkcie v autorizovanom stredisku.</p>	

ŠPECIFIKÁCIE A SÚČASTI

⚠ UPOZORNENIE: POUŽÍVANÍM NÁHRADNÝCH DIELOV, KTORÉ NIE SÚ UVEDENÉ V TOMTO NÁVODE, SA ZVYŠUJE RIZIKO ZRANENIA. NIKDY NEPOUŽÍVAJTE PRÍSLUŠENSTVO NA PILENIE, KTORÉ NIE JE UVEDENÉ V TOMTO NÁVODE.

NÁHRADNÉ DIELY		ČÍSLO DIELU	
VODIACA LIŠTA	35 cm	140SDEA041	
	40 cm	160SDEA041	
REŤAZ PÍLY A KAMEŇ, POWERSHARP®	35 cm, 52 ČLÁNKOV	560507	
	40 cm, 56 ČLÁNKOV	560510	
ALTERNATÍVNA REŤAZ PÍLY	35 cm, 52 ČLÁNKOV	OREGON® S52	
	40 cm, 56 ČLÁNKOV	OREGON® S56	
SÚPRAVA BATÉRIÍ, MODEL B600E		562391	
SÚPRAVA BATÉRIÍ, MODEL B400E		548206	
NABÍJAČKA S KÁBLOM, MODEL C600		EU - 554933 UK - 554872 AU/NZ - 560663	
RÝCHLONABÍJAČKA S KÁBLOM, MODEL C750		EU - 558697 UK - 558698 AU/NZ - 558699	
NABÍJAČKA, MODEL C600			
PRÍKON	100 – 240 V~ 50 – 60 Hz 60 W		
PRÍKON (LEN USA A KANADA)	120 V~ 60 Hz 60 W		
VÝSTUP	41,5 V--- 1,25 A		
NAPÁJACÍ KÁBEL	ČÍSLO DIELU USA/KANADA: 546636 ČÍSLO DIELU EÚ: 547383 ČÍSLO DIELU UK: 547384 ČÍSLO DIELU AU/NZ: 560663		
SÚPRAVA BATÉRIÍ			
TYP	LÍTIOVO-IÓNOVÉ BATÉRIE		
PREVÁDZKOVÉ TEPLOTY	0 °C až 40 °C		
MODEL	KAPACITA, MENOVIŤÁ	NAPÄTIE, MENOVIŤÉ	ČAS NABÍJANIA V NABÍJAČKE C600 (PRIBLIŽ.)
B600E	4,00 Ah/144 Wh	+36 V (JEDNOSMERNÝ PRŮD)	210 MINÚT
B400E	2,40 Ah/89 Wh	+37 VDC	120 MINÚT
B500S	1,25 Ah/47 Wh	+37 VDC	60 MINÚT
REŤAZ PÍLY			
KAPACITA OLEJA	120 ml		
OLEJ NA LIŠTU A REŤAZ	ZNAČKA OREGON®		
HMOTNOSŤ NAPRÁZDNO S BATÉRIOU B400E	5,9 kg		
HMOTNOSŤ NAPRÁZDNO BEZ BATÉRIE, LIŠTY A REŤAZE	3,8 kg		
HLADINA AKUSTICKÉHO VÝKONU	100 dB (K = 2,5 dB)		
VIBRÁCIE	0,794 m/s ² (PREDNÁ RUKOVÄŤ) 1,891 m/s ² (ZADNÁ RUKOVÄŤ)		
MAX. DĹŽKA LIŠTY	40 cm		
ROZSTUP REŤAZE	3/8 PALCA, NÍZKY PROFIL - 91		
MIERKA REŤAZE	1,3 mm		
HNACIE ZUBY	6		
RÝCHLOSŤ REŤAZE BEZ ZAŤAŽENIA	14,2 m/s		

ZÁRUKA A SERVIS

ZÁRUKA

Spoločnosť Blount, Inc. poskytuje trojročnú (3) záruku na všetky registrované bezšnúrové nástroje a nabíjačky značky OREGON® a dvojročnú (2) záruku na všetky registrované bezšnúrové súpravy batérií značky OREGON®, pričom obidve obdobia platia od pôvodného dátumu nákupu. Na registrované bezšnúrové nástroje, súpravy batérií a nabíjačky značky OREGON®, ktoré sa používajú komerčne, sa poskytuje dvojročná (2) záruka od dátumu pôvodného nákupu. Táto obmedzená záruka sa vzťahuje na výrobky spoločnosti OREGON® Cordless Tool System. Počas záručnej doby spoločnosť Blount vymení alebo v prípade možnosti opraví zadarmo ktorýkoľvek výrobok či diel, na ktorom zistí chybu materiálu/spracovania, len pre pôvodného zákazníka. Zákazník znáša náklady na prepravu a tiež všetky náklady spojené z vymontovaním dielu zaslaného na výmenu v rámci tejto záruky.

Ak chcete zaregistrovať svoj produkt, navštívte sekciu Support (Podpora) na stránke OregonCordless.com.

INFORMÁCIE O SERVISE A PODPORE

Informácie o servisných strediskách nájdete na webovej stránke **OregonCordless.com**. Ak potrebujete pomoc, ďalšie technické rady, opravu, náhradné diely alebo ak chcete zaregistrovať svoj produkt, obráťte sa na naše oddelenie služieb zákazníkom. Telefónne čísla pre konkrétnu krajinu nájdete v časti „Zákaznícky servis podľa jednotlivých krajín“.

Z bezpečnostných dôvodov používajte v reťazovej píle len originálne náhradné diely. V našom servisnom stredisku pracujú školení zamestnanci, ktorí vám poskytnú účinnú pomoc a podporu pri nastavení, oprave alebo výmene všetkých výrobkov spoločnosti OREGON® Cordless Tool System.

VYHLÁSENIE O ZHODE ES

Blount International Inc.

4909 SE International Way, Portland Oregon, USA

Na základe skúšky typu ES vykonanej spoločnosťou TÜV Rheinland
LGA Products GmbH (NB 0197)**VYHLASUJE, ŽE NASLEDUJÚCI VÝROBOK:**

Typ strojového zariadenia:

Batériová reťazová píla

Značka:

OREGON®

Model:

CS300**JE V SÚLADE S POŽIADAVKAMI NASLEDUJÚCICH SMERNÍC A NORIEM EURÓPSKEJ ÚNIE ALEBO ICH PREKRAČUJE:**

Smernica o strojových zariadeniach:

2006/42/ES

Smernica o hluku:

2000/14/ES (príloha V)

Nameraná hodnota Lpa = 86 dB

Vypočítaná hodnota Lwa = 97 dB

Nepresnosť merania hodnoty Lwa = 2,5 dB

Garantovaná hodnota Lwa = 100 dB

Elektromagnetická kompatibilita:

prenosné elektrické nástroje

2004/108/ES

Smernica RoHS

2002/95/ES

Smernica PAH

2005/69/ES

Smernica REACH

1907/2006

Smernica WEEE

2006/96/ES

Bezpečnostné normy

IEC/EN 60745-1, -2-13

Číslo certifikátu skúšky typu ES:

12KFW1310-02

Podnikový kontakt:

Kevin Cyrus

Manažér pre bezpečnosť výrobkov a
súlady s predpismi

Blount International, Inc.

Telefón: 001.503.653.4403

Fax: 001.503.653.4393

**Európsky kontakt a umiestnenie
technického súboru:**

Marnix Kuypers

Blount, Europe S.A.

Rue Emile Francqui, 5

1435 Mont-Saint-Guibert

Belgicko

Miesto: Portland, Oregon, USA

Dátum: 13. augusta 2014



סמלים ותוויות

הסמלים והתוויות הללו מופיעים על גבי המסור, הסוללה והמטען.

סמל	שם	הסבר
	סמל התראת בטיחות	מצוין כי הטקסט שלאחריו מתאר סכנה, אזהרה או הודעת זהירות.
	קרא בעיון את ההוראות	המדריך המקורי מכיל מידע חשוב אודות בטיחות ותפעול. קרא בעיון את ההוראות הבאות והקפד לציית להן.
	הרכב משקפי מגן	במהלך הפעלת המסור, יש להרכיב משקפי מגן.
	השתמש במגיני אוזניים	במהלך הפעלת המסור, יש להרכיב מגיני אוזניים.
	לבש מגיני ידיים	במהלך ההפעלה של מסור השרשרת והטיפול בשרשרת, לבש כפפות.
	השתמש בכובע מגן	במהלך הפעלת המסור, יש לחבוש כובע מגן.
	לבש מכנסיים ארוכים	במהלך ההפעלה של המסור, לבש מכנסיים ארוכים.
	נעל נעלי מגן	במהלך ההפעלה של המסור, נעל מגפי או נעלי עבודה סגורות.
	עוצמת קול	עוצמת הרעש הינה 100 דציבל.
	היזהר מהרתע	רתע עלול לגרום פציעה חמורה.
	מגע עם קצה המסור	הימנע ממגע עם קצה המסור.
	זווית הרתע של המסור	מיועד לשימוש עם שרשרת בעלת רתע נמוך.
	אחיזה בשתי ידיים	אחוז את המסור בשתי הידיים.
	אחיזה ביד אחת	אל תאחז את המסור ביד אחת.
	אין להשתמש בסולם	לעולם אל תעמוד על סולם כאשר אתה משתמש במסור.
	אין לשרוף	אין להשליך לאש.
	אין להשליך לאשפה	אין להשליך לפח האשפה הביתי. יש להביא את המוצר אל שירותי המחזור המורשים.
	לשימוש בתוך מבנה בלבד	המטען מיועד לשימוש בתוך מבנה בלבד.
	טמפרטורת פעולה	יש להשתמש בערכת הסוללות אך ורק בטמפרטורה שבין 0°C עד 40°C.
	כלי ניסור	כלי ניסור. אין לגעת בשרשרת מבלי להשבית תחילה את המסור, על ידי שליפת הסוללה.
	שלוף את הסוללה	שלוף את הסוללה לפני ביצוע של תחזוקה כלשהי.
	שלוף את הסוללה לפני שינוע	שלוף את ערכת הסוללות מהמסור לפני האחסון, השינוע או הסילוק.

תוכן העניינים

653.	סמלים ותוויות
654.	שמות ומונחי מסור השרשרת
655.	זיהוי מוצר
656.	כללי בטיחות
656.	אזהרות בטיחות כלליות לכלי עבודה חשמליים
656.	בטיחות באזור העבודה
656.	בטיחות חשמלית
657.	בטיחות אישית
657.	שימוש וטיפול בכלי עבודה חשמליים
658.	שימוש בטיפול בסוללה
658.	שירות
658.	אזהרות בטיחות למסור השרשרת
662.	אחסון, שינוע וסילוק
663.	בטיחות הסוללה
664.	בטיחות המטען
665.	שליפה מהאריזה והרכבה
665.	בדיקת המיקום של מגן היד הקדמי
666.	מילוי מיכל השמן של הלהב והשרשרת
667.	הרכבת הלהב והשרשרת
668.	מתיחת השרשרת
670.	הפעלת המסור
670.	ערכת סוללות ומטען
672.	תפעול כללי
673.	ניסור
678.	השחזה בעזרת POWERSHARP®
679.	תחזוקה וניקוי
679.	בדיקות
680.	מתיחת שרשרת המסור
680.	החלפת שרשרת בלויה ואבן משחזת
681.	תחזוקת הלהב
681.	החלפת להב בלוי
682.	החלפת תמסורת מתיחה בלויה של השרשרת
682.	החלפת גלגל השרשרת המניע
683.	ניקוי
683.	ערכת סוללות
683.	מטען
683.	פרטים נוספים אודות תחזוקה
684.	פתרון תקלות
686.	מפרט ורכיבים
687.	אחריות ושירות
688.	EC - הצהרת תאימות
727.	שירות לקוחות לפי ארצות

זיהוי מוצר

מסור השרשרת

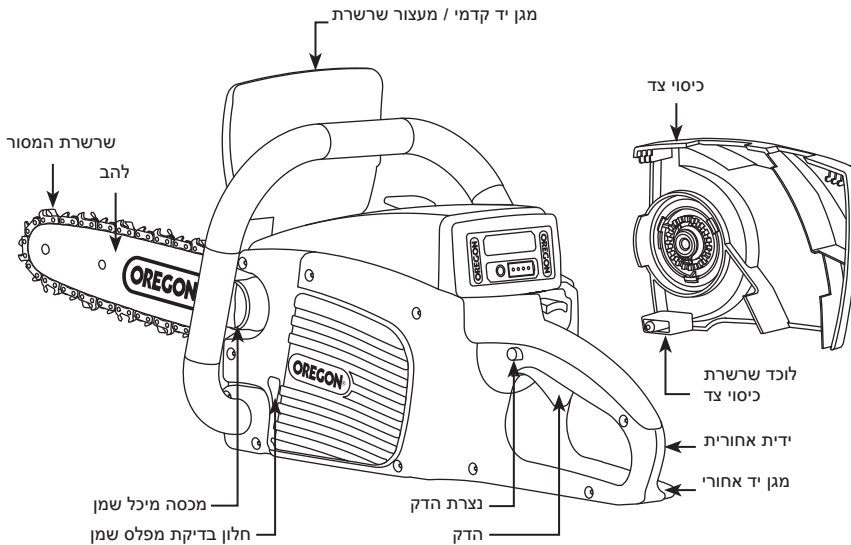
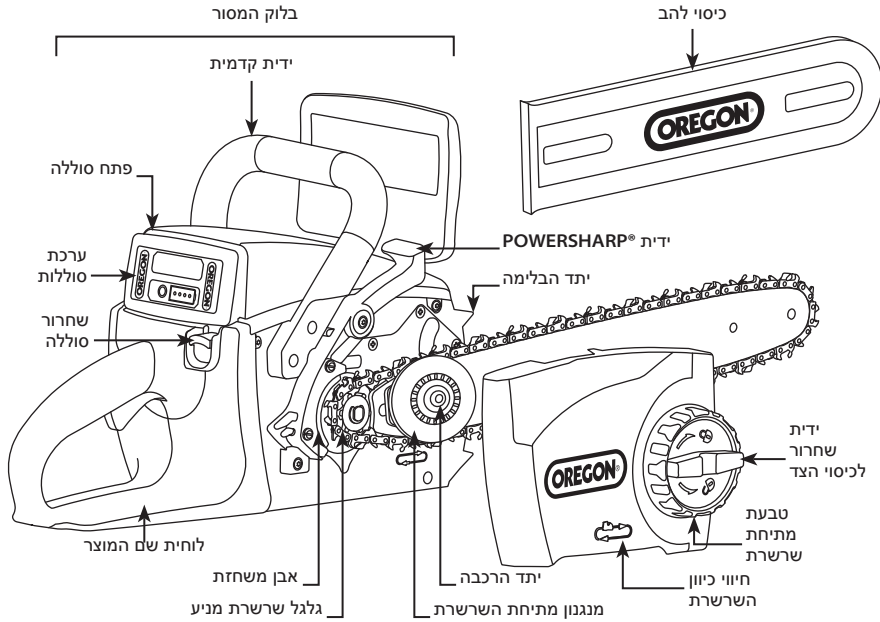

שים לב: לקבלת רשימה של פריטים מצורפים, ראה "שליפה מהאריזה והרכבה".

שמות ומונחי המסור

ANSI B175.1 ו- CSA Z62.3, המפחית משמעותית את הרתע.

להב: מבנה הכולל מסילה, אשר תומך ומוביל את שרשרת המסור. לעיתים הוא נקרא "להב".

לונד השרשרת: התקן לריסון שרשרת המסור אם היא נשברת או יוצאת ממסלולה.

מגן יד קדמי: מחסום מבני בין הידיד הקדמית של המסור ללהב, אשר משמש גם כמנגנון הפעלה למעצור השרשרת.

מגן יד אחורי: מחסום מבני בחלק הימני התחתון של הידיד האחורית, להגנה על המפעיל במקרה של קרע בשרשרת או במקרה של יציאה מהמסלול.

מד שרשרת: עובי חוליית מנגנון השרשרת, בנקודה שבה הוא מתחבר אל חריצי הלהב, מצוין באמצעות מק"ט המוטבע על חוליות המנגנון.

מכסה הלהב: כיסוי הפלסטיק אשר מגן על הלהב ועל שרשרת המסור כאשר המסור אינו בשימוש.

מנגנון מתיחת השרשרת: מנגנון המורכב על הלהב, אשר מכוון את מתיחות שרשרת המסור במהלך הסיבוב.

מעצור שרשרת: התקן לעצירה או לנעילה של שרשרת המסור, מופעל ידנית או אוטומטית במקרה של רתע.

מרחק בטיחות למשקיפים: יש לוודא מרחק של 6 מטרים בין המפעיל למשקיפים מהצד, לילדים ולבעלי חיים.

משטח הלהב: משטח התושבת שעל בלוק המסור אשר מוודא יישור מתאים של הלהב.

משמן אוטומטי: המערכת אשר משמנת אוטומטית את הלהב ואת השרשרת.

נצרת הדק: מעצור נע אשר מונע הפעלה לא רצונית של ההדק עד להפעלה ידנית.

רתע: התנועה המהירה קדימה ו/או מעלה של הלהב מתרחשת כאשר השרשרת שנמצאת בקרבת החלק העליון של קצה הלהב נוגעת בחפץ כלשהו (כגון בול עץ או ענף), או כאשר העץ נסגר ו"צובט" את המסור בנקודת הניסור.

שרשרת המסור: לולאת שרשרת משוננת, המנסרת את העץ ומונעת על ידי בלוק המסור ונתמכת על ידי הלהב. לעיתים הוא נקראת "שרשרת".

שרשרת רתע נמוך: שרשרת התואמת לדרישות ביצועי הרתע הנמוך של ANSI B175.1 ו- CSA Z62.3.

אוגן יישור: הבליטה שעל משטח הלהב אשר מותאמת לחריץ הלהב.

אורך ניסור אפקטיבי: המרחק המקורב מבסיס יתד הבלימה אל הקצה החיצוני של חוליות הניסור כאשר מנגנון המתיחה במצב האמצעי.

בלוק המסור: מסור שרשרת ללא שרשרת או להב.

גימור הניסור: הניסור הסופי בפעולת כריתת עצים אשר מתבצע בצד הנגדי לניסור המקורי בעץ.

גלגל שרשרת: החלק המשונן אשר מניע את השרשרת.

הדק: התקן אשר מפעיל ומכבה את מסור השרשרת.

זווית השרשרת: המרחק בין כל שלוש מסמרות עוקבות על גבי השרשרת מחולק בשניים, מצוין באמצעות מק"ט המוטבע על חוליות המנגנון.

חוליות המנגנון: החוליות בעלות צורת הספיר של שרשרת המסור, המותאמות למסילה שעל הלהב.

חלקים מתבלים: חלקים כגון שרשרת המסור והלהב, שעשויים להתבלות במהלך השימוש ושהמשמשם יכול להחליף.

חריץ הלהב: החלק המנסר של הלהב אשר מתאים לאוגן היישור וליתד התושבת.

חתך חריץ: חתך חריץ בעץ לקביעת כיוון הנפילה של העץ.

טבעת מתיחת השרשרת: הטבעת שמסביב לידיד השחרור של מכסה הצד. סיבוב הטבעת מכוון את מתיחות שרשרת המסור.

ידיד אחורית: ידיד התמיכה שנמצאת בחלק האחורי של המסור מיועדת ללפיתה ביד ימין.

ידיד קדמית: ידיד התמיכה שנמצאת בחלק הקדמי של מסור השרשרת (או בכיוונו) מיועדת ללפיתה ביד שמאל.

יתד בלימה: התקן המחובר אל החלק הקדמי של המסור ופועל כנקודת ציר כאשר הוא בא במגע עם עץ או עם בול עץ, להקלה על הניסור. קרוי גם "bucking spikes".

יתד הרכבה: הבליטה התברגית שעל אוגן היישור אשר עוברת דרך חריץ הלהב.

כיסוי צד: כיסוי הפלסטיק שעל בלוק המסור אשר מכסה את גלגל ההנעה של השרשרת ואת מנגנון מתיחת השרשרת, המוסר ומוחקן יחד עם ידיד השחרור של כיסוי הצד.

להב: מבנה הכולל מסילה, אשר תומך ומוביל את שרשרת המסור. לעיתים הוא נקרא "להב".

להב עם רתע מופחת: להב עם רדיוס קצה מרבי כמצוין

בטיחות אישית

- הקפד על לבוש מתאים. אל תלבש בגדים רפויים ואל תענוד תכשיטים. הרחק שיער, ביגוד וכפפות מחלקים נעים. בגדים רפויים, תכשיטים או שיער ארוך עלולים להיתפס בחלקים הנעים.
- אם ישנה אפשרות לחבר התקנים לסילוק אבק, ודא שהם מחוברים ומצאים בשימוש מתאים. איסוף האבק מצמצם סכנות הקשורות באבק.

שימוש וטיפול בכלי עבודה חשמלי

- אל תפעיל יותר מדי כוח על כלי העבודה. השתמש בכלי המתאים לעבודה. שימוש בכלי המתאים יאפשר לך לבצע את העבודה בצורה טובה ובטוחה יותר בקצב המיועד לה.
- אין להשתמש בכלי החשמלי אם ההדק אינו מפעיל ומכבה אותו. כלי חשמלי שלא ניתן לשלוט בו באמצעות ההדק מסוכן ומצריך תיקון.
- נתק את התקע ממקור המתח ו/או את ערכת הסוללות מכלי העבודה החשמלי לפני שתבצע כיוונים כלשהם, החלפה של אביזרים או לפני שתאחסן את הכלים החשמליים. אמצעים מעין אלה לבטיחות מונעת מצמצמים את הסיכון להפעלה של הכלי החשמלי בשוגג.
- אחסן כלי עבודה חשמליים הרחק מהישג ידם של ילדים ואל תאפשר לבני אדם שאינם מכירים את הכלי או את ההוראות הללו להפעיל אותו. כלי עבודה חשמליים מסוכנים כאשר הם נמצאים בידיהם של משתמשים שלא עברו הכשרה.
- תחזוקה של כלי עבודה חשמלי. ודא שהחלקים הנעים מותאמים ומחוברים כהלכה, וודא שאין חלקים שבורים או בעיה אחרת שעלולה להשפיע על פעולת הכלי החשמלי. אם הכלי ניזוק, יש לתקן אותו לפני השימוש. תאונות רבות נגרמות בעקבות תחזוקה גרועה של כלי עבודה חשמליים.

- שמור על ערנות, ראה מה אתה עושה והשתמש בהיגיון בריא כשאתה מפעיל את כלי העבודה. אל תשתמש בכלי עבודה חשמלי אם אתה עייף או בהשפעת סמים, אלכוהול או תרופות. רגע אחד של חוסר תשומת לב במהלך ההפעלה של כלי עבודה חשמלי עלול לגרום לפציעה חמורה.

- השתמש בצידוד מגן אישי. הרכב תמיד משקפי מגן. יש להשתמש בצידוד מגן מתאים כגון מסכת אבק, נעלים מונעות החלקה, מכנסיים ארוכים, קסדה או מגיני אוזניים כדי למנוע פציעה.

- מניעת הנעה בשוגג. לפני שאתה מחבר את מקור המתח ו/או את ערכת הסוללות, שאתה נושא או מרים את הכלי, ודא שהמתג במצב כבוי. נשיאת כלי עבודה חשמלי כאשר האצבע על ההדק, או אספקת חשמל לכלי חשמלי פעיל מזמנות תאונות.

- לפני הפעלה של הכלי, ודא שאין עליו מפתחות כיוון או מפתחות ברגים. מפתח כיוון או מפתח ברגים המחובר אל חלק מסתובב של כלי עבודה חשמלי עלול לגרום פציעה.

- אל תעמוד בתנוחת פישוק מוגזמת. הקפד על איזון ויציבה מתאימים בכל עת (תרשים 1). כך תקבל שליטה טובה יותר בכלי העבודה החשמלי במצבים בלתי צפויים.

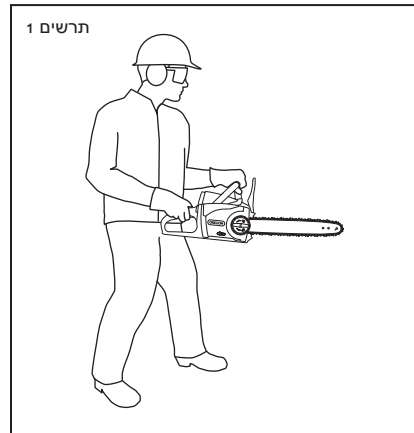

מבוא

מסור שרשרת זה מיועד לשימוש קל מעת לעת. המסור אינו מיועד לכריתה של עצים גדולים או של בולי עץ בקוטר גדול. מסור שרשרת זה אינו מיועד לטיפול בעצים. אין לנסר עצים או גזעי עץ בקוטר שעולה על אורך הניסור האפקטיבי של מסור השרשרת, 38 ס"מ.

כללי בטיחות

אזהרות בטיחות כלליות לכלי עבודה חשמלי



⚠ אזהרה: יש לקרוא את כל אזהרות הבטיחות ואת כל ההוראות. אי ציות לאזהרות ולהוראות עלול לגרום להתחשמלות, לשריפה ו/או לפציעה חמורה.

שמור את כל האזהרות וההוראות לשימוש בעתיד. המונח "כלי עבודה חשמלי" המופיע באזהרות מתייחס לכלי עבודה הפועל על מתח הרשת (כבל חשמל) או לכלי עבודה הפועל על מתח סוללה (ללא כבל).

- אין לחשוף את כלי העבודה החשמלי לגשם או לסביבה רטובה. מים אשר חודרים אל תוך כלי העבודה החשמלי עלולים להגדיל את סכנת ההתחשמלות.

- אין לגרום נזק לכבל. לעולם אל תמשוך את הכבל עצמו כדי לשאת, למשוך או לנתק את הכלי. הרחק את הכבל מחום, משמן, מקצוות חדים או מחלקים נעים. כבלים שניזוקו או שהסתבכו עלולים להגדיל את סכנת ההתחשמלות.

- במהלך ההפעלה של כלי עבודה חשמלי מחוץ למבנה, יש להשתמש בכבל מאריך המתאים לשימוש מחוץ למבנה מצמצם את סכנת ההתחשמלות.

- אם אתה מפעיל את כלי העבודה החשמלי בסביבה לחה ולא ניתן למנוע זאת, השתמש בספק כוח עם מנגנון ניתוק במקרה של תקלה בהארקה (GFCI). השימוש ב-GFCI מצמצם את סכנת ההתחשמלות.

בטיחות באזור העבודה

- הקפד על תאורה מתאימה וניקיון בסביבת העבודה. אזורים מבלגנים או חשוכים מזמנים תאונות.

- אין להפעיל את כלי העבודה החשמלי בסביבה נפוצה, לדוגמה בנוכחות של נוזלים דליקים, גזים או אבק. כלי עבודה חשמליים יוצרים ניצוצות שעלולים להצית את האבק או האדים.

- במהלך ההפעלה של כלי העבודה החשמלי, הרחק ילדים ומשקיפים מהצד. הסחות דעת עלולות לגרום לאיבוד שליטה.

בטיחות חשמלית

- יש לוודא שתקעי כלי העבודה תואמים לשקעים. לעולם אל תבצע שינויים בתקע. אין להשתמש בכלי עבודה חשמליים ומוארקים יחד עם מתאמים. תקעים שלא עברו שינוי, וכן שקעים תואמים, יקיימו את סכנת ההתחשמלות.

- הימנע ממגע בין הגוף למשטחים מוארקים כגון צינורות, רדיאטורים, תנורים ומקררים. קיים סיכון מוגבר להתחשמלות אם הגוף שלך מוארק.

⚠ מגע אקראי עם שרשרת המסור, עלולים לגרום לפציעה. לבש תמיד ציוד מגן עבור הראש, אוזניים, ידיים, רגליים וכפות הרגליים.

⚠ זהירות: לפני ההפעלה של ציוד זה, יש לשמור על מרחק בטיחות של 6 מטרים לפחות ממשקיפים. יש לוודא מרחק בטיחות של 6 מטרים בין המפעיל למשקיפים מהצד, לילדים ולבעלי חיים (תרשים 3).

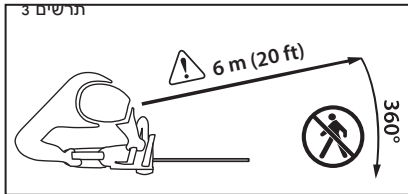

⚠ זהירות: ענפים שעליהם מופעל לחץ עלולים "לקפוץ בחזרה" ולגעת במפעיל או להעיף את מסור השרשרת ללא שליטה ולגרום לפציעה. שמור תמיד על ערנות והיזהר מעצים הנמצאים תחת לחץ שעלולים לפגוע במפעיל או במסור תוך כדי הניסור.

⚠ זהירות: שימון שגוי או מתיחות לא נכונה של השרשרת עלולים להגביר את הסכנה לפציעה כתוצאה מרתע. פעל תמיד על פי ההנחיות שבסעיף "מתיחת שרשרת המסור" במדריך זה.

⚠ זהירות: משטחי אחיזה רטובים או משומנים עלולים לגרום לאיבוד שליטה בכלי ולפציעה. הקפד תמיד על כך שהידידות תהיינה יבשות, נקיות וללא שמן וגריז.

⚠ זהירות: השימוש במסור השרשרת ליישומים שונים מאלה שהוא מיועד להם עלול ליצור מצבים מסוכנים. מסור השרשרת מיועד אך ורק לניסור של ענפים קטנים.

⚠ זהירות: למניעת מגע בשוגג עם שרשרת

⚠ סכנה: מגע עם שרשרת נעה עלול לגרום לפציעה. הרחק את הידיים ואת הגוף מהחלקים הנעים של השרשרת.

⚠ סכנה: המגע עם חיווט חשמלי במהלך השימוש עלול לגרום לטעינה חשמלית של חלקי המתכת בכלי ולגרום לפציעה חמורה. במהלך ההפעלה, אחוז תמיד את המסור במשטחי האחיזה המבודדים.

⚠ אזהרה: השימוש במסור שרשרת שהורכב לא נכון עלול לגרום לפציעה חמורה. ניתן להשתמש בכלי זה אך ורק לאחר שהורכב כשורה בהתאם לסעיף "שליפה מהאריזה והרכבה" שבמדריך זה.

⚠ אזהרה: רגעים של חוסר תשומת לב במהלך ההפעלה של מסור השרשרת עלולים לגרום לפציעה חמורה. לפני הפעלה של מסור השרשרת, מנע כמה שניתן את כל הסחות הדעת, הרחק את חלקי הגוף משרשרת המסור וודא שהשרשרת אינה נוגעת בחפצים כלשהם.

⚠ אזהרה: הפעלת המסור ביד אחת עלולה לגרום לפציעה. במהלך הפעלת המסור, אחוז אותו בשתי הידיים (ראה תרשים 2).

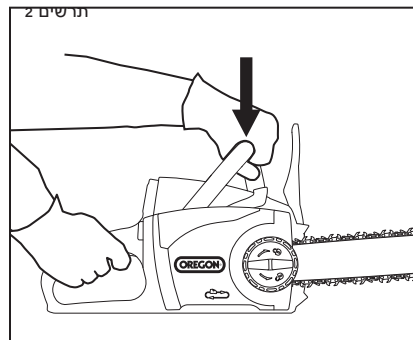

⚠ זהירות: מגע עם שאריות מתעופפות, או

אזהרות בטיחות למסור

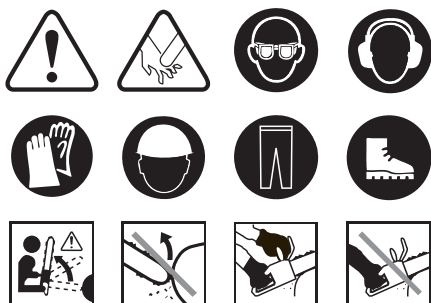

• הרחק את כל חלקי הגוף משרשרת המסור כאשר המסור בפעולה. לפני שתפעיל את מסור השרשרת, ודא שהשרשרת אינה נוגעת בדבר. רגע אחד של חוסר תשומת לב תוך כדי הפעלת השרשרת עלול לגרום לכך שהשרשרת תסתבך בבגדיך או בגופך.

• אחוז תמיד את המסור כשיד ימין אוחזת בידי האחרית ויד שמאל אוחזת בידי הקדמית. אחיזה הפוכה של המסור מגבירה את הסיכון לפציעה והיא אסורה באופן מוחלט. שים לב: במקרה של מסורי שרשרת בהם הלהב נמצא בצד שמאל, יש להחליף בין ההגדרה "יד ימין" ל"יד שמאל" בהנחיות.

• יש להרכיב משקפי מגן ומגיני אוזניים. מומלץ להשתמש בצידוד מגן נוסף עבור הראש, ידיים, רגליים וכפות הרגליים. ביגוד מגן מתאים יקטין את סכנת הפציעה משאריות מתעופפות או מנגע אקראי עם שרשרת המסור.

• אין להפעיל מסור שרשרת כשהוא בתוך עץ. הפעלה של מסור שרשרת כאשר הוא בתוך עץ עלולה לגרום לפציעה.

• הקפד תמיד על נעליים מתאימות והפעל את המסור רק כשאתה עומד על משטח יציב, ישר ומקובע. משטחים חלקלקים או לא יציבים כגון סולמות עלולים לגרום לאיבוד שיווי המשקל והשליטה במסור.

• פעל על פי הוראות ההשחזה והתחזוקה של יצרן השרשרת. הנמכה של מד הגובה עלולה להגביר את הרתע.

• שמור על ניקיון וחדות הכלים. כלי ניסור בעלי קצוות חדים, המתחזקים היטב, ייצמדו פחות ויהיו קלים יותר לשליטה.

• השתמש בכלי העבודה, באביזרים ובחלקים של הכלי בהתאם להוראות הללו, תוך התחשבות בתנאי העבודה ובעבודה שיש לבצע. השימוש בכלי עבודה חשמלי לצרכים שונים מאלה להם הוא מיועד עלול להוות סכנה.

שימוש וטיפול בסוללה

• יש לבצע טעינה אך ורק באמצעות המטען שצוין על ידי היצרן. מטען מתאים לסוג אחד של ערכת סוללות עלול להוות סכנת שריפה כאשר נעשה בו שימוש עם ערכת סוללות אחרת.

• יש להשתמש במסור השרשרת רק יחד עם ערכות הסוללות המתאימות לו. השימוש בערכות סוללות אחרות מאלו עלול להוות סכנת פציעה ושריפה.

• כאשר ערכת הסוללות אינה בשימוש, הרחק אותה מחפצים מתכתיים כגון מהדקי נייר, מטבעות, מפתחות, מסמרים, ברגים או חפצים מתכתיים קטנים אחרים שעלולים לקצר בין המגעים. קיצור מגעי הסוללה עלול לגרום לכוויה או לשריפה.

• במצבים קיצוניים, עלול לדלוף נוזל מהסוללה; במקרה מעין זה, הימנע מנגע עם הנוזל. אם נוצר מגע עם הנוזל בטעות, שטוף במים. אם נוזל בא במגע עם העיניים, פנה גם לקבלת טיפול רפואי. נוזל שנפלט מהסוללה עלול לגרום לגירוי או לכוויות.

• לפרק את מסור השרשרת, את המטען או את ערכת הסוללות, ואין לנסות לתקן את המוצרים הללו. מעשה זה עלול לגרום להתחשמלות.

שירות

מסור את כלי העבודה החשמלי לטיפול על ידי טכנאי תיקון מוסמך וודא שנעשה שימוש אך ורק בחלקי חילוף זהים. כך תשמור על בטיחות הכלי.

• פעל על פי הוראות ההשחזה והתחזוקה של יצרן השרשרת. הנמכה של מד הגובה עלולה להגביר את הרתע.

התקני בטיחות למניעת רתע במסור

⚠ **סכנה: לעולם אל תבצע שינויים במעצור השרשרת ואל תנסה להשבית אותו.**

⚠ **סכנה: השתמש אך ורק בשרשראות ובלהבים חלופיים מתוצרת OREGON®.** השימוש בשרשראות ובלהבים חלופיים שאינם מתאימים עלולים לגרום לקריעה של השרשרת ומגביר את הסיכון לפציעה כתוצאה מרתע.

מעצור שרשרת

מסור השרשרת מגיע כשהוא מצויד במעצור שרשרת, אשר בולם את המנוע ואת תנועת השרשרת במקרה של רתע (תרשים 5). ניתן להפעיל את מעצור השרשרת על ידי תנועה קדימה של מגן היד הקדמי כאשר המסור פועל בכיוון ההפוך במהלך הרתע; המעצור עשוי לפעול גם כתוצאה מכוח האינרציה שמופק במקרה של רתע.

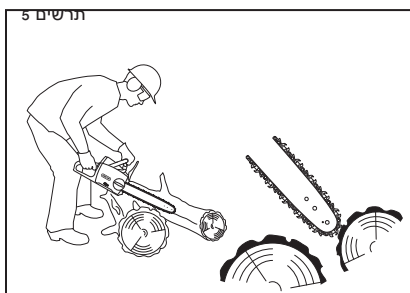

שרשרת

מסור זה מגיע כשהוא מצויד בשרשרת העומדת בדרישות הפחתת הרתע של ANSI B175.1 בבדיקה עם מסורי שרשרת נדגמים. אם יש צורך בשרשרת חלופית, ראה סעיף "מפרטים ורכיבים" במדריך זה.

סיבות לרתע ומניעתו על ידי המפעיל



רתע עלול להתרחש כאשר קצה הלהב נוגע בחפץ, או כאשר העץ נסגר ו"צובט" את שרשרת המסור בנקודת הניסור.

במקרים מסוימים, המגע עם הקצה עלול לגרום לתגובה הפוכה ופתאומית ולהעיף את הלהב מעלה ואחורה כלפי המפעיל.

צביטה של שרשרת המסור בחלק העליון של הלהב עלולה לדחוף את הלהב במהירות אחורה כלפי המפעיל.

הפעולות הללו עלולות לגרום לאיבוד שליטה במסור ולפציעה קשה. אין להסתמך אך ורק על התקני הבטיחות המובנים במסור. אם אתה משתמש במסור שרשרת, עליך לבצע מספר פעולות שיבטיחו כי העבודה שתעשה לא תגרום לתאונות או לפציעה.

רתע הינו תוצאה של שימוש לא נכון בכלי ו/או אי ציות להוראות או לתנאי ההפעלה, וניתן למנוע אותו באמצעות נקיטה באמצעי הזהירות הבאים:

- הקפד על אחיזה איתנה, כאשר האצבעות והאגודל מקיפים את ידיות מסור השרשרת ושתי הידיים על המסור, ומקם את הגוף ואת הזרוע בצורה שתאפשר לך להתנגד לכוחות הרתע. המפעיל יכול לשלוט בכוח הרתע, אם הוא נוקט באמצעי זהירות מתאימים. אל תשחרר את המסור.
- אל תעמוד בתנוחת פישוק מוגזמת ואל תנסר מעל לגובה הכתפיים. כך תמנע מגע לא רצוני עם הקצה ותקבל שליטה טובה יותר במסור במצבים בלתי צפויים.

• השתמש אך ורק בשרשראות ובלהבים חלופיים אותם היצרן התיר לשימוש. השימוש בשרשראות ובלהבים חלופיים שאינם מתאימים עלולים לגרום לקריעה של השרשרת ו/או לרתע.

- במקרה של כריתת ענף הנמצא תחת לחץ, היזהר שהוא לא יקפוץ בחזרה. כאשר המתח בסיבי העץ משתחרר, הענף המתוח עלול להכות במפעיל ו/או להעיף את המסור ללא שליטה.
- נקוט משנה זהירות כשאתה כורת שתילים. החומר הדק עלול ללכוד את השרשרת ולהצליף בך או למשוך אותך ולגרומ לחוסר שיווי משקל.
- יש לשאת את המסור מהידיה הקדמית כאשר הוא כבוי, ולהרחיק אותו מהגוף. בשינוע או באחסון של מסור שרשרת, יש להרכיב תמיד את כיסוי הלהב. טיפול מתאים במסור השרשרת יקטין את הסיכון למגע אקראי עם השרשרת הנעה של המשור.
- פעל בהתאם להוראות השימון, מתיחת השרשרת והחלפת האביזרים. שרשרת ששומנה או נמתחה בצורה לא מתאימה עלולה להישבר או להגביר את הסיכון לרתע.
- הקפד על כך שהידיות תהיינה יבשות, נקיות וללא שמן וגריז. ידיות משומנות חלקלקות ויפגעו ביכולת השליטה.
- יש לנסר עץ בלבד. אין להשתמש במסור השרשרת למטרות להן הוא אינו מיועד. לדוגמה: אין להשתמש במסור השרשרת לניסור של חומרי בניין שאינם מעץ ושל פלסטיק. השימוש במסור השרשרת לצרכים שונים מאלה להם הוא מיועד עלול להוות סכנה.
- יש להפעיל את המסור בשתי ידיים.
- החלק המבצע את העבודה, הלהב והשרשרת עלולים להתחמם בעקבות הניסור. יש ללבוש כפפות כדי למנוע כוויות.
- השתמש בצידוד היקפי מתאים וודא שהוא אינו פגום, שהוא בעוצמה המתאימה ושהוא מחובר היטב למקומו. השימוש בצידוד היקפי ייעשה אך ורק למטרה לה הוא מיועד.

המסור תוך כדי השינוע, הרכב תמיד את כיסוי הלהב והרחק את הידיים והאצבעות מאזור ההדק (תרשים 4).

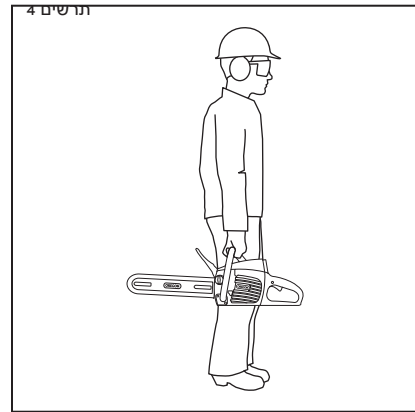

- ▲ זהירות: ידוע כי שימוש ממושך בכלי עבודה חשמליים גורם לבעיות בכלי הדם, בשרירים ובעצבים (כגון תסמונת רעידת האצבעות הלבנות (VWF) או תסמונת ריינו (Raynaud)). לצמצום סכנת הפציעה, פעל על פי ההנחיות הבאות:
- לבש כפפות ושמור על חום הידיים והגוף.
- הקפד על אחיזה איתנה במסור השרשרת, אך אל תפעיל לחץ חריג וממושך. הנח למסור השרשרת לעשות את העבודה.
- ודא שמערכת הניסור מתוחזקת כהלכה.
- צא להפסקות תכופות.
- הרטט במהלך השימוש הרגיל עלול להיות שונה מהערכים שצינו במדריך זה, כתלות בחומר הנחתך, בתחזוקת מערכת הניסור ובגורמים נוספים.

בטיחות הסוללה

⚠ אזהרה: טיפול בלתי מתאים בסוללה עלול לגרום לדליפה של כימיקלים מסוכנים ממנה, להתחממות יתר, לפליטה של עשן, להתפקעות, להתלקחות ו/או להתפוצצות. פעל בהתאם לכללי הבטיחות הללו.

⚠ זהירות: אין להשליך את ערכת הסוללות לפח אשפה ביתי או לאש. יש להביא ערכת סוללות מסוג Lithium Ion אל הגוף המקומי המורשה ליצור מחזור.

חשוב: חשיפה לחום קיצוני עלולה לפגוע בביצועים ו/או במשך החיים. אין לחשוף את ערכת הסוללות לחום קיצוני, לדוגמה בתוך רכב ביום חם.

- אל תנסה לטעון ערכת סוללות שאינה נטענת.
- אל תפרק ואל תבצע שינויים בערכת הסוללות. מעשה מעין זה עלול לפגוע בתכונות הבטיחות.
- אל תקצר את הקוטב החיובי (+) עם הקוטב השלילי (-) באמצעות חפץ מתכתי ואל תאחסן את ערכת הסוללות יחד עם חפצים מתכתיים כגון מטבעות או ברגים. דבר זה עלול לגרום לקצר במעגלים ואף ליצור חום מספיק לגרימת כוויה.
- אל תשרוף את ערכת הסוללות ואל תחשוף אותה לחום קיצוני. מעשה מעין זה עלול להמיס או לפגוע בתכונות הבטיחות.
- אין להשתמש, להטעין או לאחסן בקרבת מקור חום בטמפרטורה שעולה על 80°C. דבר זה עלול לגרום להתחממות יתר ולקצר פנימי.
- אין לחשוף לתנאי רטיבות קיצוניים. דבר זה עלול לגרום נזק לתכונות הבטיחות, לטעינה של מתח זרם גבוהים במיוחד וכן לתגובות כימיות חריגות.

סילוק מסור השרשרת והמטען

מוצר OREGON® זה מתוכנן ומיוצר מחומרים ומרכיבים איכותיים שניתן למחזר ולעשות בהם שימוש חוזר. בסיום חיי המוצר, ובהתאם לתקנה 2002/95/EC, יש לסלק את המוצר החשמלי בנפרד מהאשפה הביתית. באיחוד האירופאי קיימות מערכות איסוף נפרדות למוצרים חשמליים ואלקטרוניים משומשים. יש לסלק ציוד זה באופן שלא יפגע בסביבה ולמרכז מחזור/איסוף מקומי.

סילוק ערכת הסוללות

אין להשליך את ערכת הסוללות לפח האשפה הביתי הרגיל. אין לשרוף את הסוללות. ניתן לקבל מהגופים המקומיים לטיפול ולמחזור של אשפה מיידע אודות סילוק מתאים או מחזור בהתאם לתקנות הסביבה.



- להארכת חיי הסוללה, לעולם אל תאחסן את ערכת הסוללות כשהן פרוקות לגמרי (ללא נוריות חיווי) (תרשים 6).

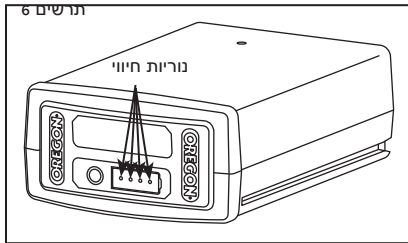

- לשמירה על משך חיים מרבי של הסוללה, הקפד לטעון את ערכת הסוללות פעם בשנה או כאשר דולקת נורית חיווי אחת בלבד.

יש לאחסן בטמפרטורה של -20°C עד 30°C .

אחסון המטען

- שלוף את הסוללה מהמטען.
- נתק את המטען ממקור מתח.
- אחסן במקום יבש.
- יש להרחיק מהישג ידם של ילדים או של בעלי חיים.
- לפרטים נוספים, ראה סעיף "תחזוקה וניקוי".

שינוע מסור השרשרת

- שלוף את ערכת הסוללות ממסור השרשרת.
- התקן את כיסוי הלהב.
- במידת הצורך, נקז את שמן השרשרת והלהב להפחתת הדליפה.
- הכלי עשוי לשנות את מקומו במהלך השינוע. ודא שהכלי מקובע למקומו והוא אינו יכול ליפול, לזוז או לבוא במגע עם בני אדם או עם חפצים אחרים.

שינוע ערכת הסוללות

- משלוחים של סוללות Lithium Ion יתבצעו בכפוף לתקנות המקומיות ותקנות המדינה, וייתכן שישנה דרישה לתיג.

להב

מסור זה מגיע כשהוא מצויד בלהב מפחית רתע עם קצה בעל רדיוס קטן. לקצה בעל רדיוס קטן פוטנציאל נמוך יותר לייצר רתע לעומת להב באותו הגודל עם רדיוס קצה גדול יותר.

כשאתה מחליף את הלהב, הזמן אך ורק את הלהב המופיע במדריך זה כדי לשמור על ביצועי הרתע.

אחסון, שינוע וסילוק

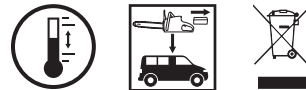

אחסון מסור השרשרת

- שלוף את ערכת הסוללות ממסור השרשרת.
- נקה את מסור השרשרת באופן יסודי.
- התקן את כיסוי הלהב.
- אחסן במקום יבש.
- יש להרחיק מהישג ידם של ילדים או של בעלי חיים.
- כאשר המסור אינו בשימוש, ייתכן שתדלוף כמות קטנה של שמן מהלהב. למניעת הדליפה, חבר את כיסוי ההגנה של הלהב והנח משטח סופג מתחת ללהב.

אחסון ערכת הסוללות

- אם עליך לאחסן את ערכת הסוללות לפרק זמן ארוך מתשעה חודשים, פעל על פי ההנחיות הבאות:
- שלוף את ערכת הסוללות ממסור השרשרת או מהמטען.
- שמור במקום קריר ויבש.
- יש להרחיק מהישג ידם של ילדים או של בעלי חיים.

שליפה מהאריזה והרכבה

שליפה מהאריזה

⚠ סכנה: למניעת פציעה קשה, אין להפעיל את מסור השרשרת כאשר הלהב, שרשרת המסור וכיסוי הצד אינם מותקנים כהלכה.

⚠ אזהרה: אין לנסות ולהפעיל את מסור השרשרת אם חלק כלשהו ניזוק או חסר.

תכולת האריזה

לפני השימוש, יש להרכיב את המסור. הפריטים הבאים מצורפים למסור:

- בלוק המסור
- להב
- שרשרת המסור
- כיסוי להב
- מנגנון מתיחת השרשרת
- טבעת O למתיחת השרשרת
- בורג מתיחת השרשרת
- שמן שרשרת ולהב
- מטען וכבל מתח (אם קיים)
- סוללה (אם קיימת)

לאחר ששלפת את המסור מהקופסה, בדוק אותו בעיון לזוודא שלא נגרם נזק במהלך המשלוח וכן שלא חסרים חלקים. אם חלקים ניזוקו או שהם חסרים, אין להשתמש במסור. לקבלת חלקי חילוף, צור קשר עם Contact OREGON® Cordless Tool System. 888.313.8665

בדיקת המיקום של מגן היד הקדמי

לאחר ששלפת את מסור השרשרת מהאריזה, בדוק את המיקום של מגן היד הקדמי. מסור השרשרת לא יפעל כאשר הופעל מעצור השרשרת. לפני ההפעלה, משוך אחורה את מגן היד הקדמי כלפי הידית הקדמית (תרשים 7).

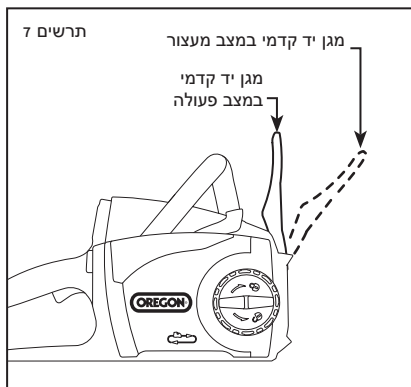

חשוב: התקן זה אינו מיועד לשימוש בני אדם (כולל ילדים) בעלי יכולת פיזית, סנסורית או מנטלית מוגבלת, או חסרי ידע, אלא אם קיבלו הנחיות מאדם האחראי על בטיחותם או שהם נמצאים בפיקוח אדם כזה. יש להשגיח על ילדים ולוודא שאינם משחקים במכשיר.

חשוב: השימוש במטען זה יתבצע אך ורק יחד עם כבל המתח המצורף, ויש לוודא שהתקע מתחבר היטב אל השקע.

כאשר אתה משתמש במוצרים חשמליים, פעל תמיד בהתאם להנחיות הבטיחות לאמצעי זהירות, כולל הדברים הבאים:

• קרא ופעל בהתאם לכל הוראות הבטיחות לפני השימוש. קרא ופעל בהתאם לכל ההוראות המופיעות על גבי המוצר או המסופקות יחד עם המוצר.

• שמור הוראות אלו.

• אין להשתמש בכבל מאריך.

• כבלים שניזוקו או שהסתבכו עלולים להגדיל את סכנת ההתחשמלות. אין לגרום נזק לכבל. לעולם אל תמשוך את הכבל עצמו כדי לשאת, למשוך או לנתק את הכלי. הרחק את הכבל מחום, משמן, מקצוות חדים או מחלקים נעים.

• אין לחשוף את המטען לגשם. המוצר מיועד אך ורק לשימוש בתוך מבנים.

• אין להשתמש בטווח של 3 מטרים מבריכה.

• אין להשתמש בחדר האמבטיה.

• יש להשתמש אך ורק במטען שתוכנן ספציפית עבור ערכת הסוללות, ולפעול על פי אמצעי הבטיחות המתוארים בסעיף "בטיחות המטען". השימוש במטען נוסף עלול לגרום נזק לתכונות הבטיחות, לטעינה של מתח זרם גבוהים במיוחד וכן לתגובות כימיות חריגות.

• אין להשתמש בערכות סוללות מתוצרת OREGON® במוצרים שאינם של OREGON®.

• אין להבטו, לנקב או לזרוק את ערכת הסוללות, ואין להשתמש בערכת סוללות שניזוקה או שצורתה התעוותה.

• אם לא הצלחת לבצע טעינה, אל תנסה לטעון מחדש.

• אם ערכת הסוללות מפיקה ריח, חום או שצבעה דהה, היא עוותה או שאינה נראית כפי שהיא אמורה להיראות במהלך השימוש, הטעינה או האחסון, שלוף אותה מיד מהמסור או מהמטען.

• נזל שדולף מהסוללה יגרום לקורוזיה, לבזק לעיניים ולעור ואף עלול להיות רעיל אם בולעים אותו.

בטיחות המטען

הוראות בטיחות חשובות

⚠ אזהרה: סכנת התחשמלות. אם נעשה שימוש במוצר מחוץ למבנה, יש לחבר אותו אך ורק לשקע מוגן ומכוסה עם סיווג "CLASS A" GFCI העמיד בפני מים, כאשר ספק הכוח מחובר אל השקע. אם אין שקע זמין מסוג זה, נא ליצור קשר עם חשמלאי מוסמך והזמן התקנה של שקע מתאים. וודא שהספק והכבל אינם מונעים סגירה מלאה של מכסה השקע.

- הנח את מנגנון המתיחה של השרשרת על צד הלהב כשהוא פונה כלפיך, כך שהחלק המרובע לא יבלוט מעבר לקצוות הלהב, והכנס את הבורג.
- הנח את הלהב על גבי משטח הלהב על ידי החלקה של חריץ הלהב מעל לאוגן היישור (תרשים 12), כאשר יתד ההרכבה מושחל דרך הפתח שבמנגנון מתיחת השרשרת.

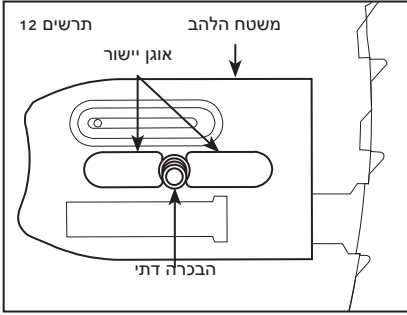

- העבר את השרשרת החדשה על גבי גלגל השרשרת המניע כך שקצוות הניסור של השיניים יחד עם החלק העליון של הלהב יפנו הרחק מבלוק המסור (תרשים 13).

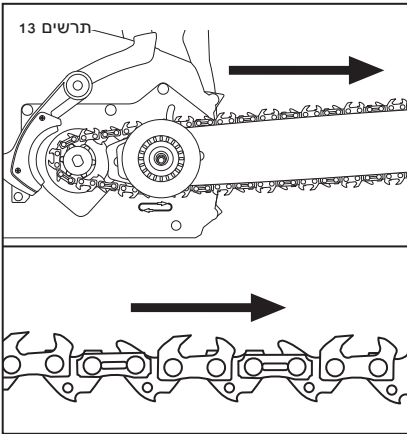

הרכבת הלהב והשרשרת



⚠ אזהרה: כלי הפועל על מתח הסוללה, כאשר הוא מכיל את ערכת הסוללות, פעיל תמיד ועלול להתחיל לפעול בשוגג. שלוף את ערכת הסוללות מהמסור לפני חיבור הלהב והשרשרת.

לבש כפפות.

- שלוף את הסוללה.
- שחרר את כיסוי הצד על ידי סיבוב ידית השחרור נגד כיוון השעון, ולאחר מכן שלוף את כיסוי הצד.
- המסור מכיל טבעת O מגומי החיונית לתפקודו. יש לוודא שטבעת ה-O מהגומי מונחת מסביב לפין על גבי מנגנון המתיחה לפני שהמנגנון מוברג על גבי הלהב (תרשים 10).

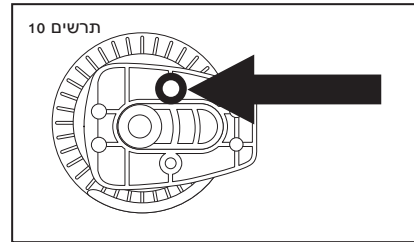

- הכנס את הבורג מהצד האחורי של מנגנון המתיחה של השרשרת וחבר את מנגנון המתיחה של השרשרת אל הלהב (תרשים 11).

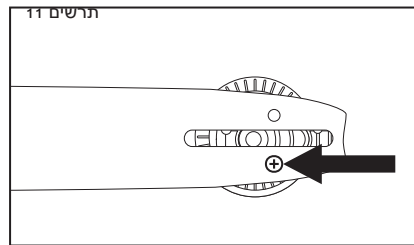

תיחול המשמן

⚠ אזהרה: למניעת פציעה, לעולם אל תפעיל את מסור השרשרת ללא כיסוי הצד.

⚠ זהירות: במהלך התיחול של המשמן, יש להרחיק את הידיים, השיער ופריטי ביגוד מגלגל השרשרת המניע.

אם אתה ממלא את מיכל שמן השרשרת והלהב בפעם הראשונה, או אם מסור השרשרת אוחסן לפרק זמן ארוך ללא שימוש, עליך לבצע תיחול של המשמן.

- הכנס סוללה.
- הפעל את מסור השרשרת למשך כשתי דקות.
- שלוף את הסוללה.
- שלוף את כיסוי הצד על ידי סיבוב ידית השחרור נגד כיוון השעון.
- בדוק שמן במשטח הלהב (תרשים 9).

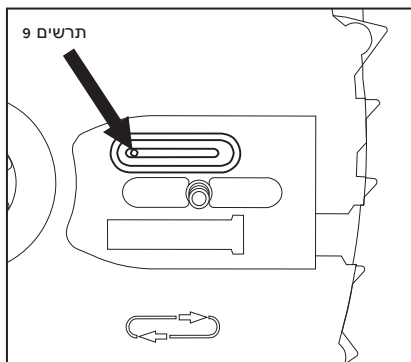

• אם אין שמן על משטח הלהב, החזר את כיסוי הצד למקומו והפעל שוב למשך 30 שניות.

• לאחר שהשמן החל לפעפעע מהפתח, מסור השרשרת יהיה מוכן להרכבת הלהב ושרשרת המסור.

אם השמן אינו גלוי במיכל, יש להוסיף שמן.

מילוי מיכל השמן של הלהב והשרשרת

חשוב: שמן השרשרת והלהב מונע בלאי טרם זמנו. לעולם אל תפעיל את מסור השרשרת אם לא ניתן להבחין בשמן. בדוק את מפלס השמן לעיתים תכופות ומלא בהתאם לצורך.

שמן השרשרת והלהב חיוני לשימון תקין של הלהב והשרשרת של המסור. מסור השרשרת מצויד במשמן אוטומטי אשר מפזר שמן על הלהב והשרשרת תוך כדי הפעולה, לשמירה על שימון מתאים. לקבלת התוצאות הטובות ביותר, השתמש בשמן שרשרת ולהב של OREGON®. השמן מיועד במיוחד לצמצום החיכוך ולקיצור זמן הניסור. לעולם אל תשתמש בשמן או בחומר גירוז אחר שאינו מיועד ספציפית לשימוש עם השרשרת והלהב. דבר זה עלול לגרום לסתימה במערכת השמן, ולבלאי מוקדם בשרשרת ובלהב.

הנח את המסור כשהוא על צדו על גבי משטח יציב וישר, כך שמכסה השמן נמצא בחלק העליון (תרשים 8).

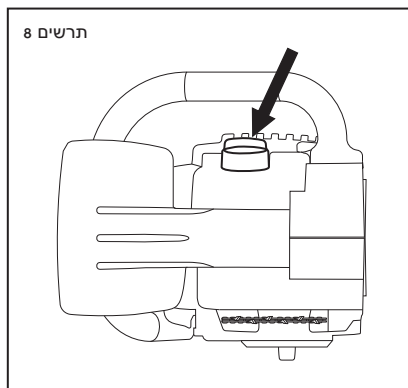

• נקה משקעים מאזור המכסה.

• שלוף את המכסה.

• שפוך בזירות את שמן השרשרת והלהב תוך המיכל.

• החזר את המכסה וודא שהשמן גלוי במיכל.

אם השמן אינו גלוי במיכל, יש להוסיף שמן.

- הדק את טבעת המתיחה של השרשרת עד שחלקי הניסור התחתונים שמתחת ללהב יגעו במסילת הלהב (תרשים 17).

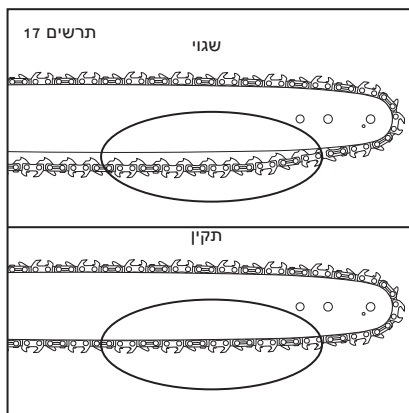

- מתיחות שרשרת המסור תקינה כאשר ניתן למשוך אותה בצורה החלקה מסביב ללהב ביד עם כפפה ובהשקעה של מאמץ קטן. השרשרת אמורה לגעת בחלק התחתון של מסילת הלהב (תרשים 18).

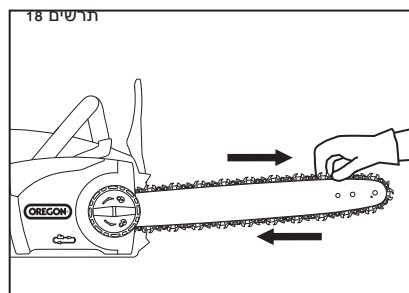

- הדק את ידית השחרור של כיסוי הצד.
- לאחר פרק זמן קצר של שימוש, הנח לשרשרת להתקרר, שלוף את הסוללה ובדוק שוב את המתיחה. בדוק בקפדנות את המתיחה במשך חצי השעה הראשונה של השימוש, ומעת לעת במשך השימוש בשרשרת. כוון על פי הצורך לאחר שהשרשרת והלהב התקררו. לעולם אל תמתח את השרשרת כשהיא חמה.

השרשרת תימתח כתוצאה משימוש רגיל. עם זאת, חוסר בשמן, שימוש אגרסיבי או אי ביצוע התחזוקה המומלצת עלולים לגרום למתיחה טרם זמנה.

מתיחת השרשרת



⚠ אזהרה: כלי הפועל על מתח הסוללה, כאשר הוא מכיל את ערכת הסוללות, פעיל תמיד ועלול להתחיל לפעול בשוגג. שלוף את ערכת הסוללות מהמסור לפני חיבור גל ההרבה, הלהב והשרשרת.

⚠ אזהרה: אם השרשרת עדיין רפויה כאשר המסור במצב המתוח ביותר שלו, החלף את השרשרת.

חשוב: יש למתוח את השרשרת רק כאשר היא קרה. שרשרת חמה עלולה להתכווץ ולגרום נזק ללהב או לעצמה לאחר שתתקרר.

לבש כפפות.

• שלוף את הסוללה.

• שחרר במקצת את כיסוי הצד, אך אל תשלוף את כיסוי הצד.

• הרם את קצה הלהב (תרשים 16) וסובב את טבעת המתיחה של השרשרת עם כיוון השעון.

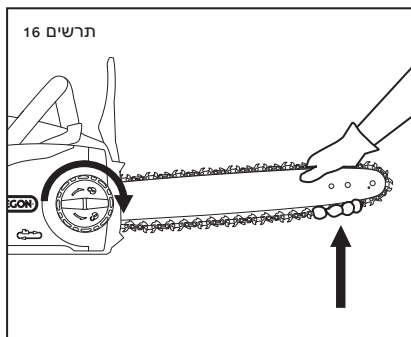

• העבר את השרשרת דרך החריץ של הלהב. סובב את מנגנון מתיחת השרשרת כדי להחליק את הלהב ולהרחיקו מהמנוע, וכדי למתוח את השרשרת (תרשים 14).

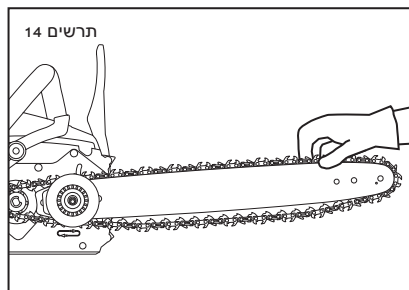

• התקן את כיסוי הצד, וודא שלוכד השרשרת ממוקם היטב בפתח שלו. לאחר מכן, הדק את ידית השחרור של כיסוי הצד (תרשים 15).

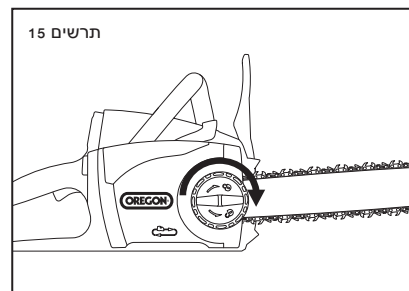

הכנסה ושחרור של ערכת הסוללות

יש להשתמש אך ורק בסוללות הנושאת את המותג OREGON® ואשר ציונו בהוראות הללו.

התאם את החריצים שעל גבי הסוללה עם המסילות שבפתח הסוללות. הכנס היטב את ערכת הסוללות אל תוך פתח הסוללות של המסור, ולחץ קדימה עד שתגיע למקומה בנקישה (תרשים 23).

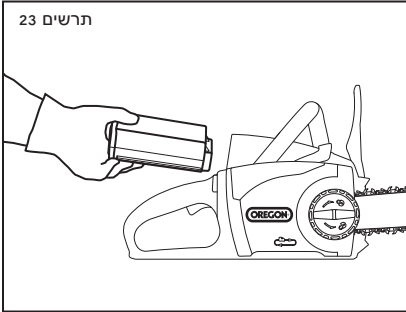

לשליפת ערכת הסוללות, הרם את ידית השחרור של הסוללות ושלוף את הסוללות (תרשים 24).

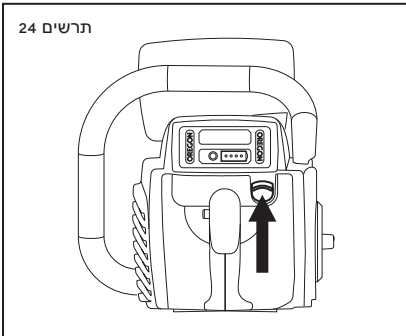

טעינת ערכת הסוללות

⚠ אזהרה: אי ציות להוראות הטעינה, התקינות עלול לגרום למתח יתר, לזרם יתר, לאיבוד השליטה במהלך הטעינה, לדליפה של כימיקלים מסוכנים, ליצירת חום, להתלקחות ואף לשריפה. פעל על פי הוראות הטעינה הבאות.

לאחר שכבל המטען חובר אל המטען ואל שקע חשמל, יישר את החריצים שבסוללה עם המסילות שעל גבי המטען והחלק את ערכת הסוללות אל המטען עד שיגיעו למקומן (תרשים 22).

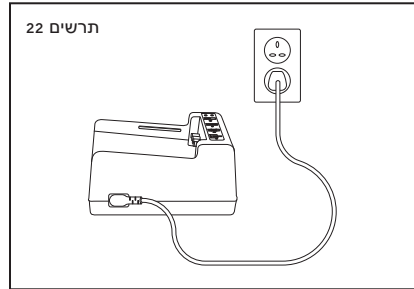

צפה בחיווי הטעינה ובדוק את מצב הטעינה.

הפעלת המסור

השתמש אך ורק בכבל החשמל המצורף למטען. בשימוש הראשון, ודא שסוג התקע תואם לשקע.

נורית חיווי למצב הטעינה

מטען הסוללות מצויד בנורית טעינה המציגה חיווי של מצב הטעינה וכן חיווי על מצבים שעלולים לעכב או למנוע את הטעינה (תרשים 21).

הערה: עד להכנסה של אריזת סוללות, לא תידלקנה נוריות.

נורית כתומה מהבהבת: מצב תקלה. ישנן מספר סיבות אפשריות. ראה סעיף "פתרון תקלות" במדריך זה.

נורית כתומה דולקת קבוע: טמפרטורת ערכת הסוללות חורגת מהטווח המקובל (0°C עד 40°C). אפשר לערכת הסוללות לחזור אל טווח הטמפרטורות התקין לפני הטעינה. במהלך ההמתנה לטמפרטורה המתאימה, ניתן להשאיר את הערכה במטען. הטעינה תחל לאחר הגעה אל הטמפרטורה המתאימה.

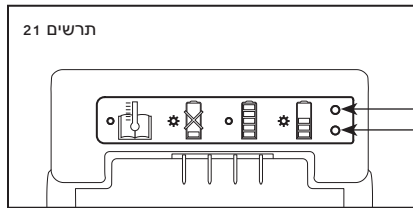

נורית ירוקה מהבהבת: ערכת הסוללות בטעינה.

נורית ירוקה דולקת קבוע: ערכת הסוללות מוכנה לשימוש.

ערכת סוללות ומטען

⚠ אזהרה: אין לטעון את ערכת הסוללות בגשם.

נורית חיווי לרמת הטעינה של ערכת הסוללות

ערכת סוללות ה-Lithium Ion מצוידת בנורית חיווי לרמת טעינה. לבדיקת רמת הטעינה של ערכת הסוללות, לחץ על לחצן החיווי שבחלק הקדמי של ערכת הסוללות (תרשים 19).

כל הנוריות כבויות: יש לטעון.

נורית ירוקה אחת דולקת קבוע: בסוללה נותרו פחות מ-25%. יש לטעון את ערכת הסוללות לפני השימוש.

שתי נוריות ירוקות דולקות קבוע: בסוללה נותרו 26-50%.

שלוש נוריות ירוקות דולקות קבוע: בסוללה נותרו 51-75%.

ארבע נוריות ירוקות דולקות קבוע: בסוללה נותרו 76-100%.

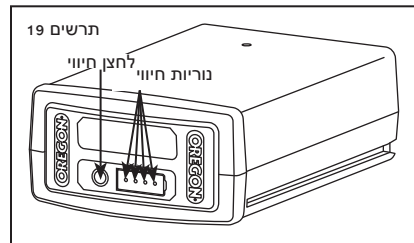

חיבור המטען

אם המטען מכיל כבל מתח נפרד, חבר את כבל המטען אל המטען ואל שקע חשמל מתאים (תרשים 20).

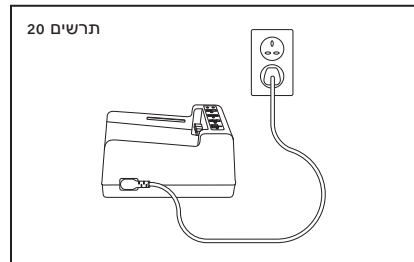

ניסור

⚠ אזהרה: למניעת סכנת פציעה, יש להשתמש במגפיים, במכנסיים ארוכים, בכפפות, וכן באמצעי הגנה על העיניים, על הראש ועל האוזניים.

⚠ אזהרה: למניעת סכנת פציעה, הקפד לנעול נעליים מתאימות ולאחוז היטב במסור השרשרת בשתי הידיים כאשר המנוע פעיל.

⚠ אזהרה: למניעת סכנת פציעה, תכנן מראש נתיבי מילוט שונים לפני תחילת העבודה.

⚠ זהירות: לפני ההפעלה של ציוד זה, יש לשמור על מרחק בטיחות של 6 מטרים לפחות ממשקיפים. מרחק הבטיחות המומלץ למשקיפים מהצד הינו ברדיוס של 6 מטרים לפחות מהמפעיל, כאשר בטווח זה לא ימצאו משקיפים, ילדים ובעלי חיים (תרשים 29). פעולת סיום הכריתה מחייבות אזור בטיחות גדול יותר בהתאם למידות העץ, ראה סעיף "ניסור סופי של עץ".

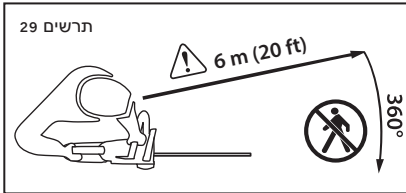

חשוב: התאמן בכריתת בולי עץ על שולחן נסירה עד שתהיה מיומן בהפעלת המסור.

להפקת הביצועים הטובים ביותר, ולהפעלה בטוחה של המסור, פעל בהתאם להוראות הללו:

- יש לפעול בהתאם לכל התקנות החוקים המוניציפליים והלאומיים הישימים עבור כריתה.
- צא להפסקות תכופות כדי להקטין את סכנת הפציעה.
- לפני שתתחיל בניסור, ודא שמתיווח השרשרת תקינה ושהשרשרת חדה.
- שרשראות של מסורים מיועדות לניסור עצים

בדיקת מעצור השרשרת

ודא שמעצור השרשרת פעיל לפני שתשתמש במסור. לבדיקת פעולת המעצור:

- הנח את המסור על משטח יציב וישר.
- הפעל את המסור לפרק זמן קצר.

• השאר את יד שמאל על הידית הקדמית וגלגל את פרק היד השמאלי כדי להזיז את מגן היד הקדמי קדימה וכדי להפעיל ידנית את מעצור השרשרת (תרשים 28).

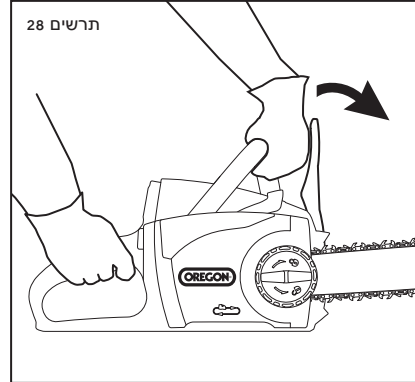

- שחרר את ההדק.

מעצור שרשרת הפועל כשורה יפסיק מיד את פעולת המנוע והשרשרת. אם המנוע והשרשרת אינם מפסיקים לפעול באופן מיידי, בדוק את המסור במרכז שירות מורשה.

- החזר את מגן היד הקדמי למצב פעולה.

יציבה

עמוד כאשר שתי רגליך על קרקע יציבה וכאשר המשקל מתחלק בצורה שווה ביניהן (תרשים 26).



עצירת המסור

שחרר את ההדק כדי להפסיק את פעולת המסור.

הפעלת מסור השרשרת

⚠ אזהרה: לצמצום סכנת הפציעה, לעולם אל תעקוף את האינטרלוק באמצעות שימוש בסרט דביק, בחוט או באמצעות קשירה של הנצרה.

ודא שמעצור השרשרת אינו פעיל.

אחוז היטב בידית הקדמית והאחורית. לחץ והחזק את הנצרה באמצעות האגודל (1). להפעלת המסור, לחץ על ההדק (2) (תרשים 27). אין צורך להמשיך וללחוץ על הנצרה. הנצרה תישאר במצבה עד לשחרור ההדק.

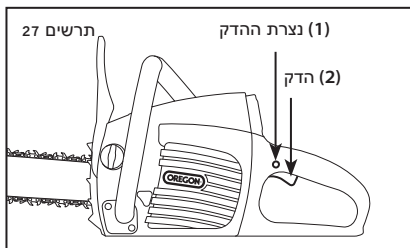

תפעול כללי



⚠ סכנה: למניעת פציעה קשה, אין להושיט את המכשיר מעבר ליכולת ואין לעמוד על סולם, שרפרף או על כל משטח מוגבה אחר שאינו מחובר היטב למקומו. לעולם אל תנסו מעל לגובה הכתפיים.

⚠ אזהרה: למניעת סכנת פציעה, יש להשתמש תמיד במגפיים, במכנסיים ארוכים, בכפפות, וכן באמצעי הגנה על העיניים, על הראש ועל האוזניים.

טמפרטורת פעולה

מסור זה מיועד להפעלה בטווח טמפרטורות שבין 0°C ל-40°C.

אחיזה

הקפד לאחוז בכלי בשתי הידיים. אחוז בידית הקדמית ביד שמאל ובידית האחורית ביד ימין (תרשים 25). כרוך את האצבעות מעל לחלק העליון של הידית, כאשר האגודל מתחת לידית.



הפלה של עץ

⚠ זיהרות: לאחר הניסור הסופי של העץ, סביר להניח שהוא יתגלגל או יחליק במורד. תכנן ופנה נתיב מתאים לפני תחילת הניסור. נתיב הנסיגה יהיה מאחור ובאלכסון לחלק האחורי של מסלול הנפילה הצפוי (תרשים 33).

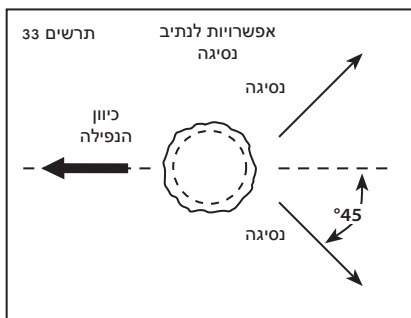

הניסור הסופי הינו כריתה של עץ עד להפלתו.

- לפני שתתחיל בכריתה, בדוק מהי הנטייה הטבעית של העץ, את מיקום הענפים הגדולים ואת כיוון הרוח כדי לחזות את נפילת העץ.
- הסר לכלוך, אבנים, קליפות משוחררות, מסמרים, סיכות מהדקים וחוטמים מהעץ במקום בו תרצה לבצע את הניסור הסופי.
- כאשר תהליך הניסור והניסור הסופי מתבצעים על ידי מספר בני אדם במקביל, יש לשמור על מרחק מינימלי הכפול מגובה העץ הנכרת בין פעולת הניסור הסופי לפעולת הניסור.
- אין להפיל עצים באופן שיסכן בני אדם, שיפגע בקווי מתח או שיגרום נזק לרכוש. אם העץ בא במגע עם קו מתח, פנה מיד את האזור וידע את חברת החשמל.
- השתמש ביתדות המתכת שבחלק הקדמי של המסור כדי לתמוך במסור על גבי העץ. תקע יתד בלימה ממתכת בעץ והשתמש בו כנקודת מינוף לשיפור היציבות במהלך כריתה של עץ בקוטר גדול.

- ענפים עבים (בקוטר של למעלה מ-10"O) עלולים להתפצל או לצבוט את השרשרת תוך כדי ביצוע של ניסור יחיד מהחלק העליון. למניעת צביטה או פיצול, בצע ניסור שחרור רדוד במשטח התחתון של הענף (1), ולאחר מכן נסר את הענף לכל העומק מחלקו העליון של הענף (2) עד לחתך התחתון (תרשים 31).

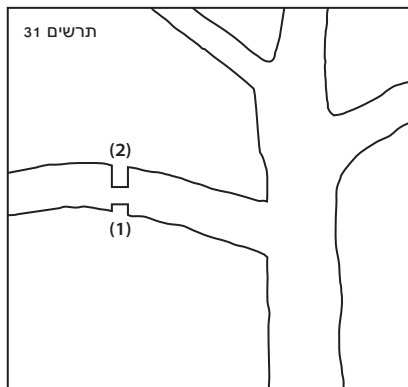

- לאחר שהסרת את רוב הענף, נסר ניסור מלא וחלק בקרבת הגזע (תרשים 32).

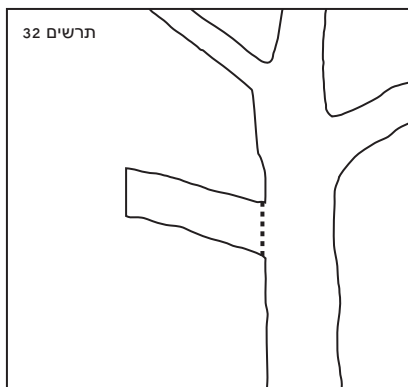

גיזום

⚠ זיהרות: ענפים צונחים עלולים לנתר או "לקפוץ חזרה" לאחר שהם פוגעים בקרקע, ולכן חשוב לוודא שהקרקע פנויה כדי לאפשר לענפים לנתר מספר פעמים. נקה את אזור העבודה וחבוש קסדה.

גיזום הינו הסרה של ענפים מתים או ענפים שצמחו יתר על המידה, כדי לשמור על בריאות הצמח.

- תכנן נתיבי מילוט לפני תחילת הניסור, וודא שאין מכשולים. תכנן תמיד כיצד לא לעמוד בדרכם של ענפים צונחים.
- ודא שמשקיפים או עוזרים נמצאים במרחק בטוח מענפים צונחים. משקיפים או עוזרים אינם רשאים לעמוד ישירות לפני או מאחורי המפעיל. ראה תרשים 28.
- שמור על תנוחה יציבה והחזק את מסור השרשרת בשתי הידיים. אל תעמוד בתנוחת פישוק מוגזמת. לעולם אל תטפס על עץ או על סולם כדי להגיע אל ענפים גבוהים.
- קשור ענפים שעלולים להוות סכנה.
- השתמש בציוד היקפי מתאים.
- גזום תחילה את הענפים הנמוכים לפני שתעבור לענפים הגבוהים יותר.
- הנח לשרשרת המסור להגיע למהירות המלאה לפני שתתחיל בניסור.
- הפעל לחץ קל על הענף.
- במקרה של ענפים ארוכים (תרשים 30), נסר תחילה את קצה הענף (1) כדי לשחרר ממנו את הלחץ, ולאחר מכן גזום קרוב יותר אל הגזע (2).

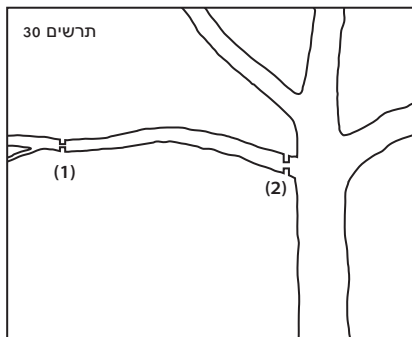

בלבד. אין להשתמש במסור השרשרת לניסור של חומרים אחרים, ואין לאפשר מגע בין השרשרת לכלוך, אבנים, מסמרים, סיכות מהדקים או חוטים. החומרים הללו שוחקים במיוחד ויגרמו לבלאי בציפוי ההגנה של השרשרת תוך זמן קצר.

השחז או החלף את השרשרת אם מתקיים אחד התנאים הבאים:

- הלחץ הדרוש לניסור גדל משמעותית.
- שבבי עץ אשר נופלים מהשרשרת קטנים מאוד או דמויי אבק.
- אין לעבוד עם שרשרת קהה, משום שהדבר ידרוש מאמץ רב יותר לניסור, יגרום לחתכים משוננים, יגביר את הבלאי במסור השרשרת וכן את סכנת הרתע. לעולם אל תפעיל לחץ על שרשרת קהה כדי לבצע ניסור.
- אחוז את המסור בלפיתת ניסור מתאימה ובתנוחה מתאימה לפני העץ, כאשר המסור כבוי. לחץ על נצרת ההדק ולחץ על ההדק עצמו. הנח לשרשרת להגיע למהירות המלאה לפני שתתחיל לנסר.
- התחל לנסר על ידי לחיצה קלה של הלהב כנגד העץ. הפעל לחץ קל בלבד והנח למסור לעשות את העבודה.
- שמור על מהירות קבועה במשך הניסור, ושחרר את הלחץ לפני סופו.
- דע תמיד מהו מיקום קצה הלהב והימנע ממגע עם חפצים נוספים.
- אם המסור מפסיק לפעול באופן פתאומי תוך כדי הניסור, הרחק אותו מהחתך ולאחר מכן המשך לנסר תוך הפעלת לחץ קל יותר על החלק.

- אם הבול נתמך בשני הקצוות, נסר שלישי מקוטר זה בצד העליון (overbuck) ולאחר מכן בצע את הניסור הסופי באמצעות underbucking ב-2/3 מהחלק התחתון כך שהחתך ייפגש עם הניסור הראשון (תרשים 39).

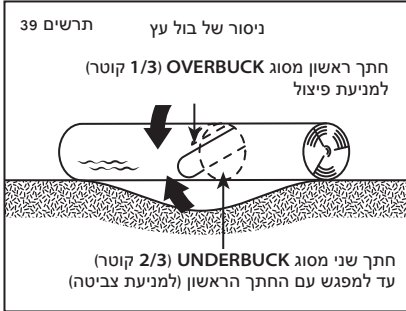

- כאשר מבצעים ניסור (bucking) על מדרון, עמוד תמיד בחלק של הבול הפונה לראש המדרון (תרשים 40).



- כדי לשמור על שליטה במהלך הניסור, הרפה מלחץ הניסור בקרבת קצה הניסור מבלי לשחרר את האחיזה בידיות המסור.
- אל תניח לשרשרת לבוא במגע עם הקרקע.
- לאחר השלמת הניסור, המתן עד שהשרשרת תיעצר לפני שתזיז את המסור.
- עצור תמיד את המנוע לפני המעבר בין עצים.

ניסור של בול עץ

- ⚠ **זהירות: ניסור של בול עץ הנמצא תחת לחץ מגביר את סכנת הרתע.** כאשר אתה מבצע את הניסור, תמוך בבול העץ באחת מהשיטות המתוארות בהמשך.

ניסור של בול עץ הוא הניסור לחלקים באורכים מסוימים. חשוב לשמור על תנוחה יציבה ועל חלוקה שווה של המשקל בין שתי הרגליים. אם ניתן, יש להרים את הבול ולתמוך בו באמצעות הענפים, בולי עץ אחרים או תושבות.

- אם הבול נתמך לכל אורכו, יש לבצע את הניסור מהחלק העליון (overbuck) (תרשים 37).

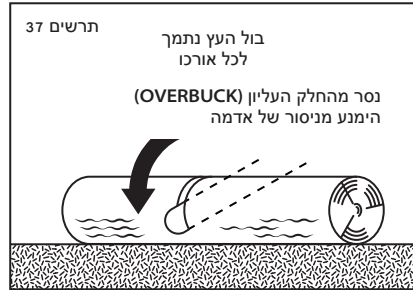

- אם הבול נתמך בקצה אחד, נסר שלישי מהקוטר בצד התחתון (underbuck) ולאחר מכן בצע את הניסור הסופי באמצעות overbuck כך שהחתך ייפגש עם הניסור הראשון (תרשים 38).



- אם קיים חשש שהעץ לא ייפול בכיוון הרצוי או שהוא יטה אחורה וילכוד את השרשרת של המסור, הפסק את הניסור לפני סיום הניסור האחורי הסופי והשתמש בيتدדות מעץ, פלסטיק או אלומיניום כדי לפתוח את החתך ולהפיל את העץ בכיוון הנכון.
- לאחר שהעץ יחל ליפול, שלוף את המסור מהחתך, הפסק את פעולת המנוע, הנח אותו והתחל לסגת בנתיב שתכננת.
- היזהר מענפים גבוהים שצונחים, ומפריטים שעל הקרקע.

כריתת ענפים מעץ

⚠ זכירות: ענפים שעליהם מופעל לחץ עלולים "לקפוץ בחזרה" ולגעת במפעיל או להעיף את מסור השרשרת ללא שליטה ולגרום פציעה.

שמור תמיד על ערנות והיזהר מעצים הנמצאים תחת לחץ שעלולים לפגוע במפעיל או במסור תוך כדי הניסור.

- כריתת ענפים הינה הסרה של ענפים מעץ שהופל.
- במהלך הכריתה של ענפים, השאר ענפים נמוכים וגדולים לתמיכה בבול העץ כך שישאר מעל לקרקע.
- הסר את הענפים הקטנים בניסור אחד.
- יש לנסר ענפים תחת לחץ מהחלק התחתון כלפי מעלה כדי למנוע היצמדות של המסור (תרשים 36).

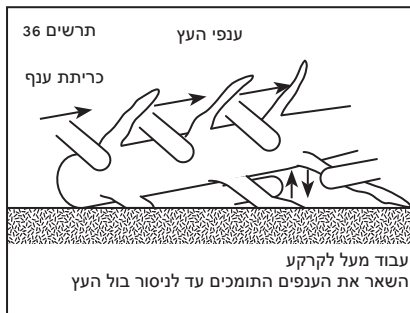

- חריץ תחת
- תחילה, נסר בשליש הקוטר של העץ בניצב לכיוון הנפילה. בצע תחילה את החריץ האופקי התחתון (1). דבר זה יעזור למנוע צביטה של שרשרת המסור או של הלהב כאשר תבצע את הניסור השני (2) (תרשים 34).

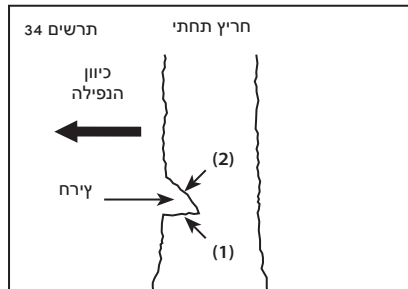

גימור הניסור

- לאחר מכן, בצע את הניסור הסופי כך שיהיה גבוה בלפחות 50 מ"מ מהחריץ האופקי (תרשים 35). הקפד על כך שהחתך האחורי הסופי יהיה מקביל לחריץ האופקי.

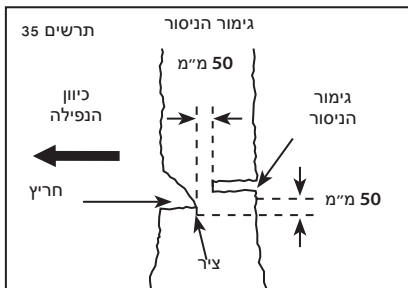

- בצע את הניסור האחורי הסופי כך שישאר מספיק עץ שימש כציר. החלק של הציר מונע מהעץ מלהתעוות וליפול בכיוון הלא נכון. אל תנסר את הציר.
- כאשר הניסור הסופי יתקרב אל הציר, העץ אמור להתחיל ליפול.

תחזוקה וניקוי

- כיסוי צד: ודא שאין סדקים או נזק מסוג אחר בכיסוי הצד. על הכיסוי להתאים בצורה הדוקה אל גוף המסור ללא עיוות. ודא שאין סדקים על לוכד השרשרת.
- ערכת סוללות: ערכת הסוללות תהיה נקייה, יבשה וללא סימני ניקוב, פגיעה או נזק מסוג אחר. המגעים יהיו נקיים, יבשים ונקיים ממשקעים.
- פתח סוללה: פתח הסוללה והמגעים יהיו נקיים, יבשים ונקיים ממשקעים.
- מעצור שרשרת: בדוק את מעצור השרשרת וודא שהוא פועל כשורה. ראה סעיף "בדיקת מעצור השרשרת" וכן "תפעול כללי".
- מפלס שמן: לפני השימוש, ודא שמיכל השמן מלא. ראה סעיף "מילוי מיכל השמן של הלהב והשרשרת".
- משמן אוטומטי: כאשר מסור השרשרת פועל ללא הלהב והשרשרת, כמות קטנה של שמן תפעפע מהפתח שבמשטח הלהב. ראה "תיחול המשמן".
- כיסוי המנוע: ודא שאין סדקים בכיסוי ושאין שאריות בפתחי כניסת האוויר.
- בדוק מעת לעת את החלקים הבאים:
 - גלגל שרשרת: נסה לאתר חריצים עמוקים ושיניים שבורות, וודא שאין צמחים דביקים.
 - מנגנון מתיחת השרשרת: בדוק את המנגנון ונסה לאתר סדקים, שבבים, ברגים משוחררים, עיוותים או נזק מסוג אחר.
 - אזור תושבת הלהב מתחת לכיסוי הצד: ודא שיתד התושבת אינו מכופף וחשוף ושאין תברגים צולבים, וכן שאין שאריות במשטח הלהב ובאוגן היישור.
 - מטען: המטען יהיה נקי, יבש וללא נקבים או נזק אחר. מגש הסוללה והמגעים יהיו נקיים ממשקעים.



⚠ אזהרה: כשל בזיהוי והחלפה של חלקים בלויים או שניזוקו עלולים לגרום פציעה קשה. בדוק את המסור בקביעות. בדיקה שוטפת הינה הצעד הראשון לתחזוקה מתאימה. פעל על פי ההנחיות שבהמשך כדי לשמור על בטיחות ושביעות רצון מרביות. החלף מיד חלקים שניזוקו או שהתבלו יתר על המידה.

⚠ אזהרה: כלי הפועל על מתח הסוללה, כאשר הוא מכיל את ערכת הסוללות, פעיל תמיד ועלול להתחיל לפעול בשוגג. שלוף את ערכת הסוללות מהמסור לפני בדיקה, ניקוי או ביצוע תחזוקה.

⚠ זהירות: במהלך ניקוי המסור, אל תטבול אותו במים או בנוזל מסוג אחר.

בדיקה

- לפני כל שימוש, ובמקרה שהמסור נפל, בדוק את החלקים הבאים:
- ידיות אחיזה: הידית הקדמית והאחורית אמורה להיות שלמה ללא סדקים או נזק מסוג אחר. יש לוודא שהן נקיות ויבשות.
- מגן יד קדמי: ודא שמגן היד הקדמי לא ניזוק ושניתן להזיז אותו בקלות קדימה ואחורה. במהלך התנועה, מגן היד הקדמי אמור להפעיל את מעצור השרשרת.
- להב: ודא שהלהב ישר ושאין בו שבבים, סדקים או בלאי חריג.
- שרשרת המסור: ודא שהשרשרת מתוחה כהלכה וחדה, ושכל הרכיבים אין שבבים, סדקים, שיניים שבורות או בלאי חריג. ראה סעיף "מתיחת שרשרת המסור" וכן "השחזה באמצעות PowerSharp®".

- כאר המסור פועל במהירות מרבית, הרם קלות את ידית PowerSharp® למשך 3-5 שניות (תרשים 41). כאשר להבי הניסור יבואו במגע עם האבן המשחזת, יופקו ניצוצות ברורים.

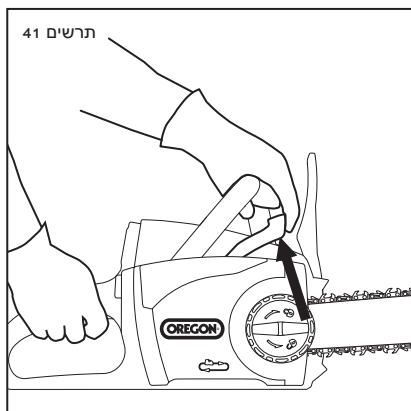

- בצע חתך ניסיון כדי לוודא שהשרשרת הושחזה מספיק. אם לא, חזור על תהליך ההשחזה עד שהשרשרת תהיה מספיק חדה.

חשוב: אל תפעיל יותר מדי כוח במהלך ההשחזה. כוח מוגזם עלול לפגוע בביצועי האבן המשחזת.

חשוב: במקרים רבים ניתן להבחין בכמות קטנה של ניצוצות ועשן במהלך ההשחזה, כאשר להבי הניסור באים במגע עם האבן וכאשר החיכוך מחמם את השרשרת.

מתי יש להחליף את האבן המשחזת

האבן המשחזת מתוכננת כך שתתבלה בקצב בו השרשרת מתבלה. החלף תמיד את האבן כאשר אתה מחליף את השרשרת, גם אם נראה שהיא תקינה. ראה סעיף "החלפת שרשרת ואבן משחזת בליות" במדריך זה.

השחזה בעזרת POWERSHARP®

⚠ אזהרה: אין להשתמש ב-POWERSHARP® אם ישנם בסביבה חומרים חשופים ודליקים במיוחד כגון בנזין ואצטילן.

⚠ זהירות: מערכת ההשחזה במערכת POWERSHARP® גורמת להפקה של ניצוצות עם כמות אנרגיה קטנה.

⚠ זהירות: מערכת ההשחזה המשולבת מסוג POWERSHARP® מיועדת לשימוש אך ורק עם שרשרת POWERSHARP®. לעולם אל תנסה להשחזי שרשראות מסוג אחר בעזרת מערכת ההשחזה המובנית. הדבר עלול לגרום נזק לשרשרת ולמערכת ההשחזה.

POWERSHARP®

מסור שרשרת זה מצויד במערכת ההשחזה המשולבת מסוג PowerSharp®, מערכת מהירה וקלה להשחזת השרשרת על המסור. יש להשחזי את שרשרת המסור אם הניסור נמשך זמן רב או ששבבי העץ קטנים והופכים לנסורת.

השחזת השרשרת

חשוב: שרשרת POWERSHARP® כוללת להבי ניסור ייחודיים בהשחזה עליונה וניתן להשחזיה רק באמצעות מערכת השחזה מקורית מסוג POWERSHARP®.

- הרכב בחזרה את הלהב ושרשרת המסור. ראה סעיף "הרכבת הלהב והשרשרת" שבמדריך זה.
- מתח את השרשרת על פי המתואר בסעיף "מתיחת שרשרת המסור" שבחלק "שליפה מהאריזה והרכבה" במדריך זה.

החלפת להב בלוי

⚠ אזהרה: הקצוות של להב בלוי, במיוחד הקצוות של החריצים בהם השרשרת נוגעת בלהב, עלולים להיות חדים מאוד. לבש מגיני ידניים מתאימים.

אם הלהב נסדק או שיש בו בלאי חריג מסביב לקצוות, במיוחד בחריצים בהם השרשרת נוגעת בלהב, יש להחליפו. כמו כן, אם גלגל השרשרת בלוי, אם חסרות בו שיניים או שהוא אינו מסתובב בצורה חלקה, יש להחליף את הלהב.

- לבש כפפות.
- שלוף את הסוללה.
- שחרר במקצת את כיסוי הצד, אך אל תשלוף את כיסוי הצד.
- שחרר את טבעת המתיחה של השרשרת (סובב אותה נגד כיוון השעון) עד כמה שניתן.
- שחרר את כיסוי הצד, ושלוף את כיסוי הצד.
- שלוף את הלהב ואת השרשרת וודא שאין נזק ובלאי.
- שלוף את הבורג מהצד האחורי של מנגנון המתיחה של השרשרת ושלוף את מנגנון המתיחה של השרשרת מהלהב כמתואר בסעיף "תחזוקת הלהב".

- הנח את מנגנון המתיחה של השרשרת על הלהב החדש והחזר את הבורג למקומו.
- הרכב בחזרה את הלהב ושרשרת המסור. ראה סעיף "הרכבת הלהב והשרשרת" שבמדריך זה.
- מתח את השרשרת על פי המתואר בסעיף "מתיחת שרשרת המסור" שבחלק "שליפה מהאריזה והרכבה" במדריך זה.

תחזוקת הלהב

⚠ אזהרה: הקצוות של להב בלוי, במיוחד הקצוות של החריצים בהם השרשרת נוגעת בלהב, עלולים להיות חדים מאוד. לבש מגיני ידניים מתאימים.

⚠ זהירות: הלהב עלול להתחמם לאחר הניסור. יש ללבוש כפפות כדי למנוע כוויות.

יש להפוך את הלהב מעת לעת, כדי להאריך את חיי הלהב למקסימום וכדי להביא לכך שהבלאי יהיה שווה משני הכיוונים.

- לבש כפפות.
- שלוף את הסוללה.
- שחרר במקצת את כיסוי הצד, אך אל תשלוף את כיסוי הצד.
- שחרר את טבעת המתיחה של השרשרת (סובב אותה נגד כיוון השעון) עד כמה שניתן.
- שחרר את כיסוי הצד, ושלוף את כיסוי הצד.
- שלוף את הלהב ואת השרשרת וודא שאין נזק ובלאי.
- שלוף את הבורג מהצד האחורי של מנגנון המתיחה של השרשרת ושלוף את מנגנון המתיחה של השרשרת מהלהב (תרשים 43).

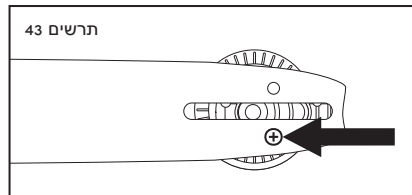

• הפוך את הלהב (תרשים 44).

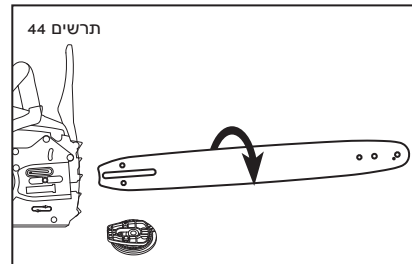

מתיחת השרשרת

חשוב: יש למתוח את השרשרת רק כאשר היא קרה. שרשרת חמה עלולה להתכווץ ולגרום נזק ללהב או לעצמה לאחר שתתקרר.

אם השרשרת אינה נוגעת בחלק התחתון של הלהב כאשר מסור השרשרת כבוי וקר, יש למתוח אותה.

מתח את השרשרת על פי המתואר בסעיף "מתיחת שרשרת המסור" שבחלק "שליפה מהאריזה והרכבה" במדריך זה.

החלפת שרשרת בלויה ואבן משחזת

⚠ זירות: החלף יחד את השרשרת מסוג POWERSHARP® ואת האבן המשחזת. אם לא תעשה זאת, הדבר עלול לפגוע בביצועים או לגרום נזק לשרשרת ו/או לאבן המשחזת.

⚠ זירות: מערכת ההשחזה המשולבת מסוג POWERSHARP® מיועדת לשימוש אך ורק עם שרשרת POWERSHARP®. שלוף את האבן המשחזת אם אתה משתמש בשרשרת שאינה מסוג POWERSHARP®. אם לא תעשה זאת, הדבר עלול לפגוע במערכת ההשחזה של השרשרת ו/או במסור עצמו.

אם השרשרת נסדקה או שיש בה שיניים שבורות, והיא נמתחת עד לנקודה בה לא ניתן יהיה לשמור על מתיחות מתאימה או שלא ניתן יהיה להשחז אותה, יש להחליפה.

לבש כפפות.

• שלוף את הסוללה.

• שחרר במקצת את כיסוי הצד, אך אל תשלוף את כיסוי הצד.

• שחרר את טבעת המתיחה של השרשרת (סובב אותה נגד כיוון השעון) עד כמה שניתן.

• שחרר את כיסוי הצד, ושלוף את כיסוי הצד.

• שלוף את שרשרת המסור.

• שלוף את שני הברגים המחזיקים את האבן המשחזת (תרשים 42).

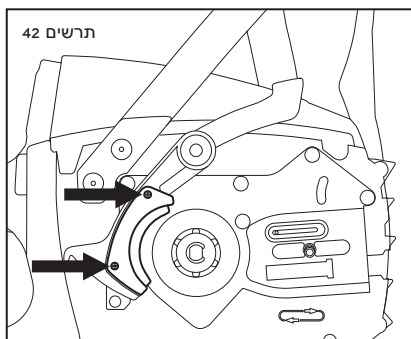

• שלוף את האבן.

• ודא שידית PowerSharp® שהשטח שמסביב פנוי משאריות.

• הנח את האבן החדשה על הידית והברג בחזרה את הברגים.

• הרכב בחזרה את הלהב ושרשרת המסור. ראה סעיף "הרכבת הלהב והשרשרת" שבמדריך זה.

• מתח את השרשרת על פי המתואר בסעיף "מתיחת שרשרת המסור" שבחלק "שליפה מהאריזה והרכבה" במדריך זה.

חשוב: יש למתוח היטב את שרשרת המסור לפני השימוש. ראה סעיף "מתיחת שרשרת המסור" בחלק "שליפה מהאריזה והרכבה" שבמדריך זה.

ערכת סוללות

חשוב: ערכת הסוללות אינה מכילה חלקים שהמשתמש רשאי לתחזק. אין לפרק.

- לסוללות מסוג Lithium Ion שך חיים מוגדר. אם זמן העבודה בין טעינות מתקצר משמעותית, כנראה שערכת הסוללות בלוייה ויש להחליפה.
- ודא שערכת הסוללות, כולל המגעים, נקייה, יבשה וללא סימני ניקוב, פגיעה או נזק מסוג אחר. סוללות שבורות עלולות לגרום שריפה או לפלוט כימיקלים מסוכנים.
- נקה מגעים מלוכלכים באמצעות מטלית רכה ויבשה. לכלוך או שמן עלולים לפגוע במגע החשמלי ולגרום לירידת הספק.

מטען

- נתק את המטען מהשקע שבקיר.
- נקה מגעים מלוכלכים באמצעות מטלית רכה ויבשה.

פרטים נוספים אודות תחזוקה

לפרטים נוספים אודות תחזוקת שרשרת המסור, הלהב וגלגל השרשרת, עיין במדריך התחזוקה והבטיחות של OREGON® בכתובת <http://oregonproducts.com/maintenance/manual.htm>

• הרכב בחזרה את הלהב ושרשרת המסור. ראה סעיף "הרכבת הלהב והשרשרת" שבמדריך זה.

• מתח את השרשרת על פי המתואר בסעיף "מתיחת שרשרת המסור" שבחלק "שליפה מהאריזה והרכבה" במדריך זה.

ניקוי

⚠ אזהרה: לצמצום סכנת הפציעה, שלוף את ערכת הסוללות לפני הניקוי.

⚠ זהירות: במהלך הניקוי של בלוק המסור, אל תטבול אותו במים או בנוזל מסוג אחר.

השתמש בכפפות ובמשקפי מגן.

- שלוף את הסוללה.
- הסר שבבי עץ ושאריות אחרות מפתח הסוללה. ודא שהמגעים נקיים ויבשים.
- לאחר השימוש, נקה שאריות משרשרת המסור ומהלהב. נגב את בלוק המסור בעזרת מטלית נקייה עם מעט תמיסת סבון עדינה. אין להשתמש בחומרים חזקים או בממיסים.
- כשאתה מחליף את השרשרת, נקה תמיד את שבבי העץ, את הנסורת ואת הלכלוך מחריצי הלהב.
- ודא שמנגנון מתיחת השרשרת נקי משבבי עץ ומשאריות אחרות.

החלפת גלגל השרשרת המניע

החלף את גלגל השרשרת המניע לאחר שתי החלפות של שרשרת המסור או כאשר הגלגל ניזוק.

- השתמש בכפפות ובמשקפי מגן.
- שלוף את הסוללה.
- שחרר במקצת את כיסוי הצד, אך אל תשלוף את כיסוי הצד.
- שחרר את טבעת המתיחה של השרשרת (סובב אותה נגד כיוון השעון) עד כמה שניתן.
- שחרר את כיסוי הצד, ושלוף את כיסוי הצד.
- שלוף את הלהב ואת השרשרת.
- פתח ושלוף את ה-e-clip בעזרת מברג שטוח קטן, ולאחר מכן הסר את הדיסקית ואת גלגל השרשרת המניע (תרשים 45).

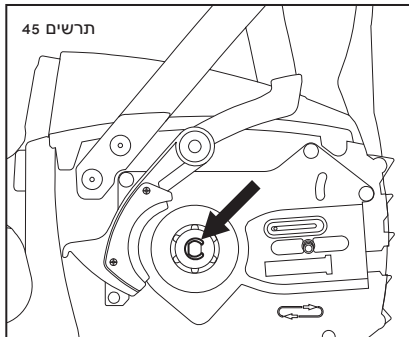

- הרכב דיסקית וגלגל שרשרת חדשים, והרכב את ה-e-clip החדש (תרשים 46).

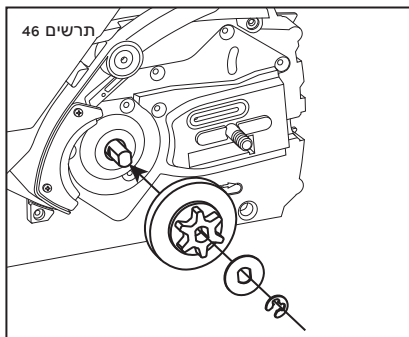

החלפת תמסורת מתיחה בלוייה של השרשרת

החלף את מנגנון התמסורת של השרשרת אם הוא אינו שומר על מתיחות מתאימה של הלהב ושל השרשרת או אם הוא ניזוק.

- לבש כפפות.
- שלוף את הסוללה.
- שחרר במקצת את כיסוי הצד, אך אל תשלוף את כיסוי הצד.
- שחרר את טבעת המתיחה של השרשרת (סובב אותה נגד כיוון השעון) עד כמה שניתן.
- שחרר את כיסוי הצד, ושלוף את כיסוי הצד.
- שלוף את הלהב ואת השרשרת.
- שלוף את הבורג מהצד האחורי של מנגנון המתיחה של השרשרת ושלוף את מנגנון המתיחה של השרשרת מהלהב.
- נח מנגנון חדש למתיחת השרשרת על הלהב בצד הפונה אליך, והברג בחזרה את הבורג.
- הרכב בחזרה את הלהב ושרשרת המסור. ראה סעיף "הרכבת הלהב והשרשרת" שבמדריך זה.
- מתח את השרשרת על פי המתואר בסעיף "מתיחת שרשרת המסור" שבחלק "שליפה מהאריזה והרכבה" במדריך זה.

תופעה	סיבה אפשרית	פעולות מומלצות
ערכת הסוללות אינה נטענת	הופעלה הגנת טמפרטורת היתר/תת הטמפרטורה של ערכת הסוללות	תופעה זו עשויה להתרחש אם המסור פועל ברציפות או שהוא נחשף לטמפרטורת סביבה גבוהות. המתן עד שערכת הסוללות תגיע לטמפרטורה תקינה לפני הטעינה. ראה "ערכת סוללות ומטען" במדריך זה.
	מגעים מלוכלכים או פגומים בערכת הסוללות או במטען	בדוק את המגעים בערכת הסוללות ובמטען. לפי הצורך, נקה בהתאם להוראות שבמדריך זה. הכנס בחזרה את ערכת הסוללות אל תוך המטען, וודא שהיא מחוברת היטב למקומה.
	ערכת הסוללות בלוייה	לכל הסוללות משך חיים מוגדר. אם ערכת הסוללות נמצאת בשימוש במשך למעלה משנתיים או שהיא נטענה בתדירות גבוהה, ייתכן שהגיע הזמן להחליף אותה. יש להחליף אך ורק בערכת הסוללות המתאימה למסור זה.
	המטען פגום	בדוק את הפעולה במרכז שירות מורשה.
זמן הניסור קצר בין טעינות	שרשרת קהה	ראה סעיף "השחזה בעזרת PowerSharp®" במדריך זה.
	שרשרת בלוייה	החליף את השרשרת. ראה סעיף "החלפת שרשרת ואבן משחזת בלויית" במדריך זה.
	שרשרת יבשה	בדוק את מפלס השמן. במידת הצורך, מלא את מיכל השמן. ראה סעיף "מילוי מיכל השמן של הלהב והשרשרת" במדריך זה.
	השרשרת מתוחה מדי	ראה "מתחת שרשרת המסור" במדריך זה.
	טכניקת ניסור לא מתאימה	פעל על פי ההנחיות שבסעיף "ניסור" במדריך זה.
	שאריות בכיסוי הצד	שלוף את ערכת הסוללות, ולאחר מכן שלוף את כיסוי הצד ונקה שאריות.
	ערכת הסוללות לא נטענה לגמרי	יש לטעון. ראה "ערכת סוללות ומטען" במדריך זה.
נורית כתומה מהבהבת בחייווי מצב הטעינה	קצר במטען, זרם יתר במטען, הגבלת מתח יתר, מעגל פתוח בערכת הסוללות או שיגאת פסק זמן בטעינה או בקדם טעינה	1. ודא שכבל המטען מחובר אל המטען ואל שקע חשמל. 2. ודא שהמטען מקבל את המתח הנכון. 3. נסה לטעון ערכת סוללות נוספת המיועדת למטען זה. אם הפעולות אינן פותרות את הבעיה, בדוק את הפעולה במרכז שירות מורשה.

פתרון בעיות

השתמש בטבלה הבאה לאיתור פתרונות עבור בעיות אפשריות במסור. אם ההצעות הללו אינן פותרות את הבעיה, ראה סעיף "אחריות ושירות".

תופעה	סיבה אפשרית	פעולות מומלצות
המנוע אינו פועל או שהוא פועל לסירוגין	מעצור שרשרת פעיל	לפני ההפעלה, ודא שמגן היד נמצא במצב האחורי ביותר שלו (מעצור שרשרת מושבת). ראה סעיף "הפעלת המסור" במדריך זה, לתיאור המיקום התקין של מגן היד.
	הסוללה התרוקנה	יש לטעון. ראה "טעינת ערכת הסוללות" במדריך זה.
	נצרת ההדק אינה לחוצה	נצרת ההדק חייבת להיות לחוצה. ראה "הפעלת המסור" במדריך זה.
	ערכת הסוללות לא הוכנסה לגמרי	נקה שאריות מפתח הסוללה ומהמגעים, בעזרת מטלית נקייה ויבשה או בעזרת מברשת לא מוליכה.
	שאריות בכיסוי הצד	שלוף את ערכת הסוללות, ולאחר מכן שלוף את כיסוי הצד ונקה שאריות.
המנוע פועל, אך השרשרת אינה מסתובבת	ערכת הסוללות קרה	המתן עד שהסוללה תתחמם ותגיע לטמפרטורת ההפעלה המינימלית 0°C.
	השרשרת אינה מופעלת על ידי גלגל השרשרת המניע	התקן מחדש את השרשרת, ודא שחוליות ההנעה שבשרשרת מונחות לגמרי על גלגל השרשרת. לקבלת הוראות התקנה, ראה סעיף "תחזוקה וניקוי" במדריך זה.
מעצור השרשרת אינו נכנס לפעולה	גלגל השרשרת של קצה הלהב אינו מסתובב	החלף את הלהב. ראה סעיף "החלפת להב בלוי" במדריך זה.
	שאריות מונעות תנועה מלאה של מגן היד	נקה שאריות ממנגנון מעצור השרשרת החיצוני.
מסור השרשרת אינו חותך כראוי	תקלה אפשרית במעצור השרשרת	פנה מיד למרכז שירות מורשה. ⚠ אזהרה: הפעלת מסור שרשרת ללא מעצור שרשרת פעיל עלול לגרום פציעה קשה.
	מתיחות השרשרת אינה מספיקה	ראה "מתיחת שרשרת המסור" במדריך זה.
	שרשרת קהה	ראה סעיף "השחזה בעזרת PowerSharp" במדריך זה.
	השרשרת מורכבת הפוך	ראה סעיף "הרכבת הלהב והשרשרת" שבמדריך זה.
	שרשרת בלויה	החלף את השרשרת ואת האבן. הן מתוכננות כך שיתבלו בקצב זהה.
	שרשרת יבשה או מתוחה מדי	בדוק את מפלס השמן. במידת הצורך, מלא את מיכל השמן. ראה סעיף "מילוי מיכל השמן של הלהב והשרשרת" במדריך זה. ודא שמערכת השמן אינה סתומה. כמות קטנה של שמן אמורה להיות מסופקת ללהב.
	השרשרת אינה נמצאת בחריץ הלהב	ראה סעיף "הרכבת הלהב והשרשרת" שבמדריך זה.
צפצוף התראה קבוע בלחיצה על ההדק	שימוש מסיבי גרם להתחממות יתר של המנוע	הנח למסור להתקרר ולאחר מכן המשך בניסור.
	מעצור השרשרת פעיל	לפני ההפעלה, ודא שמגן היד נמצא במצב האחורי ביותר שלו (מעצור שרשרת מושבת). ראה סעיף "הפעלת המסור" במדריך זה, לתיאור המיקום התקין של מגן היד.

אחריות ושירות

פרטים אודות שירות ותמיכה

בקר אותנו באינטרנט בכתובת **OregonCordless.com** לקבלת פרטים אודות מרכזי שירות, כדי ליצור קשר עם מחלקת שירות הלקוחות לקבלת עזרה, לקבלת ייעוץ טכני נוסף, שירותי תיקונים וחלקי חילוף, או כדי לרשום את המוצר. לקבלת מספרי טלפון ספציפיים לארץ מגורין, ראה "שירות לקוחות לפי ארצות".

לשמירה על הבטיחות, השתמש אך ורק בחלקי חילוף מקוריים עבור המסור. מרכז השירות של החברה מצויד באנשים שעברו הכשרה ומסוגלים להציע תמיכה וסיוע יעילים לצורך ביצוע כיוונים, תיקונים או החלפות של כל הכלים האלחוטיים מתוצרת של OREGON®.

אחריות

Blount, Inc. מעניקה אחריות על כל הכלים האלחוטיים הרשומים מתוצרת OREGON® ועל המטענים לפרק זמן של שלוש (3) שנים, וכן לכל ערכות הסוללות האלחוטיות והרשומות מתוצרת OREGON® לפרק זמן של שנתיים (2) מתאריך הרכישה המקורי. על כלים אלחוטיים מתוצרת OREGON®, ערכות סוללות ומטענים תוענק אחריות למשך שנתיים (2) אם נעשה בהם שימוש מסחרי. אחריות מוגבלת זו חלה על מוצרי מערכת הכלים האלחוטיים של OREGON®. בתקופת האחריות, Blount תחליף, או על פי שיקול דעתה תתקן עבור הרוכש המקורי בלבד, ללא תשלום, כל מוצר או חלק שנבדק על ידי Blount ונמצאו בו פגמים בחומרים ו/או בעבודה. הרוכש יהא אחראי על דמי השינוע וכל עלות של פירוק חלק הנשלח להחלפה בכפוף לאחריות זו.

לרישום המוצר, בקר באזור ה"תמיכה" בכתובת OregonCordless.com.

מפרט ורכיבים

▲ אזהרה: שימוש בחלקי חילוף שונים מאלה שצוינו במדריך זה יגדיל את סכנת הפציעה. לעולם אל תשתמש באביזרי ניסור שונים מאלה שצוינו במדריך זה.

מק"ט	רכיבים חלופיים	
140SDEA041	35 ס"מ (14 אינץ')	להב
160SDEA041	40 ס"מ (16 אינץ')	
560507	35 ס"מ (14 אינץ') חוליית הנעה	שרשרת המסור והאבן, POWERSHARP®
560510	40 ס"מ (16 אינץ') חוליית הנעה	
OREGON® S52	35 ס"מ (14 אינץ') חוליית הנעה	שרשרת מסור חלופית
OREGON® S56	40 ס"מ (16 אינץ') חוליית הנעה	
562391	ערכת סוללות, דגם B600E	
548206	ערכת סוללות, דגם B400E	
554933 554872 560663	מטען וכבל, דגם C600	
558697 558698 558699	מטען מהיר וכבל, דגם C750	
מטען, דגם C600		
100-240V~50-60Hz 60W		מתח כניסה
120V~ 60Hz 60W		מתח כניסה (ארה"ב וקנדה בלבד)
41.5V---1.25A		מתח יציאה
547383 מק"ט אירופה: 546636 מק"ט ארה"ב/קנדה: 547384 מק"ט אוסטרליה/ניו זילנד: 560663		כבל חשמל
ערכת סוללות		
LITHIUM ION		סוג
40°C עד 0°C		טמפרטורות הפעלה
דגם		
זמן טעינה C600 (מקורב)	מתח נומינלי	קיבולת נומינלית
210 דקות	+36 VDC	4.00 Ah / 144 Wh
120 דקות	+37 VDC	2.40 Ah / 89 Wh
60 דקות	+37 VDC	1.25 Ah / 47 Wh
מסור שרשרת		
120 מ"ל (4.1 אונקיות)		קיבולת שמן
מותג OREGON®		שמן שרשרת ולהב
5.9 ק"ג (12.9 פאונד)		משקל נקי עם B400E
3.8 ק"ג (8.3 פאונד)		משקל נקי ללא סוללה, להב ושרשרת
100 דציבל (K = 2.5)		עוצמת קול
0.794 m/s ² (תירווא תידי) 1.891 m/s ² (תימדק תידי)		רטט
40 ס"מ (16 אינץ')		אורך מרבי של הלהב
3/8 אינץ' פרופיל נמוך - 91		זווית השרשרת
1.3 מ"מ (0.050 אינץ')		מד שרשרת
6		שינוי גלגל השרשרת
14.2 מ/שניה		מהירות השרשרת ללא עומס



EC - הצהרת תאימות

Blount International Inc.

Blount International Inc.

4909 SE International Way, Portland Oregon, 97222 USA

על סמך בדיקת טיפוס של האיחוד האירופי, אשר בוצע ע"י
TÜV Rheinland LGA Products GmbH (NB 0197);



מצהירה כי המוצרים דלהלן:

סוג מכונה: **משור שרשרת הפועל על מתח סוללה**

מותג: **OREGON**

דגמים: **CS300**

עונים או עולים על הדרישות תואמים להנחיות ו/או לתקנים האירופאים דלהלן:

הנחיית מכונות: 2006/42/EC

הנחיית רעש: 2000/14/EC (Annex V)
Lpa מדוד = 86 דציבל

Lwa מחושב = 97 דציבל

Lwa לא וודאי = 2.5 דציבל

Lwa מובטח = 100 דציבל

2004/108/EC

EMC: כלים חשמליים נישאים

2002/95/EC

הנחיית RoHS

2005/69/EC

הנחיית PAH

1907/2006

הנחיית REACH

2006/96/EC

הנחיית WEEE

IEC/EN 60745-1, -2-13

תקני בטיחות

מספר אישור בחינת טיפוס של EC:12KFW1310-02

קשר לארגון:

מיקום איש קשר טכני באירופה:

Marnix Kuypers
Blount, Europe S.A.
Rue Emile Francqui, 5
Mont-Saint-Guibert 1435
Belgium

Kevin Cyrus
מנהל ארגוני לבטיחות ותאימות המוצר
Blount International Inc.
טלפון: 001.503.653.4403
פקס: 001.503.653.4393

מיקום: Portland, Oregon, USA
תאריך: 13 באוגוסט 2014

İÇİNDEKİLER

SEMBOLLER VE ETİKETLER	691
ZİNCİR TESTERE İSİMLERİ VE TERİMLERİ	692
ÜRÜNÜN TANITILMASI	693
GÜVENLİK KURALLARI	694
GENEL ELEKTRİKLİ EL ALETİ GÜVENLİK UYARILARI	694
ÇALIŞMA ALANININ GÜVENLİĞİ.	694
ELEKTRİKSEL GÜVENLİK	694
KİŞİSEL GÜVENLİK	695
ELEKTRİKLİ EL ALETİ KULLANIMI VE BAKIMI	695
BATARYALI EL ALETİ KULLANIMI VE BAKIMI	696
SERVİS	696
ZİNCİR TESTERE GÜVENLİK UYARILARI	696
BATARYA GÜVENLİĞİ	701
ŞARJ CİHAZI GÜVENLİĞİ	702
AMBALAJIN AÇILMASI VE MONTAJ	703
ÖN EL KORUYUCU KONUMUNUN KONTROL EDİLMESİ	703
PALA VE ZİNCİR YAĞI DEPOSUNUN DOLDURULMASI	704
KILAVUZ PALANIN VE TESTERE ZİNCİRİNİN TAKILMASI	705
TESTERE ZİNCİRİNİN GİRDİRİLMESİ	706
TESTERENİN KULLANILMASI	708
BATARYA PAKETİ VE ŞARJ CİHAZI	708
GENEL KULLANIM	710
KESME	711
POWERSHARP® İLE BİLEME	716
BAKIM VE TEMİZLEME	717
MUAYENE.	717
TESTERE ZİNCİRİNİN GİRDİRİLMESİ	718
AŞINAN TESTERE ZİNCİRİNİN VE BİLEME TAŞININ DEĞİŞTİRİLMESİ	718
KILAVUZ PALANIN BAKIMI.	719
AŞINAN KILAVUZ PALANIN DEĞİŞTİRİLMESİ.	719
AŞINAN ZİNCİR GERDİRME DİŞLİSİNİN DEĞİŞTİRİLMESİ	720
TAHRİK DİŞLİSİNİN DEĞİŞTİRİLMESİ	720
TEMİZLEME	721
BATARYA PAKETİ	721
ŞARJ CİHAZI	721
İLAVE BAKIM BİLGİLERİ	721
SORUN GİDERME.	722
SPESİFİKASYONLAR VE BİLEŞENLER.	724
GARANTİ VE SERVİS	725
AB - UYGUNLUK BEYANI	726
ÜLKELERE GÖRE MÜŞTERİ HİZMETİ	727

SEMBOLLER VE ETİKETLER

Bu semboller ve etiketler zincir testerenin, bataryanın ve şarj cihazının üzerinde yer alır.

SEMBOL	ADI	AÇIKLAMA
	GÜVENLİK UYARISI SEMBOLÜ	İZLEYEN YAZININ, BİR TEHLİKEYİ, UYARIYI VEYA İKAZI AÇIKLADIĞINI GÖSTERİR.
	TALİMATLARI OKUYUN	ORJİNAL TALİMAT KILAVUZUNDA ÖNEMLİ GÜVENLİK VE KULLANMA BİLGİLERİ BULUNMAKTADIR. TALİMATLARI DİKKATLE OKUYUN VE İZLEYİN.
	GÖZ KORUYUCU KULLANIN	ZİNCİR TESTEREYİ KULLANIRKEN GÖZ KORUYUCU KULLANIN.
	KULAK KORUYUCU KULLANIN	ZİNCİR TESTEREYİ KULLANIRKEN KULAK KORUYUCU KULLANIN.
	EL KORUYUCU KULLANIN	ZİNCİR TESTEREYİ KULLANIRKEN VE TESTERE ZİNCİRİNE DOKUNURKEN EL DİVEN KULLANIN.
	BAŞ KORUYUCU KULLANIN	ZİNCİR TESTEREYİ KULLANIRKEN BAŞ KORUYUCU KULLANIN.
	UZUN PANTOLON GİYİN	ZİNCİR TESTEREYİ KULLANIRKEN UZUN PANTOLON GİYİN.
	AYAK KORUYUCU KULLANIN	ZİNCİR TESTEREYİ KULLANIRKEN KAPALI BURUNLU UYGUN İŞ BOTLARI GİYİN.
	SES GÜCÜ	SES GÜCÜ DÜZEYİ 100 dB'dir.
	GERİ TEPMEYE DİKKAT EDİN	GERİ TEPME AĞIR YARALANMAYA YOL AÇABİLİR.
	PALA UCU TEMASI	PALA UCUNUN TEMASINDAN SAKININ.
	ZİNCİR TESTERE GERİ TEPME AÇISI	GERİ TEPMESİ AZ OLAN ZİNCİR TESTERE İLE KULLANILMAK İÇİN TASARLANMIŞTIR.
	İKİ EL İLE TUTMA	TESTEREYİ HER İKİ EL İLE TUTUN.
	TEK EL İLE TUTMA	TESTEREYİ TEK EL İLE TUTMAYIN.
	PORTATİF MERDİVEN KULLANMAYIN	ASLA SEYYAR MERDİVENDE DURARAK ZİNCİR TESTEREYİ KULLANMAYIN.
	ATEŞTE YAKMAYIN	ALEVİN İÇİNE ATMAYIN.
	ATMAYIN	EVSEL ATIKLARIN İÇİNE ATMAYIN. YETKİLİ BİR GERİ DÖNÜŞÜMCÜYE GÖTÜRÜN.
	YALNIZ İÇ MEKANDA KULLANMAK İÇİN	ŞARJ CİHAZI YALNIZ İÇ MEKANDA KULLANMAK İÇİNDİR.
	KULLANMA SICAKLIĞI	BATARYA PAKETİNİ YALNIZ 0°C İLE 40°C (32°F İLE 104°F) ARASINDAKİ BİR SICAKLIKTA KULLANIN.
	KESİCİ ALET	KESİCİ ALET. ÖNCE BATARYAYI ÇIKARARAK ZİNCİR TESTEREYİ ÇALIŞMAZ DURUMA GETİRMEYİN ZİNCİRE DOKUNMAYIN.
	BATARYAYI ÇIKARIN	BİR BAKIM YAPMADAN ÖNCE BATARYAYI ÇIKARIN.
	TAŞIMADAN ÖNCE BATARYAYI ÇIKARIN	DEPOLAMA, TAŞIMA VEYA ATMA İŞLEMİNDEN ÖNCE BATARYA PAKETİNİ ZİNCİR TESTEREDEN ÇIKARIN.

ZİNCİR TESTERE İSİMLERİ VE TERİMLERİ

Arka el koruyucu: Testere zincirinin kırılması veya yuvasından çıkması durumunda operatörü korumak amacı ile arka sapın alt sağ tarafında bulunan testere yapısına ait bir engel.

Arka sap: Zincir testerenin arka tarafında veya arkasına yakın bulunan ve sağ el ile tutulması amaçlanan destek sapı.

Arkaya devirme kesigi: Ağaç devirme işinde ağaçtaki çentik kesiminin ters tarafında yapılan son kesme işlemi.

Aşınma parçaları: Kullanma sırasında aşınabilen ve kullanıcı tarafından değiştirilebilen testere zinciri ve kılavuz pala gibi parçalar.

Çentik kesigi: Ağacın düşeceği yönü belirlemek için ağaçta açılan çentik.

Fili kesme boyu: Gerdirme aygıtı orta konuma ayarlanmış olarak, mahmuzlu tamponun dibinden kesici baklanın dış kenarına olan yaklaşıklık uzaklık.

Geri tepme: Kılavuz palanın hızla geriye ve/veya yukarıya doğru hareket etmesi. Kılavuz palanın burnunun üst tarafı çevresindeki testere zincirinin herhangi bir nesneye (bir kütük veya dal gibi) temas etmesi veya ahşabın kapanarak testere zincirini kesimin içinde sıkıştırması meydana gelir.

Geri tepmesi az zincir: ANSI B175.1 ve CSA Z62.3'ün az geri tepme ile çalışma gereklerine uygun olan bir zincir.

Geri tepmesi azaltılmış kılavuz pala: Maksimum burun yarıçapı ANSI B175.1 ve CSA Z62.3'te belirtildiği gibi olan geri tepmeyi önemli ölçüde azalttığı kanıtlanmış bulunan bir kılavuz pala.

Hizalama flanş: Pala altlığında bulunan ve pala yarığına geçen çıkıntı.

İzleyici güvenlik bölgesi: Operatörün çevresinde izleyicilerin, çocukların ve evcil hayvanların bulunmaması gereken 6 m (20 ft) ölçüsünde bir çember.

Kılavuz pala: Testere zincirini taşıyan ve ona kılavuzluk yapan raylı bir yapı. Bazen yalnızca "pala" da denir.

Kılavuz pala kapağı: Zincir testere kullanımda olmadığı zaman kılavuz palayı ve testere zincirini koruyan plastik kapak.

Mahmuzlu tampon: Testerenin ön tarafına takılmış olan ve bir ağaca veya kütüğe temas edildiği zaman daha kolay kesmek için dönme noktası işlevi gören bir aygıt. Ayrıca "dayanma mahmuzları" olarak da bilinir.

Montaj saplaması: Hizalama flanşında bulunan ve pala yarığı içinden geçen dişli çıkıntı.

Ön el koruyucu: Zincir testerenin ön sapı ile kılavuz pala arasında yer alan ve zincir frenini uygulamaya da yarayan, testere yapısına ait bir engel.

Ön sap: Zincir testerenin ön tarafında veya ön tarafına yakın bulunan ve sol el ile tutulması amaçlanan destek sapı.

Otomatik yağlayıcı: Kılavuz palayı ve testere zincirini otomatik şekilde yağlayan sistem.

Pala altlığı: Motor muhafazasında bulunan ve kılavuz palanın düzgün hizalanmasını sağlayan montaj altlığı.

Pala yarığı: Kılavuz palada bulunan ve hizalama flanşına ve montaj saplamasına geçen oyulmuş kısım.

Tahrik baklası: Testere zincirinin kılavuz paladaki oluğa yerleşen kanat şeklindeki baklası.

Tahrik dişlisi: Testere zincirini hareket ettiren dişli kısım.

Testere zinciri: Ahşabı kesen kesici dişleri bulunan, motor muhafazası tarafından tahrik edilen ve kılavuz pala üzerinde duran halka şeklinde bir zincir. Bazen yalnızca "zincir" de denir.

Tetik düğmesi: Zincir testereyi çalıştırıp durduran bir aygıt.

Tetik kilidi: Kilidin el ile hareket ettirinceye kadar istenmeden çalıştırılmasını önleyen hareket edebilir durdurma parçası.

Yan kapak: Motor muhafazasında bulunan ve tahrik dişlisini ve zincir gerdirme dişlisini örten, yan kapak açma topuzu ile sökülüp takılan plastik kapak.

Zincir adımı: Testere zincirinde peş peşe gelen herhangi üç perçin arasındaki uzaklığın ikiye bölünmesi. Tahrik baklalarına zimbalanmış parça numarası ile belirtilir.

Zincir freni: Testere zincirini durdurmaya veya kilitlemeye yarayan ve manüel şekilde veya geri tepme durumunda manüel olmayan şekilde kullanılan bir aygıt.

Zincir gerdirme dişlisi: Kılavuz palaya monte edilmiş olan ve döndürüldüğü zaman testere zincirinin gerginliğini ayarlayan bir dişli.

Zincir gerdirme halkası: Yan kapak açma topuzunun çevresinde bulunan ve döndürüldüğü zaman testere zincirinin gerginliğini ayarlayan halka.

Zincir ölçüsü: Testere zincirinin paladaki oluğa yerleşen tahrik baklasının kalınlığı. Tahrik baklalarına zimbalanmış parça numarası ile belirtilir.

Zincir testere motor muhafazası: Testere zinciri veya kılavuz pala olmaksızın zincir testere.

Zincir yakalayıcı: Testere zinciri kırıldığı veya yuvasından çıktığı takdirde onu yakalamaya bir aygıt.

ÜRÜNÜN TANITILMASI

ZİNCİR TESTEREYİ TANIYIN

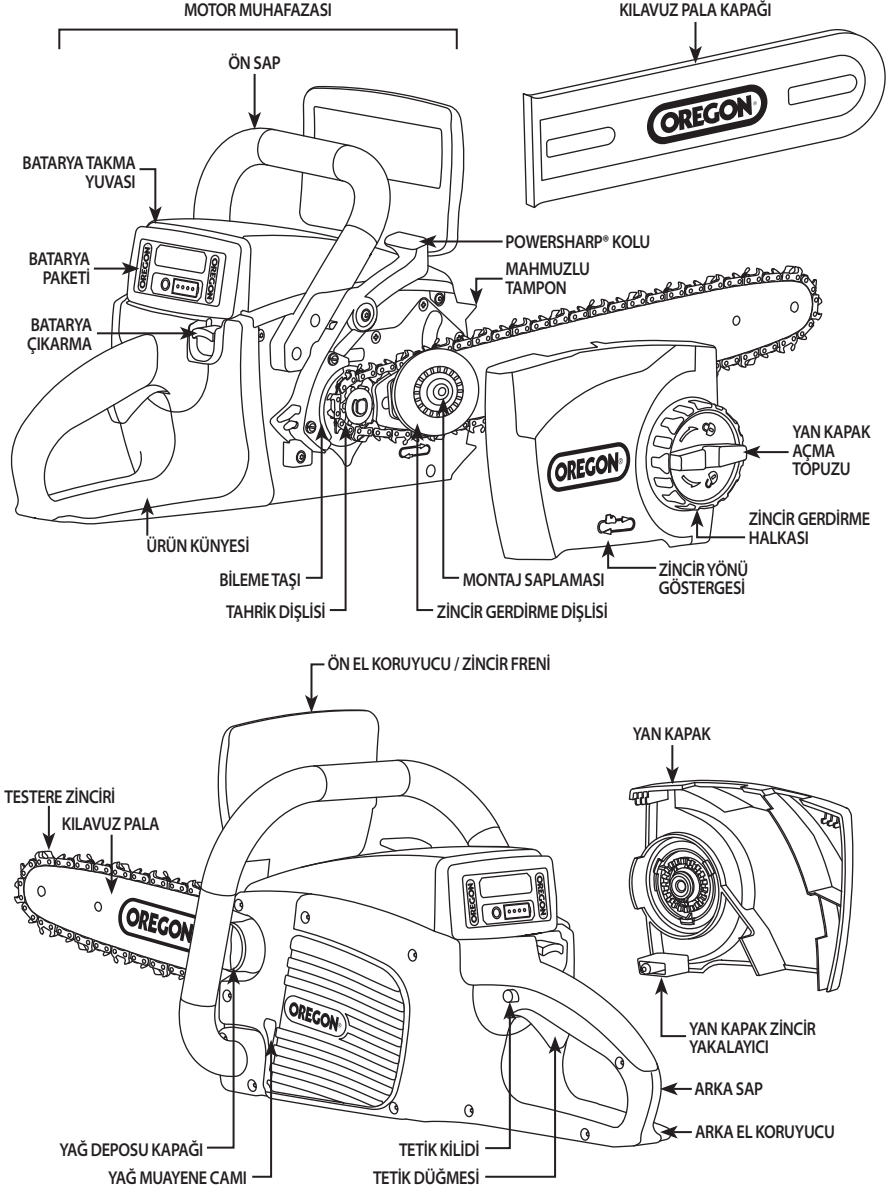

NOT: Ambalajdaki malzemelerin listesi için "Ambalajın Açılması ve Montaj" bölümüne bakın.

GİRİŞ

Bu zincir testere arada sırada hafif iş amacı ile kullanılmak için tasarlanmıştır. Büyük ağaçları devirmek veya büyük çaplı kütükleri kesmek için tasarlanmamıştır. Bu zincir testere ağaç bakımı için tasarlanmıştır. Zincir testerenin 38 cm (15 inç) olan fiili kesme boyundan büyük çapa sahip ağaçları veya ahşap direkleri kesmeyin.

GÜVENLİK KURALLARI

GENEL ELEKTRİKLİ EL ALETİ GÜVENLİK UYARILARI

▲ UYARI: TÜM GÜVENLİK UYARILARINI VE TÜM TALİMATLARI OKUYUN. UYARILARA VE TALİMATLARA UYULMAMASI ELEKTRİK ÇARPMASINA, YANGINA VE/VEYA AĞIR YARALANMAYA YOL AÇABİLİR.



TÜM UYARILARI VE TALİMATLARI İLERİDE KULLANMAK İÇİN SAKLAYIN. UYARILARDAKİ "ELEKTRİKLİ EL ALETİ" TERİMİ ELEKTRİK ŞEBEKESİNDEN ÇALIŞAN (KABLOLU) ELEKTRİKLİ EL ALETİ VEYA BATARYA İLE ÇALIŞAN (KABLOSUZ) ELEKTRİKLİ EL ALETİ ANLAMINA GELMEKTEDİR.

ÇALIŞMA ALANININ GÜVENLİĞİ

- Çalışma alanının temiz ve iyi aydınlatılmış olmasını sağlayın. Dağınık veya karanlık yerler kazaları davet eder.
- Bu elektrikli el aletini yanıcı sıvılar, gazlar veya toz içeren ortamlar gibi patlayıcı atmosferlerde çalıştırmayın. Elektrikli el aletleri tozu ve dumanları tutuşturabilecek kıvılcımlar çıkarır.
- Bu elektrikli aletini kullanırken çocukları ve izleyicileri uzakta tutun. Dikkati dağıtan şeyler kontrolü kaybetmenize neden olabilir.

ELEKTRİKSEL GÜVENLİK

- Elektrikli el aleti fişleri prize uygun olmalıdır. Fişi asla hiçbir şekilde değişikliğe uğratmayın. Topraklanmış (topraklı) elektrikli el aletleri ile hiçbir adaptör fiş kullanmayın. Değişikliğe uğratılmamış fişler ve fişe uygun prizler elektrik çarpması riskini azaltır.
- Borular, radyatörler, ocaklar ve buzdolapları gibi topraklı veya topraklanmış yüzeylere vücudun temas etmesinden kaçınınız. Vücudunuz topraklandığı takdirde elektrik çarpması riski artar.

- Elektrikli el aletlerini yağmura veya ıslak koşullara maruz bırakmayın. Elektrikli el aletine su girmesi elektrik çarpması riskini artırır.
- Kabloyu yanlış şekilde kullanmayın. Elektrikli el aletini taşımak, fişi takmak veya çıkarmak için asla kabloyu kullanmayın. Kabloyu ısı, yağ, keskin kenarlar veya hareketli parçalardan uzak tutun. Hasar gören veya düğümlenen kablolar elektrik çarpması riskini artırır.
- Elektrikli bir el aletini dış mekânda kullanırken dış mekânda kullanmaya uygun bir uzatma kablosu kullanın. Dış mekânda kullanıma uygun bir kablo kullanmak elektrik çarpması riskini azaltır.
- Elektrikli bir el aletini nemli bir yerde kullanmak zorunlu ise bir toprak arızası devre kesici (GFCI) ile korunan bir kaynak kullanın. GFCI kullanmak elektrik çarpması riskini azaltır.

KİŞİSEL GÜVENLİK

- Elektrikli aletleri kullanırken tetikte olun, yaptığınız şeye dikkat edin ve sağduyunuzu kullanın. Yorgun veya ilaçların, alkolün veya bir tedavinin etkisinde olduğunuz zaman elektrikli el aleti kullanmayın. Elektrikli el aleti kullanırken bir anlık dikkatsizlik ağır yaralanmaya yol açabilir.
- Kişisel koruyucu ekipman kullanın. Daima göz koruyucu kullanın. Gereken koşullar için kullanılan toz maskesi, kaymaz güvenlik pabucu, baret veya işitme koruması gibi koruyucu donanım yaralanmaları azaltır.
- El aletinin istenmeden çalıştırılmasını önleyin. Güç kaynağına ve/veya batarya grubuna bağlanmadan önce veya el aletini toplayıp taşımadan önce düğmenin kapalı olduğunu kontrol edin. Elektrikli el aletlerini parmağınız düğmenin üzerinde olacak şekilde taşımak veya elektrikli el aletlerine düğmesi açık durumda iken elektrik vermek kazaları davet eder.
- Elektrikli el aletini çalıştırmadan önce tüm ayarlama anahtarlarını veya kollarını çıkarın. El aletinin dönen bir kısmına takılı olarak bırakılan bir anahtar veya kol yaralanmaya neden olabilir.
- Çok fazla ileriye uzanmayın. Sağlam basmaya ve dengeye daima dikkat edin (Şek. 1). Bu, beklenmeyen durumlarda aletin daha iyi kontrol edilmesini sağlar.

ŞEK. 1

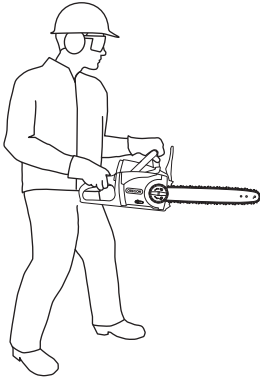

- Uygun şekilde giyinin. Gevşek giysi veya takı kullanmayın. Saçınızı, giysilerinizi ve eldivenlerinizi hareketli parçalardan uzak tutun. Hareketli parçalar, gevşek giysileri, takıları veya uzun saç yakalayabilir.
- Cihazlarda toz uzaklaştırma ve toplama için bağlantı yapma olanakları bulunuyor ise bunları bağlayıp gereken şekilde kullanmaya dikkat edin. Toz toplama olanağının kullanılması toz ile ilişkili tehlikeleri azaltabilir.

ELEKTRİKLİ EL ALETİ KULLANIMI VE BAKIMI

- Elektrikli el aletini zorlamayın. İşiniz için doğru elektrikli el aletini kullanın. Doğru elektrikli el aleti bir işi daha iyi ve daha güvenli şekilde ve bunu gerçekleştirmek için tasarlandığı hızda yapar.
- Düğme eğer elektrikli el aletini açıp kapatmıyorsa aleti kullanmayın. Düğmesi ile kontrol edilemeyen her elektrikli el aleti tehlikelidir ve tamir edilmelidir.
- Elektrikli el aletlerinde ayar yapmadan, aksesuarları değiştirmeden veya saklamadan önce elektrik fişini elektrik prizinden çıkarın ve/veya batarya paketini el aletinden ayırın. Bu gibi önleyici güvenlik önlemleri elektrikli el aletinin kazara çalıştırılması riskini azaltır.
- Kullanılmayan elektrikli el aletlerini çocukların ulaşamayacağı bir yerde saklayın ve elektrikli el aletini veya bu talimatları iyice bilmeyen kişilerin aleti kullanmasına izin vermeyin. Elektrikli el aletleri eğitim almamış kullanıcıların elinde tehlikeli olur.
- Elektrikli el aletlerine bakım yapın. Hareketli kısımlarda hiza kaçıklığı veya sıkışma, parçalarda kırılma ve el aletinin çalışmasını etkileyebilecek başka bir durum olup olmadığını kontrol edin. El aleti hasar görmüş ise kullanmadan önce tamir ettirin. Kazaların birçoğuna iyi bakım yapılmayan el aletleri neden olmaktadır.

- Kesici aletleri keskin ve temiz bulundurun. Kesici kenarları keskin olan, iyi bakım görmüş kesici aletlerin sıkışma olasılığı daha azdır ve daha kolay kontrol edilir.
- El aletini, aksesuarlarını ve alet uçlarını vb. çalışma koşullarını ve yapılacak işi dikkate alarak bu talimatlara göre kullanın. El aletinin amaçlanan işlemler dışındaki işler için kullanılması tehlikeli durumlara yol açabilir.

BATARYALI EL ALETİ KULLANIMI VE BAKIMI

- Yalnızca üretici tarafından belirtilen şarj cihazı ile şarj edin. Bir batarya paketi tipi için uygun olan bir şarj cihazı başka bir batarya paketi ile kullanıldığı zaman yangın riskine yol açabilir.
- Zincir testereyi yalnızca onun için belirtilmiş batarya paketleri ile kullanın. Başka bir batarya paketi kullanmak yaralanma ve yangın riskine yol açabilir.
- Batarya paketini kullanılmadığı zaman terminaller arasında temasa yol açabilecek kâğıt kısıkaçı, metal para, anahtar, çivi, vida gibi ve diğer tüm küçük metal nesnelere uzak tutun. Batarya terminalinin kısa devre olması yanıklara veya yangına yol açabilir.
- Kötü kullanma koşullarında bataryadan sıvı fışkırabilir; temas etmeyin. Kazara temas edildiği takdirde su ile yıkayın. Bu sıvı gözle temas ettiği takdirde ayrıca tıbbi yardım isteyin. Bataryadan fışkıran sıvı tahrişe veya yanıklara yol açabilir.
- Zincir testerenin, şarj cihazının veya batarya paketinin içini açmayın ve bu ürünleri tamir etmeye çalışmayın. Böyle yapmak elektrik çarpmasına yol açabilir.

SERVİS

El aletinize yalnızca tamamen aynı yedek parçaları kullanarak ehliyetli bir tamirci tarafından servis yapılmasını sağlayın. Bu, el aletinin güvenliğinin sürdürülmesini sağlar.

ZİNCİR TESTERE GÜVENLİK UYARILARI

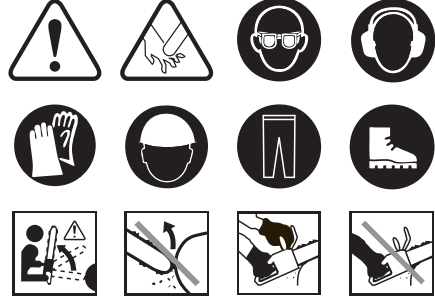

- Zincir testere çalışırken tüm vücut uzuvlarınızı testere zincirinden uzak tutun. Zincir testereyi çalıştırmadan önce testere zincirinin hiçbir nesneye dokunmamasına dikkat edin. Zincirli testereleeri kullanırken bir anlık dikkatsizlik gjysilerinizin veya vücudunuzun testere zincirine takılmasına yol açabilir.
- Zincir testereyi daima sağ eliniz ile arka saptan ve sol eliniz ile ön saptan tutun. Zincir testerenin elleri diğer şekilde kullanarak tutulması yaralanma riskini artırır ve asla yapılmamalıdır. NOT: Kılavuz pala sol tarafta olacak şekilde tasarlanmış zincir testereleer için "sağ el" ve "sol el" yerleştirme şekli tersine döner.
- Güvenlik gözlüğü ve kulak koruyucu kullanın. Baş, eller, bacaklar ve ayaklar için de koruyucu donanım kullanılması tavsiye edilir. Uygun koruyucu giysi kullanmak, fırlayan kıymıklar veya zincir testere kazara dokunma yüzünden yaralanmayı azaltır.
- Ağacın üzerinde durarak zincir testere kullanmayın. Ağacın üzerinde iken zincir testere kullanmak yaralanmaya yol açabilir.
- Sağlam basmaya daima dikkat edin ve zincir testereyi yalnızca sabit, güvenli ve düz bir yüzeyde dururken kullanın. Seyyar merdiven gibi kaygan ve dengesiz yüzeyler dengeyi veya zincir testere kontrolünün kaybedilmesine neden olabilir.
- Zincir testerenin bilenmesi ve bakımı hakkındaki üretici talimatlarına uyun. Derinlik mastarı yüksekliğinin azaltılması geri tepmenin artmasına neden olabilir.

⚠ TEHLİKE: HAREKET HALİNDEKİ BİR TESTERE ZİNCİRİNE TEMAS ETMEK AĞIR YARALANMAYA YOL AÇAR.
ELLERİNİZİ VE VÜCUDUNUZU HAREKET HALİNDEKİ TESTERE ZİNCİRİNDEN UZAK TUTUN.

⚠ TEHLİKE: ÇALIŞIRKEN ELEKTRİK TELLERİNE DOKUNMAK EL ALETİNİN AÇIKTAKİ METAL PARÇALARINI ELEKTRİKLİ DURUMA GETİREREK AĞIR YARALANMAYA NEDEN OLABİLİR.
ÇALIŞIRKEN ZİNCİR TESTEREYİ DAİMA YALITILMIŞ TUTMA YÜZEYLERİNDEN TUTUN.

⚠ UYARI: DOĞRU MONTE EDİLMEMİŞ BİR ZİNCİR TESTEREYİ KULLANMAK AĞIR YARALANMAYA YOL AÇABİLİR. BU EL ALETİNİ YALNIZCA BU KILAVUZDAKİ "AMBALAJIN AÇILMASI VE MONTAJ" BÖLÜMÜNE GÖRE DOĞRU MONTE ETTİKTEN SONRA KULLANIN.

⚠ UYARI: ZİNCİRLİ TESTEREYİ KULLANIRKEN ANLIK DİKKATSİZLİKLER AĞIR YARALANMAYA YOL AÇABİLİR. ZİNCİRLİ TESTEREYİ KULLANMAYA BAŞLAMADAN ÖNCE DİKKAT DAĞITICI HER ŞEYİ EN AZA İNDİRİN, VÜCUT UZUVLARINI TESTERE ZİNCİRİNDEN UZAK TUTUN VE ZİNCİRİN HİÇ BİR NESNEYE DOKUNMAMASINA DİKKAT EDİN.

⚠ UYARI: ZİNCİR TESTEREYİ TEK EL İLE KULLANMAK YARALANMAYA YOL AÇABİLİR. ZİNCİR TESTEREYİ ÇALIŞTIRIRKEN HER İKİ ELİ KULLANIN (BAKINIZ: ŞEK. 2).

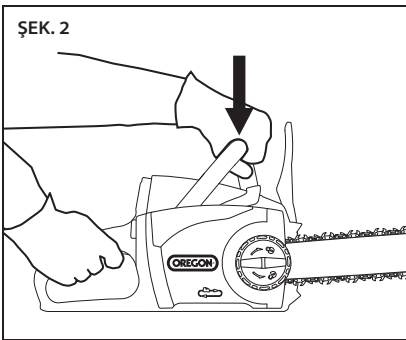

⚠ DİKKAT: FIRLAYAN PARÇALARIN TEMAS ETMESİ VEYA TESTERE ZİNCİRİNE KAZARA TEMAS EDİLMESİ YARALANMAYA NEDEN OLABİLİR. BAŞ, KULAKLAR, ELLER, BACAĞLAR VE AYAKLAR İÇİN DAİMA KORUYUCU DONANIM KULLANIN.

⚠ DİKKAT: BU EKİPMANI KULLANMADAN ÖNCE 6 M (20 FT) BOYUNCA BİR İZLEYİCİ GÜVENLİK BÖLGESİ, OPERATÖRÜN ÇEVRESİNDE İZLEYİCİLERİN, ÇOCUKLARIN VE EVCİL HAYVANLARIN BULUNMAMASI GEREKEN 6 M (20 FT) ÖLÇÜSÜNDE BİR ÇEMBERDİR (ŞEK. 3).

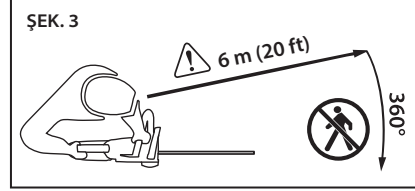

⚠ DİKKAT: GERİLMİŞ DURUMDAKİ AĞAÇ DALLARI "GERİYE YAYLANARAK" OPERATÖRE TEMAS EDEBİLİR VEYA ZİNCİR TESTEREYİ KONTROL DIŞINA FIRLATARAK KİŞİSEL YARALANMAYA YOL AÇABİLİR. KESİLDİĞİ ZAMAN OPERATÖRE VEYA ZİNCİR TESTEREYE ÇARPABİLECEK OLAN GERİLMİŞ DURUMDAKİ AĞSABA DAİMA DİKKAT EDİN.

⚠ DİKKAT: ZİNCİR GERGİNLİĞİNİN VEYA YAĞLAMANNIN UYGUN OLMAMASI GERİ TEPME YÜZÜNDEN YARALANMAYA YOL AÇABİLİR. BU KILAVUZDA "TESTERE ZİNCİRİNİN GERDİRİLMESİ" BÖLÜMÜNDEKİ TALİMATLARI DAİMA İZLEYİN.

⚠ DİKKAT: TUTMA YÜZEYLERİNİN ISLAK VEYA YAĞLI OLMASI ALETİN KONTROLÜNÜ KAYBETMEYE VE SONUÇTA YARALANMAYA NEDEN OLABİLİR. SAPLARI DAİMA KURU VE TEMİZ BULUNDURUN VE YAĞ VE GRESTE UZAK TUTUN.

⚠ DİKKAT: ZİNCİR TESTEREYİ BELİRTİLEN AMACI DIŞINDAKİ İŞLERDE KULLANMAK TEHLİKELİ BİR DURUMA YOL AÇABİLİR. BU ZİNCİR TESTERE YALNIZ KÜÇÜK AĞAÇ DALLARINI KESMEK İÇİN TASARLANMIŞTIR.

⚠ DİKKAT: TAŞIMA SIRASINDA KAZARA TESTERE ZİNCİRİNE TEMAS EDİLMESİNİ ÖNLEMELİK İÇİN PALA KAPAĞINI DAİMA TAKIN VE ELLERİNİZİ VE PARMAKLARINIZI TETİK ÇEVRESİNDEN ÇEKİN (ŞEK. 4).

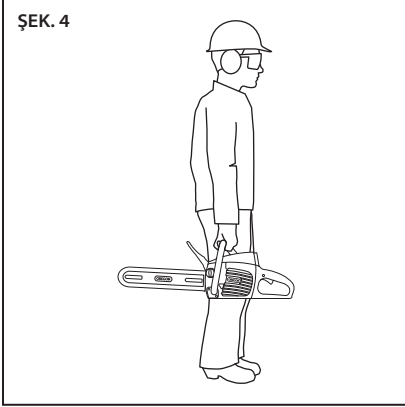

DİKKAT: UZUN SÜRE ELEKTRİKLİ EL ALETLERİ KULLANMANIN DAMAR, KAS VE SİNİR HASTALIKLARINA NEDEN OLDUĞU BİLDİRİLMİŞTİR (TİTREŞİMDEN KAYNAKLANAN BEYAZ PARMAK VEYA RAYNAUD SENDROMU GİBİ). YARALANMA RİSKİNİ AZALTMAK İÇİN BU TALİMATLARI İZLEYİN:

- ELDİVEN GİYİN VE ELLERİ VE VÜCUDU SICAK TUTUN.
- ZİNCİR TESTEREYİ SAĞLAM ŞEKİLDE TUTUN AMA UZUN SÜRELİ VE AŞIRI BASINÇ UYGULAMAYIN. İŞİN YAPILMASINI ZİNCİR TESTEREYE BIRAKIN.
- KESME SİSTEMİNE GEREKLİ BAKIMI YAPMAYA DİKKAT EDİN.
- SIK MOLA VERİN.

NORMAL KULLANIM KOŞULLARINDAKİ TİTREŞİM KESİLEN MALZEMEYE, KESME SİSTEMİNE YAPILAN BAKIMA VE BAŞKA ETKENLERE BAĞLI OLARAK BU KILAVUZDA BELİRTİLEN DEĞERLERDEN FARKLILIK GÖSTEREBİLİR.

- Gerilmiş durumdaki bir dalı keserken geriye yaylanmaya karşı tetikte olun. Ağşabın liflerindeki gerilim boşaldığı zaman yay gibi yüklü dal operatöre çarpabilir ve/veya zincir testereyi kontrol dışına fırlatabilir.

- Çalıkları ve fidanları keserken son derece dikkatli olun. İnce uzun malzemeler testere zincirini yakalayarak size doğru kırbaç gibi savrulabilir veya dengeyi bozabilir.
- Zincir testereyi ön saptan tutarak ve zincir testere düğmesi kapatılmış olarak ve vücudunuzdan uzak şekilde taşıyın. Zincir testereyi taşıırken veya saklarken kılavuz pala kapağını daima takın. Zincir testerenin doğru kullanılması hareket halindeki testere zinciri ile kazara temas olasılığını azaltır.
- Yağlama, zincir gerdirme ve aksesuar değiştirme talimatlarını izleyin. Yanlış gerdirilen veya yağlanan zincir kırılabilir veya geri tepme olasılığını artırır.
- Sapları kuru ve temiz bulundurun ve yağ ve gresten uzak tutun. Gresli, yağlı saplar kayarak kontrolün kaybedilmesine yol açar.
- Sadece ağşap kesin. Zincir testereyi amacı dışında işler için kullanmayın. Örneğin: zincir testereyi plastik, tuğla veya ağşap dışı malzemeler kesmek için kullanmayın. Zincir testerenin amaçlanan işlemler dışındaki işler için kullanılması tehlikeli durumlara yol açabilir.
- Zincir testereyi çalıştırırken her iki eli kullanın.
- Kesme işinden sonra iş parçası, pala ve zincir sıcak olabilir. Yanmamak için eldiven giyin.
- Uygun yardımcı donanımlar kullanın ve bunların hasarsız ve yeterli sağlamlıkta olmasına ve güvenli şekilde takılmasına dikkat edin. Yardımcı donanımı yalnız amaçlandığı işler için kullanın.

GERİ TEPMENİN NEDENLERİ VE OPERATÖR TARAFINDAN ÖNLENMESİ



Kılavuz palanın burnu veya ucu bir nesneye dokunduğu veya ağşabın kapanarak testere zincirini keşiğinin içinde sıkıştırdığı zaman geri tepme meydana gelebilir.

Ucun temas etmesi bazen ani ters tepkiye yol açarak kılavuz palayı yukarıya ve operatöre doğru geriye fırlatabilir.

Testere zincirinin kılavuz palanın tepesi boyunca sıkışması kılavuz palayı hızla geriye operatöre doğru itebilir.

Bu tepkilerin her ikisi de testerenin kontrolünü kaybetmeniz sonucu ağır yaralanmanıza neden olabilir. Yalnızca testerenizde bulunan güvenlik aygıtlarına güvenmekle yetinmeyin. Bir zincir testere kullanıcısı olarak kesme işinizde kaza veya yaralanma olmaması için bazı önlemler almalısınız.

Geri tepme el aletinin kötü kullanılmasının ve/veya yanlış kullanma yöntemlerinin veya koşullarının bir sonucudur aşağıda belirtilen uygun önlemler alınarak önlenebilir:

- **Başparmak ve parmaklar ile zincir testere saplarını kavrayarak ve her iki el testerede olmak üzere sağlam şekilde tutun ve vücudunuzu ve kolunuzu geri tepme kuvvetlerine karşı koyabilecek şekilde yerleştirin.** Uygun önlemler alındığı takdirde geri tepme kuvvetleri operatör tarafından kontrol edilebilir. Zincir testereyi elinizden serbest bırakmayın.
- **Çok fazla ileriye uzanmayın ve omuz hizasından yukarıda kesme işi yapmayın.** Bu, ucun kazara temas etmesini önlemeyi kolaylaştırır ve beklenmeyen durumlarda zincir testerenin daha iyi kontrol edilmesini sağlar.
- **Yalnızca üreticinin belirttiği yedek palalar ve zincirler kullanın.** Yanlış yedek palalar ve zincirler zincirin kopmasına ve/veya geri tepmeye yol açabilir.
- **Zincir testerenin bilenmesi ve bakımı hakkındaki üretici talimatlarına uyun.** Derinlik mastarı yüksekliğinin azaltılması geri tepmenin artmasına neden olabilir.

BU TESTEREDEKİ GERİ TEPME GÜVENLİK AYGITLARI

⚠ TEHLİKE: ZİNCİR FRENİNİ ASLA TADİL ETMEYİN VEYA DEVRE DIŞI BIRAKMAYA ÇALIŞMAYIN.

⚠ TEHLİKE: YALNIZ OREGON® TARAFINDAN BELİRTİLEN YEDEK PALALAR VE ZİNCİRLER KULLANIN.

Yanlış yedek palalar ve zincirler zincirin kopmasına ve geri tepme yüzünden yaralanma riskinin artmasına yol açabilir.

ZİNCİR FRENİ:

Bu zincir testerede bir zincir freni vardır ve geri tepme olduğu zaman hem motoru hem zincirin hareketini durdurur (Şek. 5). Geri tepme sırasında testere geriye doğru döndüğü için ön el koruyucunun ileri yönlü hareketi ile zincir freni etkinleştirilebilir; ayrıca, geri tepme olayının ortaya çıkardığı atalet kuvvetleri tarafından da etkinleştirilebilir.

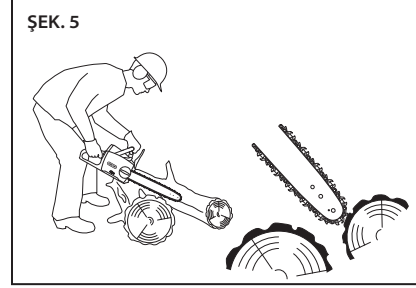

ZİNCİR

Bu testerede, zincirli testerelerin temsil kabiliyeti olan bir örneği ile test edildiği zaman ANSI B175.1'in geri tepmeyi azaltma gereklerine uygun bir testere zinciri bulunmaktadır. Yedek zincir için bu kılavuzdaki "Spesifikasyonlar ve Bileşenler" bölümüne bakın.

PALA

Bu testerede burun yarıçapı küçük, geri tepmesi azaltılmış bir kılavuz pala bulunmaktadır. Yarıçapı küçük olan burunlar aynı boyuttaki büyük yarıçaplı palalara kıyasla daha az geri tepme potansiyeline sahiptir.

Palayı değiştirirken, düşük geri tepme performansını korumak için yalnız bu kılavuzda belirtilen palayı ısmarlayın.

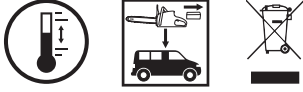
DEPOLAMA, TAŞIMA VE ATMA**ZİNCİR TESTERENİN SAKLANMASI**

- Batarya paketini zincir testereden çıkarın.
- Zincir testereyi iyice temizleyin.
- Bıçak kapağını takın.
- Kuru bir yerde saklayın.
- Çocukların veya evcil hayvanların erişemeyeceği bir yerde saklayın.
- Zincir testere kullanımında olmadığı zaman kılavuz paladan az miktarda yağ sızması normaldir. Sızıntıdan korunmak için bıçak kapağını takın ve palanın altına emici bir tampon yerleştirin.

BATARYA PAKETİNİN SAKLANMASI

Batarya paketini dokuz aydan daha uzun bir süre saklamak için aşağıdaki kuralları izleyin:

- Batarya paketini zincir testereden veya şarj cihazından çıkarın.
- Serin, kuru bir yerde saklayın.
- Çocukların veya evcil hayvanların erişemeyeceği bir yerde saklayın.
- Bataryanın ömrünü uzatmak için batarya paketini asla tamamen boşalmış durumda saklamayın (hiçbir gösterge ışığı yanmaz) (Şek. 6).

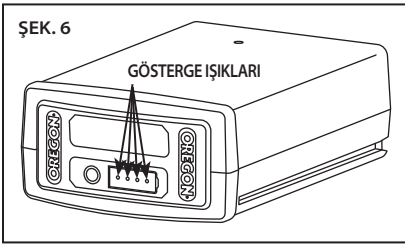

- Maksimum batarya ömrü için batarya paketini yılda bir kez veya LED göstergede yalnız bir ışık bulunduğu zaman şarj edin.

- Bataryayı -20°C ile 30°C (-4°F ile 86°F) arasındaki bir sıcaklıkta saklayın.

ŞARJ CİHAZININ SAKLANMASI

- Batarya paketini şarj cihazından çıkarın.
- Şarj cihazını güç kaynağından ayırın.
- Kuru bir yerde saklayın.
- Çocukların veya evcil hayvanların erişemeyeceği bir yerde saklayın.

Daha fazla bilgi için "Bakım ve Temizleme" bölümüne bakın.

ZİNCİR TESTERENİN TAŞINMASI

- Batarya paketini, zincir testereden çıkarın.
- Bıçak kapağını takın.
- İstendiği takdirde, yağ sızıntısını azaltmak için pala ve zincir yağını boşaltın.
- El aletleri taşıma sırasında kayabilir. El aletinin sağlam durmasına ve düşebilecek veya hareket ederek insanlara veya eşyalara dokunacak bir durumda olmamasına dikkat edin.

BATARYA PAKETİNİN TAŞINMASI

Lityum iyon bataryaları sev ederken ilgili yerel ve ulusal yönetmeliklere uyun, zorunlu etiketleme yapmak gerekebilir.

ZİNCİR TESTERENİN VE ŞARJ CİHAZININ ATILMASI

Bu OREGON® ürünü, geri dönüştürülebilir ve tekrar kullanılabilir yüksek kaliteli malzemeler ve bileşenler kullanılarak tasarlanmış ve üretilmiştir. Ürünün ömrü tamamlandığı zaman ve 2002/95/EC Direktifine göre bu elektrikli cihaz evsel atıklardan ayrı şekilde atılmalıdır. Avrupa Birliği içinde, elektrikli ve elektronik cihazlar için kullanılan ayrı toplama sistemleri bulunmaktadır. Bu ekipmanı yerel bir atık toplama/geri dönüştürme merkezi aracılığı ile çevresel bakımdan doğru bir şekilde atın.

BATARYA PAKETİNİN ATILMASI

Batarya paketini normal evsel atık ile birlikte atmayın. Batarya paketini ateşte yakmayın. Yerel atık yönetim ve geri dönüştürme kuruluşları çevre yönetmeliklerine uygun şekilde gerekli atma ve geri dönüştürme bilgisine sahiptir.



BATARYA GÜVENLİĞİ

⚠ UYARI: BATARYAYA DÜZGÜN BAKIM YAPILMAMASI SONUCU BATARYADA SIZMA, TEHLİKELİ KİMYASALLAR, AŞIRI ISINMA, DUMAN SALMA, PATLAMA, ALEV ALMA, İNFİLÂK ETME VE/VEYA ATEŞ ALMA MEYDANA GELEBİLİR. BU GÜVENLİK KURALLARINA UYUN.

⚠ DİKKAT: BATARYA PAKETİNİ NORMAL EVSEL ATIK İLE BİRLİKTE ATMAYIN. LİTYUM İYON BATARYALAR YEREL BİR YETKİLİ GERİ DÖNÜŞTÜRME KURULUŞU TARAFINDAN GERİ DÖNÜŞTÜRÜLMELİDİR.

ÖNEMLİDİR: AŞIRI ISIYA MARUZ KALMASI PERFORMANSTA VE/VEYA HİZMET ÖMRÜNDE AZALMAYA YOL AÇABİLİR. BATARYA PAKETİNİ SICAK BİR HAVADA BİR TAŞITIN İÇİ GİBİ AŞIRI ISIYA MARUZ BIRAKMAYIN.

- Şarj edilebilir olmayan bir batarya paketini şarj etmeye çalışmayın.
- Batarya paketinin içini açmayın veya tadil etmeyin. Güvenlik özellikleri zarar görebilir.
- Pozitif (+) ve negatif (-) terminalleri metal cisimler ile birleştirmeyin veya batarya paketini metal para veya vida gibi metal cisimler ile birlikte saklamayın. Bunlar kısa devreye yol açabilir ve yanığa neden olabilecek kadar ısı üretilebilir.
- Batarya paketini ateşte yakmayın veya aşırı ısıya maruz bırakmayın. Yalıtım eriyebilir veya güvenlik özellikleri zarar görebilir.
- 80°C (176°F) çevresinde veya üzerinde kullanmayın, şarj etmeyin veya saklamayın. Aşırı ısınmaya ve iç kısımda kısa devreye neden olabilir.
- Çok fazla ıslak koşullara açık bırakmayın. Güvenlik özellikleri zarar görebilir, şarjın son derece yüksek bir akım ve voltaj ile yapılmasına yol açabilir ve anormal kimyasal reaksiyonlara neden olabilir.

- Yalnızca bu batarya paketi için özellikle tasarlanmış şarj cihazını kullanın ve "Şarj Cihazı Güvenliği" bölümünde belirtilen güvenlik önlemlerine uyun. Başka bir şarj cihazı kullanılması güvenlik özelliklerine zarar verebilir, şarjın son derece yüksek bir akım ve voltaj ile yapılmasına yol açabilir ve anormal kimyasal reaksiyonlara neden olabilir.
- OREGON® markalı batarya paketlerini OREGON® markalı olmayan el aletleri ile kullanmayın.
- Batarya paketini çarpmayın, delmeyin veya fırlatmayın ve hasarlı veya eğrilmiş batarya paketini kullanmayın.
- Şarj işlemi başarısız kaldığı takdirde tekrar şarj etmeye çalışmayın.
- Batarya paketi kullanım, şarj veya saklama sırasında koku çıkardığı, ısı ürettiği veya rengi bozulduğu, anormal bir şekilde eğildiği takdirde hemen zincir testereden veya şarj cihazından çıkarın.
- Bataryadan sızan her tür sıvı korozyon yapıcıdır, gözlere ve cilde zarar verebilir ve yutulduğu takdirde zehirleyici olabilir.

ŞARJ CİHAZI GÜVENLİĞİ

ÖNEMLİ GÜVENLİK TALİMATLARI

⚠ UYARI: ELEKTRİK ÇARPMASI RİSKİ. DIŞ MEKANDA KULLANIRKEN YALNIZCA, GÜÇ ÜNİTESİ PRİZE BAĞLI OLDUĞU ZAMAN HAVA KOŞULLARINA KARŞI KORUMALI, "SINIF A" GFCİ KORUMALI KAPAKLI BİR PRİZE TAKIN. BÖYLE BİR PRİZ BULUNMADIĞI TAKDİRDE BİR ELEKTRİK TEKNİSYENİ İLE TEMAS EDEREK BÖYLE BİR PRİZ TAKMASINI İSTİYİN. GÜÇ ÜNİTESİNİN VE KABLOSUNUN PRİZ KAPAĞININ TAMAMEN KAPANMASINI ENGELLEMESİNE DİKKAT EDİN.

ÖNEMLİDİR: FİZİKSEL, DUYGUSAL VEYA ZİHİNSEL YETENEK EKSİKLİĞİ BULUNAN ÇOCUKLAR DÂHİL) VEYA YETERLİ BİLGİSİ OLMAYAN KİŞİLER, KENDİLERİNİN GÜVENLİĞİNDEN SORUMLU BİR KİŞİ TARAFINDAN GÖZETİM VE BİLGİ SAĞLANMADIĞI SÜRECE BU CİHAZI KULLANMAMALIDIR. ÇOCUKLAR CİHAZLAR İLE OYNAMAMALARI İÇİN DENETLENMELİDİR.

ÖNEMLİDİR: BU ŞARJ CİHAZINI YALNIZCA BİRLİKTE VERİLEN ELEKTRİK KABLOSU İLE KULLANIN VE GİRİŞ FİŞİNİN ÇIKIŞ PRİZİNE DOĞRU ŞEKİLDE UYDUĞUNU KONTROL EDİN.

Elektrikli ürünleri kullanırken aşağıdakiler de dahil olmak üzere temel önlemler daima alınmalıdır:

- Kullanmadan önce tüm güvenlik talimatlarını okuyun ve uygulayın. Ürünün üzerinde bulunan ve ürün ile birlikte verilen tüm talimatları okuyun ve uygulayın.
- Bu talimatları saklayın.
- Uzatma kablosu kullanmayın.
- Hasar gören veya düğümlenen kablolar elektrik çarpması riskini artırır. *Kabloyu yanlış şekilde kullanmayın. Elektrikli el aletini taşımak, fişi takmak veya çıkarmak için asla kabloyu kullanmayın. Kabloyu ısı, yağ, keskin kenarlar veya hareketli parçalardan uzak tutun.*
- Şarj cihazını yağmura mazur bırakmayın. *Yalnız iç mekanda kullanmak içindir.*
- Bir havuzun 3 m (10 ft) yakınında kullanmayın.
- Banyo mekanında kullanmayın.

AMBALAJIN AÇILMASI VE MONTAJ

AMBALAJIN AÇILMASI

⚠ TEHLİKE: AĞIR KİŞİSEL YARALANMAYA YOL AÇMAMAK İÇİN, KILAVUZ PALA, TESTERE ZİNCİRİ VE YAN KAPAK DÜZĞÜN MONTE EDİLMEYEN ZİNCİR TESTEREYİ KULLANMAYIN.

⚠ UYARI: ZİNCİR TESTEREYİ HERHANGİ BİR PARÇASI HASARLI VEYA EKSİK ŞEKİLDE KULLANMAYA ÇALIŞMAYIN.

KUTUDA NELER VAR?

Zincir testereyi kullanmadan önce bazı montajların yapılması gerekir. Zincir testere ile aşağıdaki parçalar sevk edilmektedir:

- Motor muhafazası
- Kılavuz pala
- Testere zinciri
- Bıçak kapağı
- Zincir gerdirme dişlisi
- Zincir gerdirme o-halkası
- Zincir gerdirme vidası
- Pala ve zincir yağı
- Şarj cihazı ve elektrik kablosu (bu şekilde donatılmış ise)
- Batarya (bu şekilde donatılmış ise)

Zincir testereyi kutudan çıkardıktan sonra dikkatle muayene ederek sevk sırasında bir hasar oluşmadığını ve eksik parça bulunmadığını kontrol edin. Herhangi bir parça hasarlı veya eksik olduğu takdirde zincir testereyi kullanmayın. 888.313.8665 numaradan OREGON® Cordless Tool System ile temasa geçerek yedek parçaları temin edin.

ÖN EL KORUYUCU KONUMUNUN KONTROL EDİLMESİ

Zincir testerenin ambalajını açtıktan sonra ön el koruyucunun konumunu kontrol edin. Zincir freni uygulanmış durumda iken zincir testere çalışmaz. Çalıştırmadan önce ön el koruyucuyu ön sapa doğru çekin (Şek. 7).

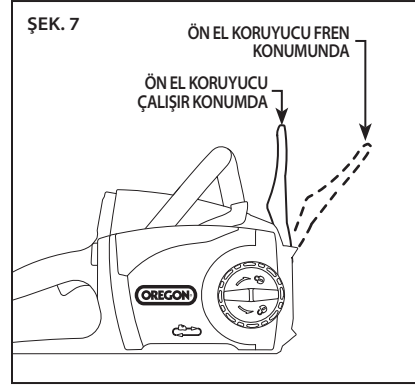

PALA VE ZİNCİR YAĞI DEPOSUNUN DOLDURULMASI

ÖNEMLİDİR: PALA VE ZİNCİR YAĞI, ERKEN AŞINMAYI ÖNLER. YAĞ GÖRÜNÜR DURUMDA OLMADIĞI ZAMAN ZİNCİR TESTEREYİ ASLA ÇALIŞTIRMAYIN. YAĞ DÜZEYİNİ SIK ŞEKİLDE KONTROL EDİN VE GEREKTİĞİ GİBİ DOLDURUN.

Pala ve zincir yağı, kılavuz palayı ve testere zincirini yağlamak için gerekir. Zincir dişlisinde otomatik bir yağlayıcı vardır ve çalıştırma sırasında palada ve zincirde yağ bulunmasını sağlayarak bunları iyice yağlar. En iyi sonucu almak için OREGON® pala ve zincir yağı kullanın. Düşük sürtünme sağlamak ve daha hızlı kesme yapmak için özel olarak tasarlanmıştır. Palada ve zincirde kullanmak için özel şekilde tasarlanmış olmayan yağ ve başka yağlayıcılar ASLA kullanmayın. Bu, yağ sisteminin tıkanmasına yol açarak palanın ve zincirin erken aşınmasına neden olabilir.

Zincir testereyi yağ kapağı üstte kalacak şekilde sağlam ve düz bir yüzeye yan tarafı üzerinde yerleştirin (Şek. 8).

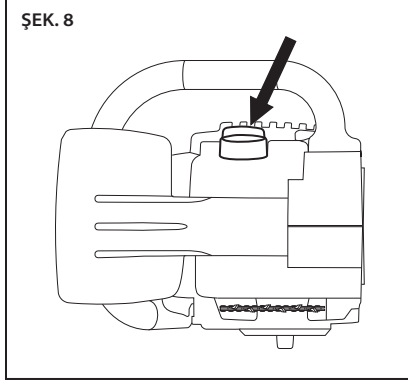

- Kapağın çevresindeki tüm çöpü temizleyin.
- Kapağı çıkarın.
- Deponun içine dikkatle pala ve zincir yağını dökün.
- Kapağı takın ve depoda yağ görüldüğüne dikkat edin.

Depoda yağ görünmediği takdirde ilave pala ve zincir yağı gerekli demektir.

YAĞLAYICININ HAVASININ ALINMASI

⚠ UYARI: YARALANMA RİSKİNİ AZALTMAK İÇİN ZİNCİR TESTEREYİ YAN KAPAKSIZ ASLA ÇALIŞTIRMAYIN.

⚠ DİKKAT: YAĞLAYICININ HAVASINI ALIRKEN ELLERİ, GİYSİLERİ VE SAÇLARI TAHRİK DIŞLISINDEN UZAK TUTUN.

Pala ve zincir yağı deposunu ilk kez doldururken veya zincir testere uzun süre depolanmış ise yağlayıcının havasını alın.

- Bataryayı takın.
- Zincir testereyi iki dakika kadar çalıştırın.
- Bataryayı çıkarın.
- Yan kapak açma topuzunu saat yönünün tersine çevirerek yan kapağı çıkarın.
- Pala altlığında yağ olup olmadığını kontrol edin (Şek. 9).

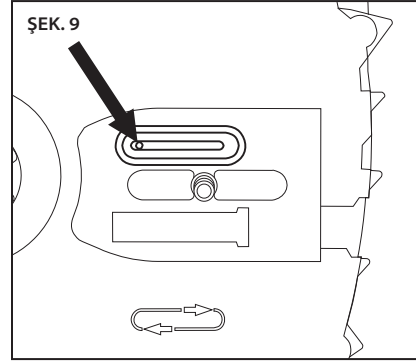

- Pala altlığında yağ olmadığı takdirde yan kapağı takın ve 30 saniye daha çalıştırın.
- Delikten yağ sızmaya başladığı zaman kılavuz pala ve testere zinciri grubunun takılması için zincir testere hazır demektir.

Depoda yağ görünmediği takdirde ilave pala ve zincir yağı gerekli demektir.

KILAVUZ PALANIN VE TESTERE ZİNCİRİNİN TAKILMASI



⚠ UYARI: BATARYA PAKET TAKILI OLAN BATARYALI BİR EL ALETİ DAİMA AÇIK DURUMDADIR VE KAZARA ÇALIŞMAYA BAŞLAYABİLİR. PALAYI VE ZİNCİRİ TAKMADAN ÖNCE BATARYA PAKETİNİ ZİNCİR TESTEREDEN ÇIKARIN.

Eldiven giyin.

- Bataryayı çıkarın.
- Yan kapak açma topuzunu saat yönünün tersine çevirerek gevşetin, sonra yan kapağı çıkarın.
- Testerenin çalışması bakımından önemli olan kauçuk bir o-halkası bulunmaktadır. Gerdirme aygıtı palaya vidalanmadan önce kauçuk o-halkası gerdirme aygıtı üzerindeki pim'in çevresinde bulunmalıdır (Şek. 10).

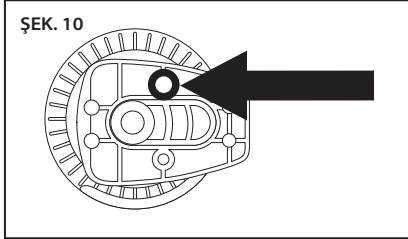

- Vidayı zincir gerdirme dişlisinin arka tarafından sokun ve zincir gerdirme dişlisini kılavuz palaya takın (Şek. 11).

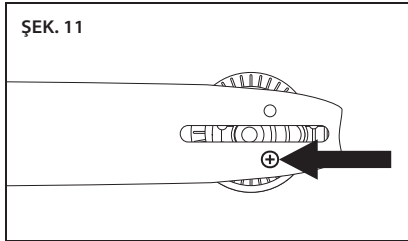

- Dörtgen parça kılavuz palanın kenarlarından dışarıya çıkmayacak şekilde zincir gerdirme dişlisini kılavuz palanın size dönük olan tarafına yerleştirin ve vidayı sokun.
- Montaj saplaması zincir gerdirme dişlisindeki deliğe takılmış olarak pala yarığını hizalama flanşının üzerine kaydırıp kılavuz palayı pala altlığının üzerine yerleştirin (Şek. 12).

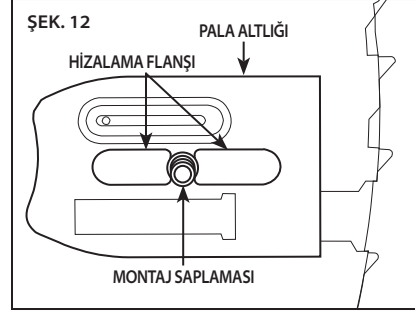

- Palanın üst tarafındaki dişlerin kesici kenarları motor muhafazasından dışarıya bakacak şekilde yeni testere zincirini tahrik dişlisine sarın (Şek. 13).

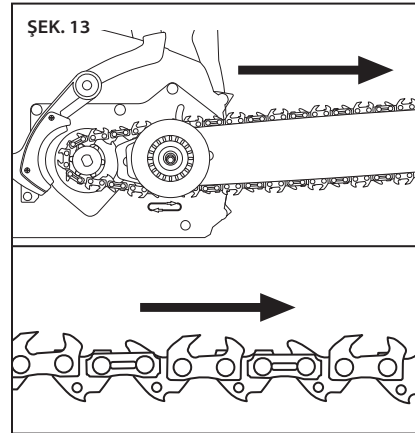

- Zinciri palanın oluğuna geçirin. Zincirdeki boşluğu gidermek için zincir gerdirme dişlisini döndürerek palayı motordan ileriye doğru kaydırın (Şek. 14).

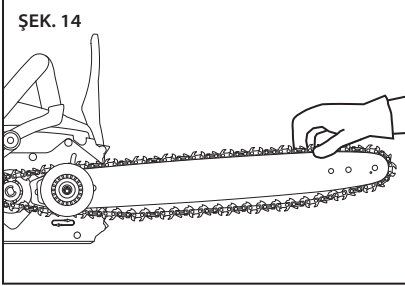

- Zincir yakalayıcının kendi deliğine iyice yerleşmesine dikkat ederek yan kapağı takın ve yan kapak açma topuzunu hafifçe sıkın (Şek. 15).

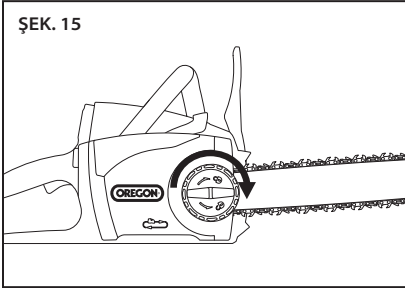

TESTERE ZİNCİRİNİN GERDİRİLMESİ



⚠ UYARI: BATARYA PAKET TAKILI OLAN BATARYALI BİR EL ALETİ DAİMA AÇIK DURUMDADIR VE KAZARA ÇALIŞMAYA BAŞLAYABİLİR. UZATMA ŞAFTINI, PALAYI VE ZİNCİRİ TAKMADAN ÖNCE BATARYA PAKETİNİ ZİNCİR TESTEREDEN ÇIKARIN.

⚠ UYARI: TESTERE SONUNA KADAR GERİLDİĞİ HALDE ZİNCİR HÂLÂ GEVŞEK İSE ZİNCİRİ DEĞİŞTİRİN.

ÖNEMLİDİR: TESTERE ZİNCİRİNİ SADECE ZİNCİR SOĞUK İKEN GERDİRİN. SICAK ZİNCİR SOĞURKEN KISALARAK KILAVUZ PALAYA VEYA ZİNCİRE ZARAR VEREBİLİR.

Eldiven giyin.

- Bataryayı çıkarın.
- Yan kapak açma topuzunu hafifçe gevşetin ama yan kapağı çıkarmayın.
- Kılavuz palanın burnunu yukarıya doğru tutun (Şek. 16) ve zincir gerdirme halkasını saat yönünde çevirin.

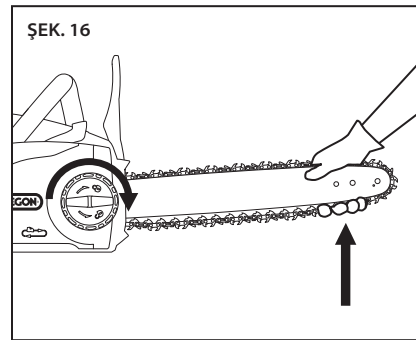

- Palanın alt tarafında en aşağıda bulunan kesiciler palanın rayına temas edinceye kadar zincir gerdirme halkasını sıkın (Şek. 17).

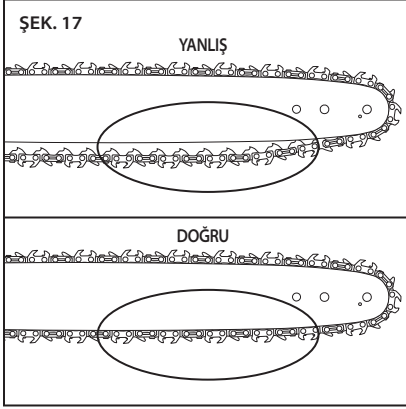

- Zincir, eldivenli bir el ile biraz kuvvet uygulanarak pala çevresinde sorunsuz şekilde çekilebiliyorsa testere zincirinin gerginliği doğru demektir. Zincir, pala rayının alt tarafına dokunmalıdır (Şek. 18).

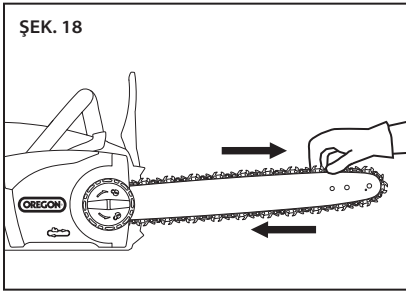

- Yan kapak açma topuzunu sıkın.
- Kısa bir süre kullandıktan sonra zincirin soğumasını bekleyin, bataryayı çıkarın ve gerginliği tekrar kontrol edin. İlk yarım saatlik kullanım sırasında ve zincirin ömrü boyunca periyodik şekilde gerginliği dikkatle izleyin ve zincir ve pala dokunulabilecek kadar soğuduğu zaman gereken şekilde tekrar ayarlayın. Zinciri sıcak haldeyken asla gerdirmeyin.

Zincir normal kullanımın bir sonucu olarak bir miktar esner ancak yağın yetersiz olması, kötü kullanma veya tavsiye edilen bakımın yapılmaması erken esnemeye yol açabilir.

TESTERENİN KULLANILMASI

BATARYA PAKETİ VE ŞARJ CİHAZI

⚠ UYARI: BATARYA PAKETİNİ YAĞMUR ALTINDA ŞARJ ETMEYİN.

BATARYA PAKETİ LED ŞARJ DÜZEYİ GÖSTERGESİ

Lityum iyon bataryada LED şarj düzeyi göstergesi bulunmaktadır. Batarya paketinin şarj düzeyini kontrol etmek için batarya paketinin ön tarafındaki gösterge düğmesine basın (Şek. 19).

Işık yok: tekrar şarj edin.

Bir adet sürekli yeşil ışık:
%25'ten az şarjlı.

Batarya paketini kullanmadan önce şarj edin.

İki adet sürekli yeşil ışık:
%26–50 şarjlı.

Üç adet sürekli yeşil ışık:
%51–75 şarjlı.

Dört adet sürekli yeşil ışık:
%76–100 şarjlı.

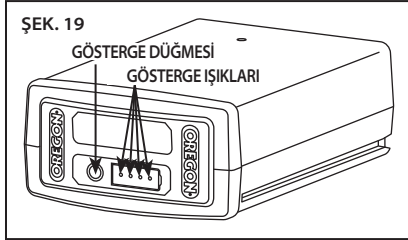

ŞARJ CİHAZININ BAĞLANMASI

Şarj cihazında ayrı bir elektrik kablosu bulunması halinde şarj kablosunu şarj cihazına ve uygun bir elektrik prizine bağlayın (Şek. 20).

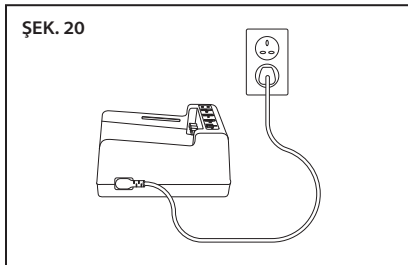

Yalnızca şarj cihazı ile birlikte verilen kablo takımını kullanın. İlk kez kullanırken fiş türünün prize uygun olduğunu kontrol edin.

ŞARJ CİHAZI LED ŞARJ DÜZEYİ GÖSTERGESİ

Batarya şarj cihazında LED şarj düzeyi göstergesi bulunmaktadır ve şarj etme sürecinin durumunun yanı sıra şarjı geciktirebilecek veya önleyebilecek durumları gösterir (Şek. 21).

Not: Batarya paketi takılıncaya kadar hiçbir ışık görünmez.

- Yanıp sönen turuncu ışık: bir hata durumu bulunmaktadır. Çeşitli potansiyel nedenler vardır. Bu kılavuzdaki "Sorum Giderme" bölümüne bakın.
- Sürekli turuncu ışık: batarya paketinin sıcaklığı kabul edilebilir aralığın dışındadır (0°C/32°F ile 40°C/104°F arası). Şarj etmeden önce batarya paketinin kabul edilebilir sıcaklık aralığına gelmesini bekleyin. Sıcaklık kendisini ayarlayıncaya kadar batarya paketi şarj cihazının üzerinde bırakılabilir. Gerekli sıcaklığa ulaştığı zaman şarj başlayacaktır.

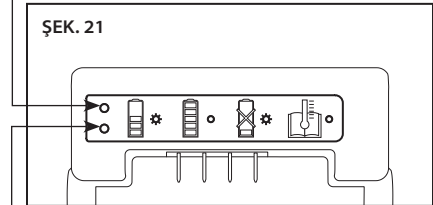

- Yanıp sönen yeşil ışık: batarya paketi şarj oluyor.
- Sürekli yeşil ışık: batarya paketi kullanıma hazır.

BATARYA PAKETİNİN ŞARJ EDİLMESİ

⚠ UYARI: GEREKLİ ŞARJ PROSEDÜRÜNÜN İZLENMEMESİ SONUCU, AŞIRI VOLTAJ, AŞIRI AKIM, ŞARJ SIRASINDA KONTROLÜN YİTİRİLMESİ, TEHLİKELİ KİMYASALLARIN SIZMASI, ISI ÜRETİLMESİ, PATLAMA VEYA YANGIN MEYDANA GELEBİLİR. BU ŞARJ TALİMATLARINI İZLEYİN.

Şarj kablosunu şarj cihazına bağlayıp elektrik prizine taktıktan sonra bataryadaki oluklar ile şarj cihazındaki rayları aynı hizaya getirin ve batarya paketi tam olarak yerleşinceye kadar şarj cihazının içine kaydırın (Şek. 22).

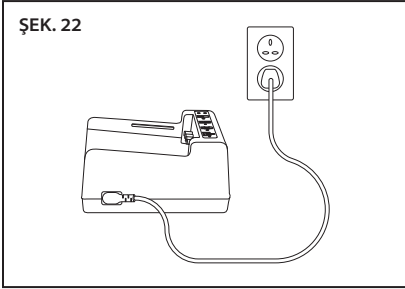

Şarj düzeyi göstergesini kontrol ederek şarj koşullarına bakın.

BATARYA PAKETİNİN TAKILMASI VE ÇIKARILMASI

Yalnızca bu kullanma talimatlarında belirtilen OREGON® marka batarya paketleri kullanın.

Bataryadaki oluk ile batarya takma yuvası içindeki rayları aynı hizaya getirin. Batarya paketini zincir testerenin batarya takma yuvasına kuvvetle sokun ve yerine kilitlenip tık sesi verinceye kadar ileriye bastırın (Şek. 23).

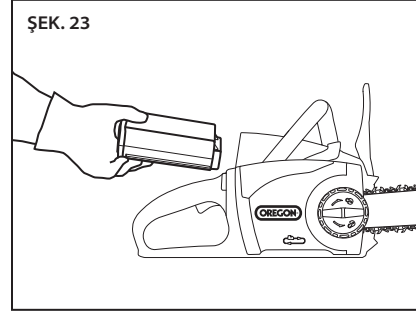

Batarya paketini çıkarmak için batarya çıkarma kolunu yukarıya kaldırın ve batarya paketini çıkarın (Şek. 24).

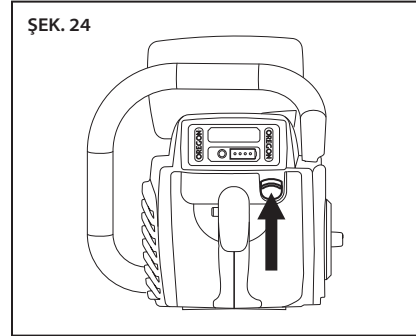

GENEL KULLANIM

⚠ TEHLİKE: AĞIR YARALANMA RİSKİNDEN KAÇINMAK İÇİN FAZLA İLERİYE UZANMAYIN VE SEYYAR MERDİVENDE, BASAMAKLI TABUREDE VEYA SAĞLAM BAĞLANMAMIŞ BİR YÜKSELTİ ÜZERİNDE DURMAYIN. OMUZ HİZASINDAN YUKARIDA KESME İŞİ ASLA YAPMAYIN.

⚠ UYARI: YARALANMA RİSKİNİ AZALTMAK İÇİN DAİMA UYGUN PABUÇ, UZUN PANTOLON, ELDİVEN, BAŞ, KULAK VE GÖZ KORUYUCU KULLANIN.

KULLANMA SICAKLIĞI

Zincir testere 0°C ile 40°C (32°F ile 104°F) sıcaklık aralığında çalışacak şekilde tasarlanmıştır.

TUTMA

El aletini daima iki el ile tutun. Ön sapı sol elinizle ve arka sapı sağ elinizle kavrayın (Şek. 25). Başparmak sapın alt tarafında olmak üzere parmakları sapın üst tarafından sarın.

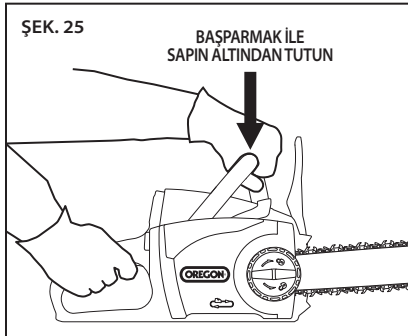

ŞEK. 25

BAŞPARMAK İLE
SAPIN ALTINDAN TUTUN**YERE BASMA**

Her iki ayağınız ile sağlam bir zemine basın ve ağırlığınızı iki ayağa eşit şekilde dağıtın (Şek. 26).

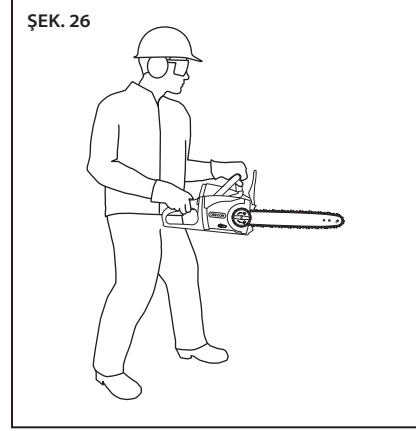

ŞEK. 26

TESTERENİN DURDURULMASI

Zincir testereyi durdurmak için tetik düğmesini bırakın.

ZİNCİR TESTERENİN ÇALIŞMAYA BAŞLATILMASI

⚠ UYARI: YARALANMA RİSKİNİ AZALTMAK İÇİN KİLİDE BANT YAPIŞTIRARAK, TEL İLE SIKARAK VEYA BAĞLAYARAK TETİK KİLİDİNİ ASLA ETKİSİZ DURUMA GETİRMİYİN.

Zincir freninin uygulanmış olmadığını kontrol edin.

Ön ve arka sapları sıkıca tutun. Tetik kilidine başparmağınız ile basın ve basılı tutun (1). Testereyi çalıştırmak için tetik düğmesini (2) sıkın (Şek. 27). Tetik kilidine basmaya devam etmeye gerek yoktur. Tetik bırakılıncaya kadar serbest durumda kalacaktır.

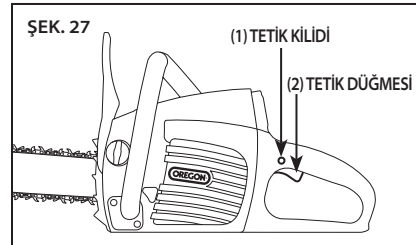

ŞEK. 27

(1) TETİK KİLİDİ

(2) TETİK DÜĞMESİ

ZİNCİR FRENİNİN DENENMESİ

Zincir testereyi kullanmadan önce zincir freninin çalıştığını kontrol edin. Frenin çalışmasını kontrol etmek için:

- Testereyi sağlam, düz bir yere yerleştirin.
- Testereyi kısa bir süre çalıştırın.
- Sol elinizi ön sapta tutun ve sol bileğinizi ön el koruyucuyu ileriye hareket ettirecek şekilde yuvarlayarak zincir frenini el ile etkinleştirin (Şek. 28).

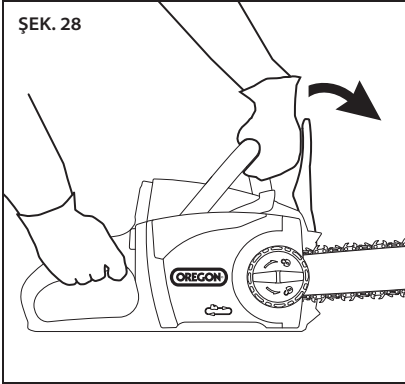

- Tetik düğmesini bırakın.

Düzgün çalışan bir zincir freni, motoru ve testere zincirini hemen durdurur. Motor ve testere zinciri hemen durmadığı takdirde onaylı bir servis yerinde zincir frenini kontrol ettirin.

- Ön el koruyucuyu tekrar çalışma konumuna getirin.

KESME

⚠ UYARI: YARALANMA RİSKİNİ AZALTMAK İÇİN UYGUN PABUÇ, UZUN PANTOLON, EL DİVEN, BAŞ, KULAK VE GÖZ KORUYUCU KULLANIN.

⚠ UYARI: YARALANMA RİSKİNİ AZALTMAK İÇİN DAİMA SAĞLAM BASMAYA DİKKAT EDİN VE MOTOR ÇALIŞIRKEN ZİNCİR TESTEREYİ HER İKİ EL İLE TUTUN.

⚠ UYARI: YARALANMA RİSKİNİ AZALTMAK İÇİN ÇALIŞMAYA BAŞLAMADAN ÖNCE İLERİNİ PLANLAYIN VE BİRKAÇ TANE KAÇIŞ YOLU PLANLAYIN.

⚠ DİKKAT: BU EKİPMANI KULLANMADAN ÖNCE 6 M (20 FT) BOYUNCA BİR İZLEYİCİ GÜVENLİK BÖLGESİ OLUŞTURUN.

İzleyici güvenlik bölgesi, operatörün çevresinde izleyicilerin, çocukların ve evcil hayvanların bulunmaması gereken 6 m (20 ft) ölçüsünde bir çemberdir (Şek. 29).

Ağaç devirme işlemleri ağacın büyüklüğüne göre daha geniş bir güvenlik bölgesi gerektirir, "Ağaç Devirme" bölümüne bakın.

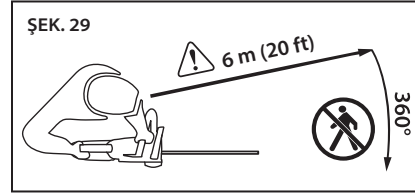

ÖNEMLİDİR: TESTEREYİ RAHATÇA KULLANMAYA ALIŞINCAYA KADAR BİR TESTERE TEZGAHINDA VEYA KIZAKTA KÜTÜK KESME ALIŞTIRMALARI YAPIN.

En iyi performansı elde etmek ve testereyi güvenle kullanmak için aşağıdaki talimatlara uyun:

- Kesme işleri için geçerli olan tüm ulusal ve belediye kurallarına ve yönetmeliklerine uyun.
- Yaralanma riskini azaltmak için sık mola verin.

- Kesmeye başlamadan önce testere zincirinin doğru şekilde gerdirildiğini ve zincirin keskin olduğunu kontrol edin.

Zincir testereler yalnız ahşap kesmek için yapılıdır. Zincir testereyi başka malzemeleri kesmek için kullanmayın ve zincirin kir, taş, çivi, zımba teli veya tel ile temasine olanak vermeyin. Bu malzemeler son derece aşındırıcıdır ve zincirin koruyucu kaplamasını çok kısa sürede aşındırır.

Şu durumların birisi meydana geldiği zaman testere zincirini bileyin veya değiştirin:

- Kesmek için gereken basınç fark edilir derecede arttığı zaman.
- Zincirden çıkan yongalar çok ince veya toz gibi olduğu zaman.

Kör bir zincir, kesmek için daha fazla çaba gerektireceği, kesikleri pürüzlü yapacağı, zincir testeredeki aşınmayı arttıracığı ve geri tepme riskini yükselteceği için kör zincir ile çalışmayın. Asla kör bir zinciri zorlayarak kesme işi yapmaya çalışmayın.

- Testere kapalı olacak şekilde gereken tarzda tutun ve ahşabın önünde durun. Tetik kilidine basın ve tetik düğmesini sıkın. Kesmeye başlamadan önce zincirin tam hıza ulaşmasını bekleyin.
- Kılavuz palayı ahşaba hafifçe bastırarak kesmeye başlayın. Yalnız hafif bir basınç uygulayın ve işin yapılmasını testereye bırakın.
- Kesme işi boyunca kararlı bir hızı koruyun ve kesiğin sonuna varmadan hemen önce basıncı kaldırın.
- Palanın ucunun yerini daima bilin ve başka nesnelere temas etmekten kaçının.
- Kesme sırasında testere aniden duracak olursa testereyi kesikten çıkarın ve iş parçası üzerinde daha az basınç uygulayarak tekrar kesmeye başlayın.

BUDAMA

⚠ DİKKAT: DÜŞEN DALLAR YERE ÇARPTIKTAN SONRA ZIPLAYABİLİR VEYA "GERİYE YAYLANABİLİR". BU NEDENLE, ÇOK SAYIDA KAÇIŞ YOLU OLMASI İÇİN ZEMİNİ TEMİZ TUTMAK TEMEL ÖNEM TAŞIR. Çalışma alanını temizleyin ve baş koruması kullanın.

Budama, bitki sağlığını korumak için ölü veya fazla büyümüş dalların uzaklaştırılmasıdır.

- Kesmeye başlamadan önce kaçış yollarını planlayın ve bir engel bulunmamasına dikkat edin. Düşen dalların önünden nasıl kaçılacağını daima bilin.
- İzleyicilerin veya yardımcılarının düşen dallardan güvenli bir uzaklıkta olmasını sağlayın. İzleyiciler veya yardımcılar operatörün doğrudan önünde veya arkasında durmamalıdır. Bakınız: Şek. 28.
- Yere sağlam şekilde basın ve zincir testereyi her iki el ile sağlam şekilde tutun. Çok fazla ileriye uzanmayın. Yüksek dallara ulaşmak üzere asla ağaca veya seyyar merdivene tırmanmayın.
- Tehlikeli olabilecek tüm dalları bağlayın.
- Gerekli yardımcı donanımı kullanın.
- Üst dalları budamadan önce alt dalları budayın.
- Kesmeye başlamadan önce testere zincirinin tam hıza ulaşmasını bekleyin.
- Dala hafif bir basınç uygulayın.
- Uzun dallarda (Şek. 30), önce dalın ucunu (1) keserek gövdeye yakın budama yaparken (2) dal üzerindeki baskıyı azaltın.

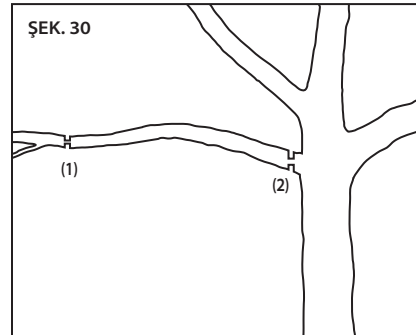

- Kalın dallar (çapı 10 cm'den (4 inç) fazla), üstten tek kesme yapıldığı zaman parçalanabilir veya zinciri sıkıştırabilir. Parçalanmayı veya sıkıştırmayı önlemek için önce dalın alt yüzünde siğ bir rahatlatma kesiyi açın (1), sonra dalı üst taraftan boylu boyunca keserek (2) alttaki kesiyi ulaşıp (Şek. 31).

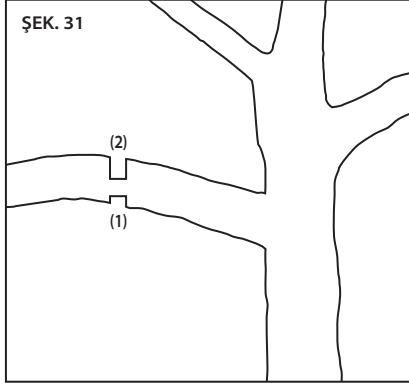

- Dalın büyük bir bölümü kesildikten sonra gövdeye yakın düzgün bir kesme yapın (Şek. 32).

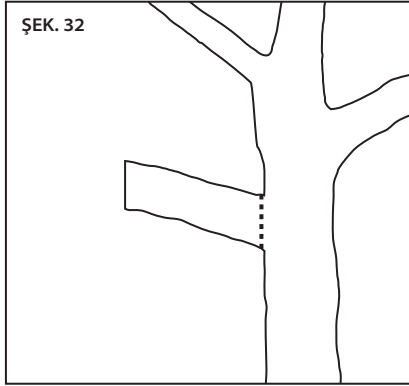

AĞAÇ DEVİRME

⚠ DİKKAT: BİR AĞAÇ DEVRİLDİKTEN SONRA YOKUŞ AŞAĞI YUVARLANMA VEYA KAYMA EĞİLİMİNDE OLUR. Kesme işleri başlamadan önce bir kaçış yolu planlayın ve temizleyin. Kaçış yolu, beklenen düşme hattının arka tarafında geriye doğru ve doğru çapraz yönde uzanmalıdır (Şek. 33).

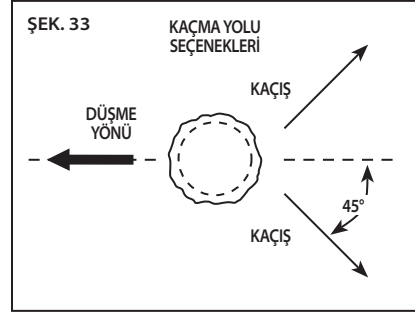

Devirme işi, bir ağacı keserek yere indirmek demektir.

- Devirme işine başlamadan önce ağacın doğal eğimine, büyük dalların bulunduğu yere ve rüzgar yönüne bakarak ağacın ne tarafa düşeceğine karar verin.
- Devirme kesiklerinin açılacağı yerde ağaçtaki kir, taş, gevşek kabuk, çivi, zimba teli ve telleri sökün.
- Kütük dilimleme ve devirme işleri aynı anda iki veya daha çok kişi ile yapıldığı zaman devirme işlemini kütük kesme işleminden devrilecek ağaç boyunun en az iki katı kadar bir uzaklık ile ayırın.
- Ağaçlar hiç kimseyi tehlikeye sokmayacak, hiçbir elektrik hattına çarpmayacak veya maddi bir zarara yol açmayacak şekilde devrilmelidir. Ağacın bir elektrik hattına çarpması durumunda hemen bölgeden ayrılın ve elektrik şirketine haber verin.
- Testerenin ön tarafındaki metal mahmuzları kullanarak testereyi ağacın üzerinde destekleyin. Büyük çaplı ağaç keserken mahmuzlu tamponu ağaca saplayın ve dengeyi arttırmak için bir kaldırma noktası gibi kullanın.

ÇENTİK KESİĞİ:

- Önce, düşme yönüne dik olarak ağaç çapının 1/3'ü kadar bir çentik açın. Önce, alttaki yatay çentik kesliğini kesin (1). Böylece, ikinci kesliği (2) açarken ya testere zincirinin veya kılavuz palanın sıkışmasını önlemiş olursunuz (Şek. 34).

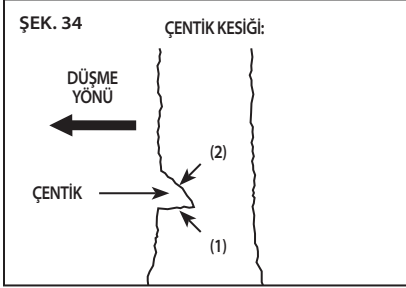
**ARKAYA DEVİRME KESİĞİ:**

- İkinci olarak, yatay çentik kesliğinden en az 50 mm (2 inç) yukarıda arkaya devirme kesliğini açın (Şek. 35). Arkaya devirme kesliğini yatay çentik kesliğine paralel tutun.

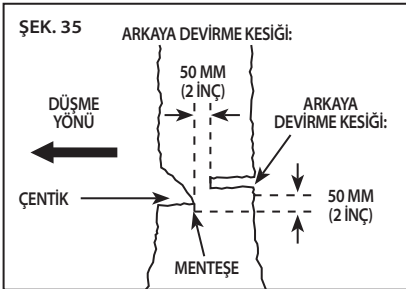

- Arkaya devirme kesliğini, menteşe gibi davranmaya yetecek kadar ahşap kalacak şekilde açın. Bu ahşap menteşe, ağacın bükülerek yanlış yönde düşmesini önler. Menteşeyi karşı tarafa kadar kesmeyin.
- Devirme kesliği menteşeye yaklaşırken ağaç devrilmeye başlar.

- Ağacın istenen yönde düşmeme veya geriye yaslanarak testere zincirini kıştırma olasılığı bulunduğu takdirde arkaya devirme kesliğini tamamlamadan durun ve ahşap, plastik veya alüminyum kamalar kullanarak kesliği açın ve ağacı istenen düşme hattı boyunca devirin.
- Ağaç düşmeye başladığı zaman zincir testereyi kesikten çıkarın, motoru durdurun, zincir testereyi yere bırakın ve planlanmış kaçış yolunu kullanın.
- Yukarıdan düşen dallara ve bastığınız yere dikkat edin.

AĞAÇ DALLARININ AYIKLANMASI

⚠ DİKKAT: GERİLMİŞ DURUMDAKİ AĞAÇ DALLARI, "GERİYE FIRLAYARAK" OPERATÖRE TEMAS EDEBİLİR VEYA ZİNCİR TESTEREYİ KONTROLDEN ÇIKARARAK KİŞİSEL YARALANMAYA YOL AÇABİLİR. Kesildiği zaman operatöre veya zincir testereye çarpabilecek olan gerilmiş durumdaki ahşaba daima dikkat edin.

Dal ayıklama, devrilen bir ağacın dallarının temizlenmesidir.

- Dal ayıklarken daha büyük alt dalları kütüğe yerde destek olması için bırakın.
- Küçük dalları tek seferde keserek ayıklayın.
- Gerilmiş durumdaki dallar zincir testerenin sıkışmaması için alttan yukarıya doğru kesilmelidir (Şek. 36).

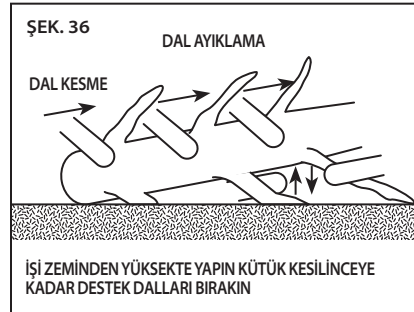

KÜTÜK DİLİMLEME

⚠ DİKKAT: GERİLMİŞ DURUMDAKİ KÜTÜKLERİN DİLİMLENMESİ GERİ TEPME RİSKİNİ ARTTIRIR. Kütüğü dilimlerken aşağıdaki yöntemlerin birisini kullanarak kütüğü destekleyin.

Kütük dilimleme, kütüğün boylar halinde kesilmesidir. Yere sağlam basmak ve ağırlığı her iki ayağa eşit şekilde dağıtmak önemlidir. Olanaklı olduğu zaman kütük yükseltilerek dallar, kütükler veya takozlar ile desteklenmelidir.

- Kütük tüm uzunluğu boyunca desteklendiği zaman üstten kesin (üstten dilimleme) (Şek. 37).

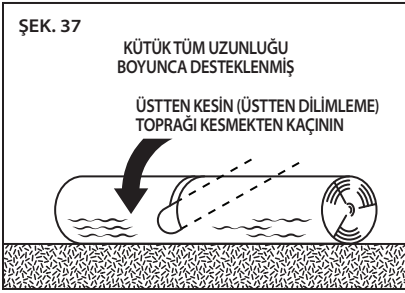

- Kütük bir uçtan desteklendiği zaman çapın 1/3'te birini alt taraftan kesin (alttan dilimleme) ve sonra ilk kesikten çıkacak şekilde üstten dilimleme ile keserek bitirin (Şek. 38).

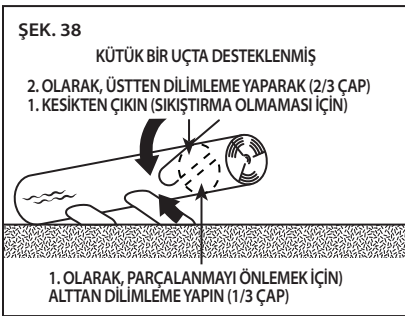

- Kütük her iki uçtan desteklendiği zaman çapın 1/3'te birini üstten dilimleme ile kesin ve sonra ilk kesikten çıkacak şekilde alttan dilimleme ile alttaki 2/3'ü keserek bitirin (Şek. 39).

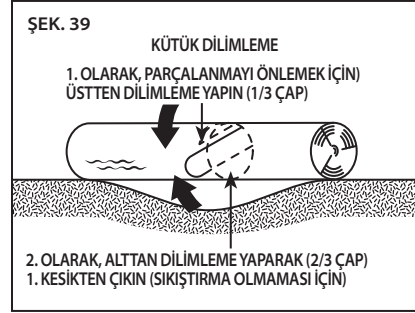

- Yamaçta dilimleme yaparken kütüğü daima yokuş yukarı tarafında durun (Şek. 40).



- Keserek karşı taraftan çıkarken tam bir kontrol uygulayabilmek için keşiğin sonuna doğru zincir testerenin saplarını tutmayı gevşetmeden basınç uygulamayı kesin.
- Zincirin yere dokunmasına olanak vermeyin.
- Kesme işini tamamladıktan sonra zincir testereyi taşımadan önce testere zincirinin durmasını bekleyin.
- Bir ağaçtan diğerine giderken motoru daima durdurun.

POWERSHARP® İLE BİLEME

⚠ UYARI: POWERSHARP®, BENZİN VE ASETİLEN GİBİ SON DERECE YANICI VE AÇIKTA DURAN MALZEMELERİN VARLIĞINDA KULLANILMAMALIDIR.

⚠ DİKKAT: POWERSHARP® SİSTEMİ İLE BİLEME YAPMAK DÜŞÜK ENERJİLİ KIVILCIMLAR ÜRETİR.

⚠ DİKKAT: POWERSHARP® DAHİLİ BİLEME SİSTEMİ YALNIZCA POWERSHARP® ZİNCİR İLE KULLANILMAK İÇİNDİR. DAHİLİ BİLEYİCİ İLE ASLA BAŞKA ZİNCİRLER BİLEMEYE ÇALIŞMAYIN. ZİNCİR VE BİLEYİCİ ZARAR GÖRÜR.

POWERSHARP®'İN TANITILMASI

Bu zincir testerede, zinciri testerenin üzerinde bilemek için hızlı ve kolay bir yöntem olan dahili PowerSharp® bileme sistemi bulunmaktadır. Kesme işleri daha uzun sürdüğü veya yongalar küçülüp talaş haline geldiği zaman testere zincirini bileme zamanı gelmiş demektir.

ZİNCİRİN BİLENMESİ

ÖNEMLİDİR: POWERSHARP® ZİNCİRDE ÜSTTEN BİLENEN ÖZGÜN KESİCİLER KULLANILIR VE YALNIZCA GERÇEK BİR POWERSHARP® BİLEYİCİ İLE BİLENEBİLİR.

- Testere tam hızda çalışacak şekilde PowerSharp® kolunu 3–5 saniye hafifçe yükseltin (Şek. 41). Kesiciler bileme taşı ile temas ettiği zaman kıvılcımlar görünür.

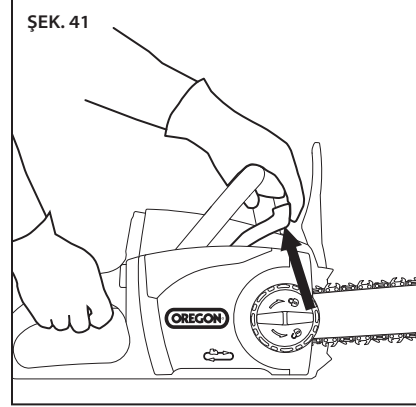

- Zincirin yeteri kadar bilenip bilenmediğini anlamak için deneme amaçlı kesin. Bilenmemiş ise bileme yöntemini zincir yeteri kadar keskin oluncaya kadar tekrarlayın.

ÖNEMLİDİR: BİLERKEN ÇOK FAZLA KUVVET UYGULAMAYIN. ÇOK FAZLA KUVVET UYGULAMAK BİLEME TAŞININ PERFORMANSINI AZALTABİLİR.

ÖNEMLİDİR: BİLEME SIRASINDA KESİCİLER TAŞA TEMAS ETTİĞİ VE SÜRTÜNME YÜZÜNDEN ZİNCİR ISINDIĞI İÇİN AZ MİKTARDA KIVILCIM VE DUMAN GÖRMEK NORMALDİR.

BİLEME TAŞI NE ZAMAN DEĞİŞTİRİLMELİDİR

Bileme taşı zincir ile aynı miktarda aşınacak şekilde tasarlanmıştır. Taşın daha ömrü varmış gibi görünse de zinciri değiştirirken daima taşı da değiştirin. Bu kılavuzdaki "Aşınan Testere Zincirinin ve Bileme Taşının Değiştirilmesi" bölümüne bakın.

BAKIM VE TEMİZLEME



⚠ UYARI: HASARLI VEYA AŞINMIŞ PARÇALARIN BULUNUP DEĞİŞTİRİLMEMESİ AĞIR YARALANMAYA YOL AÇABİLİR. ZİNCİR TESTEREYİ DÜZENLİ ŞEKİLDE MUAYENE EDİN. DÜZENLİ MUAYENE DOĞRU BAKIMIN İLK ADIMIDIR. GÜVENLİĞİ VE MEMNUNİYETİ ARTTIRMAK İÇİN AŞAĞIDAKİ KURALLARI İZLEYİN. HASARLI VEYA FAZLA AŞINMIŞ TÜM PARÇALARIN HEMEN DEĞİŞTİRİLMESİNİ SAĞLAYIN.

⚠ UYARI: BATARYA PAKETİ TAKILI OLAN BATARYALI BİR EL ALETİ DAİMA AÇIK DURUMDADIR VE KAZARA ÇALIŞMAYA BAŞLAYABİLİR. MUAYENE, TEMİZLİK VEYA BAKIM YAPMADAN ÖNCE BATARYA PAKETİNİ ZİNCİR TESTEREDEN ÇIKARIN.

⚠ DİKKAT: ZİNCİR TESTEREYİ TEMİZLERKEN SUYA VEYA BAŞKA SIVILARA BATIRMAYIN.

MUAYENE

Her kullanımdan önce ve zincir testere düşürüldüğü takdirde aşağıdaki parçaları muayene edin:

- Saplar: Saplarda çatlaklar ve başka hasar olmamalıdır. Temiz ve kuru olmaları gerekir.
- Ön El Koruyucu: Ön el koruyucuda hasar olmamalı ve kolayca ileri-geri hareket edebilmelidir. Ön el koruyucu hareket ettirildiği zaman zincir frenini etkinleştirmelidir.
- Kılavuz Pala: Pala düz olmalı ve çentikler, çatlaklar veya aşırı aşınma bulunmamalıdır.
- Testere Zinciri: Zincir gereken şekilde gerdirilmiş ve keskin olmalı ve hiçbir bileşeninde çatlak, çentik, kırık diş veya aşırı aşınma bulunmamalıdır. Bakınız: "Testere Zincirinin Gerdirilmesi" ve "PowerSharp® ile Bileme".

- Yan Kapak: Yan kapakta çatlaklar ve başka hasar olmamalıdır. Testere gövdesine hiç bükülmeden sıkı şekilde yerleşmelidir. Zincir yakalayıcıda çatlaklar bulunmamasına dikkat edin.
- Batarya Paketi: Batarya paketi temiz ve kuru olmalı, hiçbir delinme, çarpma veya başka bir hasar izi bulunmamalıdır. Kontaklar temiz ve kuru olmalı ve üzerinde çöp bulunmamalıdır.
- Batarya Takma Yuvası: Batarya takma yuvası ve kontaklar temiz ve kuru olmalıdır ve çöp bulunmamalıdır.
- Zincir Freni: Zincir freninin doğru çalıştığını kontrol etmek için deneme yapın. "Genel Kullanım" altında "Zincir Freninin Denenmesi" bölümüne bakın.
- Yağ Seviyesi: Kullanmadan önce yağ deposunun dolu olduğunu kontrol edin. "Pala ve Zincir Yağı Deposunun Doldurulması" bölümüne bakın.
- Otomatik Yağlayıcı: Zincir testere, kılavuz pala ve testere zinciri takılı olmadan çalışırken pala altlığındaki delikten az miktarda yağ sızmalıdır. "Yağlayıcının Havaasının Alınması" bölümüne bakın.
- Motor Kapağı: Kapakta çatlaklar ve hava emme deliklerinde çöp olup olmadığını kontrol edin.

Şu parçaları periyodik şekilde muayene edin:

- Tahrik Dişlisi: Derin oyuklar, kırık dişler veya çapaklar olup olmadığını kontrol edin.
- Zincir Gerdirme Dişlisi: Dişlide çatlaklar, çentikler, gevşek vida, bükülme veya başka hasarlar olup olmadığını kontrol edin.
- Yan Kapağın Altındaki Pala Takma Bölgesi: Montaj saplamasında bükülme, sıyrılmaya veya diş kapma olmamasına ve pala altlığında ve hizalama flanşında çöp bulunmamasına ve sağlam olmasına dikkat edin.
- Şarj Cihazı: Şarj cihazı temiz ve kuru olmalı ve hiçbir delinme veya başka bir hasar bulunmamalıdır. Batarya tepsi yuvasında ve kontaklarda çöp bulunmamalıdır.

TESTERE ZİNCİRİNİN GERDİRİLMESİ

ÖNEMLİDİR: TESTERE ZİNCİRİNİ SADECE ZİNCİR SOĞUK İKEN GERDİRİN. SICAK ZİNCİR SOĞURKEN KISALARAK KILAVUZ PALAYA VEYA ZİNCİRE ZARAR VEREBİLİR.

Zincir testere kapalı ve soğuk iken zincir palanın alt tarafına temas etmediği takdirde gerdirilmelidir.

Bu kılavuzun "Ambalajın Açılması ve Montaj" bölümünde "Testere Zincirinin Gerdirilmesi" başlığında anlatılan şekilde zinciri gerdirin.

AŞINAN TESTERE ZİNCİRİNİN VE BİLEME TAŞININ DEĞİŞTİRİLMESİ

⚠ DİKKAT: POWERSHARP® TESTERE ZİNCİRİNİ VE BİLEME TAŞINI AYNI ZAMANDA DEĞİŞTİRİN. BUNUN YAPILMAMASI PERFORMANSIN AZALMASINA VEYA ZİNCİRİN VE/VEYA BİLEME TAŞININ ZARAR GÖRMESİNE YOL AÇABİLİR.

⚠ DİKKAT: POWERSHARP® DAHİLİ BİLEME SİSTEMİ YALNIZCA POWERSHARP® ZİNCİR İLE KULLANMAK İÇİNDİR. POWERSHARP® DIŞINDA TESTERE ZİNCİRİ KULLANIRKEN BİLEME TAŞINI ÇIKARIN. BUNUN YAPILMAMASI TESTERE ZİNCİRİNİN, BİLEME SİSTEMİNİN VE/VEYA ZİNCİR TESTERENİN ZARAR GÖRMESİNE YOL AÇABİLİR.

Testere zinciri çatladığı veya kırık dişler oluştuğu, gerekli gerginlikte tutulamayacak kadar esnediği veya kolaca bilenemediği zaman değiştirilmesi gerekir.

Eldiven giyin.

- Bataryayı çıkarın.
- Yan kapak açma topuzunu hafifçe gevşetin ama yan kapağı çıkarmayın.
- Zincir gerdirme halkasını gidebileceği yere kadar gevşetin (saat yönünün tersine çevirin).
- Yan kapak açma topuzunu gevşetin ve yan kapağı çıkarın.
- Testere zincirini çıkarın.
- Bileme taşını tutan iki vidayı çıkarın (Şek. 42).

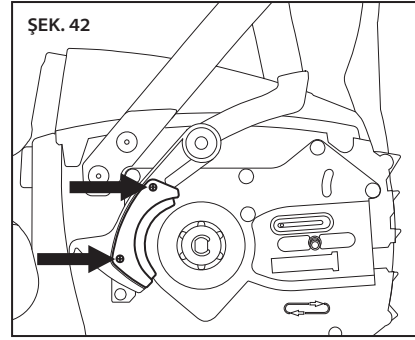

- Taşı çıkarın.
- PowerSharp® kolunun ve çevresinin temiz olmasına dikkat edin.
- Yeni taşı kolun üzerine yerleştirin ve vidaları tekrar takın.
- Kılavuz palayı ve testere zincirini tekrar takın. Bu kılavuzdaki "Kılavuz Palanın ve Testere Zincirinin Takılması" bölümüne bakın.
- Bu kılavuzun "Ambalajın Açılması ve Montaj" bölümünde "Testere Zincirinin Gerdirilmesi" başlığında anlatılan şekilde zinciri gerdirin.

ÖNEMLİDİR: TESTERE ZİNCİRİ KULLANILMADAN ÖNCE GEREKEN ŞEKİLDE GERDİRİLMELİDİR. BU KILAVUZUN "AMBALAJIN AÇILMASI VE MONTAJ" BÖLÜMÜNDE "TESTERE ZİNCİRİNİN GERDİRİLMESİ" BAŞLIĞINA BAKIN.

KILAVUZ PALANIN BAKIMI

⚠ UYARI: AŞINMIŞ BİR KILAVUZ PALANIN KENARLARI, ÖZELLİKLE ZİNCİRİN PALAYA TEMAS ETTİĞİ OYUĞUN KENARLARI SON DERECE KESKİN OLABİLİR. GEREKLİ EL KORUMASINI KULLANIN.

⚠ DİKKAT: KESME İŞİNDEN SONRA KILAVUZ PALA SICAK OLABİLİR. YANMAMAK İÇİN ELDİVEN GİYİN.

Paladaki aşınmayı eşitlemek ve pala ömrünü maksimuma çıkarmak için palayı zaman zaman ters çevirin.

Eldiven giyin.

- Bataryayı çıkarın.
- Yan kapak açma topuzunu hafifçe gevşetin ama yan kapağı çıkarmayın.
- Zincir gerdirme halkasını gidebileceği yere kadar gevşetin (saat yönünün tersine çevirin).
- Yan kapak açma topuzunu gevşetin ve yan kapağı çıkarın.
- Palayı ve zinciri çıkarın ve hasar ve aşınma kontrolü yapın.
- Vidayı zincir gerdirme dişlisinin arka tarafından çıkarın ve zincir gerdirme dişlisini kılavuz paladan çıkarın (Şek. 43).

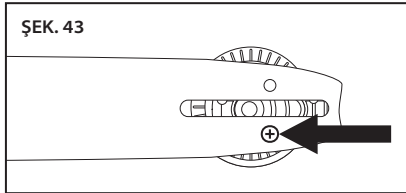

- Palayı ters çevirin (Şek. 44).

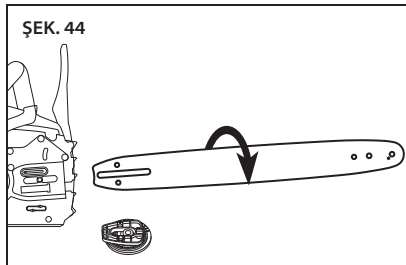

- Kılavuz palayı ve testere zincirini tekrar takın. Bu kılavuzdaki "Kılavuz Palanın ve Testere Zincirinin Takılması" bölümüne bakın.
- Bu kılavuzun "Ambalajın Açılması ve Montaj" bölümünde "Testere Zincirinin Gerdirilmesi" başlığında anlatılan şekilde zinciri gerdirin.

AŞINAN KILAVUZ PALANIN DEĞİŞTİRİLMESİ

⚠ UYARI: AŞINMIŞ BİR KILAVUZ PALANIN KENARLARI, ÖZELLİKLE ZİNCİRİN PALAYA TEMAS ETTİĞİ OYUĞUN KENARLARI SON DERECE KESKİN OLABİLİR. GEREKLİ EL KORUMASINI KULLANIN.

Kılavuz pala çatladığı veya kenarlarında ve özellikle testere zincirinin palaya temas ettiği oluk içinde çok fazla aşınma olduğu takdirde değiştirilmesi gerekir. Pala ayrıca, burundaki zincir dişlisi aşındığı, dişlerde eksikler olduğu veya düzgün dönmediği zaman da değiştirilmelidir.

Eldiven giyin.

- Bataryayı çıkarın.
- Yan kapak açma topuzunu hafifçe gevşetin ama yan kapağı çıkarmayın.
- Zincir gerdirme halkasını gidebileceği yere kadar gevşetin (saat yönünün tersine çevirin).
- Yan kapak açma topuzunu gevşetin ve yan kapağı çıkarın.
- Palayı ve zinciri çıkarın.
- "Kılavuz Palanın Bakımı" bölümünde anlatılan şekilde vidayı zincir gerdirme dişlisinin arka tarafından çıkarın ve zincir gerdirme dişlisini kılavuz paladan çıkarın.
- Zincir gerdirme dişlisini yeni kılavuz palanın üzerine yerleştirin ve vidayı tekrar takın.
- Kılavuz palayı ve testere zincirini tekrar takın. Bu kılavuzdaki "Kılavuz Palanın ve Testere Zincirinin Takılması" bölümüne bakın.
- Bu kılavuzun "Ambalajın Açılması ve Montaj" bölümünde "Testere Zincirinin Gerdirilmesi" başlığında anlatılan şekilde zinciri gerdirin.

AŞINAN ZİNCİR GERDİRME DİŞLİSİNİN DEĞİŞTİRİLMESİ

Zincir gerdirme dişlisi, palayı ve zinciri gereken gerginlikte tutamadığı veya başka bir hasar gördüğü takdirde onu değiştirin.

Eldiven giyin.

- Bataryayı çıkarın.
- Yan kapak açma topuzunu hafifçe gevşetin ama yan kapağı çıkarmayın.
- Zincir gerdirme halkasını gidebileceği yere kadar gevşetin (saat yönünün tersine çevirin).
- Yan kapak açma topuzunu gevşetin ve yan kapağı çıkarın.
- Palayı ve zinciri çıkarın.
- Vidayı zincir gerdirme dişlisinin arka tarafından çıkarın ve zincir gerdirme dişlisini kılavuz paladan çıkarın.
- Yeni zincir gerdirme dişlisini kılavuz palanın sizden tarafta olan yüzüne yerleştirin ve vidayı tekrar takın.
- Kılavuz palayı ve testere zincirini tekrar takın. Bu kılavuzdaki "Kılavuz Palanın ve Testere Zincirinin Takılması" bölümüne bakın.
- Bu kılavuzun "Ambalajın Açılması ve Montaj" bölümünde "Testere Zincirinin Gerdirilmesi" başlığında anlatılan şekilde zinciri gerdirin.

TAHRİK DİŞLİSİNİN DEĞİŞTİRİLMESİ

Testere zincirini ikinci kez değiştirdiğiniz her seferinde veya zincir dişlisi hasar gördüğü zaman tahrik dişlisini değiştirin.

Eldiven ve göz koruyucu kullanın.

- Bataryayı çıkarın.
- Yan kapak açma topuzunu hafifçe gevşetin ama yan kapağı çıkarmayın.
- Zincir gerdirme halkasını gidebileceği yere kadar gevşetin (saat yönünün tersine çevirin).
- Yan kapak açma topuzunu gevşetin ve yan kapağı çıkarın.
- Palayı ve zinciri çıkarın.
- Küçük bir düz tornavida kullanarak segmanı zorlayıp açın ve sökün ve sonra rondelayı ve tahrik dişlisini çıkarın (Şek. 45).

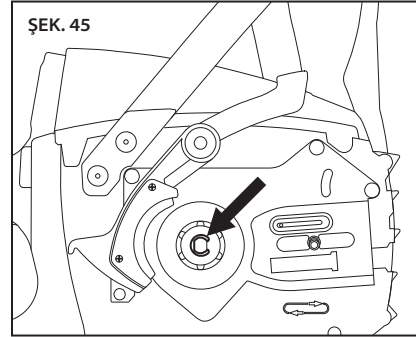

- Yeni tahrik dişlisini ve rondelayı takın ve yeni segman yerleştirin (Şek. 46).

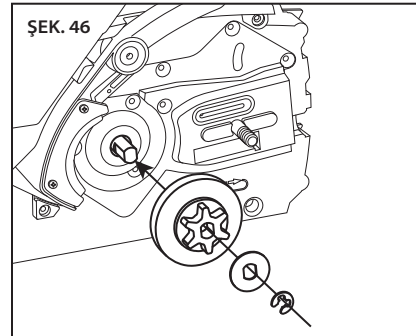

- Kılavuz palayı ve testere zincirini tekrar takın. Bu kılavuzdaki “Kılavuz Palanın ve Testere Zincirinin Takılması” bölümüne bakın.
- Bu kılavuzun “Ambalajın Açılması ve Montaj” bölümünde “Testere Zincirinin Gerdirilmesi” başlığında anlatılan şekilde zinciri gerdirin.

TEMİZLEME

⚠ UYARI: YARALANMA RİSKİNİ AZALTMAK İÇİN TEMİZLEMEDEN ÖNCE BATARYA PAKETİNİ ÇIKARIN.

⚠ DİKKAT: ZİNCİR TESTERE MOTOR MUHAFAZASINI TEMİZLERKEN SUYA VEYA BAŞKA SIVILARA BATIRMAYIN.

Eldiven ve göz koruyucu kullanın.

- Bataryayı çıkarın.
- Batarya takma yuvasındaki yongaları ve diğer çöpleri temizleyin. Kontakların temiz ve kuru olmasına dikkat edin.
- Kullandıktan sonra testere zincirindeki ve kılavuz paladaki çöpleri temizleyin. Motor muhafazasını yumuşak sabun çözeltisi ile ıslatılmış temiz bir bez ile silin. Asla sert temizleyiciler veya çözücüler kullanmayın.
- Zinciri değiştirirken pala oluştukları yongaları, talaşı ve kiri daima temizleyin.
- Zincir gerdirme dişlisinde yonga ve başka çöp bulunmamasına dikkat edin.

BATARYA PAKETİ

ÖNEMLİDİR: BATARYA PAKETİNİN İÇİNDE KULLANICININ SERVİS YAPABİLECEĞİ BİR PARÇA YOKTUR. İÇİNİ SÖKMEYİN.

Lityum iyon bataryalar sınırlı bir çalışma ömrüne sahiptir. Şarj başına kesme zamanı önemli ölçüde azaldığı takdirde batarya paketi kullanışlı ömrünün sonuna gelmiştir ve değiştirilmelidir.

- Kontaklar dâhil olmak üzere batarya paketinin temiz ve kuru olmasına ve hiçbir delinme, çarpma veya başka bir hasar izi olmamasına dikkat edin. Kırık bataryalar yangınlara yol açabilir veya tehlikeli kimyasallar salabilir.
- Kirli kontakları yumuşak ve kuru bir bez ile temizleyin. Kir veya yağ, elektrik bağlantısının kötü olmasına yol açarak güç kaybına neden olabilir.

ŞARJ CİHAZI

- Şarj cihazını elektrik prizinden ayırın.
- Kirli kontakları yumuşak ve kuru bir bez ile temizleyin.

İLAVE BAKIM BİLGİLERİ

Testere zincirinin, kılavuz palanın ve tahrik dişlisinin bakımı hakkında daha fazla bilgi için <http://oregonproducts.com/maintenance/manual.htm> adresinde OREGON® Bakım ve Güvenlik Kılavuzuna bakın.

SORUN GİDERME

Zincir testere sorunları hakkında muhtemel çözümleri görmek için bu tabloyu kullanın. Bu öneriler sorunu çözemediği zaman “Garanti ve Servis” bölümüne bakın.

BELİRTİ	MUHTEMEL NEDENİ	ÖNERİLEN ÖNLEMLER
Motor çalışmıyor veya kesintili çalışıyor	Zincir freni uygulanmıştır	Çalıştırmadan önce el koruyucunun en geri konumda olmasına dikkat edin (zincir freni açık durumda). El koruyucunun doğru konumu için bu kılavuzda “Testerinin Çalışmaya Başlatılması” bölümüne bakın.
	Batarya boşalmıştır	Tekrar şarj edin. Bu kılavuzda “Batarya Paketinin Şarj Edilmesi” bölümüne bakın.
	Tetik kilidine basılmamıştır	Tetik kilidine basılması gerekir. Bu kılavuzdaki “Testerinin Çalışmaya Başlatılması” bölümüne bakın.
	Batarya paketi tam olarak yerine girmemiştir	Temiz kuru bir bez veya iletken olmayan bir fırça kullanarak batarya takma yuvasındaki ve terminallerdeki çöpü temizleyin.
	Yan kapakta çöp vardır	Batarya paketini çıkarın, ardından yan kapağı çıkararak çöpü temizleyin.
	Batarya paketi soğuktur	Batarya paketinin 0°C (32°F) olan minimum çalışma sıcaklığı üzerinde ısınmasını bekleyin.
Motor çalışıyor ama zincir dönmüyor	Zincir, tahrik dişlisine geçmemektedir	Zincirdeki tahrik baklalarının zincir dişlisine tam olarak geçmesine dikkat ederek zinciri tekrar takın. Takma talimatları için bu kılavuzdaki “Bakım ve Temizleme” bölümüne bakın.
	Kılavuz palanın burnundaki zincir dişlisi dönmemektedir	Kılavuz palayı değiştirin. Bu kılavuzdaki “Aşınan Kılavuz Palanın Değiştirilmesi” bölümüne bakın.
Zincir freni uygulanamıyor	Çöpler, el koruyucunun tam olarak hareket etmesini engellemektedir	Zincir freni mekanizmasının dış tarafındaki çöpleri temizleyin.
	Muhtemel zincir freni arızası	Hemen bir yetkili servis temsilcisine danışın. ⚠ UYARI: ZİNCİR TESTERENİN ÇALIŞAN BİR ZİNCİR FRENİ OLMADAN ÇALIŞTIRILMASI AĞIR YARALANMAYA YOL AÇABİLİR.
Zincir testere düzgün kesmiyor	Zincir gerginliği yetersiz	Bu kılavuzdaki “Testere Zincirinin Gerdirilmesi” bölümüne bakın.
	Zincir körelmiş	Bu kılavuzdaki “PowerSharp® ile Bileme” bölümüne bakın.
	Zincir ters yönde takılmış	Bu kılavuzda “Kılavuz Palanın ve Testere Zincirinin Takılması” bölümüne bakın.
	Zincir aşınmış	Hem zinciri hem taşı değiştirin. Aynı zamanda aşınacak şekilde tasarlanmışlardır.
	Zincir kuru veya fazla gerdirilmiş	Yağ seviyesini kontrol edin. Gerekirse yağ deposunu tekrar doldurun. Bu kılavuzdaki “Pala ve Zincir Yağı Deposunun Doldurulması” bölümüne bakın. Yağ sisteminin tıkanıp tıkanmadığını kontrol edin. Palaya az miktarda yağ sevk edilmesi gerekir.
	Zincir, palanın oyuğu içinde değil	Bu kılavuzda “Kılavuz Palanın ve Testere Zincirinin Takılması” bölümüne bakın.

BELİRTİ	MUHTEMEL NEDENİ	ÖNERİLEN ÖNLEMLER
Tetik çekildiği zaman sürekli alarm düdüğü çalıyor	Çok fazla kullanmak motoru fazla ısıttı	Testereyi soğumaya bırakın ve sonra tekrar kesmeye başlayın.
	Zincir freni uygulanmış	Çalıştırmadan önce el koruyucunun en geri konumda olmasına dikkat edin (zincir freni açık durumda). El koruyucunun doğru konumu için bu kılavuzda "Testerenin Çalışmaya Başlatılması" bölümüne bakın.
Batarya paketi şarj olmuyor	Batarya paketi yüksek/ düşük sıcaklık koruması çalışmış	Testere aralıksız şekilde çalıştırıldığı veya yüksek ortam sıcaklıklarına maruz kaldığı zaman bu meydana gelebilir. Şarj etmeden önce batarya paketinin kabul edilebilir sıcaklığa gelmesini bekleyin. Bu kılavuzda "Batarya Paketi ve Şarj Cihazı" bölümüne bakın.
	Batarya paketindeki veya şarj cihazındaki kontaklar kirlili veya hasarlıdır	Hem batarya paketinin hem şarj cihazının kontaklarını muayene edin. Gerekliği takdirde bu kılavuzdaki talimatlara göre temizleyin. Batarya paketini tam olarak yerleştirmeye dikkat ederek tekrar şarj cihazına takın.
	Batarya paketi ömrünün sonuna ulaşmış	Tüm bataryalar sınırlı ömre sahiptir. Batarya paketi iki yıldan eski veya sık sık şarj edilmiş ise değiştirme zamanı gelmiş olabilir. Yalnızca bu testere için belirtilmiş olan batarya paketi ile değiştirin.
	Şarj cihazı arızalı	Çalışmasını onaylı bir servis yerinde muayene ettirin.
Şarj başına kesme süresi düşük	Zincir körelmiş	Bu kılavuzdaki "PowerSharp® ile Bileme" bölümüne bakın.
	Zincir aşınmış	Zinciri değiştirin. Bu kılavuzdaki "Aşınan Testere Zincirinin ve Bileme Taşının Değiştirilmesi" bölümüne bakın.
	Zincir kuru	Yağ seviyesini kontrol edin. Gerekirse yağ deposunu tekrar doldurun. Bu kılavuzdaki "Pala ve Zincir Yağı Deposunun Doldurulması" bölümüne bakın.
	Zincir çok fazla gerdirilmiş	Bu kılavuzdaki "Testere Zincirinin Gerdirilmesi" bölümüne bakın.
	Kesme tekniği yanlış	Bu kılavuzdaki "Kesme" kurallarını izleyin.
	Yan kapakta çöp vardır	Batarya paketini çıkarın, ardından yan kapağı çıkararak çöpü temizleyin.
	Batarya paketi tam olarak şarj olmamış	Tekrar şarj edin. Bu kılavuzda "Batarya Paketi ve Şarj Cihazı" bölümüne bakın.
Şarj durumu göstergesinde yanıp sönen turuncu ışık var	1. Şarj cihazı kablosunun hem şarj cihazına hem elektrik prizine bağlı olduğunu kontrol edin. 2. Şarj cihazına doğru voltaj geldiğini kontrol edin. 3. Bu şarj cihazı için tasarlanmış başka bir batarya paketi şarj etmeyi deneyin. Sorun yine çözülmediği takdirde çalışmasını onaylı bir servis yerinde muayene ettirin.	

SPESİFİKASYONLAR VE BİLEŞENLER

⚠ UYARI: BU KILAVUZDA BELİRTİLENLER DIŞINDA YEDEK PARÇALAR KULLANMAK YARALANMA RİSKİNİ ARTTIRIR. BU TALİMAT KILAVUZUNDA BELİRTİLENLER DIŞINDAKİ KESME AKSESUARLARINI ASLA KULLANMAYIN.

YEDEK BİLEŞENLER		PARÇA NUMARASI	
KILAVUZ PALA	35 cm (14 inç)	140SDEA041	
	40 cm (16 inç)	160SDEA041	
TESTERE ZİNCİRİ VE TAŞI, POWERSHARP®	35 cm (14 inç) 52 TAHİRİK BAKLASI	560507	
	40 cm (16 inç) 56 TAHİRİK BAKLASI	560510	
ALTERNATİF TESTERE ZİNCİRİ	35 cm (14 inç) 52 TAHİRİK BAKLASI	OREGON® S52	
	40 cm (16 inç) 56 TAHİRİK BAKLASI	OREGON® S56	
BATARYA PAKETİ, MODEL B600E		562391	
BATARYA PAKETİ, MODEL B400E		548206	
KABLO İLE BİRLİKTE ŞARJ CİHAZI, MODEL C600		AB - 554933 İngiltere - 554872 Avustralya/YZ - 560663	
KABLO İLE BİRLİKTE HIZLI ŞARJ CİHAZI, MODEL C750		AB - 558697 İngiltere - 558698 Avustralya/YZ - 558699	
ŞARJ CİHAZI, MODEL C600			
GİRİŞ	100-240 V~ 50-60 Hz 60 W		
GİRİŞ (YALNIZ ABD VE KANADA)	120 V~ 60 Hz 60 W		
ÇIKIŞ	41,5 V=== 1,25 A		
ELEKTRİK KABLOSU	ABD/Kanada P. No: 546636 AB P. No: 547383 İngiltere P. No: 547384 Avustralya/YZ P. No: 560663		
BATARYA PAKETİ			
TİPİ:	LİTYUM İYON		
ÇALIŞMA SICAKLIKLARI	0°C ile 40°C (32°F ile 104°F) arasında		
MODEL	KAPASİTE, NOMİNAL	VOLTAJ, NOMİNAL	C600 ŞARJ SÜRESİ (YAKLAŞIK)
B600E	4,00 Ah / 144 Wh	+36 VDC	210 DAKİKA
B400E	2,40 Ah / 89 Wh	+37 VDC	120 DAKİKA
B500S	1,25 Ah / 47 Wh	+37 VDC	60 DAKİKA
ZİNCİR TESTERE			
YAĞ KAPASİTESİ	120 ml (4,1 oz)		
PALA VE ZİNCİR YAĞI	OREGON® MARKA		
B400E İLE KURU AĞIRLIK	5,9 kg (12,9 lb)		
BATARYA, PALA VE ZİNCİR OLMADAN KURU AĞIRLIK	3,8 kg (8,3 lb)		
SES GÜCÜ DÜZEYİ	100 dB (K = 2,5 dB)		
TİTREŞİM	0,794 m/s ² (ÖN SAP) 1,891 m/s ² (ARKA SAP)		
EN FAZLA PALA BOYU	40 cm (16 inç)		
ZİNCİR ADIMI	3/8 inç İNCE PROFİL - 91		
ZİNCİR ÖLÇÜSÜ	1,3 mm (,050 inç)		
ZİNCİR DİŞLİSİ DİŞLERİ	6		
YÜKSÜZ ZİNCİR HIZI	14,2 m/s (46,6 ft/s)		

GARANTİ VE SERVİS

GARANTİ

Blount, Inc., ilk satın alma tarihinden başlayarak tescilli tüm OREGON® Kablosuz El Aletlerini ve Şarj Cihazlarını üç (3) yıllık bir süre boyunca ve tescilli tüm OREGON® Kablosuz Batarya Paketlerini iki (2) yıllık bir süre boyunca garanti eder. Tescilli OREGON® Kablosuz El Aletleri, Batarya Paketleri ve Şarj Cihazları ticari amaçlar için kullanıldığı takdirde iki (2) yıl için garanti edilir. Bu sınırlı garanti OREGON® Cordless Tool System tarafından üretilen ürünler için geçerlidir. Blount, garanti dönemi sırasında, Blount tarafından yapılan muayenede malzeme ve/veya işçilik bakımından kusurlu bulunan herhangi bir ürünü veya parçayı yalnızca ilk müşteri için ücretsiz olarak değiştirecek veya, kendi tercihiğine göre, tamir edecektir. Tüm nakliye giderlerinden ve bu garanti altında değiştirilmesi istenen tüm parçaların tüm sökme giderlerinden müşteri sorumlu olacaktır.

Ürününüzü tescil ettirmek için OregonCordless.com adresinde "destek" bölümünü ziyaret edin.

SERVİS VE DESTEK BİLGİLERİ

Servis merkezi bilgileri için **OregonCordless.com** adresindeki web sitemizi ziyaret edin veya yardım, ilave teknik tavsiye, tamir, yedek parçalar veya ürün tescili için müşteri hizmetleri bölümümüz ile temas kurun. Ülkelere göre telefon numaraları için "Ülkelere göre müşteri hizmetleri" bölümüne bakın.

Güvenlik için zincir testerede yalnızca gerçek fabrika yedek parçaları kullanın. Servis merkezimizde, tüm OREGON® Cordless Tool System ürünlerinin ayarlanması, tamir edilmesi veya değiştirilmesi ile ilgili etkin şekilde destek ve yardım sağlayacak eğitimli personel bulunmaktadır.

AB - UYGUNLUK BEYANI

Blount International Inc.

4909 SE International Way, Portland Oregon, ABD

TÜV Rheinland LGA Products GmbH (NB 0197) tarafından yapılan
AB Tip İncelemesine dayanarak;**BEYAN EDER Kİ AŞAĞIDAKİ ÜRÜN(LER):**

Makine Tipi:	Bataryalı Zincir Testere
Marka:	OREGON®
Model(ler):	CS300

AŞAĞIDAKİ AVRUPA DİREKTİFLERİNDE VE/VEYA STANDARTLARINDA BULUNAN GEREKLERİ SAĞLAMAKTA VEYA AŞMAKTADIR:

Makine Direktifi:	2006/42/EC
Gürültü Direktifi:	2000/14/EC (eK V) Ölçülen Lpa = 86 dB Hesaplanan Lwa = 97 dB Belirsizlik Lwa = 2,5 dB Garanti Edilen Lwa = 100 dB
EMC: Portatif Elektrikli El Aletleri	2004/108/EC
RoHS Direktifi	2002/95/EC
PAH Direktifi	2005/69/EC
REACH Direktifi	1907/2006
WEEE Direktifi	2006/96/EC
Güvenlik Standartları	IEC/EN 60745-1, -2-13
AB Tip İncelemesi sertifika numarası:	12KFW1310-02

Kurumsal İletişim:

Kevin Cyrus
Kurumsal Ürün Güvenliği ve
Uygunluk Müdürü
Blount International, Inc.
Telefon: 001.503.653.4403
Faks: 001.503.653.4393

Avrupa İletişim ve Teknik Dosya Yeri:

Marnix Kuypers
Blount, Europe S. A.
Rue Emile Francqui, 5
1435 Mont-Saint-Guibert
Belçika

Yer: Portland, Oregon, ABD
Tarih: 13 Ağustos 2014

CUSTOMER SERVICE BY COUNTRY

COUNTRY	PHONE	EMAIL ADDRESS
France	0-800 913086	Info.FR@OregonCordless.com
Germany	0800-180-2167	Info.DE@OregonCordless.com
UK	0-800-098-8536	Info.UK@OregonCordless.com
Sweden	020-100230	Info.SE@OregonCordless.com
Australia	1800 648 647	Info.AU@OregonCordless.com
New Zealand	0508-056868	Info.AU@OregonCordless.com
All other countries	+32 10 30 11 11	Info.EU@OregonCordless.com

Imported by

OREGON® Cordless Tool System | Blount Europe SA
Rue Emile Francqui, 5
B 1435 Mont-Saint-Guibert, Belgium
+32 10 30 11 11

Blount International Inc.
4909 Southeast International Way
Portland, OR 97222-4679
USA



OregonCordless.com