

Assembly Instruction | Instrucciones de montaje | Instructions d'assemblage

wedi Fundo Riolito neo

Shower System with integrated linear drain
Sistema de ducha con drenaje lineal integrado
Système de douche avec écoulement linéaire intégré



wedi Fundo Shower System-Riolito neo

EN

Overview & General Product Description of the wedi Fundo Shower Systems

All wedi Waterproof Shower Systems including point and linear drain models offer reliable, cost-efficient solutions for constructing 100% waterproof and mold proof showers. The product systems are entirely waterproof due to its XPS extruded polystyrene foam core. These systems are easy and clean to install due to its high prefabrication level. They open up a whole new world of design possibilities for showers, wet areas and baths when customized to fit your jobsite requirements.

wedi Shower Systems blend the traditional values of design flexibility and robustness as previously only enjoyed with mortar bed installations, while offering added values that come with state-of-the-art material and manufacturing technologies. These added values come in form of many performance advantages. Especially over traditional mortar bed installations or over other currently known methods for building showers such as those using sheet – or liquid waterproofing membranes in an attempt to manage water exposure. The most unique advantage is the complete and natural core waterproofness of the wedi product and its entire assembly. Every detail of the assembly is part of the wedi waterproofing approach: even down to the factory integrated drain parts. The concept of the wedi Fundo Shower System's water management describes a true "water out" performance. Neither products nor the assembly of the wedi Fundo shower system is subjected to the risks so commonly found in other methods of shower installation. When installing wedi Fundo Shower Systems in combination with wedi building panels, the proprietary wedi joint sealant and any of our curbs, niches or seats accessories, you can eliminate the following worries altogether:

- No overlapping sheet waterproofing seams with just thinset in between
- No risk of forming pinholes as with installation of very thin liquid membranes
- No weepholes and clogging as with liner installations
- No liner cracks due to aging or exposure to elements
- No risky liner seams in larger size showers nor any risky corner liner tapes
- No mold or discoloration worries as with absorbing and permanently wet mortar beds

These added values and its detail perfections eliminate the technical concerns in shower installations. But this is not where wedi shower systems stop offering its added values: The wedi Fundo shower system adds to your productivity and enables you to provide real value to your customers: Our wedi Fundo Shower systems reduce the installation time for just the shower floor from a 2 – 3 day process (includes drying times) to only 30 minutes when compared to traditional methods built with pre slope, vinyl liner and final mortar bed. wedi helps you to turn showers into service quicker, cleaner, safer. The exact and consistently shaped slope fields support perfection in tile setting and design. The cement based resin surface coatings on our products provide a great bond surface for any tile, stone and many other materials. Using any cement based thinset adhesives in installation. The insulation properties of the extruded foam core of our wedi systems keep the tile warmer on the floor and add to better insulation of the wall. And all this under one warranty for the entire shower from floor to wall.



The wedi Fundo Riolito neo Linear Drain Shower System

wedi's Fundo Riolito neo linear drain shower base features the only fully sealed and factory integrated waterproof drain assembly available in the market of customizable shower floor systems with linear drainage. It is available in two design options: The first option includes models featuring a level shower base perimeter provided by a 4-way slope. These models provide for a perfect installation when recessing the base into a subfloor where a flush to the floor entry is required. The second option includes a model featuring a true one way slope towards the linear drain.

The large, tileable and perfectly sloped areas around the linear drain make the tile installation clean and professional. These unique prefabricated and directly tileable units allow water to drain away through a narrow gap between the cover plate and adjacent tiling. The Riolito neo shower base is available with three linear drain cover options including finished and tileable options. The covers can be adjusted in height to match your tile or stone. The system comes with helpful accessories such as spacers which are temporarily used in the drain channel to allow for a perfect finish of tile edges with drain trench.

Several models with 4 way slope fields provide for a perfect installation when recessing the base into a subfloor where a flush to the floor entry is required. The second option includes models with a true one way slope towards the linear drain. This latter option is especially designed to accommodate tub to shower conversions without the need to ever move the floor drain pipe.



Visión de conjunto y descripción general de los sistemas de ducha wedi Fundo

Todos los sistemas de ducha impermeables wedi, entre ellos, los modelos con drenaje puntual o lineal, constituyen soluciones fiables y rentables para la construcción de duchas 100 % impermeables y resistentes al moho. Son completamente impermeables gracias a su núcleo de espuma de poliestireno extruido. Además, su alto grado de prefabricación los hace fáciles de limpiar e instalar. Estos sistemas abren todo un universo nuevo de posibilidades para el diseño de duchas, espacios húmedos y baños cuando se personalizan para ajustarlos a los requerimientos de cada obra.

Los sistemas de ducha wedi integran los tradicionales valores de flexibilidad de diseño y solidez como solo las instalaciones de lecho de mortero permitían disfrutar anteriormente, al mismo tiempo que ofrecen los valores añadidos que aportan las tecnologías de materiales y fabricación de última generación. Estos valores añadidos se traducen en muchas ventajas de desempeño. Sobre todo, superan las tradicionales instalaciones de lecho de mortero y otros procedimientos actuales de construcción de duchas como, por ejemplo, los que emplean membranas impermeabilizantes laminares o líquidas en un esfuerzo por controlar la exposición al agua. La ventaja más singular es la impermeabilidad nuclear total y natural de los productos wedi y todo su montaje. Cada detalle del montaje forma parte de la estrategia de impermeabilización de wedi, que abarca hasta las piezas de drenaje integradas en fábrica. El concepto de gestión de aguas del sistema de ducha wedi Fundo define lo que es un verdadero desempeño hidrófugo. Ni los productos ni el montaje del sistema de ducha wedi Fundo están sujetos a los riesgos tan comunes en otros procedimientos de instalación de duchas. Cuando instala sistemas de ducha wedi Fundo conjuntamente con los paneles de construcción wedi, los selladores de juntas patentados de wedi y cualquiera de nuestros accesorios de sardinel, nicho o asiento, usted puede despreocuparse por completo de:

- Las uniones impermeabilizantes de lámina superpuestas que solo llevan mortero cola entre ellas
- El riesgo de que se formen los agujeritos propios de las instalaciones de membranas líquidas muy delgadas
- Los agujeros de drenaje y las obstrucciones propias de las instalaciones de revestimiento
- Las fisuras del revestimiento por acción del tiempo o la exposición a las condiciones climáticas
- Las peligrosas uniones del revestimiento en duchas de gran tamaño y las peligrosas cintas del revestimiento en las esquinas
- El moho o la decoloración propios de los lechos de mortero absorbentes y permanentemente húmedos

Estos valores añadidos y la perfección de sus detalles evitan las preocupaciones técnicas de la instalación de duchas. Pero no son estos los únicos valores añadidos que ofrecen los sistemas de ducha wedi. El sistema de ducha wedi Fundo aumenta su productividad y le permite ofrecer a sus clientes una calidad extraordinaria: nuestros sistemas de ducha wedi Fundo reducen el tiempo de instalación del piso de la ducha de 2 – 3 días (incluido el tiempo de secado) a tan solo 30 minutos, si se comparan con los procedimientos tradicionales que incorporan una pendiente predeterminada, un revestimiento de vinilo y un lecho de mortero final. wedi le permite habilitar las duchas con mayor rapidez, limpieza y seguridad. Los planos pendientes conformados con exactitud y regularidad permiten alcanzar la perfección en la instalación y el diseño de losetas. Los recubrimientos superficiales de resina a base de cemento de nuestros productos constituyen una estupenda superficie de adherencia para todo tipo de losetas y piedras, entre muchos otros materiales, y permiten usar cualquier adhesivo tipo mortero cola a base de cemento en la instalación. Las propiedades aislantes del núcleo de espuma extruida de nuestros sistemas wedi mantienen más calientes las losetas del piso y aportan un mejor aislamiento a las paredes. Y todo ello amparado por una garantía de toda la ducha, desde el piso hasta las paredes.

El sistema de ducha de drenaje lineal wedi Fundo Riolito neo

La base de ducha de drenaje lineal Fundo Riolito neo de wedi cuenta con el único montaje de drenaje impermeable completamente sellado e integrado en fábrica que ofrece el mercado de sistemas de piso de ducha personalizables con drenaje lineal. Se ofrece en dos diseños: la primera opción corresponde a modelos que ofrecen una base de ducha de contorno nivelado gracias a su pendientes cuatridireccionales. Estos modelos permiten una instalación perfecta cuando se empotra la base en el contrapiso y se requiere un acceso a ras del piso. La segunda opción corresponde a modelos que cuentan con una pendiente unidireccional centrada que desciende hacia el drenaje lineal.

Las amplias áreas perfectamente inclinadas en torno al drenaje lineal permiten instalar losetas y hacen que la instalación resulte limpia y profesional. Estas singulares unidades prefabricadas – que pueden enlosarse directamente – permiten vaciar el agua a través de una abertura angosta entre la chapa de recubrimiento y las losetas contiguas. La base de ducha Riolito neo admite tres opciones de tapa de drenaje lineal, entre ellas, opciones acabadas y opciones enlosables. La altura de las tapas puede ajustarse de acuerdo con las losetas o piedras. El sistema viene acompañado de útiles accesorios como, por ejemplo, separadores, los cuales se utilizan temporalmente en la canal de drenaje para permitir un acabado perfecto de los bordes de loseta con la zanja de drenaje.

Varios modelos con planos pendientes cuatridireccionales permiten una instalación perfecta cuando se empotra la base en un contrapiso y se requiere un acceso a ras del piso. La segunda opción corresponde a modelos con una pendiente unidireccional centrada que desciende hacia el drenaje lineal. Esta última opción está diseñada especialmente para permitir la transformación de bañera a ducha sin necesidad de mover la tubería de drenaje del piso.

Système de douche wedi Fundo Riolito neo

Aperçu et description générale du produit des systèmes de douche wedi Fundo

Tous les systèmes de douche étanches wedi y compris les modèles avec écoulements ponctuels ou linéaires offrent des solutions fiables et économiques pour construire des douches 100% étanches et résistantes aux moisissures. Les systèmes de produits sont entièrement étanches grâce au noyau de mousse en polystyrène extrudé XPS. Ces systèmes sont faciles et propres à installer en raison de leur niveau élevé de préfabrication. Ils ouvrent un monde nouveau de possibilité de conception pour les douches, les zones humides et les salles de bains quand elles sont personnalisées pour répondre aux exigences de votre chantier.

Les systèmes de douche wedi offrent un mélange de valeurs traditionnelles de flexibilité de conception et de robustesse, auparavant uniquement possible avec des installations sur lit de mortier, tout en apportant des valeurs ajoutées grâce aux technologies ultra modernes des matériaux et de la fabrication. Ces valeurs ajoutées prennent la forme de nombreux avantages de performance, surtout lorsqu'ils sont comparés aux installations traditionnelles sur lit de mortier ou aux autres méthodes connues actuellement pour les constructions de douches, tels que celles utilisant une feuille ou des membranes étanches au liquide dans une tentative de gérer l'exposition à l'eau. L'avantage exceptionnel du produit wedi vient de l'étanchéité complète et naturelle de son noyau et de son complet assemblage. Chaque détail de l'ensemble fait partie de l'approche d'étanchéité de wedi, jusqu'aux pièces d'écoulement intégrées d'usine. La conception de la gestion de l'eau dans les systèmes de douche wedi Fundo tient dans une véritable performance d'exclusion de l'eau. Ni les produits ni l'assemblage du système de douche wedi Fundo ne sont soumis aux risques si communément trouvés dans les autres méthodes d'installation de douche. Lorsque les systèmes de douche wedi Fundo sont installés en combinaison avec les panneaux de construction wedi, du produit exclusif d'étanchéité wedi et les accessoires comme les seuils, les niches ou les sièges wedi, toutes les inquiétudes suivantes peuvent être éliminées :

- Pas de joints d'étanchéité constitués de superpositions de membranes avec juste du ciment-colle entre elles
- Pas de risque de créer des piqûres comme avec l'installation de très fines membranes d'étanchéité
- Pas de barbacanes ni de colmatage comme avec les installations de revêtement
- Pas de fissures dans le revêtement dues à l'âge ou à l'exposition aux éléments
- Pas de joints de revêtement à risques dans les douches de plus grande taille ni de risques dus à l'emploi de bandes de revêtement d'angles
- Pas d'inquiétudes de moisissures ni de décoloration comme avec les lits de mortier absorbants et humides en permanence.

Ces valeurs ajoutées ainsi que la perfection des détails éliminent les inquiétudes techniques des installations de douche. Mais les valeurs ajoutées des systèmes de douche wedi ne s'arrêtent pas là. Les systèmes wedi Fundo améliorent votre productivité et vous permettent d'offrir une véritable valeur à vos clients : nos systèmes wedi Fundo réduisent le temps d'installation, en considérant seulement le plancher de la douche, d'un processus prenant de 2 à 3 jours (temps de séchage inclus) à juste 30 minutes quand il est comparé à des méthodes traditionnelles avec prépente, revêtement vinyle et lit de mortier final. wedi vous aide à mettre les douches en service plus rapidement, plus proprement et de manière plus sûre. Les pentes exactes et formées de manière consistante présentent des surfaces parfaites pour la pose du carrelage. Les revêtements de surface en résine à base de ciment de nos produits procurent une excellente adhérence pour tous les carreaux, les pierres et beaucoup d'autres matériaux, en utilisant n'importe quel ciment-colle pour l'installation. Les propriétés d'isolation du noyau en mousse extrudée de notre système wedi maintiennent les carreaux plus chauds sur le sol et renforcent l'isolation du mur. Et tout cela sous le couvert d'une seule garantie pour toute la douche, du sol au mur.

Les systèmes d'écoulement linéaire wedi Fundo Riolito neo

La base de receveurs de douche à écoulement linéaire wedi Fundo Riolito neo représente le seul ensemble d'écoulement étanche intégré d'usine et entièrement scellé disponible sur le marché des systèmes de plancher de douche personnalisables dotés d'un écoulement linéaire. Elle est disponible selon deux options de conception : La première option comprend des modèles pourvus d'un périmètre horizontal de la base du receveur de douche formé par une pente à 4 pans. Ces modèles permettent une installation parfaite quand la base du receveur est intégrée dans un sous-plancher et lorsqu'une entrée sans démarcation est souhaitée. La seconde option comprend un modèle permettant une pente véritablement unique vers l'écoulement linéaire.

Les grandes zones à carreler, dotées d'une pente parfaite autour de l'écoulement linéaire, autorisent une installation propre et professionnelle du carrelage. Ces ensembles préfabriqués exclusifs et à carreler directement permettent à l'eau de s'écouler au travers d'un espace étroit entre la barrette d'écoulement et le carrelage adjacent. La base du receveur de douche Riolito neo est disponible en trois options de barrettes d'écoulement linéaire, y compris des options finies ou à carreler. Les barrettes peuvent être ajustées en hauteur pour s'adapter à vos carreaux ou à vos pierres. Le système est livré avec des accessoires utiles comme des entretoises utilisées temporairement dans le canal d'écoulement pour permettre un fini parfait des bords du carrelage avec la cavité de l'écoulement.

Plusieurs modèles sont dotés de pentes à 4 pans pour permettre une installation parfaite quand la base du receveur est intégrée dans un sous-plancher et lorsqu'une entrée sans démarcation est souhaitée. La seconde option comprend des modèles permettant une pente véritablement unique vers l'écoulement linéaire. Cette dernière option est spécialement conçue pour accueillir les conversions de baignoire à douche sans avoir à déplacer le tuyau d'écoulement du plancher.

Linear Drain Shower Floor Solutions

Soluciones de piso para duchas de drenaje lineal

Solutions de sols de receveur de douche avec écoulement linéaire

EN

wedi's Fundo Riolito neo linear drain shower bases feature the only fully sealed and factory integrated waterproof drain assembly available in the market of customizable shower floor systems with linear drainage. wedi also offers the Riolito neo 32" x 72" single slope in a kit option, complete with Drain Assembly, Standard Riolito Cover Plate, 1/2" wedi Building Panels (for 3 walls 80" high), Full Foam Curb Lean, Fasteners, wedi Joint Sealant, Flexi Collar and Mixing Valve Flexi Collar.

ES

Las bases de ducha de drenaje lineal Fundo Riolito neo de wedi cuentan con el único montaje de drenaje impermeable completamente sellado e integrado en fábrica que ofrece el mercado de sistemas de piso de ducha personalizables con drenaje lineal. Además, wedi ofrece el Riolito neo de pendiente única de 32 in x 72 in (81 cm x 183 cm) en un kit opcional que incluye el montaje de drenaje, la chapa de recubrimiento Riolito estándar, paneles de construcción wedi de 0.5 in (13 mm) (para 3 paredes de 80 in [203 cm] de altura), sardinel íntegro de espuma Lean (modelo más delgado), afianzadores, sellador de juntas wedi, collarín Flexi Collar y collarín Flexi Collar para válvula mezcladora.

FR

Les bases de receveurs de douche à écoulement linéaire wedi Fundo Riolito neo représentent les seuls ensembles d'écoulement étanches intégrés d'usine et entièrement scellés disponibles sur le marché des systèmes de plancher de douche personnalisables dotés d'un écoulement linéaire. wedi propose aussi le Riolito neo de 81 cm x 183 cm (32 po x 72 po) à pente unique sous forme de kit, complet avec l'ensemble d'écoulement, la barrette d'écoulement standard Riolito, les panneaux de construction wedi de 13 mm (1/2 po) (pour 3 murs de 203 cm [80 po] de haut), un seuil mince en mousse pleine, les fixations, le produit d'étanchéité wedi, et le joint collerette Flexi et le joint collerette Flexi pour le robinet mélangeur.

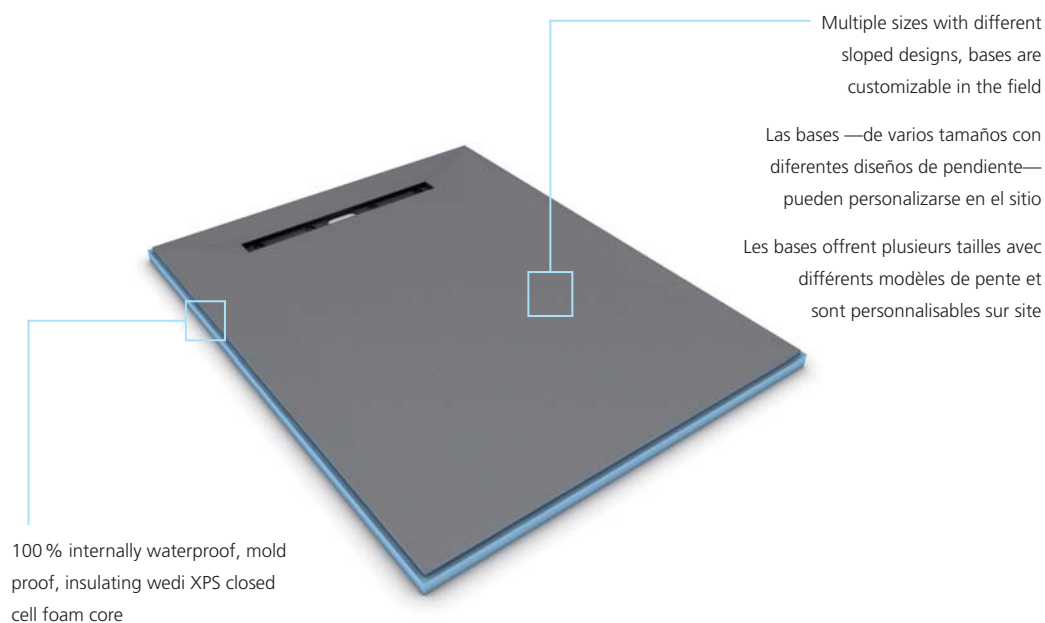

Núcleo de espuma de poliestireno extruido de celdas cerradas wedi de interior 100 % impermeable, a prueba de moho y aislante

Âme en mousse isolante à cellules fermées XPS wedi, à l'épreuve des moisissures et 100 % intrinsèquement étanche

Drain to Base Assembly | Montaje del drenaje en la base | Assemblage de l'écoulement sur le receveur

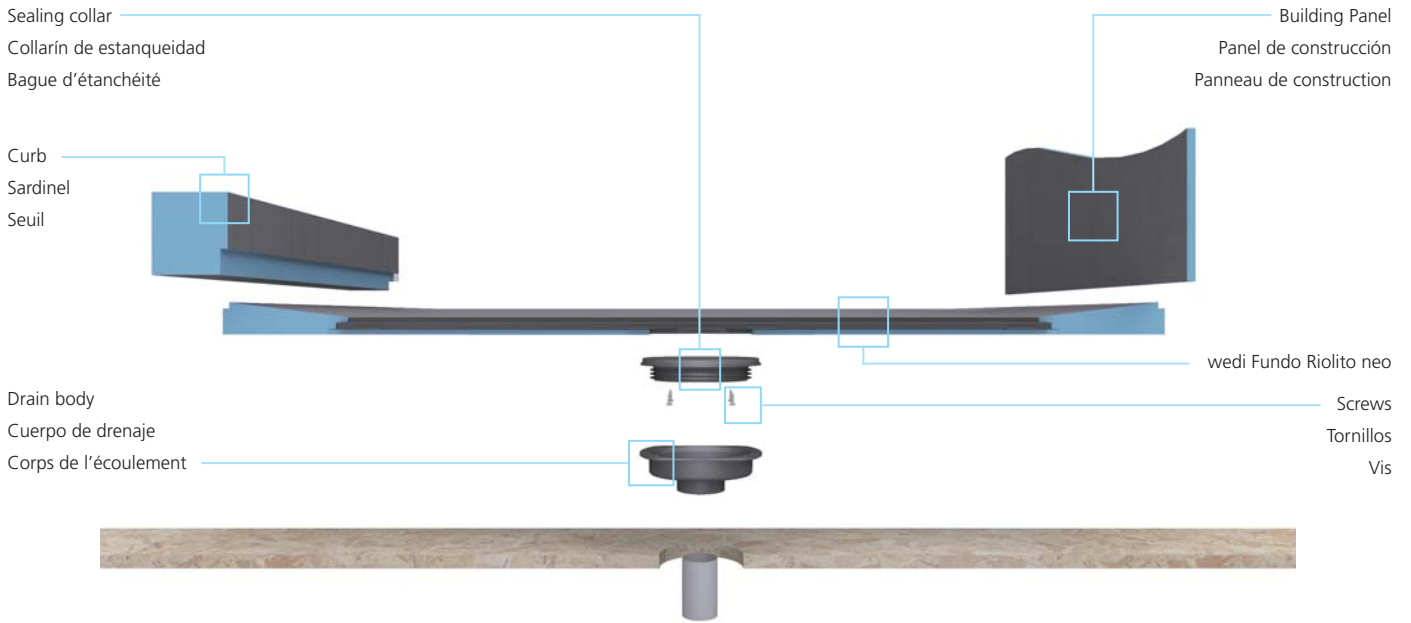

Fundo Riolito neo employs different drain and drain cover assembly parts. Please refer to the installation manual in the actual product box. In this section Fundo Riolito neo we are showing the Fundo Riolito neo Drain and Drain Cover parts and assembly. Several Riolito neo models naturally feature different perimeter height or thickness at the edge. Therefore, pre-made standard notch connections of wedi curbs must be modified in the field for a tight fit to the bases. Ramps and Extension panels can naturally not fit to all models and might be modified in the field as well.



Fundo Riolito neo emplea diferentes piezas de montaje del drenaje y la tapa de drenaje. Consulte el manual de instalación incluido en la caja del producto. En esta sección mostraremos las piezas y el montaje del drenaje y la tapa de drenaje Fundo Riolito neo. Varios modelos Riolito neo tienen naturalmente una altura o un espesor diferentes en el borde del contorno. Por tanto, las muescas de conexión estándar preformadas de los sardinales wedi deben modificarse en el sitio de modo que se ajusten precisamente a la medida de las bases. Naturalmente, las rampas y los paneles de extensión pueden no ajustarse a todos los modelos, pero también pueden modificarse en el sitio.



Fundo Riolito neo utilise différentes pièces d'assemblage pour l'écoulement et la barrette d'écoulement. Veuillez-vous reporter au manuel d'installation contenu dans la boîte de votre produit. Dans la section Fundo Riolito neo qui suit, nous présentons l'ensemble et les pièces d'écoulement et de barrette d'écoulement Fundo Riolito neo. Plusieurs modèles Riolito neo présentent naturellement une hauteur ou une épaisseur différente sur le bord autour du périmètre. Par conséquent, les encoches de connexion standard préfabriquées des seuils wedi doivent être modifiées sur site pour s'ajuster parfaitement aux bases des receveurs. Naturellement, les rampes et les panneaux d'extension ne s'adaptent pas non plus à tous les modèles et doivent éventuellement aussi être modifiés sur site.

Tools | Herramientas | Outillage

EN

- Bucket
- Notch Trowel
- Drill with Thinset Mixer
- Utility Knife
- Straight Edge/T Square 5 ft or longer
- Speed Square
- Caulk Gun
- Handsaw
- Flat Head Screwdriver
- Cordless Drill or Hammer
- Solid Putty Knife
- Paper Towels
- Level
- Circular Saw
- Saw Horse
- Tape Measure
- Permanent Marker
- Extension Cord for Powertools
- ABS or multipurpose pipe cement glue
- Inside PVC Pipe Cutter
- Shop vacuum cleaner

ES

- Cubo
- Llama ranurada
- Taladro con mezcladora de mortero cola
- Cuchillo multiuso
- Regla o regla T de al menos 5 ft (1.5 m)
- Escuadra triangular de acero
- Pistola para calafatear
- SERRUCHO
- Desarmador de punta plana
- Martillo o taladro inalámbrico
- Espátula sólida
- Papel absorbente
- Nivel
- Sierra circular
- Caballete
- Cinta métrica
- Rotulador permanente
- Cable de extensión para herramientas eléctricas
- Cemento cola para tubería de ABS o multiusos
- Cortatubos para el interior de tubería de PVC
- Aspiradora de taller

FR

- Seau
- Truelle dentelée
- Perceuse avec mélangeur de ciment-colle
- Couteau universel
- Règle/Équerre en T de 1,5 m ou plus
- Équerre triangulaire
- Pistolet à calfeutrer
- Scie égoïne
- Tournevis à bout plat
- Perceuse sans fil ou marteau
- Couteau à mastiquer rigide
- Essuie-tout
- Niveau
- Scie circulaire
- Chevalets
- Mètre ruban
- Marqueur permanent
- Rallonge pour outillage électrique
- Ciment-colle pour tuyau polyvalente ou pour ABS
- Coupe tuyau PVC par l'intérieur
- Aspirateur d'atelier

Before Installation | Antes de instalar | Avant l'installation

EN

- Have extra 2 × 4 blocking installed over bottom plate between studs along to support wedi building panel to shower base transition area.
- Subfloor is stable, even and loadbearing, and meets deflection criteria of maximum L/360 and requirements as per IRC. Wooden or concrete structural substrates are dry and sufficiently loadbearing considering live and dead load. Wood and Steel framing is sufficiently loadbearing, plum and square.
- Floor drain assembly below floor is stabilized, fixed and supported in position, and will not sink under water load.
- Only wedi products (Building Panels, Curb, Joint Sealant and Fasteners) are used for wedi Fundo Shower System assembly.
- Installer has received instructions from wedi technical sales staff or is informed about proper installation methods as described.
- wedi shower bases can be cut to size using a skilsaw. The Z notch channel must be remade and cleaned from sawdust or other possible contamination.

ES

- Haga instalar entramados de 2 in × 4 in (51 mm x 102 mm) adicionales sobre la chapa inferior entre los montantes para soportar el panel de construcción wedi en el área de transición de la base de ducha.
- El contrapiso debe ser estable, nivelado y capaz de soportar carga, y debe cumplir con los límites de deformación máximos de L/360 y los requisitos que dicta el Código Residencial Internacional. Los sustratos estructurales de madera o concreto deben estar secos y tener la capacidad suficiente para soportar cargas dinámicas y estáticas. La estructura de madera y acero debe tener la capacidad de carga suficiente y debe estar a plomo y en ángulo recto. El montaje de drenaje por debajo del piso debe estar estabilizado, fijo y apoyado en su lugar, y no deberá hundirse por acción de la carga de agua.
- Solo deben utilizarse productos wedi (paneles de construcción, sardinel, sellador de juntas y afianzadores) para el montaje del sistema de ducha wedi Fundo.
- El instalador debe haber recibido instrucciones del personal técnico de ventas de wedi o haber sido informado de los procedimientos de instalación correctos según se han descrito.
- Las bases de ducha wedi pueden recortarse del tamaño que interese con una sierra circular eléctrica. Se debe rehacer la canal de la muesca en Z y eliminar los restos de aserrín o cualquier otra materia contaminante posible.

FR

- Disposer des cales supplémentaires de dimension nominale 51 mm x 102 mm (2 po x 4 po) sur la périphérie de la plaque inférieure entre les montants pour supporter les panneaux de construction wedi dans la zone de transition vers la base du receveur de douche.
- Le sous-plancher doit être sain, de niveau et porteur, et satisfaire aux exigences et au critère de flexion maximale L/360 de IRC. Les substrats de base en bois ou en béton doivent être secs et suffisamment porteurs en tenant compte des charges statiques et dynamiques. La structure en bois et en acier doit être suffisamment porteuse, d'aplomb et d'équerre. L'ensemble d'écoulement sous le plancher doit être stable, fixé et supporté en position, et ne doit pas s'enfoncer sous le poids de l'eau.
- Les produits wedi (panneaux de construction, seuil, produit d'étanchéité et fixations) doivent être utilisés exclusivement pour l'assemblage du système de douche wedi Fundo.
- L'installateur doit s'être formé auprès du personnel technique de wedi ou avoir pris connaissance des méthodes correctes d'installation décrites ci-après.
- Les bases des receveurs de douche wedi peuvent être coupées à la dimension à l'aide d'une scie circulaire. Les rainures à encoche en Z doivent être redécoupées et nettoyées de toute sciure ou autres contaminants éventuels.

Installing wedi Fundo Shower Base onto wooden or concrete floors*

Instalar la base de ducha wedi Fundo en pisos de madera o concreto*

Installation du receveur de douche wedi Fundo sur des planchers en bois ou en béton*

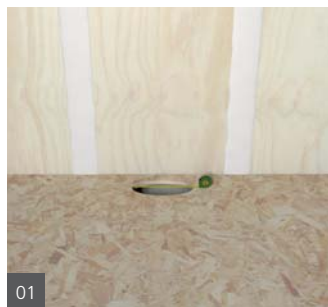

01

EN Cut the 2" pipe 1 1/4" below the top of the Subfloor. Use the oval shape cutting template to cut subfloor using a jigsaw to allow wedi drain trap to be inserted and connected to floor pipe using appropriate ABS compatible or multipurpose cement glue. Please also check cement glue compatibility to floor pipe material. The drain and trap have to be secured to the subfloor. Drain recess cut out must not add deflection to subfloor.

ES Recorte la tubería de 2 in (51 mm) 1.25 in (32 mm) por debajo de la superficie del contrapiso. Use el patrón de corte ovalado para recortar el contrapiso con una sierra de vaivén y permitir la instalación del sifón de drenaje wedi y su conexión a la tubería del piso mediante un adecuado cemento cola compatible con tubería de ABS o multiusos. Recomendamos verificar también la compatibilidad del cemento cola con el material de la tubería del piso. El drenaje y el sifón deben fijarse firmemente al contrapiso. El recorte de empotramiento del drenaje no debe deformar el contrapiso.

FR Découper le tuyau d'écoulement de 51 mm (2 po) 32 mm (1 1/4 po) en dessous de la face supérieure du sous-plancher. Utiliser le gabarit de découpe ovale pour découper le sous-plancher avec une scie sauteuse pour permettre l'insertion du siphon wedi et sa connexion au tuyau d'écoulement avec une colle compatible avec les matériaux ABS ou un ciment-colle polyvalent appropriés. Veuillez aussi vérifier la compatibilité du ciment-colle avec le matériau du tuyau d'écoulement dans le sol. L'écoulement et le siphon doivent être fixés au sous-plancher. Les découpes d'encastrement pour l'écoulement ne doivent pas créer de flexion supplémentaire du sous-plancher.



02

EN Assemble the drain unit following the instruction drawing, wedi's Riolito neo bases can be cut to size on all sides making drain positions close to the wall possible. Please do not cut into the linear drains plastic flange integrated into the coated foam part of the base. Once cut the 1/2" x 1/2" channels at the new base perimeter must be reestablished. When cutting close to the drain channel always leave enough wedi foam for re-making the needed 1/2" x 1/2" channel.

ES Monte la unidad de drenaje de acuerdo con el plano de instrucciones. Las bases Riolito neo de wedi pueden recortarse por todos sus lados al tamaño que interese para acercar los drenajes a la pared tanto como sea posible. No perforo la brida plástica de drenaje lineal integrada a la parte revestida de espuma de la base. Una vez recortadas las canales de 0.5 in x 0.5 in (13 mm x 13 mm), debe restablecerse el nuevo contorno de la base. Cuando recorte cerca de la canal de drenaje, siempre debe dejar espuma wedi suficiente para rehacer la canal de 0.5 in x 0.5 in (13 mm x 13 mm) que se requiere.

FR Assembler le système d'écoulement en suivant le schéma d'instructions. Les bases de receveurs wedi Riolito neo peuvent être découpées sur tous les côtés pour rendre possible le positionnement de l'écoulement près d'une paroi. Ne pas couper dans le flasque en plastique des écoulements linéaires intégré dans la partie revêtue de mousse de la base. Une fois découpées, les rainures de 13 mm x 13 mm (1/2 po x 1/2 po) autour du nouveau périmètre de la base du receveur doivent être rétablies. Lorsqu'une découpe est effectuée près du canal d'écoulement, toujours laisser suffisamment de mousse wedi pour recréer le canal de 13 mm x 13 mm (1/2 po x 1/2 po) requis.



03

EN Glue and seal the wedi drain trap to the 2" pipe using appropriate solvent cement glue for the plastics involved. Do not screw drain body/trap to floor. Secure with some dabs of wedi joint sealant under flange instead. Mount the sealing collar to the wedi Riolito neo underside counterpart using a manual phillips screwdriver.

ES Pegue y selle el sifón de drenaje wedi a la tubería de 2 in (51 mm) aplicando un cemento cola disolvente adecuado a los elementos plásticos correspondientes. Monte el collarín de estanqueidad en la contraparte inferior de la unidad wedi Fundo Riolito neo valiéndose de un desarmador manual phillips.

FR Coller le siphon wedi au tuyau d'écoulement de 51 mm (2 po) et le rendre étanche en utilisant une colle à base de solvant adaptée aux matières plastiques concernées. Monter la bague d'étanchéité sur la contrepartie inférieure wedi Riolito neo avec un tournevis manuel à tête Phillips.

EN * Installations in Australia & New Zealand: Please refer to Installation manuals featuring the applicable job site requirements and wedi drains.

ES * Instalaciones en Australia y Nueva Zelanda: Consulte los manuales de instalación que indiquen los correspondientes requisitos en cuanto a la obra y los drenajes wedi.

FR * Installations en Australie et Nouvelle Zélande : Veuillez consulter les manuels d'installation indiquant les exigences applicables au chantier et aux écoulements wedi.

wedi Fundo Riolito neo



EN Apply a skim coat and finally a combed through bed of a thinset using modified thinset ANSI 118.4 and 1/4" x 1/4" notch trowel. There are different ways to ensure good bond of the wedi base to the subfloor. Required is a setting bed thickness of min. 3/16" and max. of 5/16" (compressed). Applying thinset on both, wedi base and subfloor, is a best practice recommended to achieve full surface coverage adhesion.

ES Aplique una capa fina de mortero cola y finalmente un lecho de mortero cola alisado usando mortero cola modificado (ANSI 118.4) y una llana ranurada de 0.25 in x 0.25 in (6 mm x 6 mm). Hay varias formas de garantizar una adhesión efectiva de la base wedi al contrapiso. Es necesario que el lecho de asiento tenga un espesor mínimo de 0.19 in (5 mm) y máximo de 0.31 in (8 mm) (comprimido). Los mejores procedimientos recomiendan aplicar mortero cola tanto en la base wedi como en el contrapiso para garantizar la adhesión de toda la superficie.

FR Appliquer une fine couche de ciment-colle et finalement un lit de ciment-colle ratissé en utilisant un ciment-colle ANSI 118.4 et une truelle dentelée de 6 mm x 6 mm (1/4 po x 1/4 po). Il existe différentes manières d'assurer une bonne adhérence de la base wedi au sous-plancher. Il est nécessaire de disposer d'un lit de ciment-colle d'épaisseur comprise entre 5 mm (3/16 po) au minimum et de 8 mm (5/16 po) au maximum (épaisseur comprimée). L'application de ciment-colle à la fois sur la base wedi et sur le sous-plancher est une pratique recommandée pour obtenir une adhérence sur toute la surface.



EN Trowel the thinset on the rear side of the Fundo again using a 1/4" x 1/4" notch trowel.

ES Extienda nuevamente el mortero cola sobre el lado posterior de la unidad Fundo con una llana ranurada de 0.25 in x 0.25 in (6 mm x 6 mm).

FR Étaler à nouveau du ciment-colle sur l'arrière du Fundo à l'aide de la truelle dentelée de 6 mm x 6 mm (1/4 po x 1/4 po).



EN Press the Fundo firmly into the thinset bed, ensuring that the installation is level and void free. Ensure wedi drain's sealing gasket is firmly inserted in the wedi trap with no chance that thinset could have pushed into this connection area. Apply some weight equally and for at least 30 minutes (thinset bags). Do NOT step on the drain module to push/connect to drain body or thinset.

ES Presione la unidad Fundo firmemente en el lecho de mortero cola y verifique que la instalación esté nivelada y no tenga espacios vacíos. Asegúrese de que la junta de estanqueidad del drenaje wedi se introduzca firmemente en el sifón wedi sin posibilidad alguna de que el mortero haya sido presionado al interior de esta área de conexión. Aplique un poco de peso uniformemente durante al menos 30 minutos (bolsas de mortero cola). NO pise el módulo de drenaje con la intención de presionarlo o conectarlo al cuerpo del drenaje o al mortero.

FR Appuyer fermement le Fundo dans le lit de ciment-colle, en vérifiant que l'installation soit de niveau et exempte de vide. Vérifier que le joint d'étanchéité de l'écoulement wedi est fermement inséré dans le siphon wedi sans possibilité que du ciment-colle ait pu être poussé dans cette zone de raccordement. Répartir des poids pendant au moins 30 minutes (sacs de ciment-colle). Ne PAS marcher sur le module d'écoulement pour pousser/raccorder le corps d'écoulement ou le ciment-colle.



EN Set up a continuous 1/2" bead of wedi Joint Sealant at the perimeter channel and only in areas where you can immediately install a wedi building panel into the fresh sealant.

ES Extienda un cordón continuo de 0.5 in (13 mm) de sellador de juntas wedi por la canal de contorno y solo en aquellas zonas que le permitan colocar inmediatamente un panel de construcción wedi en el sellador fresco.

FR Tirer un cordon de 13 mm (1/2 po) de produit d'étanchéité wedi en suivant les rainures du périmètre extérieur de la base mais seulement sur les zones dans lesquelles un panneau de construction wedi peut être posé immédiatement dans le produit d'étanchéité frais.



EN Push the wedi panel all the way into the channel of the shower base channel and its bead of sealant. Smooth out any pushed out sealant on inside seam using a putty knife. Fasten the panels directly to the studs starting 1 ft above the base and at a rate of 1 fastener per 1ft. One extra fastener is set into the seam to the next panel to create a flush transition.

ES Introduzca completamente el panel wedi en la canal de la base de ducha y su cordón de sellador. Use la espátula para allanar todo resto de sellador que se haya salido en la unión interior. Fije los paneles directamente sobre los montantes comenzando a un pie (300 mm) por encima de la base e instalando un afianzador cada pie (300 mm) de distancia. Debe instalarse un afianzador adicional en la unión con el siguiente panel para lograr una transición pareja.

FR Enfoncer complètement le panneau dans la rainure de la base du receveur de douche et son cordon de joint d'étanchéité. À l'aide d'un couteau à mastiquer lisser tout excédent de produit sur les joints intérieurs. Fixer directement les panneaux sur les montants en commençant 300 mm (1 pi) au dessus du receveur à raison de 1 fixation par 300 mm (1 pi). Une fixation supplémentaire est incluse dans le joint du panneau suivant pour créer une transition affleurante.



EN Apply continuous 1/2" beads of sealant between all connections of panels and install with tightly butted seams. Excess sealant must be spread flat with a putty knife. All seams and fastener heads in the assembly are covered with a secondary 1/2" bead of sealant and spread flat. The seams should be covered 3/4" to 1" on either side of seam. All fastener/washers are covered with sealant stretching 1" over the washer edges.

ES Aplique cordones continuos de 0.5 in (13 mm) de sellador entre todas las conexiones de los paneles e instale de manera que queden uniones perfectamente juntas. El exceso de sellador debe allanarse con una espátula. Debe aplicarse y allanarse un segundo cordón de 0.5 in (13 mm) de sellador en todas las uniones y las cabezas de los afianzadores. Debe cubrirse de 0.75 in a 1 in (19 mm a 25 mm) por cada lado de las uniones. Todos los afianzadores y arandelas deben cubrirse con sellador de manera que se extienda una pulgada (25 mm) sobre los bordes de las arandelas.

FR Appliquer des cordons de joint de 13 mm (1/2 po) entre toutes les connexions de panneaux et les installer en les serrant bord à bord. L'excédent de joint doit être étalé à l'aide d'un couteau à mastiquer. Tous les joints et toutes les têtes de fixation de l'assemblage doivent être recouverts d'un cordon de produit d'étanchéité supplémentaire qui doit être étalé. Les joints doivent être étalés sur 19 à 25 mm (3/4 po à 1 po) de part et d'autre de la ligne de joint. Toutes les fixations/rondelles doivent être recouvertes avec du produit d'étanchéité s'étalant sur plus de 25 mm (1 po) au delà des bords de la rondelle.



EN wedi Niches are installed in a cut out in the wedi wall and attached with it's flange right into the center of 16 o.c. studs. wedi sealant is set along the connection of wall to niche.

ES Instale los nichos wedi en cortes de la pared wedi y fíjelos colocando la brida en el centro de los montantes de 16 in (406 mm) de centro a centro. Coloque el sellador wedi a lo largo de la conexión entre la pared y el nicho.

FR Les niches wedi sont installées dans une découpe pratiquée dans le mur wedi et fixées directement par leurs brides au milieu des montants espacés de 406 mm (16 po) centre à centre. Du produit d'étanchéité wedi est déposé le long du contact entre le mur et la niche.

wedi Fundo Riolito neo

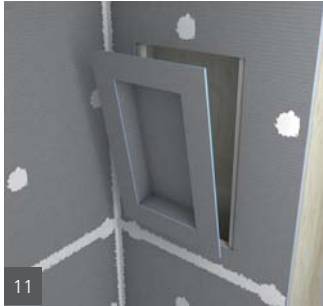

EN 2 Fasteners each side of the niche are set to create a flush transition to the wall panels. Another 1/2" bead of wedi sealant is spread over fasteners and seams.

ES Coloque 2 afianzadores a cada lado del nicho para lograr una transición nivelada entre los paneles de pared. Se extiende otro cordón de 0.5 in (13 mm) de sellador wedi sobre afianzadores y juntas.

FR Deux fixations sont placées de chaque côté de la niche pour créer une transition affleurante avec les panneaux muraux. Un cordon supplémentaire de 13 mm (1/2 po) de produit d'étanchéité est étalé sur les fixations et les joints.



EN A continuous 1/2" bead of sealant is set into the channel and along the vertical curb notch part. A circle of 1/2" sealant bead is set against the wall panels (and) or the curb sides where the curb attaches. A 1/2" x 1/2" bed of thinset mortar is applied to the subfloor and just a skimcoat on the foam bottom part of the curb as a best practice. The tightly cut to fit curb is pressed into the connection. Weight is applied on and against the curb (from outside) and another 1/2" bead of sealant is applied over all curb seams and spread flat. The seams must be covered 3/4" to 1" either side of a seam.

ES Aplique un cordón continuo de sellador de 0.5 in (13 mm) en el interior de la canal y a lo largo de la pieza ranurada de sardinel vertical. Aplique un círculo de 0.5 in (13 mm) de sellador sobre los paneles de pared a los que se fija el sardinel (y) o sobre los correspondientes lados del sardinel. De acuerdo con los mejores procedimientos, se aplica un lecho de mortero cola alisado con una llana ranurada de 0.5 in x 0.5 in (13 mm x 13 mm) en el contrapiso y una capa fina en la parte inferior de espuma del sardinel. Presione el sardinel —recortado precisamente a la medida— en la conexión. Aplique peso sobre el sardinel y sus lados (por fuera) y aplique y allane otro cordón de 0.5 in (13 mm) de sellador en todas las uniones del sardinel. Deben cubrirse de 0.75 in a 1 in (19 mm a 25 mm) por cada lado de las uniones.

FR Un cordon continu de produit d'étanchéité de 13 mm (1/2 po) est placé dans la rainure et le long de l'encoche verticale de la pièce de seuil. Un cordon circulaire de 13 mm (1/2 po) est placé sur les panneaux muraux (et) ou sur les côtés du seuil là où il est fixé. Un lit de ciment-colle ratissé avec une truelle dentelée de 13 mm x 13 mm (1/2 po x 1/2 po) est appliqué sur le sous-plancher ainsi que seulement une couche mince sur la surface inférieure en mousse du seuil en tant que meilleure pratique. Le seuil, découpé pour s'insérer sans jeu, est appliqué dans la connexion. Des poids sont appliqués contre et sur le seuil (depuis l'extérieur) et un cordon de 13 mm (1/2 po) est tiré le long de tous les joints du seuil et étalé. Les joints doivent être étalés sur 19 mm à 25 mm (3/4 po à 1 po) de part et d'autre de la ligne de joint.

! Curb connection notches must be cut to fit select Riolito neo base with perimeter thickness higher than 1 1/2".

! Las muescas de conexión del sardinel deben recortarse a la medida de ciertas bases Riolito neo cuyos contornos tienen un espesor mayor de 1.5 in (38 mm).

! Les encoches de connexion de seuil doivent être découpées pour s'adapter aux bases de receveurs Riolito neo sélectionnées dont l'épaisseur du périmètre est supérieure à 38 mm (1 1/2 po).



For the installation to properly work it is critical to waterproof all penetrations of the wedi product such as shower valves and shower heads using the appropriate sealing gaskets for the application. The wedi Mixing Valve Flexi Collar and wedi Flexi Collar (for 1/2" – 3/4" shower pipe protrusions) are used for these applications and are part of the wedi System complete warranty.



Para que la instalación funcione correctamente, es imprescindible impermeabilizar todos los puntos de infiltración de líquido de los productos wedi, p. ej., válvulas y alcachofas de ducha, mediante las juntas de estanqueidad adecuadas para la aplicación. El collarín wedi Flexi Collar para válvula mezcladora y el collarín wedi Flexi Collar (para salientes de tubería de ducha de 0.5 in–0.75 in [13 mm–19 mm]) se emplean en estas aplicaciones y están amparados por la garantía completa del sistema wedi.



Pour que l'installation fonctionne correctement, il est essentiel d'imperméabiliser toutes les pénétrations des produits wedi telles que les robinets de douche et les pommes de douche en utilisant les joints d'étanchéité appropriés pour l'application. Le collier Flexi pour le robinet mélangeur wedi et le collier Flexi wedi [pour les tuyaux de 13 mm (1/2 po) à 19 mm (3/4 po) montés en saillie] sont utilisés pour ces applications et font partie de la garantie complète du système wedi.

After Installation | Después de instalar | Après l'installation

EN

All visible joints or seams in the installation are visibly covered and reinforced with wedi joint sealant applied flat over the seams. Coverage of wedi joint sealant over all seams should be at least 3/4-1 inch on either side of the seam. The joint sealant should be no less than 1/16" thick for strength. Do not add mesh tape into the wedi joint sealant. This may only put the waterproof performance at risk and will not strengthen the system's resistance against movement related stresses. Once wedi joint sealant application over all shower system seams has been completed, a water flood test may be performed as early as 2 hours later. No premixed organic mastic adhesives are used with wedi systems when installed in wet areas. Ceramic tile smaller than 2 x 2" square may be adhered using a modified thinset mortar and may be grouted using polymer modified cement based grout. Ceramic tiles smaller 1 x 1" square require adhesion in epoxy thinset mortar and grouting using epoxy grout. Non square tiles must be set accordingly and the shortest side of the tile determines the appropriate setting materials. Pebble Stones may be set and grouted using both, modified cement based thinset mortars and grouts or epoxy thinset mortar and grout, or a combination. Larger format tile > 2 inches square may be used on wedi Fundo Riolito neo. They have to be cut for their grout joints aligning with the wedi shower base slope lines (where slope fields meet).

ES

Todas las juntas o uniones visibles de la instalación deben cubrirse y reforzarse de manera evidente aplicando y allanando sellador de juntas wedi sobre las uniones. El sellador de juntas wedi debe cubrir todas las uniones al menos de 0.75 in (19 mm) a 1 in (25 mm) por cada lado de la junta. Para garantizar su resistencia, el sellador de juntas no debe tener menos de 0.06 in (2 mm) de espesor. No añada cinta de malla al sellador de juntas wedi. Solo comprometería el efecto impermeabilizante y no reforzaría la resistencia del sistema frente a los esfuerzos relacionados con el movimiento. El sistema de ducha puede someterse a una prueba de inundación una vez transcurridas 2 horas de haber terminado de aplicar el sellador de juntas wedi en todas sus uniones. No deben emplearse adhesivos orgánicos premezclados en los sistemas wedi que vayan a instalarse en espacios húmedos. Las losetas de cerámica menores de 2 in x 2 in (51 mm x 51 mm) pueden pegarse con mortero cola modificado y compactarse con lechada de cemento modificada con polímeros. Las losetas de cerámica menores de 1 in x 1 in (25 mm x 25 mm) deben pegarse con mortero cola epóxico y compactarse con lechada epóxica. Las losetas que no estén en ángulo recto deben colocarse correspondientemente; el lado más corto de la loseta determinará la disposición correcta de los materiales. Los cantos rodados pueden colocarse y compactarse mediante morteros cola y lechadas de cemento modificado o mediante mortero cola y lechada epóxica o mediante una combinación de ellos. El sistema wedi Fundo Riolito neo puede llevar losetas de formato mayor de 2 in² (13 cm²). Deben recortarse para que sus juntas de colocación se alineen respecto a las pendientes de la base de ducha wedi (donde se encuentran los planos de las pendientes).

FR

Tous les joints et raccords visibles de l'installation doivent être recouverts et renforcés de manière évidente avec du produit d'étanchéité wedi étalé sur les raccords. Le produit d'étanchéité wedi doit s'étaler de 19 mm à 25 mm (3/4 po à 1 po) de part et d'autre de tous les raccords. L'épaisseur du produit d'étanchéité ne doit pas être inférieure à 2 mm pour garantir sa résistance. Ne pas ajouter de ruban adhésif armé dans le produit d'étanchéité wedi. Cela ne peut que compromettre la performance de l'étanchéité à l'eau et ne renforcera pas la résistance du système aux contraintes générées par le déplacement relatif de ses composants. Une fois que l'application du joint d'étanchéité wedi sur tous les raccords du système de douche est terminée, un test d'inondation d'eau peut être effectué deux heures plus tard. Aucun mastic adhésif organique prémélangé n'est utilisé avec les systèmes wedi lorsqu'ils sont installés dans des zones humides. Des carreaux céramiques de dimensions inférieures à 50 mm x 50 mm (2 po x 2 po) peuvent être collés à l'aide d'un mortier de ciment-colle modifié et peuvent être scellés avec un coulis à base de ciment modifié aux polymères. Des carreaux céramiques de dimensions inférieures à 25 mm x 25 mm doivent être collés avec un mortier de ciment-colle époxyde et scellés à l'aide d'un coulis époxyde. Les carreaux non d'équerre doivent être posés en conséquence et le côté le plus court du carreau détermine la disposition appropriée des matériaux. Les revêtements en galets peuvent être posés en utilisant des mortiers et des coulis de ciment-colle modifié ou des mortiers et des coulis de ciment-colle époxyde, ou une combinaison des deux. Les carreaux de format supérieur à 13 cm² (2 po²) peuvent être utilisés sur wedi Fundo Riolito neo. Ils doivent être découpés pour que leurs joints de jointoiement s'alignent avec les lignes de pente de la base du receveur de douche wedi (là où les surfaces des pentes forment un angle).

Installation instructions wedi Fundo Riolito neo Drain Cover

Instrucciones de instalación de la tapa de drenaje wedi Fundo Riolito neo

Instructions d'installation de la barrette d'écoulement wedi Fundo Riolito neo



EN

01 Drain Cover Fundo Riolito neo standard: High Grade Polished Stainless Steel Standard Version

02 Drain Cover Fundo Riolito neo exclusive: High Grade Double Plated Stainless Steel Version

03 Drain Cover Fundo Riolito neo tileable: Can be tiled with epoxy glue/adhesive or wedi joint sealant. Can be used for 1/4" and 1/2" tile / stone (reverse cover) Drain cover can be adjusted from + 5 mm to + 25 mm from Riolito neo base surface. The cover supports may be extended out to needed height using the allen key included in box. The supports may also be cut shorter along prefabricated cutting lines before assembly with allen key.

ES

01 Tapa de drenaje estándar Fundo Riolito neo: Versión estándar de acero inoxidable pulido de alta calidad

02 Tapa de drenaje exclusiva Fundo Riolito neo: Versión enchapada en acero inoxidable de doble espesor de alta calidad

03 Tapa de drenaje enlosable Fundo Riolito neo: Puede enlosarse con adhesivo o pegamento epóxicos o sellador de juntas wedi. Puede usarse con losetas o piedras de 0.25 in (6 mm) y 0.5 in (13 mm) (cubierta opuesta). La tapa de drenaje puede ajustarse de +5 mm a +25 mm respecto a la superficie de la base Riolito neo. Los soportes de la tapa pueden extenderse hasta la altura necesaria mediante la llave allen incluida en la caja. Además, los soportes pueden recortarse por las líneas de corte prefabricadas antes de montar con la llave allen.

FR

01 Barrette d'écoulement standard Fundo Riolito neo : Version standard en acier inoxydable poli de haute qualité

02 Barrette d'écoulement exclusive Fundo Riolito neo : Version plaquée en acier inoxydable de haute qualité double épaisseur

03 Barrette d'écoulement à carreler exclusive Fundo Riolito neo : elle peut être carrelée avec de l'adhésif/colle époxyde ou du produit d'étanchéité wedi. Elle peut être utilisée pour des carreaux ou des pierres de 6 mm et 13 mm (1/4 po et 1/2 po) (barrette réversible). La barrette d'écoulement peut être ajustée en hauteur de + 5 mm à + 25 mm par rapport à la surface de la base du receveur Riolito neo. Les supports de barrette peuvent être soulevés à la hauteur nécessaire en utilisant la clé Allen incluse dans la boîte d'emballage. Les supports peuvent aussi être raccourcis en les découpant le long des lignes de découpe préfabriquées avant de les assembler avec la clé Allen.

Special considerations during and after installation

Consideraciones especiales durante la instalación y después

Considérations particulières pendant et après l'installation



- Where wedi building panel or curb overs/caps are installed over horizontal surfaces (seats, curbs, tubdeck transitions) do not set any fasteners and do not allow the glass door installation to penetrate the wedi panel as it is your waterproofing.
- Make sure that doors are installed tight to contain water inside the shower. Make sure doors are installed to only load bearing reinforced framing.
- Where wedi building panel is installed over corners of a structure showing an angle other than 90° please miter the board edges to gain adhesion surface. Utilize a wedi sealing tape in addition to regular sealing for safety.



- Si se instalan cubiertas de panel de construcción o sardinel sobre superficies horizontales (asientos, sardineles, transiciones de perfil de bañera), no coloque afianzadores ni permita que la instalación de la puerta de vidrio penetre el panel wedi, ya que constituye su impermeabilizante.
- Asegúrese de que las puertas queden instaladas herméticamente para impedir que se salga el agua de la ducha. Asegúrese de que las puertas se instalen solo en una estructura portante reforzada.
- Si el panel de construcción wedi se instala en esquinas de una estructura cuyo ángulo no es recto, una los bordes de los tableros al inglete para obtener superficie de adhesión. Para mayor seguridad, use cinta adhesiva además del sellador normal.



- Lorsque les panneaux de construction ou des seuils/bouchons wedi sont installés sur des surfaces horizontales (sièges, tours de baignoire) ne pas installer de fixations et ne pas permettre à l'installation des portes vitrées de pénétrer dans le panneau wedi et d'en compromettre l'étanchéité.
- Vérifier que les portes sont installées de manière étanche pour contenir l'eau à l'intérieur de la douche. Vérifier aussi que les portes sont installées sur une structure renforcée supportant la charge.
- Lorsque le panneau de construction wedi est installé sur un angle de structure qui dispose d'un angle autre que 90°, pratiquer une coupe d'onglet sur les bords du panneau pour augmenter la surface d'adhérence. Utiliser un ruban d'étanchéité wedi en plus de l'étanchéité normale pour d'avantage de sécurité.

Installation instructions wedi Fundo Riolito neo linear channel cover

Instrucciones de instalación cubierta de canal lineal wedi Fundo Riolito neo

Instructions d'installation de la barrette d'écoulement linéaire wedi Fundo Riolito neo



▪ For installing the linear channel covers please have a look at the installation instructions in the packaging.



▪ Para instalar las cubiertas de canal lineal, revise las instrucciones de instalación que contiene el embalaje.



▪ Pour l'installation des barrettes d'écoulement linéaires veuillez consulter les instructions d'installation contenues dans l'emballage.





wedi Corporation

Tel. +1-847-357-9815

Fax. +1-847-357-9819

info@wedicorp.com

www.wedicorp.com