

# OWNER'S MANUAL

5 U.S. GALLON / 18 LITER  
ASH VAC

## DV05000

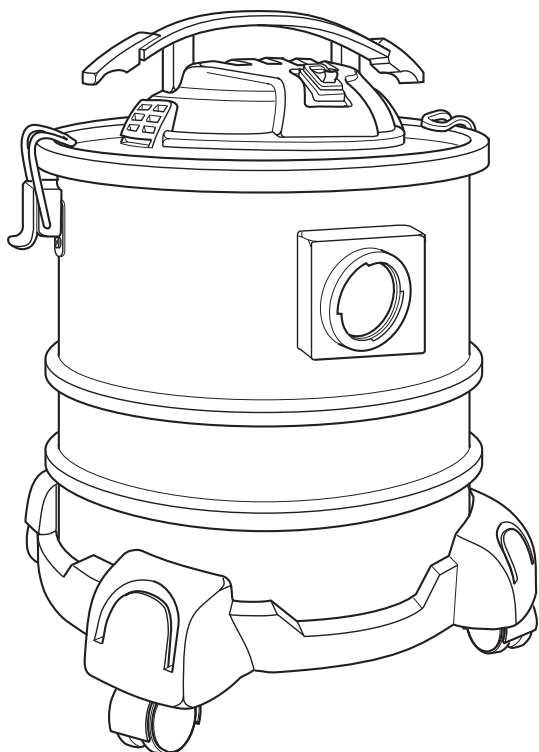

QUESTIONS OR INFORMATION CONTACT US AT  
**1-800-4-RIDGID (1-800-474-3443) from the US and Canada**  
**01-800-701-9811 from Mexico**

[www.RIDGIDvacs.com](http://www.RIDGIDvacs.com)

### **▲ WARNING:**

To reduce the risk of injury, the user must read and understand the owner's manual before using this product.

Thank you for buying a RIDGID product.

- Español - página 17
- Français - page 33

**SAVE THIS MANUAL FOR FUTURE REFERENCE**

# Table of Contents

Section	Page	Section	Page
Important Safety Instructions . . . . .	2-4	Operation . . . . .	10-11
Grounding Instructions . . . . .	5	Motor/Electrical. . . . .	10
Introduction . . . . .	6	Emptying the Vac Drum . . . . .	11
Unpacking and Checking		Maintenance . . . . .	12-13
Carton Contents . . . . .	6	HEPA Filter . . . . .	12
Vac Assembly . . . . .	7-9	Filter Removal and Installation . . . . .	12
Removal of Power Head Assembly . . . . .	7	Cleaning a Dry Cartridge Filter . . . . .	13
Caster Assembly . . . . .	7	Cleaning & Disinfecting the Ash Vac . . . . .	13
Power Head Assembly . . . . .	8	Cord Maintenance & Storage . . . . .	13
Insert Locking Hose . . . . .	8	Ash Vac Storage . . . . .	13
Hose Assembly . . . . .	8	Casters . . . . .	13
Hose Assembly for LED Lighted Nozzle . . . . .	9	Repair Parts . . . . .	14-15
LED Lighted Nozzle . . . . .	9	Warranty . . . . .	16

## IMPORTANT SAFETY INSTRUCTIONS

Safety is a combination of using common sense, staying alert, and knowing how your Vacuum Cleaner (“Vac”) works.

### Safety Signal Words

**▲ DANGER:** Indicates a hazardous situation which, if not avoided, **will** result in death or serious injury.

**▲ WARNING:** Indicates a hazardous situation which, if not avoided, **could** result in death or serious injury.

**▲ CAUTION:** Indicates a hazardous situation which, if not avoided, **could** result in minor or moderate injury.

When using your Vac, always follow basic safety precautions including the following:

### ▲ WARNING

- **To reduce the risk of fire, heat damage, electric shock, or injury:**

This vacuum is intended to pick up COLD ash from fireplaces, grills, ovens, ashtrays, etc. Read and understand this manual and all labels on this ash vac before operating.

- Use only as described in this manual.
- Do not pick up anything that is burning or smoking, like cigarettes, matches or hot, glowing, or burning embers. Pick up cold ash only. Be aware that ash/embers can be hot for days after use.

- Use caution when vacuuming materials that appear to have cooled, but may actually be hot inside. First check for hot spots by raking through the ashes/coins. Air flow created during vacuuming may cause hot ash to reignite. As you vacuum, constantly check the nozzle, hose, drum, and motor for excessive temperatures. If you notice an increase in temperature, turn off the vacuum immediately. Unplug the vacuum and remove the vacuumed material from the drum.
- The drum must be emptied and cleaned after each use, and before picking up other household debris.
- Allow the vacuum to cool before storage, especially enclosed storage.
- Do not use paper dust bags.
- To reduce the risk of damage from accidental hot ember pickup, do not place the vacuum on surfaces susceptible to heat damage, such as carpeting, vinyl flooring, or wood surfaces.
- Do not leave Vac running while unattended - you may fail to notice important signs indicating abnormal operation such as loss of suction, debris exiting exhaust, or abnormal motor noises. Immediately stop using Vac if you notice these signs.

- Do not leave Vac when plugged in. Unplug from outlet when not in use and before servicing.
- Sparks inside the motor can ignite flammable vapors or dust. To reduce the risk of fire or explosion, do not use near combustible liquids, gases, or dusts, such as gasoline or other fuels, lighter fluid, cleaners, oil-based paints, natural gas, coal dust, magnesium dust, grain dust, aluminum dust, or gun powder.
- To reduce the risk of inhaling toxic vapors, do not vacuum or use near toxic or hazardous materials.
- To reduce the risk of electric shock, do not expose to rain or allow liquid to enter motor compartment. Store indoors.
- This Ash Vac is not intended for use by persons (including children) with reduced physical, sensory, or mental capabilities, or lack of experience and knowledge, unless they have been given supervision or instruction concerning use of the appliance by a person responsible for their safety.
- Do not allow to be used as a toy. Close attention is necessary when used by or near children.
- Do not use with a torn filter or without filter and filter screen installed. Dry debris ingested by the impeller may damage the motor or be exhausted into the air.
- Turn off Vac before unplugging.
- To reduce the risk of injury from accidental starting, unplug power cord before changing or cleaning filter.
- Do not unplug by pulling on cord. To unplug, grasp the plug, not the cord.
- Do not use with damaged cord, plug or other parts. If your Vac is not working as it should, has missing parts, has been dropped, damaged, left outdoors, or dropped into water, call customer service.
- Do not handle plug, switch, or the Vac with wet hands.
- Do not pull or carry by cord, use cord as handle, close a door on cord, or pull cord around sharp edges or corners. Do not run vac over cord. Keep cord away from heated surfaces.
- Only use extension cords that are intended for outdoor use, such as SJW or SJTW. Use only three-wire outdoor extension cords that have three-prong grounding plugs and grounding receptacles that accept the vac's plug. Extension cords in poor condition or too small in wire size can pose fire and shock hazards. To reduce the risk of these hazards, be sure the cord is in good condition and that liquid does not contact the connection. Do not use an extension cord with conductors smaller than 16 gauge (AWG) in size. To reduce power loss, use a 14 gauge extension cord if 25 to 50 ft. (8 to 15 m) long and 12 gauge for 50 ft. (15 m) or longer.
- Connect only to a properly-grounded outlet. See grounding instructions
- Do not put any object into ventilation openings. Do not vacuum with any ventilation openings blocked; keep free of dust, lint, hair or anything that may reduce air flow.
- Keep hair, loose clothing, fingers, and all parts of body away from openings and moving parts.
- To reduce the risk of falls, use extra care when cleaning on stairs.
- To reduce the risk of back injury or falls, do not lift a Vac that is heavy with debris. Partially empty by scooping out debris.
- To reduce the risk of personal injury or damage to Vac, use only Ridgid recommended accessories.
- To reduce the risk of eye injury, wear safety eyewear. The operation of any utility Vac can result in foreign objects being blown into the eyes, which can result in severe eye damage.

---

**▲ CAUTION:**

- To reduce the risk of hearing damage, wear ear protectors when using for extended time or in a noisy area.
  - For dusty operations, wear dust mask.
  - Static shocks are common when the relative humidity of the air is low. Vacuuming fine debris with your Vac can deposit static charge on the hose or Vac. To reduce the frequency of static shocks in your home or when using this Vac, add moisture to the air with a humidifier.
- 

Observe the following warnings that appear on the Lighted Nozzle (select catalog numbers only).

**▲ WARNING:**

- **Keep batteries out of reach of small children. Consult a physician immediately if a battery is swallowed; severe burning or injury may occur.**
- **Battery contains Perchlorate Material - Special handling may apply. See [www.dtsc.ca.gov/hazardouswaste/perchlorate](http://www.dtsc.ca.gov/hazardouswaste/perchlorate).**

Observe the following warnings that appear on the Vacuum.

**▲ WARNING: Risk of Fire and Heat Damage.**

**This vacuum is intended to pick up COLD ash from fireplaces, grills, ovens, ash-trays, etc. Do not pick up hot, glowing, or burning ash/embers. Pick up cold ash only. Be aware that ash/embers can be hot for days after use. To reduce the risk of damage from accidental hot ember pickup, do not place the vacuum on surfaces susceptible to heat damage such as carpeting, vinyl flooring, or wood surfaces. Empty drum after each use. Allow to cool before storing, especially in enclosed spaces. Do not use dust collection bags.**

**▲ WARNING: Risk of Electric Shock.**

**For your own safety, read and understand owner's manual. Do not run unattended. Do not pick up toxic, flammable, or other hazardous materials. Do not use around explosive liquids or vapors. To reduce the risk of electric shock, do not use on wet surfaces. Do not expose to rain. Store indoors. This is a dry vacuum only; NEVER vacuum liquids with this product.**

**SAVE THIS MANUAL**

# Grounding Instructions

This appliance must be grounded. If it should malfunction or break down, grounding provides a path of least resistance for electric current to reduce the risk of electric shock. This appliance is equipped with a cord having an equipment-grounding conductor and grounding plug. The plug must be inserted into an appropriate outlet that is properly installed and grounded in accordance with all local codes and ordinances.

## **⚠ WARNING:**

**Improper connection of the equipment grounding conductor can result in a risk of electric shock. Check with a qualified electrician or service person if you are in doubt as to whether the outlet is properly grounded. Do not modify the plug provided with the appliance - if it will not fit the outlet, have a proper outlet installed by a qualified electrician.**

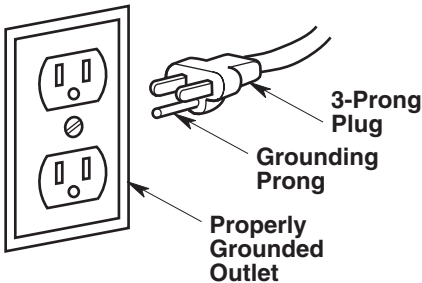

This Vac is for use on a nominal 120-volt circuit, and has a grounded plug that looks like the plug shown. A temporary adapter that looks like the adapter shown may be used to connect this plug to a 2-pole receptacle, as shown. If a properly grounded outlet is not available, the temporary adapter should only be used until a properly grounded outlet can be installed by a qualified electrician.

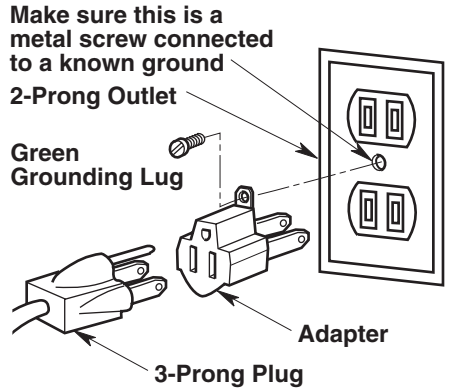

The green-colored rigid ear, lug, or the like, extending from the adapter, must be connected to a permanent ground such as a properly grounded outlet box cover. Whenever the adapter is used, it must be held in place by a metal screw.

**NOTE:** In Canada, the use of a temporary adapter is not permitted by the Canadian Electrical Code.

# Introduction

This Ash Vac is intended for household use. It may be used for vacuuming of dry debris, including cold ash from fireplaces, grills, ovens, ash-trays, etc. It should not be used to pick up liquids.

Read this owner's manual to familiarize yourself with the product features and to understand the specific usage of your new Vac.

## Unpacking and Checking Carton Contents

Remove contents of carton. Check each item against the Carton Contents List. For questions or information contact us at 1-800-4-RIDGID (1-800-474-3443) from the US and Canada 01-800-701-9811 from Mexico [www.RIDGIDvac.com](http://www.RIDGIDvac.com). If any parts are damaged or missing.

### Carton Contents List

Key Description	Qty.
A Ash Vac (5-Gallon/18 Liter)	1
B Casters	4
C Metal Cover	1
D HEPA Filter	1
E Filter Screen	1
F Extension Nozzle	1
G Wand Nozzle	1
H Locking Hose (metal lined)	1
I Owner's Manual	1

Some items may come preassembled. If they are not present in the carton check the Vac power head to see if they are preassembled.

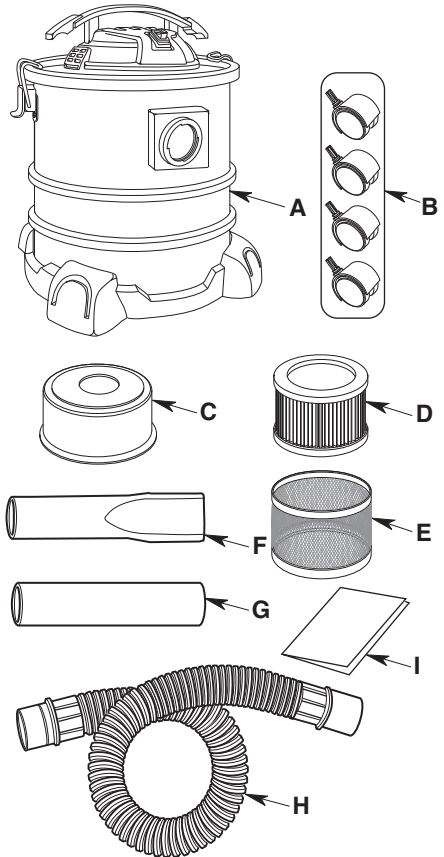

### Select Catalog Numbers May Also Include:

J* Locking Hose (metal lined) with LED Lighted Nozzle	1
---	---

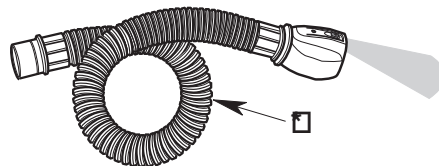

\* If this item is included with your purchase, it will appear on the contents list found on the product packaging.

# Vac Assembly

## Removal of Power Head Assembly

**⚠ WARNING:** For your own safety, never connect plug to power source outlet until all assembly steps are complete and you have read and understood the safety and operation instructions. Do not operate Vac with any parts damaged or missing.

1. Grasp the drum latches on both the right and left side of the Vac.
2. Slowly pull the bottom of the latches up and away from the drum.
3. The top of the latches will then be free of the power head.
4. Lift the power head from the drum and place it on a dry surface.

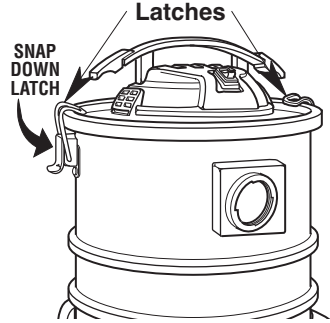

## Power Head Assembly

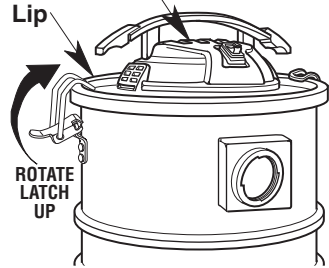

## Caster Assembly

1. After removal of the power head from drum. Turn the dust drum upside down.
2. Insert the caster stem into the socket of the caddy, as shown (4 places).
3. Push on the caster until the caster stem is inserted all the way into the socket.
4. Turn the drum upright.

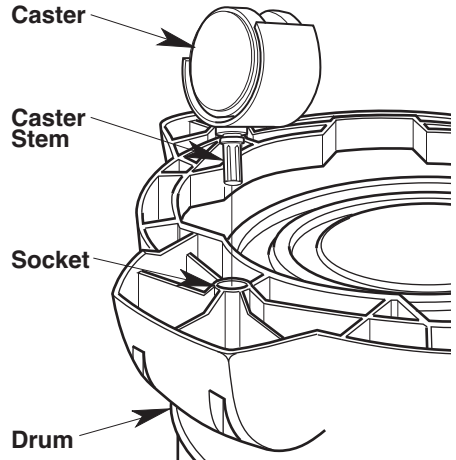

# Vac Assembly (continued)

## Power Head Assembly

1. Line up front of power head assembly with vacuum port located on the front of the drum, as shown.
2. Place power head assembly on top of drum.
3. Be sure power head assembly completely covers the top of the drum so leakage does not occur.
4. Rotate the latches on each side of the drum, positioning the latch hooks over the lip of the power head assembly.
5. Snap down the bottom edge of the latches to secure the power head assembly to the drum.

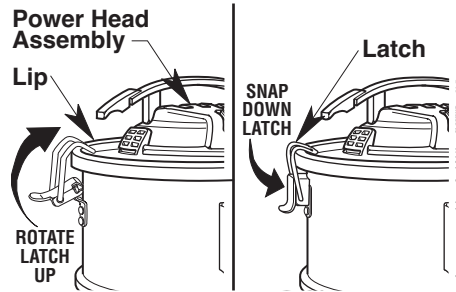
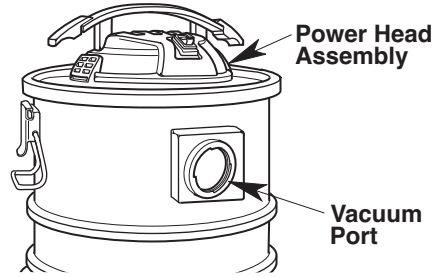

## Insert Locking Hose

**NOTE:** Use ONLY the metal lined hose and metal accessories provided with this Ash Vac.

1. Align hose tabs with inlet and insert the locking end of the hose into the inlet of the Vac drum, as shown.
2. Rotate the hose clockwise to lock into place.
3. To remove the hose from the Vac, rotate the locking hose counter-clockwise and pull the hose out of the Vac inlet.

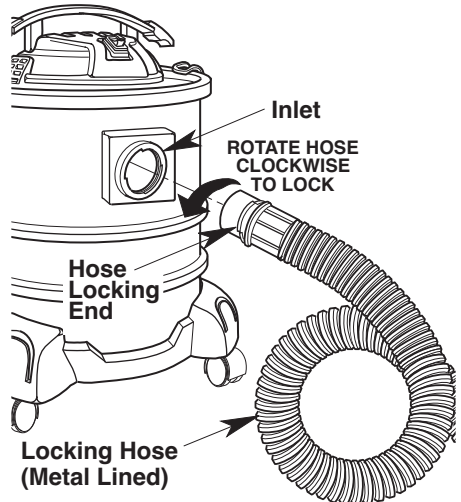

## Hose Assembly

1. Slide the round end of the extension nozzle into the smaller tapered end of the wand nozzle.
2. Attach wand nozzle to hose end.

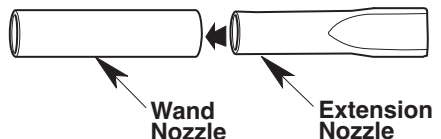



# Vac Assembly (continued)

## Hose Assembly for LED Lighted Nozzle (For Select Catalog Numbers Only)

1. Slide the round end of the extension nozzle into the smaller tapered end of the wand nozzle.
2. Loosen the two LED assembly screws, located at the bottom of the LED Lighted Nozzle.
3. Slide the wand nozzle through the LED assembly and into the rubber hose fitting.
4. Retighten the two LED assembly screws to secure the LED assembly to the hose assembly.

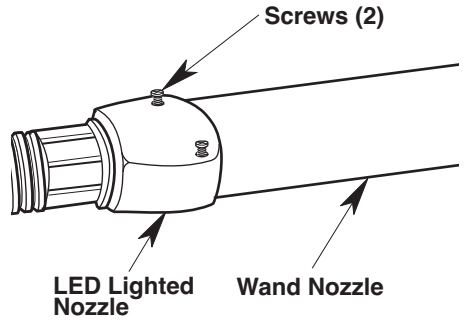

## LED Lighted Nozzle

1. Press button to active LED light while vacuuming.
2. Slide switch forward to lock the LED light in the ON position.
3. Slide switch back to the OFF position after use.
4. To access batteries, remove battery access panel screw, then remove the four screws from the LED assembly, releasing the switch button module. The two batteries are located under the switch button module. Dispose of batteries in the proper waste disposal container.
5. The LED light uses two CR2016 lithium batteries that are replaceable.

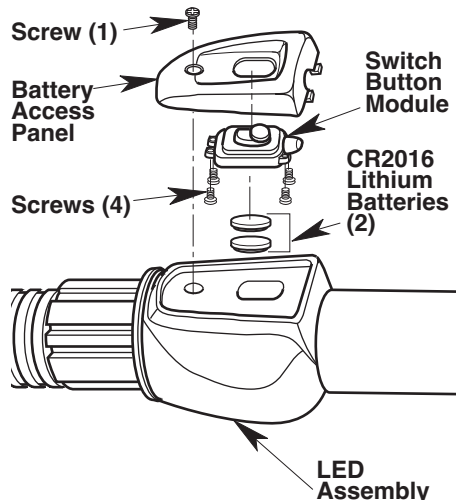
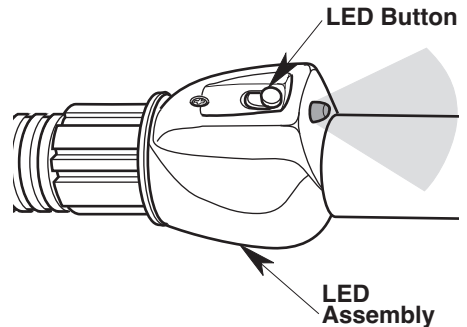

### ⚠ WARNING:

- **Keep batteries out of reach of small children. Consult a physician immediately if a battery is swallowed severe burning or injury may occur.**
- **Battery contains Perchlorate Material - Special handling may apply. See [www.dtsc.ca.gov/hazardouswaste/perchlorate](http://www.dtsc.ca.gov/hazardouswaste/perchlorate).**

# Operation

**▲ WARNING:** To reduce the risk of fire, explosion, or damage to Vac:

- Do not leave Vac running while unattended - you may fail to notice important signs indicating abnormal operation such as loss of suction, debris exiting the exhaust, or abnormal motor noises. Immediately stop using Vac if you notice these signs.
- Do not leave Vac plugged in when not in use.
- The vacuum must be emptied after every use of ash pickup.
- Sparks inside the motor can ignite airborne flammables. Do not operate Vac near flammable liquids or in areas with flammable gases, vapors, or explosive/airborne dust. Flammable liquids, gases, and vapors include: lighter fluid, solvent-type cleaners, oil-based paints, gasoline, alcohol, and aerosol sprays. Explosive dusts include: coal, magnesium, aluminum, grain, and gun powder.
- Do not vacuum up explosive dusts, flammable liquids, or hot ashes.

**▲ WARNING:** To reduce the risk of electric shock or injury:

- Do not expose to rain or allow liquid to enter motor compartment. Store indoors.
- Do not handle plug, switch, or Vac with wet hands.
- Unplug Vac before servicing. If your Vac is not working as it should, has missing parts, has been dropped, damaged, left outdoors, or dropped into water, return it to an authorized service center or call customer service.
- When using an extension cord, use only outdoor-rated cords that are in good condition. Do not allow the connection to come into contact with liquid.

## Motor/Electrical

This Ash Vacuum is rated for use with 120 volt 60 Hz supply. The Vac is equipped with a thermal protection cutoff switch which will remove power from the vacuum motor if excessively high operating temperatures are detected. This condition may arise as the result of a blocked vacuum passage, or clogged filter. If a thermal trip takes place, immediately toggle the vacuum's switch to OFF, unplug the unit and inspect for an airflow blockage in the hose and verify the condition of the filters (see Maintenance). Clean or replace the filters as required. The vacuum will require several minutes to cool down to a safe operating temperature. When this temperature is attained, the thermal switch will automatically reset and the vacuum will be able to be used in the normal manner.

After you plug the power cord into the outlet, turn the unit on by pushing the switch from position "O" to position "I". The symbols used on the switch actuator are international "On & Off" symbols.

○ = OFF    | = ON

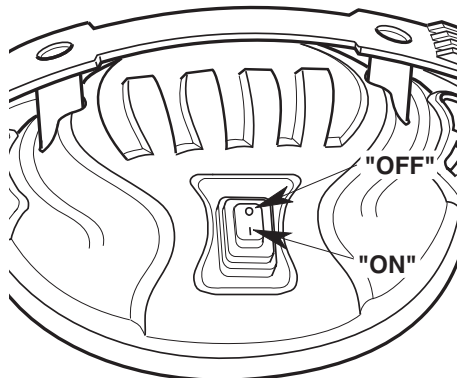

# Operation (continued)

## Emptying the Vac Drum

**⚠ WARNING:** To reduce the risk of injury from accidental starting, unplug power cord before emptying the Vac drum.

**NOTE:** Do not store the vacuum immediately after ash removal or other use in a confined area or enclosed space. Allow the power head to cool and remove ash from drum before storage.

1. Grasp the drum latches on both side of the power head.
2. Slowly pull up on the drum latches, away from the drum.
3. The top of the latches will be free of the power head.
4. Lift up on the power head and set it on a clean dry area while emptying the drum or changing the filter.
5. Be sure the ash is cool prior to dumping the contents into the proper waste disposal container.

**⚠ CAUTION:** To reduce the risk of hearing damage, wear ear protectors when using the Vac for extended hours or when using in a noisy area.

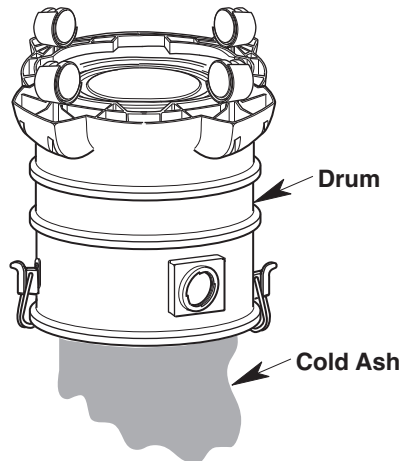
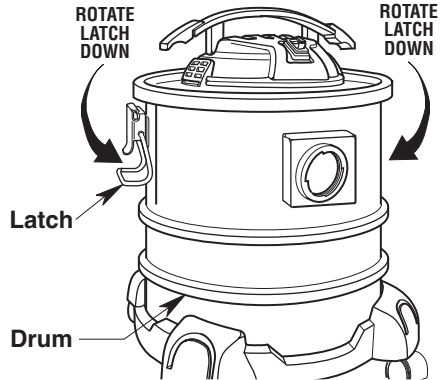
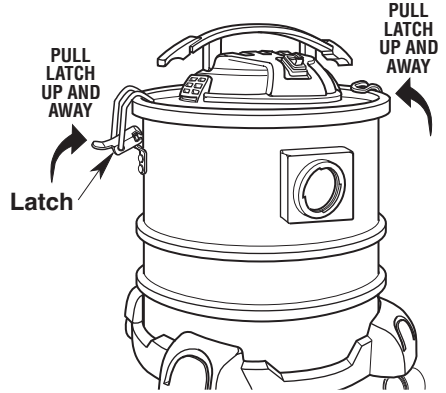

# Maintenance

## HEPA Filter

**⚠ WARNING:** To reduce the risk of injury from accidental starting, unplug power cord before changing or cleaning the Filter.

Your HEPA Filter should be cleaned often to maintain peak Vac performance.

**IMPORTANT:** It is very important that the screen filter is installed prior to use.

**NOTE:** The HEPA Filter is made of high quality material designed to stop dust and smaller particles. Handle the HEPA Filter carefully when removing to clean or installing a new HEPA Filter. Creases in the HEPA Filter pleats may occur from installation but creases will not affect the performance of the HEPA Filter.

## Filter Removal and Installation

### Filter Removal:

1. Rotate the filter screen/HEPA Filter counter-clockwise.
2. Remove the HEPA Filter from the filter screen.

**NOTE:** The filter screen should be cleaned with a brush.

3. Check the motor inlet filter, clean or replace, if necessary.

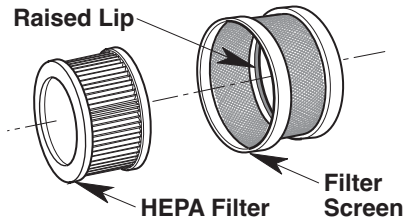

### Filter Installation:

1. Replace motor inlet filter.
2. Replace the HEPA Filter into the filter screen.

**NOTE:** Be sure to orient the HEPA Filter and the filter screen in the correct position, as shown. The filter screen has a raised lip on the inside of the screen to hold it in place.

3. Rotate the filter screen/HEPA Filter clockwise onto the power head metal cover.

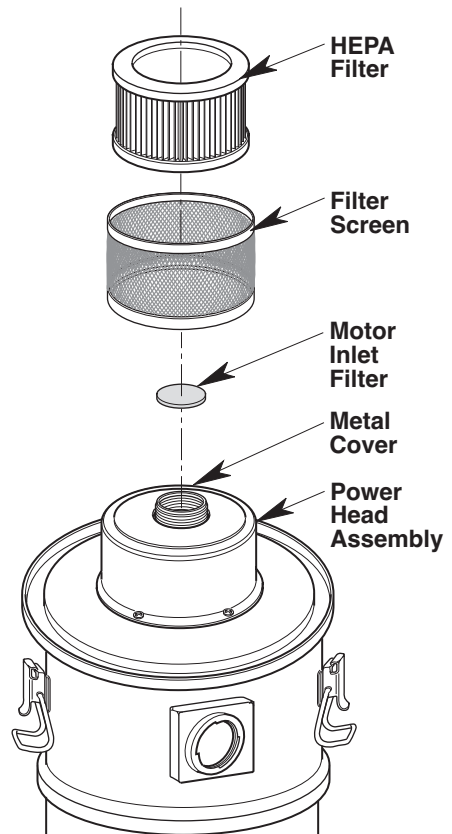

# Maintenance (continued)

## Cleaning A Dry Cartridge Filter

**NOTE:** For best cleaning results due to accumulated dust, clean the filter in an open area. Cleaning **SHOULD** be done outdoors and not in the living quarters.

1. Light cleaning of some dry debris from the Filter can be accomplished without removing the Filter from the Vac. Simply slap your hand on top of the handle while the Vac is turned off.
2. Remove Filter from Vac. Gently tap the Filter against the inside wall of your drum, or against the floor, and the debris will loosen and fall.

## Cleaning and Disinfecting the Ash Vac

To keep your Vac looking its best, clean the outside with a cloth dampened with warm water and mild soap.

To clean the drum:

1. Dump debris out.
2. Wash drum thoroughly with warm water and mild soap.
3. Wipe out with dry cloth.

## Cord Maintenance & Storage

When vacuuming is complete, unplug the cord and wrap it around the power head handle. If the power cord is damaged, it must be replaced by the manufacturer or their service agent or by similarly qualified personnel to reduce the risk of accident. Accessories can be stored on the rear power head or on the caddy base.

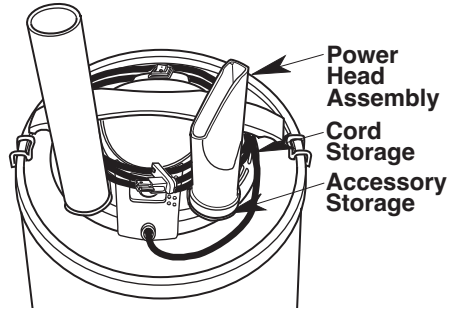
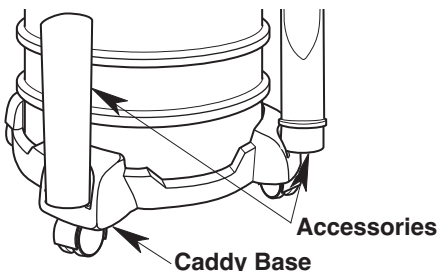

## Ash Vac Storage

Before storing your Vac, the drum should be emptied and cleaned. Wrap the hose around the top of the cooled power head assembly, positioning the hose under the handle, as shown. Accessories should be kept in the same area as the Vac so they can be readily available. The Vac should be stored indoors.

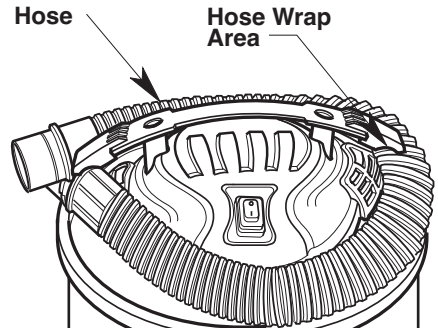

## Castors

If your casters are noisy, you may put a drop of oil on the roller shaft to make them quieter.

**▲ WARNING:** To assure product **SAFETY** and **RELIABILITY**, any other maintenance, repairs and adjustments should be performed by Authorized Service Centers, always using RIDGID replacement parts.

# Repair Parts

---

## RIDGID 5 Gallon / 18 Liter Ash Vac Model Number DV05000

RIDGID parts are available on-line at [www.RIDGIDparts.com](http://www.RIDGIDparts.com)

Always order by Part Number - Not by Key Number

Key No.	Part No.	Description
1	836247	Handle, Carry
2	836248	Switch, Toggle
3	836265	Power Cord
4	836375	Drum Assembly (Includes Drum, Drum Inlet, Drum Latches, & Caddy)
5	836264	Castors (Set of 4)
6	836257	Metal Cover
7	VF1500	HEPA Media Filter w/ Motor Inlet Filter
8	836270	Metal Filter Screen
9	836276	Extension Nozzle
10	836275	Wand Nozzle
11	836277	Locking Hose (Metal Lined)
12	836279	LED Lighted Nozzle Assembly (Select Catalog Numbers Only)
13	SP6957	Owner's Manual

# Repair Parts (continued)

## RIDGID 5 Gallon / 18 Liter Ash Vac Model Number DV05000

RIDGID parts are available on-line at [www.RIDGIDparts.com](http://www.RIDGIDparts.com)

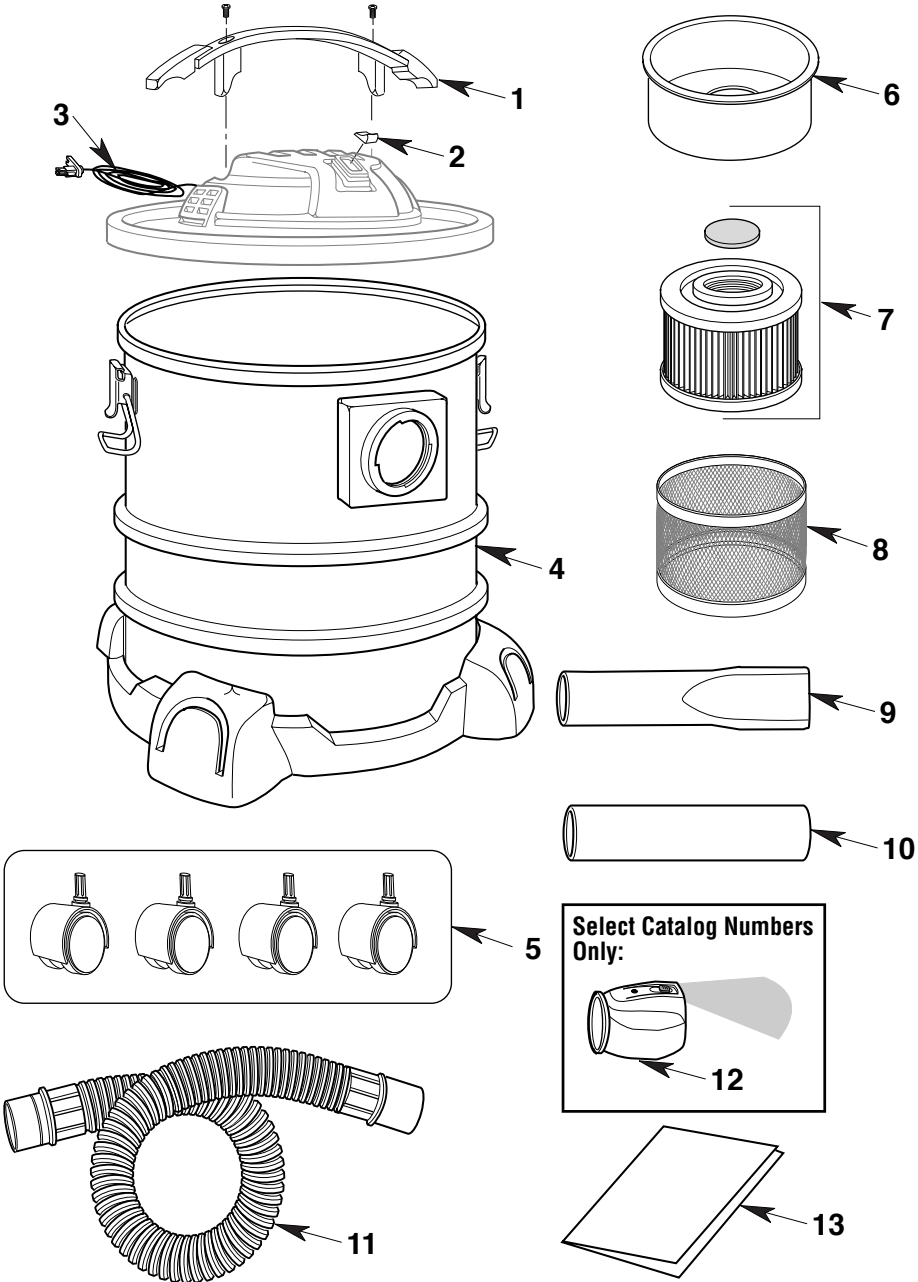



• **What is covered**

RIDGID® Vacs are warranted to be free of defects in workmanship and material.

• **How long coverage lasts**

This warranty lasts for the lifetime of the RIDGID® Vac.

• **How to obtain service**

To obtain the benefit of this warranty, deliver via prepaid transportation the complete product to RIDGE TOOL COMPANY, Elyria, Ohio, or any authorized RIDGID® INDEPENDENT SERVICE CENTER. Pipe wrenches and other hand tools should be returned to the place of purchase.

• **What we will do to correct problems**

Warranted Vacs will be repaired or replaced, at Ridge Tool Company's option, and returned at no charge; or, if after three attempts to repair or replace during the warranty period the Vac is still defective, you can elect to receive a full refund of your purchase price.

• **What is not covered**

Failures due to misuse, abuse or normal wear and tear are not covered by this warranty. **RIDGE TOOL COMPANY SHALL NOT BE RESPONSIBLE FOR ANY INCIDENTAL OR CONSEQUENTIAL DAMAGES.**

• **How local laws relate to the warranty**

Some states do not allow the exclusion or limitation of incidental or consequential damages, so the above limitation or exclusion may not apply to you. This warranty gives you specific rights, and you may also have other rights which vary from state to state, province to province, or country to country.

• **No other express warranty applies**

This FULL LIFETIME WARRANTY is the sole and exclusive warranty for RIDGID® Vacs. No employee, agent, dealer, or other person is authorized to alter this warranty or make any other warranty on behalf of Ridge Tool Company.

**Stock No. DV0500 / DV0510**

**Model No. DV05000**

**Serial Number** \_\_\_\_\_

Model and serial numbers may be found on the top of the motor cover.

You should record both model and serial numbers in a safe place for future use.

**QUESTIONS OR INFORMATION CONTACT US AT**

**1-800-4-RIDGID (1-800-474-3443) from the US and Canada**

**01-800-701-9811 from Mexico**

**www.RIDGIDvacs.com**

**Please have your Model Number and Serial Number on hand when calling.**



**EMERSON™**

**Commercial & Residential Solutions**



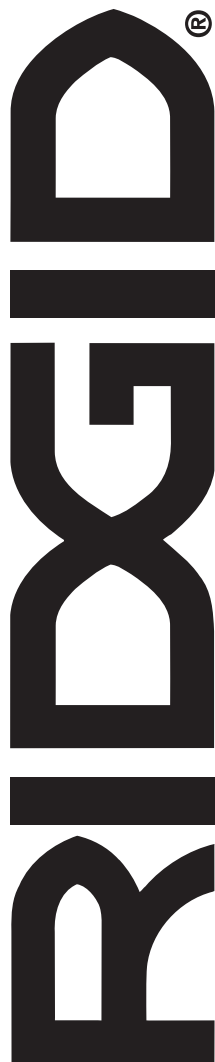

# MANUAL DEL USUARIO

## ASPIRADORA DE CENIZA DE 5 GALONES EE.UU./18 LITROS

### DV05000

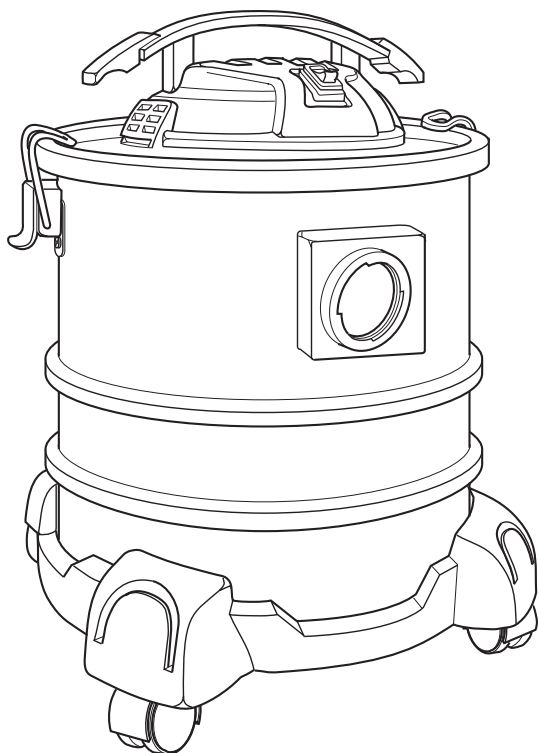

**¿PREGUNTAS O COMENTARIOS? COMUNÍQUESE CON NOSOTROS EN**  
**1-800-4-RIDGID (1-800-474-3443) desde los EE.UU. y Canadá**  
**01-800-701-9811 desde México**  
**[www.RIDGIDvacs.com](http://www.RIDGIDvacs.com)**

#### **⚠ ADVERTENCIA:**

Para reducir el riesgo de lesiones, el usuario debe leer y entender el manual del operador antes de utilizar este producto.

Gracias por comprar un producto RIDGID.

• Français - page 33

**GUARDE ESTE MANUAL PARA REFERENCIA FUTURA**

# Índice

Sección	Página	Sección	Página
Instrucciones de seguridad importantes . . . . .	18-20	Funcionamiento . . . . .	26-27
Instrucciones de conexión a tierra . . . . .	21	Funcionamiento del motor/eléctrico . . . . .	26
Introducción . . . . .	22	Vaciado del tambor de la aspiradora . . . . .	27
Comprobación del contenido		Mantenimiento . . . . .	28-29
de la caja de cartón . . . . .	22	Filtro HEPA . . . . .	28
Ensamblaje de la aspiradora . . . . .	23-25	Remoción e instalación del filtro . . . . .	28
Remoción del ensamblaje del cabezal		Limpieza de un filtro de cartucho sucio . . . . .	29
del motor . . . . .	23	Limpieza y desinfección de la aspiradora	
Ensamblaje de las ruedecillas . . . . .	23	de ceniza . . . . .	29
Ensamblaje del cabezal del motor . . . . .	24	Mantenimiento y almacenamiento	
Inserción de la manguera de fijación . . . . .	24	del cable de alimentación . . . . .	29
Ensamblaje de la manguera . . . . .	24	Almacenamiento de la aspiradora de ceniza . . . . .	29
Ensamblaje de la manguera para la boquilla		Ruedecillas . . . . .	29
con iluminación LED . . . . .	25	Piezas de repuesto . . . . .	30-31
Boquilla con iluminación LED . . . . .	25	Garantía . . . . .	32

## INSTRUCCIONES DE SEGURIDAD IMPORTANTES

La seguridad es una combinación de sentido común, permanecer alerta y saber cómo funciona la aspiradora (“la aspiradora”).

### Palabras de señal de seguridad

**▲ PELIGRO:** indica una situación peligrosa que, si no se evita, **causará** la muerte o lesiones graves.

**▲ ADVERTENCIA:** indica una situación peligrosa que, si no se evita, **podría causar** la muerte o lesiones graves.

**▲ PRECAUCIÓN:** indica una situación peligrosa que, si no se evita, **podría causar** lesiones leves o moderadas.

Cuando utilice la aspiradora, siga siempre las precauciones básicas de seguridad, incluyendo las siguientes:

### **▲ ADVERTENCIA**

**– Para reducir el riesgo de incendio, sacudidas eléctricas o lesiones:**

Esta aspiradora está diseñada para recoger cenizas FRIAS de chimeneas, parillas, hornos, ceniceros, etc. Lea y entienda este manual y todas las etiquetas que se encuentran en esta aspiradora antes de utilizarla.

- Utilice la aspiradora únicamente de la manera que se describe en este manual.
- No recoja nada que esté ardiendo o humeando, como cigarrillos, fósforos o brasas que estén calientes, al rojo o ardiendo. Recoja sólo cenizas frías. Tenga presente que las cenizas/brasas pueden estar calientes durante varios días después del uso.

- Tenga precaución cuando aspire materiales que parezcan haberse enfriado, pero que en realidad pueden estar calientes en su interior. Compruebe primero si hay puntos calientes rastrillando a través de las cenizas/ascuas. El flujo de aire creado durante la operación de aspiración puede hacer que la ceniza caliente se reincendie. Mientras limpia con la aspiradora, compruebe constantemente la boquilla, la manguera, el tambor y el motor para determinar si hay temperaturas excesivas. Si observa un aumento de la temperatura, apague de inmediato la aspiradora. Desenchufe la aspiradora y saque del tambor el material aspirado.
- El tambor se debe vaciar y limpiar después de cada uso, y antes de recoger otros residuos domésticos
- Deje que la aspiradora se enfríe antes de almacenarla, especialmente si se va a almacenar en un lugar cerrado.
- No use bolsas de papel para polvo.
- Para reducir el riesgo de daños por causa de la recogida accidental de brasas calientes, no coloque la aspiradora sobre superficies susceptibles a los daños por calor, tales como alfombras, pisos de vinilo o superficies de madera.
- No deje desatendida la aspiradora mientras esté en marcha: Puede que usted no observe señales importantes que indican un funcionamiento anormal, tales como pérdida de succión, salida de residuos por el escape o ruidos anormales del motor. Deje de usar la aspiradora inmediatamente si observa estas señales.

- No abandone la aspiradora cuando esté enchufada. Desenchúfela del tomacorriente cuando no la esté utilizando y antes de realizar servicio de revisión.
- Las chispas que se producen en el interior del motor pueden incendiar los vapores inflamables o el polvo. Para reducir el riesgo de incendio o explosión: No use la aspiradora cerca de líquidos o gases inflamables o combustibles, o polvos explosivos como gasolina u otros combustibles, líquido encendedor, limpiadores, pinturas a base de aceite, gas natural, polvo de carbón, polvo de magnesio, polvo de aluminio, polvo de granos de cereal o pólvora.
- Para reducir el riesgo de que se produzcan peligros para la salud causados por vapores o polvo, no recoja con la aspiradora materiales tóxicos ni la use cerca de dichos materiales.
- Para reducir el riesgo de descargas eléctricas, no exponga la aspiradora a la lluvia ni deje que entren líquidos en el compartimiento del motor. Guarde la aspiradora en un lugar interior.
- Esta aspiradora de ceniza no se destina para utilizarse por personas (incluyendo niños) cuyas capacidades físicas, sensoriales o mentales estén reducidas, o carezcan de experiencia o conocimiento, a menos que dichas personas reciban una supervisión o capacitación para el funcionamiento del aparato por una persona responsable de su seguridad.
- No permita que la aspiradora se utilice como un juguete. Se necesita prestar máxima atención cuando sea utilizada por niños o cerca de éstos.
- No utilice la aspiradora con un filtro desgarrado o sin tener instalados el filtro y el tamiz del filtro. Los residuos secos absorbidos por el impulsor podrían dañar el motor o ser expulsados de vuelta al aire.
- Apague la aspiradora antes de desenchufarla.
- Para reducir el riesgo de lesiones debidas a un arranque accidental, desenchufe el cordón de energía antes de cambiar o limpiar el filtro.
- No desenchufe la aspiradora tirando del cordón. Para desenchufarla, agarre el enchufe y no el cordón.
- No use la aspiradora con el cordón dañado, el enchufe dañado u otras piezas dañadas. Si la aspiradora no funciona como debe, le faltan piezas, se ha caído, ha sido dañada, se ha dejado a la intemperie o se ha caído al agua, llame a servicio al cliente.
- No maneje el enchufe, el interruptor o la aspiradora con las manos mojadas.
- No tire de la aspiradora usando el cordón ni la lleve por el cordón, ni use el cordón como asa, ni cierre una puerta sobre el cordón, ni tire del cordón alrededor de bordes o esquinas afilados. No pase la aspiradora en marcha sobre el cordón. Mantenga el cordón alejado de las superficies calientes.
- Utilice únicamente cordones de extensión que estén diseñados para uso a la intemperie, tales como SJW o SJTW. Utilice únicamente cordones de extensión para intemperie de tres cables que tengan enchufes de conexión a tierra de tres terminales y tomacorrientes con conexión a tierra que acepten el enchufe de la aspiradora. Los cordones de extensión que estén en malas condiciones o que tengan cables de tamaño demasiado pequeño pueden causar peligros de incendio y descargas eléctricas. Para reducir el riesgo de estos peligros, asegúrese de que el cordón esté en buenas condiciones y que el líquido no entre en contacto con la conexión. No utilice un cordón de extensión que tenga conductores con un diámetro menor al calibre 16 (AWG). Para reducir la pérdida de potencia, utilice un cordón de extensión de calibre 14 si la longitud es de 25 a 50 pies (8 a 15 m), y de calibre 12 si la longitud es de 50 pies (15 m) o más.
- Conecte la aspiradora solamente a un tomacorriente conectado a tierra adecuadamente. Consulte las instrucciones de conexión a tierra.
- No ponga ningún objeto en las aberturas de ventilación. No recoja nada con la aspiradora cuando cualquiera de las aberturas de ventilación esté bloqueada; mantenga dichas aberturas libres de polvo, pelusa, pelo o cualquier cosa que pueda reducir el flujo de aire.
- Mantenga el pelo, la ropa holgada, los dedos y todas las partes del cuerpo alejados de las aberturas y de las piezas móviles.
- Para reducir el riesgo de caídas, tenga cuidado adicional al limpiar en escaleras.
- Para reducir el riesgo de lesiones de espalda o caídas, no levante una aspiradora que pese mucho debido a que contiene líquido o residuos. Vacíe parcialmente la aspiradora extrayendo los residuos.
- Para reducir el riesgo de lesiones corporales o daños a la aspiradora, utilice únicamente accesorios recomendados por Ridgid.
- Para reducir el riesgo de lesiones en los ojos, use protección ocular de seguridad. La utilización de cualquier aspiradora utilitaria o soplador utilitario puede hacer que se soplen objetos extraños hacia los ojos, lo cual puede causar daños graves en los ojos.

---

**▲ PRECAUCIÓN:**

- Para reducir el riesgo de daños a la audición, use protectores de oídos cuando utilice la aspiradora durante muchas horas seguidas o cuando la emplee en un área ruidosa.
  - Para operaciones que generan polvo, use una máscara antipolvo.
  - Las descargas de estática son comunes cuando la humedad relativa del aire es baja. Si recoge residuos finos con la aspiradora, se puede depositar carga estática en la manguera o en la aspiradora. El mejor remedio para reducir la frecuencia de las descargas de estática en su casa o cuando use esta aspiradora es añadir humedad al aire con un humidificador.
- 

Haga caso de las siguientes advertencias que aparecen en la boquilla con iluminación (números de catálogo selectos solamente).

**▲ ADVERTENCIA:**

- Mantenga las baterías fuera del alcance de los niños pequeños. Consulte inmediatamente a un médico si alguien se traga una batería; podrían ocurrir quemaduras o lesiones graves.
- La batería contiene material a base de perclorato: Es posible que se requiera un manejo especial. Consulte [www.dtsc.ca.gov/hazardouswaste/perchlorate](http://www.dtsc.ca.gov/hazardouswaste/perchlorate).

Haga caso de las siguientes advertencias que aparecen en la aspiradora.

**▲ ADVERTENCIA: Riesgo de incendio y daños por calor.**

Esta aspiradora está diseñada para recoger cenizas FRÍAS de chimeneas, parrillas, hornos, ceniceros, etc. No recoja cenizas/brasas que estén calientes, al rojo o ardiendo. Recoja sólo cenizas frías. Tenga presente que las cenizas/brasas pueden estar calientes durante varios días después del uso. Para reducir el riesgo de daños por causa de una recogida accidental de brasas calientes, no ponga la aspiradora sobre superficies susceptibles a los daños por calor, tales como alfombras, pisos de vinilo o superficies de madera. Vacíe el tambor después de cada uso. Deje que la aspiradora se enfríe antes de almacenarla, especialmente en espacios cerrados. No utilice bolsas de recolección de polvo.

**▲ ADVERTENCIA: Riesgo de descargas eléctricas.**

Para su propia seguridad, lea y entienda el manual del usuario. No deje desatendida la aspiradora cuando esté en marcha. No recoja materiales tóxicos o inflamables, ni otros materiales peligrosos. No utilice la aspiradora cerca de líquidos o vapores explosivos. Para reducir el riesgo de descargas eléctricas, no use la aspiradora sobre superficies mojadas. No la exponga a la lluvia. Almacénela en un lugar interior. Esta aspiradora está diseñada para recoger residuos secos solamente; no aspire NUNCA líquidos con este producto.

**GUARDE ESTE MANUAL**

# Instrucciones de conexión a tierra

Este electrodoméstico se debe conectar a tierra. En caso de mal funcionamiento o avería, la conexión a tierra proporciona una ruta de resistencia mínima para la corriente eléctrica con el fin de reducir el riesgo de sacudidas eléctricas. Este electrodoméstico está equipado con un cordón que tiene un conductor de conexión a tierra del equipo y un enchufe de conexión a tierra. El enchufe debe introducirse en un tomacorriente apropiado que esté instalado correctamente y conectado a tierra adecuadamente, de acuerdo con todos los códigos y ordenanzas locales.

## **⚠ ADVERTENCIA:**

La conexión incorrecta del conductor de conexión a tierra del equipo puede causar un riesgo de sacudidas eléctricas. Consulte a un electricista calificado o a una persona de servicio competente si tiene dudas sobre si el tomacorriente está conectado a tierra apropiadamente. No modifique el enchufe suministrado con el electrodoméstico. Si el enchufe no cabe en el tomacorriente, haga que un electricista calificado instale un tomacorriente apropiado.

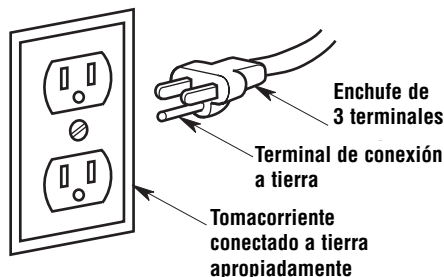

Este electrodoméstico está diseñado para utilizarse en un circuito de 120 V nominales y tiene un enchufe conectado a tierra que tiene un aspecto como el del enchufe que se muestra en la ilustración. Se puede utilizar un adaptador temporal, que tenga un aspecto como el del adaptador que se muestra en la ilustración, para conectar este enchufe a un receptáculo de dos polos, de la manera que se muestra en la ilustración, si no se dispone de un tomacorriente conectado a tierra apropiadamente. El adaptador temporal debe utilizarse únicamente hasta que un electricista calificado pueda instalar un tomacorriente conectado a tierra apropiadamente.

Asegúrese de que esto sea un tornillo metálico conectado a una toma de tierra conocida

Tomacorriente para 2 terminales

Orejeta verde de conexión a tierra

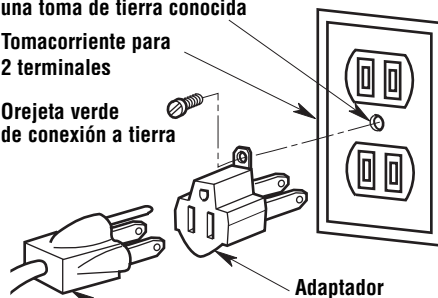

Enchufe de 3 terminales

La orejeta, lengüeta o pieza similar rígida de color verde que sobresale del adaptador se debe conectar a una toma de tierra permanente, como por ejemplo una tapa de caja tomacorriente conectada a tierra apropiadamente. Siempre que se utilice el adaptador, se debe sujetar en la posición correcta con un tornillo metálico.

**NOTA:** En Canadá, el uso de un adaptador temporal no está permitido por el Código Eléctrico Canadiense.

# Introducción

Esta aspiradora de ceniza está diseñada para uso doméstico. Se puede utilizar para aspirar residuos secos, incluyendo cenizas frías de chimeneas, parrillas, hornos, ceniceros, etc. No se deberá usar para recoger líquidos.

Lea este manual del usuario para familiarizarse con las características del producto y para entender la utilización específica de su nueva aspiradora.

## Desempaquetado y comprobación del contenido de la caja de cartón

Saque todo el contenido de la caja de cartón. Asegúrese de que no falte ningún artículo utilizando la lista del contenido de la caja. Llame al 1-800-4-RIDGID (1-800-474-3443) desde los EE.UU. y Canadá, y al 01-800-701-9811 desde México, o envíenos un correo electrónico a [www.RIDGIDvac.com](http://www.RIDGIDvac.com) si cualquier pieza está dañada o falta.

### Lista del contenido de la caja de cartón

Clave	Descripción	Cant.
A	Aspiradora de ceniza (de 5 galones/18 litros)	1
B	Ruedecillas	4
C	Cubierta metálica	1
D	Filtro HEPA	1
E	Tamiz del filtro	1
F	Tubos extensores	1
G	Boquilla de tubo extensor	1
H	Manguera de fijación (con recubrimiento metálico)	1
I	Manual del usuario	1

Estos artículos pueden venir preensamblados. Si no están presentes en la caja de cartón, compruebe el cabezal del motor de la aspiradora para ver si están preensamblados.

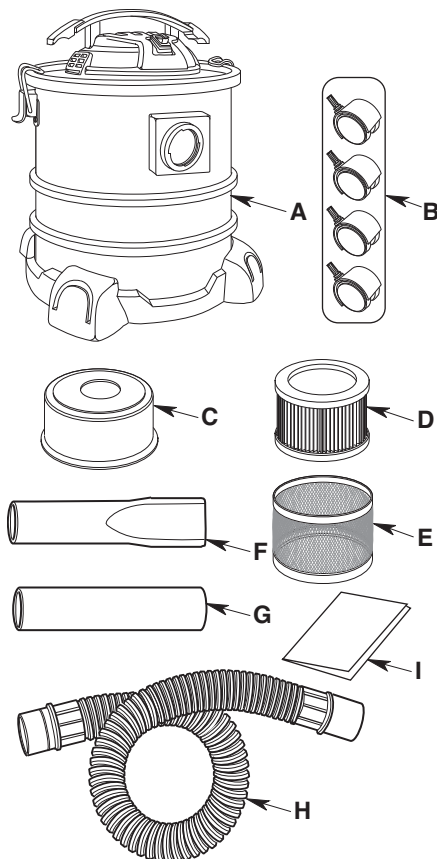

**Puede que los números de catálogo selectos también incluyan:**

- J\* Manguera fijaible (con recubrimiento metálico) con boquilla con iluminación LED . . . . . 1

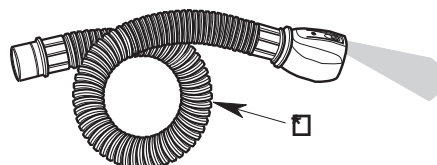

\* Si este artículo está incluido con la compra que usted haga, aparecerá en la lista de contenido que se encuentra en el embalaje del producto.

# Ensamblaje de la aspiradora

## Remoción del ensamblaje del cabezal del motor

**▲ ADVERTENCIA:** Para su propia seguridad, no conecte nunca el enchufe a un tomacorriente de la fuente de alimentación hasta que se hayan completado todos los pasos de ensamblaje y usted haya leído y entendido las instrucciones de seguridad y utilización. No utilice la aspiradora si alguna pieza está dañada o falta.

1. Agarre los pestillos del tambor ubicados tanto en el lado derecho como en el lado izquierdo de la aspiradora.
2. Jale lentamente la parte inferior de los pestillos hacia arriba y alejándola del tambor.
3. Una vez hecho eso, la parte superior de los pestillos estará libre del cabezal del motor.
4. Suba el cabezal del motor respecto al tambor y póngalo sobre una superficie seca.

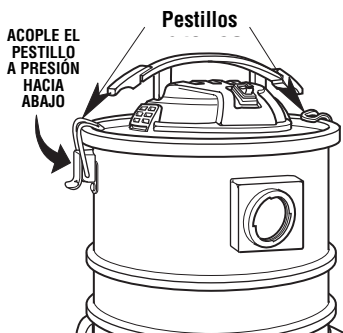

## Ensamblaje del cabezal del motor

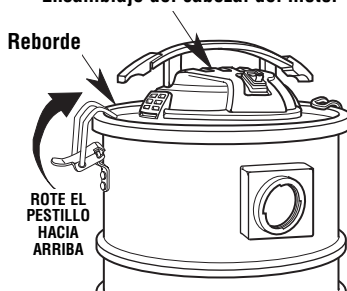

## Ensamblaje de las ruedecillas

1. Después de retirar el cabezal del motor del tambor, ponga el tambor para polvo en posición invertida.
2. Inserte el vástago de ruedecilla en el receptáculo de la base de soporte portaaccesorios de la manera que se muestra en la ilustración (4 lugares).
3. Empuje sobre la ruedecilla hasta que el vástago de ruedecilla esté insertado por completo en el receptáculo.
4. Ponga el tambor en posición al derecho.

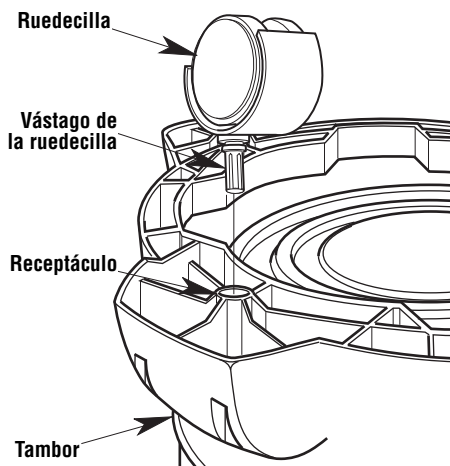

# Ensamblaje de la aspiradora (continuación)

## Ensamblaje del cabezal del motor

1. Alinee la parte delantera del ensamblaje del cabezal del motor con el orificio de aspiración ubicado en la parte delantera del tambor, de la manera que se muestra en la ilustración.
2. Coloque el ensamblaje del cabezal del motor sobre el tambor.
3. Asegúrese de que el ensamblaje del cabezal del motor cubra por completo la parte superior del tambor, para que no haya fugas.
4. Rote los pestillos ubicados a cada lado del tambor, posicionando los ganchos de los pestillos sobre el reborde del ensamblaje del cabezal del motor.
5. Acople a presión hacia abajo el borde inferior de los pestillos para sujetar firmemente el ensamblaje del cabezal del motor al tambor.

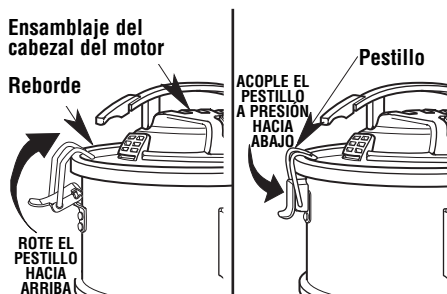
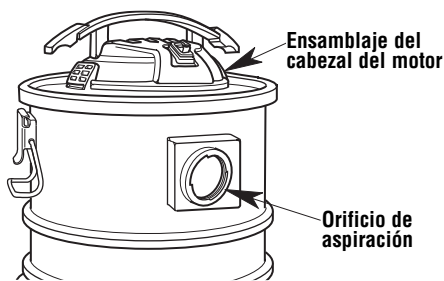

## Inserción de la manguera de fijación

**NOTA:** Utilice ÚNICAMENTE la manguera con recubrimiento metálico y los accesorios metálicos suministrados con esta aspiradora de ceniza.

1. Alinee las lenguetas de la manguera con la entrada e inserte el extremo de fijación de la manguera en la entrada del tambor de la aspiradora, de la manera que se muestra en la ilustración.
2. Rote la manguera en el sentido de las agujas del reloj para fijarla en la posición correcta.
3. Para retirar la manguera de la aspiradora, rote la manguera de fijación en sentido contrario al de las agujas del reloj y jale la manguera hasta sacarla de la entrada de la aspiradora.

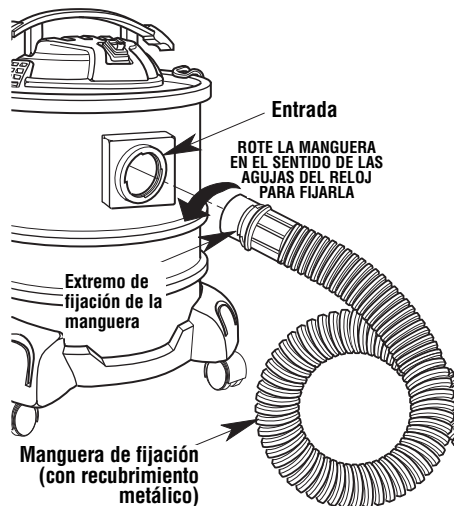

## Ensamblaje de la manguera

1. Deslice el extremo redondo de la boquilla de extensión hacia el interior del extremo cónico más pequeño de la boquilla de tubo extensor.
2. Acople el tubo extensor al extremo de la manguera





# Ensamblaje de la aspiradora (continuación)

## Ensamblaje de la manguera para la boquilla con iluminación LED

(para números de catálogo selectos solamente)

1. Deslice el extremo redondo de la boquilla de extensión hacia el interior del extremo cónico más pequeño de la boquilla de tubo extensor.
2. Afloje los dos tornillos del ensamblaje de luz LED, ubicados en la parte inferior de la boquilla con iluminación LED.
3. Deslice la boquilla de tubo extensor a través del ensamblaje de luz LED y hacia el interior del acoplamiento de caucho de la manguera.
4. Reapriete los dos tornillos del ensamblaje de luz LED para sujetar firmemente dicho ensamblaje de luz LED al ensamblaje de la manguera.

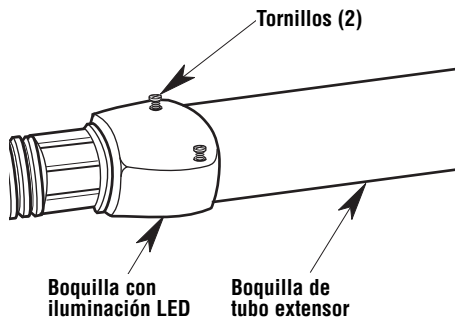

## Boquilla con iluminación LED

1. Presione el botón para activar la luz LED mientras limpia con la aspiradora.
2. Deslice el interruptor hacia delante para bloquear la luz LED en la posición de ENCENDIDO.
3. Deslice el interruptor hacia atrás hasta la posición de APAGADO después del uso.
4. Para acceder a las baterías, retire el tornillo del panel de acceso a las baterías y luego retire los cuatro tornillos del ensamblaje de luz LED, con lo cual se liberará el módulo del botón del interruptor. Las dos baterías están ubicadas debajo del módulo del botón del interruptor. Deseche las baterías en un recipiente de eliminación de residuos apropiado.
5. La luz LED utiliza dos baterías de litio CR2016 que son reemplazables.

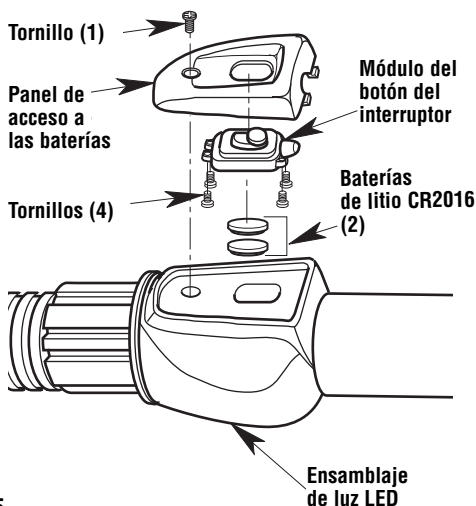
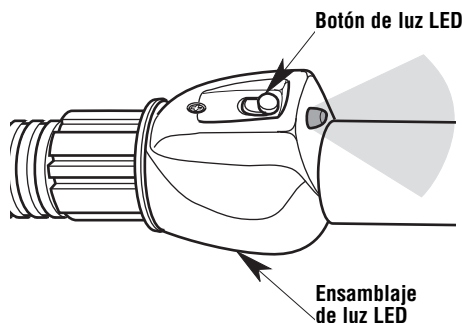

### ⚠ ADVERTENCIA:

- Mantenga las baterías fuera del alcance de los niños pequeños. Consulte inmediatamente a un médico si alguien se traga una batería, ya que podrían ocurrir quemaduras o lesiones graves.
- La batería contiene material a base de perclorato: Es posible que se requiera un manejo especial. Consulte [www.dtsc.ca.gov/hazardouswaste/perchlorate](http://www.dtsc.ca.gov/hazardouswaste/perchlorate).

# Funcionamiento

**⚠ ADVERTENCIA:** Para reducir el riesgo de incendio, explosión o daños a la aspiradora:

- No deje la aspiradora en marcha mientras esté desatendida. Usted podría no notar señales importantes que indiquen un funcionamiento anormal, tal como pérdida de succión, residuos o líquido que salen por el escape o ruidos anormales del motor. Deje de usar la aspiradora inmediatamente si observa estas señales.
- No deje la aspiradora enchufada cuando no se esté utilizando.
- La aspiradora se debe vaciar después de cada uso en que se realice recogida de cenizas.
- Las chispas generadas dentro del motor pueden incendiar los materiales inflamables suspendidos en el aire. No utilice la aspiradora cerca de líquidos inflamables ni en áreas con gases o vapores inflamables o polvo explosivo/suspendido en el aire. Los líquidos inflamables, gases inflamables y los vapores inflamables incluyen: líquido encendedor, limpiadores tipo solvente, pinturas a base de aceite, gasolina, alcohol y rociadores tipo aerosol. Los polvos explosivos incluyen: carbón, magnesio, aluminio, grano de cereal y pólvora.
- No recoja con la aspiradora polvos explosivos, líquidos inflamables ni cenizas calientes.

**⚠ ADVERTENCIA:** Para reducir el riesgo de descargas eléctricas o lesiones:

- No exponga la aspiradora a la lluvia ni deje que entre líquido en el compartimiento del motor. Almacene la aspiradora en un lugar interior.
- No maneje el enchufe, el interruptor o la aspiradora con las manos mojadas.
- Desenchufe la aspiradora antes de hacerle servicio de ajustes y reparaciones. Si la aspiradora no está funcionando como debería, le faltan piezas, se ha caído, está dañada, se ha dejado a la intemperie o se ha caído al agua, devuélvala a un centro de servicio independiente o llame a servicio al cliente.
- Cuando utilice un cordón de extensión, utilice únicamente cordones con capacidad nominal para uso a la intemperie que estén en buenas condiciones. No deje que la conexión entre en contacto con líquido.

## Funcionamiento del motor/eléctrico

Esta aspiradora de ceniza tiene capacidad nominal para utilizarse con alimentación eléctrica de 120 V y 60 Hz. La aspiradora está equipada con un interruptor de corte de protección térmica que interrumpirá la alimentación eléctrica al motor de la aspiradora si se detectan temperaturas de funcionamiento excesivamente altas. Esta situación puede surgir como resultado de que haya una abertura de la aspiradora bloqueada o un filtro obstruido. Si se produce una desconexión térmica, ponga inmediatamente el interruptor de la aspiradora en la posición de APAGADO, desenchufe la unidad, inspecciónela para comprobar si hay un bloqueo del flujo de aire en la manguera y verifique el estado de los filtros (consulte Mantenimiento). Limpie o reemplace los filtros según sea necesario. La aspiradora requerirá varios minutos para enfriarse hasta una temperatura de funcionamiento segura. Cuando se alcance esta temperatura, el interruptor térmico se restablecerá automáticamente y la aspiradora se podrá usar de manera normal.

Después de enchufar el cordón de energía en el tomacorriente, encienda la unidad empujando el interruptor de la posición "O" a la posición "I". Los símbolos utilizados en el accionador del interruptor son los símbolos internacionales de "encendido y apagado".

○ = APAGADO | = ENCENDIDO

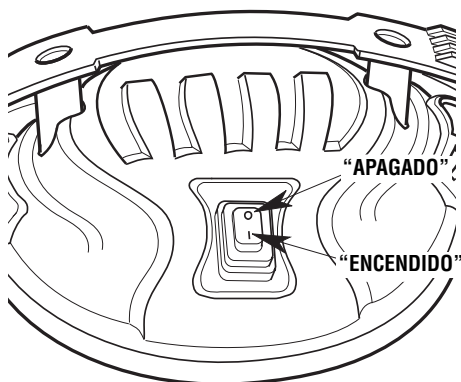

# Funcionamiento (continuación)

## Vaciado del tambor

**⚠ ADVERTENCIA:** Para reducir el riesgo de lesiones debidas a un arranque accidental, desenchufe el cordón de energía antes de vaciar el tambor.

**NOTA:** No almacene la aspiradora inmediatamente después de retirar ceniza o de otro uso en un área confinada o en un espacio cerrado. Deje que el cabezal del motor se enfríe y saque la ceniza del tambor antes de almacenar la unidad.

1. Agarre los pestillos del tambor ubicados a ambos lados del cabezal del motor.
2. Jale lentamente hacia arriba los pestillos del tambor, alejándolos del tambor.
3. La parte superior de los pestillos estará libre del cabezal del motor.
4. Suba el cabezal del motor y póngalo en un área limpia y seca mientras vacía el tambor o cambia el filtro.
5. Asegúrese de que la ceniza esté fría antes de verter el contenido en un recipiente de eliminación de residuos apropiado.

**⚠ PRECAUCIÓN:** Para reducir el riesgo de daños a la audición, use protectores de oídos cuando utilice la aspiradora durante muchas horas seguidas o cuando la utilice en un área ruidosa.

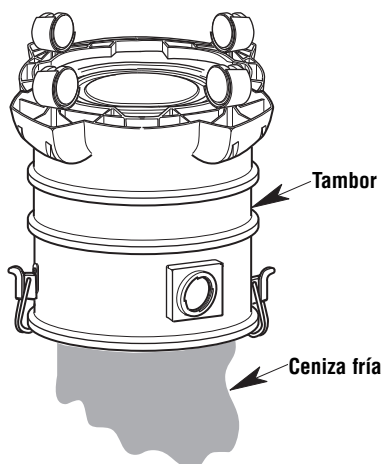
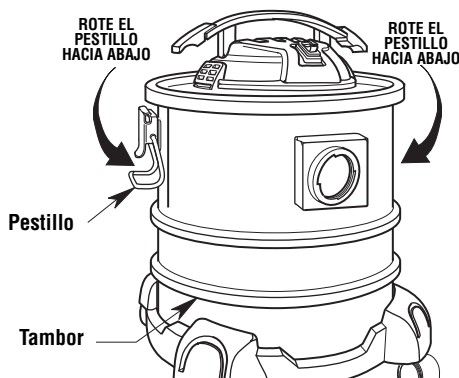
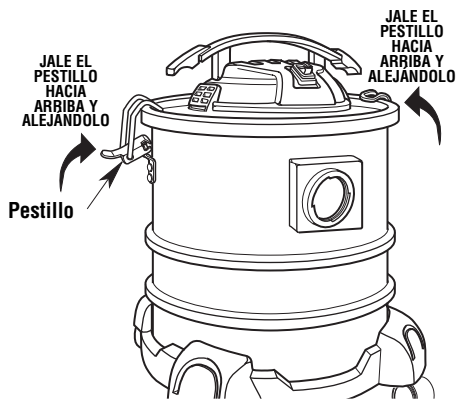

# Mantenimiento

## Filtro HEPA

**▲ ADVERTENCIA:** Para reducir el riesgo de lesiones debidas a un arranque accidental, desenchufe el cordón de energía antes de cambiar o limpiar el filtro.

El filtro HEPA se deberá limpiar a menudo para mantener un rendimiento máximo de la aspiradora.

**IMPORTANTE:** Es muy importante que el filtro de tamiz se instale antes de usar la unidad.

**NOTA:** El filtro HEPA está hecho con material de alta calidad diseñado para detener el polvo y las partículas más pequeñas. Maneje cuidadosamente el filtro HEPA cuando lo retire para limpiarlo o cuando instale un filtro HEPA nuevo. Es posible que se formen arrugas en los pliegues del filtro HEPA como resultado de la instalación, pero las arrugas no afectarán el rendimiento del filtro HEPA.

## Remoción e instalación del filtro

### Remoción del filtro:

1. Rote el tamiz del filtro/filtro HEPA en sentido contrario al de las agujas del reloj.
2. Retire el filtro HEPA del tamiz del filtro.

**NOTA:** El tamiz del filtro se deberá limpiar con un cepillo.

3. Compruebe el filtro de la entrada del motor y límpielo o reemplácelo si es necesario.

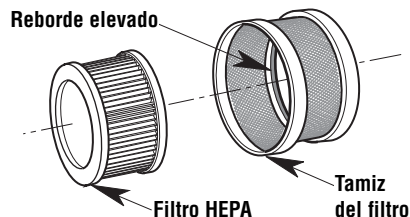

### Instalación del filtro:

1. Reinstale el filtro de la entrada del motor.
2. Reinstale el filtro HEPA en el interior del tamiz del filtro.

**NOTA:** Asegúrese de orientar el filtro HEPA y el tamiz del filtro en la posición correcta, de la manera que se muestra en la ilustración. El tamiz del filtro tiene un reborde elevado en el interior del tamiz para sujetarlo en la posición correcta.

3. Rote el tamiz del filtro/filtro HEPA en el sentido de las agujas del reloj sobre la cubierta metálica del cabezal del motor.

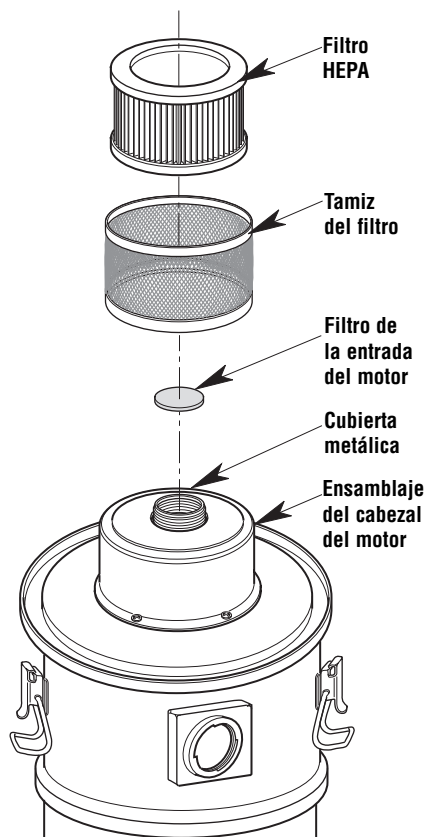

# Mantenimiento (continuación)

## Limpeza de un filtro de cartucho seco

**NOTA:** Para obtener los mejores resultados de limpieza al eliminar el polvo acumulado, limpie el filtro en un área abierta. La limpieza se DEBERÁ hacer en un lugar exterior y no en las áreas de vivienda.

1. La eliminación ligera de algunos residuos secos del filtro se puede lograr sin retirar el filtro de la aspiradora. Simplemente golpee con la mano la parte superior del asa mientras la aspiradora está apagada.
2. Retire el filtro de la aspiradora. Golpee suavemente el filtro contra la pared interior del tambor o contra el piso, y los residuos se soltarán y caerán.

## Limpeza y desinfección de la aspiradora de ceniza

Para mantener la aspiradora de manera que tenga el mejor aspecto posible, limpie el exterior con un paño humedecido con agua templada y un jabón suave.

Para limpiar el tambor:

1. Vierta los residuos al exterior.
2. Lave completamente el tambor con agua templada y un jabón suave.
3. Limpie el tambor con un paño seco.

## Mantenimiento y almacenamiento del cable de alimentación

Cuando haya terminado de limpiar con la aspiradora, desenchufe el cable de alimentación y enróllelo alrededor del asa del cabezal del motor. Si el cable de alimentación está dañado, debe ser reemplazado por el fabricante o su agente de servicio, o por personal similarmente calificado, para reducir el riesgo de accidente. Los accesorios se pueden almacenar en el cabezal del motor trasero o en la base de soporte portaaccesorios.

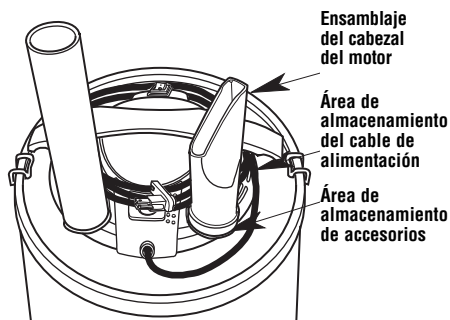
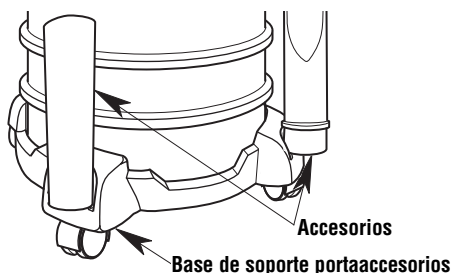

## Almacenamiento de la aspiradora de ceniza

Antes de almacenar la aspiradora, se debe vaciar y limpiar el tambor para polvo. Enrolle la manguera alrededor de la parte superior del ensamblaje del cabezal del motor enfriado, posicionando la manguera debajo del asa, de la manera que se muestra en la ilustración. Los accesorios se deben mantener en la misma área que la aspiradora para que estén al alcance de la mano cuando se necesiten. La aspiradora se debe almacenar en interiores.

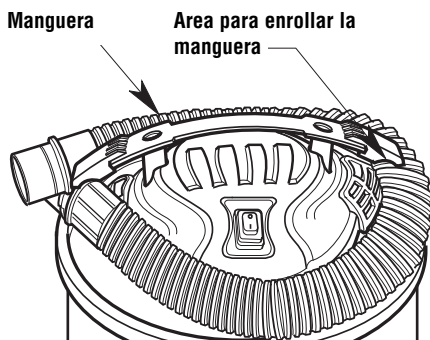

## Ruedecillas

Si las ruedecillas hacen ruido, puede poner una gota de aceite en el eje del rodillo para que hagan menos ruido.

**⚠ ADVERTENCIA:** Para garantizar la **SEGURIDAD** y **CONFIABILIDAD** del producto, cualquier otro mantenimiento, reparación o ajuste deberá ser realizado por centros de servicio Autorizados, utilizando siempre piezas de repuesto RIDGID.

# Piezas de repuesto

---

**Aspiradora de ceniza de 5 galones EE.UU./18 litros**

**Número de modelo DV05000**

**Las piezas RIDGID se encuentran disponibles en línea conectándose a [www.RIDGIDparts.com](http://www.RIDGIDparts.com)**

Pida siempre por número de pieza —no por número de clave

No. de clave	No. de pieza	Descripción
1	836247	Asa de transporte
2	836248	Interruptor basculante
3	836265	Cable de alimentación
4	836375	Ensamblaje del tambor (incluye tambor, entrada del tambor, pestillos del tambor y base de soporte portaaccesorios)
5	836264	Ruedecillas (conjunto de 4)
6	836257	Cubierta metálica
7	VF1500	Filtro de medios HEPA con filtro de la entrada del motor
8	836270	Tamiz del filtro metálico
9	836276	Boquilla de extensión
10	836275	Boquilla de tubo extensor
11	836277	Manguera de fijación (con recubrimiento metálico)
12	836279	Ensamblaje de boquilla con iluminación LED (números de catálogo selectos solamente)
13	SP6957	Manual del usuario

# Piezas de repuesto (continuación)

Aspiradora de ceniza de 5 galones EE.UU./18 litros  
Número de modelo DV05000

Las piezas RIDGID se encuentran disponibles en línea conectándose a [www.RIDGIDparts.com](http://www.RIDGIDparts.com)

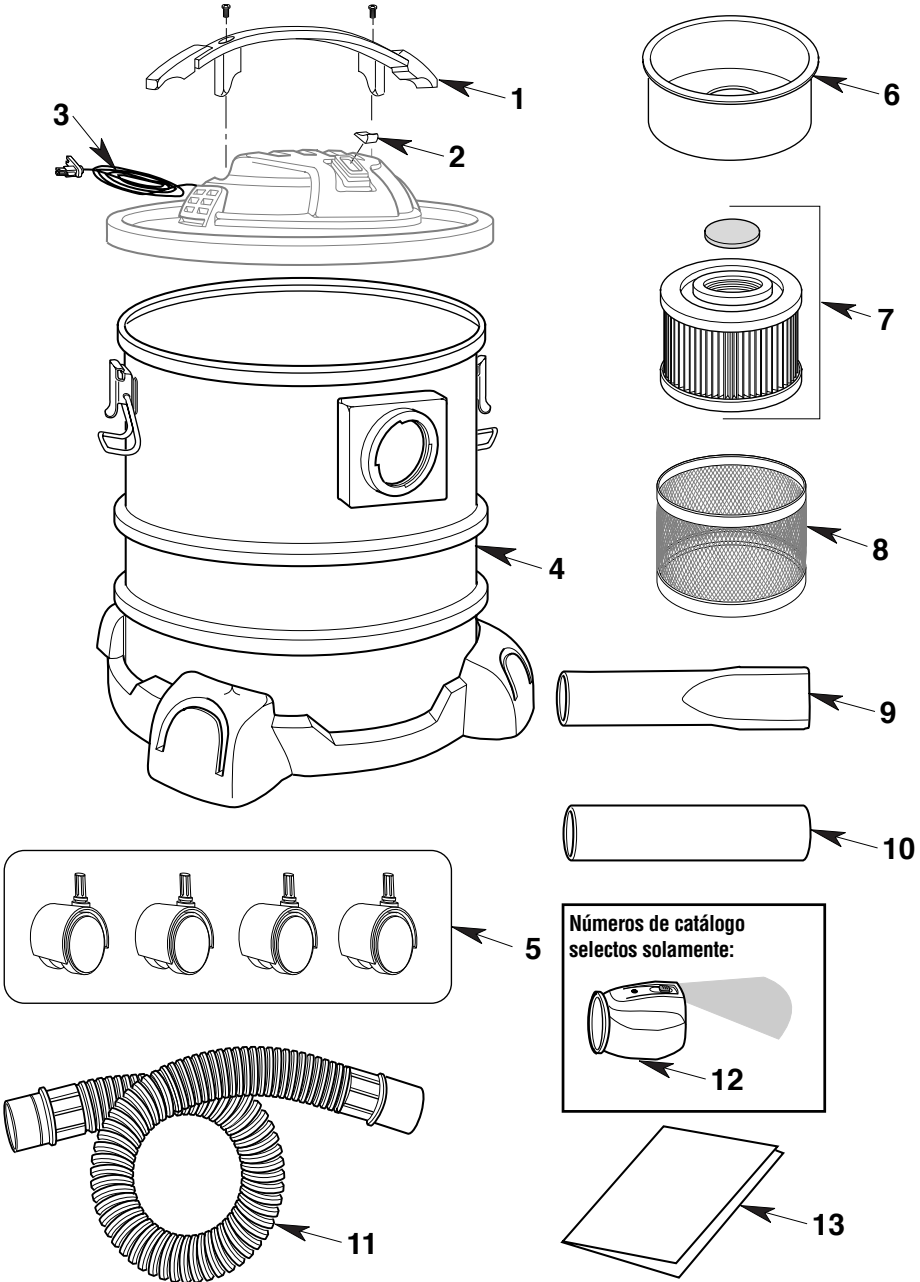



### Qué está cubierto

Se garantiza que las aspiradoras RIDGID® están libres de defectos de fabricación y de materiales.

### Cuánto dura la cobertura

Esta garantía dura toda la vida de la aspiradora RIDGID®.

### Cómo puede obtener servicio

Para obtener el beneficio de esta garantía, envíe el producto completo mediante transporte prepago a RIDGE TOOL COMPANY, Elyria, Ohio, o a cualquier CENTRO DE SERVICIO INDEPENDIENTE RIDGID®. Las llaves para tubos y otras herramientas de mano deben devolverse al establecimiento de compra.

### Qué haremos para corregir los problemas

Las aspiradoras garantizadas se repararán o reemplazarán, a opción de RIDGE TOOL, y se devolverán sin cargo; o si después de tres intentos de reparar o reemplazar un producto durante el período de garantía dicho producto sigue presentando defectos, usted podrá optar por recibir un reembolso completo por la cantidad del precio de compra.

### Qué no está cubierto

Las averías debidas a uso incorrecto, abuso o desgaste por el uso normal no están cubiertas por esta garantía. RIDGE TOOL no será responsable de ningún daño incidental ni emergente.

### Cómo se relaciona la ley local con la garantía

Algunos estados no permiten la exclusión o limitación de los daños incidentales o emergentes, por lo que es posible que la limitación o exclusión que antecede no tenga aplicación en su caso. Esta garantía le confiere a usted derechos específicos y es posible que también tenga otros derechos, que varían de un estado a otro, una provincia a otra o un país a otro.

### Ninguna otra garantía expresa tiene aplicación

Esta GARANTÍA COMPLETA DE POR VIDA es la garantía única y exclusiva de los productos RIDGID®. Ningún empleado, agente, distribuidor u otra persona está autorizado a alterar esta garantía ni a dar ninguna otra garantía en nombre de RIDGE TOOL COMPANY.

**No. de existencias DV0500 / DV0510**

**No. de modelo DV05000**

**Número de serie** \_\_\_\_\_

Los números de modelo y de serie se pueden encontrar en la parte superior de la cubierta del motor. Debe anotar tanto el número de modelo como el de serie en un lugar seguro para uso futuro.

**¿PREGUNTAS O COMENTARIOS? COMUNÍQUESE CON NOSOTROS EN**  
**1-800-4-RIDGID (1-800-474-3443) desde los EE.UU. y Canadá**  
**01-800-701-9811 desde México**  
**www.RIDGIDvac.com**

Por favor, tenga a mano su número de modelo y número de serie cuando llame.



**EMERSON™**

**Commercial & Residential Solutions**

© 2016 Emerson



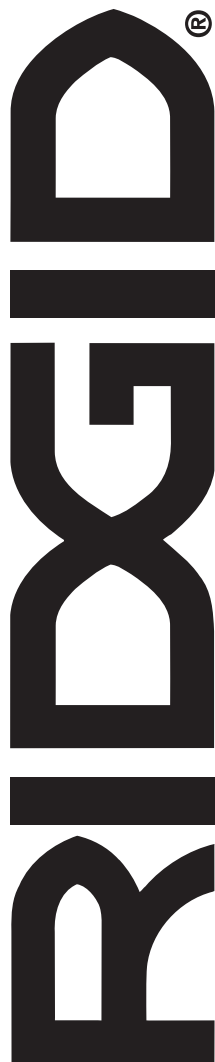

## MODE D'EMPLOI

ASPIRATEUR DE 5 GALLONS É.-U. /  
18 LITRES POUR RAMASSER  
DES CENDRES

### DV05000

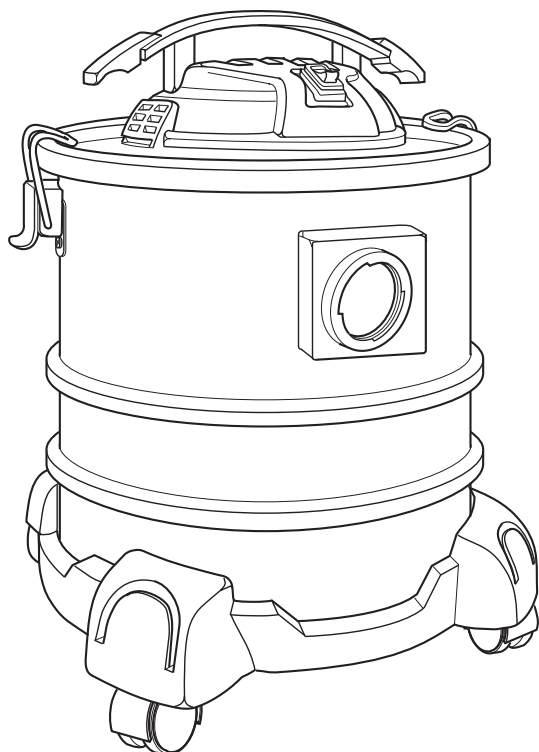

EN CAS DE QUESTIONS OU POUR OBTENIR DES INFORMATIONS,  
VEUILLEZ NOUS CONTACTER AU :

**1-800-4-RIDGID (1-800-474-3443) depuis les États-Unis et le Canada**  
**01-800-701-9811 depuis le Mexique**

[www.RIDGIDvac.com](http://www.RIDGIDvac.com)

#### **▲ AVERTISSEMENT :**

Pour réduire le risque de blessure, l'utilisateur doit lire et comprendre le mode d'emploi avant d'utiliser ce produit.

Merci d'avoir acheté un produit RIDGID.

• Español - página 15

**CONSERVER CE MANUEL POUR RÉFÉRENCE FUTURE**

# Table des matières

Section	Page	Section	Page
Instructions importantes relatives à la sécurité	34-36	Vidage du tambour à poussière	43
Instructions relatives à la mise à la terre	37	Entretien	44-45
Introduction	38	Filtre HEPA	44
Déballage et vérification du contenu du carton	38	Retrait et installation des filtres	44
Assemblage de l'aspirateur	39-41	Nettoyage d'un filtre à cartouche pour débris secs	45
Retrait de l'ensemble de bloc-moteur	39	Nettoyage et désinfection de l'aspirateur pour ramasser des cendres	45
Assemblage du chariot	39	Entretien et rangement du cordon d'alimentation	45
Assemblage du bloc-moteur	40	Rangement de l'aspirateur pour ramasser des cendres	45
Insertion du tuyau flexible verrouillable	40	Roulettes	45
Assemblage du tuyau flexible	40	Pièces de rechange	46-47
Ensemble de tuyau flexible pour le suceur à éclairage par DEL	41	Garantie	48
Suceur à éclairage par DEL	41		
Fonctionnement	42-43		
Moteur/électrique	42		

## INSTRUCTIONS IMPORTANTES RELATIVES À LA SÉCURITÉ

La sécurité est une combinaison de faire preuve de bon sens, rester vigilant et savoir comment votre aspirateur (l'« aspirateur ») fonctionne.

### Termes de signalisation de questions de sécurité

**▲ DANGER** : indique une situation dangereuse qui, si elle n'est pas évitée, **causera** la mort ou une blessure grave.

**▲ AVERTISSEMENT** : indique une situation dangereuse qui, si elle n'est pas évitée, **risque de causer** la mort ou une blessure grave.

**▲ MISE EN GARDE** : indique une situation dangereuse qui, si elle n'est pas évitée, **pourrait causer** une blessure légère ou modérée.

Prenez toujours des précautions élémentaires, notamment les précautions suivantes, lorsque vous utilisez votre aspirateur :

### ▲ AVERTISSEMENT

– Pour réduire le risque d'incendie, de choc électrique ou de blessure :

Cet aspirateur a été conçu pour ramasser des cendres FROIDES de cheminées, de grils, de fours, de cendriers, etc. Lisez et comprenez ce mode d'emploi et toutes les étiquettes figurant sur cet aspirateur pour ramasser des cendres avant de commencer à vous en servir.

- N'utilisez l'aspirateur que comme cela est décrit dans ce mode d'emploi.
- Ne ramassez aucun débris qui est en train de brûler ou de se consumer, comme des cigarettes, des allumettes ou des braises très chaudes, luisantes ou en train de brûler. Ne ramassez que des cendres

froides. Sachez que des cendres/braises peuvent rester très chaudes pendant plusieurs jours après avoir brûlé.

- Faites très attention lorsque vous aspirez des matières qui semblent s'être refroidies mais dont l'intérieur risque toujours d'être très chaud. Commencez par vous assurer qu'il ne reste pas de matières encore chaudes en raclant les cendres/le charbon. Le mouvement de l'air causé par l'aspiration peut remettre le feu aux cendres encore chaudes. Pendant que vous aspirez, inspectez constamment le suceur, le tuyau flexible, le tambour et le moteur pour vous assurer que la température n'est pas excessive. Si vous constatez une élévation de la température, éteignez immédiatement l'aspirateur. Débranchez l'aspirateur et retirez les débris aspirés se trouvant dans le tambour.
- Le tambour doit être vidé et nettoyé après chaque utilisation, et avant de commencer à ramasser d'autres déchets ménagers.
- Laissez l'aspirateur refroidir avant de le ranger, tout particulièrement s'il est rangé dans un espace clos.
- N'utilisez pas de sacs à poussière en papier.
- Pour réduire le risque de dommages pouvant être causés par le ramassage accidentel de braises chaudes, ne placez pas l'aspirateur sur des surfaces exposées à des dommages causés par la chaleur, comme de la moquette, un sol en vinyle ou une surface en bois.
- Ne laissez pas l'aspirateur en marche sans surveillance – vous risqueriez de ne pas remarquer des signes importants indiquant un fonctionnement anormal, comme une perte de puissance d'aspiration, la sortie de débris par l'orifice

- d'échappement ou des bruits anormaux provenant du moteur. Cessez immédiatement d'utiliser l'aspirateur si vous constatez de tels signes.
- Ne laissez pas l'aspirateur sans surveillance quand il est branché dans une prise de courant. Débranchez-le de la prise quand il n'est pas utilisé et avant toute opération de maintenance.
  - Des étincelles à l'intérieur du moteur risquent de mettre feu à des vapeurs ou poussières inflammables. Pour réduire le risque d'incendie ou d'explosion : n'utilisez pas à proximité de gaz ou de liquides inflammables ou combustibles, ou de poussières explosives, comme de l'essence automobile ou d'autres fiouls, de l'essence à briquet, des produits de nettoyage, de la peinture à l'huile, du gaz naturel, de la poussière de charbon, de la poussière de magnésium, de la poussière de céréales, de la poussière d'aluminium ou de la poudre.
  - Pour réduire le risque d'inhalation de vapeurs toxiques, n'aspirez pas de matériaux toxiques ou dangereux, et n'utilisez pas à proximité de tels matériaux.
  - Pour réduire le risque de choc électrique, n'exposez pas à la pluie et empêchez l'entrée de liquides dans le compartiment du moteur. Rangez à l'intérieur.
  - Cet aspirateur pour ramasser des cendres n'est pas conçu pour emploi par des personnes (y compris des enfants) ayant des capacités physiques, sensorielles ou mentales réduites, ou qui n'ont pas l'expérience ou les connaissances nécessaires, sauf en cas de supervision ou d'instructions sur l'utilisation de cet appareil par une personne responsable de leur sécurité.
  - Ne laissez pas les enfants se servir de l'aspirateur comme d'un jouet. Il faut surveiller de très près quand il est utilisé par des enfants ou à proximité d'enfants.
  - N'utilisez pas l'aspirateur avec un filtre déchiré ou sans filtre et écran de filtre en place. Des débris secs capturés par la roue risquent d'endommager le moteur ou d'être expulsés à nouveau dans l'air ambiant.
  - Éteignez l'aspirateur avant de le débrancher.
  - Pour réduire le risque de blessure pouvant être causée par une mise en marche accidentelle, débranchez le cordon d'alimentation avant de changer le filtre ou de le nettoyer.
  - Ne débranchez pas en tirant sur le cordon. Pour débrancher, saisissez la fiche – pas le cordon.
  - N'utilisez pas l'aspirateur avec une fiche, un cordon ou un autre composant endommagé. Si votre aspirateur ne fonctionne pas comme il faut, s'il manque des pièces, s'il quelqu'un l'a laissé tomber, s'il est endommagé, s'il a été laissé à l'extérieur ou s'il est tombé dans de l'eau, téléphonez au service d'assistance à la clientèle.
  - Ne touchez pas la fiche, l'interrupteur ou l'aspirateur avec des mains mouillées.
  - Ne tirez pas l'aspirateur et ne le portez pas par son cordon, n'utilisez pas le cordon pour servir de poignée, ne fermez pas une porte sur le cordon et ne laissez pas le cordon tendu passer sur des bords ou des coins tranchants. Ne traînez pas l'aspirateur sur son cordon. Maintenez le cordon à distance des surfaces chauffées.
  - Utilisez seulement des fils de rallonge qui sont conçus en vue d'utilisation à l'extérieur, comme des modèles SJW ou SJTW. Utilisez seulement des fils de rallonge pour extérieur à trois conducteurs ayant des fiches à trois broches et des prises de mise à la terre compatibles avec la fiche de l'aspirateur. Les fils de rallonge en mauvais état ou dont le diamètre est trop petit risquent de causer des incendies ou des chocs électriques. Pour réduire le risque de tels dangers, inspectez les cordons pour vous assurer qu'ils sont en bon état et que le liquide n'entre pas en contact avec le raccordement. N'utilisez pas de cordons de rallonge dont les conducteurs ont un calibre inférieur à 16 AWG. Pour réduire la perte d'énergie, utilisez un cordon de rallonge de calibre 14 s'il mesure entre 8 et 15 mètres de long, ou de calibre 12 s'il mesure 15 mètres de long ou plus.
  - Raccorder à une prise de courant correctement mise à la terre. Voir instructions relatives à la mise à la terre.
  - Ne mettez aucun objet dans les orifices de ventilation. N'aspirez pas quand de quelconques orifices de ventilation sont obstrués ; assurez-vous que ces orifices ne sont pas bloqués par de la poussière, de la peluche, des cheveux ou de quelconques objets pouvant réduire la circulation de l'air.
  - Gardez les cheveux, les vêtements flottants, les doigts et toutes les parties du corps à distance des orifices et des pièces mobiles.
  - Pour réduire le risque de chute, faites très attention lorsque vous utilisez l'aspirateur dans des escaliers.
  - Pour réduire le risque de vous faire mal au dos ou de tomber, ne soulevez pas un aspirateur qui est lourd en raison de la présence de liquides ou de débris aspirés. Videz-le partiellement en ramassant les débris à la pelle.
  - Pour réduire le risque de blessure ou le risque d'endommagement de l'aspirateur, n'utilisez que des accessoires recommandés par Ridgid.
  - Pour réduire le risque de blessure pour les yeux, portez des lunettes de sécurité. L'utilisation de toute soufflante ou de tout aspirateur utilitaire peut toujours causer la projection de corps étrangers dans les yeux, ce qui risque d'entraîner des blessures graves aux yeux.

---

**▲ MISE EN GARDE :**

- Pour réduire le risque de perte auditive, portez des protecteurs d'oreilles lorsque vous vous servez de l'aspirateur pendant plusieurs heures ou quand vous l'utilisez dans un environnement bruyant.
- Portez un masque antipoussières en cas d'utilisation dans un environnement poussiéreux.
- Les décharges statiques sont fréquentes dans les endroits secs ou lorsque l'humidité relative de l'air ambiant est faible. L'aspiration de débris fins avec votre aspirateur peut déposer une charge statique sur le tuyau ou sur l'aspirateur. La meilleure chose à faire pour réduire la fréquence des décharges statiques chez vous ou lorsque vous utilisez cet aspirateur consiste à ajouter de l'humidité dans l'air avec un humidificateur.

---

Observez les avertissements suivants qui figurent sur le suceur à éclairage par DEL (certains numéros du catalogue seulement).

**▲ AVERTISSEMENT :**

- **Gardez les piles hors de la portée des petits enfants. Consultez immédiatement un médecin si une pile est avalée ; des brûlures ou blessures graves sont possibles.**
- **La pile contient du perchlorate – des consignes de manipulation spéciales peuvent s'appliquer. Voir [www.dtsc.ca.gov/hazardouswaste/perchlorate](http://www.dtsc.ca.gov/hazardouswaste/perchlorate).**

Observez les avertissements suivants, qui figurent sur l'aspirateur.

**▲ AVERTISSEMENT : Risque d'incendie et de dommage causé par la chaleur.**

**Cet aspirateur a été conçu pour ramasser des cendres FROIDES dans des cheminées, des grils, des fours, des cendriers, etc. Ne ramassez pas de cendres/braises très chaudes, luisantes ou en train de brûler. Ne ramassez que des cendres froides. Sachez que des cendres/braises peuvent rester très chaudes pendant plusieurs jours après avoir brûlé. Pour réduire le risque de dommages pouvant être causés par le ramassage accidentel de braises chaudes, ne placez pas l'aspirateur sur des surfaces exposées à des dommages causés par la chaleur, comme de la moquette, un sol en vinyle ou une surface en bois. Videz le tambour après chaque utilisation. Laissez l'aspirateur refroidir avant de le ranger, tout particulièrement s'il est rangé dans un espace clos. N'utilisez pas de sacs de ramassage de poussière.**

**▲ AVERTISSEMENT : Risque de choc électrique.**

**Pour votre propre sécurité, lisez et comprenez le mode d'emploi. Ne laissez pas l'aspirateur en marche sans surveillance. Ne ramassez pas de substances toxiques, inflammables ou dangereuses. N'utilisez pas cet aspirateur à proximité de vapeurs ou de liquides explosifs. Pour réduire le risque de chocs électriques, ne l'utilisez pas sur des surfaces mouillées. Ne l'exposez pas à la pluie. Rangez-le à l'intérieur. Cet aspirateur ne doit être utilisé que pour ramasser des débris secs ; ne l'utilisez JAMAIS pour aspirer des liquides.**

**CONSERVER CE MANUEL**

# Instructions relatives à la mise à la terre

Cet appareil doit être mis à la terre. En cas de problème électrique, la mise à la terre fournit un chemin de moindre résistance pour le courant électrique afin de réduire le risque de choc électrique. Cet appareil est muni d'un cordon ayant un conducteur de mise à la terre de l'équipement et d'une fiche de mise à la terre. La fiche doit être insérée dans une prise appropriée qui est installée correctement et mise à la terre conformément à tous les codes et règlements municipaux.

## **⚠ AVERTISSEMENT :**

Un raccordement inadéquat du conducteur de mise à la terre de l'équipement risque de produire un risque de choc électrique. Consultez un électricien professionnel ou un réparateur compétent en la matière si vous avez le moindre doute quant à la mise à la terre de la prise de courant. Ne modifiez pas la fiche fournie avec cet appareil – si elle ne tient pas dans la prise de courant, demandez à un électricien professionnel d'installer une prise de courant avec mise à la terre conforme aux stipulations du code.

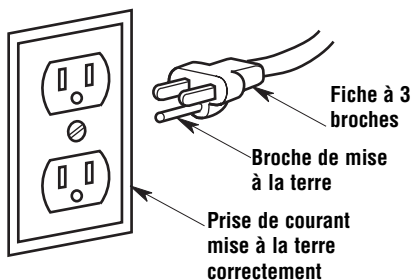

Cet appareil est conçu en vue d'un emploi sur un circuit de 120 volts de valeur nominale, et il a une fiche de mise à la terre qui ressemble à la fiche figurant sur l'illustration. Un adaptateur temporaire ressemblant à celui qui est illustré peut être utilisé pour raccorder cette fiche à une prise à deux broches, telle que celle qui est illustrée. S'il n'existe pas de prise de courant correctement mise à la terre, l'adaptateur temporaire peut être utilisé, mais seulement jusqu'à ce qu'une prise de courant correctement mise à la terre puisse être installée par un électricien professionnel.

Veillez à ce que cet élément soit une vis en métal qui aboutit à une terre connu

Prise de courant à deux sorties

Cosse verte de mise à la terre

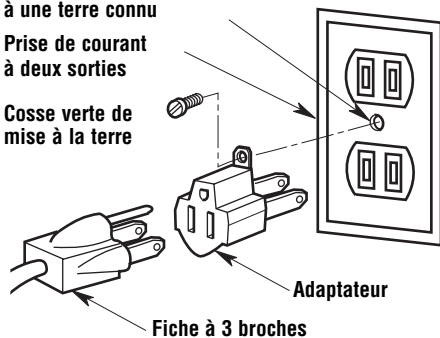

La cosse, la saillie ou tout autre élément de couleur verte sortant de l'adaptateur doit être raccordé à une terre permanente telle qu'un cache de coffret de prise de courant correctement mise à la terre. Quand il est utilisé, l'adaptateur doit être maintenu en place par une vis en métal.

**REMARQUE :** au Canada, le Code national d'électricité interdit l'utilisation d'un adaptateur temporaire.

# Introduction

Cet aspirateur pour ramasser des cendres a été conçu pour un emploi résidentiel. Il peut être utilisé pour aspirer des débris secs, y compris des cendres froides de cheminées, de grils, de fours, de cendriers, etc. Il ne doit pas être utilisé pour aspirer des liquides.

Lisez ce mode d'emploi pour vous familiariser avec les fonctions du produit et pour comprendre les particularités d'utilisation de votre nouvel aspirateur.

## Déballage et contrôle du contenu du carton

Retirez tous les éléments se trouvant dans la boîte en carton. Inspectez chaque élément en le comparant à la liste incluse dans la boîte en carton. Téléphonez au 1-800-4-RIDGID (1-800-474-3443) depuis les États-Unis et le Canada, 01-800-701-9811 depuis le Mexique, ou contactez-nous au [www.RIDGIDvac.com](http://www.RIDGIDvac.com) si de quelconques éléments sont absents ou endommagés.

### Liste du contenu de la boîte en carton

Légende	Description	Qté
A	Aspirateur pour ramasser des cendres (5 gallons / 18 litres) .....	1
B	Roulettes .....	4
C	Couvercle en métal.....	1
D	Filtre HEPA .....	1
E	Écran de filtre.....	1
F	Baguettes de rallonge .....	1
G	Tube du suceur .....	1
H	Tuyau flexible verrouillable (avec doublure intérieure en métal) .....	1
I	Mode d'emploi .....	1

Il se peut que ces éléments soient fournis préassemblés. Si vous ne les trouvez pas dans la boîte en carton, regardez dans l'ensemble moteur de l'aspirateur pour voir s'ils y ont été préassemblés.

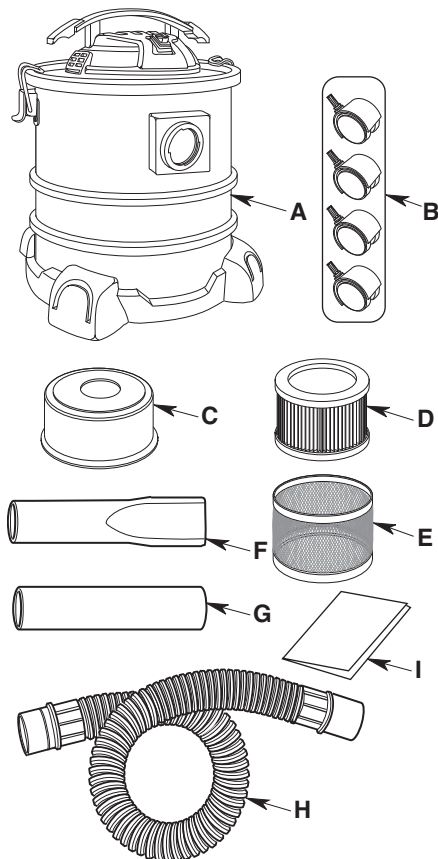

### Certains numéros du catalogue peuvent également inclure :

- J\* Tuyau flexible verrouillable (pourvu d'un revêtement intérieur en métal) avec suceur à éclairage par DEL .....1

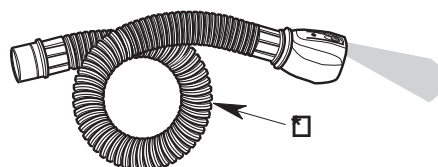

\*Si cet article est inclus dans votre achat, il figurera dans la liste du contenu de la boîte du produit.

# Assemblage de l'aspirateur

## Retrait de l'ensemble de bloc-moteur

**▲ AVERTISSEMENT :** Pour votre propre sécurité, ne branchez jamais la fiche dans une prise de courant avant que toutes les étapes de l'assemblage ne soient terminées et avant d'avoir lu et compris les consignes de sécurité et les instructions d'utilisation. Ne vous servez pas de cet aspirateur si certains de ses composants sont endommagés ou manquants.

1. Saisissez les dispositifs de verrouillage du tambour du côté droit et du côté gauche de l'aspirateur.
2. Tirez lentement sur le bas des dispositifs de verrouillage et soulevez-les tout en les éloignant du tambour.
3. La partie supérieure des dispositifs de verrouillage sera alors détachée du bloc-moteur.
4. Soulevez le bloc-moteur pour le détacher du tambour et placez-le sur une surface sèche.

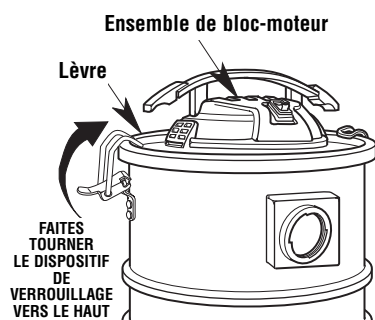
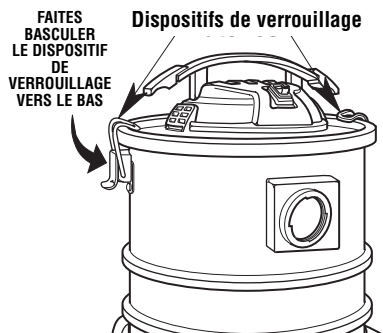

## Assemblage des roulettes

1. Après avoir retiré le bloc-moteur du tambour, tournez le tambour à poussière sens dessus-dessous.
2. Insérez la tige de la roulette dans la douille du chariot, comme illustré (4 endroits).
3. Poussez la roulette jusqu'à ce que la tige de la roulette soit insérée complètement dans la douille.
4. Retournez le tambour dans le bon sens.

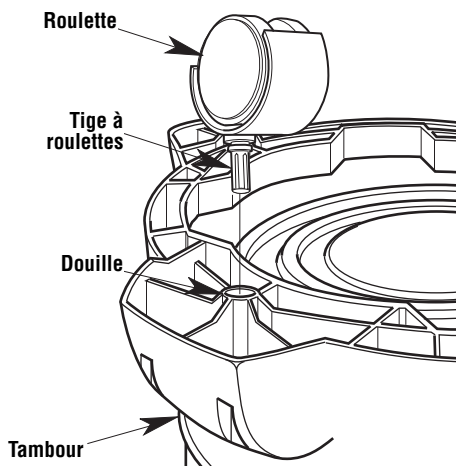

# Assemblage de l'aspirateur (suite)

## Assemblage du bloc-moteur

1. Alignez le devant de l'ensemble de bloc moteur avec l'orifice d'aspiration situé à l'avant du tambour, comme illustré.
2. Placez l'ensemble de bloc moteur sur le dessus du tambour.
3. Vérifiez que l'ensemble de bloc-moteur recouvre complètement le haut du tambour pour éviter tout risque de fuite.
4. Faites tourner les dispositifs de verrouillage de chaque côté du tambour, et positionnez les croches des dispositifs de verrouillage au-dessus de la lèvre de l'ensemble de bloc-moteur.
5. Faites basculer vers le bas le bord inférieur des dispositifs de verrouillage pour assujettir l'ensemble de bloc-moteur au tambour.

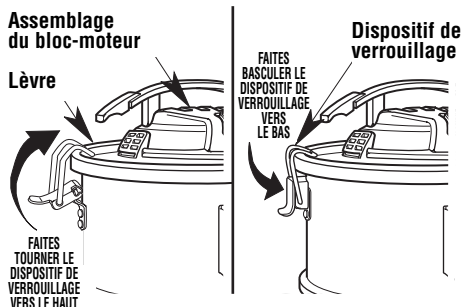
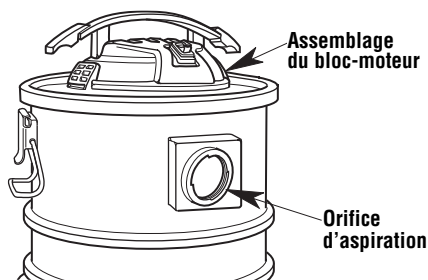

## Insertion du tuyau flexible verrouillable

**REMARQUE :** Utilisez SEULEMENT le tuyau flexible muni d'une doublure en métal à l'intérieur et les accessoires en métal fournis avec cet aspirateur pour ramasser les cendres.

1. Alignez les languettes du tuyau flexible sur l'orifice d'admission et insérez l'extrémité verrouillable du tuyau flexible dans l'orifice d'admission du tambour de l'aspirateur, comme illustré.
2. Faites tourner le tuyau flexible dans le sens des aiguilles d'une montre pour le verrouiller en place.
3. Pour détacher le tuyau flexible de l'aspirateur, faites tourner le tuyau verrouillable dans le sens contraire des aiguilles d'une montre et tirez sur le tuyau pour le faire sortir de l'orifice d'admission de l'aspirateur.

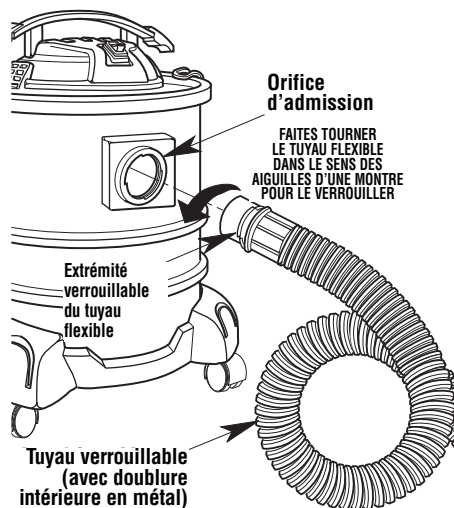

## Assemblage du tuyau flexible

1. Faites glisser l'extrémité ronde du tube de rallonge du suceur dans l'extrémité fuselée la plus petite du tube du suceur.
2. Attachez le tube du suceur à l'extrémité du tuyau flexible.

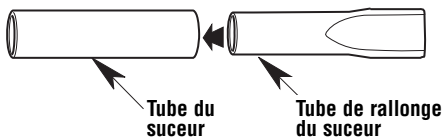



# Assemblage de l'aspirateur (suite)

## Assemblage du tuyau flexible pour le suceur à éclairage par DEL (pour certains numéros du catalogue seulement)

1. Faites glisser l'extrémité ronde du tube de rallonge du suceur dans l'extrémité fuselée la plus petite du tube du suceur.
2. Desserrez les deux vis de montage des DEL, qui sont situées en bas du suceur à éclairage par DEL.
3. Faites glisser le tube du suceur à travers l'ensemble de DEL et jusqu'à l'intérieur du raccord de tuyau flexible en caoutchouc.
4. Serrez à nouveau les deux vis de l'ensemble de DEL pour assujettir l'ensemble de DEL à l'ensemble de tuyau flexible.

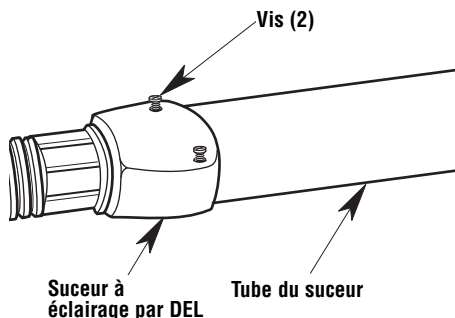

## Suceur à éclairage par DEL

1. Appuyez sur le bouton pour activer l'éclairage à DEL pendant que vous passez l'aspirateur.
2. Faites coulisser l'interrupteur vers l'avant pour verrouiller l'éclairage par DEL dans la position allumée (ON).
3. Faites coulisser à nouveau l'interrupteur dans la position éteinte (OFF) après avoir fini de vous en servir.
4. Pour accéder aux piles, retirez la vis du panneau d'accès aux piles, puis retirez les quatre vis de l'ensemble de DEL, en relâchant le module du bouton de l'interrupteur. Les deux piles sont situées en dessous du module du bouton de l'interrupteur. Mettez les piles usagées dans un conteneur approprié en vue de leur mise au rebut.
5. L'éclairage à DEL utilise deux piles au lithium CR2016 qui sont remplaçables.

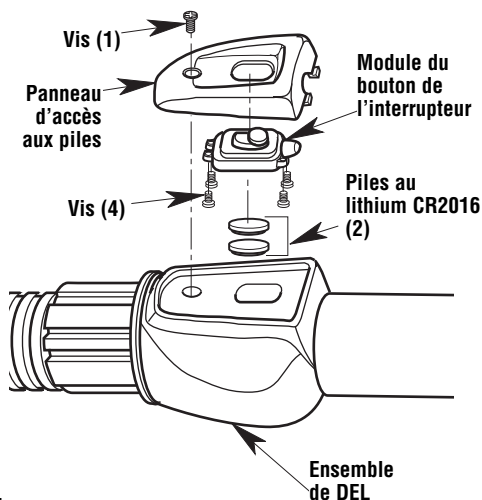
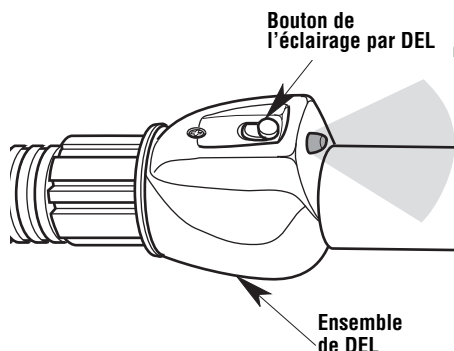

### ⚠ AVERTISSEMENT :

- Gardez les piles hors de la portée des petits enfants. Consultez immédiatement un médecin si une pile est avalée ; des brûlures ou blessures graves sont possibles.
- La pile contient du perchlorate – des consignes de manipulation spéciales peuvent s'appliquer. Voir [www.dtsc.ca.gov/hazardouswaste/perchlorate](http://www.dtsc.ca.gov/hazardouswaste/perchlorate).

# Fonctionnement

**▲ AVERTISSEMENT :** pour réduire le risque d'incendie, d'explosion ou d'endommagement de l'aspirateur :

- Ne laissez pas en marche pendant que vous êtes absent – vous vous risqueriez de manquer des signes importants indiquant un fonctionnement anormal, comme une perte de puissance d'aspiration, la sortie de débris ou de liquides par la bouche de soufflage d'air ou des bruits anormaux en provenance du moteur. Cessez immédiatement d'utiliser l'aspirateur si vous constatez de tels signes.
- Ne laissez pas l'aspirateur branché lorsque vous ne l'utilisez pas.
- Il faut vider l'aspirateur après chaque emploi pendant lequel des cendres ont été ramassées.
- Les étincelles à l'intérieur du moteur risqueraient de mettre feu à des matières inflammables en suspension dans l'air. Ne pas utiliser l'aspirateur à proximité de liquides inflammables ou à des endroits où il y a des gaz ou des vapeurs inflammables, ou de la poussière explosive/dans l'air. Les liquides, gaz et vapeurs inflammables comprennent : essence à briquet, produits de nettoyage du type solvant, peinture à base d'huile, essence, alcool et aérosols. Types de poussières explosives : charbon, magnésium, aluminium, céréales et poudre noire.
- N'aspirez pas de poussières explosives, de liquides inflammables ou de cendres chaudes.

**▲ AVERTISSEMENT:** pour réduire le risque de choc électrique ou de blessure :

- N'exposez pas à la pluie, et ne laissez pas de liquides pénétrer dans le compartiment du moteur. Rangez à l'intérieur.
- Ne touchez pas la fiche de branchement, l'interrupteur ou l'aspirateur si vous avez les mains mouillées.
- Débrancher l'aspirateur avant d'effectuer une quelconque opération de maintenance. Si votre aspirateur ne fonctionne pas comme il devrait, si des pièces sont manquantes, si vous l'avez laissé tomber, s'il est endommagé, s'il a été laissé à l'extérieur ou s'il a été immergé dans de l'eau, rappez-le dans un centre de réparation indépendant ou téléphonez au service d'assistance à la clientèle.
- Lorsque vous utilisez un cordon de rallonge, n'utilisez qu'un cordon prévu pour emploi à l'extérieur et en bon état. Ne laissez pas la connexion entrer en contact avec des liquides.

## Moteur/électrique

Cet aspirateur pour ramasser les cendres a été conçu pour utilisation avec une alimentation électrique de 120 volts, 60 Hz. L'aspirateur est pourvu d'un disjoncteur à protection thermique qui coupera le courant alimentant l'aspirateur si des températures de fonctionnement excessivement élevées sont détectées. Ceci peut être la conséquence d'un blocage du passage d'aspiration ou de l'obstruction du filtre. Si un court-circuit causé par une telle élévation de la température se produit, basculez l'interrupteur de l'aspirateur en position d'arrêt (OFF), débranchez l'aspirateur et inspectez-le afin de déterminer s'il y a un blocage de la circulation de l'air dans le tuyau flexible, et contrôlez l'état des filtres (voir la rubrique « Entretien »). Nettoyez ou remplacez les filtres suivant les besoins. Il faudra attendre plusieurs minutes pour que l'aspirateur refroidisse pour pouvoir être manipulé sans danger. Lorsqu'il aura suffisamment refroidi, le disjoncteur thermique se réinitialisera automatiquement et l'aspirateur pourra à nouveau être utilisé de façon normale.

Après avoir branché le cordon d'alimentation dans la prise de courant, mettez l'appareil sous tension en appuyant sur l'interrupteur pour le faire passer de la position « O » à la position « I ». Les deux symboles internationaux qui figurent sur l'interrupteur indiquent, respectivement, la position de marche et la position d'arrêt de votre aspirateur.

○ = ARRÊT | = MARCHE

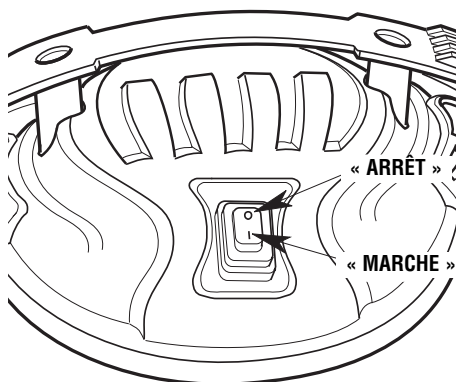

# Fonctionnement (suite)

## Vidage du tambour

**⚠ AVERTISSEMENT :** pour réduire le risque de blessure en raison d'une mise en marche accidentelle, débrancher le cordon électrique avant de vider le tambour.

**REMARQUE :** Ne rangez pas l'aspirateur tout de suite après avoir jeté les cendres ou après toute autre utilisation dans un endroit clos ou dans lequel l'air ne circule pas. Laissez le bloc-moteur refroidir et retirez les cendres du tambour avant de le ranger.

1. Saisissez les dispositifs de verrouillage du tambour des deux côtés de l'aspirateur.
2. Tirez lentement sur les dispositifs de verrouillage et soulevez-les tout en les éloignant du tambour.
3. La partie supérieure des dispositifs de verrouillage sera alors détachée du bloc-moteur.
4. Soulevez le bloc-moteur et placez-le sur une surface sèche et propre pendant que vous videz le tambour ou remplacez le filtre.
5. Assurez-vous que les cendres ont refroidi avant de jeter le contenu dans le conteneur approprié en vue de le mettre au rebut.

**⚠ MISE EN GARDE :** pour réduire le risque d'endommagement de l'ouïe, portez des protecteurs d'oreilles quand vous utilisez l'aspirateur pendant de longues périodes ou quand vous l'utilisez dans un environnement bruyant.

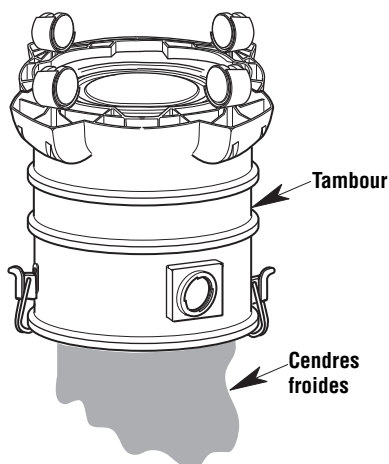
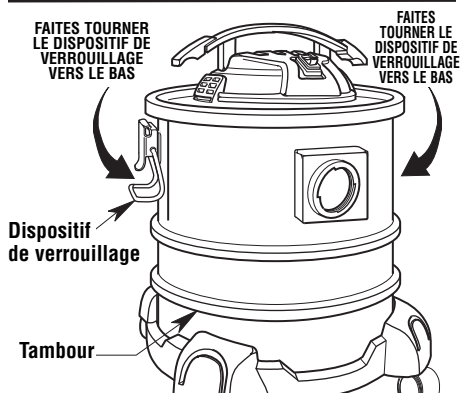
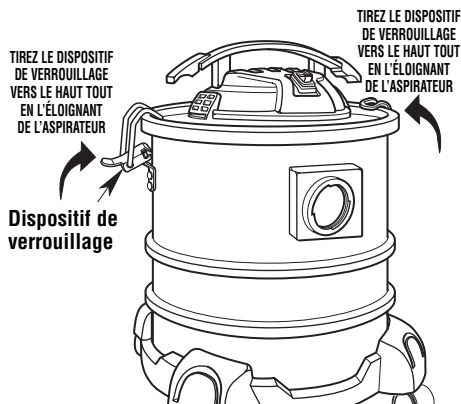

# Entretien

## Filtre HEPA

**▲ AVERTISSEMENT :** pour réduire le risque de blessure en raison d'une mise en marche accidentelle, débrancher le cordon électrique avant de remplacer le filtre ou de le nettoyer.

Votre filtre HEPA doit être nettoyé fréquemment pour maintenir la performance optimale de l'aspirateur.

**IMPORTANT :** Il est très important que l'écran du filtre soit installé avant d'utiliser l'aspirateur.

**REMARQUE :** Le filtre HEPA est fabriqué avec un matériau de haute qualité conçu pour intercepter la poussière et les particules de petite taille. Manipulez le filtre HEPA avec précaution lorsque vous le retirez pour le nettoyer or lorsque vous installer un nouveau filtre HEPA. Des stries peuvent se former dans les plis du filtre HEPA après l'installation, mais ces stries n'affecteront pas la performance du filtre HEPA.

## Retrait et installation des filtres

### Retrait du filtre :

1. Faites tourner l'écran du filtre/le filtre HEPA dans le sens contraire des aiguilles d'une montre.
2. Retirez le filtre HEPA de l'écran du filtre.

**REMARQUE :** L'écran du filtre doit être nettoyé avec une brosse.

3. Inspectez le filtre d'admission du moteur, et nettoyez-le ou remplacez-le si besoin est.

### Installation du filtre :

1. Remettez en place le filtre d'admission du moteur.
2. Remettez le filtre HEPA à sa place à l'intérieur de l'écran du filtre.

**REMARQUE :** Veillez à orienter le filtre HEPA et l'écran du filtre dans la position correcte, comme illustré. L'écran du filtre comporte une lèvre relevée à l'intérieur de l'écran pour le maintenir à sa place.

3. Faites tourner l'écran du filtre/le filtre HEPA dans le sens des aiguilles d'une montre sur le couvercle en métal du bloc-moteur.

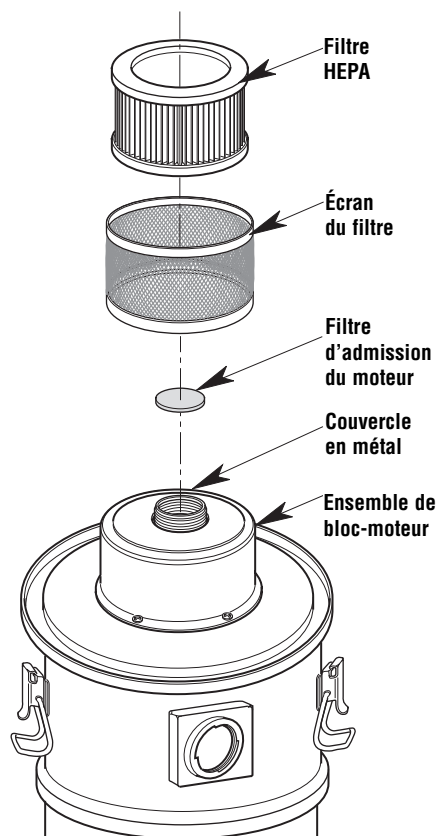
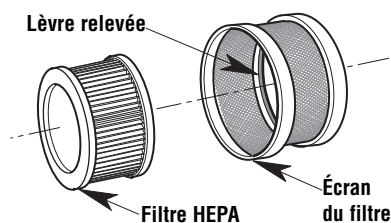

# Entretien (suite)

## Nettoyage d'un filtre à cartouche pour débris secs

**REMARQUE :** Pour obtenir les meilleurs résultats possibles quand on nettoie de la poussière accumulée, nettoyez le filtre dans un endroit aéré. Il FAUT nettoyer le filtre à l'extérieur, et à l'intérieur d'une résidence habitée.

1. Un nettoyage superficiel de quelques débris secs accumulés sur le filtre peut être réalisé sans avoir besoin de retirer le filtre de l'aspirateur. Tapotez simplement de la main sur le haut de la poignée pendant que l'aspirateur est hors service.
2. Retirez le filtre de l'aspirateur. Tapotez doucement le filtre contre la paroi intérieure de votre tambour, ou contre le sol, et les débris se détacheront et tomberont.

## Nettoyage et désinfection de l'aspirateur pour ramasser des cendres

Afin de préserver la meilleure apparence possible pour votre aspirateur, nettoyez l'extérieur de l'aspirateur avec un tissu humidifié dans de l'eau tiède avec un savon doux.

Pour nettoyer le tambour :

1. Jetez les débris hors du tambour.
2. Lavez le tambour à fond avec de l'eau tiède et un savon doux.
3. Essuyez avec un tissu sec.

## Entretien et rangement du cordon d'alimentation

Lorsque vous aurez fini de vous servir de votre aspirateur, débranchez-en le cordon d'alimentation et enroulez-le autour de la poignée du bloc-moteur. Si le cordon est endommagé, il doit être remplacé par le fabricant ou par un agent de service après-vente du fabricant ou une personne ayant des qualifications similaires pour réduire le risque d'accident. Les accessoires peuvent être rangés sur la partie arrière du bloc-moteur ou sur la base du chariot.

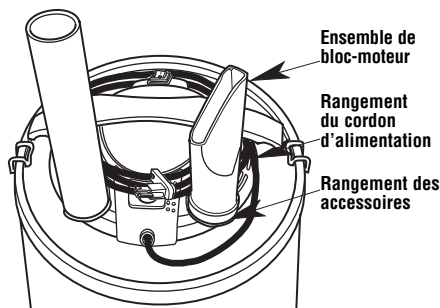
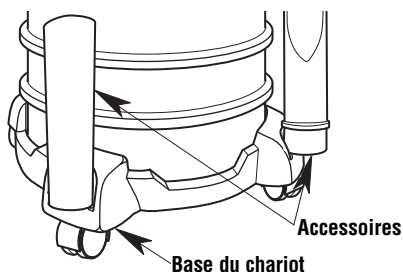

## Rangement de l'aspirateur pour ramasser des cendres

Avant de ranger votre aspirateur, vous devez vider et nettoyer le tambour. Enroulez le tuyau flexible autour de la partie supérieure de l'ensemble de bloc-moteur refroidi, en positionnant le tuyau flexible en dessous de la poignée, comme illustré. Les accessoires doivent être rangés à proximité de l'aspirateur de façon à pouvoir les trouver facilement. Ranger l'aspirateur à l'intérieur d'un bâtiment.

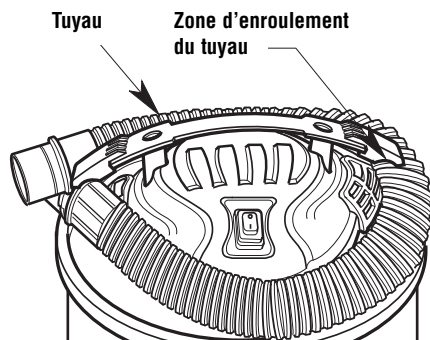

## Roulettes

Si les roulettes sont bruyantes, vous pouvez mettre une goutte d'huile sur l'arbre porte-galet pour atténuer le bruit.

**⚠ AVERTISSEMENT :** Pour assurer la **SÉCURITÉ** et la **FIABILITÉ** des produits, toutes les autres opérations d'entretien, de réparation et de réglage doivent être effectuées par des centres de service après-vente agréés, en utilisant toujours des pièces de rechange RIDGID.

# Pièces de rechange

## Aspirateur de 5 gallons E.-U. / 18 litres pour ramasser des cendres Modèle numéro DV05000

Les pièces RIDGID sont disponibles sur notre site Web à l'adresse suivante : [www.RIDGIDparts.com](http://www.RIDGIDparts.com)

Pour commander, utiliser toujours le numéro de pièce – pas le numéro de légende

N° Légende	Pièce N°	Description
1	836247	Poignée de transport
2	836248	Interrupteur basculant
3	836265	Cordon d'alimentation
4	836375	Ensemble de tambour (comprend le tambour, l'admission du tambour, les dispositifs de verrouillage du tambour et le chariot)
5	836264	Roulettes (jeu de 4)
6	836257	Couvercle en métal
7	VF1500	Filtre à particules HEPA avec filtre de l'orifice d'admission du moteur
8	836270	Écran de filtre en métal
9	836276	Rallonge du suceur
10	836275	Tube du suceur
11	836277	Tuyau flexible verrouillable (avec doublure intérieure en métal)
12	836279	Ensemble de tuyau flexible pour le suceur à éclairage par DEL (pour certains numéros du catalogue seulement)
13	SP6957	Mode d'emploi

# Pièces de rechange (suite)

Aspirateur de 5 gallons E.-U. / 18 litres pour ramasser des cendres  
Modèle numéro DV05000

Les pièces RIDGID sont disponibles sur notre site Web à l'adresse suivante : [www.RIDGIDparts.com](http://www.RIDGIDparts.com)

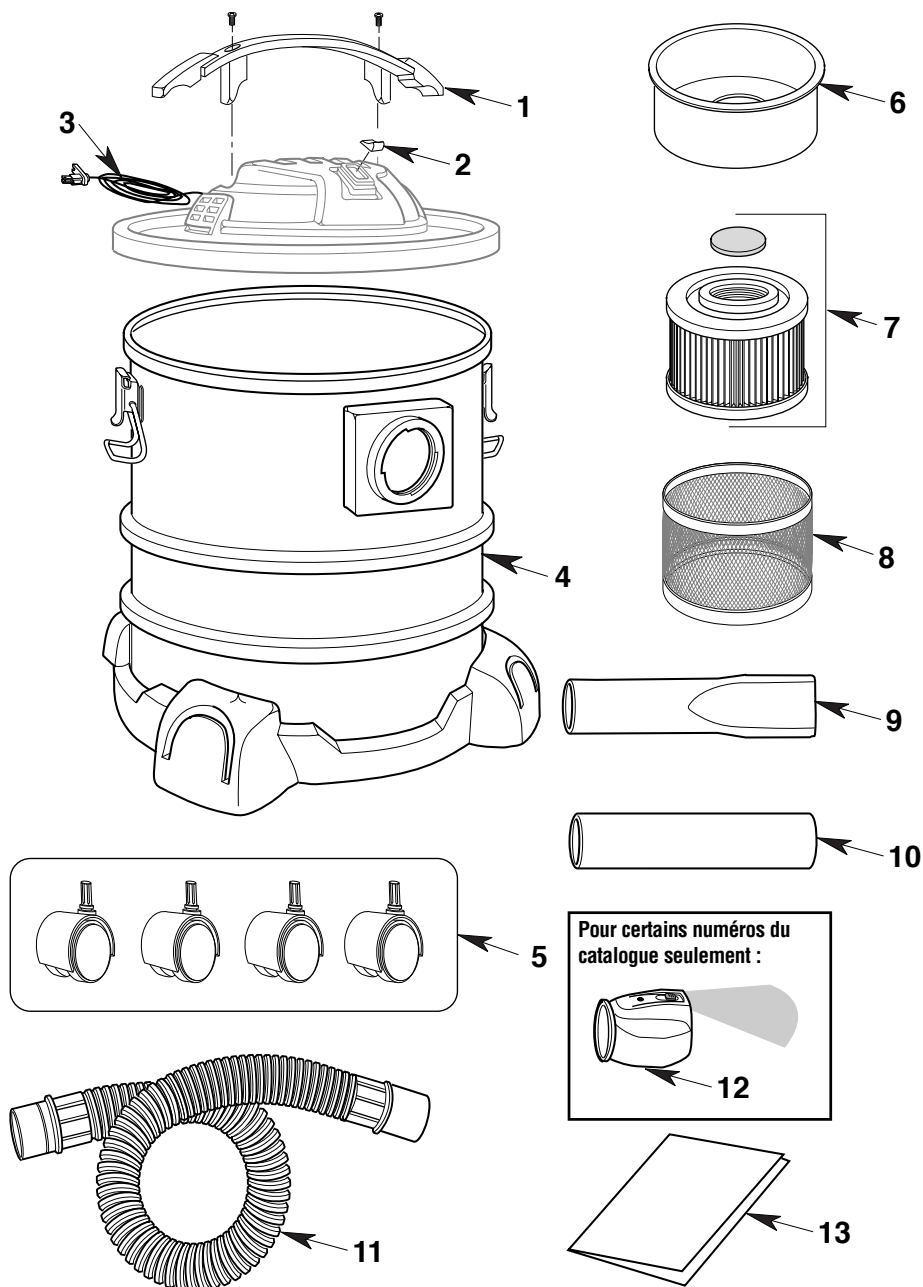



- **Ce qui est couvert par la garantie**

Les aspirateurs RIDGID® sont garantis sans défauts de matériel ou de façon.

- **Durée de la garantie**

Cette garantie est valable pendant toute la durée de vie de l'aspirateur RIDGID®.

- **Le service après-vente**

Pour tirer parti de cette garantie, le produit complet doit être renvoyé en port payé à RIDGE TOOL COMPANY, Elyria, Ohio ou bien à un quelconque CENTRE DE SERVICE APRÈS-VENTE RIDGID® AGRÉÉ. Les clés à tube et autres outils à main devront être renvoyés au point de vente où ils ont été achetés.

- **Les mesures de rectification des problèmes**

Les aspirateurs sous garantie seront réparés ou remplacés, au choix de Ridge Tool Company, et ils vous seront renvoyés gratuitement; ou, si au bout de trois tentatives de réparation ou de remplacement pendant la période de garantie, l'aspirateur est toujours défectueux, vous pourrez demander d'obtenir un remboursement intégral de votre prix d'achat.

- **Ce qui n'est pas couvert par la garantie**

Les défaillances causées par une utilisation abusive ou non conforme aux instructions, ou par l'usure ordinaire, ne sont pas couvertes par cette garantie. **RIDGE TOOL COMPANY N'EST RESPONSABLE D'AUCUN DOMMAGE SECONDAIRE OU INDIRECT.**

- **Effet des lois locales sur cette garantie**

Au Canada, certaines provinces ne permettent peut-être pas l'exclusion ou la limitation des dommages secondaires ou indirects; par conséquent, il est possible que l'exclusion ou la limitation susmentionnée ne s'applique pas à vous. Cette garantie vous confère des droits contractuels spécifiques, et vous disposez peut-être d'autres droits qui peuvent varier d'une province à l'autre.

- **Aucune autre garantie expresse ne s'applique**

La présente GARANTIE À VIE COMPLÈTE est la garantie unique et exclusive concernant les produits RIDGID®. Aucun salarié, agent, distributeur ou autre n'est autorisé à modifier cette garantie ou à offrir une quelconque autre garantie de la part de Ridge Tool Company.

N° de catalogue DV0500 / DV0510

N° de modèle DV05000

Numéro de série \_\_\_\_\_

Les numéros de modèle et de série sont indiqués sur le dessus du couvercle du moteur. Il est recommandé d'inscrire ces deux numéros en lieu sûr pour future référence.

**EN CAS DE QUESTIONS OU POUR OBTENIR DES INFORMATIONS, VEUILLEZ NOUS CONTACTER AU :**

**1-800-4-RIDGID (1-800-474-3443) depuis les États-Unis et le Canada**

**01-800-701-9811 depuis le Mexique**

**www.RIDGIDvac.com**

Prière d'avoir votre numéro de modèle ainsi que votre numéro de série à portée de la main avant de nous appeler.



**EMERSON™**

**Commercial & Residential Solutions**

© 2016 Emerson