

## **USE AND CARE GUIDE**

---

**EMBERSON**

## **MANUAL DE USO Y MANTENIMIENTO**

---

**EMBERSON**

## **GUIDE D'UTILISATION ET D'ENTRETIEN**

---

**EMBERSON**

---

### **THANK YOU**

*We appreciate the trust and confidence you have placed in Home Decorators Collection through the purchase of this vanity cabinet. We strive to continually create quality products designed to enhance your home. Visit us online to see our full line of products available for your home improvement needs. Thank you for choosing Home Decorators Collection!*

---

### **GRACIAS**

*Apreciamos la confianza que has depositado en Home Decorators Collection al comprar este gabinete de tocador. Nos esforzamos para crear continuamente productos de calidad diseñados para mejorar tu hogar. Visítanos por Internet y verás nuestra línea completa de productos disponibles para las necesidades de mejoras de tu hogar. ¡Gracias por elegir Home Decorators Collection!*

---

### **MERCI**

*Nous vous remercions d'avoir fait confiance à Home Decorators Collection en achetant cette armoire de meuble-lavabo. Nous nous efforçons en permanence de créer des produits de qualité conçus pour perfectionner votre maison. Visitez-nous en ligne pour consulter notre ligne complète de produits proposés pour vos besoins de rénovation résidentielle. Merci d'avoir choisi Home Decorators Collection!*

**WOOD DUST CAUTION:** sawing, sanding or machining wood products can produce wood dust which can cause a flammable or explosive hazard.



**CUIDADO CON EL ASERRÍN:** Cortar con sierra, lijar o maquinar productos de madera puede producir aserrín, el cual puede causar un peligro de explosión o incendio.

**AVERTISSEMENT RELATIF À LA POUSSIÈRE DE BOIS :** les produits de sciage, ponçage ou usinage du bois peuvent produire de la poussière de bois qui peut créer des risques d'incendie ou d'explosion.

**WARNING:** Modifications to this product can release wood dust, a substance known to the State of California to cause cancer.



**ADVERTENCIA:** Las modificaciones a este producto pueden liberar aserrín, una sustancia que el Estado de California reconoce como causante de cáncer.

**AVERTISSEMENT :** Toute modification apportée à ce produit peut produire de la poussière de bois, une substance reconnue par l'état de Californie comme pouvant causer le cancer.

Wood dust may cause lung, upper respiratory tract, eye and skin irritation. Some wood species may cause dermatitis and/or respiratory allergic effects.

The International Agency for Research on Cancer (IARC) has classified wood dust as a nasal carcinogen in humans.

- Avoid dust contact with ignition source.
- Avoid prolonged or repeated breathing of wood dust in air.
- Avoid dust contact with eyes and skin.

First Aid: If inhaled, remove to fresh air. In case of contact, flush eyes and skin with water. If irritation persists, call a physician.

FOR A WOOD DUST MSDS (Material Safety Data Sheet), CONTACT [www.masterbrand.com/regulatoryinformation](http://www.masterbrand.com/regulatoryinformation)

El aserrín puede causar irritación de la piel y los ojos, las vías respiratorias superiores y los pulmones. Algunas especies de madera pueden causar dermatitis y/o incidir en las alergias respiratorias.

La Agencia Internacional para la Investigación del Cáncer (IARC, por sus siglas en inglés) ha clasificado el aserrín como causante de cáncer nasal en humanos.

- Evita el contacto del polvo con fuentes de ignición.
- Evita la aspiración prolongada o repetida de aserrín en el aire.
- Evita el contacto del aserrín con los ojos y la piel.

Primeros auxilios: Si se inhala, sal a respirar aire fresco. En caso de contacto, enjuaga los ojos y la piel con agua. Si persiste la irritación, llama al médico.

PARA UNA HOJA DE DATOS SOBRE SEGURIDAD DE MATERIALES (MSDS) PARA ASERRÍN, CONTACTA [www.masterbrand.com/regulatoryinformation](http://www.masterbrand.com/regulatoryinformation)

La poussière de bois peut provoquer une irritation des poumons et des voies respiratoires, des yeux et de la peau. Certaines essences de bois peuvent causer une dermatose et/ou des réactions allergiques au niveau des voies respiratoires.

L'International Agency for Research on Cancer (Centre international de recherche sur le cancer) a classé la poussière de bois comme un cancérigène nasal pour les êtres humains.

- Évitez tout contact entre la poussière et une source d'inflammation.
- Évitez de respirer la poussière de bois pendant longtemps ou fréquemment.
- Évitez tout contact de la poussière avec les yeux et la peau.

Premiers soins : En cas d'inhalation, allez à l'air frais. En cas de contact, rincez les yeux et la peau à l'eau. Si l'irritation continue, contactez un médecin.

POUR UNE FSSP (Fiche signalétique de sécurité du produit) SUR LA POUSSIÈRE DE BOIS, CONTACTEZ [www.masterbrand.com/regulatoryinformation](http://www.masterbrand.com/regulatoryinformation)

To ensure that your installation goes smoothly, please read these instructions thoroughly prior to starting.

Para garantizar tu instalación sin problemas, lee cuidadosamente estas instrucciones.

Pour assurer que votre installation se réalise sans problème, veuillez lire ces instructions avec attention avant de commencer.

**DANGER:** Failure to follow warnings and cautions could result in serious injury. Do not exceed the maximum load capacity. Do not stand on cabinet. Use cabinet on level ground.



**PELIGRO:** No cumplir con estas advertencias y precauciones pudiera resultar en lesiones graves. No excedas la capacidad máxima de carga. No te pares sobre el gabinete. Usa el gabinete sobre piso nivelado.

**DANGER :** Tout manquement aux avertissements et mises en garde pourrait entraîner des blessures graves. Ne dépassez pas la capacité de charge maximale. Ne vous tenez pas debout sur l'armoire. Utilisez l'armoire sur une surface plane au niveau du sol.

**CAUTION:** Do not hang from the cabinet.



**PRECAUCIÓN:** No te cuelgues del gabinete.

**MISE EN GARDE :** Ne vous suspendez pas à l'armoire.

**WARNING:** Base cabinet supports a maximum weight of 200 lbs. Exceeding maximum weight limit will compromise the integrity of the cabinet structure and could cause the cabinet to fail.



**ADVERTENCIA:** Los gabinetes base soportan un peso máximo de 200 lb. Exceder el límite máximo de peso afectará la integridad de la estructura del gabinete y puede provocar que se rompa.

**AVERTISSEMENT :** L'armoire sur plancher peut supporter un poids maximal de 90,7 kg (200 lb). Dépassez la limite de poids maximal peut compromettre l'intégrité de la structure de l'armoire et peut faire tomber l'armoire.

## ONE YEAR LIMITED WARRANTY.

The following is a general summary of what the full Limited Warranty includes, excludes and other important limitations and disclaimers. For a full statement of the Limited Warranty, including all exclusions, limitations and disclaimers, please see [www.homedepot.com](http://www.homedepot.com).

The Product is warranted to be free from non-conformities in material and workmanship under normal use, from the date of purchase and for as long as the original consumer purchaser owns and lives in the home in which the Product is first installed. This Limited Warranty is only for residential use in the United States, Canada or Mexico and ends when the original consumer purchaser transfers ownership or ceases to occupy the home. If the event of a non-conformity in material or workmanship during this period, Seller will, free of charge, repair or replace the Product at its sole discretion. As an example, the Limited Warranty does not cover damage or failure caused by abuse, misuse, vandalism, negligence, or accident, ordinary wear or tear, improper installation, improper cleaning or maintenance (such as use of abrasive cleaners, cleaners that contain chlorine, scuffing sponges, or steel wool), environmental conditions that affect the color or appearance of the Product over time (such as sunlight, smoke, extreme temperature or humidity, other atmospheric conditions), fire, flood, or Acts of God. The Limited Warranty does NOT cover any indirect or consequential damages resulting from non-conformity, nor labor charges for installation or removal, nor freight charges to return Product if required by Seller; in no event will Seller's liability exceed the purchase price of the Product. TO THE EXTENT PERMITTED BY LAW, ALL OTHER IMPLIED OR EXPRESS WARRANTIES ARE DISCLAIMED, INCLUDING ALL WARRANTIES OF MERCHANTABILITY AND/OR FITNESS FOR A PARTICULAR PURPOSE. The Limited Warranty gives the purchaser specific legal rights, but the purchaser may also have other rights which vary from state to state or province/territory to province/territory. SEE [www.homedepot.com](http://www.homedepot.com) FOR THE FULL LIMITED WARRANTY, INCLUDING ALL Exclusions, Limitations, and Disclaimers. Further information is also available by calling Home Decorator's Collection Customer Service at 1-800-986-3460.

## UN AÑO DE GARANTÍA LIMITADA.

A continuación se muestra un resumen general de qué incluye y qué excluye la garantía limitada completa, así como otras limitaciones y descargos de responsabilidad. Para una declaración completa de la garantía limitada, con todas las exclusiones, limitaciones y descargos de responsabilidad, visita por favor [www.homedepot.com](http://www.homedepot.com).

El producto está garantizado como libre de irregularidades de materiales y fabricación, en uso normal, desde la fecha de la compra y mientras el comprador original sea dueño y viva en la casa donde se instaló inicialmente el producto. La garantía limitada es sólo para uso residencial en EE. UU., Canadá o México, y pierde validez cuando el comprador original transfiera la propiedad o deje de ocupar la casa. En caso de irregularidad en material o fabricación durante ese período, el vendedor procederá a su discreción, sin cargo alguno, a reparar o reponer el producto. Por ejemplo, la garantía limitada no cubre daños ni fallas causadas por abuso, mal uso, vandalismo, negligencia o accidente, uso y desgaste ordinarios, instalación inapropiada, limpieza o mantenimiento inadecuados (como usar limpiadores abrasivos o que contengan cloro, esponjas para raspar, o lana de acero), condiciones ambientales que afecten el color o la apariencia del producto al paso del tiempo (como luz solar, humo, temperatura o humedad extremas y otras condiciones atmosféricas), incendio, inundación o fuerza mayor. La garantía limitada NO cubre daños directos o derivados que resulten de irregularidades, ni los cargos por mano de obra de instalación o desmontaje, ni el flete para devolver el producto requerido por el vendedor. En ningún caso la responsabilidad del vendedor excederá el precio de compra del producto. HASTA DONDE LA LEY LO PERMITA, SE RENUNCIA A TODAS LAS DEMÁS GARANTÍAS EXPLÍCITAS O IMPLÍCITAS, INCLUYENDO TODAS AQUELLAS DE COMERCIALIZACIÓN Y/O IDONEIDAD DEL PRODUCTO PARA UN FIN PARTICULAR. La garantía limitada otorga al comprador derechos legales específicos, pero éste pudiera tener también otros derechos que varían de un estado, provincia o territorio a otro. CONSULTA [www.homedepot.com](http://www.homedepot.com) PARA LA GARANTÍA LIMITADA COMPLETA, CON TODAS las exclusiones, limitaciones y descargos de responsabilidad. Más información disponible en el Servicio al Cliente de Home Decorator's Collection, a través del 1-800-986-3460.

## GARANTIE LIMITÉE D'UN AN.

Un récapitulatif général de ce que la garantie limitée complète comprend et exclut et les autres restrictions et clauses de non-garantie importantes sont donnés ci-après. Pour une déclaration complète de garantie, y compris toutes les exclusions, restrictions et clauses de non-garantie, veuillez vous rendre sur [www.homedepot.com](http://www.homedepot.com).

Le produit est garanti être exempt de toute non-conformité de matériaux et de fabrication dans des conditions d'utilisation normales, à compter de la date d'achat et tant que le consommateur original en est le propriétaire et réside dans la maison dans laquelle le produit est tout d'abord installé. Cette garantie limitée ne concerne qu'un usage résidentiel aux États-Unis, au Canada ou au Mexique et se termine lorsque le consommateur original transfère le titre ou ne réside plus dans la maison. En cas de non-conformité de matériaux ou de fabrication pendant cette période, le vendeur réparera ou remplacera gratuitement le produit à sa seule discrétion. Par exemple, la garantie limitée ne couvre pas les dommages ou défaillances causés par un usage abusif, un mauvais usage, le vandalisme, la négligence ou un accident, l'usure normale, une installation incorrecte, un nettoyage ou un entretien inappropriés (comme l'utilisation de nettoyeurs abrasifs, de nettoyeurs qui contiennent du chlore, des éponges qui éraillent ou de la laine d'acier), les conditions de l'environnement qui affectent la couleur ou l'apparence du produit au cours du temps (comme la lumière solaire, la fumée, les conditions de températures ou d'humidité extrêmes et autres conditions atmosphériques), le feu, les inondations ou les catastrophes naturelles. La garantie limitée NE couvre PAS les dommages accessoires ou indirects résultant de la non-conformité, ni les frais de main-d'oeuvre pour l'installation ou le retrait, ni les frais de transport pour renvoyer le produit si requis par le vendeur; la responsabilité du vendeur ne dépassera en aucun cas le prix d'achat du produit. DANS LES LIMITES AUTORISÉES PAR LA LOI, TOUTES LES AUTRES GARANTIES IMPLICITES OU EXPRESSES SONT DÉCLINÉES, Y COMPRIS TOUTES LES GARANTIES DE QUALITÉ MARCHANDE ET/OU D'ADAPTATION À UN USAGE PARTICULIER. La garantie limitée accorde à l'acheteur des droits particuliers et l'acheteur peut également bénéficier d'autres droits qui varient d'une province/d'un territoire à l'autre. CONSULTEZ [www.homedepot.com](http://www.homedepot.com) POUR LA GARANTIE LIMITÉE COMPLÈTE, Y COMPRIS TOUTES les exclusions, restrictions et clauses de non-garantie. Des informations supplémentaires sont disponibles en communiquant avec le service à la clientèle de Home Decorators Collection au 1 800 986-3460.

## TOOLS REQUIRED

## HERRAMIENTAS NECESARIAS

## OUTILS REQUIS

Faucet  
Grifo  
Robinetterie

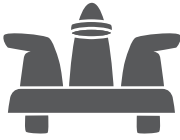

Phillips Head Screwdriver  
Destornillador Phillips  
Tournevis à tête cruciforme



Tape Measure  
Cinta de medir  
Ruban à mesurer

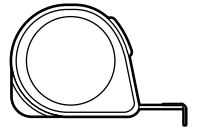

Goggles  
Gafas de seguridad  
Lunettes de protection



2-Foot Level  
Nivel de 2 pies  
Niveau de 61 cm  
(2 pi)



Stud Finder  
Detector de vigas  
Détecteur de montant

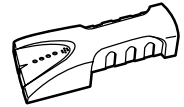

Utility Knife  
Cuchilla multiuso  
Couteau à lame rétractable

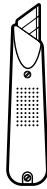

Variable Speed Drill with 3/32in. drill bit  
Taladro de velocidad variable con broca de 3/32"  
Perceuse à vitesse variable avec mèche de 3/32 po

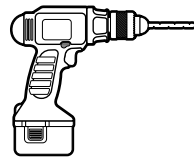

#10 x 2.5in. or #10 x 3in. cabinet screws  
Tornillos para gabinete núm. 10 x 2.5" o núm. 10 x 3"  
vis de menuisier n°10 x 6,35 cm (2,5 po) ou n°10 x 7,62 cm (3 po)



## 1 Unbox and inspect your new bath cabinet(s)

If damage is discovered, please call 1-800-986-3460.

### Saca de la caja e inspecciona tu(s) nuevo(s) gabinete(s) de baño

Si se detectan daños, por favor llama al 1-800-986-3460.

### Déballez et inspectez votre(vos) nouvelle(s) armoire(s) de salle de bains

Si vous découvrez des dommages, veuillez appeler le 1 800 986-3460.

## 2 Wall stud location

Locate the wall studs with a stud finder and mark where the cabinets are to be installed. To make installation easier, remove all the doors and/or drawers from the cabinets before installation.

### Ubicación de la viga en la pared

Localiza las vigas en la pared con un detector de vigas y marca dónde van a instalarse los gabinetes. Para facilitar la instalación, quita todas las puertas y/o cajones de los gabinetes antes de la instalación.

### Emplacement des montants muraux

Repérez les montants muraux à l'aide d'un détecteur de montant et marquez l'emplacement où les armoires seront installées. Pour faciliter l'installation, retirez toutes les portes et tiroirs des armoires avant l'installation.

# 1 Vanity and vanity base cabinet installation

(Vanity shown as example):

(If applicable):

- Remove product components from carton and set on soft, clean surface. Place unit onto its top to gain access to the bottom. Position leg into place and insert bolts (included) through corner brace.

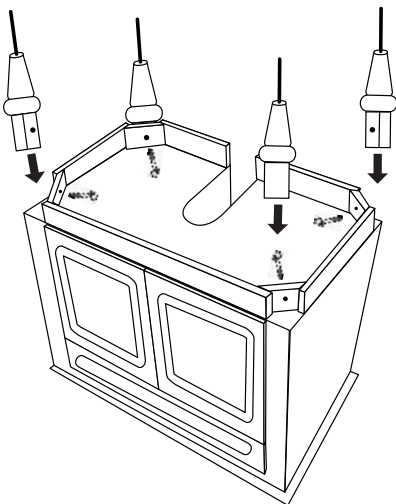

- Place shelf onto 4 legs and align holes. Screw 4 feet into place through the shelf and into the legs. After all legs and feet are tight, rotate unit onto its legs.

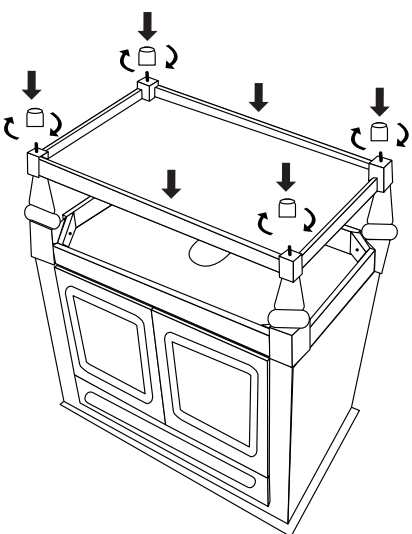

- Place your vanity base cabinet into the desired position.

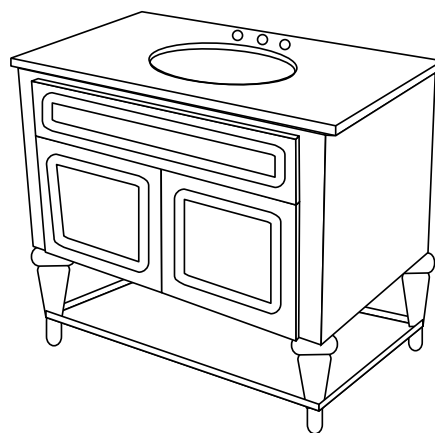

- Drill through cabinet back braces into pre-located wall studs using a 3/32in. diameter drill bit. Holes should come no closer than 2 inches from any inside edge.

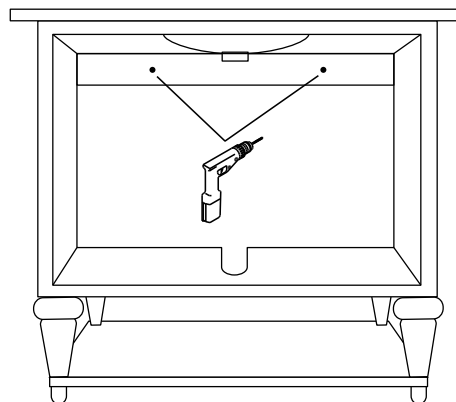

- Insert the installation screws into the holes and tighten securely.

## Instalación del gabinete base de tocador y del tocador (se muestra el tocador como ejemplo): (Si corresponde):

- Sacar de la caja los componentes del producto y colócalos sobre una superficie suave y limpia. Coloca la unidad sobre su parte superior para tener acceso a la parte inferior. Posición pierna en su posición e insertar los tornillos (incluidos) mediante soporte de esquina.
- Coloca el estante sobre las 4 patas y alinea los orificios. Enrosca las 4 patas en su lugar a través del estante. Una vez apretadas patas y pies, gira la unidad para colocarla sobre sus patas.
- Coloca tu gabinete base de tocador en la posición deseada.
- Taladra a través de los soportes posteriores del gabinete en las vigas previamente localizadas de la pared, con una broca de 3/32" de diámetro. Los orificios deben quedar a no menos de 2 pulgadas de cualquiera de los bordes interiores.
- Inserta los tornillos de instalación dentro de los orificios y apriétalos con firmeza.

## Installation du meuble-lavabo et de l'armoire sur plancher du meuble-lavabo (meuble-lavabo illustré à titre d'exemple): (le cas échéant) :

- Retirez les composants du produit de la boîte d'emballage et placez-les sur une surface molle et propre. Placez l'unité à l'envers (la tête par terre) pour avoir accès au bas. Position jambe en place et insérez les boulons (inclus) à travers le renfort coin.
- Placez l'étagère sur les quatre montants de pieds et alignez les trous. Vissez les quatre pieds en place à travers l'étagère et dans les montants pieds. Une fois que tous les pieds et montants de pieds sont serrés, faites pivoter l'unité sur ses pieds.
- Placez votre armoire de meuble-lavabo dans la position désirée.
- Percez à travers les entretoises au dos de l'armoire dans les montants muraux pré-repérés à l'aide d'une mèche pour perceuse de 3/32 po de diamètre. Les trous ne doivent pas se trouver à moins de 5,08 cm (2 po) de tout bord intérieur.
- Enfoncez les vis d'installation dans les trous et serrez fermement.

## 2 Mirror installation (If applicable):

- Determine the desired location of the mirror.
- Be sure the hanging hardware is rated to handle the weight of the mirror. The mirror weight is approximately 25 lbs.
- Use appropriate screws or wall anchors (not provided) to hang mirror.

## Instalación del espejo: (Si corresponde):

- Determina la ubicación deseada para el espejo.
- Asegúrate de que los herrajes para colgar estén clasificados para sostener el peso del espejo. El espejo pesa aproximadamente 25 lb.
- Usa los tornillos o anclajes de pared apropiados (no incluidos) para colgar el espejo.

## Installation du miroir (le cas échéant) :

- Choisissez l'emplacement souhaité du miroir.
- Assurez-vous que la quincaillerie de suspension est homologuée pour supporter le poids du miroir. Le poids du miroir est d'environ 11,34 kg (25 lb).
- Utilisez des vis ou des chevilles murales (non comprises) appropriées pour suspendre le miroir.

### 3 Wall storage cabinet installation:

(If applicable):

- Install cleat, using level, with two screws into studs or anchors.

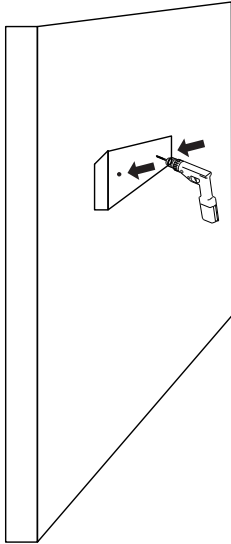

- Install on Wall.

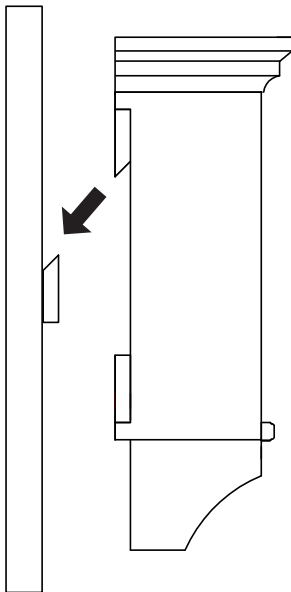

- Secure bottom rail with two screws (included) into studs or anchors.

- Install shelf using shelf pins (included).

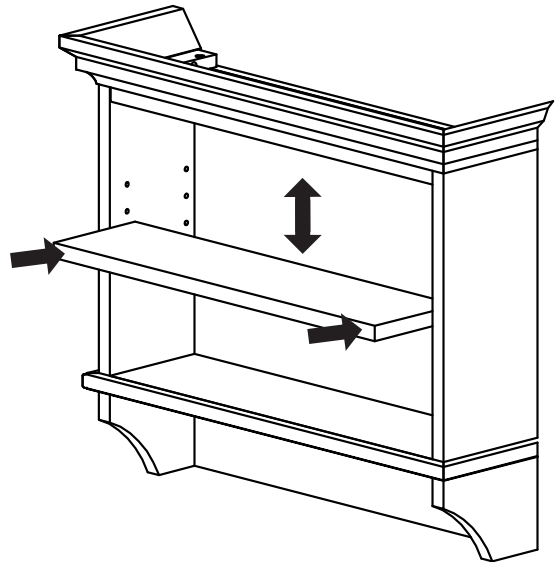

### Instalación en la pared del gabinete para almacenaje:

(Si corresponde):

- Instala los listones, usando el nivel, con dos tornillos en las vigas o anclajes.
- Instala en la pared.
- Asegura el riel inferior con dos tornillos (incluidos) en las vigas o anclajes.
- Instala el estante usando las clavijas correspondientes (incluidas).

### Installation de l'armoire de rangement murale :

(le cas échéant) :

- Installez le tasseau à l'aide du niveau avec deux vis dans les montants ou chevilles.
- Installez au mur.
- Fixez solidement le rail inférieur avec deux vis (comprises) dans les montants ou chevilles.
- Installez l'étagère à l'aide des taquets d'étagère (compris).



## 4 Hinge adjustment for door alignment

(If applicable):

The door alignment was set in the factory, but it could have shifted during transit. If adjustment is needed, follow the instructions provided in this chart.

- Adjust door height

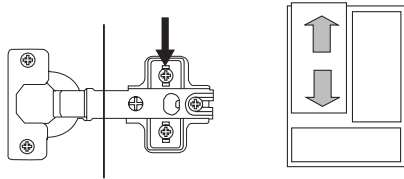

- Adjust gaps between doors

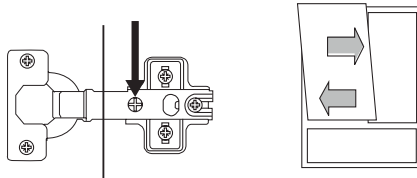

- Adjust between cabinet and doors

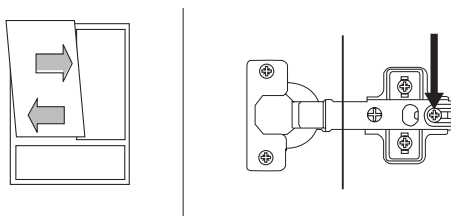

## Ajuste de bisagra para alineación de la puerta (Si corresponde):

La puerta se alinea en la fábrica, pero puede haberse desalineado durante el traslado. Si es necesario ajustarla, siga las instrucciones dadas en esta tabla.

- Ajusta la altura de la puerta
- Ajusta los espacios entre puertas
- Ajusta entre gabinete y puertas

## Réglage de la charnière pour l'alignement de la porte (le cas échéant) :

L'alignement de porte a été effectué en usine mais peut avoir changé au cours du transport. Si un réglage est nécessaire, suivez les instructions fournies dans ce tableau.

- Réglez la hauteur de la porte
- Réglez l'espace entre les portes
- Réglez entre l'armoire et les portes

**NATURAL STONE COUNTERTOP:**

Your new natural stone vanity top has been factory sealed and polished to a smooth gloss finish. In order to maintain the surface and keep it looking fresh and natural, we recommend the following procedures:

- Stone products require resealing occasionally. We recommend resealing every eight to twelve months with standard use, or more frequently for heavy use. We recommend contacting a local stone professional for this. Alternatively do-it-yourself, sealers are also available at Home Centers, Hardware Stores, Stone Fabricators and online.
- Before applying the sealer, exposed areas should be completely clean and dry. Follow the instructions on your sealer container.
- We recommend that you routinely clean and maintain your stone countertop as well as help to protect it between sealings. Please be sure to use a cleaner that is non-abrasive and formulated specifically for natural stone countertops. Cleaners that are too acidic or abrasive can damage your countertop.
- Liquid spills should be cleaned up promptly by blotting. Wiping can spread the material and do more damage. Some liquids with high-acid content can etch granite surfaces if left for any length of time. This includes, but is not limited to, personal hygiene products.
- Place protective pads on the bottoms of heavy items such as pottery, small appliances or similar objects that may scratch the granite surface.
- Avoid abrasive cleaners or rough cleaning pads. If necessary, a soft buffing pad or microfiber cloth can be used.
- Use coasters under drinking glasses to prevent rings on the surface.
- Do not stand on the granite top to fix overhead lights or other items. Do not place extremely heavy objects on the countertop.

Please Note: Natural stone is a porous material and it can be stained. If your countertop becomes stained, we recommend that you contact a stone professional to help you remove the stain. If you choose to remove stains, it is important to identify what has caused the stain and use a product specifically formulated for removing the stain.

Types of materials that can stain natural stone countertops include (but are not limited to):

- Grease, Tar, Cooking Oil and Food
- Coffee, Tea, Fruit, Tobacco, Cosmetics
- Iron (rust), Copper, Bronze
- Algae, Mildew, Lichens
- Magic Marker, Pen, Ink

**CUBIERTA DE PIEDRA NATURAL:**

Tu nueva cubierta de tocador de piedra natural, viene sellada y pulida de fábrica con acabado liso brillante. Para mantener la superficie y conservarla como nueva con su aspecto natural, recomendamos los siguientes procedimientos:

- Los productos en piedra ocasionalmente requieren sellarse de nuevo. Recomendamos sellar de nuevo cada ocho o doce meses de uso estándar, o con mayor frecuencia si el uso es intenso. A tal efecto recomendamos contactar a un profesional local de productos de piedra. También hay selladores disponibles en centros del hogar, tiendas de ferretería, fabricantes de piedras y por Internet si prefieres hacerlo tú mismo.
- Antes de aplicar el sellador, las áreas expuestas deben estar completamente limpias y secas. Sigue las instrucciones del empaque de tu sellador.
- Recomendamos limpiar y dar mantenimiento periódicamente a tu mostrador en piedra, así como a protegerlo entre sellados. Por favor, asegúrate de usar un limpiador que no sea abrasivo y esté formulado específicamente para cubiertas de piedra natural. Los limpiadores muy ácidos o muy abrasivos pueden dañar tu cubierta.
- Los derrames de líquido deben limpiarse enseguida secándolos. Pasar el paño puede extender el material y causar más daño. Algunos líquidos de alto contenido ácido pueden dejar marcas en las superficies de granito si no se secan de inmediato. Esto incluye, pero no se limita, los productos de higiene personal.
- Coloca almohadillas protectoras bajo artículos pesados como cerámica, electrodomésticos pequeños y objetos similares que pudieran rayar la superficie de granito.
- Evita los limpiadores abrasivos y las almohadillas rugosas para limpiar. Si es necesario, puede usarse una almohadilla suave de gamuza o un paño de microfibra.
- Usa portavasos para evitar marcas circulares sobre la superficie.
- No te pares sobre la cubierta de granito para arreglar luces de techo u otros elementos. No coloques objetos extremadamente pesados sobre la cubierta.

Considera: La piedra natural es un material poroso y puede mancharse. Si se mancha tu cubierta, recomendamos contactar a un profesional de productos de piedra para ayudarte a quitar las manchas. Si decides quitar las manchas, es importante identificar el agente causante y usar el producto formulado específicamente para quitar la mancha.

Algunos materiales que pueden manchar cubiertas de piedra natural son (sin limitarse a ellos):

- Grasa, brea o alquitrán, aceite de cocina y alimentos
- Café, té, frutas, tabaco y cosméticos
- Hierro (óxido), cobre y bronce
- Algas, hongos, líquenes
- Tinta, bolígrafo, marcador Magic

## REVÊTEMENT DE COMPTOIR EN PIERRE NATURELLE :

Votre nouveau revêtement de comptoir de meuble-lavabo en pierre naturelle a été scellé en usine et poli jusqu'à avoir un fini lustré lisse. Afin de maintenir la surface et préserver son apparence fraîche et naturelle, nous recommandons les procédures suivantes :

- Les produits en pierre ont besoin d'une nouvelle application d'agent de scellement de temps en temps. Nous recommandons l'application d'un agent de scellement tous les huit à douze mois pour un usage normal ou plus fréquemment pour un usage intensif. Nous recommandons que vous contactiez un professionnel de la pierre local pour le faire. Sinon pour les bricoleurs, vous pouvez également trouver des agent de scellement dans les grandes surfaces de la rénovation résidentielle, les quincailleries, auprès des fabricants de pierres et en ligne.
- Avant toute application d'agent de scellement, les surfaces exposées doivent être complètement propres et sèches. Suivez les instructions sur votre conteneur d'agent de scellement.
- Nous recommandons que vous nettoyez régulièrement et maintenez votre revêtement de comptoir en pierre pour aider à le protéger entre les applications d'agent de scellement. Assurez-vous d'utiliser un nettoyant non abrasif et conçu spécifiquement pour les revêtements de comptoir en pierre naturelle. Les produits nettoyants qui sont trop acides ou abrasifs peuvent endommager votre revêtement de comptoir.
- Les déversements de liquide doivent être nettoyés rapidement en tamponnant. Essuyer peut étaler le matériau et causer un plus grand dommage. Certains liquides à forte teneur en acide peuvent attaquer les surfaces en granit s'ils sont laissés dessus pendant un instant quelconque. Ceci comprend mais n'est pas limité aux produits d'hygiène personnelle.
- Placez des tampons de protection en dessous des articles lourds tels que la poterie, les petits électroménagers ou objets similaires qui peuvent érafler la surface du granit.
- Évitez les produits nettoyants abrasifs ou tampons nettoyeurs rugueux. Si nécessaire, un tampon lustré doux ou linge en microfibre peut être utilisé.
- Utilisez des dessous sous les verres pour éviter de marquer la surface avec des anneaux.

- Ne vous tenez pas debout sur le revêtement en granit pour installer des éclairages au plafond ou autres articles. Ne placez pas d'objets extrêmement lourds sur le revêtement de comptoir.

Veillez remarquer : La pierre naturelle est un matériau poreux et peut être tachée. Si votre revêtement de comptoir est taché, nous recommandons que vous contactiez un professionnel de la pierre pour vous aider à retirer la tache. Si vous décidez de retirer les taches, il est important d'identifier ce qui a causé la tache et d'utiliser un produit spécifiquement conçu pour retirer la tache.

Les types de matériaux qui peuvent tacher les revêtements de comptoir en pierre naturelle comprennent (mais ne sont pas limités à) :

- La graisse, le goudron, l'huile de cuisson et les aliments
- Le café, le thé, les fruits, le tabac, les produits cosmétiques
- Le fer (rouille), le cuivre, le bronze
- Les algues, les moisissures, les lichens
- Le feutre, le stylo, l'encre

## VANITY

Use a water-dampened cloth. Avoid using abrasive cleaners.

## TOCADOR

Usa un paño húmedo. Evita los limpiadores abrasivos.

## MEUBLE-LAVABO

Utilisez un linge humidifié à l'eau. Évitez d'utiliser des nettoyants abrasifs.

## GLASS SURFACES

Use a glass cleaner. Be careful to limit overspray on wooden surfaces.

## SUPERFICIES DE VIDRIO

Usa un limpiador de vidrio. Ten cuidado de no rociar en exceso sobre superficies de madera.

## SURFACES EN VERRE

Utilisez un nettoyant pour vitres. Veillez à limiter tout débordement de pulvérisation sur les surfaces en bois.

# HOME DECORATORS COLLECTION

Questions, problems, missing parts? Before returning to the store,  
call Home Decorators Customer Service  
8 a.m.-6 p.m., EST, Monday-Friday.

**1-800-986-3460**

**HOMEDEPOT.COM**

Retain this manual for future use.

¿Preguntas, problemas o piezas faltantes? Antes de regresar a la tienda,  
llama al Servicio al Cliente de Home Decorators  
de 8 a.m. a 6 p.m., (Hora Estándar del Este), de lunes a viernes.

**1-800-986-3460**

**HOMEDEPOT.COM**

Conserva este manual para uso en el futuro.

Questions, problèmes, pièces manquantes? Avant de retourner au magasin,  
communiquez avec le service à la clientèle de Home Decorators  
entre 8h et 18h, HNE, du lundi au vendredi, au

**1 800 986-3460**

**HOMEDEPOT.COM**

Conservez ce manuel pour un usage ultérieur.