

USE AND CARE GUIDE

REMOTE CONTROL FOR CELLULAR SHADE MOTORIZATION MODULE

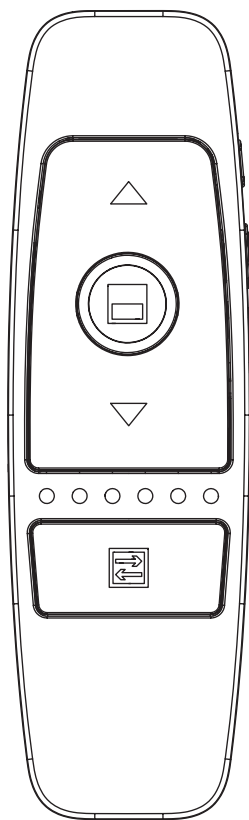

Questions, problems, missing parts? Before returning to the store,
call Home Decorators Collection Customer Service
8 a.m. - 7 p.m., EST, Monday - Friday, 9 a.m.- 6 p.m., EST, Saturday

1-800-986-3460

HOMEDEPOT.COM/HOMEDECORATORS

THANK YOU

We appreciate the trust and confidence you have placed in Home Decorators Collection through the purchase of this remote control. We strive to continually create quality products designed to enhance your home. Visit us online to see our full line of products available for your home improvement needs. Thank you for choosing Home Decorators Collection!

Table of Contents

Table of Contents 2
Safety Information 2
Warranty 2
Pre-Installation 3

Installation 4
Operation 5-6
Troubleshooting 7

Safety Information

1. Keep out of reach of children.
2. Do not allow children or untrained individuals to use this unit.
3. Do not allow to be used as a toy. Close attention is necessary when used near children.
4. Make sure the remote is mounted high enough to prevent unauthorized activation of the shades. It should be placed at least 5 feet above the floor so that it is inaccessible to children.

5. Save these instructions. Refer to them frequently and use them to instruct others who may use this product. If you loan someone this product, loan them these instructions also to prevent misuse of the product and possible injury.

 **WARNING:** To reduce the risk of injury, do not attempt to use this product until you have read thoroughly and understand completely this operator's manual. Ensure compatibility and fit before using this accessory. Do not use this accessory if a part is damaged or missing.

 **DANGER:** Indicates a hazardous situation, which, if not avoided, will result in death or serious injury.

 **CAUTION:** Indicates a hazardous situation, that, if not avoided, may result in minor or moderate injury.

 **WARNING:** Indicates a hazardous situation, which, if not avoided, could result in death or serious injury.

NOTICE: (Without Safety Alert Symbol) Indicates information considered important, but not related to a potential injury (e.g. messages relating to property damage).

Warranty

LIMITED 1 YEAR WARRANTY. The manufacturer warrants its Remote Control for Cellular Shade Motorization Module with the following conditions:

WHAT THIS WARRANTY COVERS: This warranty covers all defects in workmanship or materials in your Remote Control for Cellular Shade Motorization Module for a period of one year from the date of purchase.

WHAT'S NOT COVERED: This warranty applies only to the original purchaser at retail and may not be transferred. This warranty only covers defects arising under normal usage and does not cover wearable parts, malfunction, failure or defects resulting from misuse, abuse, neglect, alteration, modification or repairs by other than the manufacturer. The manufacturer makes no warranties, representations or promises as to the quality or performance of its products other than those specifically stated in this warranty. For the avoidance of doubt, this warranty does not apply to the shade, or any other component of the shade or window covering. Such warranties, if any, are provided by the shade or window covering manufacturer.

When you request warranty service, you must also present proof of purchase documentation, which includes the date of purchase (for example, a bill of sale). We will repair any faulty workmanship, and either repair or replace any defective part, at our option. We will do so without any charge to you. We will complete the work in a reasonable time, but, in any case, within ninety (90) days or less.

For any additional questions or customer service please contact Home Decorators Collection Customer Service at 1-800-986-3460 or by logging on to www.homedepot.com/homedecorators.

ADDITIONAL LIMITATIONS: Any implied warranties granted under state law, including warranties of merchantability or fitness for a particular purpose, are limited to three years from the date of purchase. The manufacturer is not responsible for direct, indirect, or incidental damages, so the above limitations and exclusions may not apply to you. This warranty gives you specific legal rights, and you may also have other rights which vary from state to state.

Pre-Installation

TOOLS REQUIRED

Screwdriver

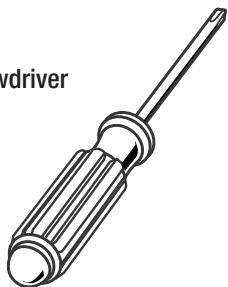

PACKAGE CONTENTS

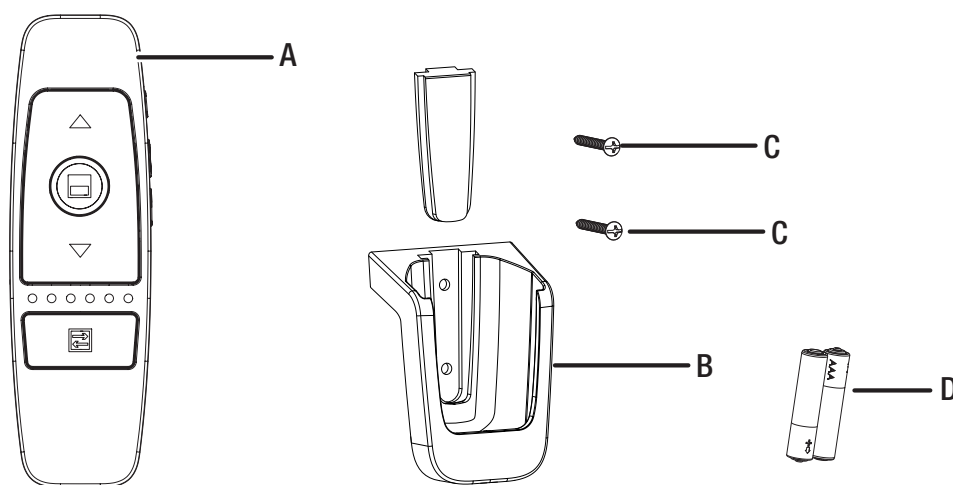

Part	Description	Quantity
A	Remote Control with <i>BLUETOOTH</i> [®] wireless technology	1
B	Remote control wall bracket with fastener cover	1
C	Mounting screws	2
D	AAA batteries	2

Installation

1 Installing/Replacing AAA Remote Control Batteries



WARNING: Always dispose of used batteries properly, including keeping them away from children. Even used cells may cause injury.

- To remove the battery cover, press in at the top and slide it down and off the remote control.
- Install batteries (D) according to the polarity indicators.
- Reinstall the battery cover, making sure it is secure before use.
- Do not use the remote control (A) without the battery cover installed.



NOTE: Remove the batteries for storage when the remote control will not be used for long periods of time.

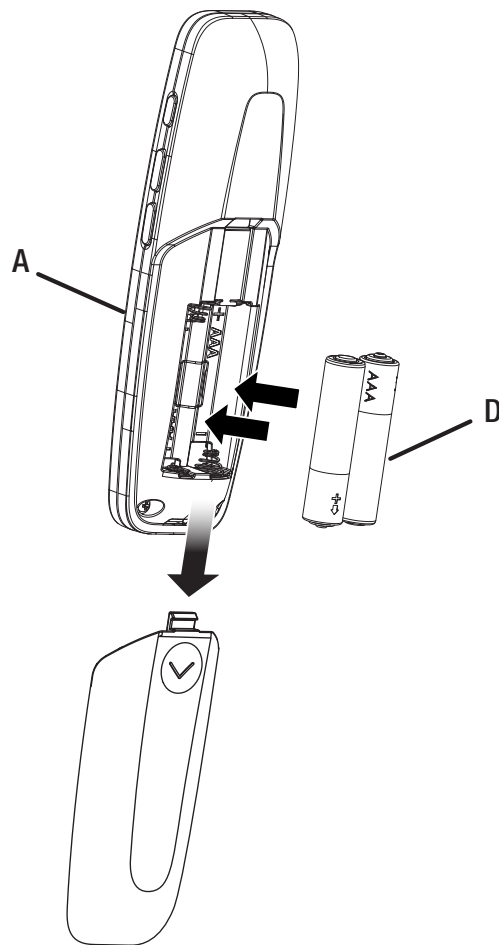

2 Installing the Remote Control Wall Bracket

To mount the remote control wall bracket (B):

- Remove the screw cover from the remote control wall bracket (B).
- Install the remote control wall bracket (B) in the desired location using the two mounting screws provided (C).
- Replace the screw cover to cover the screw heads.



CAUTION: Make sure the remote is mounted high enough to prevent unauthorized activation of the shades. It should be placed at least 5 feet above the floor so that it is inaccessible to children.

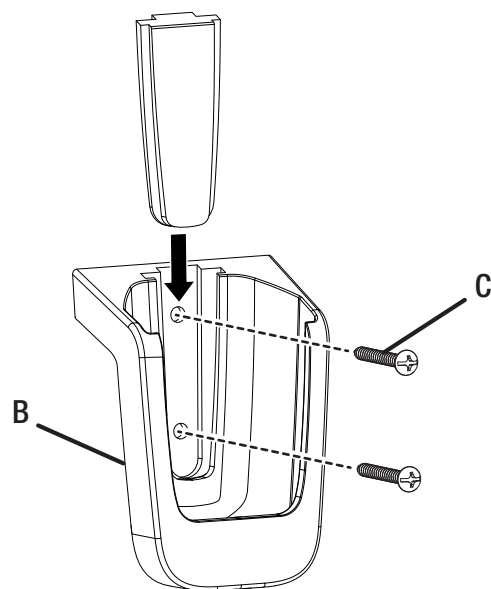

Operation

Remote Control Operation

- **BLUETOOTH®** wireless technology communication / pairing required with pre-installed motor module.
- Control up to 6 shades that have been retrofitted with motor modules.
- Remote is motion activated to conserve battery power.
- Expect a slight delay in initial responsiveness while **BLUETOOTH®** wireless technology is connecting with the shade module.

1 Pairing the Remote to a Shade Module

There are 6 LEDs on the face of the remote. Each one may be paired with a different motorization module. You can toggle to any LED to pair it with any module, but when initially pairing to a module, the remote will default to the LED on the far left.

- Press the Pairing button (1) on the remote control for three seconds to place the remote into pairing mode.
- On the remote, press the toggle button (6) until the desired LED is flashing. The position you have selected will be assigned to the shade module that you are pairing to. If an existing shade module had been paired to this position, it will be overwritten.
- On the shade module that you are pairing to, press the end cap button for three seconds to place it into pairing mode. The module's end cap light will flash blue.
- When successfully paired, the shade module's end cap LED and the remote LED will both flash quickly until the end cap LED goes off and the remote LED stays solid.
- Repeat this sequence to pair the remote LEDs with up to 5 additional shade modules.

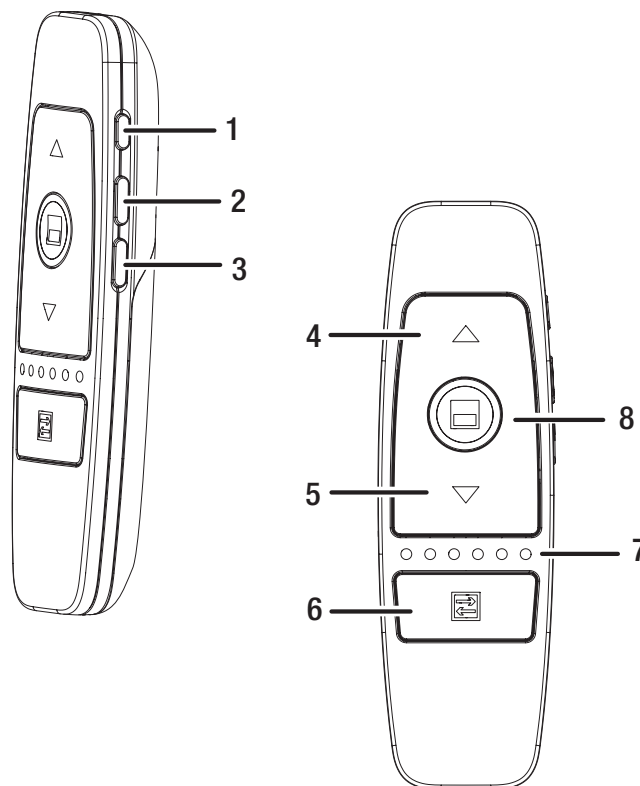

Description		Function
1	Pairing Button	Places the remote in Pairing Mode
2	Top Calibration Button	Places the module in Calibration Mode to set movement limits
3	Bottom Calibration Button	
4	UP Button	Press the UP or DOWN button to raise and lower shades
5	DOWN Button	
6	Toggle Button	Selects LEDs and individual modules
7	LEDs 1-6	Set up to 6 individual modules to the desired height.
8	Favorites Button	Save the position of individual modules or all modules at once.

2 Calibration (Setting Movement Limits)



NOTE: If you are installing multiple motorization modules, each one must be calibrated separately.



CAUTION: Take care not to set the top/bottom calibration positions beyond the physical travel of the shade. Doing so may cause damage to the shade.

SETTING THE TOP POSITION

- Press the toggle button (6) until the LED associated with the desired shade module is selected.
- Hold the Top Calibration button (2) for three seconds to set the top position. LED on the shade module will flash.
- Press the DOWN button (5) or UP button (4) to position the shade at the desired top position.
- Hold the Top Calibration button (2) for three seconds to save the top limit position. The LEDs on the shade module end cap will turn off and the remote LEDs will turn solid to indicate a successful calibration.
- Bottom position must be calibrated after making any changes to the top position.

SETTING THE BOTTOM POSITION

- Hold the Bottom Calibration button (3) for three seconds to set the bottom position. LED on shade module will flash.
- Press the DOWN button (5) to position the shade at the desired top position.
- Hold the Bottom Calibration button (3) for three seconds to save the bottom limit position. The LEDs on the shade module end cap will turn off and the remote LED's will turn solid to indicate a successful calibration.

SETTING CUSTOM/FAVORITE POSITION

- Using incremental movements of the up and down buttons (4 or 5) to move the shade, select a position somewhere between the top and bottom position limits as a custom or favorite position.
- Hold the Favorite button (8) for three seconds to save the Custom/Favorite position.

3 Controlling Individual or Multiple Shades

- Use the Toggle button (6) to cycle through the shades that have been paired and calibrated.
- If more than 1 shade is calibrated to the remote, the Toggle button (6) will give you the option to select ALL shades at the same time.
- While controlling one or all shades, hold the UP or DOWN buttons (4 or 5) to incrementally move shade(s) in the corresponding direction.
- While controlling one or all shades, press and release the UP, DOWN or FAVORITE button (4, 5, or 8) to move shade(s) all the way to the top, bottom, or custom position.
- Wait for the modules to come to a stop, then send the modules to the bottom position by pressing the DOWN button (5).

4 Factory Reset (Remote Control only)

- Hold the Pairing button (1) for ten seconds to factory reset the remote samples. All six LEDs will turn off.

Troubleshooting

ISSUE	POSSIBLE CAUSE AND SOLUTION
Remote not Connecting to Motor Module	<p>Batteries in remote are dead. Replace the batteries.</p> <p>Batteries are installed backwards. Double-check orientation of batteries.</p> <p>Ensure both the motor module and remote are placed into pairing mode. Both should have blinking LEDs.</p> <p>The remote control is too far away from the module or there are too many obstructions in the pathway. Move closer to the module.</p> <p>Ensure that your Smartphone or remote control has BLUETOOTH® wireless technology priority.</p>
Remote not being activated by motion	<p>Batteries in the remote are dead. Replace the batteries.</p> <p>Batteries are installed backwards. Double-check the orientation of batteries.</p>

SBMC01 LED Displays		End Cap LED
Mode	Color	Indication Speed (Blinks Per Minute)
Low Battery	Red	6 bpm
Error Mode	Red	175 bpm
Pairing Mode	Blue	60 bpm
Successful Pairing	Blue	600 bpm
Receive Identity Command	Blue	Solid blue/10 seconds
Calibration Mode	Blue	60 bpm
Calibration Save	Blue	Solid blue/5 seconds
Save Favorite Position	Blue	Blinks 3 times@150 bpm
Factory Reset	Red/Blue	Alternate red and blue blinking 3 times each
Charging (Adaptor only)	Red	25 bpm

For additional options for operation and setting preferences, download the Home Decorators Collection® Smart Shade App from the App Store or Google Play Store.

FCC COMPLIANCE

This device complies with Part 15 of the FCC Rules. Operation is subject to the following two conditions:

1. This device may not cause harmful interference.
2. This device must accept any interference received, including interference that may cause undesired operation.

NOTE: THE GRANTEE IS NOT RESPONSIBLE FOR ANY CHANGES OR MODIFICATIONS NOT EXPRESSLY APPROVED BY THE PARTY RESPONSIBLE FOR COMPLIANCE. SUCH MODIFICATIONS COULD VOID THE USER'S AUTHORITY TO OPERATE THE EQUIPMENT.

NOTE: This equipment has been tested and found to comply with the limits for a Class B digital device, pursuant to Part 15 of the FCC Rules. These limits are designed to provide reasonable protection against harmful interference in a residential installation.

This equipment generates uses and can radiate radio frequency energy and, if not installed and used in accordance with the instructions, may cause harmful interference to radio communications. However, there is no guarantee that interference will not occur in a particular installation. If this equipment does cause harmful interference to radio or television reception, which can be determined by turning the equipment off and on, the user is encouraged to try to correct the interference by one or more of the following measures:

1. Reorient or relocate the receiving antenna.
2. Increase the separation between the equipment and receiver.
3. Connect the equipment into an outlet on a circuit different from that to which the receiver is connected.
4. Consult the dealer or an experienced radio/TV technician for help.

RF Warning Statement:

The device has been evaluated to meet general RF exposure requirement. The device can be used in portable exposure condition without restriction.

IC NOTICE TO CANADIAN USERS

This device complies with Industry Canada license-exempt RSS standard(s). Operation is subject to the following two conditions: (1) This device may not cause interference, and (2) This device must accept any interference, including interference that may cause undesired operation of the device.

This device complies with RSS-247 of Industry Canada. Operation is subject to the condition that this device does not cause harmful interference. This Class B digital apparatus complies with Canadian ICES-003 (*Cet appareil numérique de la Classe B conforme à la norme NMB-003 du Canada*).

This equipment complies with IC radiation exposure limits set forth for an uncontrolled environment. This equipment should be installed and operated with minimum distance of 20 cm between the radiator and your body. This transmitter must not be co-located or operating in conjunction with any other antenna or transmitter.

BLUETOOTH® LICENSE STATEMENT

The **BLUETOOTH®** word mark and logos are registered trademarks owned by BLUETOOTH SIG, Inc., and any use of such marks by Home Decorators Collection® is under license. Other trademarks and trade names are those of their respective owners.

GUIDE D'UTILISATION ET D'ENTRETIEN

TÉLÉCOMMANDE POUR MODULE DE MOTORISATION POUR STORE ALVÉOLAIRE

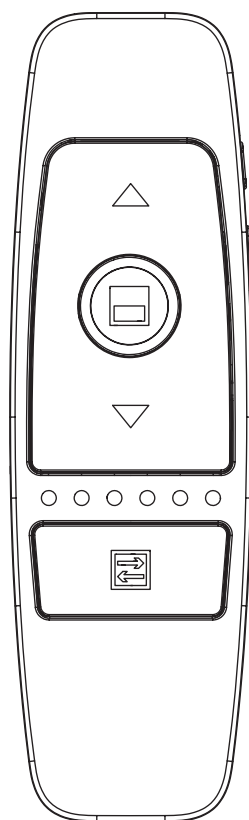

Questions, problèmes ou pièces manquantes?

Avant de retourner au magasin, appelez le service à la clientèle de Home Decorators Collection
Lundi au vendredi entre 8 h et 19 h HNE, samedi entre 9 h et 18 h HNE

1 800 986-3460

HOMEDEPOT.COM/HOMEDECORATORS

MERCI

Nous apprécions la confiance que vous avez accordée à Home Decorators Collection en achetant ce télécommande pour store alvéolaire. Nous nous efforçons constamment de créer des produits de qualité conçus pour améliorer votre maison. Visitez-nous en ligne pour voir notre gamme complète de produits offerts pour vos améliorations domiciliaires. Merci d'avoir choisi Home Decorators Collection!

Table des matières

Table des matières	2
Renseignement sur la sécurité	2
Garantie.....	2
Avant l'installation	3

Installation	4
Fonctionnement	5-6
Dépannage	7

Renseignement sur la sécurité

1. Gardez hors de la portée des enfants.
2. Ne pas laisser des enfants ou personnes n'ayant pas reçu une formation adéquate utiliser cet outil.
3. Cet appareil n'est pas un jouet. Une surveillance étroite est impérative lorsqu'il est utilisé à proximité d'enfants.
4. Assurez-vous que la télécommande est installée suffisamment haute pour éviter toute activation accidentelle des stores. Le clavier doit être installé à au moins 1,5 m (5 pi) au-dessus du sol afin que les enfants ne puissent l'atteindre.



DANGER: Indique une situation dangereuse qui, si elle n'est pas évitée, aura pour conséquences des blessures graves ou mortelles.



AVERTISSEMENT : Indique une situation dangereuse qui, si elle n'est pas évitée, pourrait entraîner des blessures graves ou mortelles.

5. Conserver ces instructions. Les consulter fréquemment et les utiliser pour instruire les autres utilisateurs éventuels. Si ce produit est prêté, il doit être accompagné de ces instructions, afin d'éviter un usage incorrect et d'éventuelles blessures.



AVERTISSEMENT : Pour réduire les risques de blessures, ne pas tenter d'utiliser ce produit avant d'avoir lu entièrement et bien compris le présent manuel d'utilisation. S'assurer que l'accessoire est compatible et qu'il est bien installé avant de l'utiliser. Ne pas utiliser cet accessoire si des pièces sont endommagées ou manquantes.



ATTENTION : Indique une situation dangereuse qui, si elle n'est pas évitée, pourrait entraîner des blessures légères ou de gravité modérée.



AVIS : (Sans symbole d'alerte de sécurité) Indique les informations jugées importantes sans toutefois représenter un risque de blessure (ex. : messages concernant les dommages matériels).

Garantie

GARANTIE LIMITÉE DE 1 AN: Le fabricant garantit sa Télécommande pour Module de motorisation pour store alvéolaire avec les conditions suivantes :

CE QUI EST COUVERT PAR LA GARANTIE : Cette garantie couvre tous les défauts de fabrication et de matériaux de votre Module de motorisation de store alvéolaire pendant un an suivant la date d'achat.

CE QUI N'EST PAS COUVERT : La garantie ne couvre que le premier acheteur au détail et n'est pas transférable. Cette garantie ne couvre que les défauts causés par une utilisation normale et ne couvre pas les pièces consommables, le mauvais fonctionnement, la défaillance ou les défauts causés par une mauvaise utilisation, l'abus, la négligence, l'altération, la modification ou les réparations non effectuées par le fabricant. Le fabricant ne fait aucune autre garantie, représentation ou promesse concernant la qualité et les performances de ces outils électriques autres que celles expressément indiquées dans le présent document. Pour éviter le doute, cette garantie ne s'applique pas au store ni à tout autre composant du store ou couvre-fenêtre. De telles garanties, le cas échéant, sont fournies par le fabricant du store ou du couvre-fenêtre.

Lors de toute demande de réparation au titre de la garantie, une preuve d'achat datée (par exemple un reçu de vente) doit être fournie. Nous réparerons tous les défauts de fabrication et nous réparerons ou remplacerons toute pièce couverte par la garantie, selon notre choix. Les réparations et remplacements seront gratuits. Nous effectuerons le travail dans un délai raisonnable, mais pour tous les cas, celles-ci seront effectuées en quatre-vingt-dix (90) jours ou moins.

Pour toutes questions supplémentaires ou le service à la clientèle, veuillez contacter le Service à la clientèle de Home Decorators Collection en composant le 1 800 986-3460 ou en vous connectant à www.homedepot.com/homedecorators.

AUTRES RESTRICTIONS : Toutes garanties tacites autorisées par une loi provinciale, incluant les garanties de qualité marchande ou d'adaptation à un usage particulier, sont limitées à trois (3) ans suivant la date d'achat. Le fabricant n'est pas responsable des dommages directs, indirects ou accessoires, mais les limitations et exclusions indiquées ci-dessus peuvent ne pas vous concerner. Cette garantie vous octroie des droits légaux spécifiques et vous pouvez également bénéficier d'autres droits, qui varient d'une province à l'autre.

Avant l'installation

OUTILS REQUIS

Tournevis

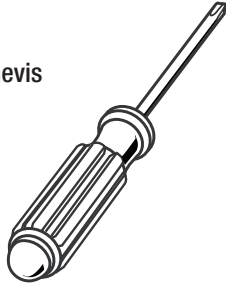

CONTENU DE L'EMBALLAGE

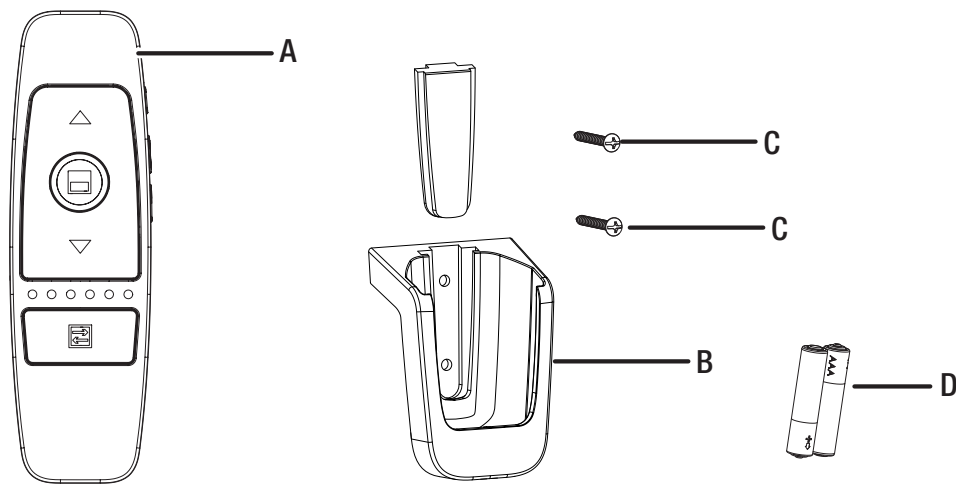

Part	Description	Quantity
A	Télécommande avec BLUETOOTH ® Technologie sans fil	1
B	Support mural de télécommande avec couvercle de fixation	1
C	Vis de montage	2
D	Piles AAA	2

Installation

1 Installation/remplacement des piles AAA de la télécommande



AVERTISSEMENT : Toujours jeter les piles usagées de manière appropriée, en veillant notamment à les garder hors de la portée des enfants. Même les piles boutons usagées peuvent causer des blessures.

- Pour retirer le couvercle des piles, appuyez sur le haut et faites-le glisser vers le bas et hors de la télécommande.
- Installez les piles (D) en respectant les indicateurs de polarité.
- Réinstallez le couvercle de pile et assurez-vous qu'il est fermé correctement avant l'utilisation.
- N'utilisez pas la télécommande (A) sans avoir installé le couvercle de pile.



NOTE : Retirez les piles de leur logement avant de ranger la télécommande si vous ne prévoyez pas de l'utiliser pendant une longue période.

2 Installation du support mural de télécommande

Pour fixer le support mural de télécommande (B) :

- Enlevez le cache-vis du support mural de télécommande (B).
- Installez le support mural de télécommande (B) à l'endroit désiré en utilisant les deux vis de montage fournies (C).
- Replacez le cache-vis pour couvrir les têtes de vis.



ATTENTION : Assurez-vous que la télécommande est installée suffisamment haute pour éviter toute activation accidentelle des stores. Le clavier doit être installé à au moins 1,5 m (5 pi) au-dessus du sol afin que les enfants ne puissent l'atteindre.

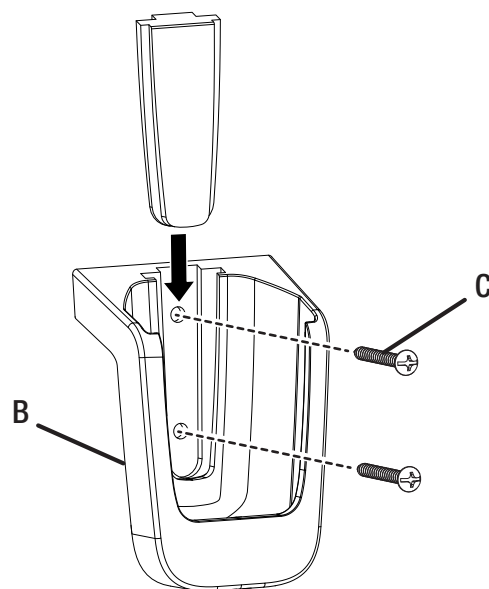
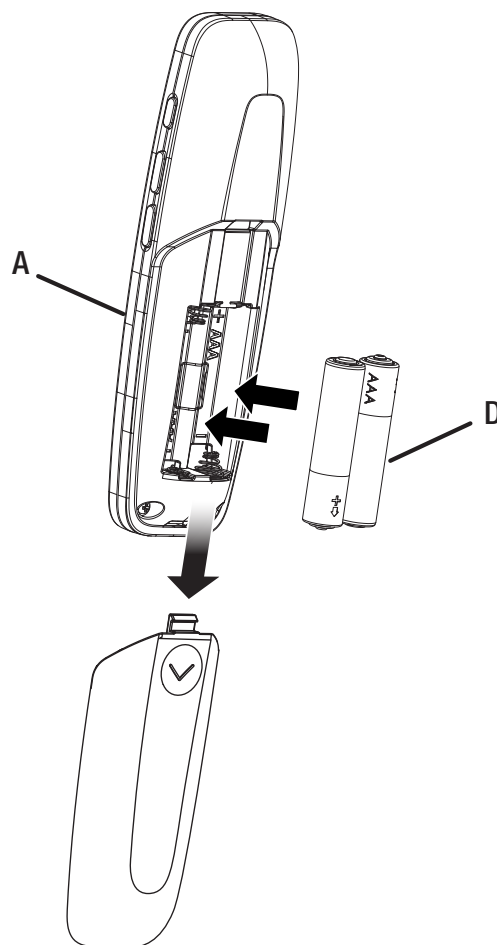

Fonctionnement de la télécommande

- Le jumelage et la communication **BLUETOOTH®** Technologie sans fil sont requis avec le module moteur installé au préalable.
- Contrôler jusqu'à 6 stores qui ont été modernisés avec des modules moteurs.
- La télécommande est activée par mouvement pour économiser l'énergie des piles.
- S'attendre à un léger délai de réponse pendant que la technologie sans fil Bluetooth® se branche au module du store.

1 Jumeler la télécommande à un module de store

Il y a 6 voyants à DEL sur la surface de la télécommande. Chacun peut être jumelé avec un module de motorisation différent. Vous pouvez basculer vers n'importe quel voyant à DEL pour le jumeler avec n'importe quel module, mais lors du jumelage initial à un module, la télécommande utilisera par défaut le voyant à DEL situé à l'extrême gauche.

- Pour mettre la télécommande en mode de jumelage, appuyez sur le bouton de jumelage (1) de la télécommande pendant trois secondes.
- Sur la télécommande, appuyez sur le bouton à bascule (6) jusqu'à ce que le voyant à DEL souhaité clignote. La position que vous avez sélectionnée sera assignée au module de store que vous jumelez. Si un module de store existant avait déjà été jumelé à cette position, il sera remplacé.
- Sur le module de store avec lequel vous effectuez le jumelage, appuyez sur le bouton de l'embout pendant trois secondes pour le mettre en mode de jumelage. Appuyez pendant trois secondes sur le bouton de l'embout du module pour mettre le module en mode de jumelage. Le voyant de l'embout du module clignotera en bleu.
- Lorsqu'ils sont jumelés avec succès, le voyant à DEL de l'embout du module de store et le voyant à DEL de la télécommande clignoteront rapidement jusqu'à ce que le voyant à DEL de l'embout s'éteigne et le voyant à DEL de la télécommande demeure fixe.
- Répétez cette séquence pour jumeler les voyants à DEL de la télécommande avec jusqu'à 5 modules supplémentaires de stores.

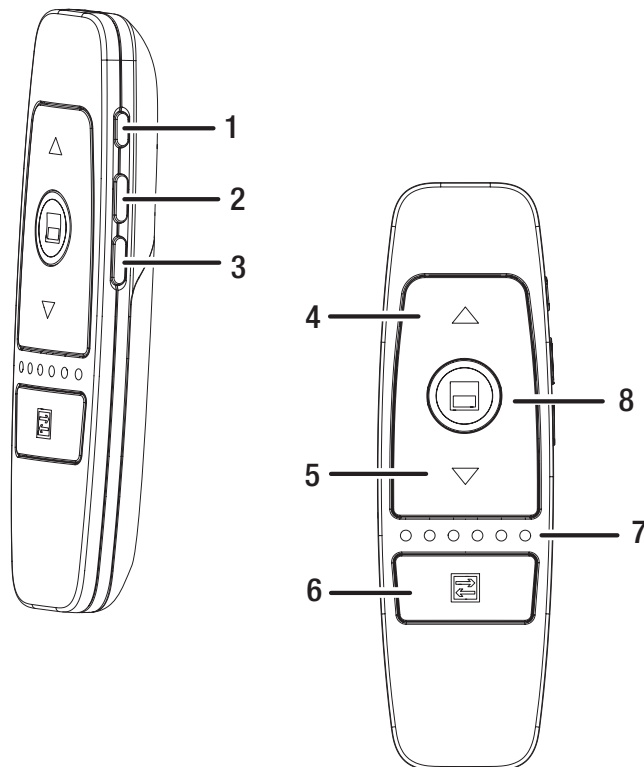

Description		Fonction
1	Bouton de jumelage	Place la télécommande en mode de jumelage
2	Bouton de calibrage du haut	Place le module en mode de jumelage pour régler les limites de déplacement
3	Bouton de calibration du bas	
4	Bouton MONTER	Appuyer sur le bouton MONTER ou DESCENDRE pour monter ou descendre les stores.
5	Bouton DESCENDRE	
6	Bouton à bascule	Sélectionne les DEL et les modules individuels
7	DEL 1 à 6	Régler jusqu'à 6 modules individuels à la hauteur désirée.
8	Bouton de favoris	Enregistrer la position des modules individuels ou de tous les modules à la fois.

2 Calibration (régler les limites de déplacement)



NOTE: Si vous installez plusieurs modules de motorisation, chacun doit être calibré séparément.



ATTENTION : Assurez-vous de ne pas régler les positions de calibration du haut/bas au-delà de la capacité de déplacement physique du store. Cela pourrait endommager le store.

RÉGLER LA POSITION DU HAUT

- Appuyez sur le bouton à bascule (6) jusqu'à ce que le voyant à DEL associé au module de store souhaité soit sélectionné.
- Maintenez le bouton de calibration (2) du haut enfoncé pendant trois secondes pour régler la position du haut. Le voyant à DEL du module de store clignotera.
- Appuyez sur le bouton DESCENDRE (5) ou sur le bouton MONTER (4) pour positionner le store à la position souhaitée du haut.
- Maintenez le bouton de calibration (2) du haut enfoncé pendant trois secondes pour enregistrer la limite de la position du haut. Les voyants à DEL de l'embout du module de store s'éteindront et les voyants à DEL de la télécommande deviendront fixes pour indiquer une calibration réussie.
- La position du bas doit être calibrée après avoir effectué un changement de la position du haut.

RÉGLER LA POSITION DU BAS

- Maintenez le bouton de calibration (3) du bas enfoncé pendant trois secondes pour régler la position du bas. Le voyant à DEL du module de store clignotera.
- Appuyez sur le bouton DESCENDRE (5) pour positionner le store à la position souhaitée du bas.
- Maintenez le bouton de calibration (3) du bas enfoncé pendant trois secondes pour enregistrer la limite de la position du bas. Les voyants à DEL de l'embout du module de store s'éteindront et les voyants à DEL de la télécommande deviendront fixes pour indiquer une calibration réussie.

RÉGLER LA POSITION FAVORITE/PERSONNALISÉE

- À l'aide des mouvements incrémentiels des boutons du haut et du bas (4 ou 5) pour bouger le store, sélectionnez une position située quelque part entre les limites de position du haut et du bas comme position favorite ou personnalisée.
- Maintenez le bouton de favori (8) enfoncé pendant trois secondes pour enregistrer la limite de la position personnalisée/favorite.

3 Contrôler plusieurs stores à la fois ou des stores individuels

- Utilisez le bouton à bascule (6) pour faire défiler les stores qui ont été jumelés et calibrés.
- Si plus d'un store est jumelé à la télécommande, le bouton à bascule (6) vous donnera la possibilité de sélectionner TOUS les stores au même moment.
- Lorsqu'un ou plusieurs stores sont contrôlés, maintenez le bouton MONTER ou DESCENDRE enfoncé (4 ou 5) pour bouger progressivement le ou les stores dans la position correspondante.
- Lorsqu'un ou plusieurs stores sont contrôlés, appuyez sur le bouton MONTER, DESCENDRE ou FAVORI (4, 5, ou 8) puis relâchez-le pour bouger le ou les stores entièrement vers le haut, le bas ou la position personnalisée.
- Attendez que les modules s'arrêtent, puis dirigez les modules vers la position du bas en appuyant sur le bouton DESCENDRE (5).

4 Réinitialisation aux valeurs d'usine (télécommande uniquement)

- Maintenez le bouton de jumelage (1) enfoncé pendant dix secondes pour réinitialiser les échantillons à distance aux valeurs d'usine. Les six voyants à DEL s'éteindront.

Dépannage

ISSUE	POSSIBLE CAUSE AND SOLUTION
La télécommande ne se connecte pas au module moteur	<p>Les piles de la télécommande sont déchargées. Remplacez les piles.</p> <p>Les piles sont installées à l'envers. Revérifiez l'orientation des piles.</p> <p>Assurez-vous que le module moteur et la télécommande sont tous les deux en mode de jumelage. Les voyants à DEL des deux devraient clignoter.</p> <p>La télécommande BLUETOOTH® est trop éloignée du module ou il y a trop d'obstacles qui bloquent le chemin. Rapprochez-vous du module.</p> <p>S'assurer que votre téléphone intelligent ou la télécommande possède la technologie sans fil BLUETOOTH® réglable en priorité.</p>
La télécommande ne s'active pas par mouvement	<p>Les piles de la télécommande sont déchargées. Remplacez les piles.</p> <p>Les piles sont installées à l'envers. Revérifiez l'orientation des piles.</p>

Afficheurs à DEL SBMC01		Voyant à DEL de l'embout
Mode	Couleur	Vitesse de l'indication (clignotements par minute)
Piles faibles	Rouge	6 cpm
Mode d'erreur	Rouge	175 cpm
Mode de jumelage	Bleu	60 cpm
Jumelage réussi	Bleu	600 cpm
Réception de la commande d'identité	Bleu	Bleu fixe/10 secondes
Mode de calibration	Bleu	60 cpm
Enregistrement de la calibration	Bleu	Bleu fixe/5 secondes
Enregistrement de la position favorite	Bleu	Clignote 3 fois à 150 cpm
Féinitialisation aux valeurs	Rouge/bleu	Clignote 3 fois en rouge puis en bleu en alternance
Chargement (adaptateur seulement)	Rouge	25 cpm

Pour des options supplémentaires pour le fonctionnement et les préférences de réglage, téléchargez l'application pour store intelligent Home Decorators Collection® à partir de l'App Store ou de Google Play Store.

CONFIRMITÉ FCC

Cet appareil est conforme à la Partie 15 des Règles FCC et aux normes RSS d'Industrie Canada en matière d'appareils exempts de licence. L'exploitation est autorisée aux deux conditions suivantes :

1. l'appareil ne doit pas produire de brouillage, et
2. l'utilisateur de l'appareil doit accepter tout brouillage produit électrique subi, même si le brouillage est susceptible d'en compromettre le fonctionnement.

NOTE : LE MANDATAIRE N'EST PAS RESPONSABLE DES MODIFICATIONS OU DES CHANGEMENTS NON EXPRESSÉMENT APPROUVÉS PAR LA PARTIE RESPONSABLE DE LA CONFORMITÉ. CES MODIFICATIONS PEUVENT ANNULER L'AUTORITÉ DE L'UTILISATEUR À FAIRE FONCTIONNER L'APPAREIL.

NOTE : Après avoir fait subir un essai à l'équipement, il a été déterminé que celui-ci est conforme aux normes relatives à un appareil numérique de classe B, selon la partie 15 des règles de la FCC. Ces normes ont été fixées afin de fournir une protection raisonnable contre une interférence nuisible dans une installation résidentielle.

Cet équipement produit et utilise de l'énergie RF. Si l'équipement n'est pas installé et utilisé conformément aux instructions, cela peut causer de l'interférence aux produits de communications. However, there is no guarantee that interference will not occur in a particular installation. Toutefois, des interférences peuvent se produire dans une installation donnée. Si cet équipement ne produit aucun brouillage préjudiciable à la réception des signaux de produit ou de télévision, ce qui peut être déterminé en allumant et en éteignant l'appareil, on recommande à l'utilisateur de corriger l'interférence par l'une des mesures suivantes :

1. Réorienter ou déplacer l'antenne de réception.
2. Augmenter l'espacement entre l'équipement et le récepteur.
3. Brancher l'équipement dans une prise différente de celle du récepteur.
4. Consulter le marchand ou un technicien expérimenté en produits de diffusion pour obtenir de l'aide.

Avertissement relatif aux RF :

L'appareil a été évalué comme conforme aux exigences générales relatives à l'exposition aux radiofréquences. L'appareil peut être utilisé dans des conditions d'exposition portables sans restriction.

AVIS D'IC AUX UTILISATEURS CANADIENS

Le présent appareil est conforme aux CNR d'Industrie Canada applicables aux appareils produits exempts de licence. L'exploitation est autorisée aux deux conditions suivantes : (1) l'appareil ne doit pas produire de brouillage, et (2) l'utilisateur de l'appareil doit accepter tout brouillage produit électrique subi, même si le brouillage est susceptible d'en compromettre le fonctionnement.

L'appareil est conforme à la norme RSS 247 d'Industrie Canada. Le fonctionnement est sujet à la condition que l'appareil ne causera pas de brouillage nuisible. Cet appareil numérique de la Classe B conforme à la norme NMB-003 du Canada.

Cet équipement est conforme aux limites d'exposition aux rayonnements de la FCC établies pour un environnement non contrôlé. Cet équipement doit être installé et fonctionner à au moins 20 cm de distance d'un radiateur ou de votre corps. Cet émetteur ne doit pas être situé au même endroit ou utilisé parallèlement avec aucune autre antenne ou aucun autre émetteur.

ÉNONCÉ DE LICENCE BLUETOOTH®

La marque verbale BLUETOOTH® et les logos sont des marques de commerce déposées de Bluetooth SIG, Inc. et sont utilisées sous licence. Les autres marques de commerce et appellations commerciales sont la propriété de leurs propriétaires respectifs.

GUÍA DE USO Y CUIDADO

CONTROL REMOTO DEL MÓDULO DE MOTORIZACIÓN DE PERSIANAS CELULARES

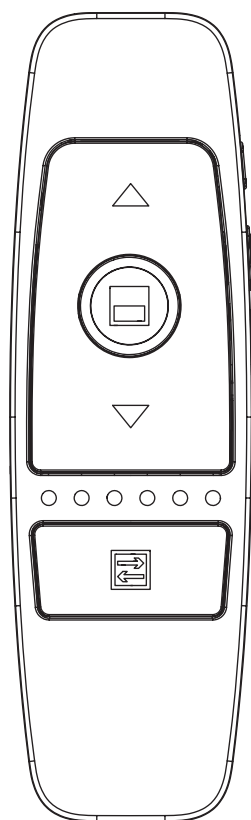

¿Tiene preguntas o problemas? ¿Le faltan partes?

Antes de regresar a la tienda, llame a Servicio al cliente de Home Decorators Collection
8 a.m. a 7 p.m., hora del este (EST); lunes a viernes, 9 a.m. a 6 p.m., EST, sábados

1-800-986-3460

HOMEDEPOT.COM/HOMEDECORATORS

GRACIAS

Queremos agradecer la confianza que depositó en Home Decorators Collection con la compra de este módulo de motorización de persiana celular. Nos esforzamos por crear continuamente productos de calidad diseñados para mejorar su hogar. Visítenos en línea para ver nuestra línea completa de productos disponibles para sus necesidades de mejora del hogar. ¡Gracias por elegir Home Decorators Collection.

Tabla de contenido

Tabla de contenido	2
Información de seguridad	2-3
Garantía	2

Consejos previos a la instalación	3
Instalación	4
Funcionamiento	5-6
Corrección de problemas	7

Información de seguridad

1. Manténgase fuera del alcance de los niños.
2. No permita que utilicen esta unidad niños ni personas carentes de la debida instrucción para su manejo.
3. No permita el uso de este producto como un juguete. Une surveillance étroite est impérative lorsqu'il est utilisé à proximité d'enfants.
4. Asegúrese de que el control remoto esté montado lo suficientemente alto como para evitar la activación no autorizada de las persianas. Debe colocarse a, al menos, 1,52 m (5 pies) del piso para que los niños no puedan acceder a él.
5. Conserver ces instructions. Les consulter fréquemment et les utiliser pour instruire les autres utilisateurs éventuels. Si cet outil est prêté, il doit être accompagné de ces instructions, afin d'éviter un usage incorrect et d'éventuelles blessures.



ADVERTENCIA: To reduce the risk of injury, do not attempt to use this product until you have read thoroughly and understand completely this operator's manual. Ensure compatibility and fit before using this accessory. Do not use this accessory if a part is damaged or missing.



PELIGRO: Indica una situación peligrosa, la cual, si no se evita, causará la muerte o lesiones serias.



ADVERTENCIA: Indica una situación peligrosa, la cual, si no se evita, podría causar la muerte o lesiones serias.



PRECAUCIÓN: Indica una situación peligrosa, la cual, si no se evita, podría causar lesiones menores o leves.

AVISO: (Sin el símbolo de alerta de seguridad) Indica la información que se considera importante, pero no relacionada con lesiones potenciales (por ej. en relación a daños a la propiedad).

Garantía

GARANTÍA LIMITADA DE 1 AÑO: El fabricante le otorga garantía para el Módulo de motorización de persianas celulares con las siguientes condiciones:

LO QUE CUBRE ESTA GARANTÍA: Esta garantía cubre todos los defectos de mano de obra o materiales en el control remoto del Módulo de motorización de persianas celulares durante un período de un año a partir de la fecha de compra.

LO QUE NO ESTÁ CUBIERTO: Esta garantía se ofrece exclusivamente al comprador original minorista y no puede transferirse. Esta garantía solo cubre defectos que surjan del uso normal y no cubre ninguna pieza de desgaste, avería, falla o defecto producidos por uso indebido, abuso, negligencia, alteración, modificación o reparación que efectúen terceros ajenos al el fabricante. El fabricante no ofrece ninguna garantía, declaración o promesa en relación con la calidad o el desempeño de sus herramientas eléctricas más que las señaladas específicamente en esta garantía. Para evitar dudas, esta garantía no se aplica a la cortina ni a ningún otro componente de la cortina o la cubierta de la ventana. Dichas garantías, si las hay, son proporcionadas por el fabricante de cortinas o cortinas.

Cuando solicite el servicio técnico de garantía, también deberá presentar el comprobante de compra que incluya la fecha de compra (por ejemplo, una factura de venta). Repararemos cualquier defecto de mano de obra y repararemos o reemplazaremos cualquier pieza defectuosa, a nuestra sola discreción. Lo haremos sin cargarle ningún costo a usted. Completaremos el trabajo en un tiempo razonable, pero, en ningún caso, dentro de los noventa (90) días o menos.

Si tiene alguna pregunta adicional o si desea consultar a Atención al cliente, comuníquese con Home Decorators Collection Customer Service al teléfono 1-800-986-3460 o inicie sesión en www.homedepot.com/homedecorators.

LIMITACIONES ADICIONALES: Toda garantía implícita otorgada conforme a la legislación estatal, incluidas todas las garantías de comerciabilidad o aptitud para un propósito en particular, se limita a tres años a partir de la fecha de compra. El fabricante no es responsable de daños directos, indirectos o incidentales; por lo tanto, es posible que las limitaciones y exclusiones anteriores no se apliquen a su caso. Esta garantía le confiere derechos legales específicos, y es posible que usted además goce de otros derechos, los cuales pueden variar de estado a estado.

Instalación previa

HERRAMIENTAS NECESARIAS

Destornillador



CONTENIDO DEL PAQUETE

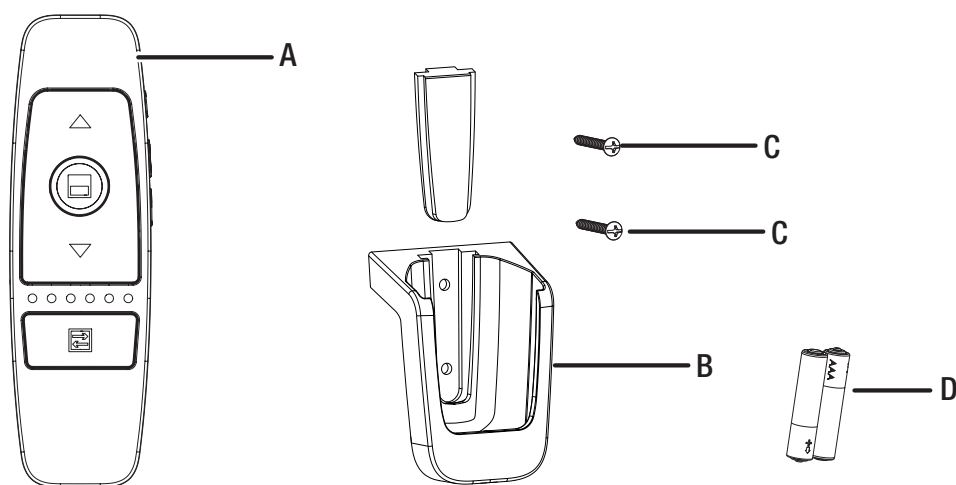

Part	Description	Quantity
A	Control remoto con tecnología inalámbrica <i>BLUETOOTH</i> ®	1
B	Soporte de pared para control remoto con tapa para los tornillos	1
C	Tornillos de montaje	2
D	Pilas AAA	2

Instalación

1 Instalación y reemplazo de las pilas AAA del control remoto



ADVERTENCIA: Deseche siempre las pilas usadas de forma apropiada y manténgalas alejadas de los niños. Incluso las pilas usadas podrían causar lesiones.

- Para retirar la tapa de las pilas, presione la parte superior y deslícela hacia abajo para luego retirarla del control remoto.
- Instale las pilas (D) de acuerdo con los indicadores de polaridad.
- Vuelva a colocar la tapa del compartimiento para pilas y asegúrese de que quede bien colocada antes de usarla.
- No utilice el control remoto (A) sin la tapa del compartimiento para pilas instalada.



NOTE: Quite las pilas para el almacenamiento cuando el control remoto no se vaya a usar durante un período prolongado.

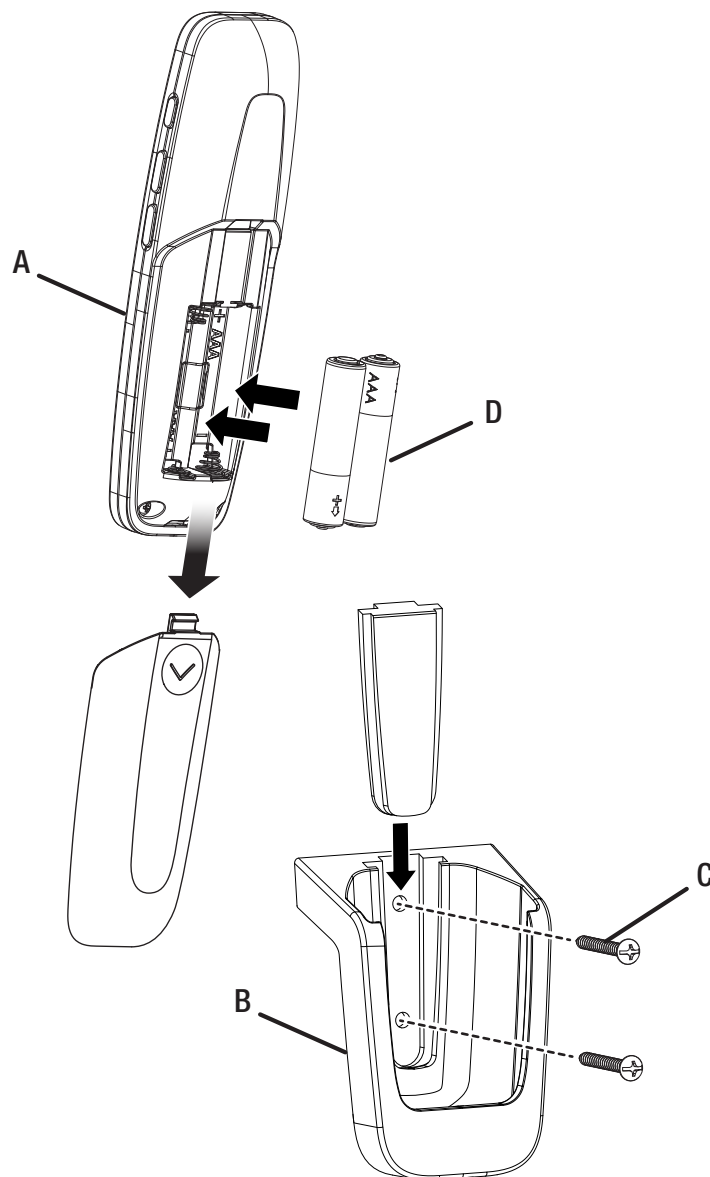

2 Instalación del soporte de pared para el control remoto

Para montar el soporte de pared para el control remoto (B), siga estos pasos:

- Quite la tapa de los tornillos del soporte del control remoto.
- Instale el soporte de pared del control remoto en la ubicación deseada utilizando los dos tornillos de montaje suministrados (C).
- Vuelva a colocar la tapa de los tornillos para cubrir la cabeza de los tornillos.



PRECAUCIÓN: Asegúrese de que el control remoto esté montado lo suficientemente alto como para evitar la activación no autorizada de las persianas. Debe colocarse a, al menos, 1,52 m (5 pies) del piso para que los niños no puedan acceder a él.

Funcionamiento

Uso del control remoto

- Se requiere **BLUETOOTH®** comunicación/emparejamiento con el módulo del motor preinstalado..
- Controle hasta 6 persianas que se hayan conectado a módulos de motor.
- El control remoto se activa por movimiento para conservar la duración de las pilas.
- Puede haber una pequeña demora en la respuesta inicial mientras la tecnología inalámbrica **BLUETOOTH®** se conecta con el módulo de la pantalla.

1 Emparejamiento del control remoto con un módulo de persiana

Hay 6 LED en la parte frontal del control remoto. Cada uno puede emparejarse con un módulo de motorización diferente. Puede alternar a cualquier LED para emparejarlo con cualquier módulo, pero cuando quiera hacer inicialmente un emparejamiento con un módulo, el control remoto elegirá por defecto el LED del extremo izquierdo.

- PPresione el botón de Emparejamiento (1) en el control remoto durante tres segundos para colocar el control en modo de emparejamiento.
- En el control remoto, presione el botón para alternar (6) hasta que parpadee el LED deseado. La posición que seleccione se asignará al módulo de persiana con el que esté realizando el emparejando. Si se había vinculado un módulo de persiana existente a esta posición, se sobrescribirá.
- En el módulo de persiana con el que esté realizando el emparejamiento, presione el botón de la tapa del extremo durante tres segundos para colocarlo en modo de emparejamiento. Presione el botón de la tapa del extremo del módulo durante tres segundos para colocar el módulo en modo de emparejamiento. La luz de la tapa del extremo del módulo parpadeará en azul.

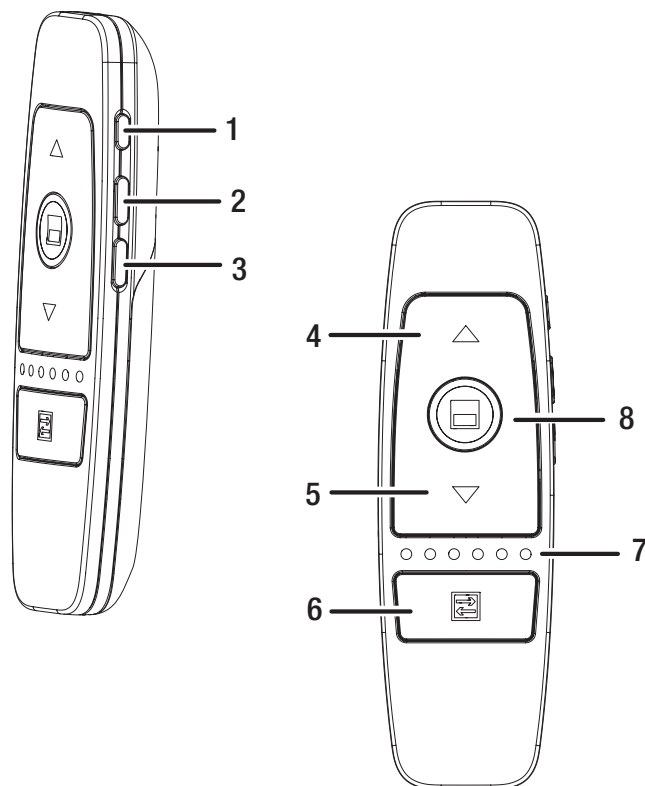

- Cuando se haya realizado el emparejamiento, el LED de la tapa del extremo del módulo de la persiana y el LED del control remoto parpadearán rápidamente hasta que el LED de la tapa del extremo se apague y el LED del control remoto permanezca sólido.
- Repita esta secuencia para emparejar los LED del control remoto con hasta 5 módulos de persiana adicionales.

Descripción		Función
1	Botón de emparejamiento	Coloca el control remoto en modo de emparejamiento
2	Botón de calibración superior	Coloca el módulo en modo de calibración para establecer límites de movimiento
3	Botón de calibración inferior	
4	Botón ARRIBA	Presione el botón ARRIBA o ABAJO para subir y bajar las persianas
5	Botón ABAJO	
6	Botón para alternar	Selecciona LED y módulos individuales
7	LED 1-6	Configure hasta 6 módulos individuales en la altura deseada
8	Botón para guardar como favorito	Guarde la posición de módulos individuales o de todos los módulos a la vez

Funcionamiento

2 Calibración (configuración de límites de movimiento)



NOTA: Si desea instalar varios módulos de motorización, cada uno debe calibrarse por separado.



PRECAUCIÓN: : Tenga cuidado de no establecer las posiciones de calibración superior o inferior más allá del recorrido físico de la persiana. Si lo hace, puede dañar la persiana.

ESTABLECER LA POSICIÓN SUPERIOR

- Presione el botón (6) para alternar hasta que se seleccione el LED asociado con el módulo de persiana deseado.
- Mantenga presionado el botón de calibración superior (2) durante tres segundos para establecer la posición superior. El LED del módulo de la persiana parpadeará.
- Presione el botón ABAJO (5) o ARRIBA (4) para colocar la persiana en la posición superior deseada.
- Mantenga presionado el botón de calibración superior (2) durante tres segundos para guardar la posición del límite superior. Los LED de la tapa de extremo del módulo de la persiana se apagarán y los LED del control remoto se encenderán en color sólido para indicar la calibración correcta.
- La posición inferior debe calibrarse después de realizar cambios en la posición superior.

ESTABLECER LA POSICIÓN INFERIOR

- Mantenga presionado el botón de calibración inferior (3) durante tres segundos para establecer la posición inferior. El LED del módulo de la persiana parpadeará.
- Presione el botón ABAJO (5) para colocar la persiana en la posición superior deseada.
- Mantenga presionado el botón de calibración inferior (3) durante tres segundos para guardar la posición del límite inferior. Los LED de la tapa de extremo del módulo de la

persiana se apagarán y los LED del control remoto se encenderán en color sólido para indicar la calibración correcta.

AJUSTE DE POSICIÓN PERSONALIZADA/FAVORITA

- Haciendo movimientos incrementales con los botones arriba y abajo (4 o 5) para mover la persiana, seleccione una posición en algún lugar entre los límites de posición superior e inferior para elegirla como posición personalizada o favorita.
- Mantenga presionado el botón de Favorito (8) durante tres segundos para guardar la posición personalizada/favorita.

3 Control de persianas individuales o múltiples

- Use el botón de Alternar (6) para ir de una persiana a otra entre las que se hayan emparejado y calibrado.
- Si calibró más de 1 persiana con el control remoto, la alternancia le dará la opción de seleccionar TODAS (6) las persianas al mismo tiempo.
- Mientras controla una o todas las persianas, mantenga presionados los botones ARRIBA o ABAJO (4 o 5) para mover las persianas gradualmente en la dirección correspondiente.
- Mientras controla una o todas las persianas, presione y suelte el botón ARRIBA, ABAJO o FAVORITO (4, 5, or 8) para mover las persianas bien hacia arriba, hacia abajo o hacia la posición personalizada.
- Espere a que los módulos se detengan y, luego, llévelos a la posición inferior presionando el botón ABAJO (5).

4 RESTABLECIMIENTO DE FÁBRICA (solo para el control remoto)

- Mantenga presionado el botón de Emparejamiento (1) durante diez segundos para restablecer las muestras del control remoto a la configuración de fábrica. Se apagarán los seis LED.

Corrección de problemas

PROBLEMA	CAUSA Y POSIBLE SOLUCIÓN
El control remoto no se conecta al módulo del motor.	Las pilas del control remoto están agotadas. Reemplace las pilas. Las pilas están colocadas al revés. Verifique la orientación de las pilas. Asegúrese de que tanto el módulo del motor como el control remoto estén en modo de emparejamiento. Ambos deben tener LED parpadeantes. El control remoto está demasiado lejos del módulo o hay demasiadas obstrucciones en el camino. Acérquese al módulo.

Corrección de problemas

El control remoto no se activa por movimiento.	Las pilas del control remoto están agotadas. Reemplace las pilas. Las pilas están colocadas al revés. Vuelva a verificar la orientación de las pilas. Asegúrese de que su smartphone o control remoto tenga prioridad de tecnología BLUETOOTH®
--	---

PANTALLAS LED SBMC01		LED DE LA TAPA DEL EXTREMO
Modo	Color	Velocidad de indicación (parpadeos por minuto)
Carga de batería baja	Rojo	6 PPM
Modo de error	Rojo	175 PPM
Modo de emparejamiento	Azul	60 PPM
Emparejamiento exitoso	Azul	600 PPM
Recibir comando de identidad	Azul	Azul sólido/10 segundos
Modo de calibración	Azul	60 PPM
Guardar calibración	Azul	Azul sólido/5 segundos
Guardar posición favorita	Azul	Parpadea 3 veces a 150 PPM
Restablecimiento de fábrica	Rojo/Azul	Parpadeo que alterna entre rojo y azul 3 veces cada uno
Cargando (solo adaptador)	Rojo	25 PPM

CUMPLIMIENTO CON FCC

Este dispositivo cumple con la Parte 15 de las Reglas de FCC y con los estándares de la industria de RSS exentos de licencia de Canadá. El funcionamiento está sujeto a las siguientes dos condiciones:

1. Este dispositivo no debe causar interferencias perjudiciales, y
2. Este dispositivo debe admitir toda interferencia recibida, incluso aquella que pudiera dificultar el funcionamiento esperado.

NOTA: EL CESIONARIO NO ES RESPONSABLE DE NINGÚN CAMBIO O MODIFICACIÓN NO APROBADOS EXPRESAMENTE POR LA PARTE RESPONSABLE DEL CUMPLIMIENTO. DICHAS MODIFICACIONES PODRÍAN ANULAR LA AUTORIDAD DEL USUARIO PARA OPERAR EL EQUIPO.

NOTA: Se ha verificado y determinado que este equipo cumple con los límites correspondientes a los dispositivos digitales de Clase B, de acuerdo con la Parte 15 de las Normas de la FCC. Estos límites están establecidos para proporcionar una protección razonable contra la interferencia dañina en las instalaciones residenciales.

Este equipo genera, utiliza y puede irradiar energía de frecuencia de producto, y si no se instala y emplea de conformidad con las instrucciones, puede causar interferencia dañina a las productocomunicaciones. No obstante, no hay garantía de que no ocurrirá ninguna interferencia en cada instalación en particular. Si este equipo causa interferencia dañina en la recepción de producto o televisión, lo cual puede determinarse apagando y luego encendiendo el equipo, se exhorta al usuario a tratar de corregir la interferencia tomando una o más de las siguientes medidas:

1. Cambiar la orientación o ubicación de la antena receptora.
2. Aumentar la separación entre el equipo y el aparato receptor.
3. Conectar el equipo en una toma de corriente de un circuito diferente al que esté conectado el aparato receptor.
4. Consultar al concesionario o a un técnico experimentado de producto y TV para que le brinden ayuda.

DECLARACIÓN DE ADVERTENCIA DE RF

Este dispositivo se evaluó y se determinó que cumple con el requisito de exposición a radiofrecuencia general. El dispositivo puede usarse en estado de exposición portátil sin restricción.

DECLARACIÓN DE LICENCIA DE **BLUETOOTH®**

La marca y los logotipos Bluetooth® son marcas comerciales registradas de Bluetooth SIG, Inc. y cualquier uso de dichas marcas se realiza bajo licencia. Los demás nombres y marcas comerciales son propiedad de sus respectivos dueños.

Para obtener opciones adicionales de funcionamiento y preferencias de configuración,
descargue la app de Home Decorators Collection® Smart Shade en la App Store o Google Play Store.

HOME DECORATORS COLLECTION®

Questions, problems, missing parts? Before returning to the store,
call Home Decorators Collection Customer Service
8 a.m. - 7 p.m., EST, Monday - Friday, 9 a.m.- 6 p.m., EST, Saturday

Questions, problèmes ou pièces manquantes?
Avant de retourner au magasin, appelez le service à la clientèle de Home Decorators Collection
Lundi au vendredi entre 8 h et 19 h HNE, samedi entre 9 h et 18 h HNE

¿Tiene preguntas o problemas? ¿Le faltan partes?
Antes de regresar a la tienda, llame a Servicio al cliente de Home Decorators Collection
8 a.m. a 7 p.m., hora del este (EST); lunes a viernes, 9 a.m. a 6 p.m., EST, sábados

1-800-986-3460

[HOMEDEPOT.COM/HOMEDECORATORS](https://www.homedepot.com/homedecorators)

Retain this manual for future use.
Conservez ce manuel pour une utilisation future.
Conserve este manual para uso futuro.