

**IMPORTANT SAFETY INSTRUCTIONS
INSTRUCCIONES IMPORTANTES DE
SEGURIDAD
MESURES DE SÉCURITÉ À RESPECTER**



59951/xx/xx

User manual
Notice d'emploi
Manual de usuario



PHILIPS

Incl.

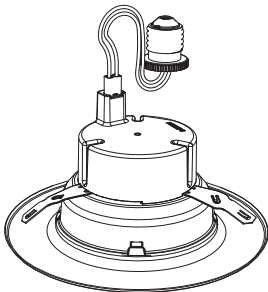

Disconnect power before servicing.
This luminaire has been modified to operate LED lamps. Do not attempt to install or operate incandescent lamps in this luminaire.

Replace with [Manufacturer Name], Model [Model No.] only.

Tel.: xxxxxxxx

Email: xxx@xxx.com

<http://www.xxx.com>

Desconecte la alimentación de energía antes de realizar el mantenimiento.
Esta luminaria ha sido modificada para operar lámparas LED. No intente instalar o utilizar lámparas incandescentes en esta luminaria.

Débrancher avant d'effectuer l'entretien.

Ce luminaire a été modifié pour l'usage de lampes DEL. Ne pas tenter d'installer ou d'utiliser des lampes à incandescence dans ce luminaire.

Remplacer par un modèle (no de modèle) de (nom du fabricant), seulement.

Tel.: :XXXXXXX

Courriel : xxx@xxx.com

Excl.



B



WARNING – Risk of fire or electric shock. LED Retrofit Kit installation requires knowledge of luminaire electrical systems. If not qualified, do not attempt installation. Contact a qualified electrician.

WARNING – Risk of fire or electric shock. Install this kit only in luminaires that have the construction features and dimensions shown in the photographs and/or drawings and where the input rating of the retrofit kit does not exceed the input ratings of the luminaire.

Do not make or alter any open holes in an enclosure of wiring or electrical components during kit installation.

WARNING – To prevent wiring damage or abrasion, do not expose wiring to edges of sheet metal or other sharp objects.

THIS RETROFIT KIT IS ACCEPTED AS A COMPONENT OF A LUMINAIRE WHERE THE SUITABILITY OF THE COMBINATION SHALL BE DETERMINED BY AUTHORITIES HAVING JURISDICTION.

Please examine all parts that are not intended to be replaced by the retrofit kit for damage and replace any damaged parts prior to installation of the retrofit kit.

SUITABLE FOR TYPE IC OR NON-IC LUMINAIRES

This lamp is only compatible with provided or other specified controls listed in these instructions for proper functionality. This lamp will not operate properly when connected to a standard incandescent dimmer or other off-shelf dimming controls.

ADVERTENCIA: Riesgo de incendio o descarga eléctrica. La instalación del kit de retroajuste LED requiere que el electricista conozca los sistemas eléctricos de las luminarias. Si no está calificado, no intente realizar la instalación. Comuníquese con un electricista calificado.

ADVERTENCIA: Riesgo de incendio o descarga eléctrica. Instale este kit solo en las luminarias que cumplen con las características y dimensiones de construcción que se muestran en las fotografías o dibujos, y en donde la

potencia de entrada del kit de retroajuste no exceda la potencia de entrada de la luminaria.

No haga ni altere orificios abiertos en un recinto donde haya cableado o componentes eléctricos durante la instalación del kit.

ADVERTENCIA: Para prevenir daños o abrasión en el cableado, no lo exponga a bordes afilados o a láminas de metal, o a otros objetos puntiagudos.

Este kit de retroajuste LED es aceptado como un componente de una luminaria donde la combinación idónea será determinada por las autoridades con jurisdicción competente.

Por favor, examine todas las piezas que no están destinadas a ser sustituidas por este kit de retroajuste LED y sustituya las piezas dañadas antes de su instalación.

APROPIADA PARA LUMINARIAS CON O SIN CONTACTO AISLADO

Utilice solamente los controles provistos o indicados en las instrucciones para controlar esta lámpara. Este producto no operara de manera correcta conectado a un dimmer estándar.

AVERTISSEMENT – Risques d’incendie ou de décharge électrique. L’ensemble de modernisation DEL requiert une connaissance des systèmes de luminaires électriques. Ne pas procéder à l’installation à moins de disposer des compétences appropriées. Communiquez avec un électricien qualifié.

AVERTISSEMENT – Risques d’incendie ou de décharge électrique. Cet ensemble ne doit être installé que sur les luminaires possédant les caractéristiques de constructions et les dimensions indiquées sur les photos ou les dessins. La tension d’entrée de l’ensemble de modernisation ne doit pas dépasser celle du luminaire.

Ne pas percer ou modifier des ouvertures dans un boîtier de câblage ou de composants électriques au cours de l’installation de l’ensemble.

AVERTISSEMENT – Pour éviter les dommages aux câbles et les abrasions, les câbles ne doivent pas être exposés aux bordures en tôle ou autres objets tranchants.5

CONVIENT AUX LUMINAIRES DE TYPES IC OU NON-IC.

Afin d'en assurer un fonctionnement adéquat, cette lampe est SEULEMENT compatible avec les contrôles inclus ou d'autres contrôles spécifiés dans ces directives. Cette lampe ne fonctionnera pas correctement avec un gradateur incandescent régulier ou d'autres contrôles de gradation en vente libre.

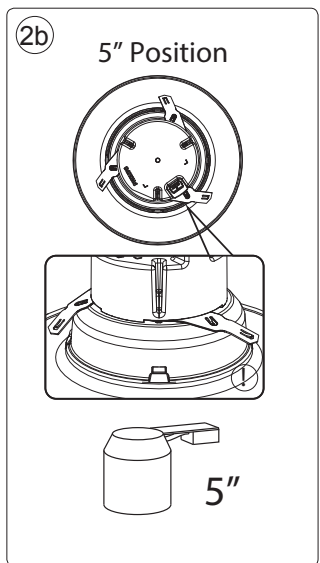
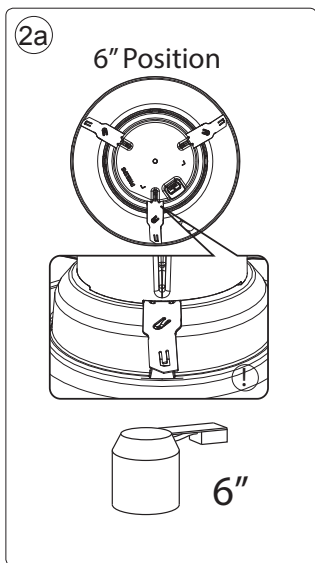
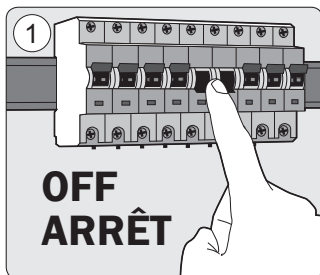
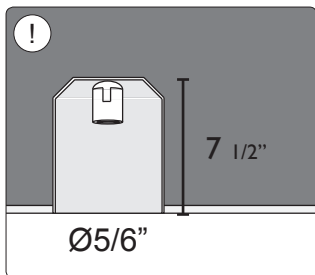

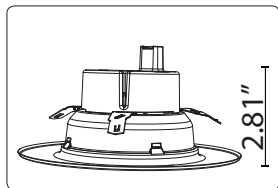
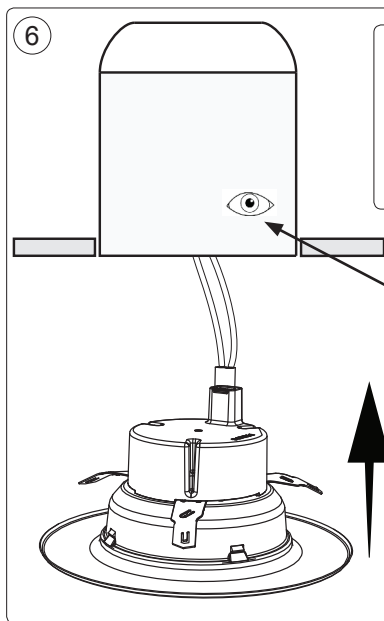
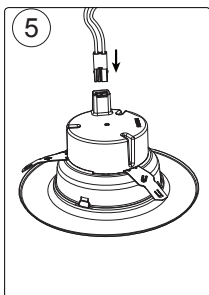
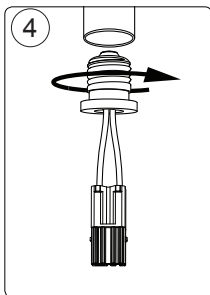
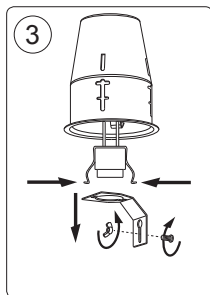

Add label in a visible space in the metal fixture.
 Apposez l'étiquette dans un endroit visible du luminaire en métal.

Disconnect power before servicing.
 This luminaire has been modified to operate LED lamps. Do not attempt to install or operate incandescent lamps in this luminaire.

Replace with [Manufacturer Name], Model (Model No.) only.
 Tel: xxxxxxxx
 Email: xxx@xxx.com
 http://www.xxx.com

Desconnecte la alimentación de energía antes de realizar el mantenimiento.
 Esta luminaria ha sido modificada para operar lámparas LED. No intente instalar o utilizar lámparas incandescentes en esta luminaria.

Débrancher avant d'effectuer l'entretien.
 Ce luminaire a été modifié pour l'usage de lampes DEL. Ne pas tenter d'installer ou d'utiliser des lampes à incandescence dans ce luminaire.
 Remplacer par un modèle (no de modèle) de (nom du fabricant), seulement.
 Tél. : XXXXXXXX
 Courriel : xxx@xxx.com

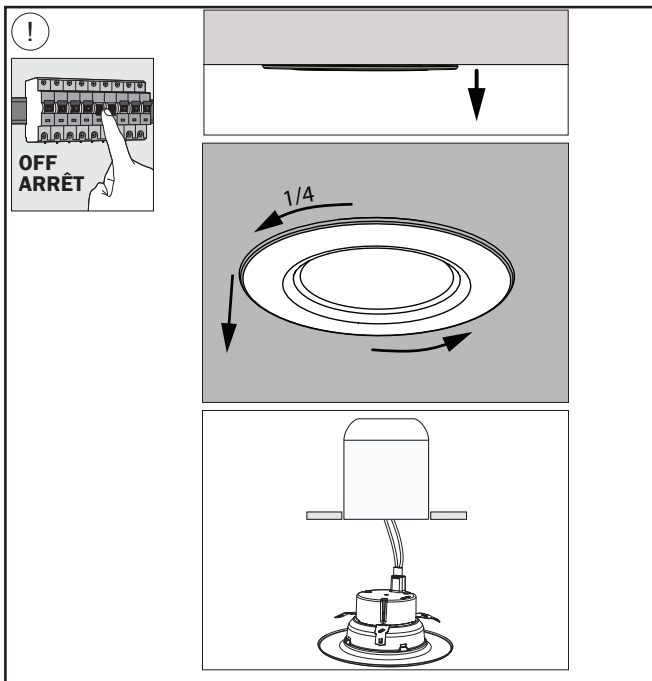
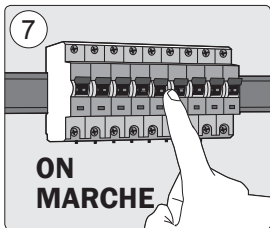



Philips Lighting North America Corporation
200 Franklin Square Drive
Somerset, NJ 08873, USA

Questions or Comments:
1-800-555-0050
www.philips.com

Philips Lighting North America Corporation
Imported by / Importée par :
Philips Lighting Canada Ltd./Philips Éclairage Canada Ltée,
281 Hillmount Road,
Markham ON, Canada L6C 2S3

Questions or Comments /
Questions ou commentaires :
1-800-555-0050
www.philips.com

Importado y/o Distribuido por:
Philips Mexicana S.A. de C.V.
Av. La Palma N° 6 - Col. San Fernando, La Herradura
Huixquilucan, Edo. De México, C.P. 52784 - R.F.C. PME-620620-E84

Centro de Contacto Smartlight 01-800-508-9000.
smartlight.mexico@philips.com

4404.029.08011
Last update: 07/31/17